

**НАЦІОНАЛЬНИЙ ПЕДАГОГІЧНИЙ УНІВЕРСИТЕТ
ІМЕНІ М. П. ДРАГОМАНОВА**

Інститут соціології, психології та управління

**МІЖНАРОДНИЙ НАУКОВИЙ ФОРУМ:
*СОЦІОЛОГІЯ, ПСИХОЛОГІЯ, ПЕДАГОГІКА, МЕНЕДЖМЕНТ***

Збірник наукових праць

ВИПУСК 8

**Київ
Вид-во НПУ імені М. П. Драгоманова
2012**

Редакційна колегія:

З соціологічних наук:

- Євтух В.Б.** доктор історичних наук, професор соціології, член-кореспондент НАН України (*відповідальний редактор*)
- Він Рой Едгард** доктор соціологічних наук, професор Університету м. Констанц (Констанц, Німеччина)
- Корпоровіч Лешек** доктор соціологічних наук, професор Ягеллонського університету (Краків, Польща)
- Подшивалкіна В.І.** доктор соціологічних наук, професор (Одеса)
- Степико В.П.** кандидат філософських наук, професор (*заступник відповідального редактора*)
- Хижняк Л.М.** доктор соціологічних наук, професор (Харків)
- Чернова К.О.** доктор соціологічних наук, професор (Київ)
- Штена С.О.** кандидат політичних наук, професор (Київ)
- Яковенко Ю.І.** доктор соціологічних наук, професор (Київ)

З психологічних наук:

- Булах І.С.** доктор психологічних наук, професор (Київ)
- Бурлачук Л.Ф.** доктор психологічних наук, професор, академік НАПН України (Київ)
- Данилюк І.В.** доктор психологічних наук, професор (Київ)
- Кузьменко В.У.** доктор психологічних наук, професор (Київ)
- Рик С.М.** кандидат філософських наук, професор (Переяслав-Хмельницький)
- Чорнобровкін В.М.** доктор психологічних наук, професор (Київ)
- Ярошенко А.О.** доктор філософських наук, професор (Київ)

З педагогічних наук:

- Андерсоне Рудіте** доктор педагогічних наук, професор Латвійського університету (Рига, Латвія)
- Дем'яненко Н.М.** доктор педагогічних наук, професор (Київ)
- Калашнік Н.Г.** доктор педагогічних наук, професор (Київ)
- Макаренко Л.Л.** кандидат педагогічних наук, доцент (*відповідальний секретар*)
- Хижна О.П.** доктор педагогічних наук, професор (*заступник відповідального редактора*)
- Чугаєвський В.Г.** кандидат педагогічних наук, професор (Київ)
- Яшанов С.М.** доктор педагогічних наук, професор (Київ)

З менеджменту:

- Бех В.П.** доктор філософських наук, професор (Київ)
- Буше Домінік** доктор економічних наук, професор Університету Південної Данії (Одензе, Данія)
- Трощинський В.П.** доктор історичних наук, професор (Київ)
- Вашкевич В.М.** доктор філософських наук, професор (Київ)
- Слепцов А.І.** доктор технічних наук, професор (Київ)
- Аверіна О.І.** кандидат філософських наук, доцент (Київ)

М 58 **Міжнародний науковий форум: соціологія, психологія, педагогіка, менеджмент :** збірник наукових праць. – Вип. 8 / Ред. кол. : Євтух В.Б. (відп. ред.) – К. : Вид-во НПУ імені М.П. Драгоманова, 2012. – 268 с.

Збірник містить наукові праці з теорії та практики соціології, психології, педагогіки, наукову інформацію. Для науковців, викладачів, практичних психологів, студентів.

УДК [316+159.9+37+658] (063)
ББК 60.5+88+74+65.290-2

© Автори статей, 2012
© Редакційна колегія, 2012
© НПУ імені М.П. Драгоманова, 2012

NATIONAL DRAGOMANOV PEDAGOGICAL UNIVERSITY

Institute of Sociology, Psychology and Management

**INTERNATIONAL SCIENTIFIC FORUM:
*SOCIOLOGY, PSYCHOLOGY, PEDAGOGY, MANAGEMENT***

Scientific papers

ISSUE 8

**Kyiv
NPU Dragomanov Publishing House,
2012**

Editorial board:

Sociology:

- V. Yevtukh* Doctor of science (History), professor, Corresponding member of NAS of Ukraine
(*Executive editor*)
- Erhard Roy Wiehn* Doctor of science (Sociology), professor, University of Konstanz (Konstanz, Germany)
- Leszek Korporowicz* Doctor of science (Sociology), professor, Jagiellonian University (Krakow, Poland)
- V. Podshyvalkina* Doctor of science (Sociology), professor (Odesa)
- V. Stepyko* Ph.D. (Philosophy), professor (*Deputy editor*)
- L. Khyzhnyak* Doctor of science (Sociology), professor (Kharkiv)
- K. Chernova* Doctor of science (Sociology), professor (Kyiv)
- S. Shtepa* Ph.D. (Political science), professor (Kyiv)
- Y. Yakovenko* Doctor of science (Sociology), professor (Kyiv)

Psychology:

- I. Bulakh* Doctor of science (Psychology), professor (Kyiv)
- L. Burlachuk* Doctor of science (Psychology), professor, the member of NAS of Ukraine (Kyiv)
- I. Danylyuk* Doctor of science (Psychology), professor (Kyiv)
- V. Kuzmenko* Doctor of science (Psychology), professor (Kyiv)
- S. Ryk* Ph.D. (Philosophy), professor (Pereyaslav-Khmelnytsky)
- V. Chornobrovkin* Doctor of science (Psychology), professor (Kyiv)
- A. Yaroshenko* Doctor of science (Philosophy), professor (Kyiv)

Pedagogy:

- Rudite Andersone* Doctor of science (Pedagogy), professor, University of Latvia (Riga, Latvia)
- N. Demyanenko* Doctor of science (Pedagogy), professor (Kyiv)
- N. Kalashnik* Doctor of science (Pedagogy), professor (Kyiv)
- L. Makarenko* Ph.D. (Pedagogy), associate professor (*Executive secretary*)
- O. Khyzhna* Doctor of science (Pedagogy), professor (*Deputy editor*)
- V. Chugaevskiy* Ph.D. (Pedagogy), professor (Kyiv)
- S. Yashanov* Doctor of science (Pedagogy), professor (Kyiv)

Management:

- V. Bekh* Doctor of science (Philosophy), professor (Kyiv)
- Dominique Bouchet* Doctor of science (Economy), professor, University of Southern Denmark (Odenze, Denmark)
- V. Troshchynskiy* Doctor of science (History), professor (Kyiv)
- V. Vashkevych* Doctor of science (Philosophy), professor (Kyiv)
- A. Slyeptsov* Doctor of science (Engineering), professor (Kyiv)
- O. Averina* Ph.D. (Philosophy), associate professor (Kyiv)

M 58 International Scientific Forum: sociology, psychology, pedagogy, management :
Scientific papers. – Issue 8 / Ed. board : V. Yevtukh (Executive editor). – Kyiv : NPU
Dragomanov Publishing House, 2012. – 268 p.

The collection contains research papers on the theory and practice of sociology, psychology, education, scientific information. For scientists, teachers, psychologists and students.

УДК 316.1

Ю. І. Яковенко

*Мы живем,
под собою не чуя страны,
наши речи за десять шагов не слышны...
О. Мандельштам*

СОЦІОЛОГІЯ В СУЧАСНІЙ УКРАЇНІ: ЧИ Є РУХ ВПЕРЕД?¹

Зроблена спроба простежити синхронність поміж змінами в українському суспільстві та в соціології в Україні.

Ключові слова: соціологія, якість досліджень, життєвий цикл, теоретичні стратегії.

Пропозиція від оргкомітету ювілейного V форуму зробити доповідь на сесійному засіданні надихнула мене взятися за невдячну справу: простежити ймовірну синхронність поміж змінами за 20 останніх років в українському суспільстві та в соціології в Україні на підставі доступних мені джерел та власних міркувань. Згідно уявленням соціальних епістемологів, постановка наукової проблеми стосується розриву поміж практикою і теорією, що називають викликом часу, що спонукає теоретиків інноваційним чином задовольнити актуальні потреби практиків, але сенс проблеми в тих суперечностях, що мають місце в суто наукових дебатах. Зазвичай представникам різних наукових шкіл притаманно прагнення нав'язати практикам певний спосіб інтерпретації відповідних явищ і процесів. Якщо певний спосіб проведення дослідження стає провідним, а результати домінуючими, то отриманий науковий капітал прагнуть конвертувати й в інші різновиди капіталів, звісно, й в фінансовий за рахунок дослідницьких грантів не в останню чергу.

Не менш загальновідомо, що сенс кожного фахового форуму полягає в позначенні низки достатньою мірою значних завдань, що постають наразі перед професійною спільною, а згодом в його перебігу роблять спробу їх колегіально вирішити. Такий захід проводять в політичних, наукових, економічних, релігійних та багатьох інших колах заради розв'язання відповідних актуальних завдань життєдіяльності сучасного суспільства.

¹ По матеріалам доповіді 27 травня 2011 р. на V Міжнародному соціологічному форумі у Львові.

Тому провідною ознакою форуму є, як правило, глобальні за заявленою темою напрямки обговорення, що часто доповнюють один одного. 2011 рік дає можливість зафіксувати різні, навіть ювілейні, обставини суспільного життя України та еволюції соціології, що має свій життєвий цикл з підйомами та навпаки.

Події, що вельми значущі для України.

25 років з дня Чорнобильської трагедії.

20 років з дня проголошення Акту про незалежність України.

15 років з дня ухвали Конституції України.

Події, що вельми значущі для оцінки стану соціології в Україні.

Вже 20 років пройшло з дня створення Інституту соціології АН УРСР.

20 років як працюють соціологічні факультети ХНУ ім. В.Н. Каразіна та КНУ ім. Тараса Шевченка, а за ними факультет в Дніпропетровському НУ ім. О. Гончара та кафедри в інших ВНЗ.

10 років з дня виходу указу президента України «**Про розвиток соціологічної науки в Україні**», а по його виданню вже 10 років як захист дисертацій із соціології йде за оновленим переліком спеціальностей. Відкрило безмежжя напрямків для наукового пошуку зі сторони талановитої молоді створення спеціальності «спеціальні та галузеві соціології».

5 років з дня смерті Наталії Паніної. Трагічна подія надихнула Євгена Головаху створити фонд імені Паніної та проводити щорічні конкурси молодих соціологів України, що дає можливість мати уявлення про талановиту соціологічну молодь. Як голова журі цього конкурсу засвідчую досвід 5 років: таланти в Україні є не тільки в мистецьких галузях. Окрім іншого, річниця дозволила нагадати соціологам України про необхідність хоч трохи триматися свого професійного кодексу.

Можливо ще якісь круглі дати я пропустив, але підстави для порівняння стану минулого та сьогодення загалом вже наявні. Проте ще є одна річниця зовсім не кругла, а навпаки з “гострими” кутами – два роки як видано наказ МОНУ № 642 від 09 липня 2009 р. **Про організацію вивчення гуманітарних дисциплін за вільним вибором студента**. Він звужив суттєво соціологам поле діяльності соціологів-освітян всупереч згаданому президентському указу.

Тепер, коли заходить мова про місце та роль соціології як в окремій країні, так і в світі, або навпаки, то слід згадати ще про одне 5-ліття. Це звернення до соціологічної спільноти світу Е. Гіденса в газеті «Гардіан» 26 листопада 2006 р. внаслідок його вражень від конгресу МСА в Південно-Африканській республіці. Головний його закид соціологам світу в тому, що вони почали прислуговувати політологам та економістам зразка ринкового фундаменталізму, а тому швидко були відтиснені на периферію суспільствознавства.

Отже, вище зазначене засвідчує, що тема V Міжнародного соціологічного форуму у Львові – **«Сучасне українське суспільство: рух вперед чи повернення назад?»** – не тільки повністю відповідає канонам цього заходу, а й постає як цілком обґрунтована для сьогодення в різних контекстах. Обрання такої теми буде мати, звісно, низку наслідків. Мабуть, на мою думку, хоч один з них такий: буде виявлено те, що ця тема саме для соціологічного форуму є, як кажуть, не підйомною. Тому має бути згодом ще форум більш комплексний – форум суспільствознавців, а не тільки соціологів, тобто, статистиків, політологів, економістів, культурологів, психологів тощо.

На відміну від осіб, які перебувають на високих адміністративних посадах, а тому мають схильність частіше акцентувати свою увагу на тому, що вони вважають позитивами в нашому сучасному суспільстві, я, як науковець, маю іншу схильність, більш того, обов'язок – продукувати сумніви. Це не стільки моя особиста позиція, скільки класична позиція науковця, бо вводити народ чи колег в оману я фахового обов'язку не маю. Проте зараз для мене, людини, яка ще остаточно не втратила оптимістичного світосприйняття, головне – пошук перспектив суспільного та наукового розвитку в контексті певної парадигми; статистична, або циклічна, наприклад, цілком по своєму доречні для розгляду відповідних процесів.

З давнього часу створення картин світу, образотворчість відбувались завдяки мистецтву, літературі, а згодом за письменниками йшли науковці. Дослідникам давно вже відомо, що вести мову про певний об'єкт (наприклад, суспільство, соціологію, особистість тощо) та його властивості можливо, маючи доречні пізнавальні засоби. Філософія здавна зафіксувала відповідні концепції. Колись це був сенсуалізм з опорою на

органи почуття людей, а потім інструменталізм, що розбудували після виявлення недостатності наявних п'яти людських органів відчуття для адекватного пізнання світу. Нам, киянам, особливо часто згадується фізик Рентген з його відкриттям радіоактивності як природного явища, а згодом його та послідовників стали цінувати через створення інструментальних засобів вимірювання стану радіоактивності різних об'єктів та територій. Без них люди, не маючи природної здатності відображати міру радіоактивної загрози, з жахом спостерігаючи відповідні наслідки, були схильні “мудро” казати – “бог дав, бог взяв”.

Отже людям потрібні засоби відображення світу природного та соціального. Заради прикладу створення картини світу літератором, звернусь до постаті такого видатного письменника, як М.В. Гоголь. Він, будучи переповненим відчуттями від предметного світу, виділяв дзеркало окремо серед речей. Гоголь починав «Авторську сповідь» такими словами: «Найсправедливіше за все назвати цю книгу достовірним дзеркалом людини». Далі він цю тезу розгортав. Дзеркало пов'язує людину з людьми. Людина, що опинилася в повній самоті, в скиту, на безлюдному острові, не буде мати потребу в дзеркалі, а в ту хвилину, коли він все ж таки забажає подивитися на себе в уламок блискаючого предмета, що випадково опинився під рукою або просто в струмок, він вже буде придивлятися до себе в складі якогось контексту: дивлячись у дзеркало, ми дивимося на себе, так би мовити, і своїми власними очима, і очима інших. І тому ми прислухаємося до думки оточуючих про себе.

Між іншим, соціологам не завадить знати, що так званий інший, – це дзеркало, у яке дивиться кожен з нас і як індивід, і як член певної групи чи класу, а відображення даного образу в наших головах стає основною підставою для створення образів або картин світу. Змістовні відмінності між такими картинами світу знаходяться в прямій залежності від соціальних орієнтацій. Отож не дивно, що таких картин світу багато. Наукова картина – одна з них. Тому не дивно, що й соціологічних картин соціального світу маємо теж не одну.

Отже, дзеркало в світовій літературі та згодом і в науці – це величезна тема. Дзеркало з мовним інтерфейсом є повноправним персонажем пушкінської «Казки про мертву царівну ...». В цьому місці мого виступу, мабуть кожен досвідчений соціолог як мінімум, чи може, як максимум, всі

присутні суспільствознавці, пам'ятаючи про відносини науки з владою, яка фінансово утримує науку, проведуть аналогію між долею дзеркала в цій казці та долею соціології в суспільстві з певним політичним режимом. Інвективи зі сторони представників влади на адресу соціологів та їх дзеркала слухачам виступу мають бути відомими.

Завершуючи свій короткий літературний відступ, пригадаю ще один твір М. Гоголя – комедію «Ревізор», що теж є подобою дзеркала, відображаючого стан, як мінімум, місцевого самоуправління в Росії XIX ст. Для мене важливим є те, що в остаточному тексті комедії в 1842 р. з'явився епіграф, якого, як пишуть літературознавці, не було спочатку: «На дзеркало нема чого нарікати, коли пика крива».

Проте, знаючи суперечності суспільствознавчого пізнання минулого та сьогодення України, що жителям та науковцям Західної України особливо є знайомими через множину владних режимів, що ці суперечності щоразу загострювали, вважаю доречним, виходячи з методологічного принципу додатковості вказати протилежну версію гасла: «*Нема чого на пику нарікати, коли дзеркало криве...*». Отже, чи завжди соціологи в своїх творах сподобляються саме кривому дзеркалу, іноді самі цього не усвідомлюючи?

Як бачимо, все набагато складніше, аніж нам здається. В соціології, на мою думку, що була ще в 1995 р. викладена в моїй монографії “Артефакт в соціології”, цей варіант не названо унікальним, а навпаки, бо емпірична база вітчизняних досліджень наскрізно артефактуальна.

Отже, я обрав за доцільне обговорити не тільки стан суспільства, згідно гаслу форуму, а ще й стан дзеркала, що відображає риси суспільства. Переконаний, що кожен з присутніх розуміє, якщо ранком бажано дивитися в дзеркало на своє відображення, то слід привести спочатку засіб відображення в прийнятний стан, а вже потім приймати рішення щодо вдосконалення власної фігури загалом чи обличчя, зокрема. Продовжую виступ з такої банальності, як фраза «Все пізнається у порівнянні», а тому моніторинги вже давно звичайна справа в різних сферах життя. Тільки час від часу постають питання: що саме зараз будемо порівнювати? Як мінімум, три варіанта:

– одне явище в динаміці (в точці часу Т-нульове та в точці часу Т-один);

- два явища поміж собою в одній точці часу;
- два явища поміж собою в динаміці (в точці часу Т-нульове та в точці часу Т-один згодом) задля виявлення кореляції поміж їх змінами.

Заради виразності варіацій з приводу об'єкта порівняння, згадаємо, що травень в Україні – це, згідно календарю, місяць багатьох свят як загальнодержавних, так і професійних, наприклад, день радіо (7 травня), день музеїв (18 травня); день хіміка (29 травня) тощо. Проте є ще 3 травня. Це вже Всесвітній день свободи преси, з нагоди чого відома міжнародна організація Freedom House (англ. «Будинок Свободи») щорічно пропонує рейтинг щодо стану цього різновиду свободи в багатьох країнах світу. Методика, як мені відомо, не викликає нарікань зі сторони відповідних фахівців.

Згідно матеріалам тижневика «Дзеркало тижня» від 28 квітня 2011 р (№13), «Україна опустилася зі 108-го на 121-е місце у щорічному рейтингу свободи преси. Україна набрала 56 балів (чим більше балів, тим більш залежні в країні ЗМІ) і ділить своє 121-е місце з Колумбією і Сейшельськими островами).

Про Україну у звіті Freedom House, зокрема, йдеться так: «Україна, яка послідовно була однією з кращих у своєму субрегіоні в останні роки, зазнала ерозії свободи ЗМІ. Україну в звіті названо серед країн, які «відчувають значний спад у свободі преси», нарівні з Єгипетом, Гондурасом, Угорщиною, Мексикою, Південною Кореєю і Таїландом. Україну також згадують у звіті (разом із Болівією, Еквадором, Гондурасом, Фіджі, Іраком, Туреччиною і Єменом) серед «нових демократій і тих, що прагнуть бути такими», в яких засоби масової інформації «виявилися вразливими для поєднання ворогуючих сил, що включають політичних лідерів, які прагнуть придушити критиків, потужні бізнес-інтереси, торговців наркотиками, і озброєних повстанців або терористів».

Рейтинг свободи преси очолила Фінляндія з 10 «штрафними» балами. За нею йдуть Норвегія і Швеція. Так, США з 17 балами ділять 17 позицію. Всі країни Західної Європи, за винятком Італії та Туреччини, віднесено до «вільних». Лідерами у Східноєвропейському регіоні є Естонія та Чехія. Вище України в рейтингу виявилися Молдова та Грузія (Молдова, до речі, вперше обійшла за цим показником всі інші країни СНД). Росія піднялася

на дві позиції у порівнянні з минулим роком і ділить сто сімдесят третє місце з Гамбією, Конго і Зімбабве. Всі ці чотири країни набрали по 81 балу. Замикають рейтинг Північна Корея (97 балів), перед нею Туркменія (96 балів), а також Бірма, Еритрея, Лівія і Узбекистан (у всіх по 94 бали).

Freedom House – неурядова організація зі штаб-квартирою у Вашингтоні (США). Фінансується, в основному, Державним департаментом США та Управлінням міжнародного розвитку США (USAID – US Agency for International Development), а також низкою міжнародних фондів і урядів, включаючи National Endowment for Democracy. Приймає пожертвування від приватних осіб. Свої рейтинги формує на основі опитування експертів відповідно до опублікованої методології» [1].

Отже, оскільки мову я веду щодо дзеркал пізнання, то згідно цього експертного матеріалу, маємо приклад визнаного світом способу оцінки темпу руху у певній сфері буття та саму оцінку: Україна зробила крок назад у справі свободи преси. Проте очевидно, що робити такого гатунку висновки як однозначно достовірні можна тільки у випадку розробки відповідного методичного інструментарію, котрий переводить індикатори в числові показники. Аналогічно, якщо фахівці, наприклад, музейної справи можуть пригадати стан справ за низкою показників, що вони вважають доречними, наприклад, в 1991 році у порівнянні із сьогоднішнім, то вони теж отримують підстави казати про напрямок руху в музейній справі. Тобто, це одне явище в динаміці (спочатку в точці часу Т-нульове та згодом в точці часу Т-один).

В цьому зв'язку чергове питання виникає щодо методики порівняння, звісно, в контексті певної стратегії теоретизування. Звісно, об'єкт має бути сам по собі за роки змін деяким чином самототожним. Тобто українське суспільство, як й інше пострадянське, до початку 1992 р. краще не обирати для отримання даних про динаміку, адже це призведе до зміни системи вимірювання зовсім у іншу площину.

Прикладом такого вимірювання є наступні матеріали, які ми реферативно наведемо російською, щоб не було нарікань щодо помилок перекладу та для розуміння того, як діє статистичне дзеркало, що створено фахівцями Федеральної служби державної статистики (або скорочено Росстат) – «20 лет деградации, или Шокирующий итог реформ

РФ». Слухачі доповіді зараз отримують підстави поміркувати не тільки над станом російського суспільства на підставі змін за два останні десятиліття, а ще й порівнювати зі станом та динамікою українського суспільства, у випадку знання аналогічних даних.

«Итак, как итог длительной работы статистиков по обобщению показателей следствий реформ за последние два десятилетия в РФ, в сводке проводится сравнение около 2,5 тыс. индикаторов. Многочисленные показатели свидетельствуют о провальных результатах трансформации страны за указанные шестнадцать лет. Население России сократилось на 6 млн. человек (до 142 млн.), зато на 70 % (с 1994 г.) выросло количество госчиновников.

Россия превратилась окончательно на экспорт ориентируемый сырьевой придаток «мировой экономики», резко увеличив добычу нефти (при этом глубокое разведочное бурение сократилось в два раза), наращено производство стали и удобрений для экспорта. «Достижением» считается отверточная сборка автомобилей. Провальной оказалась сфера строительства. **По сравнению с советскими темпами возведения жилья стало строиться меньше почти на две трети.** При этом общая площадь ветхого и аварийного жилья увеличилась почти втрое, резко сокращалось число семей, улучшивших свои жилищные условия. **Ежегодная численность новоселов сократилось почти в 7 раз:** с 948 тыс. в 1992 году до 144 тыс. в 2008 году.

В числовых величинах за 16 лет уровень жизни населения в среднем по стране вырос, **но было приложено немало усилий для совершенствования методики официально регистрируемой бедности.** Поэтому в 2,5 раза сократилась численность населения с доходами ниже величины прожиточного минимума. Если в 1992 году таких граждан насчитывалось около 33,5% от общей численности населения, то в 2008 году их стало уже 13,4 % (в отличие от статистиков, российские социологи указывают на то, что возможность прожить на этот «прожиточный минимум» не обсуждают).

При этом практически по всем категориям продуктов питания в полтора-два раза увеличилась покупательная способность среднедушевых доходов населения. В то же время эти позитивные тенденции сопровождалась явно негативным увеличением расслоения населения по

доходам. Коэффициент фондов – то есть отношение доходов 10 % самых богатых и самых бедных граждан – за 16 лет вырос более чем в два раза и достиг 16,8. Богатые стали еще богаче, а бедные еще беднее. Причем речь идет об официально зарегистрированном расслоении, то есть смягченном. По экспертным же оценкам, этот коэффициент сейчас намного выше - это один из самых отрицательных результатов последних 16 лет.

В полтора раза сократилось число людей занятых в сельском хозяйстве (данные приводятся только с 1998 года!!!), но зато почти во столько же увеличилось занятых в торговле и в государственном управлении, в два раза – в финансовой сфере.

Человеческий капитал либеральная политика вычеркнула из повестки дня. Поэтому развитие по этому показателю просто неизвестно, ибо измерение индикаторов соответствующих остановлено.

На 40 % сократилось число организаций, выполнявших научные исследования и разработки, в них стало работать на 50 % меньше сотрудников. Зато количество защищаемых диссертаций увеличилось почти в три раза.

До 50 % (2006 год) выросло количество зарегистрированных правонарушений. Количество заключенных увеличилось на 20 %. Численность осужденных по вступившим в силу приговорам увеличилось в полтора раза.

В полтора раза сократилось число предприятий и организаций, занятых в сельском хозяйстве. На 40% сократились посевные площади сельскохозяйственных культур в хозяйствах всех категорий. В два раза сократилось производство мяса, хлебобулочных изделий, в три раза - производства масла (животного). Увеличилось в два раза производство растительного масла, кондитерских изделий, сахарного песка. Улов рыбы сократился на 40 %. **Зато в два раза увеличилось число предприятий и организаций, заявивших при государственной регистрации, в качестве основного вида экономической деятельности «Производство и распределение электроэнергии, газа и воды» (источники роста цен на ЖКХ).** Выработка электроэнергии увеличилась только на 2 % .

Общественные фонды потребления **выросли** в три раза.

- Произведён переход на 10-летнее обучение в школе.

- Установлен (увеличен) минимальный размер оплаты труда до 60, а затем до 70 рублей в месяц (Это около 8000 рублей на нынешние. Сейчас МРОТ вдвое ниже застойного – 4 330 рублей в месяц), а минимальный размер пенсии – до пятидесяти рублей (около 6000 рублей на нынешние деньги. Нынешняя минимальная пенсия – 3 540 рублей).

- Проведена невиданная даже в мировых масштабах газификация страны: рост с трёх до сорока (!) миллионов газифицированных квартир и домов – в двенадцать раз. Большая часть ныне газифицированного жилья в стране газифицирована при Брежнев.

И, наконец то, что освоена сибирская нефть, которая кормит страну до сих пор, проложены все основные экспортные нефте- и газопроводы, создано то, что сегодня называется «Газпром», создана единая энергосистема страны (1970-1978), автомобилестроение (ВАЗ, КАМАЗ), создана ядерная энергетика и т. д. и т. п.» [2].

Таким чином, дякуючи офіційним статистикам РФ, можна мати уявлення щодо руху РФ по окремих напрямкам життя країни та окремих її галузей економіки та порівняти з аналогічними в Україні. Зараз мій акцент на тому що статистична парадигма в справі проведення моніторингу є **домінуючою**. Власне сама наука статистика колись була нічим іншим, як «державознавством», а зараз в масовій свідомості це не стільки наука про державу, скільки процедури обліку з числовим оформленням оцінки стану об'єкта вивчення. Звісно, соціологія абсолютно не цурається цих процедур, але зосереджена на так званих суб'єктивних характеристиках соціуму, наприклад, ставлення до когось чи чогось. Більш того, в масовій свідомості аналогічно соціологія зведена до процедур обліку громадської думки.

Отже, звернення до статистичної парадигми для оцінки стану соціології в Україні є справою цілком канонічною. Ці оцінки ми, соціологи, часто пропонуємо один одному та громаді, тож нема зараз підстав наголошувати на якійсь новизні. Тут нагадаю одну банальну думку: для обговорення стану справ в країні, або в суспільному житті кількість індикаторів має бути численна.

Отже, серед вчених, наприклад, України, Росії чи Білорусії існує як мінімум дві версії оцінки сучасного стану соціології в цих країнах. Згідно з першою оцінкою (достатньо поширеною і частіше всього відтворюваною

міністерськими працівниками, керівниками соціологічних факультетів і кафедр, науково-дослідних інститутів і приватних соціологічних фірм, що обслуговують комерційні та політичні структури), **соціологія нібито має зростання.**

Аргументація на користь цієї думки досить проста і підпорядкована «лінійної» логіці екстенсивного зростання кожного об'єкта вивчення, бо таке в межах його життєвого циклу може бути. На підтримку цієї популярної думку щодо соціології (у всіх її формах) отримано багато емпіричних фактів. Зараз соціологічна освіта України має мережу навчальних закладів. Соціологів готують в шести державних університетах, що мають соціологічні факультети або відділення на інших факультетах, а також є спеціалізація з соціології у низки ВНЗ. Підготовку з переважно прикладних соціологічних дисциплін ведуть деякі відомчі та комерційні приватні навчальні заклади. Є випадки створення соціологічних підрозділів у вищих технічних закладах. Отже, кафедри і факультети випускають не інакше як легіони дипломованих соціологів (підготовка соціологів вже йде у більше ніж півсотні ВНЗ України).

Проте, по-перше, вивчення соціології має забезпечити молоді одержання системного знання про суспільство, його структуру та розвиток, причини кризового становища, тенденції в основних сферах суспільного життя і спонукати вести пошук нових соціально значущих цінностей, правильно оцінювати пройдений шлях та віднаходити нові шляхи оновлення суспільства, становлення національної самосвідомості, наукового світогляду, бачення перспектив.

Цим, насамперед, обумовлена необхідність загальної соціологічної підготовки студентів у навчальних закладах України. Тим часом вирішення важливого завдання у навчальних закладах суттєво гальмується рядом причин (про сумно звісний наказ МОНУ № 642 від 09 липня 2009 р. вже було згадано). Соціологія як наукова дисципліна суспільствознавчого циклу ще не встигла повноцінно замінити у закладах освіти історичний матеріалізм з точки зору формування наукового світогляду, всебічності і повноти розкриття суспільства та законів його розвитку, аналізу сучасного стану України, а вже маємо суттєве скорочення її викладання. «Соціологічні яструби» від міністерства в своїй більшості мають освіту технічну чи природничу, то їх турбота за студентів

ВНЗ технічного профілю в тому, щоб дати більше годин для їх фахової підготовки зрозуміла, з однієї сторони, як, з другої – втримати свідомість студентів від зайвих роздумів про рідну державу, суспільство, націю тощо. Цікаво те, що, зазвичай в технічних ВНЗ викладають соціологію архаїчну, що є позитивістською в своїй основі, світоглядні погляди вона не дає і давати не може за визначенням! Але й таке викладання лячне. Мабуть, зростання рівня невігластва молоді (в першу чергу студентської) щодо розуміння можливостей соціологічного аналізу вітчизняного буття належить до латентних завдань МОНМСУ.

Після освітянської складової соціології розглянемо наступну – дослідницьку. Є академічна соціологія, що живе більшою мірою своїм автономним життям, хоч і відгукується на запити владних структур, бо гроші отримують бюджетні. Поки що, як мені відомо, академічні досягнення соціологів вагомих державних нагород чи премій ще не отримували.

Водночас множаться опитування громадської думки, в першу чергу з маркетингових чи електоральних тем. Окремі соціологи стали невід'ємними учасниками багатьох комерційних і політичних проектів, а також передач телебачення. Книжкові полиці магазинів вже містять підручники соціології, що схожі поміж собою, а соціологічні конференції, що проводять у промислових регіонах України, стали майданчиками перевірки молодих фахівців з питань управління, підприємництва, соціальної інженерії тощо. Керівники відомих соціологічних фірм визнають збільшення сумарного обороту коштів у сфері комерційної соціології, що зрозуміло, бо інфляція є невід'ємною рисою нашого буття.

Отже, виходячи з пропонованої логіки екстенсивного зростання, кількісні характеристики процесу самі по собі, красномовно свідчать про те, що соціологія в Україні має позитивну нібито динаміку від сумнівного до доброго. Але оскільки соціологи такі ж люди, як і всі інші, то їм життя псує не тільки квартирне питання, як писав М. Булгаков в добу розбудови соціалістичного суспільства, а й інший дефіцит. Тобто труднощі полягають в недостатньому фінансуванні державних програм соціологічної освіти та соціологічних досліджень (по лінії НАНУ та інших державних академій). Згадка недостатнього фінансування стає загальним місцем публічних виступів багатьох соціологічних керівників, але при

цьому сам пафос їхніх заяв зводиться до того, що рано чи пізно прийде «правильний» великий начальник і виправить становище, перейнявшись ідеєю значущості соціології скрізь, як в університетах, так і в НДІ.

Вважаю, що тепер вже настає час звернутися до тексту 1-го пункту Указу Президента України «Про розвиток соціологічної науки в Україні» від 25 квітня 2001 року. Де, звісно, з високою метою створення сприятливих умов для розвитку соціологічної науки в Україні, підвищення її ролі у здійсненні соціально-економічних і політичних реформ, зміцненні демократичних засад суспільства та забезпеченні прогнозованості суспільних процесів було проголошено від імені президента України. ПОСТАНОВЛЯЮ:

1. Кабінету міністрів України:

розробити разом з Національною академією наук України та затвердити до 1 липня 2001 року Комплексні заходи щодо державної підтримки розвитку соціологічної науки в Україні, передбачивши, зокрема:

започаткування державних наукових програм у галузі соціології з метою вивчення найактуальніших соціальних, у тому числі соціально-психологічних, проблем українського суспільства та розроблення пропозицій щодо його дальшого розвитку;

Програми все ще не започатковані.

- заснування державних грантів вченим для здійснення наукових досліджень у галузі теорії і методології соціологічної науки;

Гранти не засновані.

- створення за участю об'єднань громадян, що здійснюють соціологічні дослідження, банку соціологічних даних з метою забезпечення органів виконавчої влади, засобів масової інформації та інших користувачів науково обґрунтованими соціологічними даними;

Такий банк створено в Інституті соціології.

• розширення міжнародного співробітництва у галузі соціології;

Розширення має місце, але без участі Кабінету Міністрів України.

- проведення у другому півріччі 2001 року в м. Києві всеукраїнського семінару для обговорення питань сучасного стану соціологічної науки, її завдань і ролі в суспільно-політичному та соціально-економічному розвитку України;

За 10 років такого всеукраїнського семінару не було.

- вивчення питання щодо створення та поновлення соціологічних і соціально-психологічних служб на державних підприємствах, в установах та організаціях, насамперед у навчальних закладах, та їх кадрового забезпечення фахівцями у галузі соціології;

Можливо хтось вивчав це питання, але ніякого поновлення не відбулося.

- поширення соціологічних знань серед населення;

Поширення соціологічних знань має місце, але без внеску Кабінету міністрів України.

- надання підтримки вітчизняним соціологічним виданням;

Соціологічні видання кількісно зросли, через ВАК їх як фахових біля 20 найменувань, але без участі Кабінету міністрів України, а тільки за рахунок спонсорів чи самих авторів.

- забезпечити щорічне включення до державного замовлення на науково-технічну продукцію завдань з проведення прикладних соціологічних досліджень;

Про державне замовлення я особисто не чув від своїх колег.

- передбачати під час формування проектів Державного бюджету України на 2002 р. та наступні роки фінансування проведення прикладних соціологічних досліджень, які здійснюються за державним замовленням, а також збільшення коштів для забезпечення державних бібліотек вітчизняними й іноземними виданнями з соціології та суміжних наук;

Про таке державне фінансування теж я не чув від своїх колег.

- розробити та подати в установленому порядку на розгляд Верховної Ради України законопроект про внесення змін і доповнень до Закону України "Про інформацію" щодо регулювання діяльності організацій, які здійснюють соціологічні дослідження.

Спроба така була, але редакція законопроекту була настільки тоталітарна за своїм змістом, що вдалося відмовити ініціативних людей вносити його на обговорення ВРУ, а іншого досі немає.

Отже, хоч і всупереч вказівкам президента України на адресу Кабінету міністрів України, все-таки мають місце суто кількісні характеристики повільного, але все ж таки розвитку соціології в Україні. Проте, оцінки

прихильників такої точки зору практично повністю ігнорують якісний зміст соціології та соціологічного освіти.

Справа в тому, що за числами екстенсивного зростання соціології в часом ховається відсутність настільки ж переконливих показників її якісного висхідного розвитку. Критерієм такої корисності, мабуть, є попит на дипломованих соціологів на ринку праці. Пошук даних по Інтернету дозволив виявити матеріали по РФ [3]. Агентства з підбору персоналу вказують, що попит на них украй низький: протягом останнього десятиліття він оцінювався фахівцями-рекрутерами на рівні 3,0-3,5 балів (за десятибальною шкалою оцінки інтенсивності попиту).

Такий стан справ говорить про слабку зацікавленість зі сторони російської практики щодо праці професійного соціолога. Традиційними областями, де є праця соціолога, були педагогічна та академічна діяльність. Поряд з нею потужним джерелом попиту на соціологічну працю колись була «заводська» соціологія. Сьогодні, якщо попит на соціолога-професіонала і є, то тільки для роботи в університетах і наукових інститутах. До практичної і соціо-інженерної діяльності ця робота має дуже далеке відношення. Це правда, що влада не диктує теми соціологічних досліджень. Але правда і в тому, що влада в переважній більшості випадків байдужа до результатів досліджень, особливо коли свідчать вони про соціальні наслідки її власної діяльності.

Знову на соціологічних дискусіях актуалізовано питання радянських часів про соціальну роль соціолога: «А навіщо Чингіз-хану соціолог?», як питав В. Шубкін в тоталітарний час. В неототалітарну добу відсутність попиту на соціологічне знання розбещує як владу, так і соціологів, які усвідомлюють декоративність своєї присутності біля влади.

Слід нагадати, що всі спроби утилітарного і примітивного застосування соціології владою обертаються суцільною **профанацією** і руйнуванням вже створеного масиву наукових знань. Відбувається серйозне явище - поступова втрата соціологією свого тільки ледь знайденого авторитету в свідомості суспільства. Поки що випускники соціологічних факультетів і кафедр зазвичай не залишаються безробітними на 100%. Так, в них зацікавлені комерційні структури, де застосовують засвоєні в університетах знання з методики обстежень для вивчення споживчого попиту. Так, їх працевлаштовують у засобах масової

інформації, де вони надають до робочого місця інтелектуальні навички, отримані при вивченні дисциплін та у спілкуванні з викладачами. Потрібні, звісно, добре навчені фахівці з суспільних питань і в державних структурах.

У цьому сенсі випускаючі соціологічні кафедри дійсно кують кадри для “народного господарства”. І не можна не погодитися з тим, що якась частина випускників університетів неминуче поглинається такими сферами діяльності, де утилітарно використовують лише частину надбаного у ВНЗ потенціалу. Але при чому тут професійна соціологія? У цьому сенсі можна констатувати, що соціологія стала основою для так званої загальної освіти і підготовки кадрів, готових сприйняти будь-які посади, якщо відповідні обов'язки вимагають мінімум інтелектуальних знань і навичок. Але чи росте на цьому тлі потреба у високопрофесійних соціологах, що все ж таки мають глибоку наукову підготовку? На це питання слід дати негативну відповідь. Я чув багато дослідників, які відзначають, що тенденції розвитку пострадянської соціології досить суперечливі. **На кожне, здавалося, позитивне (екстенсивне) просування вперед доводиться робити кілька кроків назад.** Надбання в одному напрямку обернулося відчутними втратами в інших. Скоріше мова йде про якийсь такий стан соціології, що поєднує в собі різні (часто протилежні) характеристики. Тому однозначності в оцінках бути, за визначенням, не може. Причину цього стану шукають в тенденціях трансформації сучасного вітчизняного суспільства, що ставить соціологію перед обличчям серйозних випробувань. Найчастіше це виражається універсальною формулою: «Яке суспільство, така й соціологія». Між тим, справді не можна заперечувати того, що соціологія несе на собі відбиток навколишнього соціального середовища. В останні роки виникли нові тенденції щодо взаємин соціології та влади. Якщо в колишні перебудовні і пост-перебудовні роки значущість соціологічного знання як такого не ставили під сумнів і мова йшла лише про те, як краще його опанувати і розвивати, то зараз все частіше можна стикатися з нігілізмом по відношенню до соціології в цілому. Частим мотивом виступів політичних діячів і журналістів, які далекі від наукової соціології, стала ідея про те, що соціологія не впоралася зі своїми завданнями в країні, виявилася неефективною через невідповідність нашим реаліям, що вимагають

особливих підходів і наукових методик. При цьому мають на увазі, що соціологія не змогла стати науковим компасом реформування України. Проте, як стає зараз зрозуміло, поки що ані суб'єкта, ані об'єкта системних реформ остаточно не визначено, бо йшла перманентна боротьба за владу.

Таким чином, вже достатньо підстав для згадування твору «Заклик до зброї!» Е. Гіденса, спрямованого до світового соціологічного співтовариства, але нас він теж стосується. У нього перелік адресатів заклику такий: До всіх соціологів! До всіх, хто вивчає соціологію! До всіх (якщо є такі), хто просто цікавиться соціологією і її майбутнім!

Гіденс прагне дізнатися: чому за умов сучасних глобальних змін в світі, соціологія не знаходиться на самому передньому плані інтелектуального життя і громадських дебатів? Раніше в університетах соціологія була набагато популярнішою за психологію; сьогодні навпаки. Або вивчення ЗМІ в університетах, де ці предмети викладають, популярніше, аніж соціологія. Ніхто не сумнівається у важливості ЗМІ в сучасному світі, але ж вони лише одна частина складного комплексу соціальних інститутів, – об'єкта вивчення соціології.

Справа в тому, що соціологія вже не в центрі турбот світових інтелектуалів. Взяти дебати про глобалізацію, показовим є вже те, що мотором цих дебатів були скоріше економісти або міжнародники. Одну з причин того, що громадськість втратила соціологію з виду, можна бачити лише в тому, що вона розпалася на множину спеціалізацій. Але спеціалізація сьогодні стоїть у порядку денному інтелектуальних пошуків у природничих та інших суспільних науках. Спеціалізація потребує нового синтезу, якого соціологи не роблять. Проте причини занепаду соціології не стільки внутрішні, як зовнішні! По-перше, з початку 1980-х років блиск соціології затемнений зростанням низки проринкових течій у суспільствознавстві. Якщо ринки дозволяють вирішувати більшість проблем соціального життя, включаючи проблему соціальної справедливості, то для соціології місця не залишається. Але економіка не є тією сферою, яка опікується соціальною справедливістю. Вона може стати засобом забезпечення соціальної справедливості, проте лише за наявності відповідної політичної волі, носії якої мають керуватися

об'єктивними даними науки. Однак поки економіка вагомо домінує над соціальною сферою.

Друга причина – в безсиллі домінуючої форми соціологічного мислення перед обличчям майбутнього. Воно не орієнтоване на майбутнє, а опікується лише сьогоднішнім. Перспективи соціального розвитку випадають з поля зору соціологів. А наукові знання про такі перспективи надали б спрямованості соціальним реформам і стали б мотивуючим та легітимуючим фактором відповідних соціальних змін.

Соціологічне мислення, народжене політичними та економічними революціями XIX століття, звичайно ж, постійно стимулювалося взаємодією з тими, хто бажав змінити світ на краще. Тепер цього немає. Тому й не дивно, що психологія, що займається проблемами стійкості людини, за популярністю серед студентів обігнала соціологію.

За Гіденсом, має відбутися відродження соціологічної уяви. Якщо ринковий фундаменталізм має піти зі сцени, це й створить умови повернення соціального мислення, бо навіть МВФ відводить соціальним і політичним чинникам помітне місце у процесах сучасного розвитку, то для себе Гіденс бачить відповідь у відродженні того стилю мислення, який був біля витоків справи соціології.

Тому V Львівський форум стає вчасним засобом подивитися в обличчя тим великим соціальним проблемам, що стоять перед науковцями, і створити перманентне поле дебатів, що допоможуть не просто краще їх зрозуміти, а відвернути соціологію в Україні від хиб минулого. Звичайно, коли в 1990-і роки почалася реорганізація соціального простору навколо соціології, у «боротьбі за увагу влади» представники інших дисциплін зіткнулися не з соціологією 60-70-х років, що піднімалася з колін, а натрапили на систему соціології, що була створена на початку 80-х років. І ця соціологія не була ідеологічною. Так було в багатьох країнах соціалістичного табору. П. Тамаш, директор Інституту соціології АН Угорщини, називає таку соціологію плодом «тихої контрреволюції». У тому сенсі, що вона модернізувала партійну систему і стала допоміжною дисципліною для нової політичної системи. Фактично, та любов до чисел, до опитувань, до надання допомоги політикам і так далі, яка багатьом не подобається в сьогоднішніх пострадянських соціологічних колах – явище не нове. Тоді допомагали не стільки за гроші, скільки допомагали за

статус, за вплив, за відчуття власної значущості. Допомогати політикам тоді – це сприймалося позитивно. Це, як багатьом вважалося, була не «брудна справа», а навпаки – спосіб реалізувати науку.

Що показують порівняння сучасної соціології з радянською? Такі спроби різними науковцями робилися вже через першу п'ятирічку пострадянської доби. Так, в 1994 р. за наслідками обговорення 25-річчя Ленінградської соціологічної школи, Р.В. Ривкіною було сформульовано фундаментальний парадокс новітньої соціології.

Зокрема, в новий час є незаперечні переваги:

- 1) свобода організації будь-яких досліджень,
- 2) свобода міжнародних зв'язків;
- 3) свобода висловлення будь-яких наукових ідей і концепцій;
- 4) свобода використання та збору будь-якої інформації.

Однак, крім свободи, потрібні ще базові інституціональні умови, що дозволяють цю свободу реалізувати. До них потрібно віднести принаймні сім:

1) існування наукових організацій і (або) великих наукових колективів;

2) "живе", функціонуюче наукове співтовариство (на макро- і мікрорівнях) як соціальне середовище для творчості, соціальний механізм, необхідний для підвищення якості та накопичення наукових знань;

3) нормальне відтворення наукових кадрів;

4) внутрішнє соціальне замовлення – попит на дослідження з боку держави, відомств, господарських та інших організацій, причетних до управління економікою і культурою;

5) стимули і мотиви для проведення досліджень;

6) розвинені наукові контакти з іншими науковими організаціями як всередині країни, так і за кордоном;

7) методологічні передумови для проведення великих досліджень – таких, як національна вибірка населення, загальнодоступні банки інформації щодо основних проблем країни тощо.

Якщо зіставити стан соціологічної науки в СРСР і в пострадянський період за наведеними інституціональними умовами, прийдемо до парадоксального висновку. В СРСР соціологія набула статусу соціального інституту, а в пострадянську епоху перестає ним бути. Можна сказати, що відбувається деінституціоналізація соціології. Багато з нас вважає, що в

радянський час соціологічні організації та колективи перебували під сильним ідеологічним контролем. В певній мірі це так. Але не можна заперечити й того факту, що тогочасна держава опікувалася соціологією. Тому тоді функціонування соціологічних організацій та колективів не втрачало свого інституціонального характеру. Масштаби досліджень були значними, міждисциплінарні контакти – тісними, обмін результатами (міжрегіональні та галузеві наукові та науково-практичні конференції, семінари) був нормою.

Звичайно, ідеологія дослідників була різною – від прокомуністичної до так званої дисидентської, але професійні норми роботи в сфері емпіричних досліджень були досить стандартизованими. І, головне (про що ми тоді не замислювалися), як дисиденти, так і прокомуністичні соціологи були орієнтовані на аналіз та вирішення соціальних проблем країни.

Сьогодні наукові академічні колективи розпалися на дрібні групи, що працюють, як правило, або за західними проектами, або в інтересах бізнесу. Відповідно, відбулася "подрібнення" наукового співтовариства в цілому. Єдине, відоме мені великомасштабне та довготривале дослідження – це щорічний моніторинг українського суспільства ІС НАНУ. Загалом, заради виживання соціологи орієнтуються не на соціальні потреби та проблеми країни, а на західні замовлення та приватні меркантильні інтереси. Погіршилася справа втілення принципів технології досліджень в практику (за винятком окремих великих проектів, де працюють фахівці).

Радянське суспільство соціологи знали, розуміючи його фундаментальні дефекти, бо вивчали суспільство досить глибоко і масштабно. Сама держава була зацікавлена в цьому, хоч й однобічно. Не дозволялася "ринкова" інтерпретація результатів дослідження, і саме в цьому полягав той контроль з боку держави, що нині називають "ідеологічним тиском".

Нинішнє суспільство соціологи вивчають фрагментарно, поверхово. Зрозуміло, є вже винятки, як згадані, так і ще мені невідомі. Але, якщо говорити про всю сукупність досліджень, можна стверджувати, що соціологія накопичує нові знання дуже слабко.

Який же баланс здобутків та втрат? З одного боку, перебудова і наступні реформи зняли вище вказані ідеологічні заборони. Проте, не все так однозначно. Одна ідеологія змінила іншу. Вважається, що нині немає цензури, немає ідеологічного контролю, вивчати можна все. Можна співпрацювати з будь-якими партіями, дотримуватися будь-якої ідеології. Можна самостійно шукати замовників, мати справу з ким хочеш, кого знайдеш – від міністерств до тих суспільних сегментів, що краще їх не згадувати. Можна не тільки фахівцям, а також і графоманам видавати будь-які книги, статті тощо. Можна їздити будь-куди, якщо є гроші оплатити витрати. Можна розвивати будь-яку *західну* теорію, створювати будь-які соціологічні організації. І при цьому ніяких вимог до науки з боку держави, по суті, не пред'являється.

У результаті вигляд соціології істотно змінився. У наукове життя не просто увійшли опитування громадської думки, вони стали домінуючою формою роботи. Виникли нові соціологічні центри. Розширилися контакти із західними вченими, стали нормою спільні дослідження. Стали різноманітніше, цікавіше наукові публікації.

Начебто нова епоха просунула соціологію вперед. Але те, що сприймається як розширення свободи, виявилось процесом деінституціоналізації соціології і фактичного звуження фронту науки. Насправді ж, спостерігається тотальна проринкова орієнтація. Вже згадуваний ринковий фундаменталізм прийшов на зміну радянській ідеології, відсунувши реальні соціальні питання на другорядне місце в системі наукових інтересів. Саме така переорієнтація і призвела до нинішнього стану соціології та її статусу в уявленні державних структур. Сьогодні соціологія знає про нову суспільну систему менше, ніж знала про стару систему за часів "застою". Дійсно, соціологи знали соціальну базу влади і механізм розвитку економіки. Зараз ці аспекти залишаються за межами досяжного.

Чому ж не реалізована свобода досліджень?

По-перше, позбувшись підтримки держави, соціологія "пішла по руках", не тільки в переносному, а й у буквальному сенсі: головний замовник тепер не ЦК КПУ або радянська держава, а західні фірми та університети. Тому, позбувшись ідеологічного замовлення радянської влади, соціологи вивчають те, що потрібно за кордоном. А там частіше за

все потрібні не довгострокові проблеми, а рейтинги політиків, і, звичайно, аналіз попиту на західні товари. Західні фірми не цікавлять такі проблеми, як соціальні гарантії держави громадянам або доля трудових колективів підприємств. Звинувачувати їх у цьому не можна, бо хто платить – той замовляє соціологію.

По-друге, розмиваються норми наукової діяльності, перш за все, принцип відкритості даних та наступних результатів. Саме це робило науку соціальним інститутом, який обслуговує потреби суспільства. Але про яку відкритість може йти мова, якщо групи соціологів конкурують за замовників? Навпаки, тепер всі дослідження та їх технології – якщо не "ексклюзив" західних спонсорів, то як мінімум – комерційна таємниця. В результаті дані, отримані різними дослідниками на одних і тих же об'єктах, частіше за все не тільки не зіставляються, не узагальнюються, не накопичуються, але просто не показуються "стороннім". Згорнута практика польових досліджень, зокрема експедиційні методи, а тому вкрай рідкісним став збір даних безпосередньо на досліджуваних установах. Не випадково соціологію ототожнюють з "опитуваннями громадської думки". Дійсно, тепер ми знаємо суспільство через призму громадської думки. Але обстеження громадської думки – це особливий напрямок роботи, а не універсальний метод для вивчення соціальних проблем країни. Знати суспільство – значить знати ситуацію не тільки на об'єктах, а скрізь.

Як змінилося становище соціології в суспільстві, які її взаємини з владою? Сьогодні в Україні, майже згідно схемі М. Буравого для світової соціології, є чотири класи соціологів:

- 1) "придворні" – аналітичні центри при владних структурах: президентові, уряді, міністерствах, силових відомствах і ін,
- 2) "ринкові" – центри опитувань громадської думки,
- 3) соціологи, які працюють на західні фірми;
- 4) академічні – залишки наукових організацій.

У цілому, ставлення влади до соціології залишилося тим же самим: серйозні дослідження, що стосуються найбільш складних соціальних проблем країни, її мало цікавлять. Але тепер у влади виник свій особливий інтерес – рейтинги політиків і, рідше, підтримка або осуд

"народом" тих чи інших політичних і економічних рішень. Хоча, як і раніше, загальновідомих практичних висновків влада не робить.

Залежність соціальних досліджень від влади не тільки збереглася, але стала сильнішою. Влада практично приватизувала соціологію. Сьогодні кожна гілка влади створила "при собі" аналітичні центри, служби громадської думки. Хоча є науковці, що займаються цими ж проблемами. Це створює парадоксальну ситуацію: емпіричного матеріалу видобувають багато, а теоретичних узагальнень немає. Показники безпосередньо використовують у політичній боротьбі. Це – прикмета часу. Слід відзначити низький престиж соціологів в очах влади, бо виявилася явна неспроможність цієї науки в аналізі змін, що відбувалися в країні. Лідерські позиції в аналізі перебудовних і подальших ринкових процесів міцно зайняли популісти від політології та журналістики (аргументи і факти щодо цього легко побачити на телеекранах). Фундаментальних, багаторічних досліджень вкрай мало і вони не мають суспільного резонансу.

На становищі соціології сильно позначається прагматизм влади: важливо те і тільки те, що можна продати сьогодні. Знання, що стосуються не поточного моменту, а тривалого періоду часу, не купують. Якщо на фундаментальні дослідження не потрібно витратити бюджетні кошти, то інших немає. Така недалекоглядність має місце також щодо природознавчих наук, котрі зазвичай, в кінцевому підсумку, пропонують інноваційні технології, наприклад, в інформаційно-комунікативній справі. Поява "східних тигрів" не надихає владу на створення вітчизняної "силікованої долини", бо бізнесмени "силікон" ріжуть на шматки та використовують в приватних справах задля швидкого обороту фінансового капіталу. Політичний прагматизм породжує два наслідки: робиться непотрібним довгостроковий прогноз і тим більше непотрібною виявляється соціальна теорія.

Парадокс четвертий: свобода є, а соціальної теорії немає. За часів СРСР заборона на таку теорію зумовлювалася її протистоянням з марксизмом-ленінізмом. Оскільки вважалося, що марксизм-ленінізм і є радянська соціологія (так вважало і урядове крило соціологів 60-70-х років), то розвивати якусь іншу теорію заборонялося. Сьогодні заборони на розробку теорії немає. Але і можливостей для її розвитку теж немає.

Хто ж буде платити за теоретичні розвідки? Автори десятиліттями працюють, щоб написати книжку, і самі платять за пристойну обкладинку, а то й за весь наклад.

Західним замовникам потрібні не теорії, а числа. Місцевій владі – теж. Але є і більш рафіновані причини. Варіативність нинішньої соціології та її фінансування західними спонсорами роблять неможливим проведення багаторічних досліджень. Результати потрібні швидко, не кажучи вже про ексклюзивність. Але короткострокові обстеження не дають змоги розібратися в складних проблемах сучасності – таких, наприклад, як проблема перерозподілу власності та влади, механізми міжнаціональних та міжрелігійних чи міжконфесійних конфліктів тощо. Так, для вивчення соціальної стратифікації нинішнього суспільства потрібна вибірка, що представляє всі новітні шари цього суспільства, всі його регіони, всі етнічні спільноти, не кажучи вже про вікову структуру населення, матеріальне становище сімей, їх склад тощо. Така вибірки мені досі невідома.

Промальовується ще один парадокс: західні гроші працюють, а західні теорії – ні. У різних національних спільнотах соціальні проблеми і образ суспільства чи культури різні. Тому західні теорії середнього рівня, наприклад, теорія політики, теорія середнього класу, "зліплені" із західного суспільства, згодяться тільки як загальні схеми, бо вимагають конкретизації. Але з конкретизацією системно та репрезентативно ще не виходить. Тому науковці гроші західні беруть, а в західне наукове співтовариство увійти повноцінно не спроможні. Тому нас і використовують як збирачів первинних даних, а не як колег. Вельми показовий приклад стався в РФ, що цікаво для порівнянь: Є. Гайдар, провівши ринкову реформу на основі західних моделей ринку, при повному ігноруванні специфіки російського суспільства, не отримав очікуваного результату, але нові соціальні нерівності відбулися. Повторимо тезу зі згаданого вище звіту: "Коэффициент фондов – то есть отношение доходов 10% самых богатых и 10 % самых бедных граждан – за 16 лет вырос более чем в два раза и достиг 16,8. Богатые стали еще богаче, а бедные еще беднее".

Не було враховано, наприклад, ще й те, що за умов того, що зараз звуть свободою, суспільство стане "тіньовим" і тому вивчати його стане

неможливо. Виявилось, що той тип свободи, який прийшов до нас з ринковими реформами, породив таке суспільство, таку владу і таку економіку, що вимивають соціологію. То може в радянські часи, попри нашого уявлення про те, що ми називаємо ідеологічним тиском, і було практичним засобом прив'язати соціологічні дослідження до того типу суспільства, що існувало на той час? Не влади, а суспільства, засади котрого не без допомоги соціологів й було зруйновано, а перехід до суспільства, що зветь зараз демократичним, звело потребу в соціології в статусі служниці приватних осіб, які тимчасово потрапили до владних структур.

Соціолог як професіонал – це не просто втілення вміння збирати дані та узагальнювати їх у вигляді статистичних показників, а мистецтво осмислення соціальних процесів. Соціологи вивчають основні тенденції розвитку країн, націй, суспільств, пояснюють зміни і навіть прогнозують майбутнє. Соціологи – це мислителі, які відкривають у суспільстві те, чого не бачать не лише "прості люди", а й їх поводитирі, бо інакше б не казали: "Скажіть мені в якому суспільстві ми живемо!". Саме цим соціологи допомагають зрозуміти, що відбувається і пояснити його сутність членам суспільства. Тому спеціальність "соціологія" не може бути масовою. Тисячі великих мислителів не тільки неможливо підготувати, вони нікому не потрібні, але потрібні люди, що забезпечують фахівцям простір для наукової творчості. Для підготовки такого типу фахівців не потрібно задіювати стільки ВНЗ, як це робиться в Україні.

У роки переходу від радянських часів до нинішніх все вийшло навпаки. Коли соціологія була, нарешті, визнана, соціологів стали випускати півсотнями в рік у великому ВНЗ та майже тисячею в країні. Соціологія разом з політологією замінили науковий комунізм, а в результаті відбулася профанація їх обох і як наук, і як спеціальності.

Чи є попит на соціологів? Якщо під соціологами мати на увазі фахівців з аналізу соціальних процесів і масових форм поведінки, то попиту на таких фахівців немає. Є попит на маркетологів, які вивчають ситуацію на ринках, або інтерв'юєрів, які займаються опитуваннями. Для збору такого типу даних цілком достатньо мати середню освіту або пройти спеціальні курси. Навчатися п'ять-шість років для такої роботи не потрібно, але й скоротити набір не можна, бо далі слід скорочувати викладачів. Тобто

підвищувати соціальну, а згодом кримінальну напругу в суспільстві. На зміну великим будовам прийшла велика система вищої освіти.

Якщо говорити про попит на соціологів, то, заперечувати, що потенційний попит на соціологів в країні є, недоречно. Бо соціальних проблем не стає менше. Навпаки, як показує практика, вони будуть збільшуватися, сподіваюсь, що чи не в геометричній прогресії. Але цей попит не усвідомлений ні суспільством, ні державою. Тому реальних робочих місць під цю спеціальність сьогодні немає. Під виглядом соціологів випускають тих, кого може прийняти ринок – маркетологів, фахівців з реклами, або просто людей, які можуть працювати на комп'ютері.

У СРСР попит на соціологів забезпечувала держава, яка розподіляла випускників на ті робочі місця, де вони в тій чи іншій мірі могли використовувати отримані знання. Практично у всіх міністерствах і на підприємствах існували соціологічні служби, відділи соціального планування. Це забезпечувало стабільні робочі місця для соціологів. Можна було вважати, що професія соціолога набула стабільного попиту.

Другий канал зайнятості соціологів за фахом – наукові установи. ВНЗ могли залишати талановиту молодь для наукової роботи як аспірантів та асистентів. У пострадянську епоху випускники соціологічних факультетів, як і інші деякі гуманітарії, кинулися в комерційні структури, що мали високооплачувані посади, і тому ці структури є найбільш пріоритетними місцями прикладання соціологічних знань. Проте цей стан зі станом нового буття юристів, міжнародників, фінансистів тощо не схожий.

Таким чином, попиту на серйозні наукові дослідження, що відповідали б спеціальності "соціологія" немає, але і бажання займатися "чистою наукою" у випускників ВНЗ, що отримали соціологічні спеціалізації, теж немає. Грошей за це не платять, НДІ ледь тримаються. Зрозуміло, чому ініціативна молодь в очікуванні великих грошей не йде в фундаментальну науку взагалі, а тим більше в цю.

Сьогодні наука разом з іншими бюджетними сферами – освітою, культурою, охороною здоров'я опинилася в низці найбільш "ущемлених", розорених, неспроможних гідно жити сфер життя. За умов, коли нові, ринкові форми фінансування науки ще не склалися, держава повинна їх підтримувати, бо ці галузі формують духовну атмосферу, насичують

життя "соціальним глуздом". Звичайно, кожен сам надає сенс своєму життю. Але сенс існування суспільства повинні "визначати" спеціалізовані у цьому соціальні інститути – політика, мораль, наука, мистецтво. Звичайно, мати магазини, ресторани, лазні, перукарні теж необхідно, без них люди просто втратять людський вигляд. Тобто вони не виживуть саме як люди без забезпечення їх повсякденності продуктами духовного і матеріального виробництва, у чому соціології належить далеко не останнє місце. Усвідомлення того, що називається людськістю без соціології перестало бути можливим. Але для такого виробництва потрібна дещо інша соціологія.

Зрозуміло, відтворення кадрів, які формують духовну атмосферу, коштує дорожче, ніж відтворення, наприклад, перукарів або готельних службовців. Вивчити на продавця, офіціанта, поштового службовця, в принципі, можна майже будь-кого. Ученим же, як і письменником, краще за все народитися. І якщо виявляються люди, які мають схильність і здібності до того, щоб аналізувати та вирішувати "вічні питання", прогнозувати майбутнє, – суспільство не повинно шкодувати коштів на те, щоб ці люди могли реалізувати ці здібності. Якщо країна втрачає мислителів, настає розпад соціальних зв'язків.

Гроші вкладені в культуру і науку, включаючи освіту, та медицину, дають ефект не одразу, а тільки в довгостроковій перспективі. Ось чому ці сфери суспільного життя є не конкурентними в ринкових умовах. Вони не витримують вимог ринку, не можуть конкурувати, наприклад, з видобувними галузями. А сама продукція науки і культури не може вироблятися в орієнтації на відносини масової купівлі-продажу. Ринкові критерії оцінки такого виробництва тут є найнебезпечнішими. Це добре вже видно зараз експертам, що вивчають досвід діяльності установ вищої школи, що діють на комерційній основі. Пересічні громадяни це відчують через роки, коли відбудеться зміна когорти фахівців, вишколених в радянську добу, на поточних випускників приватних ВНЗ. Безперечно, зазначене (у поєднанні з іншими причинами) різко знижує цінність таких ВНЗ як джерела отримання перспективних знань фахівця XXI ст.

Таким чином, як показав мій огляд літератури та власні оцінки щодо пострадянської соціології, після розпаду СРСР ця наука втратила ті надбання, що отримала за радянських часів. Надії на її бурхливий

розвиток за рахунок зміни економічного ладу, який мала відповідно налаштована інтелігенція, не виправдалися. Ці надії, як виявилось, були ідеалізованими, навіть утопічними. Дійсно, в ті роки здавалося, що висновки та рекомендації соціологів відкривають очі владі, що влада буде ставати розумнішою, а чим розумніше буде влада – тим більше ми будемо знати про суспільство і тим краще буде ставати воно саме. Не менш утопічною була і віра у творчу роль того типу свободи, що мав прийти до нас із Заходу.

Здійснилося майже все, але, як правило, з точністю до навпаки.

Л і т е р а т у р а

1. Електронний ресурс. – Режим доступу: <http://news.dt.ua/articles/80461>.
2. Електронний ресурс. – Режим доступу: <http://martinis09.livejournal.com/157125.html>.
3. Електронний ресурс. – Режим доступу: http://www.rabota.ru/v3_forum_MessageList.html?tid=187753.

Y. Yakovenko. Sociology in contemporary Ukraine: is it moving forward?

Attempt is made to trace the synchrony between changes in the Ukrainian society and in sociology in Ukraine.

Key words: sociology, quality of research, life cycle, the theoretical strategy.

УДК 316.334.2:316.454.3

Н. В. Коваліско, Н. В. Домбровська

МЕТОДОЛОГІЧНЕ ОБГРУНТУВАННЯ ТА ВИДІЛЕННЯ МОДЕЛЕЙ СПОЖИВАННЯ НА ЕМПІРИЧНОМУ РІВНІ

У статті запропоновано методологічні засади дослідження споживчої поведінки шляхом застосування принципів класифікації та моделювання. Проаналізовано класичні моделі споживання в соціологічному дискурсі. За результатами якісного та кількісного досліджень, проведених на регіональному рівні, представлена методика сегментації споживачів шляхом оцінки провідних, тенденційних характеристик їхньої споживчої поведінки.

Ключові слова: споживча поведінка, моделі споживання, споживча орієнтація, сегментація споживачів.

Постановка проблеми. В традиційному суспільстві поведінка споживачів була чітко детермінована соціальним статусом індивіда, характерний низький рівень стилізації життя, відсутність різноманіття споживчих практик, незначна кількість відмінних моделей споживчої поведінки. В сучасних умовах розвиненої консюмеристської культури відбулась суттєва трансформація споживання, що призвело до зміни структури, мотивів та ролі феномену із поглибленням його комунікативно-символічної функції. Новий плюралістичний соціокультурний простір, на перший погляд, здається мало структурованим, хаотичним, однак нові форми та моделі споживання, що більшою мірою базуються на індивідуальних мотиваційних чинниках, все ж залишаються залежними від зовнішніх соціальних умов (соціально-економічних, культурних, політичних), які домінують у певному суспільстві. Так, у США і Західній Європі інтерес виробників до психології поведінки споживачів, їх методам оцінки товару і процедурам вибору виник в період загострення конкуренції, насичення ринків однотипними товарами внаслідок широкого використання масового маркетингу. Ця ситуація зумовила попит на дослідження в сфері поведінки споживачів, можливостей впливу на їхню поведінку чи принаймні врахування її особливостей в своїй діяльності завдяки вивченню зовнішніх і внутрішніх чинників, що формують поведінкову реакцію споживачів, як індивідуальних, так і організаційних. В Україні вивчення поведінки споживачів не супроводжується, на жаль, широкомасштабними прикладними дослідженнями, що пояснюється відсутністю усвідомлення необхідності фінансування такого роду процесів вітчизняними підприємствами, на відміну від їх західних конкурентів; нерозумінням можливостей, які дає використання механізмів поведінки споживачів для активного впливу на процес прийняття споживачами рішення щодо купівлі тих чи інших товарів чи послуг. Відтак, актуальним постає також питання обґрунтування методологічних засад та виділення сучасних моделей споживання в українському суспільстві.

Аналіз наукових публікацій свідчить, що у структурно-об'єктивістському ключі проблематика споживчої поведінки представлена в працях М. Вебера, К. Маркса, Т. Веблена, Г. Зіммеля, В. Зомбарта та ін.,

які вказували на пряму залежність процесу споживання від особливостей соціальної ієрархії. В межах інтегративного підходу, який з'явився у відповідь до процесів консюмеризації, працювали Ж. Бодрійяр, Дж. Рітцер, Г. Маркузе, А. Тофлер, П. Бурдьє та ін., що розглядали споживання як індивідуальну, смисложиттєву стратегію. Окремі поведінкові моделі споживання представлено в працях Т. Веблена, Г. Зіммеля, П. Бурдьє, Е. Тоффлера, Р. Абрамова, В. Ільїна, кожен з яких окреслив механізми формування та чинники відтворення типових форм споживчої поведінки. Особливості споживання в контексті українського суспільства досліджують Т. Бурейчак, Я. Зоська, Т. Кривошея, Г. Марушевська, М. Мастинець, І. Набруско, Р. Савчинський, Ю. Черевко та ін.

Проте у вітчизняній соціології все ще не достатньою мірою узагальнений досвід виділення моделей споживчої поведінки науковцями різних країн, не опрацьовані надійніші процедури фіксації, які б давали змогу з точки зору методології й методики типологізувати споживачів із врахуванням як регіональної соціокультурної та економічної специфіки, так і особливостей розвитку українського суспільства в цілому.

Метою статті є методологічне обґрунтування та виділення моделей споживчої поведінки на емпіричному рівні з врахуванням регіональної специфіки споживання (на прикладі м. Львова).

Глобалізація, технологізація, урбанізація, інформатизація, уніфікація та плюралізація соціального простору із одночасним зростанням економіки та матеріального забезпечення, збільшення кількості вільного часу, підвищення рівня освіти надало більше можливостей для появи та задоволення нових індивідуальних потреб та бажань. Споживча поведінка, будучи комплексом дій, що пов'язані з виникненням та усвідомленням потреби, рішенням реалізувати певну практику споживання, шляхом вибору товару та його використання чи утилізацію [1, 141], відображає різні аспекти людської життєдіяльності. Застосування принципів класифікації та моделювання до споживчої поведінки, зокрема принцип сегментації споживачів застосовують у психології, економіці, маркетингу, базуючись на різноманітних критеріях (географічних, демографічних, економічних, індивідуально психологічних тощо). Проте, з позиції соціології, в основі класифікацій лежать чинники соціального характеру,

пов'язані із соціальними контролем та очікуваннями, а також способи, за допомогою яких практики індивідуального споживання спрямовуються на задоволення соціальних потреб.

Однією з найбільш відомих у соціології є *модель демонстративного споживання* Т. Веблена, викладена в праці «Теорія бездіяльного класу» [2]. Ця модель побудована на ідеї потенціалу вираження соціального статусу, репутації чи авторитету індивіда за допомогою матеріальних ресурсів, шляхом демонстрації грошової сили. Інша *модель конформного споживання* базується на людській потребі у приналежності, адже вона виражає прагнення індивіда приєднатись до інших, бути таким як більшість, не виокремлюватись. Носіїв даної моделі споживання зазвичай об'єднує класова, професійна, соціально-демографічна чи етнічна спільнота із домінуванням принципу «свій-чужий».

Досить подібною до конформного споживання є *габітусна (звична) модель споживання*, яка вибудовується шляхом тривалого перебування індивіда в рамках визначених статусних позицій, що призводить до формування відповідних потреб, звичок, смаків та вподобань [3, 500]. Ідея цієї моделі запозичена із діяльнісно-структуралістської концепції П. Бурдьє, який зазначав, що габітус, будучи індивідуальним утворенням, набуває спільних ознак у випадку перебування індивідів у близьких соціокультурних умовах та соціальних позиціях [4].

До класичних моделей споживання також відносять *модель модного споживання* запропонована Г.Зіммелем [5]. Вона виражає прагнення індивіда споживати товари та послуги, які в даний час є модними та актуальними в його соціокультурному середовищі.

У сучасному суспільстві, завдяки процесам консюмеризації, актуальною стала *гедоністична модель споживання*, яка відображає прагнення індивіда до задоволення не тільки реальних, необхідних потреб, але і уявних бажань та примх із домінуванням останніх. Цьому сприяють масова культура, реклама, ЗМК та громадська думка, що постають механізмами конструювання та відтворення гедоністичних цінностей та стилів життя. На противагу цій моделі існує *пуританське, аскетичне* або, так зване, «моральне» споживання, що базується на принципах засудження практик надспоживання та дотримання ідеї усвідомленого самообмеження з метою задоволення виключно найнеобхідніших потреб.

Ще одна сучасна модель - *модель прос'юмера* (походить від терміну «прос'юмер» запропонованого Е. Тоффлером у праці «Третя хвиля» [6]), яка описує споживача не тільки як користувача благ, але і як його «творця». Прос'юмером є активна, комунікабельна, публічна людина, що здатна впливати на громадську думку та формувати ставлення до певних товарів чи послуг, шляхом здійснення власного моніторингу ринку споживчих благ [7, 388]. Поширення цієї моделі стало можливим завдяки розвитку сучасних інформаційних технологій, популяризації соціальних мереж та ведення власних інтернет сторінок та блогів. Одним із підтипів моделей споживання можна розглядати і *гендерну модель*, що описує дію стереотипів, які існують у громадській думці, відносно норм поведінки носія певного гендеру. Ця модель споживання нав'язується у процесі соціалізації, шляхом формування стереотипних уявлень відносно образів «справжнього чоловіка» та «справжньої жінки» тощо [8].

Окрім вище зазначених моделей, в залежності від особливостей володіння матеріальними ресурсами, виокремлюють *функціональне/заощадливе* (спрямоване на задоволення основних потреб через існування матеріальних обмежень) та *вільне/необмежене* (споживацькі практики залежать від індивідуальних смаків, уподобань індивіда, відсутнє матеріальне обмеження) споживання.

Оскільки *модель споживання* – це, з одного боку, спрощений опис основних особливостей споживчої поведінки, що надає процесу індивідуального споживання певного соціально-орієнтованого характеру та обумовлене відповідними мотивами і наявними ресурсами, а з іншого боку – це результат наукової операціоналізації, здійсненої шляхом класифікації, сегментації та ідеалізації типових поведінкових аспектів споживання, які мають прояви у масовій формі.

Для здійснення аналізу та виділення моделей споживчої поведінки на регіональному рівні, у місті Львові було проведено два соціологічних дослідження з використанням якісних та кількісних методів збору інформації. Це було зумовлено необхідністю передусім пошуку таких детермінант формування споживчої поведінки, які мають *генералізуючий* (тією чи іншою мірою проявлялись у більшості практик споживання індивіда) та *універсальний* (були присутні у поведінці будь-якого споживача) характер у конкретному соціокультурному контексті.

Поділяючи методологічну позицію Набрusco I., яка виокремила три основні моделі споживання, характерні для українського населення (демонстративну, габітусну, конформну) [3], за результатами якісного дослідження² було опрацьовано п'ять пар взаємопов'язаних споживчих орієнтацій львів'ян (див. таб.1).

Таблиця 1.

Споживчі орієнтації львів'ян

Демонстративність	Недемонстративність
Бажання скласти про себе краще враження, продемонструвати власний чи бажаний для себе статус, підвищити свою значимість в очах оточуючих захоплення. <i>«Товар має відповідати мені необхідному рівню – це важливо(.) Тобто, я ж не продавцем працюю, а маю певний професійний статус... Зміна роботи відбувалась, зміна якогось посадового статусу теж, що призводило і до зміни в одязі, купівлі відповідних речей...»</i> (40 річна жінка, висококваліфікований спеціаліст, особистий дохід понад 7000 грн./місь). ³	Відсутнє бажання повернути до себе увагу, скласти краще враження, свідомо демонструвати свій чи бажаний для себе статус, або викликати у оточуючих відчуття захоплення. <i>«Я вже думаю досягнув певного рівня, маю вже своїх постійних партнерів і вже можу не думати, що вдягнути на якусь ділову зустріч(.) Коли вже досягнув чогось то воно вже не є дуже важливо, бо головне, що в голові маєш, а не як виглядаєш і що купляєш»</i> (58 річний чоловік, керівник та приватний підприємець, особистий дохід понад 8000 грн./місь).

² Дослідження проводилось методом глибинного інтерв'ю в серпні 2011 року в м. Львові. До вибіркової сукупності потрапили десять респондентів, які різнилися за окремими соціально-економічними та демографічними показниками. Фокус запитань опитувальника спрямовувався на дослідження практик споживання товарів попереднього вибору, які використовуються для особистого споживання у повсякденній життєдіяльності та мають публічний характер (одяг, аксесуари, дрібне майно), оскільки вони найбільшою мірою залежать від індивідуальних смаків, уподобань, цінностей, стилю і способу життя респондентів та особливостей індивідуальної самопрезентації.

³ Короткі цитати із глибинних інтерв'ю, які ілюструють спрямованість споживчої поведінки

Конформізм	Індивідуалізм
<p>Бажання не виокремлюватись із соціального оточення, дотримуватись існуючих стандартів, бути таким як усі.</p> <p><i>«Точно, що не буду ходити в штанах в горошок (сміється). Маємо те, що й усі, чогось трохи більше, а чогось менше»</i> (61 річний чоловік, економічно незайнятий пенсіонер, особистий дохід – 2100 грн./місь).</p>	<p>Бажання підкреслити свою індивідуальність чи оригінальність, бути особливим</p> <p><i>«Щоб товар був якісний і бажано, щоб був оригінальний (сміється). Щоб не був такий якийсь, що потім пів Львова в ньому ходило... для себе я стараюся вдягнутись так, щоб я поменше на інших людях це бачила...»</i> (32 річна жінка, службовець, особистий дохід - 3500 грн./місь).</p>
Новизна (мода)	Практичність (звичка)
<p>Орієнтація на купівлю нових, модних, сучасних, популярних товарів.</p> <p><i>«Для мене звичайно мода має значення, бо не підеш в центр гуляти як стара баба... Я думаю, що я модна, бо вдягаюсь сучасно, а не так як більшість»</i> (21 річна студентка, особистий дохід менше 1000 грн./місь).</p>	<p>Орієнтація на купівлю практичних, звичних, перевірених у якості речей</p> <p><i>«В мене все переважно практичних кольорів (.) сіре, синє, чорне... Я вже не молодий, але скільки себе пам'ятаю, я завжди був досить практичним (.) ті всі модні панти - то мені ніколи не подобалось»</i> (58 річний чоловік, керівник та приватний підприємець, особистий дохід понад 8000 грн./місь).</p>
Заощадження	Марнотратство
<p>Купівля економічно-вигідних (недорогих) речей, заснована на реальних потребах.</p> <p><i>«Стиль життя пенсіонера (сміється) називається, попробуй вижити і не померти... а якщо серйозно, то звичайно купляємо те, що і всі в тому віці (.) трохи ліків, їжу і рідко одяг... лише по потребі... У мене є речі, яким може більше років ніж вам і вони в</i></p>	<p>Часта купівля речей без врахування їхньої необхідності та ціни</p> <p><i>«Хороші речі не коштують дешево, тому можу і заплатити... Брехати не буду, в мене майже немає дешевих речей, бо я купляю собі те, що можу дозволити, те, що дала мені моя робота (.) я тим живу», -</i> (58 річний чоловік, керівник та приватний підприємець,</p>

<p>нормальному стані, ну то нашо їх міняти?... якби було більше грошей не думаю, що щось би змінилось дуже (.) все життя так жив по потребам» (61 річний чоловік, економічно незайнятий пенсіонер, особистий дохід - 2100 грн./місь).</p>	<p>особистий дохід понад 8000 грн./місь).</p>
<p>Спонтанність</p>	<p>Визначеність</p>
<p>Здійснення вибору споживчих благ спонтанно, під впливом емоцій, миттєвих потреб та бажань. «Буває, що купляю щось спонтанно, бо мені так захотілось (посміхається) (.) Інколи щось бачу і бах! Ніби відчуваю, що воно має бути моє» (21 річна студентка, особистий дохід менше 1000 грн./місь).</p>	<p>Свідомий, наперед обдуманий вибір споживчих благ. «Переважно планую купляти щось наперед. Дуже рідко, практично ніколи не куплю чогось дорогого відразу» (некваліфікований 26 річний робітник, особистий дохід - 2500 грн./місь).</p>

На другому етапі було проведе кількісне соціологічне дослідження з метою апробації розробленої сегментації моделей споживчої поведінки щодо орієнтацій львів'ян описаних вище. Дослідження проводилося методом формалізованого інтерв'ю «face-to-face», що реалізовувалось в рамках дослідницького проекту «Соціальний портрет міста Львова», який здійснювався на базі ЛМГО «Західноукраїнського фонду соціальних досліджень» у серпні – вересні 2011 року в місті Львові.⁴

Для безпосереднього виділення типових моделей споживчої поведінки по кожній із орієнтацій, яка вимірювалась двома змінними, був проведений кластерний аналіз методом *Furthest neighbor* (дальнього сусіда), що дало змогу за кожною із пар ознак виокремити по чотири групи респондентів, які характеризуються різним ступенем та якістю вираження спрямованості споживчих орієнтацій. Кожній із утворених груп було присвоєні назви згідно з особливостями їхньої споживчої

⁴ Обсяг вибіркової сукупності складав 400 респондентів. Вибіркова сукупність формувалась ймовірносно (кластерна вибірка з квотуванням на останньому щаблі відбору). Задана теоретична похибка вибірки для всієї вибіркової сукупності становить $\pm 5\%$.

поведінки. В результаті частотного аналізу, було отримано розподіл споживачів за кожною із орієнтацій (див. таб. 2)

Таблиця 2.

Сегментація респондентів за характером їхніх споживчих орієнтацій

Споживчі орієнтації	Сегменти споживачів / моделі споживчої поведінки	%
Демонстративність - не демонстративність	Прагнуть викликати захоплення	11,3
	Прагнуть підвищити статусну позицію	11,3
	Демонстративні споживачі	34,0
	Недемонстративні споживачі	43,3
Конформізм - індивідуалізм	Конформісти	10,3
	Споживачі з середнім рівнем конформізму/індивідуалізму	25,0
	Індивідуалісти	29,0
	Конформні індивідуалісти	35,6
Новизна - практичність	Практики орієнтовані на новизну	13,2
	Новатори	17,3
	Споживачі зі слабо вираженою спрямованістю	19,9
	Практики	49,7
Заощадливість - марнотратство	Споживачі орієнтовані на дешевизну	8,2
	Гедоністи	16,0
	Споживачі "по потребам"	19,8
	Заощадливі споживачі	55,9
Спонтанність - визначеність	Спонтанні споживачі	16,3
	Ситуативні споживачі	22,7
	Споживачі зі слабо вираженою спрямованістю	25,6
	Споживачі орієнтовані на попередню визначеність	35,3

У результаті частотного аналізу була отримана сегментація споживачів за споживчими орієнтаціями. Помітною виявилась перевага осіб із

заощадливою (55,9%), недемонстративною (43,3%), орієнтованою на практичність (49,7%) споживчою поведінкою. Незначна кількість «гедоністів» (осіб, для яких ціна та необхідність блага при купівлі не мають значення) (16,0%) та «спонтанних покупців» (16,5 %) виражають модель вільного/необмеженого споживання, що притаманне лише забезпеченим львів'янам, які володіють достатніми матеріальними ресурсами.

Для того аби з'ясувати чи існує залежність між виявленими моделями споживчої поведінки і соціально-демографічними, культурними та економічними характеристиками респондентів, було застосовано кореляційний аналіз емпіричних даних. *Демонстративна спрямованість* споживчої поведінки виявилась частково залежною від віку ($\chi^2=57,86^{***}$; $\kappa^2=0,241^{***}$)⁵, сімейного стану ($\chi^2=25,151^*$; $\kappa^2=0,158^*$), рівня освіти ($\chi^2=24,828^*$; $\kappa^2=0,157^*$) та середньомісячного доходу ($\chi^2=36,714^{**}$; $\kappa^2=0,167^{**}$) респондентів.

Конформна та індивідуалістична орієнтація слабо залежить від віку ($\chi^2 =30,93^{**}$; $\kappa^2=0,173^{**}$) респондентів. Таку ж ситуацію спостерігаємо для *орієнтації на новизну – практичність* ($\chi^2 =45,37^{***}$; $\kappa^2=0,211^{***}$) і для *орієнтації на спонтанність* ($\chi^2=48,98^{***}$; $\kappa^2=0,220^{***}$). Окрім того, практичність споживчої поведінки залежить і від місця праці респондента ($\chi^2=29,89^{**}$; $\kappa^2=0,174^{**}$) та його сімейного стану ($\chi^2=28,72^{**}$; $\kappa^2=0,168^{**}$). Однак, виявлені взаємозв'язки мають слабкий характер, що не дає можливості давати їм однозначної оцінки. Однозначним є лише те, що нові, консюмеристські моделі споживання найбільш властиві молодим людям.

Підсумовуючи, слід відзначити, що апробована методологія має достатньо універсальний характер. Використовуючи її дослідники можуть здійснити аналіз спрямованості споживчої поведінки на основі виокремлення різних генералізуючих характеристик споживчих орієнтацій у різних регіонах. Це дасть підстави для порівняльного аналізу та виявлення специфіки прояву споживчих переваг респондентів, проведення комплексної оцінки моделей споживчої поведінки в окремих групах населення (наприклад, статусно-професійних груп, серед молоді чи

* - значимість на рівні 0,05

** - значимість на рівні 0,01

*** - значимість на рівні 0,001

осіб із певним рівнем освіти) тощо. Аналіз зовнішніх і внутрішніх чинників впливу на поведінку споживачів, розуміння механізму формування поведінкової реакції споживачів дозволяють здійснювати її моделювання. Отже, застосування принципів класифікації та моделювання відображають тенденційні характеристики споживчої поведінки, їхню специфіку прояву в конкретних соціально-економічних та соціокультурних умовах як окремого регіону, так і суспільства в цілому.

Л і т е р а т у р а

1. Максименко А. Споживча поведінка: концептуалізація поняття та чинники, що її детермінують // Соціальні технології: актуальні проблеми теорії та практики: зб. наук. пр. / Київ. нац. ун-т ім. Т. Шевченка та ін.; [редкол.: Сکیدін О. Л. (голов. ред.) та ін.]. - Запоріжжя : КПУ - Вип. 44. - 2010.
2. Веблен Т. Теория праздного класса ; пер. с англ., вступ. статья к. эк. н. С.Г.Сорокина. - Москва: Прогрес, 1984.
3. Набруско І. Стилi споживання та проблеми статусної нерiвності в контексті сучасної України // Розвиток демократії і демократична освіта в Україні: IV міжнародна конференція, м. Ялта 28 - 30 вересня 2006 р. / НПУ ім. М.П. Драгоманова, Харківський нац. ун-т внутр. справ, Ін-т вищої освіти АПН України, Українсько-канадський проект "Розбудова демократії" ; редкол. В.П. Андрущенко (голова) [та ін.]. - Київ: НПУ, 2007.
4. Бурдые П. Структура, Габитус, Практика [Электронный ресурс] // Журнал социологии и социальной антропологии. – Выпуск 2. – 1998. - Режим доступа к журн.: <http://www.jourssa.ru/1998/2/4bourd.html>.
5. Зиммель Г. Избранное. Созерцание жизни; пер. с нем.; состав. С.Левит, Л.Скворцов. – Том 2. - Москва: Юристь. – 1996.
6. Тоффлер Е. Третья Хвиля ; пер. з англ. А. Євса. - Київ: Вид. дім "Всесвіт", 2000.
7. Черевко Ю. Альтернативні моделі споживання та їх прояви в споживчих практиках української молоді // Методологія, теорія та практика соціологічного аналізу сучасного суспільства: Зб. наукових праць. – Випуск 16. – Харків: ХНУ імені В.Н. Каразіна. – 2010.
8. Ильин В. Гендерные модели потребления [Электронный ресурс]. – Режим доступа: <http://www.consumers.narod.ru/lections/gender.html>.

N. Kovalisko, N. Dombrovska. Methodological substantiation and distinction of consumer models at the empirical level.

In the article there are proposed methodological principles of consumer behavior research by applying the principles of classification and modeling. The analysis of the classical consumption models in sociological discourse was made. As a result of qualitative and quantitative surveys, conducted at the regional level, there was presented the technique segmentation of consumers by assessing the leading tendentious characteristics of their consumer behavior.

Key words: *consumer behavior, consumption models, consumer orientation, consumer segmentation.*

УДК 316.62

А. К. Яковенко, Н. В. Дубович

**ТУРИСТ ЯК ОБ'ЄКТ СОЦІОЛОГІЧНОЇ РЕФЛЕКСІЇ:
КАНОНІЧНІ ТА ІННОВАЦІЙНІ ПРАКТИКИ**

На шляху еволюції соціологічної рефлексії виявлено її канонічні та інноваційні версії. Емпіризм є популярним через зручність отримувати кількісні характеристики очевидних ознак явища чи процесу, але поступається іншим стратегіям теоретизування за глибиною пізнання латентних ознак. Розвиток управління туристичною практикою стане оптимальнішим у випадку застосування соціокультурного підходу замість економічного детермінізму

Ключові слова: *турист, соціологічна рефлексія, стратегії теоретизування, управління туристичною практикою.*

Постановка наукової проблеми у загальному вигляді та її зв'язок із важливими науковими чи практичними завданнями. У даній статті, що здійснена в перебігу підготовки дисертацій кожного з авторів з однієї спеціальності - "спеціальні та галузеві соціології", але з різних тем власних досліджень, є підстави розмірковувати/писати, що вона торкається водночас кількох соціологічних напрямків, як мінімум, - це соціологія туризму, соціологія культури, соціологія праці, соціологія невігластва тощо. Звісно, ми пам'ятаємо те, що туризм зазвичай багато авторів розуміють як в широкому сенсі тлумачення, тобто як суспільне явище (а іноді як феномен [12, 6]), так і в сенсі часом досить вузькому – як практичну діяльність. Оскільки ця діяльність не може відбутися без участі

туристів чи туристичних груп, то увага статті зосереджена на обставинах характеру соціологічної рефлексії стосовно осмислення туриста як невід'ємної складової кожної туристичної групи, тобто спільноти суто соціальної. Турбота про належну рефлексію в кінцевому підсумку є прикладною [13, 3], а впливає з того, що нема нічого практичніше, як відомо, аніж добра теорія. Дії туриста соціологам слід тлумачити як дії соціальні, згідно працям такого видатного науковця як, наприклад, Т. Парсонс, не забуваючи також інших відомих соціологів як доби модернової, так і постмодернової. За умов теоретичного плюралізму в справі соціологічної рефлексії мають місце суперечності, тобто невизначеність щодо умов, за рахунок виконання котрих можна сподіватися на адекватне пояснення соціальних дій провідних агентів взагалі та в туристичній галузі зокрема, тобто як практиків, так і самих туристів поодинокі чи групою. Отже, *сутність наукової проблеми статті полягає в тому*, що серед соціологів однозначно не визначено в який саме спосіб теоретизування можна досягнути науково обґрунтованої картини впливу соціальних чинників на функціонування як туристичної галузі світової економіки, так і її структурно-функціональних складових, туристів в тому числі, зокрема їх дій.

Щодо зв'язку наукової проблеми із важливими науковими чи практичними завданнями, то про виняткове значення туризму для розвитку України вів, наприклад, в 2002 р. мову генеральний секретар Всесвітньої організації туризму Ф. Франжіаллі, перебуваючи в Києві. Зв'язок цей, звісно, спочатку шукають в економічній площині, але водночас наголошують на тому, що туризм стає визначальним чинником соціальної і культурної інтеграції, таким чином, підкресливши не тільки комплексний характер туризмознавства, але й її соціально-гуманітарну складову [13, 3]. Очевидним є те, що зв'язок поміж соціологічною теорією та туристичною практикою (та навпаки) в наш час тільки посилюється. На завершення рубрики, пам'ятаючи, що інноваційний розвиток науки часом йде шляхом відхилення від канонів, вкажемо, що взагалі туризм варто тлумачити як доктрину, в межах котрої є методологічні принципи, теорія, методики і техніки задля, в кінцевому підсумку в перебігу соціологічної рефлексії, вироблення соціологічної концепції як туриста, так і туристичної практики.

Аналіз останніх досліджень і публікацій, де започатковано розв'язання даної проблеми і на котрі спираються автори. Фраза “вироблення і соціологічної концепції туриста” вказує на те, що економічні концепції туриста не тільки відомі, а вже себе починають вичерпувати як для практиків (знов згадаємо Франжіаллі), так і для теоретиків, а тому далі знов про теорію. Відомо, що в науці для здійснення різних стратегій теоретизування підставою були такі пізнавальні засоби як феномен і ноумен, а в дискусіях змагалися як номіналісти та реалісти, так і матеріалісти та ідеалісти. Згідно статті англійських науковців [3], що регулярно цитують соціологи світу вже більше чверті століття [14, 46] – це, відповідно, такі стратегії: емпіризм та субстанціоналізм й суб'єктивізм та раціоналізм. Зазначені стратегії знайшли втілення в соціології тому, що існує традиція міркувань пошуку об'єкта наукового пізнання від феномена до ноумена і навпаки, що уперше реалізована у філософії Платона, а в канонічній формі одержала втілення у філософії Канта. У соціології вона розвинена Т. Парсонсом, а серед останніх нам відомих текстів її схематичне оформлення наведено в книзі М.В. Ільїна "Слова і значення" [4, 395] та презентоване в 2010 р. в журналі "Психологія і суспільство" [15, 103].

Вести спостереження, за канонами емпіризму [3, 98], означає бачити соціальний світ таким, яким він безпосередньо відображений у відчуттях спостерігача. Таке уточнення емпіризму одержало назву сенсуалізм, згідно з яким джерелом пізнання є відчуття, а предметом - реальність, що існує зовні та незалежно від людських відчуттів. Таким чином, отримане знання, зазвичай, набуває форму узагальнень вірогідності з приводу взаємозв'язку між спостережуваними явищами. В марксизмі це положення набуло істотного діалектичного уточнення. По-перше, за можливості перевірити ці узагальнення на практиці, останні здобувають статус об'єктивно істинних знань; тобто тут процес пізнання і суспільно-історична практика залишаються нерозривними. По-друге, пізнання завжди відбувається через перехід від емпірії до теорії, котра, зі свого боку, здатна впливати на розвиток емпіричних методів та удосконалювати емпіричні узагальнення.

Проте представники емпіризму далеко не завжди враховують це зауваження і зводять пізнання до ретельного накопичення фактів,

пов'язаних із постійними спостереженнями. Оскільки В. Ядов засвідчив [14, 46], що у світовій соціологічній літературі є чверть століття відомою праця англійських соціологів, згідно котрої [3, 98], є популярним приклад того, що виникнення страйків можна послідовно пов'язати із розмірами промисловості, типом технології, рівнем інновацій, характеристиками робочої сили, місцевою політичною культурою, управлінською практикою, членством у профспілках, загальною економічною активністю населення тощо. Цей перелік можливих і часом значущих чинників, за визначенням, звісно можна долучити до більшості соціальних явищ (турист та відповідна практика також), але він не є остаточним; до того ж результати досліджень мають характер тільки статистичного узагальнення досвіду. Наслідками вживання такого підходу до здійснення пізнання стає фрагментарна наукова картина явища в контексті соціального світу, бо і явище, і світ розуміють як потік окремих подій, позбавлений глибинного впорядкування. Отож *емпіризм не здатний на більше, аніж на підсумовування наслідків споглядання у вигляді статистичних показників.*

Загалом емпіричні узагальнення можуть виходити за межі споглядання лише як гіпотетичні твердження, що повинні набути статистичної значущості, а не тільки кількісного виміру, а звідси відповідні "закони" - суть результатів винятково емпіричних узагальнень. Ще одна відмінна ознака емпіризму - прагнення до того, щоб усі поняття, що використовують в описах і поясненнях, визначати слід тільки у термінах споглядання. Мову соціолога у рамках такої стратегії теоретизування розуміють лише як зручний "стенографічний" запис задля організації й підсумовування сприйнятого. Тому вона, щонайперше, позбавлена світоглядного змісту, а поняття, що не підлягають такому продукуванню, сприймають з підозрою як "філософські", а ще гірше - як ідеологічні, котрі зазвичай пропонують вилучати із соціології.

Яскраві приклади названого можна віднайти в емпіричній інтерпретації і трансформації таких понять, як *аномія і відчуження*, узятих відповідно з творів Дюркгейма і Маркса. Слід відзначити, що обидва поняття підлягають переінтерпретації у напрямку співвіднесення із спостережуваними поведінковими станами. І це зрозуміло чому. Джерелом пізнання є відчуття, а реальність, що існує незалежно від них, - його предметом. Відтак емпіризм, нехтуючи раціональними структурами

свідомості, - це достатньо *однобічна методологічна настанова*, що не в змозі забезпечити дослідника повновагомим науковим знанням, що відповідає запитам XXI століття. Вказана настанова - це явна суб'єктивістська методологічна позиція тих науковців, котрі зорієнтовані на неї, незважаючи на зовнішню об'єктивність їхніх думок. Цей суб'єктивізм досить специфічний, оскільки не визнається самими емпіриками, які переконані, що, тільки спираючись на емпіричну дійсність (факти), кількісні методи за умов виключення так званих "беззмістовних понять", себто загальних, вони досягають об'єктивного знання.

Окреслену методологічну позицію у соціології називають ще позитивістською, а з моменту її виникнення філософський емпіризм трансформувався у позитивізм. Однак те, що позитивізм давно вийшов за межі соціології й знайшов своїх прихильників не тільки в суспільствознавстві, але і в природознавстві та навіть у математиці, не свідчить, що власне емпіризм у соціології зник. Річ у тому, що в структурі соціологічного знання існує емпіричний рівень. Це зумовило той факт, що емпірична орієнтація значної частини соціологів, і навіть когорти тих, хто не задіяний до проведення систематичних емпіричних досліджень, зберігається й донині. Тому не дивно, що між емпіриками і тими, хто бачить в цій емпіричній методологічній орієнтації **обмеження для розвитку соціологічного знання**, продовжується гостра дискусія, що наявна з моменту проголошення соціології як самостійної науки.

Тепер має стати читачам очевидно, що домінуюча соціологічна практика стосовно практики туристичної зосереджена на розуміння як її, так і самого туриста, в основному з настанов емпіризму, що має як процедурні зручності, так і недоліки щодо результатів пізнання. Приступаючи до завершення аналізу останніх публікацій з означеної проблеми, звернемося до першого в Україні курсу лекцій з соціології туризму [5], мета котрого, згідно обраного жанру, полягає в наданні студентам узагальнених відомостей з приводу канонів здійснення соціологічного погляду на туризм. На думку В.Федорченка, як автора вступного слова, "У книзі визначено наукові напрямки соціологічного дослідження українськими науковцями... На мою думку, це видання за рівнем постановки саме соціологічних проблем туризму не поступається

світовим зразкам. ... - від висвітлення соціологічного бачення людини-туриста, як головного суб'єкта соціальних відносин у сфері туризму, до розкриття основних форм її взаємодії – в туристичній групі, організації, в соціальній системі туризму в цілому” [12, 7-8]. Оскільки він же рекомендує “Можна порадити авторам книги уважніше вивчати і узагальнювати в теоретичний спосіб світовий, насамперед європейський досвід організації туристичної справи” [12, 7], то звернемо й до себе цю доречну для кожного науковця настанову вивчати світовий та, насамперед, європейський досвід наступної після модернової доби.

Тому формулювання мети статті в цьому контексті полягає в тому, щоб зняти зазначену вище наукову проблему шляхом розкриття евристичного потенціалу альтернативних способів рефлексії в соціології туризму на відміну емпіризму, що став гальмом розвитку соціології.

Виклад основного матеріалу публікації. Нагадаємо, що на противагу емпіризму (на ґрунті сенсуалізму) і субстанціоналізму, що у світоглядному форматі мали матеріалістичну орієнтацію, в минулому філософії існували ще й *суб'єктивізм* і *раціоналізм*. Між ними наявні свої відмінності, але позиції їх представників схожі в тому, що у світорозумінні вони тяжіли до ідеалізму, джерелом пізнання не вважали зовнішній світ, а розум (раціоналісти). Отже, суб'єктивізм - це така методологічна орієнтація на суб'єкта, яким може визнаватися як людина, так і навіть якась сила, що наділена волею, включаючи волю до пізнання (розбудова в ХХІ ст. різноманітних систем штучного інтелекту дає відповідне уявлення про цю силу навіть пересічним громадянам). Водночас представники сенсуалізму і раціоналізму розходяться в тлумаченні джерела пізнання (відповідно для них значущі відчуття і розум), а субстанціоналізм і суб'єктивізм дають різні інтерпретації предмета пізнання й розуміння сутності знання. Все це вплинуло на розвиток соціологічного знання, включаючи його сучасний стан.

Згідно із *соціологічним суб'єктивізмом* [3, 98-99] соціальні події (наприклад, як вищезгаданий страйк, так і туристична практика), не слід описувати тільки за допомогою винятково емпіричних фактів (тих, що на думку споглядача, їх супроводжують), тобто незалежно від суб'єктивної інтерпретації цих подій. Отже, якщо прибічники суб'єктивізму розглядають туристичну поїздку чи страйк як соціальне явище, то це не

якийсь різновид поведінки, котрий безпосередньо бажають співвіднести статистично з іншим фактом чи масивами фактів, а вже суттєво інакше. Його зміст слід з'ясувати, спираючись на пояснення та інтерпретацію суб'єктів соціального світу, які діють переважно через розповіді (нарративи) чи самих туристів, чи страйкарів, чи думки менеджерів, представників громадськості тощо. Страйк чи поїздка - це не "річ", нібито незалежна від певних інтерпретацій; вони й є саме цією інтерпретацією. Суб'єктивізм названої позиції є сутнісно відмінним від вище опрацьованого типу суб'єктивізму: а) це - свідоме неприйняття соціального факту як об'єктивної реальності; б) це - інтерпретація соціальної реальності як винятково сконструйованої, параметри якої залежать від волі суб'єкта такого конструювання; в) це - заперечення об'єктивності соціологічного знання, бо наголошена як інтерпретація науки як засобу конструювання світу, так і водночас витлумачення останнього як результату такого конструювання. При цьому складність полягає в тому, що подібні погляди досить широко культивують як такі, що приходять на місце класичної науки і наукової картини світу, включаючи соціологію і створену нею *картину соціального світу*, що нібито вичерпали свій евристичний (пояснювальний) потенціал і тому на їх місце повинні прийти некласичні і постнекласичні інтерпретації, часом цілком **профанні**.

Проте є підстави стверджувати, що не всі альтернативи в справі соціологічної рефлексії вже згадано нами. Справа в тому, що предметом інтерпретації є не стільки соціальне явище, тобто не туристична практика чи страйк як такі, а дещо інше - відношення-ставлення до кожного з діючих соціальних суб'єктів, здійснюване з різних позицій, що визначено місцем їх перебування в соціальній структурі (зокрема, як професійній, так і класовій взагалі), культурним досвідом та соціально-груповими умовами їхньої життєдіяльності. От чому ще століття тому, а в деяких країнах і дотепер, страйк розглядали роботодавці як злочин (а в СРСР тільки прагнення до турпоїздки як підставу для уваги компетентних органів), для призупинення котрого вони могли викликати поліцію і навіть розстрілювати страйкарів у разі їх непокори. Натомість самі страйкарі вбачали й донині вбачають у страйку єдино можливий засіб боротьби за свої права. Звідси підстави писати, що соціальні явища - це не

завжди результат раціональних реконструкцій, вартий вельми уважного глибинного пізнання.

З минулого філософії відомо, що так званий *емпіріокритицизм* (критика досвідного пізнання) в особі Маха та Авенаріуса ще на рубежі XIX і XX століть пояснював світ як комплекс відчуттів. І цей методологічний прийом, на жаль, згодом проникнув, як відомо, в соціологію, неабияк змінивши в наш час свій вигляд, намагаючись витлумачувати соціальний світ як своєрідний набір інтерпретацій. Вочевидь із часу проголошення епохи постмодерну провідні соціологи фактично розкололися на два табори у ставленні до соціального світу. Одні кидали виклик класичній картині цього світу, інші, яких не так багато, шукали відповіді на такі виклики. Але все звелось до питання про *епістемологічний статус об'єкта соціологічного пізнання*. Річ у тому, що всі так звані некласичні, постнекласичні, модерністські та постмодерністські соціологічні теорії кружляють навколо **другого/іншого** як об'єкта пізнання, позбавляючи його статусу суб'єкта, тобто ігноруючи його волю.

Оскільки у випадку даної статті рефлексія соціологів стосується туристів та туристичних груп, тобто груп соціальних, то пригадаємо, що поняття *"соціальне"* відображає такий стан суспільства, що є структурованим за багатьма ознаками. Крім того, йому властиве перманентне поглиблення соціальної диференціації, елементи якого покликані виконувати покладені на них функції. Причому таку диференціацію не треба розглядати тільки і винятково як поглиблення вже наявних відмінностей між існуючими соціальними групами і класами. Це одночасно і поява нових ознак соціальної нерівності, однією з яких в останнє десятиріччя стала, наприклад, так звана цифрова нерівність, звісно, в перебігу інституціоналізації туризму має місце й туристична нерівність, причому в кожному її різновиді, хоч поїздка оздоровча, хоч екстремальна тощо. У будь-якому разі обговорення теми соціальної структури в цьому контексті - це обговорення разючої відмінності між соціальними рівністю і нерівністю у форматах як фази їх становлення, так і стосовно цивілізаційних перспектив людства у цілому. В західній соціології ця тема, на жаль, вульгаризована, бо звужена до відмінності соціального і соціетального. Але ще Тьоніс цікавився схожими питаннями

і мав намір отримати на них відповіді з допомогою понять "Гемайншафт" і "Гезельшафт"⁶. Близький до вирішення цих питань був і Дюркгейм зі своїм уявленням про механічну та органічну солідарності. А раніше основоположники марксизму взагалі вели розмову вельми конкретно, тому зовсім не випадково у їхніх роботах термін "соціальне" зустрічаємо вельми рідко і розуміємо переважно у трьох основних значеннях: а) як загальне (для людей); б) як сукупність труднощів, з якими стикаються лише і винятково низи суспільства в їх відносинах з верхами; в) як нерівні відносини між групами і класами. Тому вони займалися аналізом суспільних відносин як таких, у котрих беруть участь усі групи і класи суспільства; причому з'ясовано, за яких умов вони у цих відносинах можуть брати рівну участь, а в яких – нерівну.

Отже, в останньому випадку аналізовані відносини перетворюються на соціальні, зовні залишаючись суспільними. З цього випливає, що варті уваги такі стратегії соціологічних досліджень, що розрізняють як за суб'єктом, так і за метою. Мета, як відомо, не може бути незалежна від суб'єкта.

⁶ А.Севастьянов пише (<http://sevastyianov.livejournal.com/319423.html>):

Мне очень нравится теория Фердинанда Тенниса. Он придумал делить общества на два типа, один назвал Gemeinschaft, а второй – Gesellschaft. Так он хорошо это придумал, что никто не переводит эти термины, а так прямо и называют по-русскому гемайншафт и гезельштафт. В общем-то, он подразумевал под гемайншафтом традиционное общество, а под гезельшафтом – современное. Но нужно сказать, что и сегодня есть гемайншафт и гезельшафт. Можно даже сказать, что гемайншафт это деревня, а гезельшафт – город. Представители гемайншафта живут в соответствии с общинными принципами, контролируют друг друга согласно обычаям и верованиям, работу распределяют по-родственному, культура у них по большей части религиозная, и важно для них мнение семьи и соседей по общине. Люди гезельшафта живут согласно личным интересам, они рациональны, и даже с родственниками за услуги расплачиваются деньгами, контроль у них осуществляется только на основе писаных законов, работают согласно полученному образованию и навыкам, культура – светская, и важно для них мнение деловых кругов, членов политических институтов и т. п. Скажем так, представитель общества гезельшафт подарит женщине цветы с расчетом переспать с ней, а представитель гемайншафт – чтоб сделать ей приятно, то есть бессознательно мысли о «переспать» у него будут, конечно, но сознательно связь между цветами и коитусом будет очень неоднозначной. Представитель гезельшафт, чтоб принять на работу, будет долго тестировать, проверять рекомендации, перечитывать CV, а представитель гемайншафт возьмет в сотрудники племянника институтского друга, потому что нужно же пристроить хорошего парня. В гезельшафте, когда случается преступление, ждут представителей закона, в гемайншафте – собирают братанов и мстят. Так получается, что Россия это гемайншафт, Запад – гезельшафт.

Якщо для суб'єкта об'єктом дослідження постає соціальна рівність, то його мета (предмет) - пошук: а) шляхів пізнання цього предмета; б) ознак, за якими можна узагальнювати те, на що в минулому вже існує відповідна тенденція; в) чинників, що перешкоджають її природно-історичній реалізації; г) інших суб'єктів (груп чи класів), зацікавлених у найшвидшій реалізації даної тенденції. Саме наявність цих умов уможливорює більшу повноцінність соціологічного пізнання соціальної рівності на відміну від канонічного способу. І навпаки, якщо об'єктом дослідження є соціальна нерівність, то мета (предмет) – пошук шляхів його консервації, що припускає також: 1) виявлення способів консервації такої нерівності, що мали місце в минулому класового суспільства; 2) пошук чинників, що перешкоджають встановленню цієї нерівності; 3) вибір суб'єктів (груп чи класів), які хоча б якось у встановленні соціальної рівності незацікавлені, а тому готові протидіяти тенденції до рівності; 4) дослідження умов, за яких дані суб'єкти, як і ті, котрі зацікавлені у рівності, можуть хоча б тимчасово поміняти свою соціально-історичну орієнтацію і, відповідно, здійснити пошук способів впливу з метою утримання їх свідомості під контролем

Наш сучасник-соціолог у кожному з можливих стратегій або сценаріїв дослідження стикається з усвідомленням потреби не тільки обрати адекватні методологічні принципи та теорію, а ще й світоглядні та ідеологічні орієнтації, водночас з вимогою поглиблення методологічного обґрунтування розуміння соціальної суті домінуючого суб'єкта. Тут зауважимо, що соціальні взаємодії цікаві тим, що це, як правило, суб'єкт-об'єктні, а не суб'єкт-суб'єктні відносини. Отож, у цьому разі *об'єкт є уважним* не до того, на що саме дослідження зорієнтовано, а тим, на що спрямована дія соціального суб'єкта, а це вже продукує артефакти за наслідками дослідження. І це зрозуміло, адже в кожній з можливих парадигм пізнання об'єкт теж окремий, тому що при розгляді відносин між людьми як суто *соціальних* цим об'єктом є *інший* та його, залежна від місця у соціально-груповій структурі суспільства, поведінка, але у випадку розгляду цих відносин як суспільних *об'єктом* пізнання постають *наші* відносини, де поведінка іншого залежить від мого ставлення до нього (як і навпаки). Тобто підстав для появи артефактів достатньо.

Зазначене безпосередньо стосується вітчизняних соціологів, котрі здебільшого перебувають в методологічних рамках соціології першого Модерну (згідно з відомою контейнерною теорією суспільства У. Бека) і котрі, як правило, не звертаються до тем глобалізації і *латентної соціалізації світу*. Саме нарощування такого гатунку соціалізації як альтернативи глобалізації (яку доречно розуміти як поступовий, хоча і нерівномірний наступ соціальних низів у їх боротьбі за свої права та інтереси з світом капіталу, що теж наступає), що актуалізує тему *публічної соціології* (згідно М. Буравого), або *суспільної*, як було часто наголошено на III-V міжнародних форумах соціологів у Львові в 2009-2011 р., з її зростаючою соціальною роллю у пост-недокомуністичних суспільствах.

Отже, в статті до вітчизняного фахового видання із соціології, редколегія котрого має вимоги щодо меж її обсягу, навіть не варто було вище використовувати більше кількох речень для доведення значення туризму як складової світових господарських зв'язків та відносин в глобалізованому сучасному світі. Але на відміну від прикладних турбот практиків туристичної галузі, науковці, які дотичні до неї, мають наразі клопіт і далі розгортати в ХХІ ст. туризмознавство як дослідницький напрям, де є місце й для соціології в множині її спеціальних і галузевих теорій.

В ХХ ст. розгортання цього напрямку йшло скоріше екстенсивно, тобто, ініціативний люд різного фаху здійснював експансію на різні доречні наукові дисципліни як власні, а часом і не зовсім - економіку, право, психологію, філологію, географію, етику, культурологію тощо. Загальновідомо, що наукова проблема пов'язана із розривом поміж практикою і теорією, але сенс її в тих суперечностях, що мають місце в суто наукових дебатах. Наприклад, в соціології представникам різних наукових шкіл притаманно прагнення нав'язати практикам певний спосіб соціологічної інтерпретації відповідних (в нашому випадку – туристичних) явищ і процесів. Якщо певний спосіб проведення соціологічного дослідження туристичної діяльності стає провідним, то отриманий науковий капітал прагнуть конвертувати й в інші різновиди капіталів, не в останню чергу, звісно, в фінансовий за рахунок дослідницьких грантів.

Зараз вже можна спостерігати, що в кожній науковій складовій туризмознавства її евристичний потенціал за рахунок очевидних обставин внаслідок домінування методу споглядання практично вичерпано, а тому слід замість поверхового ковзання переходити на процедури глибокого соціологічного буріння.

У таких умовах виникає запит на суб'єктивізм задля здійснення соціологічної інтерпретації туристичної практики як практики соціокультурної, а це особливо для розвитку соціології в Україні за зразками європейських соціологічних шкіл, де цей підхід давно розгортають. Враховуючи поглиблення соціальної диференціації туристичного простору, в першу чергу виокремлення ділового, наукового, індустріального та інших різновидів туризму, таке фокусування на туристичних практиках дозволить сформувати адекватне уявлення контексту, проектів цілеспрямованої діяльності, а також ідентичностей, тобто рис суб'єктивних, що формують туристи у процесі своєї подорожі.

Зазначене підсилюється таким практичним фактором, як проведення в Україні фінальної частини чемпіонату Європи 2012 року з футболу, що сприятиме збільшенню обсягу в'їзного туризму. В умовах існуючого дисбалансу між виїзним (подорожі громадян України за кордон) та в'їзним (подорожі іноземців Україною) туризмом, коли перший набагато випереджає другий, увага дослідників має стати зосереджена саме на соціокультурних моделях конструювання туристичних практик з суттєво різних країн, а також ефектів їх реалізації у контексті нашої країни. Водночас поза увагою науковців ще залишаються ролі внутрішніх туристичних практик як чинника формування соціетальної ідентичності та консолідації суспільства.

Повертаючись до змісту першого та, як нам відомо, єдиного курсу лекцій з соціології туризму, зафіксуємо базові дефініції, а тому цитата буде розлога. «З погляду соціології туризму - *турист* є основним об'єктом вивчення як особистість, з усіма властивими їй характеристиками та властивостями. Основну увагу науки зосереджено на вивченні структури особистості туриста (спрямованість, потреби, мотивація, установки, розвиток, саморозвиток, пізнання та ін.), його соціальної поведінки та діяльності. З другого боку, він є основним суб'єктом туризму, пізнаюча і

діюча людина, що задовольняє свої потреби, інтереси і бажання в даній сфері".

Туристична діяльність - діяльність з організації та здійснення (супроводу) туристичних подорожей, "туроператорський та турагентський різновид сервісної і, зокрема, соціокультурної діяльності, а також інша діяльність з організації подорожей", спрямована, з одного боку, на реалізацію людьми своїх потреб в активному відпочинку та туристичних подорожах, з другого - на організацію цих подорожей та надання споживачам великої кількості предметів, продуктів та послуг різноманітного типу, виду та якості",

Туристична група - мала соціальна група, яка є суб'єктом туристичної діяльності, основна організаційна одиниця туристичного потоку.

Туристична організація - спільнота чи група людей, об'єднана спільними інтересами щодо задоволення своїх потреб і інтересів у сфері туризму. Можуть функціонувати формальні і неформальні туристичні організації.

Управління туризмом - цілеспрямований вплив на об'єкт (туризм) для бажаної зміни його якісних параметрів. Іншими словами, управління туризмом - діяльність з оптимізації організованого розвитку та вдосконалення природних якостей та здібностей людини шляхом залучення її до туристичної діяльності.

Із позицій теорії соціального управління як цілісного конкретного явища з властивими йому закономірностями управління розглядається як функція організованих систем різної природи (біологічних, технічних, соціальних), завдяки якій зберігається їхня структурна визначеність, підтримується режим діяльності, реалізується програма чи свідомо поставлена мета. Управління туризмом вивчається як вид соціального управління, який характеризується ієрархічною структурою розподілу влади, її значною централізацією та використанням переважно нормативного підходу при впливі на членів організації.

Однак управління в даній сфері включає в себе і управління туризмом як соціальним процесом, пов'язаним з підтриманням рівня, темпів росту будь-яких соціальних процесів та явищ в межах допустимого та бажаного. В цьому випадку управління туризмом носить опосередкований характер

через конструювання та налагодження відповідних економічних, правових, організаційних та інших механізмів” [5, 21-22].

Згадка економічного механізму в добу розбудови в Україні ринкової економіки, яка вже давно функціонує навколо країни, особливо у західному напрямку, куди зазвичай зараз мандрують наші туристи, є цілком закономірною. Тоді зрозуміло чому в центр уваги процесу управління туризмом наших практиків потрапляє турист в ролі homo economicus, бо його діяльність найпростіше відобразити через індикатори чи показники, згідно канонам емпіризму.

Справді, історія соціології свідчить, що економічну людину вже давно включено в соціологічні розвідки щодо трудової поведінки чи трудової практики, але евристичний потенціал цього підходу до оптимізації управлінням трудової поведінки був вичерпано досить швидко. Звернення до моделі homo economicus було обумовлено ще до початку 1990-х років через активні пропозиції експертів уряду СРСР, а згодом країн СНД на здійснення ліберальних реформ, в результаті яких власність більшості підприємств була сконцентрована в руках директорату, приватних осіб (хоча формально вона може належати різним акціонерам), а абсолютна більшість робітників, рядових службовців та фахівців залишилося ні з чим. Позбавленим колишньої опіки з боку держави, політичних і громадських організацій, гарантій зайнятості й стабільності в оплаті праці, працівникам колишніх державних підприємств нічого не залишалося як самостійно виробляти стратегії трудової поведінки. Модель економічної людини виявилася спочатку в цій справі вельми доречна, оскільки головним для кожного працюючого було забезпечення виживання за рахунок максимізації різноманітних зусиль. У короткий час сформували однофакторну (на основі тільки заробітку) модель мотивації праці, а всі інші соціально значимі та змістовні мотиви праці опинилися на периферії. З позицій соціології праці, витіснення змісту праці з мотиваційного ядра трудової діяльності означає криза праці в цілому [2, 6-20].

Проте згідно вже неокласичної економічної теорії явна перевага матеріальних інтересів у праці та забуття духовних свідчило б скоріше не про кризу праці, а про посилення ролі моделі економічної людини для отримання бажаних пояснень. З цієї точки зору, будь-яка господарська дія мотивована інтересом індивіда до максимізації корисності. Вважають, що

при виникненні стимулу, людина прораховує можливі наслідки майбутньої поведінки, оцінюючи при цьому дві обставини: відносну корисність одержуваного блага з урахуванням актуальності потреби в ній і величину витрат, необхідних для отримання блага [7, 64]. Також вважають, що люди домагаються здійснення своїх цілей, діючи досить розумно і значною мірою не зв'язуючи себе ніякими принципами (не дотримуються ніяких моральних норм, ігнорують будь-які правила, якщо в цьому бачать вигоду для себе) [6, 78].

Відповідні автори, розглядаючи модель економічної людини як найкращу, на їх думку, аналітичну схему для проектування соціологічних досліджень, наводять такі аргументи, як високий ступінь розробленості економістами, включення в її схему основних елементів людської поведінки і виключення несуттєвих, наявність мотиву егоїзму не тільки як провідного в кожному типі людської поведінки, а ще як зручного для вимірювання основних рис такого типу поведінки: стійкість, раціональність і доступність [8, 177-189]. Отже, накладення моделі економічної людини на реалії трудової поведінки працівників в країнах СНД передбачало в дослідженні виключення з розгляду як несуттєвих таких його сторін: питання справедливості, допомоги та взаємодопомоги в роботі, солідарності у відстоюванні колективних інтересів, вплив традицій трудової культури (колективізму, патерналізму) і ще ряду інших утворень соціокультурного характеру, без яких не може бути організована праця на підприємствах з будь-якою формою власності.

Модель ця, між тим, не призвела до адекватних прогнозів результатів трудової поведінки, бо, як переконливо показав Ж. Тощенко, звертаючись послідовно до аналізу економічного, соціально-психологічного, творчого, керуючого та інших образів поведінки людини у сфері праці, на кожному новому етапі розвитку суспільства, формуються можливості людині не втратити свої духовні риси [11]. Тому стали потрібні більш адекватні суспільному буттю теоретико-методологічні підходи. До числа таких можна віднести соціокультурну теорію і методологію в дослідженнях трансформаційних процесів, зокрема у сфері різноманітної поведінки. Такий підхід отримав чітке вираження в публікаціях в розпал здійснення ринкових реформ (середина 1990-х). У ньому за основу беруть ціннісні аспекти праці та особливо неформальні норми, що характеризують

суперечливу взаємодію старого (радянського) і нового (пострадянського) або традиційного і ринкового (інноваційного) у трудових відносинах на підприємствах і в самій трудовій поведінці. Його було названо соціокультурним тому, що в пострадянську добу він відображає, по суті, зіткнення двох культур: прозахідної та прорадянської. Його конкретне відображення у сфері праці виявлено було в суперечливому процесі взаємозв'язку залишкової культури праці радянського типу з новими соціально-трудовими відносинами пострадянського змісту.

Отже, почали стверджувати, що соціокультурний підхід є більш нейтральним в порівнянні з економічним і може бути перспективним в дослідженнях трудової поведінки працівників у суспільстві, що трансформується. Саме тому, що в соціокультурному підході немає акценту на чомусь одному, скажімо, ринкових зразках трудової культури, з оголошенням непридатним, архаїчним те, що йому суперечить (традиції колективізму і патерналізму), його можна розглядати як більш адекватний у справі досліджень трудової поведінки. Він справді є підходом, що розглядає традиційне та інноваційне, ринкове і неринкове як взаємопов'язані дуальні соціокультурні опозиції. Дуальна опозиція претендує на статус категорії не тільки культурологічної, а й соціально-психологічної, що відображає в цілому амбівалентність полюсів опозиції і разом з тим їх рух один до одного, а вектор спрямованості багато в чому залежить від складної ціннісної орієнтації суб'єкта [1, 160-161].

Прикладом доречності розгляду туристичної практики не як економічно зорієнтованої, а інноваційно інакше, є стаття Ю.В. Середи з промовистою назвою "Практичний зміст туризму як соціокультурного феномену". Вона узагальнила досвід тих дослідників туристичного простору, які акцентували свою увагу на "людині, що шукає враження", а базовою туристичною практикою вважають здобуття нового досвіду (див. [9]). Так, вказано, що Бурстин і Тьорнер на прикладі масового туриста аналізували псевдореалістичність досвіду туристів, бо нові враження є масовим продуктом, спеціально сконструйованим для туриста середнього віку, представника середнього класу, і не надають можливість поринути у реальний світ іншої культури. Навпаки, Д. Мак-Кенелл, розглядаючи туриста епохи постмодерна, вбачав основний сенс у пошуку автентичних вражень і набуття нового досвіду через вихід за межі власної

повсякденності в процесі подорожі. П'ять варіацій туристичного досвіду виявив Е. Коен: 1) рекреаційний, що відповідає структурно-функціоналістському погляду на туризм як дозвіллеву практику і спосіб відновлення фізичних та духовних ресурсів; 2) диверсійний, за яким туристичний досвід є можливістю вийти за межі рутинізованої повсякденності; 3) експеріментальний, що відповідає новому, автентичному досвіду та надає можливість пошуку сенсів у інших культурних формах; 4) експериментальний, що характеризує туристів, які не тільки споглядають автентичність іншої культури, а й тестують її на смак (наприклад, програми "Work & travel"); 5) екзистенціальний, коли отримання вражень під час туристичної подорожі є безпосередньо сенсом життя (наприклад, прочани, кочівники, регулярні подорожі на історичну батьківщину мігрантів тощо). Незважаючи на таку різноманітність мотивацій та характеристик подорожей, всі названі дослідники, на думку Ю.В.Середа, у своїх дослідженнях туристичного досвіду спираються на поняття "інший", підкреслюючи ключову характеристику туристичних практик - їх "інаковість", принципову відмінність від повсякденних, рутинних дій. Виняток становить лише екзистенціальний туризм, коли самі подорожі формують повсякденність. Тим більш, виняток, як відомо, лише підкреслює правило. І кочівники, і прочани мотивовані пошуком інших вражень, хоча такий пошук і формує їх сенс буття.

Висновки з даного дослідження і перспективи подальших розвідок у цьому напрямку. Розгляд соціального і економічного в їх напруженому співвідношенні та латентній суперечливості дозволяє виявити глибинні регулятори дійсно суперечливої поведінки людини у кожній сфері суспільства, виявити як може впливати економічне на культурне, і навпаки, а головне – це обґрунтування адекватного способу соціологічної рефлексії для кожної ситуації взаємовпливу. Справді, огляд використаних джерел та власні міркування показав, що в основу соціокультурного покладено поняття "соціокультурне", що має потужний дослідницький потенціал. Воно, в свою чергу, є основою для розробки низки термінів, пов'язаних з нею, але конкретніших: соціокультурні процеси, чинники, коди, явища, ідентифікації, зв'язки тощо. Згідно П. Сорокіна, всі вони повинні розкривати прояви соціокультурного, тобто виходити з паритетності культури та соціальності, зокрема, з їх "незвідності" та "не

виводимості” одного з другого та навпаки, або з інших обставин [10, 219]. В даний час використання даної категорії супроводжує методологічна плутанина, часто суперечать один одному тлумачення сенсу соціокультурного або зовсім відсутні будь-яких уточнень її змісту. Безсумнівно, що захоплення соціологів використанням термінології, пов'язаної з категорією "соціокультурного", було багато в чому викликано бажанням уникнути економічного детермінізму, що чимало часу панував у науці, стимулюючи дослідників до зручного застосування канонів емпіризму.

У зв'язку з цим, як адекватною фахівцями проголошена інтерпретація соціокультурного, що надана П. Сорокіним. Згідно з нею, соціокультурне явище стає можливим при наявності значущої взаємодії двох і більше індивідів, в якому виділяють три необхідні компоненти: 1) суб'єкти взаємодії, 2) значення, цінності і норми, завдяки яким індивіди взаємодіють, усвідомлюючи їх і роблячи обмін ними, 3) дії і матеріальні артефакти як двигуни або провідники, з допомогою яких об'єктивують і соціалізують нематеріальні значення, цінності і норми [10, 193]. Соціальний порядок, що побудований на основі взаємодій, значущих для індивідів, носить нероздільний характер [10, 219]. Тому з нього не можна вирвати економічні відносини, не торкнувшись культури, так само як не можна окремо, без урахування значущих для особистості взаємодій в суспільстві розглядати культуру і залишатися при цьому соціологом. Таке визначення соціокультурного і його подальший розвиток в теорії іманентних соціокультурних змін в силу наявних і потенційних власних ресурсів дозволило П. Сорокіну йти від однофакторного підходу до пояснення змін у соціальній реальності, будь то економічний детермінізм К. Маркса чи культурний детермінізм М. Вебера.

Соціологи другої половини ХХ ст. в своїх застереженнях показали, що питання можливих протиріч, боротьби між даними складовими соціокультурної реальності не отримали достатньої і ясної відповіді у творчості П. Сорокіна. Тому актуальними в дослідженнях суспільств, що трансформуються, є пошуки такої соціологічної рефлексії стосовно кожного виду суспільної практики, зокрема й туристичної, що буде презентувати суспільство як велику самодостатню соціокультурну систему, в якій зберігається динамічний баланс між культурними і

економічними компонентами. Тому будемо пам'ятати, що культура – це спосіб реалізації суб'єктивних (ідеальних) уявлень, думок, здібностей, інтенцій індивідів, а економічне відображає матеріальні умови, рамки, межі, структуру в цілому.

Л і т е р а т у р а

1. Ахиезер А.С. Россия: Критика исторического опыта. В 2-х томах. Т. 1. От прошлого к будущему. – Новосибирск: Сибирский хронограф, 1997.
2. Беляева И.Ф., Булычкина Г.К., Молоканова И.А. Кризис труда и его последствия // Изменения в мотивации труда в новых условиях. – Москва: НИИ труда, 1992.
3. Джонсон Т, Дандекер К, Эшуорт К. Теоретическая социология: условия фрагментации и единства // Теория и история экономических и социальных институтов. – Том I, вып. 1. – Москва: 1993.
4. Ильин М.В. Слова и смыслы. Опыт описания ключевых политических понятий. – Москва: РОССПЭН, 1997.
5. Лукашевич М.П., Шандор Ф.Ф. Соціологія туризму: Курс лекцій. – Ужгород: Видавництво “Мистецька Лінія”, 2008.
6. Милгром П., Роберте Д. Экономика, организация и менеджмент. В 2 т. / Пер. с англ. / Под ред. И. И. Елисейевой, В. Л. Тамбовцева. – Т.1. – Санкт-Петербург: Эконом. шк., 1999.
7. Радаев В.В. Экономическая социология. – Москва: Аспект Пресс, 1997.
8. Радаев В.В. К обоснованию модели поведения человека в социологии (основы "экономического империализма") // Социологические чтения. Вып. 2. Сборник материалов ежегодного методологического семинара. – Москва: Изд-во Института экспериментальной социологии, 1997.
9. Середа Ю.В. Практичний зміст туризму як соціокультурного феномену // Вісник Харківського національного університету імені В.Н. Каразіна 2010, № 889. - Вип. 25. Соціологічні дослідження сучасного суспільства: Теорія, методологія, методи.
10. Сорокин П.А. Человек. Цивилизация. Общество. – Москва: Политиздат, 1992.
11. Тощенко Ж.Т. Социология труда: опыт нового прочтения. – Москва: Мысль, 2005.
12. Федорченко В.К. Вступне слово // Лукашевич М.П., Шандор Ф.Ф. Соціологія туризму: Курс лекцій. – Ужгород: “Мистецька Лінія”, 2008.

13. Франжіаллі Ф. Тенденції розвитку міжнародного туризму // Лекція, прочитана в Київському університеті туризму, економіки і права (Київ, Україна, 9 жовтня 2002 року). – Київ: Видавництво КУТЕП, 2002.
14. Ядов В.А. Возможности совмещения теоретических парадигм в социологии // Социологический журнал. – 2003.
15. Яковенко Ю. Методологічна невизначеність в епоху постмодерну // Психологія і суспільство. – 2010. – № 1.

A. Yakovenko, N. Dubovych. Tourist as object sociological reflection: canonical and innovative practices.

Towards the evolution of sociological reflection identified as canonical and innovative versions. Empiricism is popular because of the convenience to obtain quantitative characteristics of the obvious signs of the phenomenon or process, but it gives in to other strategies of theorizing in depth knowledge of latent signs. The development of management of tourism practice will be optimal in the case of the use of socio-cultural approach rather than economic determinism.

Key words: *tourist, sociological reflection, theorizing strategy, management of tourism practice.*

УДК 316.347

В. І. Крячко

ДО ПИТАННЯ ПРО ОПЕРАЦІОНАЛІЗАЦІЮ БАЗОВИХ ПОНЯТЬ У ДОСЛІДЖЕННІ МІЖЕТНІЧНОЇ ВЗАЄМОДІЇ

Стаття присвячена операціоналізації базових понять у дослідженні міжетнічної взаємодії. Привернута увага до важливості операціоналізації базових понять у контексті поняттєво-категоріального апарату дослідження міжетнічної взаємодії з тим щоби найбільш адекватно відтворити це явище у конкретних соціально-психологічних та етнокультурних умовах.

Ключові слова: *міжетнічна взаємодія, етнічність, етнічна система, інтерація, міжетнічний конфлікт, етнополітичний менеджмент, соціодіагностика.*

Актуальність дослідження даної проблематики пов'язана із сучасними інформаційно-трансформаційними та етнополітичними процесами міжкультурної комунікації та міжетнічної взаємодії у контексті

інтродержавних та міжнародних міжетнічних відносин у етнополітичному соціумпросторі, в умовах яких акцентується етнічний фактор.

Наявність у складі населення України представників понад 130 етносів є свідченням її поліетнічності. Питання національних меншин доцільно вважати ідентифікатором стану суспільства. Безперечно, що подальший успішний розвиток України та її суспільства неможливі без урахування реалій міжетнічної взаємодії та етносоціальних процесів, пов'язаних із нею, а також характеру, особливостей та тенденцій розвитку етносів і народів, які населяють територію нашої держави.

Присутність на обмеженій державними кордонами території різних культур, різних світоглядів, різних поглядів на життя та необхідність і неминучість їх взаємодії у повсякденному житті актуалізують дослідження міжетнічної взаємодії у контексті конструювання ситуацій безконфліктного розвитку поліетнічних суспільств.

І у цьому плані особливого значення набувають культурні, етнічні, традиційно-інноваційні, соціологічні, ментально-психологічні, ціннісно-нормативні, духовні та навіть дещо ірраціональні структурно-системні засади міжетнічної взаємодії в аспекті вітчизняного та зарубіжного науково-дослідницького досвіду.

Отже, *проблема даного наукового дослідження* полягає у наявності протиріччя між необхідністю концептуалізації поняттєво-категоріального апарату міжетнічної взаємодії в умовах сучасних інформаційно-трансформаційних процесів та недостатньою представленістю у вітчизняній і зарубіжній науковій літературі відповідних теоретичних напрацювань, присвячених проблемі холономної (цілісної) теорії міжетнічної взаємодії у світі в цілому та в українському соціумі зокрема.

Основою дослідження на холосоціологічному рівні аналізу соціуму є концептуально-теоретичні напрацювання дослідників у галузі етнографії, етносоціологічних, етнопсихологічних та інших соціологічних, історичних, етнологічних, психологічних, а також інших дотичних до тематики міжетнічної взаємодії, що експлікуються у роботах таких вчених: В.С.Агеєв, Л.О.Аза, В.Л.Арбеніна, Ю.В.Арутюнян, Р.Бретон, Ю.В.Бромлей, Б.Є.Вінер, С.Джільман, Л.М.Дробіжева, В.Б.Євтух, В.І.Козлов, В.Коннор, М.І.Пірен, Ю.В.Романенко, Н.О.Победа, П.І.Пучков, П.Роуз, Т.М.Рудницька, Ю.І.Семенов, Н.Г.Скворцов, Е.Сміт,

Г.У.Солдатова, Т.Г.Стефаненко, А.А.Сусоколов, В.О.Тішков, Ж.Т.Тощенко, М.О.Шульга тощо.

Теоретичною базою концепції міжетнічної взаємодії можуть бути парадигми відомих американських, канадських, європейських і російських етносоціологів та етнологів, які досліджували та які досліджують явища у етнонаціональному розвитку своїх країн (С.Арутюнов, Ю.Бромлей, С.Джільман, Р.Бретон, В.Коннор, Р.Коен, В.Козлов, С.Ліберзон, Р.Лугман, П.Роуз, Б.Роузен, Е.Сміт, Р.Шермерхорн та інші) [2, 75].

Метою статті є привернути увагу до важливості операціоналізації базових понять у контексті формування поняттєво-категоріального апарату дослідження міжетнічної взаємодії з тим щоби найбільш адекватно відтворити це явище у конкретних соціально-психологічних та етнокультурних умовах.

Виклад основного матеріалу. У контексті конструювання холономної (цілісної) теорії міжетнічної взаємодії доцільно передовсім проаналізувати поняттєво-категоріальний апарат, що дасть можливість концептуалізувати систему основних термінів, які зможуть слугувати структурною мультипарадигмальною базою дослідження міжетнічної взаємодії, спираючись на роботи вітчизняних та зарубіжних вчених. Тому спочатку намагатимусь подати основні, на мою думку, концепти, що стосуються науково-дослідницьких напрацювань з тематики міжетнічної взаємодії. Це стане фундаментом розробки основних моделей міжетнічної взаємодії у сучасному аспекті. Отже конструктами теоретичних систем-схем та моделей міжетнічної взаємодії виступають концепти, з яких вибудовуватимуться структури останніх. Таким чином, системоутворюючими елементами холономної теорії міжетнічної взаємодії є поняттєво-категоріальний апарат міжетнічної взаємодії, теоретичні системи-схеми та моделі міжетнічної взаємодії, а також набір алгоритмізованих конструктів-зв'язок, що знаходяться у полі дослідження міжетнічної взаємодії.

Спочатку доцільно розглянути основні структуроутворюючі терміни феномена міжетнічної взаємодії. Для цього варто звернутися до тлумачення поняття міжетнічної взаємодії.

Міжетнічна взаємодія – це взаємодія представників різних етносів, які проживають у межах одного етнополітичного організму (держави),

через безпосередні й опосередковані контакти на індивідуальному й груповому рівнях в усіх сферах суспільного життя, у результаті яких здійснюється обмін етнічною інформацією й під впливом котрих формуються уявлення один про одного (етнічні стереотипи), корегуються уявлення про самих себе (етнічні автостереотипи) та формується відповідна етнонаціональна ситуація у конкретній країні [2, 72].

Термін «міжетнічна взаємодія» був введений у вітчизняну етнологічну науку близько двадцяти років тому і найбільш послідовно розроблений у працях В.Євтуха, В.Трощинського та Л.Ази, що дало змогу більш адекватно і об'єктивно досліджувати та діагностувати етнонаціональні процеси у поліетнічних суспільствах.

Концепт «міжетнічна взаємодія» є однією з форм експлікації взаємодії в етноконтинuumі соціуму та тісно пов'язаний із такими поняттями як «міжетнічні (міжнаціональні) відносини» та «взаємодія» (*interaction*), зокрема «символічний інтеракціонізм».

В.Б.Євтух пропонує таку структуру міжетнічної взаємодії: міжетнічні контакти, міжетнічне спілкування, міжетнічні зв'язки, міжетнічні відносини. Усі перелічені структурні елементи міжетнічної взаємодії реалізуються на двох рівнях – індивідуальному та груповому (колективному) безпосередньо (скажімо, пряме спілкування етнофорів у етноконтактній зоні) чи опосередковано (наприклад, через засоби масової інформації). Всі названі елементи взаємопов'язані, але кожний із них має свої функціональні особливості [2, 73].

У контексті структури міжетнічної взаємодії варто також розкрити зміст поняття «міжетнічна комунікація», яке у роботі Р.Клемента та Х.Джилса (1994) есплікується як більше ніж просто несподівана зустріч між двома асоційованими індивідами (також Й.Кім, 1994). Це радше «обмін багатосторонніх репрезентацій (індивідів) через стратегії, впливу яких сприяє їх особлива комбінація» [8, 543]. Малайзійська дослідниця Харун Мінах твердить, що міжетнічна комунікація – це комунікація контекстуальна, взаємовідносна та ситуаційна [12, 60]. Тому однією з цілей дослідження міжетнічної взаємодії є: зрозуміти як, чому, коли і де етносоціальні суб'єкти взаємодіють один з одним у повсякденному житті. Ми повинні зрозуміти, що міжетнічна комунікація та взаємодія – це феномени, що є контекстуально-специфічними, пов'язаними із культурою,

навколишнім середовищем, технологією та іншими параметрами, такими як етнічно-пов'язана раціональність, яка управляє природою суспільства [12, 119].

Чилійський вчений Умберто Матурана розуміє комунікацію чи використання мови, як він це називає, не як процес передачі, а як надкоординацію координації (інтерації) організмів. Адже очевидно, що у процесі комунікації ніхто нічого не віддає. У того, хто щось повідомляє, знання не пропадає, тому тут ми маємо справу із процесом, який явно носить мультиплікативний характер. Спочатку це є в одного, потім це знають двоє чи більше, чи сотні, мільйони, в залежності від того, яку мережу ми маємо на увазі. Навіть якщо дотримуватись метафори передачі, то тут ми зіштовхуємось із незвичайним процесом передачі, при якому ніщо не втрачається, а тільки примножується [5, 300].

У цьому контексті варто констатувати твердження німецького вченого Нікласа Лумана: «все, що існує, ґрунтується, згідно з операціональним теоретичним підходом, на одному і тому ж базовому процесі, на одному і тому ж типі подій, тобто на комунікації» [5, 81].

Щоб прояснити відношення між комунікацією та етнічною структурою (Елліс, 1999), а також міжетнічною комунікацією та структурою міжетнічної взаємодії, термін «етнічність» має бути критично (розбірливо) досліджений (на приклад, Брубакер, 2004; Кім, 1994) [12, 15], про що мова йтиме далі.

Також варто зазначити, що міжетнічна взаємодія в Україні здійснюється у двох напрямках: а) домінуюча етнічна спільнота (український етнос) – меншинні спільноти (етнічні меншини); б) *етнічна меншина* – етнічні меншини.

Враховуючи вищенаведене, доцільно проникнути у сутність основних дотичних до структури міжетнічної взаємодії термінів та експлікувати яким чином вони перетинаються з останньою у повсякденному житті.

Нагадаю, що концепт «міжетнічна взаємодія» складається із двох структуроутворюючих термінів: етнічність та взаємодія (інтерація), тому спочатку їх оглянемо.

Етнічність (від грець. *ethnos* – народ, плем'я) – термін, який відтворює якісні характеристики людини або групи людей, пов'язані з їх етнічним походженням і які виявляються у побуті, культурі, поведінці, й в

цілому, у ментальності, підтверджуючи це походження та вирізняючи їх з-поміж інших. Часто-густо термін вживається також для означення етнічної спільноти, мовної й культурної самобутності групи людей [1, 55]. Етнічність як етнокультурне та соціальне явище, включає в себе етнічну ідентифікацію та *ідентичність*, етнічне відродження, *етнічну ментальність*, етнічні стереотипи та етнічні автостереотипи, етнічну мову, етнічні маркери сучасних суспільств та процесів [2, 20].

Інтерація [англ. *interaction* < лат. *inter* – між + *actio* – діяльність] – 1) взаємодія, взаємовпливи людей або вплив груп один на одного; 2) у сучасній західній соціальній психології, що базується на концепції американського психолога Дж. Міда, під інтерацією розуміється безпосередня міжособистісна комунікація («обмін символами»), найважливішою особливістю якої визнається здатність людини «приймати роль іншого», уявляти собі (відчувати), як його сприймає партнер по спілкуванню (або група) [4, 157].

Західні вчені дотримуються думки, що *інтерація* – соціальна взаємодія, котра прирівнюється до комунікативної поведінки, яка трактується в дусі необіхевіористської теорії соціальної поведінки. Інтерація – термін символічно-інтераціоналістської теорії в соціології, де діяльність розуміється як активність індивідуальної свідомості. Термін «інтерація» використовується у двох основних значеннях: 1. Інтерація соціальна – соціальна взаємодія індивідів. 2. Інтерація мовна – мовна взаємодія індивідів на рівні мови [3, 120]. Отже, терміни етнічність та інтерація є базовими для створення системи-схеми холономної теорії міжетнічної взаємодії.

Далі оглянемо структуроутворюючі терміни концепту міжетнічна взаємодія. *Етнічна спільнота* – сукупність людей, об'єднавчим моментом для котрих виступає, передовсім, їх однакове етнічне походження та подібні етнокультурні практики [2, 58]. *Етнотип* (від грецьк. *thipos* – відбиток, форма, зразок) – особа, якій властиві певні суттєві етнічні якості, за якими її можна віднести до тієї чи іншої етнічної спільноти [1, 74]. За визначенням Ю.В.Романенка, *нормативний соціотип* – це сформований соціальною системою образ особи, життєвий сценарій якої має соціальний смисл, тобто, особистісне цілепокладання зумовлюється соціальною раціональністю, а особистісні диспозиції (мотиви соціальної поведінки) –

диспозиціями невизначеної більшості, яка у відповідності із власними очікуваннями, оцінює поведінку індивіда як недевіантну [6, 257]. Додам, нормативний соціотип – це системна організація особи, яка ідентифікується соціальною системою в комунікації як «екологічна», тобто, семіотично вписана в її континуум. З іншого боку, особа сприймає соціальну систему як екологічну, коли сам процес соціалізації як наuczіння семіозису відбувається (як мінімум!) без порушення органічного гомеостазу, тобто, латентно [6, 69]. Отже, окрема етнічна спільнота формує конкретний, властивий їй комплементарний тип особи, *етносоціотип – соціальний суб'єкт, для якого характерні конкретні етнічні ознаки, за якими його можна віднести до тієї чи іншої етносоціальної спільноти.*

Етнічна меншина – сегмент (група) населення у суспільстві, яка вирізняється спільним (дійсним або уявним) походженням, системою поглядів на довколишній світ та зразками поведінки, має відмінні від собі подібних культурні й фізичні характеристики [2, 68].

У процесі дослідження міжетнічної взаємодії можуть бути виявлені фактори, які визначають ефективність дії «силового поля» тієї чи іншої етнічної спільноти у міжетнічних стосунках, що позначається на рівні збереження й розвитку відповідної етнічності чи її втрати й переході у іншу етнічність (явища, субстрати, адстрати, суперстрати) [2, 74-75]. Тому у цьому контексті важливим є розуміння таких понять, як етнополе та міжетнічне поле.

Етнополе – межі функціонування тієї чи іншої етнічності, простір реалізації етнічних характеристик людських спільнот [1, 69]. Отже етнічні меншини та етнічні спільноти, а також інші етносоціальні суб'єкти функціонують та розвиваються у рамках конкретного етнополя, яке може обмежуватись як простором однієї країни, так і бути транснаціональним та транскультурним. *Міжетнічне поле* (поле міжетнічної взаємодії) представляє собою культурно-інформаційне поле з кодами і символами, що містяться у когнітивній сфері та артикулюються через дослідження існуючого егрегору конкретної соціальної спільноти, під яким ми будемо розуміти пульсуюче силове поле. Оскільки таке поле виникає на основі мисленнєвих процесів людини, його цілком можна розглядати як мислячий ефір. Отже, в егрегорі ми маємо момент синтезування фізичного

і духовного або феноменального і ноуменального світів в специфічній матеріал, з якого виникає соціальний світ [6, 15]. Таким чином можна говорити про *етноегрегор* як мисленнєве поле, як своєрідний етносоціальний мислячий ефір, який володіє етнічною інформацією та своєрідною сакральною владою щодо соціальності та етнічності етносоціальних спільнот. Отже етноегрегор при його ґрунтовному дослідженні та експлікації може виступати джерелом для розуміння сутності міжетнічної взаємодії окремих етносоціальних суб'єктів та спільнот.

Продуктивним, на мій погляд, у дослідженні міжетнічної взаємодії є поняття *простір*. Це арена дій, загальний контейнер для об'єктів, які досліджуються, сутність тієї чи тієї системи; трьохвимірний простір, у якій з'являються ті чи ті об'єкти, або події, займаючи ті чи ті позиції, розгортаючись у тому чи тому напрямку. Для етносоціологічного осягнення поняття «міжетнічна взаємодія» важливими є такі види простору: *соціальний простір* – фізичний чи то віртуальний простір, місце зібрання й взаємодії людей (парки, вулиці, громадські місця, маркети, спортивно-розважальні заклади тощо); місце практикування соціального життя та дій; *етнічний простір* – окреслені географічні межі території, на якій розміщена та чи інша етнічна спільнота (етнічна група, етнікос, етнос) [2, 85].

Для підтвердження думки про продуктивність поняття «простір» нагадаю, що в етнопросторі функціонують різноманітні ідентичності, які взаємодіють та взаємовпливають одна на одну. *Ідентичність* (від латин. *idem* – той самий, тотожний) – парасольковий термін, який використовується для відтворення сприйняття (розуміння) самого себе як складної, особливої істоти з тими чи тими соціальними, культурними, етнічними маркерами. В.Б. Євтух констатує кілька різновидів ідентичності у контексті міжетнічної взаємодії, проте в цій статті доцільно зупинитись саме на його терміні *етнічна ідентичність* – співвіднесення себе з тією чи іншою етнічною спільнотою або якісними (етнокультурними) характеристиками, властивими для цієї спільноти [2, 66]. В авторській концепції *етнічна ідентичність* – складова етнічної ментальності, що може бути визначена як сукупність усвідомлюваних константних ментальних атрибутів, які виступають, з точки зору

соціодіагностики, у вигляді констеляції дихотомій (ментальних параметрів), що зазнають відображення життєдіяльності різних етносоціальних груп та соціальної матриці в цілому.

У концепції В.Б. Євтуха *етнічна ментальність* (від латин. *mens, mentis* – розум, інтелект) – це форма духовно-культурного самовияву представників етнічних спільнот, яка засвідчує наявність у них етнодиференціюючих ознак. Останні коріняться в особливостях культурно-господарської діяльності, у психічному складі, поведінці, етнокультурних конструктах; етнічна ментальність – це спосіб сприйняття довколишнього світу й особливостей реагування на його явища, що визначається етнічними чинниками. Етнічна ментальність є важливою складовою етногенезу будь-якого народу, а її виявом – характерні особливості світосприйняття, моральні норми та цінності, настрої, форми взаємин [2, 99-100]. Таким чином у контексті концептуалізації міжетнічної взаємодії *етнічна ментальність* – це детермінанта безсвідомого смислотворення конкретного соціуму та свідомісно-досвідної життєдіяльнісної надбудови етносоціальних суб'єктів-акторів міжетнічної взаємодії, яка (етнічна ментальність) характеризується культурною ізоморфністю етнічних спільнот та етносоціальної системи, до якої вони приналежать. Отже, беручи до уваги вище сказане, можна говорити про існування: *етноментального профілю міжетнічної взаємодії* – системного утворення, яке відображає домінантне ментальне співвідношення спонук, рис і тлумачень, які є спільними для всіх представників даного соціуму чи етнічної спільноти у певний період часу, на визначеній території і в окресленому оточенні (у конкретному топосі) та детерміновані соціальними, економічними та політичними умовами життя; *ментальних атрибуцій* – самоприписуваних або ж зовнішньо-приписуваних властивості тієї чи іншої етносоціальної спільноти, що полягають у специфічних способах репрезентації дійсності, пов'язаних як з феноменологічним, так і з ідеологічним відображенням і конструюванням соціальних смислів. Тому *етнічна ментальність* – це певною мірою «програмне забезпечення» соціальної дії етносоціальних суб'єктів у міжетнічній взаємодії, яке через комунікацію призводить суспільство до усвідомлення спільної (надіндивідної) мети як ментально-відповідного аттрактору. За визначенням Романенка Ю.В. *аттрактор*

соціальний – макросенс соціальної системи, генералізований семіотичний конструкт, що задає напрямки *соціальної континуації* – процесу формування просторово-часової ідентичності, метапрограми соціальної системи та відносин у соціальній системі під впливом *атрактору*. Через аттрактори відбувається створення соціальних топосів (соціально-просторової статички) і практик (соціально-часової динаміки). Поняття використовується у синергетичній теорії функціонування та розвитку складних нелінійних систем [6, 254-256].

Кожна *поліетнічна країна* має свою *етнонаціональну структуру суспільства* – сукупність етнічних спільнот (етнос, нація, етнічна меншина, національна меншина, новітні іммігрантські спільноти тощо), які перебувають у стійких й упорядкованих зв'язках між собою. Різновидом етнонаціональної структури є *етнорегіональна структура країни* – структура розселення етнічних спільнот на території певної *поліетнічної країни* [2, 51-53]. Завважу, що *поліетнічною країною* у сучасній етносоціології вважають країну, населення якої складається із більше, ніж двох конституюваних етнічних спільнот й меншинні спільноти становлять не менше десяти відсотків усього населення країни [1, 120].

Етнонаціональна структура суспільства та етнорегіональна структура країни складають *етнічну систему* соціуму. *Етнічні системи* (від грецьк. *sistema* – зібраний разом) – спільноти людей, які об'єднані біологічними чинниками, формами пристосування до ландшафту, подібним стереотипом поведінки, спільним походженням й синхронною історією, які усвідомлюють свою єдність й на основі комплементарності підтримують її, виокремлюють себе із великої кількості собі подібних, деколи протиставляючи себе іншим. Етнічна система є результатом еволюції етнічної одиниці більш низького порядку (субетнос) або ж деградації системи більш високого рівня (*етнос*) [1, 54-55].

В авторській концепції *соціальна система* (в її ментально-інформаційному вимірі) – автопойетична сукупність зразків *інтерацій*, опосередкованих структурованим культурою суспільства символічним досвідом, який передається з покоління у покоління у вигляді колективних символів, і детермінований духовними, економічними, соціально-історичними, географічними, кліматичними, ландшафтними та іншими

умовами життя людей, котрі населяли і населяють дану територію. *Соціальна система* – матриця можливих сценарних виборів системи в просторі і часі, представляє собою розгорнуту в соціальних підсистемах *ідентичність*, що акумулює, у згорнутому вигляді, зразки реагування на певні виклики середовища, і можливість пристосувального або перетворюючого впливу на соціальні умови, які сприяють або перешкоджають її *аутопойезису*.

Аутопойетична система характеризується передусім спроможністю створювати холономний (цілісний) образ самої себе, в якому відбивається її макроідентичність, тобто, *аутопойезис* характеризується спроможністю соціально-конструюючого макросуб'єкта (політичної еліти як носія соціального інтелекту) бачити архітектоніку соціальної системи як самореферентної цілісності. Але цей образ має структуруватись через урахування диспозицій ментального профілю та особливостей колективного безсвідомого. Соціальна система, як показує досвід і практика соціальної історії, може вибудовувати цей образ методом проб і помилок, і тоді йдеться про розгорнуту в часі соціально-історичну еволюцію, а може здійснювати такого роду вибудовування, спираючись на вже напрацьований іншими соціальними системами досвід модернізації та розвитку.

Аутопойетичність соціальної системи у розумінні збереження автентичності соціальних *інтерацій* порушується, якщо соціальна система адресує «запит» на символічний досвід до інших соціальних систем, імплементуючи його в соціальні підсистеми з обминанням власних ментальних диспозицій та колективного безсвідомого. Аутопойезис відноситься до організмичних об'єктів із їх спроможністю витворювати власні частини із себе, тобто, із цілеорієнтованої соціальної тотальності. Уточнимо, що соціальна система здійснює аутопойезис настільки, наскільки мінімізує дифузю інформаційних впливів та випадкових інформаційно-символічних інтервенцій інших соціальних систем у міжкультурних комунікаціях, а з іншого боку – володіє семіотичними ресурсами конверсії чужорідних соціально-системних впливів за рахунок первинного семіозису [5, 113].

В авторській концепції *реальна колективність* – це атрибут самоорганізованої (стабілізованої) соціальної системи, що забезпечується

атрактивністю цілі соціальної системи та когерентністю елементів цієї системи в її досягненні. У цьому контексті варто зазначити, що колективність *етносу* сприяє виборенню впливовіших статусно-рольових позицій на «арені» етнополітичного простору в процесі міжетнічної взаємодії.

Нагадаю, що *етнос* (від грецьк. *ethnos*) – це особливий вид спільності людей, яка утворилася історично й є особливою формою їхнього колективного існування. Ця спільнота формується й розвивається об'єктивним історичним шляхом, вона не залежить від волі окремих людей, які до неї входять, і здатна до стійкого багатовікового існування за рахунок самовідтворення [2, 58]. Термін «етнос» досить тісно пов'язаний із поняттям «нація» у контексті міжетнічної взаємодії етносоціальних спільнот. У нашому контексті *нація* (від латин. - *natio*) означає історичну спільність людей, яка характеризується певними маркерами, серед котрих – назва, територія, мова [2, 80]. В авторській концепції *нація* – це соціально-політична спільність, в основі якої лежать солідарні культурні особливості етносів та соціальних спільнот, а також інтереси різних мікро- та макросоціогруп.

Етноси та нації взаємодіють між собою у континуумі різних етнополітичних та етносоціальних організмів. *Етнополітичний організм (ЕПО)* в етносоціологічній та етнополітичній літературі називається державою [2, 81]. *Етносоціальний організм (ЕСО)* – особливого типу етнічні спільності, які мають відносну самостійність (територію, певні функції самоврядування й самоуправління), котрі забезпечують сприятливі умови для існування етносу та його відтворення [2, 62]. ЕПО та ЕСО можуть бути елементами різних країн та держав, у яких відбуваються різні *етнічні процеси*. Останні це – зміни різних компонентів етносу, передусім, мови, окремих елементів духовної та матеріальної культури, самосвідомості, які відбуваються у ході історичного розвитку [2, 50].

Одним із ключових понять міжетнічної взаємодії є *міжетнічний конфлікт* (від латин. *conflictus* – зіткнення, боротьба) – специфічна ситуація у стосунках між етнічними спільнотами, її частинами, або ж її окремими представниками, змістом якої є змагання учасників цих стосунків за відповідні ніші у суспільному житті поліетнічної країни й у

ході якого окреслюється протилежність інтересів та застосовуються будь-які засоби для реалізації цих інтересів та утвердження своєї етнічності в етнонаціональній структурі країни проживання [2, 75-80]. У попередженні та врегулюванні міжетнічних конфліктів акторам міжетнічної взаємодії може допомогти *етнополітичний менеджмент*. Цей конструкт можна охарактеризувати як систему заходів, завдяки яким органи державного управління здійснюють регулювання процесами у сфері етнонаціонального розвитку та міжетнічними відносинами у поліетнічних країнах, яка передбачає формування умов, що забезпечують інтегративний, безконфліктний тип цього розвитку, зокрема, вибудовування системи правового захисту представників усіх компонентів етнонаціональної структури того чи іншого суспільства, вироблення механізмів упередження, подолання напружених ситуацій у міжетнічних відносинах тощо [2, 56]. У контексті етнополітичного менеджменту доцільно використовувати *соціодіагностику* (авторське поняття) – сукупність інструментів (технологій, алгоритмів) ідентифікації і структурованого опису соціальних властивостей, процесів та станів соціальних суб'єктів, які знаходять своє кількісно-якісне заломлення в різних соціальних підсистемах, спільнотах та інституціях, соціальної системи в цілому, перебуваючи у відповідному оціночному континуумі від соціальної норми до патології (соціопатії).

Висновок. Отже, теоретична база вивчення міжетнічної взаємодії для розробки холономної теорії міжетнічної взаємодії обумовлюється характером предмета дослідження. Так, сюди входить системно-комплексний аналіз цілого ряду концептів та матеріалів. Це, зокрема, аналіз і характеристика законодавчих, державних документів з питань етнополітики, аналіз документів політичних партій і національно-культурних товариств, контент-аналіз публікацій масової періодики з питань міжетнічних контактів та взаємодії, збір і порівняльний аналіз соціокультурних показників різних етнічних спільнот, соціологічне опитування (інтерв'ю, анкетування) та етнопсихологічне тестування у середовищі окремих соціальних груп населення про їхні уявлення, оцінки, установки і орієнтації на міжетнічну взаємодію [2, 72-75].

При розробці холономної теорії міжетнічної взаємодії в Україні знадобиться критично проаналізований досвід дослідження міжетнічних

відносин й етнополітичної ситуації у зарубіжних країнах і ті напрацювання, які є на цей час в українських етнологів та етносоціологів.

Література

1. Євтух В.Б. Етнічність : глосарій. – Київ: Вид-во НПУ імені М. П. Драгоманова, 2009.
2. Євтух В.Б. Етносоціологія: довідник. – Київ: Вид-во НПУ імені М.П. Драгоманова, 2011.
3. Жеребило Т.В. Термины и понятия лингвистики. Общее языкознание. Социолінгвістика. Словарь-справочник. – 2011.
4. Комлев Н.Г. Словарь иностранных слов. – 2006.
5. Никлас Луман. Введение в системную теорию (Под редакцией Дирка Веккера). Пер. с нем. / К. Тимофеева. – Москва: Издательство «Логос», 2007.
6. Романенко Ю.В. Соціалізація особи: метапрограмний та психотехнологічний аспекти. – Київ: Вид-во ДУІКТ, 2007.
7. Brubaker R. Ethnicity Without Groups. – Cambridge, MA: Harvard University Press, 2004.
8. Clement R., Giles H. Deconstructing the “Big Picture”: Perspectives and Layers of Interethnic Communication / S.A. Deetz. Communication Yearbook 17. – Thousand Oaks, CA: Sage, 1994.
9. Ellis D. G. Crafting Society: Ethnicity, Class and Communication Theory. – Mahwah, NJ: Lawrence Erlbaum Associates. – 1999.
10. Kim Y.Y. Interethnic Communication: The Context and The Behavior / S.A. Deetz. Communication Yearbook 17. – Thousand Oaks, CA: Sage, 1994
11. Mead G. H. Mind, Self, & Society: From the Standpoint of a Social Behaviorist. – Chicago, IL: The University of Chicago Press, 1934
12. Minah Harun. Malay-Chinese Interethnic Communication in Malaysia: an Analysis of Sensemaking in Everyday Experiences. – Ohio University, 2007.

V. Kryachko. To the question of basic concepts operationalization in the interethnic interaction research.

The article deals with the operationalization of basic concepts in the interethnic interaction research. The attention to the operationalization of basic concepts is attracted in the context of conceptual-categorical apparatus of interethnic interaction research in order to the most adequately reproduce this phenomenon in the concrete socio-psychological and ethno-cultural conditions.

Key words: interethnic interaction, ethnic interaction, ethnicity, ethnic system, interaction, inter-ethnic conflict, ethnopolitical management sociodiagnostics.

УДК 316.772.4

О. В. Хижняк

МОВНА КУЛЬТУРА НАЦІОНАЛЬНИХ МЕНШИН ЯК ПРОЯВ ІНДИВІДУАЛЬНОГО І КОЛЕКТИВНОГО В ЕТНІЧНОСТІ

У статті мовна культура національних меншин розглядається через співвідношення індивідуального і колективного у розвитку етнічності. Автор доводить, що мовна культура національних меншин формується в процесі набуття їх представниками етнічної ідентичності і є сферою, яка знаходиться в полі зору як окремих представників національних меншин, так і їх громадських організацій.

Ключові слова: етнічна ідентичність, національна меншина, мовна культура, етнічний ресурс, міжкультурна освіта.

У поліетнічних суспільствах, до яких відноситься Україна, в умовах глокалізації посилюється увага до збереження культурної специфіки національних меншин. Адже «унікальність будь-якого етнічного утворення проявляється через мову, тому посилюється актуальність забезпечення гарантій мовних прав. Між тим, уявлення про мову як про невід'ємну ознаку нації наче апріорі припускає, що вона самовідтворюється, а тому не потребує державної підтримки і спеціального правового регулювання [1, 72]. Але на практиці мовна політика стає предметом гострих дискусій як серед науковців, так практиків. Згідно з Конституцією України (ст. 53) «громадянам, які належать до національних меншин, відповідно до закону гарантується право на навчання рідною мовою чи на вивчення рідної мови у державних і комунальних навчальних закладах або через національні культурні товариства» [2, 15]. Хоча колективні права (у т. ч. мовні) народів, національностей та меншин в останні роки отримали політичне визнання і були закріплені на міжнародному рівні, проте наразі в Україні відмічається недостатня увага державних та муніципальних інституцій, громадськості до розвитку мовної культури національних меншин,

створення для цього необхідних умов. У національній, регіональних стратегіях розвитку національних відносин цей напрямок соціальної політики не відповідає сучасним вимогам.

Формування мовної культури є завданням низки соціальних інститутів – сім'ї, освіти, засобів масової інформації тощо. Існує погляд, що «у розвитку інститутів та інфраструктури освіти зацікавлені всі учасники політико-освітнього процесу: політична еліта, державний апарат (особливо у створенні державних інститутів), суспільство, окремі громадяни і суб'єкти освіти» [3, 100]. Однак мовна культура національних меншин має специфіку, вона формується у процесі набуття їх представниками етнічної ідентичності і є сферою, яка знаходиться у полі зору не тільки державних інституцій, але й їх громадських організацій національних меншин. Мова є системою «звуків та графічних знаків, що функціонує як засіб людського спілкування» [4, 103] і визнана елементом етнічної ідентичності, етнічним маркером – ознакою, рисою, характерною для особи чи спільноти, що виокремлює останні в етнічних мережах.

Щодо етнічної ідентичності, то ми поділяємо таку точку зору: «По-перше, етнічна ідентичність в широкому сенсі є явище соціальне і як таке на колективному та індивідуальному рівні являє собою онтологічну властивість, що виявляється у вітальній потребі в організації та підтримці самототожності і цілісності свого існування. По-друге, як феномен надіндивідуальної свідомості, етнічна ідентичність на колективному рівні виступає властивістю соціальної організації, що організовує у процесах категоризації і самокатегоризації (приписування та самоприписування) постійне в часі і просторі конструювання етнічних кордонів, в межах яких відбувається збереження ідентичності групи. ... По-третє, будучи онтологічною потребою індивіда у приналежності до якогось соціального колективу, етнічна ідентичність на індивідуальному рівні являє собою найважливішу соціокультурну характеристику, без придбання якої недосяжним стає формування особистої ідентичності» [5, 97]. Саме мова, мовна культура виступає для представників національних меншин механізмом етнічної ідентифікації як на індивідуальному, так і на колективному рівнях.

Відправним моментом розгляду мовної культури національних меншин як прояву індивідуального і колективного є конструктивістський підхід і визнання того, що етнічність як «... гнучка конструкція стає міцною лише тоді, коли має під собою потужний фундамент економічних і політичних інтересів, усвідомлених більшістю людей, що втягуються в процес конструювання ідентичностей» [6, 63]. Інтеграція національних меншин в соціально-економічний і соціокультурний регіональний простір ставить певні вимоги до мовної культури, в якій би поєднувалася мовна компетентність стосовно рідної мови і мови базового етносу. Таке поєднання дає змогу її носіям брати активну участь у міжетнічній взаємодії при вирішенні актуальних регіональних проблем, а не тільки проблем етнокультурного розвитку окремих національних меншин. Важко не погодитися зі словами В. Курске: «Мова відіграє надзвичайно важливу роль в житті будь-якого народу, так як служить засобом накопичення та передачі значущої інформації, беручи на себе виконання функції внутрішньоетнічного спілкування. Комунікативній функції мови відповідають численні сфери спілкування людей, з яких найбільш важливими є освіта, наука, література, періодична преса, листування і діловодство, громадські та культурно-масові заходи і т. ін.» [7, 136].

Відомо, що етнокультурна адаптація включає в себе оволодіння мовою етнічної більшості, засвоєння традицій, норм і цінностей базової спільноти. Розгляд різних аспектів (в першу чергу соціокультурних) адаптації таких людей становить інтерес для діяльності установ освіти, громадських об'єднань, національно-культурних товариств, інших інститутів з метою корекції поведінкових стереотипів представників національних меншин, спрямованої на посилення їх адаптаційних ресурсів.

Ф. Барт справедливо вважав, що не самі по собі культурні відмінності, а «етнічна межа» визначає етнічну групу (національну меншину). При цьому найважливішим в його розумінні етнічної групи є внутрішня або зовнішня категоризація, а етнічні групи та їх характеристики – це результат не тільки історичних, але також економічних і політичних обставин і ситуацій, тому значимість мають ті культурні характеристики (серед них і мовна культура), які використовуються як маркери відмінностей і групових кордонів. Він особливо підкреслював роль

лідерів, які мобілізують маси на колективні дії [8]. Етнічний лідер – особа в етнічних спільнотах, яка акумулює, стимулює і сприяє акомодатції, презентації представників своєї спільноти у суспільстві поселення. Така особа зазвичай очолює етнічні організації, етнічні рухи. Етнічними лідерами можуть виступати й ті особи, які своєю діяльністю (етнічні митці, письменники, вчені тощо) формують відносини безконфліктної взаємодії між представниками різних етнічних спільнот, результатами своєї діяльності викликають зацікавленість і повагу носіїв інших культурницьких традицій, передусім, корінного населення [4, 92]. Важко переоцінити роль етнічних лідерів в мобілізації етнічності, у т.ч. у сприянні розвитку мовної культури представників національних меншин. Під національною меншиною ми розуміємо частину народу, яка мешкає окремо від нього в інонаціональному середовищі, але представники якої підтримують з ним зв'язок шляхом культурної, мовної та іншої етнічної ідентифікації [4, 96].

Науковцями визнається необхідність тлумачення етнічності в «... єдності її індивідуального і колективного буття, мікросоціальних і макросоціальних якостей. Суб'єктом відносин етнічності виступають як індивід, так і групи індивідів, що займають подібне становище у полі соціокультурного та політичного виробництва і, в ряді випадків, системі соціального розшарування. Близькість позицій суб'єктів етнічності визначає схожість схем сприйняття, уявлень і дії, які, тим не менш, не виключають «розмаїття у подібності». ... Усвідомлення єдності індивідуального та колективного складових етнічності може стати відправним пунктом переосмислення ролі групових інтересів в контексті ідеології лібералізму, що відстоює абсолютний пріоритет індивідуальних прав і свобод» [9, 156]. Однак не розробленими залишаються питання, пов'язані з етносоціальними та етнолінгвістичними процесами в середовищі національних меншин, механізмами формування та функціонування їх мовної компетентності на когнітивному, емоційному і практичному рівнях, з технологією забезпечення мовних прав і підвищення рівня мовної культури національних меншин, яка б враховувала як індивідуальне, так і колективне в етнічності.

Мета даної статті – з'ясувати співвідношення індивідуального і колективного в процесі формування мовної культури національних меншин.

Етнополе, яке задає межі функціонування тієї чи іншої етнічності і простір реалізації етнічних характеристик, практик людських спільнот, включає мовну культуру. Мовна культура національних меншин є відображенням загальної культури і включає вміння їх представників використовувати оптимальні для конкретної ситуації мовні засоби, етичні норми міжнаціонального (міжетнічного) спілкування, мовний запас, що дає змогу креативно мислити і виражати загально прийнятими лексичними засобами свої думки з дотриманням сучасних вимог до мовлення. Мовну культуру можна розглядати в якості етнічного ресурсу – людського потенціалу, соціального капіталу, що використовується етнічними лідерами, особами, які усвідомлюють і презентують свою етнічну особливість, для активізації використання потенціалу національних меншин і підвищення його ролі в соціально-економічному, соціокультурному розвитку певної території.

Поліетнічність в Україні має виразний регіональний характер, існують певні територіальні відмінності в етнічному складі її населення. За кількістю етносів, частка яких в загальній кількості населення регіону не нижче 0,1%, в Україні науковці виділяють три групи регіонів.

- До першої групи належать регіони, де в кожному із них проживає 12-18 етносів, а питома вага українського етносу коливається від 24,3% (АР Крим) до 82%.

- Друга група регіонів характеризується високою часткою російської меншини (від 14,1% в Миколаївській області до 58% в АР Крим).

- До третьої групи належать області Донбасу (Донецька, Луганська), Придніпров'я (Дніпропетровська, Запорізька), Півдня (Миколаївська, Одеська, Херсонська), АР Крим, **Харківська область**. Особливістю названої групи регіонів є те, що в них проживає багато національних меншин з дуже малою кількістю населення кожна. Найбільш строкатий національний склад мають великі міста, серед яких і Харків [10].

Розглянемо проблеми мовної культури національних меншин на прикладі Харківського регіону. Для цього звернемося до матеріалів соціологічного дослідження «Громадська думка харків'ян щодо

міжетнічної ситуації в м. Харкові та області напередодні проведення Євро-2012», яке за участю автора статті проведено співробітниками кафедри прикладної соціології Харківського національного університету імені В. Н. Каразіна у грудні 2011 р. Емпіричну базу дослідження склали матеріали двох фокусованих групових інтерв'ю (з активістами громадських організацій національних меншин та іноземними студентами) і експертного опитування (методом стандартизованого інтерв'ю опитано 92 експерти). Відбір експертів відбувався за такими критеріями: 1) включеність у діяльність, що пов'язана зі спілкуванням з представниками національних меншин; 2) обізнаність з проблемами міжетнічних відносин внаслідок професійної або громадської діяльності. Зазначеним критеріям відповідають три групи експертів, які були опитані в ході дослідження: 1) представники (керівники, активісти) громадських організацій національних меншин; 2) іноземні студенти, члени студентських земляцтв; 3) представники закладів вищої освіти, фахівці з питань етнополітики, керівники відділів по роботі з іноземними студентами. Метод фокус-групового інтерв'ю був обраний з метою виявлення відмінності і подібності в розумінні і сприйнятті основних проблем національних меншин на Харківщині активістами різних громадських організацій та членами студентських земляцтв, а також їх бачення напрямків оптимізації етнонаціональної політики в регіоні.

Ми поділяємо позицію, згідно з якою існує «... нерозривність індивідуальної та колективної складових етнічності, тобто розгляд процесів виробництва етнокультурних відмінностей і розрізень як реалізації одночасно колективних та особистісних потреб та інтересів. Етнічність, оцінювана з точки зору не тільки індивідуального членства, а й групової солідарності, актуалізує питання про індивідуальні та групові права та їх співвідношення в контексті ліберального дискурсу» [9, 152]. Одним з таких прав є право на вивчення і використання представниками національних меншин рідної мови. У Харківському регіоні над формуванням мовної культури працюють товариства, що об'єднують носіїв цих мов, – білорусів, болгар, греків, євреїв, німців, поляків, росіян. Існує практика проведення відкритих уроків у недільних школах польського, грецького, німецького товариств. У той же час мовна

культура національних меншин не відповідає ні індивідуальним інтересам їх представників, ні інтересам громади.

Оптимізацію мовної політики щодо національних меншин експерти вбачають у реалізації таких стратегій регіональної етнополітики.

1. Створення рівних умов для вивчення представниками національних меншин рідної мови.

Що стосується рідної мови, то експерти одностайно вважають необхідним оволодіння національною мовною культурою (табл. 1). Дбайливе ставлення до своєї національної мови, зацікавленість у її вивченні не можна віднести до дезадаптаційного чинника. Навпаки, долучення до мови як елемента етнічної культури може пом'якшити такі прояви дезадаптації, як туга за батьківщиною або втрата духовного зв'язку зі своїм етносом.

Таблиця 1.

Відповіді на запитання: «Чи вважаєте Ви необхідним для представників національних меншин вивчення рідної мови?» ($n = 92$, у %

№ п/п	Варіанти відповідей	Групи експертів		
		1	2	3
1.	Так	100	88	76
2.	Ні	0	12	18
3.	Важко сказати	0	0	6

* Групи експертів: 1 – представники (керівники, активісти) громадських організацій національної меншин, 2 – іноземні студенти, члени студентського земляцтва. 3 – представники закладів вищої освіти, фахівці з питань етнополітики, керівники відділів по роботі з іноземними студентами

2. Репертуарне розмаїття способів, форм вивчення представниками національних меншин рідної мови, що розширить їх індивідуальну мовну свободу.

Експерти виказали думку про доцільність надати представникам національних меншин свободу вибору форм організації вивчення рідної мови (табл. 2). При цьому перевагу вони віддають вивченню мови в національно-культурних центрах. Поширені наразі недільні школи видаються експертам менш перспективними.

Таблиця 2.

Відповіді на запитання: «У яких формах, на Ваш погляд, доцільно проводити вивчення рідної мови представниками національних меншин?» (експертні оцінки, респонденти могли відзначити всі варіанти, що їм підходили ($n = 92$, у %))

№ п/п	Варіанти відповідей	Групи експертів		
		1	2	3
1	2	3	4	5
1.	У загальноосвітніх навчальних закладах	41	24	15
2.	У національно-культурних центрах	90	56	82
3.	У недільних школах	59	36	56
4.	Самостійне вивчення	24	56	53
5.	Інша думка	7	0	12
6.	Важко сказати	0	4	0

* Групи експертів: 1 – представники (керівники, активісти) громадських організацій національної меншин, 2 – іноземні студенти, члени студентського земляцтва. 3 – представники закладів вищої освіти, фахівці з питань етнополітики, керівники відділів за роботою з іноземними студентами

3. Сприяння розвитку міжкультурної освіти.

Міжкультурна освіта включає «освітні заходи, які передбачають ознайомлення представників різних етнічних спільнот з культурами одне одного, виховання можливостей сприйняття відмінних культур та формування до них толерантного ставлення» [4, 96]. Цей напрямок включає розробку освітніх заходів, які передбачають ознайомлення представників різних етнічних спільнот з культурами одне одного, виховання можливостей сприйняття відмінних культур та формування до них толерантного ставлення.

4. Сприяння балансу мовних інтересів завдяки вивченню представниками національних меншин державної української мови і розширення мовної практики національних меншин.

Представники національних меншин Харківщини, що мігрували з іншого мовного та культурного середовища, стикаються як з проблемою

збереження своєї рідної мови, так і з необхідністю етнокультурної адаптації. Серед опитаних експертів домінує орієнтація на вивчення представниками національних меншин також державної української мови.

Актуальним є створення національним меншинам умов для розвитку їх національної ідентичності. Цьому сприяє відсутність можливостей розширення мовної практики національними меншинами, ризик втрати представниками національних меншин своєї національної ідентичності. Експерти занепокоєні не стільки поодинокими проявами дискримінації за окремими етнічними ознаками, скільки реальною небезпекою втрати етнічної ідентичності представниками окремих національних меншин:

- *Сегодня в Украине национальным меньшинствам трудно сохранить свою национальную идентичность, поскольку для этого нет условий. Программа культурного развития национальных меньшинств была принята на сессии областного совета, однако финансирование ее реализации не проводится на протяжении нескольких лет. Мы уделяем внимание пропаганде своей культуры, давали передачи на телевидении, рассказывали о своих традициях, обычаях. Программа шла 40 минут (Андрей – немец, ни к какой конфессии себя не относит).*

Проведене дослідження підтвердило, що «існує значний розрив між національною ідентичністю та реальною практикою застосування національної мови» [11]. Мотивація до вивчення рідної мови може зійти нанівець, якщо поле її використання буде незначним. На користь вивчення рідної мови виступає і ситуація, коли мова сприймається представниками національних меншин як «етнічне багатство», яке слід передати підростаючому поколінню. На розвиток мовної культури великий вплив має психологічна установка населення на вивчення рідної мови.

Підведемо **підсумок**. Однією з основних причин нестабільності держав є не наявність меншин, а те, що не відпрацьовані відповідні механізми недопущення міжетнічних зіткнень між домінантною більшістю і меншинами. Для довгострокового та ефективного вирішення проблеми меншин необхідні правова і демократична держава, з одного боку, і етнічна толерантність, компроміс і лояльність меншин до держави і суспільства, в якому вони проживають, – з іншого. Модель асиміляції слід замінити культурним плюралізмом, що дозволяє меншинам зберегти власну національну ідентичність, причому прагнення до збереження

етнічної, релігійної та культурної своєрідності не повинно виключати можливість їх успішної інтеграції у суспільство [12, 55]. Серед науковців і практиків поширюється погляд, що етнонаціональна політика повинна стати на шлях налагодження конструктивної співпраці між представниками різних національностей, які складають єдиний український народ. Вираженою є установка на те, щоб діти представників національних меншин знали як мову свого етносу, так і українську. Не зафіксовано агресивного засудження тих, хто втрачає етнічну культуру і не бажає вивчати мову свого етносу, тобто існує простір для індивідуальної мовної свободи, захищеної колективними діями.

Л і т е р а т у р а

1. Шахбанова М.М. Этноязыковые процессы в Дагестане // Социс. – 2011. – № 2.
2. Конституція України. – Київ: Видавництво «Істина», 2010.
3. Денисенкова Н. Взаимодействие власти и образования: критерии эффективной модернизации // Власть. – 2010. – № 11.
4. Євтух В.Б. Етнічність: глосарій. – Київ: Вид-во НТУ імені М.П. Драгоманова, 2009.
5. Широкова Т. Концептуальные истоки и основы теории этнической идентичности // Власть. – 2010. – № 6.
6. Шабаев Ю.П. Этнонациональные движения в новой социокультурной реальности / Шабаев Ю. П., Садохин А. П., Шилов Н. В // Социс. – 2009. – № 10.
7. Курске В.С. Язык как фактор этнической идентичности российских немцев // Социс. – 2011. – № 3.
8. Этнические группы и социальные границы: Социальная организация культурных различий: Сборник статей / Под ред. Ф. Барта; пер. с англ. Москва: Новое издательство, 2006.
9. Низамова Л.Р. Сложносоставная концепция современной этничности: пределы и возможности теоретического синтеза // Журнал социологии и социальной антропологии. – 2009. – Т. 12. – № 1.
10. Етнічний склад населення України, його особливості, динаміка та територіальні відмінності – Режим доступу: <http://ua.textreferat.com/referat-3976.html>

11. Бергнер К. Язык как основная предпосылка развития этнической идентичности. – Режим доступа – <http://www.rusdeutsch.ru/?audio=audio&menu=1003&rasda=1>
12. Радушки Н. Положение этнических меньшинств на Балканах // Социс. – 2009. – № 6.

O. Khyzhniak. Linguistic culture of national minorities as the manifestation of individual and collective in ethnicity.

Linguistic culture of national minorities is considered through the relationship of individual and collective in the development of ethnicity in the article. The author proves that the linguistic culture of national minorities is being formed in the process of acquiring ethnic identity by their representatives and is an area that is in the field of view of individual members of national minorities and their social organizations.

Key words: ethnic identity, minority, linguistic culture, ethnic resource, intercultural education.

УДК 316.347(091)477

С. Е. Дудар

АВТОХТОННЕ НАСЕЛЕННЯ У ФОРМУВАННІ ЕТНІЧНОГО СКЛАДУ НАСЕЛЕННЯ УКРАЇНИ: ІСТОРИКО-СОЦІОЛОГІЧНИЙ АСПЕКТ

Стаття присвячена з'ясуванню історико-соціологічного аспекту появи і розвитку на території сучасної України автохтонного населення і його впливу на формування сучасного етнічного складу населення. Розкривається значення терміну «автохтони», відтворюється сучасна структура автохтонного населення та взаємозв'язок між компонентами цієї структури. Аналізуються умови протікання міжетнічної взаємодії складових, та історичний процес формування сучасної етнонаціональної структури населення України.

Ключові слова: автохтонне населення, українці, росіяни, білоруси, етнічний склад населення, алохтонне населення, етнонаціональна структура населення України.

Постановка проблеми. За часів здобуття незалежності відбулися значні трансформації в усіх сферах життя населення України. Не обійшли боком зміни й складову частину населення України, що проявилось у певних тенденціях непритаманних розвитку населення у радянські часи. Динаміка зміни населення змінилася і почала діяти за іншими

принципами, до чого привели зміни в усіх сферах життя з розпадом Радянського Союзу.

А тому саме тенденції і зміни у динаміці етнонаціонального складу населення привертають зараз значну увагу, адже на основі даних складових можна прогнозувати подальший розвиток і зміни у його складі в наступні роки. Особливо це помітно у контексті автохтонного населення, яке визначає пріоритети подальшого розвитку оскільки воно складає переважну більшість населення. А тому і визначають подальший шлях розвитку у контексті як взаємної співпраці, так і підтримуючи конструктивний діалог з представниками алохтонного населення.

Однак до того як, аналізувати взаємодію на сучасній історичній вісі, для кращого розуміння даних процесів потрібно зануритися в глибину історичних пластів і переглянути історичний шлях появи автохтонів на терені сучасних земель нашої держави і їх подальшого спільного становлення, а також відносин що склалися в них з іншими народами.

Стан розробки проблеми. Дана проблематика в основному розглядається у працях В.Б. Євтуха і В.П. Трощинського як складова загального огляду етнічних процесів, що відбуваються в українському суспільстві протягом останніх років загалом та у роботах К. Ю. Галушки.

Об'єкт дослідження: автохтонне населення України на рубежі ХХ-ХХІ ст. за етнічними ознаками.

Предмет дослідження: роль автохтонного населення у формуванні етнічного складу сучасної України.

Мета: визначення явища автохтонного населення та його вплив на формування складу населення України.

Виклад основного матеріалу. Насамперед потрібно з'ясувати значення терміну «автохтони». Він походить від грецької мови *autos* - сам і *chthon* - земля, тобто первісне населення тієї чи іншої землі. Автохтонним населенням нашої землі можна розглядати слов'ян, які мешкали тут приблизно в IV-V ст. н.е. Згодом ними була заснована держава зі столицею в Києві під назвою Київська Русь. Вона знаходилася на значній території сучасних трьох слов'янських народів – українців, росіян та білорусів, які і являються основою сучасного населення наших територій. Київська Русь являлася буфером між диким кочовим сходом і землями осілих народів заходу, а тому поєднувала у собі вектори обох

цивілізаційних угруповань. Вона проіснувала до XII-XIII ст. н.е. і була знищена у результаті навали монголів.

Після втрати власної держави серед слов'ян почався процес занепаду, оскільки об'єднуючий центр був знищений і регіони отримали можливість самостійного розвитку, що призвело до такої ситуації із-за різних культурно економічних умов існування і певної ізоляції даних регіонів один від одного кожне угруповання самостійно виокремлювалося як окремий народ. І вже близько XVI ст. ми бачимо вже 3 окремі народи, які поєднують у собі велику кількість спільних рис завдяки спільним корінням, але водночас і відрізняються один від одного оскільки мають різну історію і культурно-соціальні традиції. Спробуємо розглянути кожну з них по окремоті.

Українці – стала спільність людей, що складалася історично на території їх давнього розселення і характеризується низкою маркерів: етнічною самосвідомістю, самоназвою, мовою, психічним складом, культурою, побутом, соціальною і територіальною організацією. За типологічними ознаками українці неоднорідні. До складу української етнонації входять такі основні компоненти: традиційний етнічний масив, окреслений етнічними кордонами; етнічні групи (діаспора), що проживають за межами основного етнічного масиву; субетнічні групи, що складаються як з етнорегіональних, так і етнографічних угруповань.

Націогенез українців пов'язаний з їхнім загальним національним піднесенням, що виявилось у формі національно – визвольної боротьби XVI-XVII столітті. Саме тоді оформилися національні інтереси, визначилися національна ідея, національні гасла та атрибути. Скажімо, маючи Запорозьку Січ, українців називали «нацією козаків». Однак процес націогенезу українців «дозрівав», проходячи ряд етапів, відомих як «національно – культурне відродження». Розпочавшись у XIV столітті як військово-політичне відродження, воно тривало до кінця XVIII століття у сфері культури й духовності, у 20-х роках XX століття – як державно-політична розбудова, нарешті, у наші дні – у формі загального національного піднесення, охоплюючи всі важливі сфери життя українського народу – державотворення, культуру, науку, побут.

Опосередкованим свідченням етно- та націогенезу українців є лінгвістичні дослідження. Мова українців, сягаючи проукраїнських

(слов'янських) діалектів, засвідчує свій безперервний розвиток. Найдавніші пам'ятки Київської Русі виявляють риси, що згодом стали визначальними для формування структури саме української мови (близько XI століття) і вказують на багато у чому відмінний розвиток порівняно з розвитком близькоспоріднених мов, зокрема російської та білоруської. Водночас вони свідчать про щедру палітру говорів і говірок, притаманних колись окремим етноплемінним об'єднанням, землям, регіонам. Сучасна українська мова зберігає розмаїття регіональних варіантів говорів: поліських, подільських, середньонадніпрянських, гуцульських, бойківських, лемківських, буковинських, покутських, слобожанських, степових, наддністрянських, надсянських тощо.

Генетичну картину українців розкривають й антропологічні дані, які підтверджують, що українці належать до великої європеїдної раси, тяжіючи до її південної гілки. Характерні ознаки: високий зріст, брахіцефалія, відносно темний колір очей та волосся, середня ширина обличчя, пряма форма носа, середній розвиток третинного волосяного покриву. Відхилення від цього «усередненого типу», до якого належить переважна більшість сільських жителів, трапляються на півночі України, у зоні Карпат, нижньому Подніпров'ї та Буковині, що дає підстави виділити тут окремі морфологічні варіанти і зробити припущення про те, що ландшафт накладає відбиток на розвиток тієї чи іншої етнічної спільноти.

Взагалі за антропологічними характеристиками українці поділяються на кілька типів: карпатський, волинський, деснянський, нижньодніпровський та центральноукраїнський. Найдавніші, архаїчні риси фізичної будови збереглися на Правобережному Поліссі та Волині, де зафіксовано також сліди перебування балтських племен. На Лівобережжі та Нижньому Подніпров'ї відчутний вплив давнього іранського, а у Карпатській зоні та на Буковині – фракійського компонентів. Окрім того, в окремих південних районах Середньої Наддніпряни спостерігається незначна монголоїдна домішка – наслідок слов'яно–тюркських контактів часів Давньої Русі.

За даними перепису 2001р., чисельність українців в Україні становить 37 541 693 особи, що дорівнює 77,8% усього населення держави. У 1989 р. чисельність українців (37 419 тисяч) складала 72,2% населення УРСР. Ці дані свідчать про те, що, попри зменшення населення України майже на

7%, чисельність українців скоротилася лише на 1%, а питома вага зросла на 5,6%. Українці складають більшість населення усіх регіонів України, окрім АР Крим. Рідною мовою вважають українську - 85%, російську – 14%, українці розмовляють також угорською, молдавською, румунською, білоруською, кримськотатарською. У містах проживають 59% українців, решта (41%) – сільське населення. За ступенем урбанізованості українці серед численних етносів поступаються росіянам, білорусам та полякам [5].

Інший відчутний слов'янський автохтонний компонент етнонаціональної структури населення України – це росіяни (етнонім – *русскіє*). Разом з українцями і білорусами росіяни складають генетично споріднену, близьку за мовою та культурою групу східнослов'янських народів. Етнічна територія українців межує на півночі та сході з етнічною територією росіян. Упродовж останніх трьох з половиною століть історична доля українського народу була тісно пов'язана з росіянами, які відіграли значну роль у політичному, соціально-економічному і культурному житті України.

Як етнос росіяни формуються у XIV-XV ст. у межах значної за розмірами території, що простяглася між верхів'ями Волги та Західної Двіни, і звідси поступово поширюються на північ, схід і південь. З піднесенням Московського князівства, яке свого часу проголосило себе збирачем усіх руських земель і спадкоємцем Київської держави, закріплює за собою з XVI ст. назву «Русь», а із сер. XVII ст. офіційно затверджує назву «Росія». Упродовж кількох століть росіяни становлять основне ядро і панівний етнос Російської держави, до якої на засадах політичної автономії у 1654 р. приєдналася Україна. З поступовою ліквідацією елементів української державності та поширенням в Україні загальноросійського адміністративного устрою зростає міграція сюди росіян. В Україні XVI-XVII ст. росіяни відомі під назвою «московинів», «московських людей», а сама Росія – під назвою «Московщина». Після об'єднання України з Росією відбуваються два протилежних, але взаємопов'язаних процеси: поступове відчуження етноніму «руські», «руський народ» від українського етносу і перенесення його на «московський народ», за яким він остаточно закріплюється у XVII-XIX ст.

Склад росіян-переселенців в Україну був зумовлений здебільшого потребами військового утримання території за Росією. Тому спочатку

переважає так звана державна колонізація – переселення різних категорій тих хто ніс тут військову службу, отримуючи за це слободи та землі. На основі цих переселенців з часом формується ядро місцевої адміністрації, що постійно поповнюється новими переселенцями з Росії і слугує опорою імперської політики у краї. Росіяни склали значний відсоток військових поселенців – державних селян, які сплачували поземельну ренту і поставляли в разі потреби необхідну кількість солдат в територіальні військові формування. Росіяни будують і заселяють спільно з українцями оборонні «лінії», що зводяться царським урядом для захисту південно-східних українських земель від нападів кримських татар. З переміщенням на південь воєнізовані функції поселенців-росіян поступово змінюються господарськими. Значну частину переселенців-росіян становили спочатку також старообрядці, які втікали на Україну від релігійних переслідувань. З другої половини XVIII ст. посилюється так звана поміщицька колонізація – переселення російськими поміщиками, які отримували величезні наділи землі в Україні, закріпачених селян із центральних губерній Росії. З часом дедалі помітнішу роль у формуванні росіян України відіграє «вільна» колонізація, що спочатку складалася переважно із селян-втікачів з російських губерній.

Найбільший потік росіян-переселенців спрямовувався у порівняно малозаселені південні та східні райони сучасної України – Причорномор'я, Приазов'я, Слобожанщину. Особливістю останніх було те, що на відміну від давніх українських земель вони освоювалися і заселялися одночасно українцями та росіянами, а також нечисленними групами інших народів з переважанням у цілому представників українського етносу. На Правобережжя росіяни переселялися не дуже інтенсивно, оскільки цей регіон доволі пізно увійшов до складу імперії, мав своє значне населення і тут не було великих резервів неосвоєних земель. За даними описів, у 1678 р. на Лівобережній та Правобережній Україні росіян ще практично не було. Лише у Новоросії зафіксовано 27 тис. росіян (6,7 % населення краю). У 1719 р. на Лівобережжі налічується вже 40 тис., а в Новоросії – 72 тис. росіян. На Правобережжі росіяни з'являються тільки після другого поділу Польщі та приєднання цієї частини України до Російської імперії. У 1795 р. тут, за даними ревізії, налічувалося усього 4 тис. росіян. У 1858 р. чисельність росіян в Україні

досягла 1 млн. 407 тис. осіб, у тому числі в Новоросії проживало 1 млн. 63 тис. (21,6 % населення краю), на Лівобережжі – 301 тис. (6,1 % населення), на Правобережжі – 33 тис. осіб (0,6 % населення). Швидшими темпами починає зростати чисельність росіян з другої пол. XIX ст., коли позначився стрімкіший порівняно зі старими промисловими центрами Росії індустріальний розвиток ряду регіонів України. Часто царський уряд переселяв на промислові підприємства України цілі групи робітників-росіян з Центральної Росії. За даними першого Всеросійського перепису населення 1897 р., в Україні налічувалося вже 4 млн. 636 тис. росіян. Перша світова війна спричинила значний відтік російського населення з України. У 1917 р. у сучасних її кордонах налічувалося 3 млн. 620 тис. росіян, що становило 9,9 % усього населення. На середину 20-х років XX ст. внаслідок втрат Громадянської війни і викликаних нею міграцій спостерігається подальше зменшення чисельності росіян – до 3 млн. 164,8 тис., що становило 8,2 % населення України в її сучасних кордонах [4].

Після Жовтневої революції міграційні потоки росіян в Україну значною мірою вписувались у вже сформовану тут у попередній період картину їхнього розселення і зумовлювалися тими самими політичними та економічними закономірностями. Зокрема, поряд зі «стихійною» міграцією триває під назвою оргнаборів політика царської державної колонізації, спрямована на забезпечення російського впливу в ключових індустріальних і політичних центрах неросійських республік. Так, робочу силу на шахти Донбасу вербують у 1921-1922 рр. у Росії.

По закінченні громадянської війни абсолютна й відносна чисельність російського населення за рахунок його зростаючого притоку, передовсім у великі міста і промислові центри, знову швидко збільшується. У 1939 р. чисельність росіян зросла до 4 млн. 315 тис. осіб, а їх питома вага у населенні України (в сучасних її кордонах) – до 10,4 %. У 1959 р. тут налічується вже 7 млн. 91,3 тис. росіян (16,9 % населення республіки), у 1970 – 9 млн. 126 тис. (19,4 % населення), у 1979 р. – 10 млн. 471,6 тис. (19,5 % населення), у 1989 р. – 11 млн. 355 тис. осіб, або 22,1 % населення республіки. Надалі властива інша тенденція, оскільки у 2001 р. частка вже менша – 17,2 %. [12]

До останнього часу Україна була одним із найпривабливішим регіонів для росіян, які мігрували за межі своєї етнічної території. За рахунок

цього показники абсолютного приросту росіян протягом кількох століть набагато перевищували зростання чисельності будь-якої іншої національності України. Цьому сприяв ряд факторів, які значною мірою знімали психологічний бар'єр, що заважав адаптації росіян до іноетнічного середовища: близька спорідненість української мови з російською, що зумовлює можливість взаєморозуміння без перекладу, спільна конфесійна належність росіян і більшості українців та переважання російської мови у багатьох містах, куди зазвичай мігрували росіяни. Тільки за період 1926-1989 рр. чисельність росіян зросла у 4,3 рази, тоді як приріст практично однакових з ними за показниками репродуктивної поведінки українців – в 1,6. Майже половина росіян (43,3 %) народилася, за даними перепису населення 1989 р., за межами України. Лише за 30 років (1959-1989 рр.) чисельність росіян в УРСР збільшилася за рахунок механічного приросту (міграції) на понад 3 млн. осіб. Водночас в останні десятиріччя доволі відчутно виявила себе тенденція до зменшення цього міграційного потоку. Так, якщо з 1959 по 1970 р. середньорічна чисельність росіян, які прибували в республіку, становила 118 тис. осіб, то в період 1979-1989 рр. – лише 60 тис. [4, 12].

Із розпадом СРСР та утворенням незалежної України і Російської Федерації міграційний приріст росіян в Україні на поч. 90-х років навіть дещо зростає порівняно з попереднім десятиріччям, досягши 72,5 тис. осіб у 1991 р. і 69,9 тис. у 1992 р. Однак уже у 1993 р. міграційне сальдо росіян вперше за мирного часу стає від'ємним (– 15,8 тис. осіб). У 1994 р. від'ємне сальдо міграції російського населення досягає 85,5 тис. осіб [4].

Головну роль у переважанні відтоку росіян з України над притоком відіграють, очевидно, економічні чинники, зокрема зростаюче відставання від Росії за рівнем життя. З поліпшенням економічної ситуації міграційні потоки росіян в Україну та з України можуть дещо приблизитись за своїм обсягом. Це означатиме, що чисельність російського населення України надалі буде зумовлюватися передусім його природним приростом.

Третьою великою етнічною спільнотою автохтонного населення України були *білоруси* - друга за чисельністю сьогодні національна меншина України. Поселення білорусів на терені України почалося ще в ранньому Середньовіччі. Важливу роль у взаємовідносинах українського й білоруського народів доби Середньовіччя відігравали переселення,

пов'язані із соціальними конфліктами. Значна частина білоруського населення, що в ході цієї боротьби в XVI-XVII ст. перейшла в Україну, осідала у містах, зокрема в Києві, Черкасах, Каневі, Звенигородці, Луцьку. У степовому Подніпров'ї селилися вихідці з білоруських земель, які займалися рибальством і мисливством.

У другій половині XVII - першій половині XVIII ст. переселення білорусів в Україну значно збільшилося. Відбувалося воно переважно у трьох основних формах: втечі селян на вільні землі від соціального гніту, примусового переселення кріпаків поміщиками та «відхідництва». Вихідці з Білорусі поселялися на Подніпров'ї, Волині. Чимало білоруських сіл виникло на Рівненщині, Слобожанщині, у верхів'ях ріки Сули.

У другій половині XVIII ст. тривало переселення білорусів в Україну, повною мірою набуваючи нових форм. Зокрема, у 1794 р. до Катеринослава з Могилівської губернії було переведено Дубровненську суконну мануфактуру разом з приписаними до неї селянами в кількості 2 854 сім'ї, що започаткувало розвиток промисловості на півдні України. У цей період значно зростає відхідництво на Чернігівщину, причому не лише на сезонні роботи, а й пов'язане з видобуванням солі та ремісництвом, а також у міста Київ, Кременчук, Катеринослав, Херсон. Наприкінці XVIII - у першій половині XIX ст. великих масштабів набуло переселення поміщицьких селян із білоруських вотчин на вільні землі Причорномор'я. Внаслідок цього утворилися білоруські села на Миколаївщині, в межиріччі Інгульця та Інгулу.

Нова ситуація з білоруським населенням склалася у 30-40 роках XIX ст. Тоді на південь України було переселено декілька тисяч сімей дрібної білоруської шляхти, позбавленої дворянських звань після польського повстання 1830-1831 рр. Переселення селян-одnodворців колишніх білоруських дворян відбувалося і у 1846 році.

Суттєвим чинником зміни етнічної ситуації в Україні у XIX ст. стали втечі сюди, переважно на південь, білоруських селян-кріпаків. Особливого розмаху й масовості цей селянський рух набув у 20-30-х роках. Упродовж XIX ст. інтенсивність міграції з Білорусі в Україну посилювалась і досягла значних розмірів. За переписом 1897 р., лише в Київській губернії білорусів налічувалося 6 395 осіб [4].

У другій половині ХІХ ст. характер та спрямування міграційних процесів дещо змінюються. У зв'язку з вичерпанням фонду вільних земель на півдні України більшість білоруських переселенців цього періоду зрештою ставали робітниками на промислових підприємствах Поділля, а також Донбасу й Придніпров'я, які швидко розвивались. Індустріальна праця та міський спосіб життя, що прийшли на зміну порівняній замкнутості колишніх сільських громад, значно прискорили процеси розмивання та асиміляції відносно нечисленного білоруського населення України. Цьому значною мірою сприяла близькість мов і спорідненість культур двох сусідніх народів, що мали також чимало спільних рис у господарчому житті та побуті.

Висновки. Автохтонне населення відіграло важливу роль у формуванні етнічного складу сучасної України. Їх нащадки і сьогодні складають відчутну частину населення України: українці – 77,8 % (37541,7 тис.), росіяни – 17,3 % (8334,1 тис.), білоруси – 0,6 % (275,8 тис.). Сьогодні разом з тим, у їх середовищі відбуваються інтенсивні трансформаційні процеси, що впливають на їх етнічний статус та роль у динаміці етнонаціональної структури населення України. Цю ситуацію автор має намір, проаналізувати у своїх наступних роботах.

Література

1. Аза Л.О. Етносоціологія: сучасний контекст. Соціологічна теорія. Навчальний посібник. – Київ: ІС НАНУ, 2007.
2. Етнічний довідник. У трьох частинах. Частина перша / За ред. В.Євтуха. – Київ: Фенікс, 1997.
3. Етнічні спільноти України: Довідник / За ред. В.Євтуха. – Київ: Фенікс, 2001.
4. Етнонаціональна структура українського суспільства: Довід. / В.Б. Євтух, В.П. Трощинський, К.Ю. Галушко, К.О. Чернова; Київ. нац. ун-т ім. Т.Шевченка. Ф-т соціол. та психології. – Київ: Наук. думка, 2004.
5. Етносоціологія. Етнічна динаміка українського суспільства / В.Б. Євтух. – Київ: Видавництво НПУ імені М.П. Драгоманова, 2010.
6. Етносоціологія. Терміни та поняття. Навчальний посібник / В.Б. Євтух. – Київ: Фенікс, 2003.
7. Євтух В.Б. Етнічна меншина: поняття, характеристика та функції // Філософська і соціологічна думка. – 1994. - № 1.

8. Євтух В.Б. Етносоціологія: довідник. – Київ: Вид-во НПУ імені М.П. Драгоманова, 2001
9. Євтух В.Б., Трощинський В.П., Галушко К.Ю. та ін. Етносоціологія: терміни та поняття. Навчальний посібник.. - Київ: Видавництво УАННП "Фенікс", 2003.
10. Українське суспільство, 1992-2008. Соціологічний моніторинг. – Київ: 2008.
11. Українське суспільство. 1992-2010. Соціальний моніторинг. – Київ: Інститут соціології НАН України, 2010.
12. Шевченко А. Росіяни // Етнічні спільноти України: Довідник. – Київ: 2001.

S. Dudar. Indigenous population in the formation of the ethnic structure of Ukraine: historical-sociological aspect.

The article deals with historical and sociological aspects of the emergence and development of the autochthonous population on the territory of modern Ukraine and its impact on the formation of contemporary ethnic composition of the population. The term "autochthon", is discussed a modern structure of the autochthonous population and the relationship between the components of this structure. The conditions of interaction of the flow of ethnic and historical process of formation of the current structure of the autochthonous population of Ukraine.

Key words: *autochthonous population, Byelorussian, ethnic composition of population, ethnic structure of Ukraine's population, indigenous population, Russian, Ukrainian.*

УДК 316.347(=161.2)(71)

О. О. Ковальчук, І. Г. Майдан

**ЗБЕРЕЖЕННЯ КУЛЬТУРНОЇ СПАДЩИНИ УКРАЇНЦЯМИ В
КАНАДІ У ПЕРШІ ДЕСЯТИЛІТТЯ ПЕРЕБУВАННЯ В КАНАДІ**

«Мистецтво скріплює душу нації»

Одна з найяскравіших сторінок діяльності української еміграції – збереження національної спадщини. Стаття присвячена дослідженню цієї проблеми у перші, найтяжчі десятиліття перебування наших співвітчизників у Канаді. Проаналізовано діяльність українців, розкрито їх роль у збереженні своєї мови, культури, традицій, загалом свого національного імені.

Ключові слова: *українська діаспора, українська громада, еміграція, культура.*

Діяльність української діаспори багатогранна. Одна з найбільш яскравих її сторінок – збереження і збагачення національної спадщини. Знаходячись далеко від рідного краю особливо важливим було для них зберегти рідне слово, пісню, танок, традиції, в цілому ж – своє етнічне походження. Визначний український громадський діяч, який багато зробив для збереження українства Юліан Стечишин зазначав, що українці в Канаді на початок свого поселення опинилися перед дилемою: або одразу погодитися з фактом, що вони, вибравши собі нову країну з кращими умовами життя, повинні цілковито порвати зі своїм минулим та включитися в нове життя, або затримати свої національні цінності, розвинути себе на їх ґрунті, поєднати своє національне походження з потребами нової обраної ними батьківщини. Звичайно, перша дорога була легша. Це була дорога якнайменшого опору. Та між українцями знайшлися ідейні провідні одиниці, ... що рішилися стати на другу, тяжчу дорогу, що вимагала важкої наполегливої праці, великої посвяти часу і грошей, високої національної свідомості й духовних сил. Це були справжні каменярі, місіонери, що рік за роком безкорисно пробуджували народ до активного громадського життя, отримуючи за свою працю лише власне моральне задоволення за виконання конечної справи. Саме вони висунули перед українським суспільством у Канаді ідею – стати на свої власні ноги у кожній ділянці і творити своє власне життя своїми власними силами [16, 34-35].

Серед перших поселенців не рідко можна було зустріти окремих музикантів чи родинних гуртів, які виступали на сімейних святах чи заходах. Завдяки їм на початковому, найтяжчому періоді життя українських емігрантів, зберігались народні традиції. Одночасно це був і заробіток для них. Музикальні інструменти не рідко везли з України чи робили самі уже в Канаді. Одним із перших музикантів був Іван Мага з Буковини, який поселився 1898 р. в містечку Восток. Він привіз з собою саморобні цимбалу і скрипку. Селянин Іван Савич з синами (оселилися в Мондері 1911 р.) виступав на родинних святах. Інструменти ймовірно привезли з собою з Галичини.

«Yuskow Brothers Orchestra» – один з перших українських родинних гуртів в Альберті, виступав протягом 1916-1928 рр. Знані були брати Михайло й Тома Галицькі, які грали на скрипці й цимбалі, гурт «John

Zelisko Orchestra». Іван Заліско був добре відомий не лише як скрипаль та керівник ансамблю, але як один з найкращих майстрів, що робить цимбали. Браєн Черевик у своїй статті «Українська інструментальна музика в Альберті» стверджує, що для більшості перших музичних гуртків виступи були родинною справою, часто склалися з батька й сина чи кількох братів. Приміром, у «Savich Orchestra» батько й четверо синів грали на двох скрипках, кларнеті, басолі й барабані. Музиканти Стефан Садовик і Михайло Серік навчали грі на інструментах своїх синів уже в Канаді, а невдовзі створили ансамблі, які були популярні у своїх місцевостях. Були і випадки, коли родинне мистецтво передавалось з покоління в покоління. Так, п'ятеро дітей, а згодом і п'ятеро онуків згадуваного нами Івана Маги стали музикантами. У родині Яковишиних ця традиція тривала протягом трьох поколінь. Численні музиканти, перші родинні гурти, ансамблі зберігали пісні, музику свої предків, закладали музичні традиції, які продовжували наступні покоління [19: 325, 334, 335].

Українське культурне життя на канадській землі починається із створення гуртків художньої самодіяльності. Де тільки закладалась церква, то при ній організовували хор, при створенні товариств, незалежно від політичних і релігійних переконань – хори, оркестри, танцювальні колективи, театральні гуртки.

Одним з перших, хто взявся за організацію культурно-освітньої діяльності, хто «проорав першу борозну на цілинній землі у Канаді» був Кирило Ґеник. 1903 р. він став ініціатором створення у Вінніпезі читальні ім. Т.Шевченка, де вже 1 травня 1904 р., як повідомляв 12 травня 1904 р. своїх читачів часопис «Канадійський фермер», відбувся перший на канадській землі вечір на честь Великого Кобзаря¹. Кирило Ґеник розповів присутнім про життя і творчість Тараса Шевченка. Теодозія Яремій заспівала «Думи мої» та інші твори на слова Кобзаря у супроводі скрипаля Петра Угринюка. Іван Косовий виконав кілька творів на піаніно. Виступив чоловічий хор.

14 травня 1904 р. у Вінніпезі була поставлена перша українська п'єса на канадській землі. Це була комедія Григорія Цеглинського «Аргонавти». Її зіграли члени драматичного гуртка при читальні «Просвіта». Збереглися

¹Деякі джерела стверджують, що вперше заходи на честь Тараса Шевченка у Канаді були проведені 1906 р. у Вінніпезі.

дані про перших учасників цього виступу, які фактично започаткували історію українського театрального мистецтва в Канаді: Л.Антонюк, В.Деделюк, Д.Кирстюк, С.Колтик, Н.Козаченко, І.Косовий, Я.Макогін, А.Новак, М.Пасічник, І.Пугатий, П.Теслюк та інші. Прем'єра відбулася у звичайній хаті, яка ледь могла вмістити всіх бажаючих попри те, що вхід був платним, але доступним для кожного: по 10, 15 центів.

Репертуар аматорських гуртків був різним. Диктувався їх можливостями. Якщо був більший, як у Вінніпезі, Торонто, Ванкувері, Едмонтоні чи Монреалі, то брався до багатоактових п'єс, з великою кількістю дійових осіб, де було багато пісень, танців. У невеличких колективах обмежувались одноактовими постановками. Основну частину тодішнього репертуару становили твори українських класиків: Івана Карпенка-Карого, Марка Кропивницького, Михайла Старицького, Івана Франка, Івана Котляревського, Тараса Шевченка та ін. Водночас усе частіше популяризувалися й праці сучасних українських авторів. Спочатку аматори мали змогу виступати лише на імпровізованих сценах у звичайних хатах. Значно активізувалась їх діяльність з придбанням власних приміщень, кількість яких швидко росла попри матеріальні складнощі українців. Так, лише Товариство український робітничо-фермерський дім (ТУРФДім) станом на 1940 р. мав 108 Українських робітничих домів, 1957 р. – 111. Перший був побудований 1919 р. у Вінніпезі. Для прикладу візьмемо діяльність останнього. У грудні 1919 р. у його стінах відбулися наступні заходи: 4 грудня – «Хмара» (товариство імені М.Заньковецької), 6 – «Торгівля перлинами!», 11 – «Пан писар», 27 – «Наймичка» (драмгурток ім. В.Винниченка), 13 – «За двома зайцями» (товариство ім. І.Котляревського), 19 – «Юдит» (товариство «Бандурист»), 20 – «Царицині черевички» (товариство ім. Тараса Шевченка), 23 – «Терновий вінок» (гурток читальні товариства «Просвіта»), 24 – «Помста за кривду», 31 грудня – «Бондарівна» (допомогове товариство св. Миколая). Лише за п'ять років діяльності Українського робітничого дому у Вінніпезі станом на 1924 р., за неповними підрахунками, було поставлено 215 п'єс, з того числа мистецькими силами ТУРФДім – 137, силами інших українських гуртків – 78. За п'ятиріччя було влаштовано 69 концертів. Вони, за виключення двох, були організовані власними силами. На виставах побувало більш як 160 тисяч осіб, на концертах – 69 тисяч.

Разом вистави і концерти відвідало 230 тисяч осіб [14: 17, 18, 22, 28, 55; 13: 9-10; 6: Ф. 6646, оп.1, спр.284. – арк. 46; Спр. 415. – арк. 103].

У Вінніпезі при товаристві ім. Тараса Шевченка діяв досить таки сильний драматичний гурток, силами якого було поставлено низку вистав в «українській столиці» Канади, як називали українці Вінніпег. 1909 р. після його розколу постали драматичне товариство ім. Марка Кропивницького і товариство «Відродження». 1912 р. був створений співацько-драматичний гурток «Боян», засновником і керівником якого був активний громадський діяч Семен Ковбель². Останнє протягом дев'яти років успішно діяло на ниві художньої самодіяльності, особливо – театрального. Його ж силами 12 травня 1917 р. у Вінніпезькому театрі була поставлена перша українська опера на канадській землі «Запорожець за Дунаєм». Головні ролі виконували М.Боянівська³, С.Ковбель, В.Казанівський та ін. Серед присутніх були і представники інших національностей. У цей же час були створені драматичні гуртки ім. Івана Тобілевича, Марії Заньковецької, драматично-співацьке товариство ім. Івана Котляревського.

1924 р. у Вінніпезі було засновано Театральну робітничу студію, у якій пройшло навчання 125 осіб. Вони прослухали курс лекцій, зокрема: «Мистецтво і його розуміння», «Історія театру, зокрема українського», «Теорія драматичного мистецтва», «Наука про рухи», «Наука про голос», «Декламація». На курси міг записатися кожен бажаючий вчитися театральному мистецтву, щоб отримати хоч би перші початкові поняття. 1926 р. над театральною робітничою студією культурне шефство взяв Державний театр ім. Заньковецької зі Львова.

1919 р. у Вінніпезі заходами греко-католицьких парафій постало культурно-освітнє товариство під назвою канадсько-український інститут «Просвіта», духовним наставником якого став єпископ Никита Будка. Товариство закупило землю, на якій 1921 р. був зведений будинок. У ньому містилися редакція часопису «Канадійський українець», бурса ім. Андрея Шептицького, товариство «Бандурист» та інші. Був зал на тисячу

²Ковбель Семен – письменник, поет, активний громадський діяч. 1908 р. приїхав до Канади. Автор віршів, оповідань, статей, п'єс, деякі з яких були поставлені українськими аматорами.

³Боянівська Марія – організаторка жіноцтва, аматорка сцени, перша голова першого Українського жіночого товариства в Канаді (створене 1916 р. у Вінніпезі). Брала активну участь у театральних-аматорських гуртках, хорах.

глядачів, велика сцена з добрими декораціями. У 1923 р. на запрошення єпископа Н.Будки з Європи приїхав відомий диригент-композитор Євген Турула⁴. Прибувши у Вінніпег, організував при інституті «Просвіта» великий хор «Канада» з найкращих співаків місцевих товариств. Перший виступ відбувся 20 березня 1924 р. в одному з найбільших залів міста, на якому були присутні більш як півтори тисячі глядачів. Репертуар складався з композицій Є.Турули, циклу пісень «Вечір на Україні», лемківських, «Колискова пісня» та інших. У наступних сезонах силами хору були поставлені дві композиції професора Турули, які пізніше були зняті і показані на екрані. Хор «Канада» був настільки добре підготовлений, що у його репертуарі були твори відомого українського композитора, реформатора духовної музики, хорового диригента Дмитра Бортнянського, церковні композиції, які рідко виконувались навіть в Україні. Хор з великим успіхом виступав не лише перед українською публікою.

1929 р. Є.Турула запросили керувати добревідомим на той час хором Українського народного дому Вінніпега. На той час головою і режисером драматичної секції був Василь Казанівський. Завдяки їх зусиллям була поставлена оперета Й.Штрауса «Барон циганів». Успіх був настільки великий, що прем'єру відіграли вдруге. Незабаром в Українському народному домі були поставлені оперети «Сон під судний день», «Дівочі мрії», «Ой не ходи, Грицю». Українські аматори неодноразово з великим успіхом виступали на театральних сценах міста. Від 1930 р. по 1933 р. Є.Турула перебував у Віндзорі, де викладав у музичній школі, керував українськими хорами. 1933 р. повернувся у Вінніпег, де знову зайняв місце диригента в Народному домі. У той час хор багато гастролював по країні, знайомлячи українців і місцевих жителів з національним мистецтвом.

1929 р. при «Рідній школі» імені Маркіяна Шашкевича у Вінніпезі був організований драматично-співацький гурток, яким до 1933 р. керував диригент й учитель Зіновій Мороз. Він також організував два хори, один з

⁴Турула Євген – визначний український диригент, композитор. Навчався в духовній семінарії і музичній консерваторії у Львові. 1906 р. отримав диплом учителя музики і диригента. Керував хором студентів Львівської консерваторії, згодом – у «Союзі визволення України». У 1919-1923 рр. вивчав теорію хорового співу у консерваторії в Берліні, де і створив хор, який з успіхом виступав у Західній Європі. Від 1923 р. – у Канаді.

старших, другий – з молодших учнів і мандоліновий дівочий оркестр. Було запроваджено добру традицію: щорічно ставити два концерти, один на честь Тараса Шевченка, інший – Маркіяна Шашкевича, які користувалися великою популярністю. Ось що писав один з слухачів про виступи хору: «То не були події малих вартостей, то був переданий дух великих наших співців та поетів і той дух просякнув в людей Шашкевичівської дільниці. Звідси почалася нова ера дільниці. Ера національної свідомості та спаяності». Деякий час диригентом цього хору був Євген Турула. При ньому він став одним з кращих з чисельних хороших колективів цього міста. До його репертуару увійшли нові композиції професора «Для України живемо», «Сповнилась міра», «Похорон стрільця», «Україна понад усе», «Ми в таборах і по тюрмах», «Прощай, дівчино» та інші.

У 1938 р. Є.Турула став керівником хорів Українського національного об'єднання (режисер – А.Левицький) і читальні «Просвіта» (режисер – Е.Возний). Ці два хори влаштовували концерти на чергування одна одній щодругу неділю. Крім того при читальні «Просвіта» під його керівництвом був створений хор з 30-ти співаків, переважно солістів, організований і добре вивчений малий симфонічний оркестр з кращих музикантів, його учнів. За 22 роки діяльності школи музики і співу у Вінніпезі Є.Турули музичну освіту здобули більш як сто юнаків і дівчат. Вони навчались грі на різних інструментах. Це були майбутні піаністи, скрипалі, гітаристи та ін. Усі вони здали іспити у Торонтській музичній консерваторії, більшість з яких були відзначені. Немало з них стали добровідомими музиканти. Були серед них вчителі музики, диригенти.

Впродовж 1928-1934 років у Вінніпезі діяли театр «Русалка» при інституті «Просвіта» і «Подорожуючий театр» при філії Українського народного дому, режисером якого був Пилип Остапчук – український актор, режисер, драматург, один з учнів та акторів театру Садовського у Києві. Прибув до Канади в 1928 р. і став організатором театрального руху. Він написав і поставив кілька п'єс, що з'явилися під псевдонімом П.Пилипенко, зокрема, «В пазурах чека», «Голод на Україні», «Смерть комісара Скрипника», «Галичина в огні». Фаховість режисера позначилась і на рівні драматичного гуртка. Крім названих вище політичних вистав, поставив наступні: «Розбійник Кармелюк», «Родина тайна», «Страшна

помста», «Бондарівна», «Сирітка Хася», «Воскресення», «Хмара», комедії «Жонатий Мефістофель», «Чия дитина» та ін. 1937 р. на сцені «Рідної школи» була поставлена перша оперета «Ой не ходи, Грицю». Ці два театри об'їздили українські фермерські поселення.

Щоб донести національне мистецтво до найширших верств українців Канади численні мистецькі колективи роз'їжджали по всій країні. Перевага надавалась тим місцевостям, де не було українських товариств, власних гуртків. Скажімо, 1926 р. у з Вінніпега у своє перше турне по Західній Канаді вирушив дитячий мандоліновий оркестр, який на той час існував уже п'ять років і мав славу добре знаного мистецького колективу. Його репертуар складався з українських народних і сучасних творів, а також творів української і світової класики. Майже за двомісячне турне колектив відвідав 33 місцевості, дав 50 концертів, двічі виступав на радіо. Гастролі пройшли з великим успіхом. М.Волинець – один із лідерів української громади, який був присутній на концертах, згадував, що кожний прослуханий твір глядачі просили повторити. Виконавці без упину грали й співали, помітивши як глядачі, почувши свою рідну пісню, і сміються, і плачуть водночас. У багатьох газетах були вміщені численні схвальні рецензії на виступи молодих аматорів. В одній із них зазначалося, що «подібно, як ті жайворонки, що прилітають весною із теплих країв у північні околиці і разносять з собою в природі веселі звуки, так теж несподівано з'явилась до нас з чарівною музикою і піснею на вустах група мандолісток з Українського робітничого дому Вінніпега. Співаючи, прилетіли вони із Сходу на Захід і зараз же з першою їх появою залунала мелодія рідної української народної пісні, пронеслися звуки чудової музики». 1929 р. в Едмонтоні протягом дев'яти місяців двічі на місяць по півгодини транслювались концерти мандолінового оркестру ТУРФДім. Вони мали великий відгук у слухачів. Понад 800 осіб надіслали пожертви, які і покрили витрати, що мусив сплатити оркестр за їх трансляцію [1, 209; 15, 31-32; 2, 214; 14: 20-22, 64-67, 73-74; 7, 588-592].

Культурно-просвітня діяльність українців у Торонто – столиці штату Онтаріо й найбільшому промисловому, торговому і фінансовому центрі Канади – займала почесне місце. 1910 р. було зорганізовано допомогове товариство св. Миколая, згодом імені Тараса Шевченка. Молоді члени «бажали поширити працю товариства на другі ділянки народної ниви».

Проводились концерти, ставилися п'єси, які з успіхом показували не лише в Торонто, а й своїм землякам у провінції. Пік активності створеного аматорського гуртка, яким керував Василь Буртник, припав на 1916-1917 рр. Тільки за цей час було поставлено 8 п'єс, організовано 19 розважальних заходів. Та ця діяльність не задовольняла молодих українців. 1917 р. було організовано читальню «Просвіти». Того ж року до Торонто приїхав Михайло Зьомбра – вчитель музики, завдяки старанням якого було створено музичне товариство ім. Миколи Лисенка. До нього записалося відразу 43 учні. Закупили потрібні інструменти, навчилися грати і виступали на всіх заходах, які тільки мали місце, і не лише українських.

Важливою подією для української громади Торонто було придбання власного будинку, відкриття якого відбулося 15 грудня 1928 р. Зібралось багато гостей з Гамільтона, Ошави, Вінніпега та інших міст. Свято проходило два дні. І його проведення стало традиційним. 15 грудня кожного року відзначався великим концертом, а управа звітувала перед членами колективу. І «закипіла» робота в Народному домі. Діяли жіноча секція, молоді, хор, драматичний гурток, «Рідна школа», школа музики, англійської мови та ін. Лише протягом 1930 р. було проведено 58 театральних вистав, 12 концертів. Активно діяв драматичний гурток при Українському народному домі в Торонто. Він досяг досить високого мистецького рівня. Були поставлені майже всі відомі п'єси українських драматургів, книжки яких можна було дістати. Репертуар не відрізнявся від інших художніх колективів. Вистави влаштовувались двічі на тиждень: в суботу і неділю. За період від 1926 по 1946 рр. їх кількість становила 457. Необхідно згадати і режисерів, без яких успіхи були б неможливими: Іван Івасечко, Степан Курилів, Юліан Кунікевич⁵ Володимир Кухта⁶, Іван Михайлунів, згадуваний нами Пилип Остапчук, Павло Сич, Яків Самотіла, Олекса Цукорник, Михайло Яремович, Михайло Ясенівський [17: 609-611, 701, 704-711; 11: 20, 30; 5, 66].

⁵Кунікевич Юліан приїхав до Канади перед Першою світовою війною. Приймав активну участь у мистецькому житті української громади. Організовував хорів і драматичні гуртки. Працював і режисером. Першим поставив у Торонто оперету Й.Штрауса «Циганський барон».

⁶Кухта Володимир – танцюрист, хореограф. Часто роз'їжджав зі своїми танцювальними колективами по всій Канаді. Працював у мистецьких гуртках В. Авраменка. Зі своїх подорожей писав репортажі.

1922 р. при читальні «Просвіта» в Торонто був зорганізований хор, першим керівником якого став Данило Мемельський, від 1923 р. – дяковчитель при греко-католицькій парахії Микола Гречків. Хор багато і успішно виступав, брав участь на щорічній крайовій виставці в Торонто. Друге народження хору було пов'язано з приходом 1924 р. диригента (він же був керівником) Юрія Гассана – співака Республіканської капели Олександра Кошиця, сучасники якого називали «високообдарованим співаком, який, пройшовши школу співу Кошиця, перейняв не тільки техніку щодо виконання пісні, але й ідеологію учителя-генія». Репертуар хору був багатий і різноманітний, складався переважно з творів українських композиторів і досяг високого мистецького рівня. Ю.Гассан «підкував ним як дбайливий господар своєю добре родючою нивою, своїм примірним господарством, і вкладав у нього своє знання, здібність, досвід, силу, енергію і душу». Він же підготував собі наступника, свого учня, члена хору Дмитра Буртника⁷. Хор став «знаменитим пропагандистом українського імені і справи. Він сповнив ту місійно-дипломатичну працю, яку започаткував незабутньої слави хор імені Олександра Кошиця в Європі». Постійні виступи на щорічній крайовій виставці у Торонто перед багатотисячною аудиторією завжди зустрічались щирістю і оваціями. У 1925 р. вперше хор виступив на канадському радіо. 1931 р. протягом трьох місяців щотижня по 15 і 30 хвилин лунали українські пісні з канадського радіоефіру. За цей час було виконано 55 українських пісень, не повторюючи вдруге жодної раніше виконаної пісні. Хор дуже часто запрошували на різні заходи і не лише українські.

1944 р. широко відзначалось 29-ліття існування хору. Заходи відбувалися протягом трьох днів. Свято відкрив короткою промовою довголітній діяч товариства Маріян Кунікевич. Присутніх ознайомили з діяльністю хору. Була велика концертна програма. Хор виступав під керівництвом обох диригентів: колишнього Петра Юндака і керуючого Дмитра Буртника. Був вшанований і Юрій Гассан, який надзвичайно багато зробив для його становлення і розвитку. У хорі, за час діяльності, було зайнято 402 особи: 239 чоловік і 163 жінки. Репертуар складався з

⁷Буртник Дмитро – соліст, диригент. Співав у хорі, згодом протягом багатьох років диригував хором УНДому в Торонто. Співав у операх та кілька разів виступав на Канадській крайовій виставі.

290 пісень 36 композиторів. Хор здійснив 445 виступів, зокрема, 67 – у театральних виставах, 24 – на Канадській крайовій виставці у Торонто, 221 – в Українському народному домі в Торонто, 82 – перед англійською публікою, 17 – на радіо. Диригентами були Юрій Гассан (1924–1927), Дмитро Буртник (1928–1935, 1942–1944), Петро Юндак (1936–1941, 1945–1949), Галина Голинська⁸ (1949–1953) [4, 151; 11, 14-19; 17, 704-709; 3, 27].

Культурно-освітня робота проводилась в усіх українських товариствах незалежно від їх політичного й релігійного забарвлення. Візьмемо для прикладу одну з багатьох українських організацій в Канаді: Товариство український робітничо-фермерський дім, яке досить активно діяло в Канаді у міжвоєнний період. Лише у 1928 р. при ньому працювали 56 драматичних гуртків (1622 особи), 76 мандолінових та інших оркестрів (1073 особи). 1939 р. у системі ТУРФДім, яке нараховувало 352 відділи, 87 будинків, діяли 210 струнних оркестрів, 120 хорів і 170 драматичних гуртків. Про розмах культурно-освітньої та мистецької діяльності свідчать й такі факти: лише за один 1928 рік влаштовано 843 театральні вистави, 558 концертів, 344 лекції. Протягом того ж 1928 р. лише силами членів і прихильників ТУРФДому в Торонто драматичний гурток відіграв 32 рази, два мандолінові оркестри і хор влаштували 33 концерти. На концерти в середньому приходило по 600 глядачів. Драматичний гурток у Вінніпезі нараховував 150 членів. Було влаштовано 26 вистав. Відбулося 30 концертів. При відділі працювали три мандолінові оркестри, перший нараховував 16 членів, другий – 23, третій – 41. Крім того, ще 13 діточок навчалось грі на мандолінах. Діяв також симфонічний оркестр з 45 членів. У Саскатуні драматичний гурток, який нараховував 45 членів, поставив 27 вистав. Два мандолінові оркестри разом з хором влаштували 18 концертів. Драматично-співочий гурток в Едмонтоні складався з 40 членів, два дитячі мандолінові оркестри – з 35 членів. У цьому місті відділенням ТУРФДім було відіграно 35 п'єс і влаштовано 29 концертів. У Ванкувері драматичний гурток (49 членів) влаштував 9 вистав, а мандоліновий оркестр – 7 концертів. Драматичний гурток у Монреалі (30 членів)

⁸ Голинська Галина – українська піаністка. Походила з музикальної родини. У 1920–1925 рр. навчалась у Вищому музичному інституті у Львові, згодом студіювала у Львівській консерваторії. Виступала з сольними концертами, а також акомпанувала М.Голинському та іншим співакам.

влаштував 10 вистав і 22 концерти. Три мандолінові оркестри нараховували 68 членів. Це дані лише з найбільших міст, де розташовувались великі українські громади, серед якої діяли відділення ТУРФДім.

На жаль, неможливо нині точно з'ясувати, скільки ж було поставлено українських вистав на канадській землі усіма художніми колективами. За далеко неповними даними, за період від 1907 по 1950 рр., було зіграно тільки членами й прихильниками ТУРФДім 2233 вистави. Найвищий пік припадав на 1925–1932 рр. Тоді кожного року ставилось понад ста вистав (крім 1927 р. і 1929 р., відповідно 74 і 67). Трохи зменшилась кількість від 1933 р., протягом 1933–1939 рр. становила 626. У 1940-ві рр. – 284 вистав [14: 90, 92, 138, 424-481]. За цими сухими цифрами стоїть копітка праця, любов до українського мистецтва, прагнення зберегти культуру свого народу.

У 1930-ті роки драматичні гуртки, які посідали перше місце у середовищі української діаспори Канади, все більше уступали місце хоровим і танцювальним колективам. Цей період зв'язаний з іменами визначних діячів культури Василя Авраменка, якого називали батьком українського танцю і Олександра Кошиця – батьком українського народного співу.

В.Авраменко як тільки прибув до Канади, відразу поринув у роботу. 27 грудня 1925 р. виступає перед українською громадою Торонто і розповідає про свою програму відкриття шкіл українського танцю. Його мета «наукою танцю розбудити в молоді любов до України». Маєстро часто повторює, що «український танок не пустоці, він основний вияв нашої культури – це національна зброя!» і планував заснувати свої школи всюди, де були осередки українців. Уже 1 лютого 1926 р. відкриває школу в Торонто – першу школу українського танцю на американському континенті. Далі школи в містах Форт Вільям, Порт Артур, Кенора. А у серпні 1926 р. «Український балет» Авраменка у складі 80 осіб виступає у мистецькій програмі Канадського національного фестивалю. Кожного вечора протягом двох тижнів роботи виставки понад 200 українських танцюристів брали участь у концертах, «здобуваючи собі визнання та добру славу українському імені». Виступ українського танцювального колективу на міжнародній виставці високо оцінила громадськість.

Часопис «Український голос» 6 жовтня 1926 р. писав: «Як Вегревил у Західній Канаді зробив крок уперед, вибираючи першого українського посла Лучковича до парламенту в Оттаві, Торонто на Сході зробило поступ у другім напрямі, виводячи українські народні танці перед чвертю мільйона людей зібраних тут не тільки з Канади й США, але з цілого світу. Значить йдемо вперед і то без огляду, чи це кому подобається чи ні». Англomовна преса відзначала, що українці вперше так знаменито представили танцювальним мистецтвом свою національну культуру. Це був справжній триумф українських танцюристів. Після того були відкриті кількарізкові курси українських танків при Українському робітничому домі. Багато юнаків і дівчат навчались, а потім з успіхом виступали і не лише перед українською публікою. Подальшими інструкторами були Віктор Мошук, Іван Левко і Петро Кріль.

В.Авраменко їде у Вінніпег, щоб там відкрити нову школу. Бажаючих вчитись було дуже багато. 30 квітня 1927 р. великий концерт у Вінніпезі, у якому взяло участь 300 учнів Авраменка, нікого не залишив байдужим. За місяць знову два концерти для мешканців Вінніпега з хором і оркестром Є.Турули та танцями, зокрема хореографічною виставою «Запорожці пишуть листа до турецького султана».

Влітку 1927 р. учні школи українського танцю Авраменка виступили з концертами в околиці Вінніпега, де поселились перші українські емігранти. З метою подальшої українізації співвітчизників та реклами своїх шкіл восени того ж року Авраменко організував досить успішне, навіть у фінансовому плані, 70-денне концертне турне ще в 45 місцевостях Канади, у якій брали участь як дорослі, так і діти. Це був триумфальний похід, який об'єднував українців. Преса друкувала схвальні рецензії на виступи танцюристів В.Авраменка. В одній з них писалось: «Приглянувшись до праці Авраменка, до його школи й усього того, що він виносить на сцену перед культурним світом з українського життя в українському танкові та балеті, треба визнати, що Авраменко є, безперечно, однією з найбільш артистичних сил. Його школа щодо мистецької техніки стоїть дуже високо. Опирається вона на народних рухах, ушляхетнених до тонкості, пластичних поставах, на природній українцям міміці у виконанні кожного кроку, кожного танку, що дає для себе цілий обранець повного естетичного смаку, життєвого смислу. До

свого твору, нового українського балету, Авраменко старається внести новий дух, правдивість життя українського народу, дати йому душу, старається відкинути все українському народові не питоме, чужими накинене, тому то він такий великий противник всякого грубого тупання та грюкання... Він добрий вчитель і навчає майстерності своїх учнів».

Відтоді українська молодь і старші захопилися красою національних танців. Найближчим часом уже в Канаді діяли десятки шкіл. Була створена окрема школа інструкторів, які після закінчення навчання самі уже навчали молодь у «Рідних школах», «Просвітах», народних і робітничих домах по всій Канаді. І які б заходи не проводились у тій чи іншій громаді, танці і пісні стали невід'ємною частиною програми.

У роки Другої світової війни В.Авраменко підготував патріотичну програму під назвою «Гордість за Канаду», яку показав в усіх найбільших центрах Канади. Вона представляла собою в живих особах Канаду, Британію, Америку і Україну з відповідними емблемами, ритуалами, піснями, танцями і промовами. Прем'єра вистави відбулася в Оттаві за участю мистецьких сил з Торонто. Вона також була показана в багатьох містах Канади і вже після війни. І що важливо, як зазначав 13 лютого 1946 р. «Український голос», між танцюристами було «значне число» дітей англійського і французького походження.

Василь Авраменко вірив, що «мистецтво скріплює душу нації» і все робив, щоб сприяти цьому. Його життя було тому яскравим прикладом. Як писала його біограф Ірена Книш, коли б він згодився піти на службу до московської, польської чи будь-якої іншої культури, коли б свою кипучу енергію й талант віддав на популяризацію наших танців під московською чи польською формою, а йому це часто пропонували – сьогодні це була б людина в світі голосна й матеріально забезпечена до кінця свого життя. Але В.Авраменко – українець і національна честь йому не дозволяла на це... Він заслужився для українського народу, а тому заслуговує на те, щоб український загальний бодай знав про нього і його діло [18, 27; 17: 722-724, 711; 8, 45-47; 9, 202-203; 11, 21-22; 12].

Український хоровий диригент, композитор Олександр Кошиць, як і Василь Авраменко, приїхав на американський континент уже добре знаним. 26 вересня 1922 р. хор, який складався з 43 членів, під керівництвом О.Кошиця прибув до Нью-Йорка з Європи. Він об'їздив

Сполучені Штати Америки, Південну Америку і здобув собі славу й на американському континенті. 11 і 12 грудня 1923 р. Український національний хор дав перші два концерти в найбільшому залі Вінніпега. Попри немалу ціну, квитки коштували від одного до трьох доларів, зал був заповнений глядачами, і не лише українського походження. «Український голос» писав: «Ми, Українці, що далеко від материнського краю, живемо в новій вітчизні, може навіть краще відчуваємо красу і велич нашої пісні, як наші брати, котрі втішають нею серед рідних полів, гір, лугов і гаїв». І кожен, хто був на концертах хору, вийшов з «могутнім враженням, якого не забуде до смерті, з враженням величі своєї рідної пісні і з відчуттям національної гордості». Попри розписану програму виступів, у Вінніпезі був проведений окремий концерт спеціально для українських школярів. Була дана низка концертів по всій Канаді. Вони для української громади завжди були святом. Місцеві газети, і не лише українські, містили схвальні відгуки.

1939 р. у Канаді була знята українська опера «Запорожець за Дунаєм». Провідну роль Одарки співала відома українська співачка Марія Сокіл⁹ (у 1930-ті рр. вона разом з чоловіком композитором Анатолієм Рудницьким переїхала до Америки), Карася – не менш відомий оперний співак з України Михайло Швець¹⁰, а також українські аматори. У зйомці цього фільму взяв участь визначний танцюрист, учень Василя Авраменка, Мирослав Лехів¹¹.

У 1930-ті роки Український національний хор під керівництвом О.Кошиця спільно з ансамблем В.Авраменка здійснили концертне турне по американському континенту, який перетворилися на тріумф

⁹Сокіл Марія закінчила Дніпропетровську консерваторію. 1927–1930 рр. – солістка Харківського, 1930–1932 рр. – Київського театрів опери та балету. Протягом 1932–1937 рр. виступала з концертами у Львові, Варшаві, Празі, Відні, Берліні.

¹⁰Швець Михайло народився на Полтавщині. Вокальну освіту отримав у Полтавському (1901–1905 рр.) та Петербурзькому (1905–1909 рр.) музичних училищах. 1909–1912 рр. – соліст оперної трупи Народного дому в Петербурзі, 1912–1913 рр. – Київської, 1913–1916 рр. – Тифліської, 1916–1917 рр. – Одеської опер. Від 1918 р. – у США. Періодично виступав у Народному домі Нью-Йорка, потім на оперних сценах Філадельфії, Нью-Йорка та інших американських міст.

¹¹Лехів Мирослав – танцюрист. Свою артистичну кар'єру почав 1928 р. у Вінніпезі з українських народних танців, а згодом сучасних і стилізованих з елементами українського народного танку, чим здобув велику популярність. Виступав на різних сценах Канади і США. Брав участь у програмах на телебаченні. Вів школу танців у Вінніпезі.

української пісні і танцю. Де тільки не жив О.Кошиць, завжди «мріяв про те, щоб працювати для свого народу і його художнього розвитку». В листі до видатного українського музикознавця, композитора, громадського діяча П.Маценка, написаному ще у 1942 р., наголошував, «які спокуси мені траплялись, щоб звернути з українського шляху, та які гарні перспективи мене чекали б, якби я пішов на чужу ниву працювати. А от Бог допоміг мені встояти, не згинаючи спину, і хоч я нічого не маю, як і не мав, але в чужі руки не заглядав і до кінця життя доклатав на власному возі...».

З іменами Василя Авраменка, Олександра Кошиця пов'язаний переломний момент у збереженні і розвитку української культури на американському континенті. Більше того, «вони урятували для українства душу молодого покоління, що України ніколи не бачило, може й рідко про неї чуло та ось тут уперше віч-на-віч стрінулося з одним із найкращих і мальовничих виявів української народної культури, культури того народу, що його почали забувати, що його часом може й соромилися перед своїм оточенням. Побачили щось, чим могли гордитися перед своїми приятелями й товаришами, та до чого горнулися їхні душі, бо ж молодь любила й буде любити співати й танцювати» [3: 15, 17, 61-62, 246-247, 313, 320, 323, 325; 10, 90; 20, 49]. Своєю працею вони зробили великий вплив на розвиток музичної культури в українській громаді, виховали багато молодих людей, які продовжували працювати для розвитку і збагачення української спадщини за океаном.

Зусиллями українців першої і другої хвиль еміграції, а також уже їх нащадками, народжених у новій країні, вдалося зберегти мову, культуру, національні традиції, а загалом своє етнічне походження. Вони заклали тверді основи для подальшої роботи наступних поколінь, а також післявоєнної еміграції.

Л і т е р а т у р а

1. Боровик М. Століття українського поселення в Канаді (1891–1991). – Монреаль–Оттава: 1991.
2. Войценко О. Літопис українського життя в Канаді. – Т. 1. – Вінніпег: 1961.
3. Войценко О. Літопис українського життя в Канаді. – Т. 2 – Вінніпег: 1963.

4. Войценко О. Літопис українського життя в Канаді. – Т. 3 – Вінніпег: 1965.
5. Войценко О. Літопис українського життя в Канаді. – Т. 4. – Вінніпег: 1969.
6. Державний архів Російської Федерації. – Ф. 6646, оп.1, спр.284. – Арк.46; Спр.415. – Арк.103.
7. Канадсько-український інститут «Просвіти» у Вінніпегу // Пропам'ятна книга Українського народного дому у Вінніпегу. – Вінніпег: 1949.
8. Книш І. Жива душа народу. – Вінніпег: 1966.
9. Книш І. Корифей українського танку // Книш Ірена. Відгуки часу. Вибрані нариси, статті, спогади, матеріали. – Вінніпег: 1972.
10. Корольок Н. Корифеї української хорової культури ХХ століття. – Київ: 1967.
11. Короткий історичний нарис Українського народного дому в Торонто. З нагоди 35-літньої праці товариства. – Торонто: 1953.
12. Корсун Л. Авраменко – лицар українського танцю / [Електронний ресурс]. – Режим доступу: <http://www.chasipodii.net/article/4451/>
13. Кравчук П. Від Атлантики до Тихого // Українська культура. – 1991. – № 8.
14. Наша сцена. Художня самодіяльність українських поселенців у Канаді / Упоряд. П. Кравчук. – Торонто: 1981.
15. Ревуцький В. З історії українського театру в Канаді // Західноканадський збірник. – Ч. 4. – Едмонтон: 2000.
16. Стечишин Ю. Ідея перемогла // Ювілейний альманах для відзначення 50-літньої праці «Українського голосу». 1910–1960. – Вінніпег: 1960.
17. Товариство український народний дім в Торонто // Пропам'ятна книга Українського народного дому у Вінніпегу. – Вінніпег: 1949.
18. Тризуб. – № 21. – Париж: 1926.
19. Черевик Б. Українська інструментальна музика в Альберті // Західноканадський збірник. – Ч. 4. – Едмонтон: 2000.
20. Щербаківський В. Життя і діяльність Олександра Антоновича Кошиця. – Лондон: 1955.

O. Kovalchuk, I. Maydan. Preservation of cultural heritage by Ukrainians during first decades of staying in Canada.

One of the brightest pages of the Ukrainian emigration – preservation of national heritage. The article deals with this problem in the first decades of staying Ukrainians in Canada. In the article Ukrainians' activity in preservation of national language, culture, traditions, national identity is analyzed.

Key words: *Ukrainian diaspora, Ukrainian community, emigration, culture.*

УДК 301 (477. 83)

Б. Г. Гвоздецька

ІНТЕРСУБ'ЄКТИВНІ ЗНАЧЕННЯ ЕМОЦІЙНОГО КОМПОНЕНТУ МЕШКАНЦІВ ПОГРАНИЧЧЯ КАРПАТСЬКОГО РЕГІОНУ

Стаття присвячена аналізу інтерсуб'єктивних значень емоційного компоненту мешканців пограниччя Карпатського регіону. Аналіз базується на результатах проведеного автором опитування у прикордонних областях – Львівській, Івано-Франківській, Чернівецькій та Закарпатській. Зосереджено увагу на специфіці емоційного відношення мешканців пограниччя до представників інших етнічних груп в даному випадку – до сусідів по той бік кордону як важливого фактору формування „пограничної ідентичності”.

Ключові слова: ідентичність, позитивна ідентифікація, негативна ідентифікація, інтерсуб'єктивні значення, пограниччя, Карпатський регіон.

В умовах інтенсивних соціокультурних взаємодій, які характерні сучасній культурі, все більшу роль в ній починають набувати соціокультурні простори, які знаходяться на перетині культурних і цивілізаційних кордонів. Це стало причиною того, що дослідження соціокультурних характеристик пограниччя набуло особливо актуального значення [2, 169].

Соціокультурний простір пограниччя є відображенням процесу „нашарування” різних соціокультурних сенсів, що зумовлені межуючими і взаємодіючими соціокультурними спільностями. Ці специфічні соціокультурні практики пограничного простору формують особливий тип соціального суб'єкта. Інтенсивна взаємодія культур пограниччя виступає основною умовою формування „людини пограниччя”, тобто формування своєрідних ідентичностей.

Кордон – це межа, яка відокремлює чи розділяє дві прилеглі території. У випадку пограниччя Карпатського регіону кордон не тільки відмежовує території, а й такі „сегментарні розрізнення”, як культуру, релігію, мову, етнічність, ідеологію тощо. За Ю. Лотманом, одним з основних механізмів

семіотичної індивідуальності є кордон. Це – межа, на якій закінчується періодична форма. Цей простір визначається як "наш", "свій", "культурний", "безпечний", "гармонійно організований" і т.д. Йому протистоїть "їх простір" – "чужий", "ворожий", "небезпечний", "хаотичний". Кордон може відокремлювати живих від мертвих, осілих від кочових, місто від степу, мати державний, соціальний, національний, конфесійний характер [3, 175]. Згідно з Ю. Лотманом, поняття межі завжди двозначне. З одного боку, вона розділяє, з іншого – поєднує. Вона завжди межує з чимось, а, отже, належить одночасно до обидвох пограничних культур, обох взаємопроникаючих семіосфер [3, 183].

Утворені кордоном суспільні сегментарні розрізнення продукують ідентифікаційні процеси, які спрямовані на усвідомлення і окреслення меж „своїх” та „інших” сегментів, проведення розрізень між ними. Такі сегментарні розрізнення знаходять свій вираз у інтерсуб’єктивних значеннях та практиках. Інтерсуб’єктивні значення на емоційному рівні виступають певним фактором, що визначає ті чи інші ідентифікаційні локалізації та практики.

Для сучасної України проблематика ідентичності є надзвичайно актуальною, особливо в теперішній час, коли питання формування колективної національної ідентичності виходить на перший план.

Проблематика кордону нерозривно пов’язана з дослідженням ідентичностей мешканців прикордонних територій. Феномену ідентичності присвячені праці В. Євтуха, І. Кононова, Н. Паніної, І. Прибиткової, В. Середи, Н. Черниш. Дослідження та вивчення ідентифікаційних процесів представлено у працях М. Левіцької, Е. Мірошніченко, А. Ручки, С. Хобти, Р. Шульги, М. Шульги. У працях Т. Галіч, О. Гудзенко, Р. Савчинського та Г.-М. Саппи досить добре розроблена концептуальна схема дослідження інтерсуб’єктивних значень та практик. Серед закордонних дослідників слід відзначити Ю. Лотмана, праці якого звернені до розуміння кордону, як простору. Дослідження С. Хобти присвячені „позитивним та негативним” ідентифікаціям мешканців пограниччя на східному кордоні країни.

Метою статті є аналіз інтерсуб’єктивних значень емоційного компоненту мешканців пограниччя Карпатського регіону, тобто емоційне

відношення мешканців пограниччя до представників інших етнічних груп, у нашому випадку до своїх сусідів по той бік кордону.

За твердженням А. Ручки, сегменти, до яких люди відчують свою належність чи реально до них належать, визначаються ними як „свої”. У цьому випадку створюються солідарні інгрупи, які об’єднують „своїх” членів і репрезентують їх загалом як „ми”. Сегменти, до яких люди не відчують своєї належності чи реально не належать, визначаються ними як „інші”, „не ми”, „чужі”. Вони складають, так звані, аутгрупи, з якими не ідентифікуються, не підтримують солідарних зв’язків. Коли такі суб’єктивні (позитивні чи негативні) ідентифікації поділяються багатьма людьми, тривалий час, то вони перетворюються на об’єктивні чинники суспільного життя, з якими потрібно обов’язково рахуватися [5, 142].

Згідно із соціально психологічними підходами, сформована ідентичність індивіда має три базові компоненти: когнітивний, емоційний та поведінковий. Емоційний компонент характеризується тими емоціями, настроями, почуттями, які відчуває індивід стосовно своєї належності до локальної спільноти. Вони можуть бути як позитивними, так і негативними. Важливими елементами емоційної складової виступають рівень довіри до земляків, відчуття підтримки, самоефективності та залученості до локальних справ [1, 32-33].

Плюралізація ідентичностей та проблема визначення суб’єктно-об’єктних образів „свої” та „інші” знаходить свій вираз у інтерсуб’єктивних значеннях та практиках носіїв різних ансамблів ідентичностей. Інтерсуб’єктивність, згідно з феноменологічною традицією, виступає як спільність сприйняття розуміння світу багатьма індивідами. В свою чергу, сформовані в процесі соціалізації інтерсуб’єктивні значення відтворюються в практиках різноманітних сфер життєдіяльності і можуть проявлятися як соціальні репрезентації щодо проблем державотворення. Виходячи з цього, дослідниками пропонується провести аналіз синхронно-асинхронних траєкторій трактування національно-етнічних символів та здійснення практик у розрізі виділених кластерів. Інтерсуб’єктивні значення можуть проявлятися як на когнітивному, так і на емоційному рівнях, що визначають та підтримують соціальні практики [4, 184].

Тому важливим елементом у дослідженні національно-просторових ідентичностей мешканців пограниччя, є аналіз інтерсуб'єктивного значення емоційного компоненту.

З січня по листопад 2010 р. нами було проведено соціологічне опитування мешканців пограниччя Карпатського регіону, яке охопило – Львівську, Івано-Франківську, Чернівецьку та Закарпатську області. Опитування проводилося методом стандартизованого телефонного інтерв'ю. Масштабність об'єкту дослідження стала передумовою багатоступеневого формування вибіркової сукупності. Першим етапом формування вибірки став цілеспрямований відбір населених пунктів пограниччя кожної із областей, які репрезентативно представили усіх мешканців пограниччя досліджуваних територій. До вибірки включені міські та сільські населені пункти, максимально наближені до кордону. Другий етап передбачав випадковий систематичний відбір респондентів на основі телефонних довідників відібраних населених пунктів. Обсяг вибірки склав 800 респондентів, віком від 18 років.

Запитання „Чим для Вас є кордон?” було представлено наступними варіантами відповідей респондентів: 1) межею яка відділяє своїх від чужих, перший варіант відповіді відобразив так звану аутгрупу, тобто не ідентифікацію з своїми сусідами по той бік кордону, відношення до них, як до „чужих”; 2) межею яка відділяє своїх від своїх, дана відповідь представила інгрупу, ідентифікацію зі своїми сусідами і відзначення їх як „своїх”; 3) важко відповісти, даний варіант відповіді – відображає невизначеність, щодо своїх сусідів по той бік кордону.

Результати опитування засвідчили сильну позитивну ідентифікацію щодо своїх сусідів по той бік кордону, половина мешканців пограниччя – 51,3% вважають їх „своїми”. Частина респондентів – 26,3% відзначили своїх сусідів, як „чужі”, тобто вони не відчувають своєї належності до них, чи не ідентифікуються з ними. Не змогли визначитися з відповіддю – 22,5% опитаних, це в основному ті, відношення яких до своїх сусідів є не однозначним (див. рис. 1).



Рис. 1 Емоційне ставлення мешканців пограниччя Карпатського регіону до своїх сусідів по той бік кордону, (%)

Отже, мешканці пограниччя Карпатського регіону, відзначаються сильною позитивною ідентифікацією до своїх сусідів по той бік кордону, на відміну від Західного регіону, де до представників етнічних меншин відчувають помірковану негативну ідентифікацію [див. 5, с. 149]. Це є свідченням того, „погранична ідентичність” не є результатом бар’єрної функції кордону. Кордон для мешканців пограниччя не є межею між „внутрішнім” та „зовнішнім”, чи між „нами” та „ними”.

Розглянувши емоційне відношення мешканців пограниччя до своїх сусідів, в залежності від пограниччя досліджуваних областей, було прослідковано досить неоднозначне відношення залежно від області. Хоча на всіх пограниччях домінує позитивна ідентифікація, на пограниччі Львівської та Івано-Франківської областей, думки респондентів розділилися порівно: третина мешканців зарахували сусідів по той бік кордону до інгрупи, тобто „своїх” (36,0 і 32,0%), третина до аутгрупи – „чужих” (34,0 й 36,5%), та третина респондентів не визначилися з відповіддю (30,0 і 31,5%). Мешканці пограниччя Чернівецької та Закарпатської областей характеризуються сильною позитивною ідентифікацією до своїх сусідів: більше половини респондентів відчувають свою спорідненість та спільність долі з своїми закордонними сусідами (68,0 та 69,0%). Зовсім незначною є негативна ідентифікація на цих пограниччях, особливо на пограниччі Закарпатської області, де вона склала найменший відсоток (13,5%). Найбільше респондентів, які не

зміogli визначитися з відповіддю чи неоднозначно ставляться до своїх сусідів по той бік кордону, склали респонденти пограниччя Івано-Франківської області (31,5%), найменше таких на пограниччі Чернівецької області (11,0%), (див. табл.1).

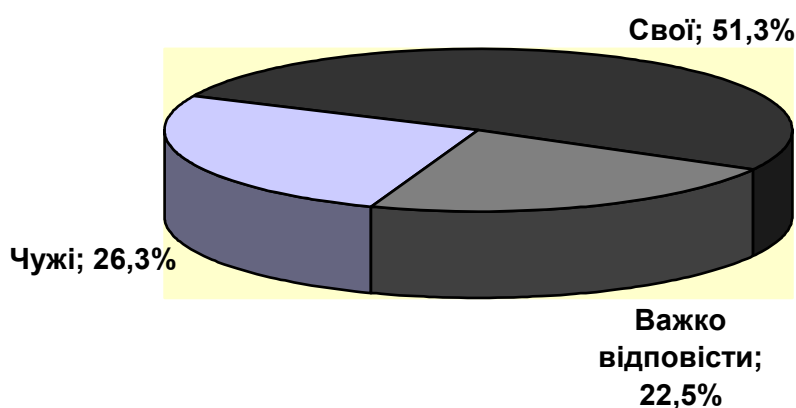
Таблиця 1

Емоційне ставлення мешканців пограниччя Карпатського регіону до своїх сусідів по той бік кордону, (у розрізі областей), (%)

Сусіди по той бік кордону	Львівська	Івано-Франківська	Чернівецька	Закарпатська
Чужі	34,0	36,5	21,0	13,5
Свої	36,0	32,0	68,0	69,0
Важко відповісти	30,0	31,5	11,0	17,5

Таким чином, результати дослідження вказують, що – емоційне відношення мешканців пограниччя в залежності від області є досить амбівалентним.

Ми прослідкували відмінності в емоційному ставленні до закордонних сусідів залежно від віку респондентів. Зі зростанням вікової категорії мешканців пограниччя збільшується кількість респондентів з позитивною ідентифікацією до своїх закордонних сусідів, та в усіх вікових категоріях, крім 18-29 років (30,6%), вона складає більше 50%. Найбільш випуклою позитивна ідентифікація є у старших вікових групах 50-59 років та старше 60 років (56,3 та 61,0%). Негативна ідентифікація найбільш виражена у молоді (34,4%) та у старшій віковій категорії (29,0%). Молода та середня вікові категорії, на відміну від представників старших вікових груп, перебуває у стані формування й становлення своїх ідентичностей. Мабуть тому вони склали найбільший відсоток тих, хто не визначився з відповіддю чи неоднозначно ставляться до свої сусідів відповідно (35,0 та 23,6%), (див. табл. 2).

Таблиця 2

Емоційне ставлення мешканців пограниччя Карпатського регіону до своїх сусідів по той бік кордону (в залежності від віку), (%)

Сусіди по той бік кордону	Вік				
	18-29	30-39	40-49	50-59	60-старші
Чужі	34,4	23,6	25,0	29,0	20,0
Свої	30,6	52,8	52,8	56,3	61,0
Важко відповісти	35,0	23,6	22,2	14,8	19,0

Отже, зі зростанням вікової категорії мешканців пограниччя Карпатського регіону, збільшується кількість тих, хто відчуває позитивну ідентифікацію до своїх сусідів по той бік кордону. Молодь складає найбільший відсоток тих, хто ставиться неоднозначно до своїх закордонних сусідів.

Певною мірою на емоційне відношення до своїх сусідів має вплив освітній чинник. Хоча в усіх освітніх групах домінує орієнтація на позитивну ідентифікацію, однак зі зростанням освітнього рівня зменшується кількість таких респондентів. У групі з середньою освітою найбільше респондентів з негативною ідентифікацією (27,0%). Водночас, у групі з вищою освітою найбільше респондентів з неоднозначним ставленням до сусідів, які живуть по інший бік кордону (24,8%) (див. табл. 3).

Таблиця 3

Емоційне ставлення мешканців пограниччя Карпатського регіону до своїх сусідів по той бік кордону (в залежності від освіти), (%)

Освіта	Чужі	Свої	Важко відповісти
Неповна середня, середня	24,8	54,0	21,3
Середня спеціальна, середня технічна	27,0	52,0	20,9
Неповна вища, вища	26,5	48,7	24,8

Статева диференціація засвідчила, що у чоловіків більше виражена позитивна ідентифікація (53,1%), ніж у жінок (49,9%). Водночас, жінкам притаманний більший відсоток негативної ідентифікації (27,5%). Не змогли визначитися з відповіддю однаковою мірою чоловіки та жінки в межах (22,0%), (див. рис. 2)



Рис. 2. Емоційне ставлення мешканців пограниччя Карпатського регіону до своїх сусідів по той бік кордону, в залежності від статі, (%)

Отже, з проінтерпретованих даних, можна зробити наступні висновки:

- мешканцям пограниччя Карпатського регіону притаманна сильна позитивна ідентифікація до своїх сусідів по той бік кордону, на відміну від цілого регіону загалом;

- залежно від області, емоційне відношення до сусідів є досить амбівалентним;

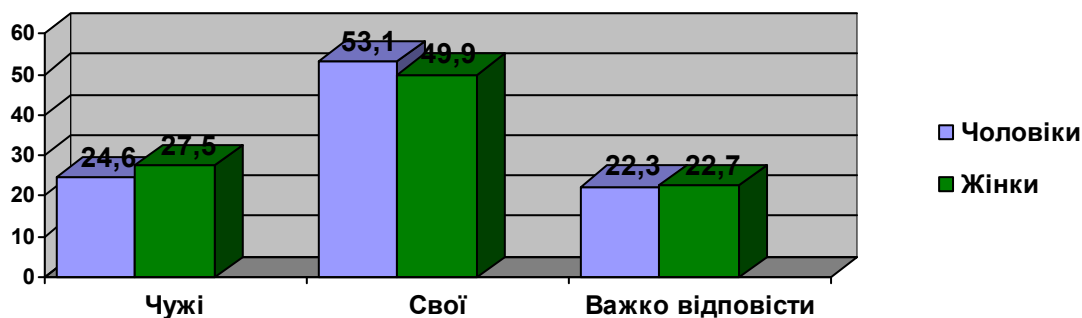
- зі зростанням вікової категорії мешканців пограниччя, показник позитивної ідентифікації збільшується; молодь, складає найбільший відсоток, респондентів з неоднозначним ставленням до закордонних сусідів;

- зі зростанням освітнього рівня зменшується кількість респондентів з позитивною ідентифікацією;

- у чоловіків позитивна ідентифікація є більш випуклою, ніж у жінок.

Література

1. Коржов Г. Особливості територіальної ідентифікації населення сучасної України // Український соціум. - № 2 (33). – 2010.
2. Кочан В.М. Формирование человека пограничья: маргинализация, интеграция, андрогинизация // Ученые записки Таврического

- національного університета ім. В. І. Вернадського. Серія Філософія. Соціологія. – 2007. – Т. 20 (59). – № 2.
3. Лотман Ю. Внутри мыслящих миров // Человек - текст - семиосфера - история. – Москва: "Языки русской культуры", 1996.
 4. Простір національних ідентичностей в Україні: траєкторії формування та відтворення (методологія та методика дослідження) / Т. О. Галіч, О. З. Гудзенко, Р. О. Савчинський, Г.-М. М. Саппа // Методологія, теорія та практика соціологічного аналізу сучасного суспільства: Збірник наукових праць. Випуск 16. – Харків: Видавничий центр Харківського національного університету імені В.Н. Каразіна, 2010.
 5. Ручка А. „Свої” та „чужі” в багатоскладовому суспільстві // Соціокультурні ідентичності та практики. – Київ: Інститут соціології НАН України, 2002.

B. Hvozdetka. Intersubjective values of the emotional component of the Carpathian region borderlands inhabitants.

This article analyzes the emotional component of intersubjective values borderlands inhabitants of Carpathian region. The analysis is based on results of questionering, which was organized in four oblasts (L'viv, Ivano-Frankivsk, Chernivtsi and Zakarpattia oblasts). The emphasis is on specific emotional attitude to the residents of frontier regions of other ethnic groups in this case - to their neighbors across the border as an important factor in the formation of "borderlands identity."

Key words: *identity, positive authenticaftion, negative authenticaftion, borderland, Carpathian region.*

УДК 314.7:331.5.316(477)

Г. І. Щерба

**ПРОБЛЕМИ СОЦІАЛЬНОГО СИРІТСТВА В УКРАЇНІ ЯК
НАСЛІДОК ЗОВНІШНЬОЇ МІГРАЦІЇ МОЛОДІ**

Досліджуються основні мотиви міграції молоді України (на прикладі м. Львова і Львівської області). Розглянуто сучасні тенденції і соціально-економічні наслідки трудової міграції молоді. На основі аналізу результатів соціологічних досліджень накреслено напрямки вдосконалення міграційної політики в Україні.

Ключові слова: трудова міграція, міграційні процеси, мігранти, зайнятість, міграційна політика, ринок праці.

Міграції населення як процес просторової організації населення є актуальним напрямком досліджень на всіх етапах наукового пізнання суспільства. В сучасних умовах формування глобалізованого простору науковий аналіз міграції населення повинен здійснюватися у безпековому контексті й враховувати чинники міграції, демосоціальну та просторову специфіку, а також наслідки міграції для різних підсистем суспільства.

Актуальність проблеми міжнародної трудової міграції молоді у сучасних умовах значно зросла. Її масштаби, причини та наслідки для світової економіки досліджуються фахівцями різних галузей наук. Проте сьогодні в умовах глобалізації та світової економічної кризи, коли міграційні потоки стали набагато масштабнішими, загострилося багато проблем і з'явилися виклики, нові як для самих трудових мігрантів, так і для країн-донорів та країн-реципієнтів. Генеральний директор Міжнародного бюро праці Хуан Сомавія у заяві з нагоди Міжнародного дня мігранта зазначив, що нині з 200 мільйонів міжнародних мігрантів 50 % становлять трудові мігранти – «жінки та чоловіки, які залишили свої домівки у пошуках роботи і кращих можливостей в інших країнах світу, аби підтримати свої сім'ї і громади. Вони роблять велетенський внесок у зростання та розвиток як країн працевлаштування, так і своїх громад, який, на жаль, часто залишається недооціненим або навіть невизнаним» [3].

Проблема трудової міграції молоді - одна з найважливіших і в нашій державі. Вона потребує ретельного аналізу науковців та адекватних дій з боку законодавчої та виконавчої влади. Як відомо, у структурі робочої сили України сформувався багатомільйонний контингент осіб, для яких трудова міграція є основним видом зайнятості й основним джерелом доходів. Тому вирішення цієї проблеми має велике суспільно-політичне та соціальне значення. Трудова міграція молоді впливає на демографічну, соціальну та економічну ситуацію в Україні.

Вагомий внесок у дослідження теорії і практики міжнародної трудової міграції зробили В. Євтух, Е. Лібанова, О. Малиновська, О. Позняк, І. Прибиткова; У. Садова, О. Хомра, М. Шульга та ін. З-поміж зарубіжних

дослідників відзначимо таких, як П. Бурдьє (Франція), Т. Заславська (Росія), Ж. Зайончковська, Л. Рибаківський (Росія), Д. Тернер (США), А. Ягельський (Польща) та ін. Роботи цих та інших дослідників висвітлюють широкий спектр складових міграційної проблематики - від мотиваційних чинників міграцій населення до державного управління цими процесами. Однак, незважаючи на істотний внесок перелічених учених у вивчення проблем та особливостей зовнішньої трудової міграції населення України, недостатньо дослідженими залишаються окремі її аспекти та нові проблеми, пов'язані з впливом світової економічної кризи.

Мета даної статті полягає в аналізі міграційних процесів в Україні, дослідженні соціально-економічних наслідків міграції молоді та використанні інструментів політики щодо регулювання міграційної активності молоді в Україні.

Важливе значення для розуміння сучасного стану розробленості даної проблеми мають дослідження неурядових центрів та наукових, установ. Особливу увагу заслуговує наймасштабніше дослідження зовнішньої трудової міграції українців «Зовнішня трудова міграція населення України», проведене у 2008 р. Держкомстатом та Українським центром соціальних реформ за підтримки Фонду Open Ukraine, представництва Міжнародної організації міграції (МОМ) в Україні та представництва Міжнародного банку реконструкції і розвитку, а також «Дослідження потреб українських трудових мігрантів», проведене Центром «Соціальні індикатори» за підтримки МБФ Open Ukraine з 1 по 28 листопада 2008 р. та комплексне дослідження процесів української трудової міграції у країнах Європейського Союзу та в Російській Федерації, проведене Міжнародним благодійним фондом «Карітас Україна» у співпраці з Інститутом народознавства НАН України, результати якого були оприлюднені у 2009 р.

Головними причинами, що змушують українську молодь залишати свої оселі у пошуках кращого життя, є економічні. Зокрема, це низький рівень заробітної плати, значні масштаби безробіття, нестабільність розвитку вітчизняної економіки. За даними дослідження «Зовнішня трудова міграція населення України», основною причиною виїзду за кордон 6 з 10 мігрантів назвали *низький рівень оплати за відповідну роботу* в Україні.

Істотному зростанню кількості трудових мігрантів сприяло також *розширення ЄС*, що відбулося за рахунок країн Центральної та Східної Європи, й відкриття кордонів між ними. До того ж різке скорочення народжуваності та старіння населення у країнах ЄС на тлі розширення виробництва також стимулює зростання міграції молоді.

Експерти називають різні цифри вибулих за кордон з метою працевлаштування українців. Вони коливаються в межах від 1,5 до 7 млн. осіб, що становить від 3,1 до 15,1% чисельності всього населення України (станом на 01.01.2008 р.), та до 34,1% економічно активного населення України працездатного віку. Згідно з даними дослідження «Зовнішня трудова міграція населення України» з початку 2005 р. до 1 червня 2008 р. за кордоном працювали 1,5 млн. мешканців України, з яких майже 1,3 млн. перебували поза межами України з метою трудової діяльності з початку 2007 р. до 1 червня 2008 р. Особи, які брали участь у трудових міграціях протягом останніх 3,5 року, складають близько 5,1% населення України працездатного віку, а за останні 1,5 року – 4,4%. Майже половина всіх трудових українських мігрантів перебуває в країнах Європейського Союзу. Переважна кількість їх в Італії (13,4%), Чехії (12,8%), Польщі (7,4%), Іспанії (3,9%) та Португалії (3%) [7, 18]. Такий розподіл трудових мігрантів пояснюється, зокрема, прагненням знайти більш високооплачувану роботу в країнах із спорідненою ментальністю і релігією.

На особливу увагу заслуговує питання *повернення трудових мігрантів* в Україну. Світова економічна криза суттєво вплинула на міжнародну трудову міграцію: відбувається звільнення працівників, погіршуються умови праці, скорочується заробітна плата. Експерти прогнозували, що найближчим часом через фінансову кризу з-за кордону повернеться близько 200 тис. українських мігрантів. За різними оцінками понад 80% мігрантів мають намір повернутися додому, зокрема серед жінок, які залишили в Україні дітей, – 60%. Близько 70% заробітчани мають в Україні сім'ю і підтримують контакти з родичами на батьківщині. 90% мігрантів вважають, що їх майбутнє – в Україні, а відтак, намагаються придбати квартири, оплатити навчання дітей або навіть започаткувати власний бізнес [1]. Проте, незважаючи на складнощі, з якими стикаються наші трудові мігранти під час економічної кризи, масового повернення додому

не спостерігається. А ті, хто повертається, стикаються з проблемами, пов'язаними передусім із знаходженням роботи, а також повторною адаптацією. Згідно з Планом дій Ради Європи для України на 2008-2011 рр. існує проект «Трудові мігранти – розробка політики/програм реінтеграції для мігрантів, що повертаються на батьківщину, та політики/програм інтеграції для недавно прибулих мігрантів; посилення потенціалу національної міграційної служби», який триватиме до 2011 р. Загальний бюджет проекту – 40 000 євро. Основна мета реалізації – розробка та впровадження політики щодо міграції та інтеграції мігрантів на основі принципів поваги прав людини, демократії та верховенства права, що в такий спосіб забезпечує гарантії, впорядкованої міграції, соціальної єдності та поваги до людини.

Економічні та соціальні наслідки еміграції молоді з України мають свої позитивні та негативні сторони. До *позитивних* можна віднести:

- додаткове спрямування значних фінансових потоків в економіку України;
- зниження напруження на вітчизняному ринку праці та зменшення зареєстрованого і прихованого безробіття;
- розширення можливостей зайнятості для економічно активного населення України.

Негативні сторони, що супроводжують процеси трудової міграції молоді, нині превалюють над позитивними. Серед них:

- вплив здебільшого молодих людей на роботу за кордон, що призводить до негативних демографічних наслідків для України. Мігрантський спосіб життя призводить до руйнації українських молодих сімей. Ще ніколи в Україні так гостро не стояла проблема соціального сирітства. Сьогодні понад 200 тис. дітей сучасних українських «остарбайтерів» позбавлені батьківського піклування. Згідно з даними міжнародного правозахисного центру Ла Страда – Україна батьки готові надовго розлучитися зі своїми дітьми заради їх же і добробуту [4, 15].

Розглянемо результати соціологічного опитування експертів, які перебували за кордоном на протязі останніх п'яти років, що проводилось в лютому 2009 року. Загалом було опитано 572 респонденти: чоловіків 40% від усіх опитаних та жінок 60%. Опитування проводилося у місті Львові та Львівській області. За рівнем освіти опитані розподілились наступним

чином: кожний третій мав вищу освіту (32,87%), 9,79 відсотків закінчили принаймні 4 курси ВНЗ (незакінчена вища освіта), 44,06% отримали середню спеціальну освіту, приблизно кожен десятий (11,19 %) – середню, а освіта 2,1% опитаних обмежилася 8 чи 9 класами загальноосвітньої школи [8, 167; 9, 232].

Мігранти та їхні діти. На запитання «Чи залишали Ви дітей (віком до 18 років) виїжджаючи за кордон?», 54,55% опитаних відповіли, що «так». 32,05% респондентів зазначили, що вік наймолодшої дитини, коли вони виїжджали за кордон, був 1–3 роки. 20,51% залишали дітей віком 7–12 років, а 21,79% – 13–15 років; 11,54% – 16–18 років. З цього випливає ще одна не менш важлива проблема сьогодення – на кого залишені ці діти, хто виховує їх, хто дбає про їхні емоційні потреби?

На це батьки – мігранти дали відповідь: «у родинному колі моєї сім'ї» – 56,41%; «у моїх батьків» – 26,92%; «у батьків чоловіка (дружини)» – 12,82%; «самостійно» – 3,85%.



Рис. 1. Відповіді респондентів на питання «Де виховувались Ваші діти, коли Ви перебували за кордоном?»

Отже, практично половина дітей не отримує належного догляду з боку батьків, бо виховуються бабусями, дідусями чи іншими родичами. 3,85% дітей самі можуть вирішувати, як їм жити і як поводитись. Це трагічні цифри, бо підростає покоління, сьогоднішня молодь – це майбутнє завтрашнього дня. Якими вони будуть і як влаштовуватимуть своє життя – в першу чергу залежить від батьків.

Незважаючи на світову економічну кризу і пов'язані з нею ризики, кількість українців, які мають намір працевлаштуватися за кордоном,

залишається значною. Аналіз наявних намірів населення засвідчив, що у II півріччі 2008 р. планували виїхати за кордон 1710,1 тис. осіб, або 5,9% населення працездатного віку, з них майже кожний четвертий планував поїздки з наміром працевлаштування вперше або повернення на роботу. Серед студентів таких – близько 70% [1]. Українська молодь хоче поїхати за кордон переважно з метою заробітку на відміну від росіян та азербайджанців, які розглядають закордонні поїздки як можливість отримати культурний досвід чи здобути освіту. Такими є результати порівняльного аналізу молоді трьох країн, яке в Україні проводили соціологи з Фонду «Демократичні ініціативи». Соціологи кажуть, що українська молодь більше, ніж у Росії чи Азербайджані, не задоволена своїм фінансовим становищем і ситуацією на ринку праці. За даними цього дослідження серед молодих українців 65% виявили бажання поїхати за кордон саме для працевлаштування, 14% не виключають, що можуть назавжди залишити свою батьківщину [6].

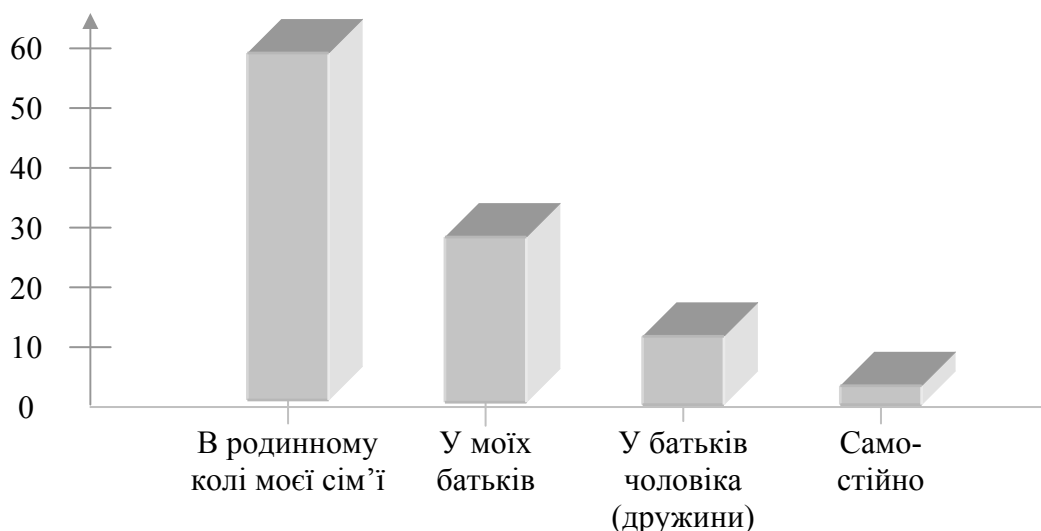
Відплив молоді спричиняє негативні демографічні наслідки як внаслідок руйнації сімейних пар через несприятливу для народження і виховання дітей специфіку «мігрантського» способу життя. У Львівській області, охопленій значною трудовою міграцією, кількість укладених шлюбів населення у порівнянні з 1990 р. скоротилася в 1,3 рази. Водночас, абсолютна кількість збільшилася майже у півтора рази. Ще більш складною сімейною проблемою, яка переростає у виховання дітей мігрантів, залишених в Україні, особливо у випадках тривалої відсутності обох. Як наслідок, Україна стикається з новим видом соціального сирітства, необхідністю брати під опіку частину дітей мігрантів [11, 252].

Отже, на підставі вищенаведених даних, можна зробити такі висновки:

- Переважну частину сучасної трудової еміграції молоді з України становлять заробітчани, які потребують як організаційно-правової, так і гуманітарної допомоги.
- Трудова міграція молоді має як позитивні, так і негативні наслідки, але в цілому ці два різноспрямованих вектори взаємно врівноважують один одного.
- Подальшого вдосконалення потребує механізм нормативно-правового регулювання національної діаспори, а саме забезпечення соціальних та гуманітарних прав трудових мігрантів.

Враховуючи отримані під час дослідження результати, ми можемо зробити деякі попередні рекомендації стосовно формування нових засад української політики в сфері виїзної міграції:

1. Формуванню має передувати ретельне дослідження ситуації на загальноукраїнському ринку праці, ринку праці в регіонах з найбільшим міграційним потенціалом, а також моніторинг ринку праці тих країн, до яких найчастіше прямують мігранти [10, 314].

2. У фокус уваги державних органів мають потрапити не лише проблеми, пов'язані з підписанням відповідних договорів з країнами, в яких працюють мігранти, але й ревізія вже існуючих.

3. Слід уважно поставитися до ідеї проведення серед мігрантів спеціальної євроінформаційної кампанії, що дозволило б використати їх в якості своєрідних «агентів впливу» в загальноукраїнській інформаційній компанії, поширенню знань про Європу.

Л і т е р а т у р а

1. До трудової еміграції українців не завжди спонукає скрутне економічне становище – міжнародні експерти : [Електронний ресурс]. – Режим доступу : http://caritas-ua.org/index.php?option=com_content&task=view&id=91 &Itemid=23.
2. Євтух В.Б. Сучасна етнонаціональна динаміка українського суспільства: тенденції, закономірності, особливості // Міжнародний науковий форум: соціологія, психологія, педагогіка, менеджмент. – Київ: НПУ імені М. Драгоманова, 2009. – № 1.
3. Заява Хуана Сомавія, Генерального директора Міжнародного бюро праці, з нагоди Міжнародного дня мігранта, 18 грудня 2008 р. [Електронний ресурс]. – Режим доступу : http://www.dcz.gov.ua/control/uk/publish/article?art_id=119859&cat_id=364661.
4. Мазука Л. І. Трудова міграція українців до країн ЄС: сучасний стан, проблеми та шляхи їх вирішення // Стратегічні пріоритети. – № 3 (16) – 2010.
5. Прибиткова І. М. Зарубіжна трудова міграція як форма самозайнятості мешканців України // Українське суспільство – 2003. Соціологічний моніторинг. – Київ: 2003.

6. Соціологи: Більшість української молоді – потенційні трудові мігранти [Електронний ресурс]. – Режим доступу: <http://www.radiosvoboda.org/content/article/2091427.html>.
7. Стан дотримання захисту прав громадян України за кордоном : [спеціальна доповідь уповноваженого : Верховної Ради України з прав людини]. – Київ: 2006.
8. Щерба Г. І. Основні мотиви зовнішньої трудової міграції молоді України // Молодіжна політика: проблеми та перспективи : [зб.матер. VI Міжн. наук.-практ. конф., Дрогобич, 15-16 травня 2009 р.]. – Дрогобич : Ред-вид. в-п ДДПУ ім. І.Франка, 2009.
9. Щерба Г. І. Основні мотиви міграції трудового населення України (за результатами соціологічних досліджень) // Соціально-економічні дослідження в перехідний період. Структурна трансформація територіальних суспільних систем (зб. наук. пр.). Вип. 5(67) / НАН України; Ін-т регіональних досліджень; відп. ред. Є.І. Бойко. – Львів: 2007.
10. Щерба Г.І. Регіональні особливості міграції трудового населення України: соціологічний аналіз // Соціально-економічні проблеми сучасного періоду України [зб. наук. пр.]. Вип. 6(80) / НАН України; Ін-т регіональних досліджень; відп. ред. Є.І. Бойко. – Львів: 2009.
11. Щерба Г.І. Соціологічний аналіз міграції трудового населення України як джерело формування української діаспори // Діаспора як чинник утвердження держави України у міжнародній спільноті : [зб. матер. II Міжн. наук-практ. Конф., Львів, 18-20 червня 2008 р.]. – Львів : МІОК Нац. ун-т «Львівська політехніка» , 2008.

G. Shcherba. The problems of social orphanhood in Ukraine as a result of external youth migration.

Basic reasons of migration of youth Ukraine (on the example of Lviv and Lviv region) are investigated. Modern tendencies and socio-economic consequences of labour migration of young people are considered. On the basis of analysis of results of sociological researches the directions of perfection of migratory policy of Ukraine are drawn.

Key words: *labour migration, migratory processes, migrants, employment, migratory policy, labour market.*

УДК 316.344.34

М. П. Бліхар

ОСНОВНІ АСПЕКТИ ФОРМУВАННЯ ЦІННІСНИХ ОРІЄНТАЦІЙ СУЧАСНОЇ СТУДЕНТСЬКОЇ МОЛОДІ В ПРОЦЕСІ ВИХОВАННЯ

У статті розглядаються основні принципи формування ціннісних орієнтацій студентської молоді у процесі навчання та виховання. Звертається особлива увага на питання гуманізації освіти, особистісно-орієнтоване виховання. Важливе місце відводиться громадянській освіті та вихованню високих моральних якостей.

Ключові слова: *ціннісні орієнтації молоді, гуманізація освіти, національна система виховання, особистісно-орієнтоване виховання, нова парадигма освіти.*

З актуалізацією потреби в оновленні всіх сторін життєдіяльності населення України в період трансформаційних змін особливої значущості набуває вивчення освітньо-виховної складової життя суспільства. Проблема виховання підростаючого покоління завжди входила до кола найсладніших проблем суспільного розвитку. Знання про світ та його будову, про сутність та призначення людини завжди приковували до себе увагу як доісторичних цивілізацій, так і сучасних науково-технічних суспільств. Зрозуміло, що напрямки і форми виховної діяльності у різних суспільствах різняться, що зумовлено багатьма чинниками, передусім цивілізаційним рівнем та специфікою історичного розвитку того чи іншого суспільства. В Україні останнім часом відбулися значні соціальні зміни (перехід до ринкових умов), руйнування існуючої системи цінностей, зміни духовних орієнтирів та ідеалів. Утворився ідеологічний вакуум, існує розмитість моральних норм. Ці зміни найбільш відчутно впливають на студентську молодь, якій тяжко орієнтуватися в ситуації, що склалася. Саме тому існує необхідність зі сторони педагогів та вихователів допомогти їй розібратися в цьому і зробити правильний вибір.

Аналіз останніх досліджень і публікацій свідчить, що обґрунтування гуманістичного, людиноцентристського підходу до виховання культури особистості здійснили А. Макаренко, В. Сухомлинський, В. Беспалько, І. Бех, О. Вишневський, В. Кремень, О. Сухомлинська. Розробкою питань ціннісних орієнтацій у навчальному процесі займаються багато науковців,

серед яких О. Голубкова, В. Зінченко, А. Сивцева, Н. Ткачова та інші. Результати соціологічного вивчення студентського середовища представлені в роботах В. Бакірова, О. Балакіревої, В. Арбеніної, Є. Головахи, В. Ніколаєвського, Л. Сокурянської, Н. Шуст, О. Якуби, О. Яременка та інших.

Метою статті є висвітлення основних інноваційних підходів до освітньо-виховного процесу, визначення основних принципів виховання студентської молоді і з'ясування місця і ролі духовних цінностей в цьому процесі.

Відомий педагог А. Макаренко підкреслював, що у процесі здійснення освіти важливо навчати молодь і водночас виховувати її. На жаль, вчителі більше зусиль прикладають на те, щоб просто зробити дітей слухняними. Але “слухняний вихованець”, тобто такий, який не заважає на уроках, не сперечається з учителями, насправді є просто “зручним учнем”. Така людина, ставши дорослою і не сформувавши власних ціннісних орієнтирів, буде просто завжди намагатися підстосовувати свої погляди та поведінку під думки впливових людей. А така особа, за А. Макаренко, може завдати суспільству більше шкоди, ніж користі [16, 49].

В основу сучасної системи формування ціннісних орієнтацій у процесі навчання і виховання в Україні покладено нові принципи, найважливішим з яких є гуманізація, з якою пов'язують відродження духовності провідні вітчизняні вчені та педагоги (Г. Балл, І. Бех, О. Білоусова та інші). Питання людських цінностей розглядали такі видатні педагоги як П. Блонський, А. Макаренко, К. Ушинський та інші. Найбільш цілісною і обґрунтованою педагогічною концепцією формування ціннісних орієнтацій учня є концепція, створена В. Сухомлинським [15, 130].

Реалізація основних завдань і принципів у національній системі виховання повинна здійснюватися в ряді пріоритетних напрямів, зокрема: патріотичне, правове, моральне, художньо-естетичне, трудове, фізичне, екологічне виховання. Ці напрями тісно взаємопов'язані, доповнюють один одного, мають самостійне теоретико-методологічне значення. Водночас всі вони утворюють цілісну систему національного виховання.

Передова теорія і практика виховання пропонує нові підходи і моделі практичної реалізації цих напрямів. Розглянемо основні з них.

Особистісний напрям виховної системи. Особистість виховується тільки особистістю (К.Ушинський), духовність і моральність виробляється духовністю і моральністю. Наслідування кращих моральних зразків своєї родини, українського народу, загальнолюдських моральних цінностей – все це має бути основою виховання.

Єдність мети педагога і учнів у вихованні. Такий підхід сприяє пробудженню в конкретного учня бажання вчитися і виховуватися в конкретного вчителя і бажання педагога вчити й виховувати конкретного учня. Майстерність педагога полягає в тому, щоб викликати такі зустрічні прагнення.

Системний характер виховання, який забезпечує цілісність навчально-виховного процесу. До виховної системи входять: навчання, вплив найближчого соціального оточення, взаємовиховання і самовиховання; індивідуальні педагогічні впливи. Всі ці елементи перебувають у єдності, взаємозв'язку і взаємозалежності.

Підвищення ефективності виховання у формуванні духовності особистості. Розпізнають деякі види активності особистості в процесі виховання: пристосування до педагогічних вимог (режиму дня, Статуту школи та ін.); орієнтація на колектив; самовиховання як вища форма активності.

Наступність розвитку учня. Вона повинна забезпечуватись як змістовно, так і методично [9, 54].

Н. Ткачова стверджує, що протягом багатьох століть освіта виступала провідним засобом підготовки молоді до майбутнього дорослого життя. Однак перехід суспільства на якісно новий етап розвитку обумовлює принципово нові вимоги до освітньої системи. Дійсно, щоб людина могла своєчасно та адекватно реагувати на зміни в своїй життєдіяльності, вона змушена вчитися протягом усього життя. Однією з провідних цілей освіти традиційно вважається задоволення потреб суспільства у формуванні освічених, всебічно розвинених, високоморальних особистостей, які зможуть стати гідними його членами та внести свою лепту в подальший науково-технічний та культурний прогрес людства. Однак на кожному історичному етапі ця загальна освітня мета набуває своєї конкретності залежно від специфічних особливостей суспільного розвитку. Тому цінності в освіті одночасно відображають і актуальні суспільні цінності,

що домінують у даний, конкретний історичний час, і орієнтують молодь на ідеал майбутнього [17, 33-34].

М. Роганова стверджує, що сучасна освіта має ґрунтуватися на парадигмі “людина культури”, якій близькі історичні і культурні традиції, у якій сформовані культурні цінності, устремління до моральності, краси, вищих духовних засад. Культурологічні знання створюють для сучасної молоді орієнтири в сучасному полікультурному світі, сприяють формуванню навичок міжкультурного спілкування, розвитку гармонійних взаємин із світом [11, 177].

Погоджуємося з відомим вченим І. Бехом, який зазначає, що метою справжньої освіти, зважаючи на її складність і значущість, мають стати моральне самоусвідомлення, виховання та розвиток духовних вартостей. Кожній дитині необхідно прищепити, так би мовити, смак до духовної сторони життя. Лише особистісно орієнтована освіта може досягти цієї мети. Вона має будуватись на таких засадах:

- 1) свобода, відповідальність, справедливість, творчість, співпраця;
- 2) дитяча самодіяльність, її активний характер;
- 3) вільна творча продуктивна праця як базис виховання;
- 4) розвиток творчої індивідуальності;
- 5) виховна полісистемність (індивідуально-типологічна диференціація вихованців вимагає відповідних виховних систем).

Отже, особистісно-орієнтована освіта виходить із самоцінності особистості, її духовності й суверенності. Тому вона може вважатися гуманістичною. Її мета – формувати людину як особистість, творця самої себе і навколишніх умов [3, 9].

Ціннісну систему людини І. Бех розуміє як складний регулятор людської життєдіяльності, “який відображає у своїй структурній організації і змісті особливості об’єктивної дійсності, що охоплює і зовнішній для людини світ, і власне людину в усіх її об’єктивних характеристиках” [2, 23]. Як стверджує І. Бех “цінності людини об’єднуються в єдину систему, володарем якої виступає особистість. Ціннісна система має свою спеціальну організацію, ... упорядкованість”, в якій слід розрізняти, з одного боку, абсолютні, незалежні, “самі по собі” цінності, а з другого – ті, що виступають у ролі засобів, умов, проміжних цілей життєдіяльності людини [2, 25-26].

І.Д. Бех наголошує на пріоритетності для розвитку суспільства духовних цінностей. Вчений переконаний в тому, що людина може бути ціннісним центром і “мірою всіх речей” за умови, що вона сповна оволоділа культурно-духовними надбаннями як регуляторами своєї життєдіяльності [14, 32-33]. Розвиненою особистістю можна вважати ту, яка досягла вищого рівня духовного освоєння навколишнього світу. Щоб це сталося, вона на такому ж рівні має освоїти і свій внутрішній світ, який часто буває для неї закритим. Тому слід формувати у вихованця здатність дедалі більше відкриватися самому собі, наближатися до найістотнішого в собі. Духовні цінності не повинні замикатися у внутрішньому світі людини, а бути тими психологічними засобами, за допомогою яких цей світ стає відкритим насамперед для іншої людини і навколишнього світу [3, 9-10].

У працях В. Сухомлинського сформована і обґрунтована цілісна система виховання, яка базується на гуманістичних ідеях добра і краси. Він був переконаний у тому, що треба цілеспрямовано розвивати загальнолюдські якості і властивості особистості за допомогою педагогічно обґрунтованих шляхів і засобів. В. Сухомлинський прагнув розв’язати проблему морального виховання дітей. Під моральним вихованням він розумів цілісний процес розвитку особистості, спрямований на формування моральності, зокрема громадянських поглядів, переконань, почуттів, поведінки, єдності слова й діла [5, 14-15]. Велике значення В. Сухомлинський приділяв обов’язку. “Обов’язок – моральна основа, моральна серцевина, від якої залежить те, чого ми чекаємо від нашого вихованця... Наша мета – людина високого обов’язку” [12, 475].

У книзі “Як виховати справжню людину” В. Сухомлинський подає конкретні етичні бесіди, настанови, присвячені ідеалам, цінностям і святиням, що стосуються любові до батьківщини, громадянськості; ставлення до людей і обов’язку перед ними; ставлення до батьків, рідних, знайомих; розуміння життя, добра і зла в ньому; виховання високих моральних якостей і норм поведінки; любові до знань, школи, учителя; дружби, любові, сім’ї; ставлення до краси у природі та суспільстві [13]. Дуже важливо, щоб з дитинства в людини було духовне життя в світі моральних цінностей – святинь Батьківщини, рідного народу та його

історії. Найстрашнішим, що може трапитися в середовищі підлітків, він називає порожнечу душі, відсутність святого і непорушного [1, 11-12].

В. Сухомлинський звертається до вихованців з такою настановою-повчанням: “Моральною особою ти станеш лише тоді, коли в твоїй душі назавжди оселяться совість, соромливість, відповідальність і обов’язок. Це чотири найважливіші джерела, що живлять твою моральну доблесть і культуру” [13, 261]. Вчений рекомендує вчити учнів умінню бачити в кожній людині найвищу цінність.

Очевидно, що між системою цінностей і стратегією та методами виховання існує взаємна залежність. Цінності визначають зміст виховання, а стратегія і методи ставлять собі за мету прищепити молоді віру у прийнятті цінності. Цінності мають ідеальну природу, тобто, можна стверджувати, що вони є певною ієрархічною системою ідеалів, фундаментальних понять і цілей, якими живе суспільство і в здійсненні яких вбачає сенс свого існування. Зрештою, цінності можуть трактуватися як в контексті життя всього суспільства, так і через призму життя окремої людини. Проте саме в першому випадку вони слугують певним загальним “еталоном”, на який орієнтується виховання [6, 91].

Сьогодні досить багато говорять про перехід до нової гуманістичної цивілізації. Характерною складовою формування гуманістичної цивілізації виступає існування нової освітньої парадигми. Вихід людства з кризи інформаційного суспільства залежить від здатності людей створювати та запроваджувати інновації. Суспільство в цілому та держава впливають на систему організованої освіти. На думку вітчизняних теоретиків освіти (Н. Розова, О. Долженко, Н. Юдіна та ін.), сенс інновацій полягає в оволодінні студентами такими вміннями та навичками, як вміння передбачати, прогнозувати, орієнтуватись в складних умовах реального життя. Поставлені завдання передбачають вибір ціннісних орієнтирів, в основі яких покладені поняття “доброта”, “чуйність”, “дружня турбота”, “гідність”, “справедливість”, “раціональність”, “толерантність” та “самодостатність”. Ці пріоритети знаходять вираження в новому світорозумінні [8, 149].

Нова парадигма освіти з її принципово новими завданнями знаходить осмислення в роботах іспанського вченого Ортеги-і-Гассета. Він виходить із того, що сучасна людина має розглядати свою державу не як спадщину

предків, а як землю, на якій житимуть нащадки. Провідною функцією освіти він вважає вивчення культури як суми адекватних уявлень про призначення людини в сучасному світі [8, 153]. Отже загалом для нової гуманістичної цивілізації велике значення має воля та самоцінність людської індивідуальності.

За останні десятиріччя роль цінностей у сфері педагогічної теорії й практики значно підвищилася, що стало каталізатором для поступового виокремлення окремої галузі в педагогіці – педагогічної аксіології. Як свідчить аналіз наукової літератури, серед провідних понять педагогічної аксіології вчені називають насамперед такі: освітні цінності, педагогічні цінності й виховні цінності [16, 49].

Н. Ткачова так інтерпретує освітні цінності. “Це система соціальних норм, концептуальних ідей, значень, смислів, ідеалів, що відображає провідні гуманістичні пріоритети суспільства та виступає головним орієнтиром для розвитку освітньої системи в цілому” [17, 45]. Освітні цінності виступають структурним компонентом загальної системи соціальних цінностей, однак вони мають свої характерні особливості.

Відомо, що для групи соціальних цінностей провідними виступають базові цінності. Їх можна сприймати як деякі усталені орієнтири, своєрідні дороговкази, які висвітлюють загальний курс людства на шляху його еволюції. На думку Н. Ткачової, ці цінності можна ще назвати стратегічними, оскільки вони закладають напрямок розвитку суспільства на тривалий термін. Для царини освіти головними є інструментальні цінності. Їх ще можна назвати тактичними цілями. Дійсно, одним з головних завдань освіти є озброєння кожної особистості конкретними засобами (знаннями, переконаннями та ін.), які допомагають стати їй не тільки більш освіченою, але й більш щасливою, вільною, справедливою людиною [17, 45-46].

Педагогічні цінності слід розглядати як систему освітніх засобів, соціальних норм, педагогічний інструментарій, що забезпечують ефективну трансляцію визначених освітніх цінностей на індивідуальний рівень окремої особистості, тобто формування в неї особистих ціннісних пріоритетів [16, 51].

Л. Белова у своєму дисертаційному дослідженні, визначаючи перспективи розвитку освіти й завдання навчання підростаючих поколінь,

стверджує, що світова освітня спільнота однозначно доходить висновку про те, що сучасне інноваційне навчання має перед собою як мінімум дві основні мети. Перша – виховати здатність до “передбачення”, випередження подій, зорієнтувати людину на свідомий вибір альтернатив. Друга мета – навчити дотримуватися принципу “співучасті”, що передбачає участь індивідів і цілих суспільств у процесі прийняття важливих рішень на всіх рівнях – від локального до глобального. Досвід показує, що навчання, яке виключає духовно-моральну складову й орієнтується лише на передачу максимального обсягу знань та освоєння технологій, не забезпечує професійної успішності фахівця й неминує спричиняє кризу соціально-культурної та особистісної ідентичності. Навчання ефективно лише настільки, наскільки йому вдається пробудити в людині людське (її духовність, волю до самопобудови, самоконструювання, інтерес до самопізнання й самовизначення) [4].

Л. Ордіна зазначає, що освітній процес не може обмежуватись тільки передачею традиційних культурних цінностей і знань від одного покоління до іншого. Призначення його – у вихованні особистості студента через набуття особистої системи культурних цінностей, умінні орієнтуватись у складному культурному просторі. Саме тому науковець звертає особливу увагу на демократичні цінності як фактор мотиваційного забезпечення культуротворчого середовища вищого навчального закладу і при цьому базовими демократичними цінностями вважає “свободу”, “відкритість” та “толерантність”. Л. Ордіна зазначає, що “реалізація цих цінностей обумовлює створення такого середовища, яке культивує знання, культуру, свободу слова і думки, виховує високоосвічену особистість, відроджує кращі традиції в навчальній та виховній роботі..., підвищує відповідальність за свої дії і досягнення в різних сферах діяльності” [10, 145].

Як стверджує В. Чопей [18] у перехідних суспільствах при формуванні демократичного світогляду студентської молоді відповідальна роль належить громадянській освіті. Вона має закладати основи демократичної ментальності, формувати конституційну культуру громадськості, сприяти громадянській соціалізації молоді. Адже саме за демократії розквітає громадянське суспільство – сфера самовиявлення вільних індивідів та їх добровільно сформованих асоціацій, якій властиві горизонтальні, не

санкціоновані державою, зв'язки між громадянами, що мають справді колективний характер. Освіта при цьому виступає важливим елементом процесу життєдіяльності суспільства, передумовою його нормального стабільного розвитку [18, 26-27].

Останнім часом досить багато науковців надають великого значення особистісно орієнтованому вихованню. Зокрема К. Дубич в своєму дисертаційному дослідженні доводить, що особистісно орієнтоване виховання – це виховання, спрямоване на визнання людини як найвищої цінності, її права на свободу вибору особистісної позиції, на цінність людського духу і цінність життя взагалі, на можливість розвиватися на принципах рівності, справедливості, людяності як бажаної норми стосунків між людьми. Гуманізація особистісно орієнтованого виховання в практичній площині означає не тільки повагу до особистості студента, до його гідності, але і прийняття його особистісних цілей, запитів, інтересів. Особистісно орієнтоване виховання ґрунтується на загальнолюдських та особистісних цінностях, серед яких провідними є моральні та культурні цінності. Цінності задають направленість діяльності педагогічних систем, тому практична педагогічна діяльність в гуманістично орієнтованому процесі вищого навчального закладу будується в їх контексті [7].

Отже, головною метою виховання у вищій школі є зміцнення моральних засад суспільства, розвиток духовності, виховання в молоді високих моральних якостей, підготовка гармонійно розвиненої, суспільно активної особистості, професійно грамотного, творчого фахівця, який поєднує в собі високу духовність, моральну чистоту, професійну компетентність і фізичну досконалість. Досягнення цієї мети забезпечується принципами особистісно орієнтованого виховання, визначальним місцем громадянської освіти, переважаючим значенням духовних, демократичних та культурних цінностей.

Л і т е р а т у р а

1. Антоненць М. Книга В.О. Сухомлинського “Як виховати справжню людину” в контексті діалогу щодо духовно-моральних цінностей // Рідна школа . – 2009.

2. Бех І.Д. Виховання особистості: у 2 кн. Кн. 1: Особистісно орієнтований підхід: Теоретико-технологічні засади. – Київ: Либідь, 2003.
3. Бех І.Д. Цінності як ядро особистості // Цінності освіти і виховання: Наук. – метод. зб. – [За заг. ред. Сухомлинської О. В.]. – Київ: 1997.
4. Белова Л.О. Виховна система сучасного ВНЗ: соціологічні аспекти аналізу: автореф. дис. на здобуття наук. ступеня доктора соціолог. наук: спеціальність 22.00.04 “Спеціальні та галузеві соціології”. – Харків: 2005.
5. Бондар Л.В. О. Сухомлинський: ціннісно-гуманна основа виховного процесу // Рідна школа. – 2009. - № 8-9.
6. Вишневецький О.І. Теоретичні основи педагогіки : Курс лекцій / О.І. Вишневецький, О.М. Кобрій, М.М. Чепіль. – Дрогобич: Відродження. – 2001.
7. Дубич К.В. Особистісно орієнтоване виховання студентів в умовах соціокультурного середовища вищого навчального закладу: автореф. дис. на здобуття наук. ступеня канд. педагог. наук: спеціальність 13.00.07 “Теорія і методика виховання”. – Луганськ: 2007.
8. Кадієвська І.А. Гуманістичні цінності освіти в контексті глобалізації суспільства : монографія – Одеса: Астропринт, 2010.
9. Кобзар Б.С. Аксиологічний аспект виховання // Цінності освіти і виховання: Наук.-метод. збірник / За заг. ред. Сухомлинської О. В.; АПН України. – Київ: 1997.
10. Ордіна Л.Л. Демократичні цінності як фактор мотиваційного забезпечення культуротворчого середовища ВНЗ // Вісник націон. техн. ун-ту України “Київський політехнічний інститут”. Філософія, Психологія, Педагогіка. – [Зб. наук. праць]. – Київ: ІВЦ “Політехніка”, 2009. – № 3(27). – Ч. 2.
11. Роганова М.В. Інноваційні підходи у навчанні і вихованні духовної культури студентів ВНЗ // Вісник Київського міжнародного університету. Серія: Педагогічні науки.- [Зб. наук. праць]. – Київ: КМУ, 2009. – Вип. 12.
12. Сухомлинський В.О. Виховання обов’язку // Вибр. тв: У 5 т. – Т. 5. – Київ: Рад. школа, 1997.
13. Сухомлинський В.О. Як виховати справжню людину // Вибр. тв.: У 5 т. – Т. 2. – Київ: Рад. школа, 1976.
14. Теорія і методологія особистісно орієнтованого виховання дитини у дослідженнях І.Д. Беха. – [Уривки з книги В. В. Рибалка “ Теорія особистості у вітчизняній психології та педагогіці”] // Виховання і культура. – Травень-серпень, 2009. - № 3(19).

15. Тихомиров С.В. Управління процесом формування ціннісних орієнтацій студентів вишів // Вісник Запорізького національного університету. – 2010. - № 1.
16. Ткачова Н.О. Аксіологічний підхід до організації педагогічного процесу в загальноосвітньому навчальному закладі. – Луганськ: Луганський нац. пед. ун-т ім. Т. Г. Шевченка; Харків: Вид-во “Каравелла”, 2006.
17. Ткачова Н.О. Історія розвитку цінностей в освіті. – Харків: Видавничий центр ХНУ ім. В.Н. Каразіна, 2004.
18. Чопей В.С. Формування демократичних цінностей у сучасної студентської молоді як соціальне завдання // Нова парадигма. – [журнал наук. праць]. – Вип. 88. – Київ: Вид-во НПУ імені М.П. Драгоманова, 2009.

M. Blikhar. Basic aspects of forming of the values orientations of modern student youth in the process of education.

The article discusses the basic principles of value orientations of students in learning and education. Draws special attention to the issue of humanization of education, personality-oriented education. Most important objectives of civic education of high moral character.

Key words: *values of youth, humanization of education, national education system, self-oriented education, the new paradigm of education.*

УДК 316.2:165

С. М. Цимбал

**МЕТОДОЛОГІЧНІ ПРИНЦИПИ ПОСТНЕКЛАСИЧНОГО
СОЦІОГУМАНІТАРНОГО ЗНАННЯ**

У статті розглядаються методологічні можливості постнекласичної парадигми для розширення предметного поля соціального пізнання. Розкриваються особливості застосування міждисциплінарного підходу до вивчення соціуму, що дозволяє створювати нові соціальні стратегії та орієнтири суспільного розвитку.

Ключові слова: *методологія, соціальні системи, парадигма, соціальне пізнання, міждисциплінарні стратегії.*

Наукові революції, пов'язані зі зміною парадигми пізнавальної діяльності, завжди викликали потребу в методологічній рефлексії. У

черговий раз це відбулося в другій половині ХХ століття. Соціальні, політичні, економічні, культурні процеси створюють нові зв'язки, вивчення механізмів дії яких потребує розробки нових підходів до осмислення дійсності. Для цього періоду стає характерним різке розширення дослідницького поля, інтенсифікація росту знання, що призводить до пошуку єдності методологічних засад науки й реалізації її міждисциплінарних та трансдисциплінарних стратегій. Відбувається суперечливе поєднання ідей, що належать різним парадигмам, і цим обумовлена, як зазначав в 90-х роках В. Л. Алтухов, «надзвичайна внутрішня різноманітність сучасних знань, їх релятивізація, що іноді доходить навіть до крайніх форм методологічного й гносеологічного анархізму» [1, 99].

Проте, не можна не відзначити, що ця ситуація надзвичайно сприятлива для новаційного методологічного пошуку. Для науки стає характерним не тільки освоєння всього спектру сучасних соціологічних теорій, не тільки плюралістичний вибір пояснювальних моделей і концепцій. Починається робота по формуванню раціонально обґрунтованого світоглядного й методологічного синтезу знань, що базується на розробці спільних принципів для різних методологічних і загальнотеоретичних підходів до вивчення соціальної сфери. За словами М. С. Кагана: «Осмислення методологічних принципів пізнання світу, на відміну від розробки методів пізнання свого предмету кожною спеціальною наукою, виводить методолога за межі конкретної сфери знань і стає філософською за своїм теоретичним масштабом проблемою» [4, 67].

Методологічні принципи – це ідеальні конструкції, покликані сприяти вирішенню найрізноманітніших завдань, починаючи з удосконалення функціонуючих соціально-політичних і економічних інститутів, закінчуючи моральним удосконаленням суспільства й особистості. Реалізація висновків, що виходять із цих ідеальних настанов, з урахуванням особливостей сфер їх застосування, і є практичним втіленням методологічних вимог. Виходячи з цього, одне із завдань методологів – розробка ідеальних конструкцій і принципів. Без них удосконалення суспільства буде частковим, локальним, а не стратегічно продуманим і глобальним. Важливо мати продумані філософсько-

світоглядні ідеали, що враховують особливості епохи й культури, та стають методологічними орієнтирами стратегічних перетворень.

Специфіка методологічної роботи, як особистісно орієнтованої комунікативної діяльності, в умовах усвідомлюваної міждисциплінарності визначається діалогом між представниками різних спеціальних дисциплін. Це контекст зустрічі, принаймні, двох окремих мов із своєю традицією вживання для аналізу власного кола досліджень, це відкритість зовнішньому, новому.

Методологічні ідеї, засновані на дисциплінарному підході та редуccionістській установці, не можуть ефективно концептуалізувати властивості нової реальності. На сучасному етапі розвитку науки й філософії переглядаються епістемологічні принципи класичного знання, відбувається перенесення гносеологічних акцентів на суб'єктивну інтерпретацію, релятивізм, багатомірність істини. Суб'єктивізація пізнання означає бунт суб'єкта, що пізнає, проти класичного раціоналізму й об'єктивізації. У центрі розумового світу постала жива людина, укорінена в структурах і процесах життя. Розвивається характерна для класичного філософствування позиція суб'єкта, що пізнає, як зовнішнього спостерігача, піднесеного над реальністю і здатного оцінювати її.

Навіть в некласичних соціологічних теоріях (наприклад, теорії соціальних систем Т. Парсонса та Н. Лумана) людина як особистість та біологічна істота виводиться за межі системи і розглядається як елемент навколишнього середовища, де функціонує соціальна система. Т. Парсонс аналізує стійкі, стандартизовані моделі соціальної поведінки, що відтворюються людьми незалежно від їх індивідуальних особливостей. В його теорії система представлена, насамперед, структурно-рольовими позиціями, що містять коди соціальної поведінки, які спонукають людину реалізовувати певний малюнок соціальних дій [5]. Ця традиція сягає до часів Е. Дюркгейма, коли соціальне вважалося зовнішнім стосовно індивіда, статичні уявлення використовувалися для опису стійких системних станів і давали відповіді на питання, як поводить система в динаміці, як вона реагує на кризи.

Перехід до науки нового типу, що В. С. Стьопін визначив як «постнекласичну», відбувається на ґрунті співвіднесення знань про об'єкт не тільки із засобами, але й ціннісно-цільовими структурами діяльності,

припускаючи експлікацію внутрішніх цінностей та їх співвіднесення з філософськими цілями та цінностями [7]. Водночас предметом наукового пошуку стають системи, що включають людину, її діяльність як важливий компонент. До них відносяться об'єкти сучасних біотехнологій, у першу чергу, генної інженерії, медико-біологічні об'єкти, складні інформаційні комплекси, системи штучного інтелекту, соціальні об'єкти тощо.

Сьогодні в науковому знанні стрімко поширюється постнекласична парадигма, що прагне розкрити закономірності цілісності та складності буття. Формується нова теоретико-методологічна установка, здатна пояснити такі складні системи, як «біосфера», «соціум-природа», в які включена людина. Об'єктами дослідження стають складні системи, головна особливість яких визначається взаємодією з навколишнім середовищем. Їх характерні прояви – коеволюція природи та людини, інформаційність, екологізація, значна роль аксіологічних факторів у контексті пояснюючих положень. Постнекласика виводить на перший план проблематику соціокультурної зумовленості пізнання та його соціально-етичних регулятивів.

Сучасна цивілізація й культура отримують ефективні імпульси від усіх парадигм, що впливають на розвиток теоретичних концепцій різних галузей наукового знання. Новітня наука антитотальна, вона реалізує та примножує свій потенціал у різного роду комунікаційних зв'язках, її джерела знаходяться в різних школах. Сучасна соціологія динамічна, межі соціологічних теорій рухливі. Соціологічне знання завдяки своїм методологічним принципам здатне взаємодіяти з феноменологічною, екзистенціалістською теоріями, герменевтикою, критичною теорією (Франкфуртська школа), аналітичною філософією та іншими напрямками, вбирати їх відкриття, щоб з більшим ступенем об'єктивності вирішувати проблеми людства.

Однак, треба акцентувати увагу на тому, що різноманіття теоретичних концепцій, що відповідають плюралістичному духу соціогуманітарного знання, не повинні суперечити головному його завданню: бути пов'язаним з науковим мисленням як способом вивчення світу та місця людини в ньому. Сьогодні необхідним є системне бачення, нелінійне розуміння процесів еволюції у природі, суспільстві, культурі. Міждисциплінарні зв'язки різних галузей наукового знання в постнекласичний період

включають рефлексію як спосіб усвідомлення методологічних принципів пізнавальної діяльності.

Але коли філософи, соціологи, культурологи, психологи зрозуміли продуктивність вирішення цього завдання, вони зіткнулися зі старою методологічною проблемою – з необхідністю з'ясування співвідношення наук, що вивчають дві сфери буття – природу і людське суспільство. Для пізнавальної діяльності ця ситуація була характерна завжди. Проте пошуками її вирішення почали займатися тільки в ХІХ столітті – спочатку позитивісти, потім неокантіанці. Ця проблема виникала знову і знову в процесі розвитку в науковій думці теорії імовірності, теорії інформації, квантово-механічного принципу додатковості, кібернетики, системного підходу.

Всі ці нові концепції, народжуючись у природознавстві, провокували необхідність застосувати їх до вивчення суспільства, культури, людини, а труднощі розв'язання такого завдання викликали потребу визначити саму можливість її вирішення. Ми зтикаємося з новою модифікацією старої проблеми, що обговорюється понад сто років, а особливо широко й активно в другій половині ХХ сторіччя. Суперечка, яка більш ніж на піввіку розділила не тільки логіків і методологів, але також і суспільствознавців, на два табори, що пропонували протилежні рішення проблеми взаємин природничих та суспільних наук. Одні представники наукового співтовариства виходили з того, що методи природничих наук, які призвели до багатьох позитивних результатів, повинні бути застосовані в дослідженні проблем людини.

В експерименті не тільки співвідноситься досліджуване природне явище з теорією (як правило, виконаної мовою математики), але і за допомогою технічних засобів це явище організується відповідно описам і пророкуванням теорії. В результаті стає можливим щодо природи, «описаної мовою математики і організованої в експерименті», розраховувати, прогнозувати та створювати керовані технічні пристрої [6, 139-140].

Інші науковці вважали, що існує фундаментальна різниця в структурі соціального світу та світу природи. Такі погляди призвели до іншої крайності, а саме до висновку, що методи суспільних наук абсолютно відмінні від методів природничих наук (ідеї В. Віндельбандта, В. Дільтея

та Г. Ріккерта). Представники цього напрямку вважають, що в сучасній науці досліджується динаміка концептуальних основ соціального знання, яка характеризується наступними взаємозалежними процесами. По-перше, це радикальна ревізія точки зору, що почала розвиватися неопозитивістами, які брали за ідеал норми природничо-наукового знання. Усвідомлення цього призвело до розширення змісту наукової раціональності досягненнями соціогуманітарного знання, збагаченню критеріїв науковості, збереженню значимості наукового методу.

По-друге, стає зрозумілим існування процесів, що не укладаються в межі природничо-наукового методологічного підходу, і призводять до усвідомлення важливості інших методів вивчення реальності. Це положення не раз відзначалося тими науковцями, що орієнтувалися на соціогуманітарне знання, і шукали нові шляхи розширення пізнавальних можливостей людини.

Для гуманітарного дискурсу характерні рефлексивні відносини, тобто тут дослідник і досліджувані явища належать до однієї сфери – культури, духу, свідомості тощо. Як результат, знання прямо або опосередковано включаються в явище, яке вивчається, впливають на нього. Для гуманітарія характер досліджуваного об'єкта й розуміння можливостей використання знань співвідносні з його власною особистістю, ідеями, методологією, цінностями. Отже, допускаються багато різних підходів, які сприяють розвитку різних варіантів гуманітарного знання і теорій, що пояснюють той самий емпіричний матеріал і факти.

Дослідників цікавлять не технічні сфери застосування наукових відкриттів, а ті, що дозволяють зрозуміти іншу людину, пояснити певний культурний або духовний феномен, внести новий зміст у суспільну діяльність (педагогіку, політику, художню творчість, самоосвіту).

Сьогодні розробляється ще один ідеал науки, його називають «соціальним» або «третьою, соціальною культурою». Для його формування зразками виступають соціологія, окремі економічні теорії, гуманітарна культурологія. В своїй роботі В. Г. Федотова стверджує, що «соціальні науки повинні створювати знання для побудови соціальних технологій. Взагалі соціальна дійсність є такою, що припускає постійне своє відтворення (у роботі свідомості й діяльності окремих людей або поколінь). Соціальні технології – це спеціальні засоби відтворення

соціальної дійсності, і, починаючи з «Держави» Платона, соціальні науки ставлять на меті продукування знань для їх ефективного здійснення. У соціальних наук є ще одна важлива функція – критичний аналіз соціальної дійсності» [8, 133].

Проте, зазначимо, що специфіка соціокультурного підходу складається з двох моментів: яку саме соціальну дійсність бачить і хоче актуалізувати соціолог, а також якими власне засобами (за допомогою яких соціальних технологій) він планує вирішити своє завдання, інакше кажучи, який тип соціальної дії він сприймає та вивчає за допомогою свого дослідження.

Відбувається зміна уявлень про реальність: від об'єктивної й емпіричної до теоретичної, світу конструктів, теорій і моделей. У сучасному світі вже стають явними поліваріативні, ігрові тенденції, коли в різноманітних моделях програються, випробуються різні варіанти реальності. Найбільш повно це втілено у феномені віртуальності, що визначає своєрідність нової цивілізації. Мова йде про глобальну й радикальну трансформацію самого способу життя, механізмів його реалізації, про нове розуміння і навіть відчуття людиною світу, свого місця в ньому, про нове відношення до самого себе.

Таким чином, характерною рисою сучасної постнекласичної науки, за словами В. С. Данилової: «На відміну від класичної, де головним методом дослідження була логіка, і некласичної, що базувалася на методології наукового пошуку, є міждисциплінарність, яка дозволяє переосмислити й доповнити філософсько-культурологічну систему знань» [2, 141]. Коли ми намагаємося за допомогою методологічних принципів проаналізувати специфіку взаємодії різних наукових дисциплін з їх пізнавальними проблемами, традиціями, предметними сферами, то сітка суб'єкт-об'єктного розмежування виявляється занадто грубою. Ця сітка призначена для розгляду проблем іншого роду: власне філософських, історичних, культурологічних, але не міждисциплінарних. Тут нам потрібна мова інтерсуб'єктивної орієнтації, що не виникає сама по собі з діяльнісного підходу як серединного між суб'єктивним і об'єктивним: полюсами наукового дискурсу. Діяльнісний підхід потрібно доповнити комунікативним підходом. Якщо некласична наука розриває єдність і цілісність окремих наук, як у сфері теорії, так і стосовно до предмету дослідження, то постнекласична наука має тенденцію до відновлення

втраченої єдності на якісно іншому рівні – у формі єдності в різноманітності. Наприклад, В. В. Ільїн зазначає: «Тлумачення «суспільствознавства» як знання про соціальні структури, установи й інститути, а гуманітарного знання як знання про людське в людині вказує на їх нееквівалентність. Проте це не означає їх несумісність» [3, 264].

Для більш чіткого визначення предметної області цієї проблеми необхідно розкрити зміст і взаємозв'язок понять: соціальне та гуманітарне знання. Розглянемо наступні критерії поділу на гуманітарні й соціальні науки: за предметом (соціальні науки вивчають загальні соціальні закономірності, структуру суспільства, закони його розвитку; гуманітарні науки – світ людини); за методом (соціальні науки використовують метод пояснення, гуманітарні – розуміння); за предметом і методом (специфічний об'єкт дослідження вимагає впровадження специфічних методів); за дослідницькими програмами (до соціальних наук варто віднести ті, що використовують пояснювальну модель з поділом суб'єкт-об'єктних відносин; до гуманітарних – ті, що застосовують дослідницьку програму з характерним для неї усуненням суб'єкт-об'єктної протидії).

В різних контекстах залежно від мети досліджень можна виділити три найбільш типові тлумачення поняття «гуманітарне». Перше – етимологічне – ототожнює гуманітарне з людським. Друге, що з'явилося в Новий час та існує до сьогодні, вважає центральним процес секуляризації духовного життя людства: виходячи з протиставлення гуманітарного теологічному, пов'язує розуміння першого з поняттям «світськість». Третє ґрунтується на зіставленні гуманітарного з альтернативним йому природним [3, 263-264]. Для наших цілей розуміння сутності гуманітарного знання, що, як будь-яке предметне знання, «замикається» на свою неповторну реальність, – переважніше третє.

Епістемологічні переваги третьої інтерпретації полягають у тому, що вона дозволяє цілком адекватно розуміти гуманітарне знання як знання про гуманістично-особистісне у людині. Це обумовлюється законами духовного виробництва та споживання і співіснує в ньому разом із фізичним, фізіологічним тощо.

Існуючи як асоціація наук, що досліджують певні соціальні відносини (політекономія, політика, право, етика, естетика, релігієзнавство) або їх сукупність (історія, філософія, соціологія), суспільствознавство

гуманітарне в тій мірі, в якій передбачає наявність суб'єктивного фактору – аналіз людини як особистості, носія індивідуального. Там, де представник суспільствознавства – історик, юрист, філософ – апелює до соціально-політичних сутностей (факти, закони, залежності суспільно-історичного процесу), він виступає переважно як суспільствознавець. Там, де він апелює до «світу людини» (мотиваційні, ціннісні параметри), він виступає, насамперед, як гуманітарій.

Так історик звертається до соціально-політичних законів, що діють у суспільстві та визначають поведінку людей. Проте, історія – це не сукупність колективних рухів, на певному етапі міркувань вчений змушений вдаватися до реконструкції особистісного виміру персоніфікованих подій. Аналіз суспільно-закономірного в історичній теорії робить її об'єктивною, розкриття індивідуально-особистісного робить її людською. Таким чином, суспільствознавче та гуманітарне взаємопроникаючі: без закономірного, загального історія стає суб'єктивною; без особистісного, індивідуального вона спрощується, подібно до економізму. Таким чином, будь-яке знання соціальне, оскільки воно виникає і функціонує в суспільстві та детерміноване соціально-культурними причинами; у широкому розумінні, будь-яке пізнання гуманітарне, тобто, пов'язане з людиною.

Отже, головною ознакою постнекласичної науки є включення суб'єктивної діяльності в знання, що дає можливість враховувати співвіднесеність характеру одержуваних знань про об'єкт не тільки з особливостями засобів і операцій суб'єкта, але і з їх ціннісно-цільовими структурами. Відповідно до постнекласичної методології суспільство повинне розглядатися не як статичний, стабільний стан, а як процес, постійно триваючий, нескінченний потік подій. «Вся соціальна реальність являє собою просто динаміку, потік змін різної швидкості, інтенсивності, ритму й темпу. Методологічним наслідком подібного погляду на соціальне життя з'явилися заперечення надійності суто синхронних досліджень і твердження діахронічної (історичної) перспективи» [9, 26-27]. Саме теоретичні розробки П. Штомпки відкрили перехід соціологічної науки в постнекласичний період розвитку.

Радикальні зміни, що відбуваються в усіх сферах соціально-економічного й культурного життя суспільства в наш час, виходять за

межі традиційної схеми пояснення й розуміння соціально-гуманітарних наук. Сучасна наукова картина світу створюється в період різкого прискорення соціальних процесів і темпів соціальних змін, пошуку цілісних форм свідомості та індивідуального існування. Постнекласична парадигма забезпечує нову методологію розуміння шляхів еволюції складних соціальних систем, причин еволюційних криз, створює нові методи пізнання і передбачення ходу соціальних процесів. Вона не тільки змінює понятійний склад мислення, а перебудовує наше сприйняття простору й часу, життєву позицію, відкриває складність буття.

Л і т е р а т у р а

1. Алтухов В. Смена парадигмы и формирование новой методологии // Общественные науки и современность. - 1993. - № 1.
2. Данилова В.С. Постнеклассический универсализм на основе концепции ноосферогенеза // Философские науки. - 2003. - № 6.
3. Ильин В.В. Философия науки. - Москва: Изд-во МГУ, 2003.
4. Каган М.С. О синергетическом подходе к построению современной онтологии // Стратегии динамического развития России: единство самоорганизации и управления. Материалы Первой международной научно-практической конференции. Том I. / Под ред. д.соц.н., проф. В. Л. Романова - Москва: Изд-во «Прспект», 2004.
5. Парсонс Т. Понятие общества: компоненты и их взаимоотношения // ТЕНСИС. - 1993. - Т. 1. - Вып. 2.
6. Розин В.М. Социально-гуманитарные науки и проблема специфики синергетики как научной дисциплины // Социальная синергетика: теоретические и социальные аспекты. Сборник научных трудов / Под ред. В.П. Шалаева. - Йошкар-Ола: МарГТУ, 2004.
7. Степин В.С. Саморазвивающиеся системы и постнеклассическая рациональность // Вопросы философии. - 2003. - № 8.
8. Федотова В.Г. Анархия и порядок. - Москва: Эдиториал УРСС, 2000.
9. Штомпка П. Социология социальных изменений / Пер. с англ. - Москва: Аспект-Пресс, 1996.

S. Tsybmal. The methodological principles of postnonclassic sociohumanitarian knowledge.

In the article the methodological possibilities of postnonclassic paradigm with reference to social knowledge considered. It is proved, that using interdisciplinary

methodology in research of process of the phenomenon of social evolution allows to outline a new social strategy and reference points, and to determine tendencies and prospects of social development.

Key words: *methodology, social systems, paradigm, social knowledge, interdisciplinary strategies.*

УДК 316:303.094.5

М. В. Сачок

ТЕОРЕТИКО-МЕТОДОЛОГІЧНІ ОСНОВИ ВИВЧЕННЯ ЕВАЛЮАЦІЇ В СИСТЕМІ СОЦІОЛОГІЧНОГО ЗНАННЯ

Стаття присвячена огляду основних підходів до евалюації. Зроблено спробу виокремити соціологічну складову евалюації та віднайти відповідне її визначення.

Ключові слова: *евалюація, оцінка, оцінювання, аудит, якість, інституціоналізм, неоінституціоналізм, кваліметрія.*

За своєю природою евалюація – багатогранне явище. Зародившись ще у Стародавньому Єгипті до н.е. та прийнявши сучасну форму у 1980-х, воно досі хвилює наукове товариство, в рамках якої парадигми його розглядати та якою є його методологічна база. Досі тривають дискусії в рамках якої парадигми розглядати явище евалюації.

Для того, щоб зрозуміти значущість евалюації для соціології, слід окреслити її можливості для інших наук. Ми вважаємо за необхідне прояснити значення цього явища, розглянувши його поле у порівнянні з іншими суміжними науками.

Нижче пропонуємо розглянути явище евалюації з точки зору виробничо-управлінського, кваліметричного, інституційного та неоінституційного підходів, оскільки, як нам здається, саме ці підходи найкраще розкривають його суть.

Виникнення досліджень з оцінки якості програм, а саме - освітніх програм, пов'язане з періодами реформ учбових програм у середніх та вищих учбових закладах. Методологія оцінювання розроблялася Р.В. Тайлером, М. Скрівеном, Е.А. Сухманом. У роботах Д. Осборна, Т. Геблера підкреслюється важливість вимірювання результатів діяльності

для органів влади [11]. Нижче пропонуємо розглянути явище евалюації з точки зору виробничо-управлінського, кваліметричного, інституційного та неоінституційного підходів, оскільки, як ми вважаємо, саме ці підходи найкраще розкривають його суть.

Підвищення якості освіти завжди хвилювало фахівців з евалюації. Власне, перші евалюаційні дослідження були пов'язані саме з удосконаленням системи освіти. Варто звернутися до досліджень з проблем якості освіти, оскільки ця сфера дослідження якості досить розвинута і може бути корисною при дослідженні якості як взагалі, так і якості соціальних програм. Отже, специфіка соціологічного аналізу освіти представлена в роботах класиків соціологічної науки XIX - XX вв. – О. Конта, Г. Спенсера, К. Маркса, М. Вебера, Е. Дюркгейма, К. Мангейма, Т. Парсонса, П. Бурдьє, Р. Будона, Дж. Белентайна, Дж. Коулмена, Л. Уорда, Д. Дьюї, Ф. Кумбса, У. Сьюелла, Д. Фітермана, Дж.Г. Міда, Н. Смелзера, Н. Лумана та ін.

П. Бурдьє у своїх роботах вказував на зв'язок соціальної диференціації суспільства і освіти. Об'єктом аналізу П.А. Сорокіна була освіта у якості фактора соціальної диференціації і соціальної мобільності у суспільстві. П. Бергер и Т. Лукман виділяють значущий фактор, що впливає на уявлення про якість освіти, а саме, характер освіти. Таким чином, в основу соціологічної інтерпретації поняття «якість освіти» лягає знання, що наділене певною специфікою і відповідний йому спосіб життя [18].

Аналіз проблем оцінки якості освіти базується на загальнотеоретичних уявленнях про якість. В рамках виробничо-управлінського підходу, на основі загального управління якістю (TQM - Total Quality Management) і стандартів ISO (International Organization for Standardization), проводяться дослідження з моделювання систем управління якістю (Ю.П. Адлер, В. Балабін, Г. Воробйов, Є.Б. Гаффорова, А.І. Кравченко, В.Б. Протасьєв, Д. Ріттер, О.М. Савіна, Е. Спірідонов, М. Фролов, В.Шильдіна), де якість освіти розглядається як продукція, що могла б задовольнити споживачів.

Аудит як інструмент визначення адекватності управлінського контролю також можна розглядати з позиції виробничо-управлінської парадигми. Звертаючись до надбань соціального аудиту, зазначаємо, що у ряді європейських країн під соціальним аудитом розуміється перш за все аудит в трудовій сфері. Так, на думку Р. Ватьє, ініціатора соціального

аудиту у Франції і президента міжнародного Інституту соціального аудиту, соціальний аудит - це інструмент керівництва, управління і способу спостереження, який, за аналогією з фінансовою або бухгалтерською ревізією, дає можливість оцінити здатність підприємства або організації управляти соціальними проблемами, що викликані його професійною діяльністю.

Розгляд сутнісних характеристик соціального аудиту доцільно почати з огляду родового поняття «аудит» та його елементів. Для всіх видів аудиту (трудоного, управлінського, кадрового, фінансового тощо) загальним є розуміння його як системної форми здійснення діагностичного дослідження. Даний вид дослідження дозволяє зробити висновок про ступінь ефективності діяльності організації і про засоби її вдосконалення.

Питання кваліметрії як науки про вимір якості представлене у роботах О.В. Гличева, Д. Райхмана, соціальної кваліметрії - О.І. Субетто, педагогічний підхід до оцінки якості освіти – педагогічна кваліметрія – розвивається у роботах Б.С. Гершунського, В.О. Болотової, Н.Ф. Ефремової, Е.М. Короткова, В.І. Звонникової, М.Б. Челишкової та ін.

Для виявлення специфіки інституційного підходу методологічно значущими виявилися роботи, в яких виділяються різні підходи до питання ролі та місця освіти у соціальній структурі суспільства: структурно-функціональний (Е. Дюркгейм, Т. Парсонс, Р. Мертон, К. Девіс, М. Мур, Я. Блау, І. Валерстайн), нефункціональний (Н. Луман, М. Арчер, Дж. Александер, П. Коломі), технократичний (Т. Веблен, Г. Скотт, П. Дракер), конфліктологічний (С. Боулз, Р. Коллінз, Л. Козер, К. Боулдінг, Ф. Пінкус), структуралізм (Б. Бернстайн, Ш.Б. Хіф, П. Бурдьє). Також значущим виявився блок робіт, присвячених аналізу соціальних інститутів: Т.І. Заславської, В.В. Ільїна, О.І. Шкаратана.

Методологія інституційного підходу до оцінки якості освіти базується на аналізі феномену корпоративізму (як механізму узгодження інтересів), представленого в політології, політичній соціології, в теорії «груп інтересів»: У. Алеман, А. Бентлі, А. Косон, Р. Міллс, Ф. Шміттер, Р.Г. Хайнце, а також М.В. Іванчук, А.Б. Максимова, С.П. Перегудова, А.П. Сюткіна, Н.Г. Чевтаєва.

Соціологічний аналіз проблеми інституціоналізації евалюації соціальних програм та проектів з позицій інституційного та неінституційного підходів дозволяє акцентувати увагу на взаємодії, спряженості інтересів усіх учасників процесу оцінювання, виконанні соціальних контрактів та санкцій; у разі їх невиконання – пошуку організаційних процедур узгодження цих інтересів. Цим пояснюється вибір об'єкта, предмета, мети і завдань нашого дослідження.

Аналізуючи результати наукових досліджень з евалюації та її історії, ми зіткнулися з проблемою коректного перекладу і вживання цього терміну. В посібниках російських авторів, а також в перекладених українських і російських джерелах, “евалюація” подається як “оцінювання” і “оцінка”. Між тим існує різниця у вживанні цих термінів (дана проблема буде більш розглянута нижче). Так само існує різниця у вживанні цього поняття із суміжними, наприклад, з “моніторингом”. Моніторинг за визначенням своїм може входити у поняття “евалюації” як її складовий елемент.

Згідно думки вчених [22, 861], не існує загально прийнятої дефініції, яка б розкривала поняття евалюаційного дослідження. У найвужчому смислі евалюаційне дослідження – це застосування наукових методів для вимірювання проведення і результатів програм, які слугують для прийняття рішень. Більш поширене визначення наступне: «Евалюаційне дослідження – це систематичне застосування процедур соціального дослідження для оцінки концептуалізації, дизайну, виконання і застосування програм соціальної інтервенції» [22, 861]. Більш широким є визначення американського дослідника Скрівена [23], який вважає, що евалюація – це процес встановлення заслуги, достоїнства і цінності речей.

Щодо інституціоналізації оцінювання як практичної діяльності, так і дисципліни в Україні, то поки що воно існує не у вигляді систематичного збору інформації про діяльність у рамках програми, а у вигляді її окремих складових – моніторингу, аудиту, тестування. Про це свідчать законопроекти України та дослідження з питань ефективності соціального та державного управління [10-14].

Доведена ефективність застосування евалюації у західних країнах та в РФ, вимагає від нас перегляду, аналізу ролі оцінки у світі та можливого подальшого впровадження в Україні.

Нагадаємо, що евалюацію поділяють на два основні види – формативну та сумативну (підсумкову). Перша спрямована на зміцнення або покращення оцінюваного об'єкта шляхом ретельної перевірки кроків виконання проекту (якість виконання програми, оцінка організаційного контексту, персоналу, процедур, матеріалів тощо). Сумативна ж розглядає не процес, а наслідки реалізації проекту шляхом підсумування тих елементів, які мають місце після проведення програми. Завданням сумативної оцінки є виявлення впливу причинних факторів, а також витрат на об'єкт [20, 70].

Згідно стандартів евалюації Німецького евалюаційного товариства, існує чотири основні фундаментальні якості евалюацій: корисність, виконуваність, коректність, точність. Стандарти корисності мають забезпечувати направленість евалюації на чітко визначені наміри; виконуваність означає забезпечення реалістичного, добре продуманого планування і проведення евалюації; стандарти коректності стоять на заставі поважного і чесного відношення до учасників евалюації; точність евалюацій повинна забезпечувати збір і передачу достовірної інформації і достовірних результатів відносно даного предмета і задач [24].

Слід зазначити, що у ряді західних країн евалюація виділяється як окрема соціально-політична дисципліна. Європейські країни, США, Канада пропонують вивчення евалюації на магістерському рівні та на рівні Ph.D. [3, 172-183]. Таку методологічну близькість евалюації до соціології можна пояснити, по-перше, тим, що її проведення не обходиться без застосування соціологічних методів: «Професійні масштаби повинні визначатися науковими критеріями кількісного та якісного соціального дослідження» [24]. Дослідження звітів, представлених різними евалюаційними компаніями, показує, що найбільш популярними методами при проведенні евалюацій є інтерв'ю, анкетування та фокус-групи. По-друге, евалюація є саме соціальним процесом і соціальною дією, соціальною інтеракцією [21, 59]. Підхід Л. Корпоровіча, Х. Сімонс, Р. Стейка, Е. Губи та І. Лінкольн є суто соціологічним, оскільки розглядає евалюаційний процес (evaluation intervention) у контексті соціального життя, що є на момент евалюації. Даний підхід акцентує увагу не тільки на соціальному, економічному, політичному контексті, а й на ефекті, який спричинює евалюаційний процес у соціумі.

Отже, з цього короткого огляду видно, що евалюація не зводиться лише до контролю над процесом, а являє собою комплексний підхід, що включає у себе функції аудиту, моніторингу, розслідування, критичного огляду тощо.

Підкреслимо, що мета евалюації – це підвищення ефективності програми/проекту; головна її місія – розвиток (development)» [21, 59].

Говорячи про оцінку, оцінювання, стикаємося з поняттям якості, оскільки в оцінці закладені такі індикатори як «якість», «вимірювання», «ефективність». Проте евалюація не зводиться лише до виміру якості. Total Quality Management (TQM), до якого часто прирівнюють евалюації, представляє собою загальне управління якістю, іншими словами, загальний організаційний метод безперервного підвищення якості всіх організаційних процесів [19]. Головна ідея менеджменту полягає у тому, що компанія повинна працювати не тільки над якістю продукції, але і над якістю організації роботи в компанії, включно над роботою персоналу. TQM наполягає на постійному удосконаленні таких 3-х елементів: 1) якість продукції; 2) якість організації процесів; 3) рівень кваліфікації персоналу. Якість характеризують наступні категорії: 1) ступінь реалізації вимог клієнтів; 2) зростання фінансових показників компанії; 3) підвищення задоволеності працівників компанії своєю роботою.

Не дивлячись на суміжність евалюації та TQM, перша суттєво відрізняється: «Евалюація не повинна... прирівнюватися до популярного... TQM..., “вимірювання якістю”» [4, 83].

За словами провідного польського дослідника з проблем евалюації, Л. Корпоровіча, евалюація – це визначення цінності конкретної діяльності або об'єкта на підставі прийнятої методики і критерієм, в результаті усупільненого процесу, ціллю якого є пізнання, зрозуміння і розвиток [4, 81]. тут дослідник наголошує на тому, що евалюація перебуває в сфері досліджень якості, проте вона не повинна зводитись лише до цього [4, 84]. Л. Корпоровіч підкреслює, що «повністю допустимою і вагомою ціллю евалюації не повинно бути ані «вимірювання», ані «дослідження»» [4, 84]. Це вказує на те, що евалюація не зводиться лише до вимірювальних процедур. Навпаки - це усестороннє «намагання зрозуміти або пояснити» досліджувану реальність, що подібне до кейс-стаді. Проте евалюація відмінна від нього за метою, оскільки її головна задача – супроводжувати

проект, беручи до уваги його контекст та різноманітні аспекти. Задачею евалюації може бути також «розкриття та розуміння оцінюваної дійсності» [4, 84].

В останні десятиліття спостерігається зростання інтересу до інституціональних досліджень. З одного боку, це пов'язано зі спробою подолати обмеженість ряду передумов, характерних для ортодоксальної економічної теорії (economics) (аксіоми повної раціональності, абсолютної інформованості, досконалої конкуренції, встановлення рівноваги лише за допомогою цінового механізму тощо), і розглянути сучасні економічні, соціальні та політичні процеси комплексно та всебічно; з іншого боку - зі спробою проаналізувати явища, які виникли в епоху НТР та застосування до яких традиційних методів дослідження не дає бажаного результату.

Єдина класифікація інституційних теорій до цих пір так і не склалася. Зберігається дуалізм старого інституціоналізму і неоінституційних теорій. Обидва напрямки сучасного інституціоналізму сформувалися або на основі неокласичної теорії, або під істотним її впливом. Так, неоінституціоналізм розвивався, розширюючи напрямок економічної науки, що одержало назву економічного імперіалізму.

Даний підхід ставить під сумнів традиційні методи розв'язання соціально-політичних проблем. Таким чином, евалюація, з її комплексністю методів дуже підходить на роль арбітра у системі інститутів.

Далі, одним із ключових понять у неоінституціоналізмі є поняття контракту. Згідно неоінституціоналізму, що увібрав у себе здобутки соціології, економіки, права, «будь-які відносини між людьми ...розглядаються крізь призму взаємовигідного обміну; такий підхід називають контрактною (договірною) парадигмою» [7, 24].

Важливою особливістю цієї теорії є те, що вона аналізує політичні події за допомогою методів мікроекономіки.

Інститут евалюації, на нашу думку, складався хаотичним чином. Тобто, повторювані раз за разом дії, що мали на меті підвищення якості якогось проекту або програми, згодом висували вимоги до професіоналізму, санкцій, культури і т.д. Наприклад, перші професійні стандарти були опубліковані лише приблизно через півстоліття евалюаційної практики.

У центрі уваги неоінституційної теорії є «правила гри», невиконання яких призведе до санкцій. Таким чином, у державі ніби заключається контракт на виконання визначених правил (наприклад, детальний звіт за використання коштів, виділених для державного проекту). Таким чином, економіка і політика у теорії суспільного вибору виступають як взаємні передумови, а новий політико-економічний підхід розглядає як економічні основи поведінки у політичному процесі, так і політичні методи регулювання економіки. Саме на цьому робить неабиякий акцент інститут евалюації. Завдяки своїй пильності та ролі ревізора евалюація підводить політиків до врегулювання економічних відносин.

З точки зору неоінституційного підходу, держава може породжувати неефективні інститути. Завдяки цим інститутам вона може привласнювати значну частину доходів суспільства, тобто залишати громадськість та своїх громадян без значної частини блага прибутку. В результаті цього з'являються групи з особливими інтересами, які можуть відстоювати свої права, змінюючи правила політично гри.

Ставити під сумнів надійність механізму прийняття політичних рішень почали ставити у 1950-60-ті рр. представники теорії суспільного вибору (Дж. Бьюкенен, Г. Таллок, М. Олсон, Д. Мюллер, Р. Толлісон, У. Нісканен). Вони піддавали критиці кейнсіанців, поставили під сумнів ефективність державного регулювання економіки. Неоінституціоналісти зробили об'єктом свого аналізу не вплив кредитно-грошових заходів на економіку, а сам процес прийняття урядових рішень.

Все вищезгадане доводить нам, що роль евалюації розкриває себе саме в неоінституційному підході. Оскільки впливати на прийняття урядових рішень – її місія.

Основною передумовою погляду на неефективність уряду неоінституціоналісти вбачають у егоїстичності цілей політиків. Тобто раціональні політики підтримують передусім ті програми, які сприяють росту їх престижа і підвищують шанси перемоги на виборах. Таким чином неоінституціоналісти висвітили принцип індивідуалізму, розповсюджуючи його не тільки на комерційну сферу, а й на державу.

Теорія суспільного вибору та концепція конституційної економіки, що розглядається в її рамках, направлені на вдосконалення ринкового господарства шляхом непрямого втручання держави в економіку,

впливаючи на інституційну структуру суспільства. Це конститує засади евалюації.

Дані теорії орієнтовані на людину, її соціальний захист, свободу, відкривають шлях до вільного, економічно ефективного суспільству, що постійно розвивається. Спостерігаємо згадку про sustainable development та developmental state, які пропонує нам евалюація. Основними характеристиками Developmental State є зростання національної економіки та діалог між державотворцями та громадськістю. Евалюація як інструмент супроводу державних проектів дає можливість побудувати Developmental State в Україні, який характеризувався б прозорими механізмами розподілу ресурсів та контролю громадськості над політичними рішеннями уряду.

Отже, бачимо, що неоінституціоналізм робить акцент на втручання у прийняття політичних рішень. До того ж він пропагує аксіому раціональності, що формалізує логіку поведінки індивіда у різних ситуаціях. Ця парадигма отримала назву в політиці теорія громадського вибору, а в с соціології – теорія соціального вибору. Тобто, виходить, що евалюація є соціальним вибором в тих країнах, де вона вже пройшла процес інституціоналізації.

Пропонуємо заглибитися у те, що характеризує соціальний інститут, інституціоналізацію в цілому та інституціоналізацію евалюації зокрема.

На думку російських дослідників [8, 231], інституціоналізовані соціальні зв'язки можуть бути формальними (оформлені, регулюються законом, інструкціями) та неформальними. Таким неформальним інститутом може бути дружба. Не дивлячись на те, що вона має доволі жорстку регламентацію, все ж вона не підлягає санкціям та контролю з боку держави. Що стосується формальних інститутів, вони мають одну спільну ознаку – взаємодію між суб'єктами на основі формально визначених правил, законів, регламентів, положень. Їх функціонування контролює держава, що силою влади підтримує прийнятий порядок.

При аналізі будь-якого формального соціального інституту, необхідно дослідити не тільки формально зафіксовані норми, правила, а і всю систему стандартів, морально-етичні еталони, традиції, що стійко та незмінно регулюють інституціоналізовану взаємодію. Соціальні інститути

відрізняються не лише за ступенем їх формалізованості, а й і за функціями, що їх виконують.

У зв'язку з цим виділяють такі основні інститути:

- Економічні (найбільш стійкі, підлягають жорсткій регламентації)
- Політичні (пов'язані з боротьбою за владу, її здійснення)
- Інститути культури і соціалізації (найбільш стійкі, чітко регламентовані форми взаємодії з метою закріплення, створення і розповсюдження культури, наукових знань, соціалізації молодого покоління).

На думку цих авторів, науково-соціологічний аналіз дозволяє поглибити уявлення про функції окремих інститутів. Для цього був розроблений структурно-функціональний аналіз, в сонові якого дослідження суспільства як структурно-розчленованої цілісності. В цій цілісності кожний елемент виконує відведену йому функцію, задовольняє певну проблему та приносить користь.

Найкрупнішими представниками структурного функціоналізму є американські соціологи Т.Парсонс та Р.Мертон, що продовжили традицію Е.Дюркгейма.

На думку Е.Дюркгейма та Р.Мертон, про функції інститутів судять не з того, яку мету переслідують люди, взаємодіючи з партнерами, а які наслідки та користь ця взаємодія приносить суспільству [8, 236]. Далі, для більш глибокого осмислення функцій соціальних інститутів, виділяють явні та латентні їх функції. Наприклад, явною функцією системи вищої освіти є підготовка спеціалістів вищої кваліфікації різних професій. Латентною ж є відтворення соціальної стратифікації у суспільстві. Відомо, що теорія відтворювальної функції освіти була запропонована ще П. Бурд'є у 1960-ті рр. Він констатував, що у Франції у сина вищого чиновника у 24 рази більше шансів вступити до університету, ніж у сина промислового робітника [8, 238].

«Спеціалізація інститутів органічно пов'язана із спеціалізацією норм, писаних і неписаних законів, що їх регулюють» [8, 236].

За словами дослідників, ядром соціології є пояснення функціонування інститутів [8, 215]: «Соціальні інститути – це закріплені, стійкі, самовідтворювані види соціальних взаємодій, що склалися історично; покликані задовольняти ті чи інші людські потреби».

Для соціальних інститутів характерні [8, 218] (див. Мал. № 1.):

1. Чіткий розподіл функцій, прав і обов'язків учасників інституціоналізованої взаємодії.

2. Розподіл праці та професіоналізація виконання функцій (виконання певного кола обов'язків).

3. Особливий тип регламентації (соціальне регулювання взаємовідносин та деіндивідуалізація вимог до того, хто займає певну ланку у ланцюгові взаємодії).

4. Більш чіткий, раціонально обґрунтований, жорсткий і примусовий характер механізмів регуляції (наявність норм, соціального контролю, санкцій).

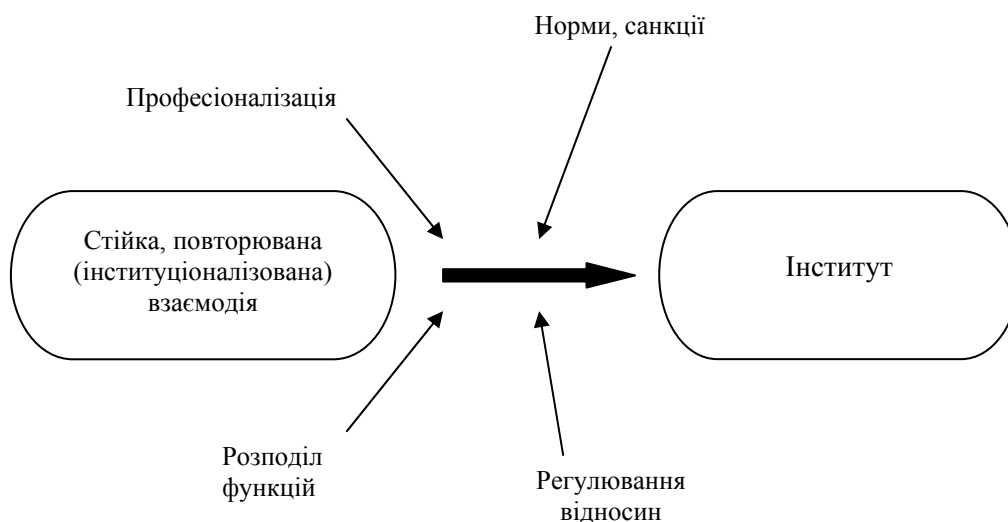

Мал. № 1. Характеристика соціального інституту

Якщо розглядати явище евалюації як таке, що інституціоналізується, то рівень його інституціоналізації відрізняється у різних країнах. Країни-учасниці ЄС представляють достатній рівень інституціоналізації евалюації, що має більш, ніж 10-тирічну традицію.

Наприклад, у Польщі (мова про неї йтиме пізніше) культура евалюації поширюється також завдяки викладанню її у ВНЗ. Проте не можна констатувати завершеність процесу інституціоналізації евалюації в Польщі, оскільки він ще не набув форми стійкої системи, комплексу взаємопов'язаних норм та правил. Констатуємо, що сенс поняття «евалюація» ще не визначений до кінця.

Як соціальний інститут, евалюація формується за законами інституціоналізму – в результаті постійно відтворюваних процесів, що пізніше пізнають вплив норм, санкцій, специфічної культури. Проте, найглибше розуміння цього явища приходить із застосуванням неоінституційного погляду. Саме теорія суспільного вибору найповніше розкриває гуманну та соціальну мету евалюації.

Узагальнюючи все вищесказане, доходимо висновку, що питання понятійного апарату евалюації залишається відкритим. На це вказує велика кількість існуючих на сьогодні визначень евалюації, а також її форм та типів. Ситуація ускладнюється ще й тим, що дана дисципліна знаходиться на перетині філософії, соціології, антропології, психології, педагогіки і математики. А отже, унеможлиблює формування чіткого визначення. Такий тісний дотик з іншими дисциплінами створює дуже строкатий ряд методів, проте, як уже зазначалося, на нашу думку, евалюація залишається найбільш близькою до соціології.

Найглибше розуміння цього явища приходить із застосуванням неоінституційного погляду. Саме теорія суспільного вибору найповніше розкриває гуманну та соціальну мету евалюації.

Доведена ефективність застосування евалюації у західних країнах та в РФ, вимагає від нас перегляду, аналізу ролі оцінки у світі та можливого подальшого впровадження в Україні.

Л і т е р а т у р а

1. Волков С., Андрющенко А. Соціальний аудит як механізм оптимізації управління розвитком соціальної сфери // Профспілки України. – 2008. – №4.
2. Гличев А.В., Панов В.П., Азгальдов Г.Г. Что такое качество? – Москва: Экономика, 1968.
3. Коллоквиум «Оценивание программ и политик: методология и применение»: сборник материалов / Под. ред. Д.Б. Цыганкова. – Вып. I. – Москва: 2006.
4. Корпоровіч Л. Сучасні концепції евалюації в контексті викликів регіонального розвитку // Міжнародний науковий форум: соціологія, психологія, педагогіка, менеджмент. - Вип.6: збірник наукових праць. -Київ: Вид-во НПУ імені М.П. Драгоманова, 2011.

5. Мазурик О.В., Фрескова Т.В. Соціальний аудитв системі соціального управління // Методологія, теорія та практика соціологічного аналізу сучасного суспільства: Збірник наукових праць. – Харків: ХНУ імені В.Н.Каразіна, 2008.
6. Минько Э.В., Минько А.Э., Смирнов В.П. Качество и конкурентноспособность продукции и процессов: Учеб. пособие. – Санкт-Петербург: СПбГУАП, 2005.
7. Нуреев Р.М. Теория общественного выбора. Курс лекций : учеб. пособие для вузов. – Москва: Изд. дом ГУ ВШЭ, 2005.
8. Общая социология: Учеб. пособие / Под общ. ред. проф. А.Г. Эфендиева. – Москва: ИНФРА-М, 2005.
9. Пасічник М.В. Механізми впровадження нового публічного менеджменту: досвід США / [Електронний ресурс] – Режим доступу: http://212.111.203.83/ej/ej9/doc_pdf/Pasichnyk_MV.pdf
10. Питання забезпечення участі громадськості у формуванні та реалізації державної політики. Постанова КМУ від 01.03.2006 року № 215 / [Електронний ресурс] – Режим доступу: <http://zakon.rada.gov.ua/cgi-bin/laws/main.cgi?nreg=1378-2004-%EF>.
11. Появление и развитие модели «нового государственного менеджмента» / [Електронний ресурс] – Режим доступу: <http://centurion-center.narod.ru/vd3.html>.
12. Про державне прогнозування та розроблення програм економічного і соціального розвитку України. Закон України від 20.03.2000 № 1602-14 / [Електронний ресурс] – Режим доступу: <http://zakon.rada.gov.ua/cgi-bin/laws/main.cgi?nreg=1602-14>.
13. Про державні цільові програми. Закон України від 18.03.2004 № 1621-IV. [Електронний ресурс] – Режим доступу: http://search.ligazakon.ua/l_doc2.nsf/link1/T041621.html.
14. Про забезпечення умов для більш широкої участі громадськості у формуванні та реалізації державної політики. Указ Президента України від 31 липня 2004 року № 854 / [Електронний ресурс] – Режим доступу: <http://mozdocs.kiev.ua/view.php?id=8969>.
15. Сачок М.В. Внесок представників американської евалюаційної школи в підвищення якості освіти // Молодые ученые Харьковщины - 2011: прогр. и материалы конф., [Харьков], 16 апр. 2011 г. / М-во образования и науки, молодежи и спорта Украины, Нар. укр. акад.; [редкол.: В. И. Астахова и др.]. – Харьков : Изд-во НУА, 2011.

16. Сачок М.В. Операціоналізація евалюаційних понять та термінів: соціологічний погляд // Міжнародний науковий форум: соціологія, психологія, педагогіка, менеджмент. – Вип. 7: збірник наукових праць. – Київ: Вид-во НПУ імені М.П.Драгоманова, 2011.
17. Сачок М.В. Розвиток евалюації в Україні як канал співпраці з ЄС (на прикладі Польщі) // Інноваційний розвиток суспільства за умов крос-культурних взаємодій: Збірник матеріалів IV Міжнародної науково-практичної конференції для студентів, аспірантів, науковців. – Суми: видавничо-виробниче підприємство «Мрія» ТОВ, 2011.
18. Стребкова Н.В. Оценка качества общего образования: институциональный подход : автореф. дис. к. соц. н.: 22.00.04. – Екатеринбург: 2009 / [Электронный ресурс]: Режим доступа: http://www.ceninauku.ru/page_11222.htm.
19. Alkin M.C. Evaluation Roots: Tracing Theorists' Views and Influences. - London: Sage Publ., 2004.
20. Blank R. Developing a System of Education Indicators: Selecting, Implementing, and Reporting Indicators. Educational Evaluation and Policy Analysis, 15 (1, Spring): 1993.
21. Korporowicz L. Interactive aspects of evaluation process: between analysis and animation of social change // Evaluation in the Making. Contexts and Methods / Edited by Haber A., Szalaj M. – Warszawa: Polish Agency for Enterprise Development, 2009.
22. Kosloski K. Evaluation research // Encyclopedia of Sociology. Second Edition. Vol. 2 / Edited by Borgatta F.E.
23. Scriven M. Evaluation Thesaurus, fourth ed. Newbury Park, Calif.: Sage, 1991.
24. Selected Comments to the Standards for Evaluation of the German Evaluation Society Selected Comments to the Standards for Evaluation of the German Evaluation Society / [Електронний ресурс] – Режим доступу: <http://www.degeval.de>

M. Sachok. Theoretical methodological basis of evaluation study in sociological knowledge system.

The article deals with review of main evaluation approaches. It is tried to outline sociological component of evaluation and discover its appropriate term.

Key words: *evaluation, assessment, audit, quality, institutionalism, neoinstitutionalism, qualimetrics.*

УДК 339.9(091)“1985/2010”:33(510)

Ксяоінг Чанг

**ПОГЛЯД ЖУРНАЛУ «THE ECONOMIST» НА РОЛЬ КИТАЮ У
СВІТОВІЙ ЕКОНОМІЦІ (1985-2010 РР.)**

Стаття присвячена дослідженню того, яким чином журнал «The Economist», який є головним голосом західного лібералізму впродовж більше ніж 160 років, бачить і представляє роль Китаю у світовій економіці. У цьому контексті будуть розглянуті наступні аспекти: роль Китаю у процесах глобалізації, у міжнародних відношеннях в царині культури, людських та економічних взаємовідносин, а також у зв'язку з глобальним потеплінням – найбільшої загрози людству. Це дослідження можна розглядати як ще одну спробу підняти стару проблему «західного питання».

Ключові слова: «The Economist», «західне питання», глобалізація, глобальне потепління.

Концептуальні підходи дослідження. Думки людини часто формуються під впливом її досвіду. З тих пір, як я почала працювати (одразу після закінчення університету у 1987 році, де я отримала ступінь бакалавра з англійської мови і літератури та ще ступінь з міжнародної журналістики), я вивчала англійську мову на кафедрі англійської мови. Після цього я перевелася на кафедру журналістики і комунікацій у 2001 році, де моя робота як виконавчого заступника декану полягає в тому, щоб готувати молодих людей до майбутньої кар'єри журналістів, спроможних працювати на міжнародній арені. З більш ніж 25-річним досвідом у сфері міжкультурних комунікацій, я прийшла до усвідомлення важливості ЗМІ як транслятора західних поглядів. Мене цікавить те, як основна течія західної думки підштовхнула світ – як у бік безмежних матеріальних благ, так і на грань катастрофи. І я стверджую, що однобокий погляд на світ є дуже ризикованим у наш час.

Сьогодні немає сенсу розглядати світ категоріями Заходу та Сходу. Два полюси – значить, вони повинні конфліктувати, але у реальному світі вони залежать одне від одного. Замість протидії, є взаємодія. Західне бачення природи як окремого й другорядного явища, створеного Богом, відповідає людським інстинктам конкуренції та користолюбства, що веде по шляху матеріального багатства, але не може справлятися з наслідками

власного егоїзму. Китайська ж філософія, яка акцентує увагу на неподільності людства і природи, (а отже, і поваги до природи), перешкоджає використанню всієї міці людського потенціалу, але сприяє контролю глибинної егоїстичності людської суті.

Я поважаю роботу відомого британського історика Арнольда Тойнбі про Захід та Схід – про дві співвідносні частини людського суспільства. Відповідно філософії Заходу, Всесвіт полягає у ритмічному чергуванні висхідних та низхідних потоків творчої сили любові та руйнівної сили ненависті, в єдності, що виходить з множини, та множини, що виходить з єдності. Очима китайських філософів сутність Всесвіту полягає у чергуванні висхідних та низхідних потоків тіньової сили *інь* й сонячної сили *янь*: «По черзі, кожна сила досягає свого найвищого впливу за рахунок іншої. Але навіть у свій піковий момент, жодна сила не буде принижувати іншу. І коли прийде час її відливу (а він обов'язково прийде після досягнення найвищої точки), ядро протилежної сили залишиться недоторканим і зможе розквітати у повну силу, чергуючись зі своїм споконвічним суперником та партнером». Тойнбі відчув переривчатість західного ритму та циклічність ритму *інь* і *янь*.

У своїх оцінках я також спираюсь на впливового китайського історика Кієна Му, який також мав проникливе розуміння як західної, так і китайської історії і виражав думки, подібні до Тойнбі, хоча й у іншій формі. Кієн Му прийшов до висновку, що західна історія розвивається як драма, де кожна сцена сполучена з насильством, а історія Китаю схожа на поему, що розвивається плавно, у своєму гармонійному ритмі. Ця відмінність також ілюструється тим, як завершили свої життя три великих людини світу: Сократ помер, випивши чашку отрути, Ісуса Христа розіп'яли, а Конфуцій помер своєю смертю.

Справді, світ не може існувати без однієї з цих сил – західної переривчатості й китайської циклічності, без драми й без поем. Це різні сили природи і одночасно – різні жанри літератури, що взаємодіють і поєднуються, щоб зробити світ таким, який він є. Оскільки у світі немає нічого постійного та незмінного, я вважаю, що зміна низхідних та висхідних сил є неперервною.

Саме на таких моральних та інтелектуальних постулатах базується це дослідження позиції «The Economist» щодо ролі Китаю у світі. Ці питання

важливі тому, що ми говоримо про зустріч сучасної цивілізації зі старим «західним питанням». У сучасному багатопольному світі надзвичайно важливо об'єктивно розглядати різні погляди на глобальні питання – це важливо, передусім, для збереження миру та сталого майбутнього.

Виклад матеріалу. Я обрала саме «The Economist» у якості представника публіцистичного стилю західної форми мислення з двох основних причин: передусім а) саме цей журнал активно поширює основні цінності західного лібералізму; б) він прагне говорити голосом широких мас. Журнал ніколи не відхилявся від класичних ідей XIX-го століття, прихильником яких був Джеймс Вілсон, засновник «The Economist». Ось що з цього приводу говориться на офіційному веб-сайті «The Economist»: «Говорити, що журналу «The Economist» і досі подобається розглядати себе приналежним до тієї чи іншої думки – це занадто радикально. Правда у тому, що ми дотримуємося історичної позиції». Ці слова були сказані Кроутером у 1955 році, і вони зберігають свою актуальність і сьогодні. «The Economist» вважає себе супротивником привілеїв, помпезності і передбачуваності. Він підтримував консерваторів, таких як Рональд Рейган і Маргарет Тетчер. Він підтримав дії американців у В'єтнамі. Але він також схвалив політику Гарольда Вільсона і Білла Клінтона, і виступав за різні ліберальні явища у світі: за відміну смертної кари, за реформу пенітенціарної системи та деколонізації, а також, останнім часом, за контроль над вогнепальною зброєю та на підтримку одностатевих шлюбів.

До того ж, у порівнянні з іншими західними виданнями «The Economist» не зазначає однозначний погляд на світ та події, що у ньому розгортаються. Він вважає, що вільна торгівля призведе до світової економічної інтеграції, глобальні економічні зв'язки будуть автоматично розповсюджувати західну демократію у всьому світі. Мета журналу у цьому контексті – «сприяти ринковим силам проводити єдині стандарти». Можливо, саме це мав на увазі головний редактор журналу Джон Міклтуейт, пишучи на своєму сайті: «Наше бачення світу, стиль, і вся наша філософія відрізняється від інших видань».

Щодо ключових термінів «глобалізація» і «глобальне потепління», при написанні цього дослідження я спиралася на статті та новини з «The Economist», починаючи з 1985 року.

Для того, щоб зрозуміти нюанси оцінки ролі Китаю у сучасному світі варто подати кілька завваг до того, як сам Китай оцінює свою роль у світі.

Серед китайських вчених ще з початку 1990-х років велася дискусія про міжнародну роль Китаю. Загалом, є три школи думки: «школа яструбів», «нейтральна школа» і «школа голубів». Школа яструбів вважає, що Китай, з його зростаючою міццю, повинен не тільки брати участь у світових справах і адаптуватися до існуючого порядку світу, а й реформувати і привести в нього зміни, маючи на увазі, що Захід не повинен бути під контролем влади глобального управління, а країни, що розвиваються, повинні мати більше влади у прийнятті рішень. Нейтральна школа в основному співпадає з «яструбами», але дещо обережніше у своїх оцінках. Вони визнають, що Китай повинен бути скромним і обачним у цьому процесі. На думку «школи голубів», загроза існуючому світовому порядку, від якого Китай отримував багато переваг протягом останніх 30 років, не входить в актуальні завдання країни. Замість того Китай повинен модернізувати себе і принести мир і щастя китайському народу й усім людським істотам. Відповідно до цього принципу, Китай повинен брати участь у світових справах, вносити у світ щось нове, виконуючи програму модернізації, найбільшу і найскладнішу у світі.

Китайський відомий політолог Ван Цзісі є представником «школи голубів». У своїй журнальній статті про міжнародне позиціонування Китаю він м'яко називає "свого роду поверхневою і марнославною" позицію деяких людей щодо відносин із зовнішнім світом. За його словами, міжнародна роль Китаю визначається таким чином: 1) найсильніша країна, що розвивається, з великим розривом між собою і Заходом в плані економічного розвитку, науки і техніки, освіти, культури влади тощо; 2) основна азіатська сила, що швидко розширює свої інтереси і вплив на весь світ, але ще не спроможна грати провідну роль в Азії; 3) соціалістична держава з унікальною політичною системою і системою цінностей, що перебуває в процесі глибоких перетворень, але не має цілісної території і, як і раніше, перебуває під загрозою національного поділу; 4) бенефіціарій, учасник і реформатор існуючого міжнародного політичного і економічного порядку, обмежений міжнародними правилами, якими управляє Захід. Це «міцне й одночасно слабке»

міжнародне становище Китаю означає, що Китай повинен як і раніше дотримуватися стратегічного мислення та позиції «тихше їдеш – далі будеш». Таким чином, під час участі у світових справах, мета Китаю – наздогнати не США, а самих себе. Щоб відігравати належну роль на світовій арені, Китай повинен перетворитися з країни з великим населенням, потужною економікою і сильною політичною системою у країну гармонійну, з високим розвитком у сферах освіти, науки і техніки, культури.

Щодо погляду на ці речі з боку, то, на мою думку, журнал «The Economist» є саме тим джерелом, яке варто проаналізувати. У погляді «The Economist» на роль Китаю прослідковуються три етапи. Протягом більшої частини часу, з 1980 до середини першого десятиліття ХХІ-го століття, журнал дивився на Китай як на послідовника західної моделі ринку, або «студента західних вчителів», цитуючи журнал.

Протягом цього періоду журнал розглядає Китай як країну, яка мирно розвинулася до вільної капіталістичної країни за моделлю, схожою на західну, і таким чином може співіснувати із Заходом. У статті «Китай та Захід. Мережа» від 13 квітня 1996 року, журнал представив книгу «Ткацтво в Мережі: Умовна співпраця з Китаєм» під редакцією Джеймсом Шинн і висловив «чотири очікування» до Китаю: мирний підйом, вільний капіталізм, вступ до ВТО і незастосування сили. В іншій статті того ж року журнал висловив думку, що Китай повинен перетворитися у більш вільну політичну систему. Як йдеться у цій статті: «смерть комуністичної олігархії в Китаї – в інтересах Заходу, так же, як і в інтересах простих китайців», тому що «історія цього століття навряд чи припускає віру у диктаторів тільки заради безпечного миру». Таким чином, щоб наблизитись до Західного вчення, Китаю, на думку журналу, варто приєднатися до ВТО. Ось що каже з цього приводу спеціальна доповідь «The Economist»: «Без Китаю, другої у світі країни за обсягами економіки та десятої за величиною її експорту, ВТО не може претендувати на дійсно глобальний статус». Як він і передбачив, Китай вступив до ВТО у 2001 р.

Після фінансової кризи 2008 року журнал висловлював думку про те, що Китай може стати рятівником світової економіки і лідирувати економічно, захищаючи та зберігаючи нинішню світову економічну систему. Використовуючи слова самого журналу: «І якщо світова

економіка надалі міцнішає, Китай стане найбільш ймовірним рятівником». До цього, це просто означає, що Китай посилює свою валюту. Як писалося у журналі: «... з глобальної точки зору для Китаю було б краще послабити фіскальну політику і дозволити валюті зміцнитися. В країні є достатньо місця для підвищення витрат. І, дозволивши своїй валюті рости швидше, Китай протидівав би дефляційним ризикам у багатих країнах, тому що як долар, так і євро слабшають у порівнянні з юанем».

Тим не менш, «The Economist» все ще розглядає Китай як загрозу, і бажає, щоби він був пандою, а не драконом. Відповідно до журналу, загроза виходить з чотирьох основних аспектів.

По-перше, зростання потужності Китаю може створити проблему для багатосторонніх торгових переговорів. Журнал бере у якості прикладу липневий самміт 2008 року, вважаючи, що безвихідний стан у Досі не покращився, оскільки в Китаї та Індії наполягали на збереженні за собою права вводити спеціальні тарифи для захисту своїх власних фірм у разі раптового сплеску імпорту продовольства. Турбуючись про продовольчу безпеку на фоні росту цін на товари, Китай та Індія, показали своє небажання піддавати своїх фермерів міжнародній конкуренції.

По-друге, Китай може лідирувати у світі у галузі торгівлі та фінансів, оскільки значна частина багатих країн світу знаходиться у рецесії. Журнал ясно сказав, що: «оскільки країни з економікою, що розвивається, формують напрями світової торгівлі, вони будуть все більше визначати майбутнє фінансування. Це особливо стосується багатих на капітал країн-кредиторів, таких як Китай».

По-третє, є побоювання, що інші країни, які розвиваються можуть відмовитися від «Вашингтонського консенсусу», заснованого на вільному ринковому фундаменталізмі, і прийняти «пекінський консенсус», модель, що робить акцент як на ринкові, так і на державі.

І по-четверте, навіть стратегія Китаю "тихше їхати" розглядається як загроза, яку назвали "балансування". З точки зору журналу, Китай лідирує в країнах БРІК (Бразилія, Росія, Індія, Китай), але підкреслює рівність між ними, приховуючи таким чином своє посягання на сировину.

Щодо розмов про глобальне потепління, Китай зберігає хороші відносини з Америкою та іншими «забруднюючими» країнами світу, що розвиваються, і таким чином підвищує свою силу м'якої дії. Для «The

Economist», Китай виглядає як таємничий хамелеон. Одного разу у журналі було сказано: «Захід сподівається, що багатство, глобалізація і політична інтеграція перетворять Китай на ніжного гіганта-панду, а не на дракона» [1].

Отже, без особливої довіри, але «The Economist» висловлює свої сподівання щодо Китаю як рятівника світової економіки: «При вдалому збігу обставин, Китай буде поєднувати скоростиглість в економічному розвитку з повільним консерватизмом в економічній дипломатії. Йому слід як і раніше дотримуватися позиції збереження відкритої світової економіки. Дійсно, його зобов'язання можуть піти набагато глибше, ніж зобов'язання Америки, тому що його коефіцієнт торгівлі у вимірі до ВВП набагато вищий» [3].

Як було показано вище у визначення міжнародної ролі Китаю з точки зору журналу, все залежить від власних інтересів країни. Його головне занепокоєння полягає у тому, яким чином роль Китаю може найкращим чином служити інтересам Заходу. Саме з цієї досить вузької точки зору, роль Китаю у світі як «послідовника» чи «рятівника» залишається невизначеною. Але, в основному, Китай розглядається як послідовник, тому що навіть якщо Китай зіграє роль рятівника, він, як очікується, має зберегти західну модель.

Цікавою, на мою думку, є погляд «The Economist» на глобальне потепління: він перебуває у протиріччі з його поглядом на глобалізацію. Глобальне потепління вимагає втручання уряду і міжнародного співробітництва, у той час як тема глобалізації – це невтручання і ринкова свобода. Щодо глобального потепління, то «The Economist» виступає за інновації у вільній торгівлі, які б сприяли відгуку на глобальне потепління, знаходячи таким чином виправдання ролі уряду і співробітництву. Цей різкий зсув у готовності прийняти інші країни, такі як Китай, у якості партнера відображає прагматизм позиції «The Economist».

У зв'язку з цим «The Economist» приймає дві основні дискурсивні стратегії. Одна з них – перетворення Китаю на багату країну, а інша – це створення негативного образу Китаю. Основна думка журналу – це те, що Китай, як багата країна, повинен взяти більше відповідальності у сфері скорочення викидів вуглекислого газу. Китай висувається на роль

головної дійової особи у питанні глобального потепління, тому що, з одного боку, він є «одним з найбільших і найбрудніших вугільних пальників у світі», а з іншого боку, «The Economist» обособлює Китай як одного з ринків, що розвиваються, та називає його «надбагатою країною» в історії глобального потепління, членом G8, G4 або навіть один з G2.

Протягом більшої частини часу «The Economist» створює імідж Китаю як одного з найбільших світових забруднювачів та тих, хто відмовляється брати на себе відповідальність і розділяти тягар з іншим світом. Ще у 1986 році «The Economist» казав у статті про глобальне потепління від 29 листопада, що Китай, швидше за все, до 2025 року буде відповідальним за 50 % світових викидів двоокису вуглецю, в порівнянні з менш ніж 25 % у 1975 році. У 1990-ті Китай звинувачували у безвідповідальності; у тому, що «він ігнорує небезпеку зміни клімату, а сам у той же час просить про компенсацію та протидію американському неокolonіалізму і стає одним з чинників можливого провалу міжнародних ініціатив» [4; 5; 6].

Такий образ зберігається і в XXI столітті, незважаючи на аргументи Китаю про успіх своєї політики щодо глобального потепління. «The Economist» опублікував статтю під назвою «Свіже повітря: Зміна клімату» від 9 червня 2007 року, яка була зосереджена на новій політиці Китаю щодо глобального потепління, спрямованій на задоволення мети енергоємності. У статті обговорюється виступ голови Комітету по розвитку та реформі Китаю Ма Кая щодо нової політики, у якій йдеться про те, що Китай претендує на право розвитку, зобов'язується до 2010 року отримувати до 10 % електроенергії з поновлюваних джерел, прийме більш жорсткі стандарти щодо економії палива та досягнув успіху у боротьбі зі зростанням кількості населення. Незважаючи на все це, у статті зроблено висновок, що «завдяки галопуючим темпам економічного зростання Китаю викиди у повітря будуть продовжувати збільшуватися, навіть якщо це відповідає його меті енергоємності».

«The Economist» не приділив достатнього місця на своїх сторінках (за винятком Ма Кая) людям, що могли б говорити від імені Китаю та пояснити справжні причини і труднощі країни, як вони зробили для пояснення бездіяльності Америки у боротьбі з глобальним потеплінням.

Таким чином, за будь-якої ситуації, «The Economist» просто чекає, що Китай перейме більшу відповідальність, вважаючи, що Китай та інші

країни, які розвиваються, повинні брати активну роль у світовій битві за пом'якшення наслідків шкідливих викидів. Те ж саме повідомлення повторюється по-різному і у різний час, оскільки журнал вважає, що «найбільш економічно ефективними для скорочення викидів є країни, що розвиваються – тобто, головним чином Китай та Індія» [2], і «будь-яка міжнародна ініціатива щодо скорочення викидів вуглекислого газу, що не приймається чи то розвинутими країнами, чи то країнами, що розвиваються, навряд чи матиме істотний вплив». І зовсім недавно він висловив ту ж точку зору: «Боротьба зі зміною клімату потребує Китаю, так само як і Індії» [7].

Основна думка у погляді «The Economist» на Китай є чіткою та зрозумілою. Незалежно від того, що саме робить Китай, цього не достатньо. Мається на увазі, що Китай повинен зробити більше, щоб стати надійним партнером у боротьбі з глобальним потеплінням. І це та роль, яка ніколи не зміниться.

Висновки. «The Economist» визначає для Китаю різні ролі. В умовах глобалізації, де ринок є успішним, Китай розглядається як послідовник, у той же час як у світовій історії потепління, де ринок потерпає поразки, Китай є партнером. Очевидно, що існує суперечність між поглядом журналу щодо ролі Китаю у світі та поглядом самого Китаю на власну роль на світовій арені.

Очевидно також, що «The Economist» в основному стурбований тим, чи може Китай приміряти на себе західну модель розвитку. І до тих пір, поки Китай добре вписуватиметься у західні механізми, він отримуватиме матеріальні блага і буде процвітаючим. Китай уже отримує вигоду від глобалізації, як журнал зазначав вже не раз.

Але чого журнал не може зрозуміти або просто відхиляє – це більш глибоке коріння або унікальна особливість китайської історії та культури, і, саме головне, ідея китайського народу. "Баланс", який «The Economist» зрозумів хибно, це зовсім таємниця, але відображення китайського способу мислення, що бачить світ як неподільне ціле, а не різні частки, як світ бачить західна думка. У порівнянні з руйнівною силою, якою в основному займається західна філософія, китайська філософія більш пов'язана з творчою силою *інь-янь* і, таким чином, циклічним та сталим

життям. Філософія балансування є тим ідеалом, якого прагне традиційний Китай і до цього часу.

Для того щоб принести Китай чи навіть весь світ до його лона, «The Economist» та весь Захід повинні культурно та історично прийняти додаткові сили всього іншого світу. В протилежному випадку, світ не зміниться так, як передбачається, і навіть гірше, може привести до нової війни, що буде результатом людської конкуренції, егоїзму та зарозумілості. Смирнення є велика сила, з чим погоджується як західна, так і китайська філософія. Це перше насправді глобальне століття, у якому західні держави не можуть дозволити собі зневажати тих, хто виходить за межі їх кола. Це є незручним фактом для Заходу, який так надзвичайно перевершував по потужності весь інший світ протягом більш ніж трьох століть, навіть після 1945 року, коли Радянський Союз, незахідна сила, став великим гравцем у світовій політиці. Але Захід повинен навчитися приймати аксіому про те, що можна по-різному вирватися із замкнутого кола.

Л і т е р а т у р а

1. The New Prize // The Economist. – 18 червня 1994.
2. While the World Hots Up // The Economist. – 1 листопада 1997.
3. The Kyoto Compromise // The Economist. – 13 грудня 1997.
4. Wrestling for influence: Who runs the world? // The Economist. – July 5, 2008.
5. Global warming: Cool costing // The Economist. – March 6, 1993.
6. Enter the dragon: China's limits // The Economist. – 2009 July 11.
7. The celestial economy // The Economist. – Sep 10th 2011.

Zhang Xiaoying. «The Economist's» construction of China's world role (1985-2010).

The paper aims to inquire how «The Economist», chosen for study as a main voice for more than 160 years of Western liberalism, constructs China's world role. It explores how China's world's role is viewed respectively in the context of globalization, the increasingly global relationships of culture, people as well as economic activities, and in the case of global warming, the greatest threat to the humankind. The study can be seen as a new probe into the old issue of the “Western question”.

Key words: «The Economist», “Western question”, globalization, global warming.

УДК 159.922.:4316.48

І. В. Данилюк

СКЛАДОВІ ЕЛЕМЕНТИ ПСИХІЧНОГО СКЛАДУ ЕТНІЧНОЇ СПІЛЬНОТИ

Без традицій не може бути
ані національної душі, ані цивілізації.

Густав Лебон

Розглянуто і проаналізовано такі складові елементи психічного складу етнічної спільноти як етнічні звички, звичаї-ритуали, моральні звичаї, традиції тощо.

Ключові слова: *психічний склад, звичаї-ритуали, моральні звичаї, традиції.*

Постановка проблеми. Одною із найважливіших проблем етнічної психології як науки є визначення компонентів структури психології етнічної спільноти. Зазвичай до структури психології етнічної спільноти прийнято відносити три групи компонентів: психічний склад, національні почуття та національну самосвідомість, яка в генетичному плані виникає пізніше двох перших. До першої групи відносяться найбільш стійкі елементи, зв'язані зі спадкоємністю, які виступають як феномени масового досвіду спілкування, діяльності і впливу природних умов існування. Ці стійкі елементи називають психічним складом етнічної спільноти, який охоплює її характер, звички, психологічний аспект звичаїв та традицій тощо. У статті ми хотіли б зупинитися на розгляді основних елементів психічного складу етнічної спільноти, залишаючи поза увагою національний характер та етнічний темперамент.

Метою статті є аналіз складових елементів психічного складу етнічної спільноти.

Виклад основного матеріалу. Під етнічними звичками розуміють закономірні, порівняно стійкі способи емоційного, мисленнєвого і практичного реагування представників певної етнічної спільноти на впливи та вимоги суспільства, які утворюються внаслідок тривалого повторення. Щоправда, деякі автори (Н. С. Сарсенбаєв, Е. Сепір) відносять звички до області індивідуальної психології. “Коли ми говоримо про суспільні звички, то маємо на увазі звичаї та традиції” [14, 70].

Е. Сепір у свою чергу зазначає, що термін “звичка” чи “система звичок” використовується тоді, коли область поведінки мислиться як така, що локалізується в індивіді, а термін “культурний стереотип” – коли область поведінки мислиться як така, що локалізується в суспільстві [15].

Однак існування спільних для цілих класів, груп людей звичок, створених спільністю умов і способу життя, передання звичок від покоління до покоління є безперечним фактом. К. Д. Ушинський не випадково зауважує, що, якщо людина або *народ* – (виділено мною. – І. Д.) хоч як звикла до якого-небудь способу думок, дій або почуттів, то тут уже є своя частка рефлексу. Звичка у розумінні Ушинського є “засвоєний рефлекс”.

“Якщо звичка, зазначає Бекон, має таку владу над окремою людиною, то ця влада набагато більша над людьми, об’єднаними в суспільство, як, наприклад, в армії, училищі, монастирі тощо. У цьому випадку приклад навчає і спрямовує, суспільство підтримує і зміцнює, суперництво збуджує і підбурює...” [18, 553]. Е. Агості, своєю чергою, наголошує, що “культура загалом – це сукупність соціальних інститутів, звичок, продуктів інтелектуальної праці всього народу” [1, 27].

Значний вплив звичок на поведінку людини полягає в тому, що “ми всмоктуюмо їх з материнським молоком” і відхилення від них можуть видаватися “відхиленнями від розуму”. Тільки коли людина порівняє звички з істиною, вона зможе побачити, що їх засновано “на сивій бороді та зморшках утертих уявлень” [10, 131].

Навіть така риса характеру, як працелюбність, на думку А. С. Макаренка, можлива тільки тоді, коли утвориться глибока звичка до трудового зусилля [7]. К. Губін, перебуваючи у складі радянської парламентської делегації 1965 р. в Уругваї – цій переважно скотарській країні з благодатними природними пасовищними умовами – наводить такий епізод: коли радянська делегація підготувала текст вітання з нагоди національного свята Уругваю і показала представникам уругвайського радіо, уругвайці запропонували прибрати з речення “працелюбний і талановитий народ республіки Уругвай” слово “працелюбний”, мотивуючи тим, що “ми народ дуже лінивий, працювати не надто любимо й епітет “працелюбний” багато хто може розцінити як іронію” [5, 172]. На думку Губіна, “було б помилкою із цього епізоду робити висновок, що

уругвайці – лінивий народ від народження, що лінивість закладене в них як їхня біологічна особливість. Ні, справа полягає в іншому. Природа тут настільки прихильна, що людина тут може жити без наполегливої та напруженої праці” [5, 172].

Ю. В. Бромлей вважає, що автоматизовані елементи поведінки людей – звички – ґрунтуються на так званих динамічних стереотипах, які він і пропонує віднести до психічного складу. На нашу думку, більш вдалим у цьому контексті видається використання поняття соціальних (етнічних) звичок, аніж динамічних стереотипів. Саме поняття “динамічний стереотип” запропонував І. П. Павлов. “Стереотипами ці системи названі, очевидно, за їх тенденцією до повторюваності й автоматизації... Стереотипи названо динамічними тому, що йдеться про систему процесів, які зазнають змін, переробляються під впливом нових вимог життя” [6, 22].

Хоча звичка й визначається як автоматизований елемент у поведінці людини, пов’язаний з потребою здійснювати ті чи ті дії, які закріплюються внаслідок їх багаторазового повторення, однак вони не виходять із-під контролю свідомості повністю. Людина завжди переглядає свої звичні дії, коли наражається на помилки, хибні думки й різні перешкоди. Тому автоматизованість звичок є явищем відносним. Славнозвісний педагог українського походження К. Д. Ушинський не випадково зазначає, що природа звичок “покірна мистецтву виховання” [18, 535].

Багато звичок у конкретних умовах можна оцінити і як позитивні, і як негативні. Вони проявляються і розглядаються як вчинки людей. А оцінку тих або тих звичок визначають звичаї, традиції, норми та принципи моралі відповідних культур.

Сам процес становлення звички можна уявити як маятниковий рух від природного до штучного і навпаки. Спочатку створюється ситуація породження звички. Необхідна вітальна потреба у збереженні форм життя, власної ідентичності (соціальної, етнокультурної). Ця потреба виявляється як природна. І тільки потім оформлюється штучно. Після цього здійснюється запуск механізму відтворення цієї форми через низку звичок різного роду, яка оформлюється у структури габітуса (структури звичного

перебування, повсякденності, способу життя). Тут закінчується один рух маятника: від природного до штучного.

Потім відбувається екстеріоризація, оформлення структур габітуса у норму, правило, яке стає регулятивом для контролю. Розпочинається штучний процес, процес інституціоналізації. Після чого нормоутворення оформляється у традицію і передання норм і правил поведінки іншим. Відбувається завершення штучного оформлення: традиція стає новим інститутом.

Результатом цього процесу є запуск трансляції традиції, норм для наступних поколінь, для яких ці традиції стають природним культурним процесом (“Так було завжди! Всі так живуть!”).

Однією з форм, в якій відбувається свідоме закріплення соціальних звичок, є звичай. Сутність звичаю полягає в тому, що в певних групах людей устанавлюються як норма певні відносини і дії, ухиленню від яких намагаються запобігати, осуджуючи цей звичай. Звичай є правила реагування на певні події, які міцно закріпилися в тому або тому суспільному середовищі, здійснення суспільно значущих дій (особливі моменти трудової діяльності, побут, сімейне життя, спосіб святкувань тощо). Звичай – це неписані правила поведінки, він полягає в неухильному дотриманні сприйнятих з минулого канонів.

Звичаї становлять фізіономію народу, без них народ – це образ без обличчя. В. Г. Белінський не випадково зазначав, що навіть найрозпусніша людина, цинік, який насміхається з усього святого, підкоряється звичаям, навіть внутрішньо сміючись над ними. “Зруйнують їх раптово, не замінивши зараз же новими, і ви зруйнуєте всі опори, розірвете всі зв’язки суспільства, одним словом, знищите народ... Будь-який народ може запозичувати в іншого, але він неминуче накладає відбиток власного генія на ці запозичення, які в нього набувають форми наслідувань” [2, 35].

Звичаї засвоюються з дитинства і є суспільною звичкою. Не випадково Б. Малиновський, який заклав теоретичні засади функціоналізму в етнології, зазначав, що вроджена людська природа являє собою сирий матеріал, а звичай дає засоби і креслення. Людина є продуктом звички, а не розуму і не інстинкту [8].

Звичаї є найконсервативнішими елементами в системі соціальних норм, вони повільніше за інші піддаються змінам, довго зберігаючись під час виникнення нових соціальних умов і навіть пристосовуючись до них. Як приклад звичаю можна навести українську толоку, під якою розуміють одноразову працю гуртом для швидкого виконання великої за обсягом роботи, на яку скликають сусідів, родичів, товаришів (без оплати, за частування). Цей звичай поширено в багатьох народів світу, зокрема в народів Середньої Азії (під назвою “асар” у казахів, “ашар” у киргизів, “хашар” в узбеків, таджиків і туркменів) він є однією з форм братерської взаємодопомоги у здійсненні тих або тих трудомістких робіт, що потребують термінових колективних зусиль.

Звичаї (традиції) можуть перетворюватися на правові норми. Так, перший президент США Джордж Вашингтон поклав початок традиції не займати президентський пост більше двох термінів підряд. Американські керівники дотримувалися цього неписаного правила майже півтора століття років, і лише в середині ХХ ст. його порушив Франклін Делано Рузвельт (єдиний президент США, що був на посаді понад 2 терміни (аж 4 терміни з 1933-1945 рр.). Порушення Рузвельтом цієї традиції призвело до її оформлення у вигляді закону та прийняття 22-ї поправки до Конституції США.

Однак у цьому випадку вони перестають бути звичаями в попередньому розумінні цього слова, стаючи примусовими нормами. Щоправда, суспільна думка й до виникнення держави припускала міри примусу. Держава бере на службу й захищає ті звичаї, виконання яких потребувало й потребує примусових санкцій. Відмінність полягає в тому, що тепер звичаєве право стало засновуватися переважно на силі державної влади і примусу, а звичаї – на силі суспільної думки та переконання.

Слід зазначити, що не всі звичаї залучено до правових норм і не всі правові норми є звичаями. Правові норми можуть перерости у моральні норми, через останні – у звичаї. Н. С. Сарсенбаєв наводить приклад такого перетворення з історії: “Так, Петро I при заснуванні Петербурга на болотистих берегах Неви відчував нестачу будівельних матеріалів. Тоді він видав указ, за яким кожен, хто прибував до нової столиці, повинен був привозити камені: вершник – по одному, на бричці – по 5, а на кораблі – по 50. Цей указ суворо виконувався більше століття, ставши з часом

звичаєм для всіх прибулих до Петербурга. Звичай поступово занепав у зв'язку з тим, що відпала й потреба у будівельних матеріалах” [14, 74].

Таким чином, звичай зберігає певний народний досвід, є символом певних цінностей, вироблених народом, привчає поважати їх. Перехід від звичок до звичаїв означає певний стрибок у розвитку свідомості. Адже якщо звичка формується значною мірою стихійно, вона є насамперед неусвідомлюваною дією, яка внаслідок багаторазового повторення набула автоматизованого характеру, то звичаї – це також своєрідні звички, але які виявляють свідомо діючі мотиви, виконання яких членами певної етнокультурної групи свідомо вимагається.

Багатий фактичний матеріал, зібраний представниками школи “Культура і особистість”, достатньо чітко акцентує думку про те, що звичаї мають не біологічний засновок, а виникають під безпосереднім впливом соціокультурних умов. Наприклад, навіть гра в ляльки для дівчаток не зумовлена інстинктом материнства. К. К. Платонов наводить приклад того, як одна з фундаторів психологічної антропології М. Мід виявила на одному з островів Тихого океану плем'я тубільців, яке жило цілком ізольовано від решти світу. Побут племені виявився вельми своєрідним: зокрема, ні діти, ні дорослі не знали ляльок. Привезені й роздані дослідницею ляльки однаково зацікавили і дівчат, і хлопчиків. Однак, всупереч логіці, швидше збайдужіли до них дівчата, тоді як хлопчики й далі гралися з ними.

Своєрідність діяльності цих острів'ян полягала в тому, що піклування про дітей та їх виховання звичай покладав на чоловіків, тоді як жінки завжди роздобували та готували їжу. У цьому, на думку К. К. Платонова, проявлялася загальна закономірність: “суспільні умови суттєвіше визначають інтереси, почуття й діяльність людини, ніж її біологічні особливості” [13, 162].

Таким чином, дитячі іграшки та ігри вчать дітей тому, що можуть і повинні робити чоловіки та жінки в суспільстві. “Купуючи ляльок дівчатам, а не хлопчикам, дорослі передають прихованим способом ідею про те, турбота про дітей є найважливішою “жіночою працею” [17, 515].

Розглядаючи звичаї як елемент психічного складу етнічної спільноти, слід розрізняти, вслід за представником французького Просвітництва Ш. Монтеск'є, моральні звичаї і звичаї-ритуали. На його думку, моральні

звичаї і звичаї-ритуали відрізняються один від одного тим, що перші регулюють психіку народу, а другі – зовнішні його вчинки. Зв'язок і поєднання різних моральних рис у загальному духові народу відбуваються, на думку Монтеस्क'є, не хаотично. Одна моральна риса, характерна для певного народу, породжує іншу, але чітко визначену. Гордовитість породжує лінощі, марнославство стимулює працьовитість, яка живить розкіш, промисловість, мистецтво, моди, ввічливість, смаки тощо. Загальний дух кожного окремого народу, є поєднання чеснот і вад, позитивних і негативних рис [11].

Звичаї і звички, які мають особливе значення для певної етнокультурної групи, стають традицією. Поняття “традиція” невіддільно пов'язане з поняттям “звичай”. Однак перше поняття ширше за друге: “звичаї можна назвати традиціями, але не всі традиції є звичаями” [19, 15]. Якщо звичаї існують здебільшого в побуті (побутові традиції належать до звичаїв); то традиції існують як у побуті, так і в господарському й культурному житті нації (традиції в літературі, мистецтві, філософії тощо). У цьому розумінні традиції як загальноприйняті принципи діяльності і стосунки більше усвідомлюються людьми, ніж звичаї; традиції слугують немовби єдиною ланкою між психологічними та ідеологічними явищами, між почуттям і знанням.

Таким чином, звичаї – це традиції в “соціонормативній” сфері культури, тобто певні стійкі (усталені) взірці, загальноприйняті норми соціальної поведінки. Традиції (від лат. *traditio* – передання, розповідь) – знання, форми діяльності й поведінки, що історично склалися й передаються з покоління в покоління, а також супутні їм звички, звичаї, правила, цінності, уявлення, смаки тощо. Традиції витворюються на ґрунті тих форм діяльності, які неодноразово підтвердили свою суспільну значущість і особистісну користь. Ліквідуйте традицію, стверджував англійський психоантрополог Б. Малиновський, і ви позбавите соціальний організм його захисного покриття й приречете його на повільний, неминучий процес умирання [8]. Традиції є відображенням суспільного буття, й залежно від своєї природи, сутності виконують певну (прискорювальну або уповільнювальну) функцію в розвитку суспільства. Ще Ф. Енгельс зазначав, що на хід історії здійснюють вплив не тільки економічні причини, а й багато інших чинників: “навіть традиції, які

живуть у головах людей, відіграють певну роль, хоча й не вирішальну” [21, 395].

Традиції задовольняють об’єктивну потребу в стабілізації суспільного життя в різних його аспектах, адаптують молоде покоління до правил життя, вироблених попередніми поколіннями. Традиції функціонують у всіх соціальних системах і є необхідною умовою їхньої життєдіяльності. Для традиції притаманне *свідоме* – (виділено мною. – *І. Д.*) й емоційне ставлення до того чи того загального способу дії. Вони пов’язані з усією психологією людей глибше, ніж звичаї. Богардус дає таке розрізнення звичаїв і традицій: звичай – це передання способів дії, традиція – передання способів віри [22]. Дитина їх сприймає беззастережно. Наступне покоління сприймає внаслідок звичаю релігійне, політичне, економічне мислення попереднього – тенденція відтворюється з покоління в покоління.

Італійський філософ Антоніо Лабріола зауважив, що “ми не згодні з тим, що традиція не повинна лякати нас як привид, обтяжувати як неприємний обов’язок, бути якоюсь перешкодою або предметом культу і нетямущого шанування, але, з іншого боку, традиція – це те, що втримує нас в історії, що подає нам здобуті величезними зусиллями можливості, які полегшують нам працю і забезпечують прогрес. Без неї ми уподібнимось до тварин – тільки багатівікова праця історії відрізняє нас від них” [20, 205].

У суспільствах, які базуються на традиціях (за термінологією М. Мід – постфігуративних культурах), основною функцією культури завжди було збереження стабільності, спокою й непорушності [9]. Роль традицій у таких культурах – уподібнювати одну епоху іншій, одну подію тій, що передує, і навіть рік року, що передує.

Традиції можуть бути як позитивними, так й негативними, які зазвичай називають пережитками. Термін “пережиток” (survival) упровадив до наукового обігу один із фундаторів еволюціонізму в етнології Е. Тайлор, під яким він розумів обряди, звичаї, погляди та ін., що, внаслідок звички перенесені з однієї стадії культури, якій вони були властиві, в іншу, пізнішу, залишаються живим свідченням або пам’яткою минулого. Метод пережитків став для англійського ученого одним з найголовніших наукових засобів визначення взаємного історичного зв’язку явищ

культури. Зокрема, Тайлор наводить приклад, що ще в I столітті нашої ери Овідій згадує про народне упередження римлян проти шлюбів у травні, яке він не без підстав пояснює тим, що на цей місяць припадали поховальні обряди Лемуралій, під час яких з усіх помешкань виганялися душі померлих близьких членів сім'ї. "Повір'я, що шлюби, укладені у травні, бувають нещасливими, побутує в Англії і дотепер. Перед нами разючий приклад того, як відома ідея, смисл якої зник уже багато віків тому, залишається існувати тільки через те, що вона існувала" [16, 66].

Метод "пережитків", запроваджений Тайлором особливо гостро критикував Б. Малиновський, який був піонером у застосуванні уроків психоаналізу до вивчення культури. Цей метод завдав науці значної шкоди, адже, замість того щоб зрозуміти реальну, життєву функцію досліджуваних явищ, учені шукали всюди "пережитки" і зупинялися, коли їх знаходили. Насправді жодних "пережитків" взагалі не існує, а є явища культури, які набули нової функції замість попередньої. Малиновський наводить кілька наочних прикладів.

Якщо на вулицях Лондона ви побачите серед великої кількості автомашин кінний екіпаж, то це, на його думку, не пережиток, а романтична подорож в минуле, яка задовольняє чийось емоційну потребу. Камін у сучасному англійському домі за наявності центрального опалення не є пережитком, адже він задовольняє потребу в домашньому затишку.

Спадкоємність, стійкість традицій не дають підстав розглядати їх лише як консервативний засновок у суспільному розвитку. На думку Ю. В. Бромлея, не можна забувати, що під час міжпоколінного передання елементів культури вони самі пристосовуються до нових умов і тому не залишаються абсолютно незмінними. Слід мати на увазі, що в суспільстві завжди, з одного боку, живуть традиції, успадковані від минулих поколінь, а з іншого – відбувається становлення нових традицій, які є квінтесенцією досвіду сьогодення – досвіду, з якого будуть черпати знання прийдешні покоління [3].

Якщо в найпримітивніших суспільствах головне призначення традицій фактично зводиться до того, щоб не допускати змін, то в наш час, на думку відомого американського фізика Роберта Оппенгеймера, культура і традиція (ідеться про кофігуративні та префігуративні культури в розумінні М. Мід) набули зовсім іншої інтелектуальної та соціальної

функції [12]. Сьогодні головна функція найбільш важливих і життєстійких традицій полягає саме в тому, щоб слугувати знаряддям для швидких змін.

Одним із компонентів традицій є обряди (ритуали), які виступають ефективним засобом соціального регулювання. Обряд – це сукупність символічних, стереотипних форм масової поведінки, яка виражається в повторенні стандартизованих дій, що зумовлюють певні колективні почуття. З огляду на символічний характер обрядові дії позбавлені безпосередньої доцільності. Однак вони виконують функцію неусвідомленого залучення індивідів до панівної в певному суспільстві системи нормативних вимог. Сила обряду полягає в його емоційно-психологічному впливі на людей. За допомогою обряду відбувається не тільки раціональне засвоєння тих чи тих норм, цінностей, ідеалів, а й співпереживання учасниками обрядової дії.

Таким чином, національні традиції, звичаї, обряди утворюють ті елементи духовного життя народів, які тою чи тою мірою відрізняють психічний склад одних націй від інших. Можна погодитися із відомим висловлюванням Конфуція про те, що природа людей однакова; розділяють їх звичаї.

Л і т е р а т у р а

1. Агости Э. П. Нация и культура. – Москва: Изд-во иностранной лит-ры, 1963.
2. Белинский В. Г. Полное собрание сочинений : В 13 томах. – Т. 1 / [глав. ред. Н. Ф. Бельчиков]. – Москва: Изд-во АН СССР, 1953.
3. Бромлей Ю. В. Очерки теории этноса. – Москва: Наука, 1983.
4. Горячева А. И. О некоторых категориях социальной психологии (К вопросу о структуре общественной психологии) // Проблемы общественной психологии / [под ред. В. Н. Колбановского и Б. Ф. Поршнева]. – Москва: Мысль, 1965.
5. Губин К. А. Пути-дороги дальние: из записных книжек советского парламентария. – Москва: Известия, 1966.
6. Левитов Н. Д. Психология труда. – Москва: Учпедгиз, 1963.
7. Макаренко А. С. Педагогічна поема. – Київ: Рад. школа, 1977.

8. Малиновский Б. Научная теория культуры. – Москва: ОГИ, 2005. (Нация и культура. Научное наследие. Антропология).
9. Мид М. Культура и мир детства : Избранные произведения ; [пер. с англ. и коммент. Ю. А. Асеева; сост. и послесловие И. С. Кона]. – Москва: Наука. – 1988.
10. Монтень М. Пробир: Кн. 1-3. – Книга перша. – Київ: ДУХ І ЛІТЕРА, 2005.
11. Монтескье Ш. Л. Избранные произведения. – Москва: Госиздполит. литературы, 1955.
12. Оппенгеймер Р. Наука и культура // Наука и человечество. Международный ежегодник: Доступно и точно о главном в мировой науке. – Москва: Знание, 1964.
13. Платонов К. К. Занимательная психология. – Москва: Молодая гвардия, 1986.
14. Сарсенбаев Н. С. Обычаи и традиции в развитии. – Алма-Ата: “Казахстан”, 1965.
15. Сепир Э. Избранные труды по языкознанию и культурологии. – Москва: Прогресс, 1993.
16. Тайлор Э. Б. Первобытная культура. – Москва: Политиздат, 1989.
17. Тейлор Ш. Социальная психология / Ш. Тейлор, Л. Пипло, Д. Сирс. – Санкт-Петербург: Питер, 2004.
18. Ушинский К. Д. О воспитании привычек / Избранные педагогические сочинения: В 2 т. – Москва: Гос. уч.-пед. изд-во Министерства просвещения РСФСР, 1953. – Т. 1.
19. Чотонов А. О национальных традициях народов Средней Азии. – Фрунзе: Изд-во Академии Наук Киргизской ССР, 1964.
20. Шацкий Е. Утопия и традиция. – Москва: Прогресс, 1990.
21. Энгельс Ф. Письмо П. Блоху, [21-22 сентября 1890 г.] // Маркс К., Энгельс Ф. Сочинения. Изд. второе. - Т. 37. – Москва: Изд-во полит. литературы, 1965.
22. Bogardus E. S. Fundamentals of Social Psychology. – New York – London: Appleton Century Company, 1942.

I. Danylyuk. Components of ethnic community’s psychic structure.
Considered and analyzed those elements of the ethnic community mental as ethnic habits, customs-rituals, moral customs, traditions and more.

Key words: *mental constitution, customs-rituals, moral customs and traditions.*

УДК [159.955:159.07] – 051

Т. В. Бушуєва

ПРОФЕСІЙНА СПЕЦИФІКА ДІАГНОСТИЧНОГО МИСЛЕННЯ ПСИХОЛОГА - ПРАКТИКА

Розглядається проблема сутності, характеристик діагностичного мислення психолога. Визначаються особливості діагностичного мислення, обумовлені професійною специфікою діяльності психолога-практика.

Ключові слова: *діагностичне мислення психолога, характеристики діагностичного мислення, об'єкт діагностики, психодіагностичне завдання, результат діагностичного пізнання.*

Постановка проблеми. Сьогодення висуває підвищені вимоги до професійної підготовки сучасного фахівця. Актуальною потребою є підвищення ефективності професійної підготовки психолога-практика.

Невід'ємною складовою професіоналізму психолога є наявність глибоких знань та практичних вмінь здійснення психодіагностичної діяльності. Як підкреслює О.О.Бодальов, майстром в своїй професії можна назвати того психолога, який володіє здатністю глибоко та точно розуміти головні особливості внутрішнього світу іншої людини, оцінити її як особистість, як суб'єкта діяльності та близько до реальності «схопити» її індивідуальну своєрідність [5, 117].

Психодіагностика як вид діяльності практичного психолога визначає успішність протікання інших видів його діяльності – психоконсультування, психологічної корекції, тощо. Отже, оволодіння психодіагностичною діяльністю є необхідною складовою професійної підготовки майбутніх фахівців до роботи в сфері практичної психології.

Ефективність розв'язання психодіагностичних завдань визначається, в першу чергу, сформованістю діагностичного мислення. Формування діагностичного мислення майбутніх психологів є одним із пріоритетних завдань фахової підготовки до психодіагностичної діяльності.

Проблематика діагностичного мислення привертає увагу науковців. Досліджуються гносеологічні проблеми діагностичного мислення (Авілов М.К., Кротков Є.А. та ін.), особливості діагностичного мислення в різних професійних сферах: медицині (Абаєв Ю.К., Андронов В.П., Білібін О.Ф.,

Бодрова Т.М., Василенко В.Х., Вінокуров В.О., Гіляровський С.А., Долінін В.Л., Кондратьєв В.Г., Лемешев А.Ф., Петленко В.П., Попов О.С., Сирнєв В.М., Старіков П.А., Толочко Л.Н., Урванцев Л.П., Царегородцев Г.І., Чикін С.Я., Шкляр Б.С., ін.), техніці (Галактіонов О.І., Сверчкова Р.Т., ін.), педагогіці (Ануфрієв О.Ф., Іванов А.В., Костроміна С.М., Краснорядцева О.М., ін.), психології (Ануфрієв О.Ф., Бадалова М.В., Костроміна С.М., Локалова Н.П., Роговін М.С., Смекал В., Шванцара Й., ін.) тощо. Однак проблематика особливостей діагностичного мислення психолога та його становлення в період професійного навчання залишається недостатньо розробленою.

Мета статті полягає у висвітленні специфіки та характеристик діагностичного мислення психолога-практика.

Результати теоретичного аналізу проблеми. Особливості діагностичного мислення визначаються специфікою діагностики як виду пізнання. Діагностика в загальному вигляді розглядається [2; 10] як особливий вид пізнання, як діяльність розпізнавання на відміну від наукового пізнання, з однієї сторони, та від впізнавання, з іншої. Найпростішим актом пізнання є, зрозуміло, впізнавання, яке обмежується відтворенням цілісного образу об'єкта за однією (кількома) ознаками і стосується сфери чуттєвого емпіричного пізнання. Розпізнавання складніший процес, пов'язаний із встановленням на основі обмеженої кількості зовнішніх ознак явища його структури, змісту, причин та динаміки. Розпізнавання має певні спільні риси із науковим пізнанням (рух від явища до сутності, складність, ін.), однак не тотожне йому. Наукове пізнання як евристична дослідницька діяльність спрямована на отримання нового знання, а розпізнавання не має такої мети.

Розпізнавання являє собою особливу сферу людської діяльності, до специфічних особливостей якої відносяться [2] наступні:

- В процесі діагностики здійснюється визначення стану одиничного об'єкту. Розпізнавання стану одиничного об'єкту відбувається на основі знання про загальне, при цьому, знаючи загальне про відповідний клас предметів, суб'єкт діяльності в той же час не знає даного предмету свого дослідження. Крім того, діагноз завжди співставляє виявлений стан з нормою, еталоном і базується на знанні останнього.

- Складність діагностичної діяльності обумовлюється неоднозначною відповідністю між набором ознак (симптомів) та причинами, що їх викликають.

- Як практична діяльність діагностика здійснюється з метою перетворення реального стану об'єкта: прогноз, підтримання системи в стані нормального функціонування або повернення до цього стану. Отже, діагностика передбачає і практичні дії щодо управління системою.

Діагностика як діяльність має специфіку в різних професійних сферах (медична, технічна, педагогічна, психологічна діагностика, тощо). На необхідності врахування особливостей психологічної діагностики порівняно з іншими її видами наголошував ще Л.С.Виготський [8].

Із визнанням унікальності психодіагностичного способу пізнання, специфіки психодіагностичного мислення пов'язаний один із підходів до розуміння сутності психодіагностики як науки. При цьому психодіагностика визначається як особлива форма мислення спеціаліста, який іде від відомих закономірностей до індивідуальних особливостей цілісної особистості [13, 13; 14, 55].

Професійна специфіка мислення психолога-діагноста зумовлена, перш за все, змістовими особливостями психодіагностичної діяльності: одночасним розв'язанням соціальних завдань, етичних, моральних та власне психологічних (отримання достовірної психологічної інформації та встановлення психологічного діагнозу). Узагальнено психодіагностичне завдання постає як сукупність відомостей про стан обстежуваного із зазначенням його бажаного стану, що приймається за норму, та поставленої мети встановлення діагнозу у випадку реального та передбачуваного відхилення стану від нормального [2]. Специфіка умов психодіагностичного завдання полягає в тому, що вони не задані явно і в повному обсязі на початку розв'язання завдання, вони встановлюються психологом в процесі розв'язання. У зв'язку із цим психодіагностичне завдання не є чисто логічним [9].

Згідно з основами класифікації завдань, прийнятими в психології мислення, психодіагностичні завдання за метою мисленнєвої діяльності відносяться до завдань на розпізнавання; за критерієм достатності інформації, що міститься в умовах, вони трансформуються по мірі просування діагностичного пошуку із екстраполяційних у інтраполяційні;

за критерієм поінформованості того, хто розв'язує, психодіагностичні завдання відносяться до завдань, де фактори задані своїми імовірнісними характеристиками; за складністю причинно-наслідкових зв'язків можуть бути простими та складними (із багаторівневою ієрархією кількох взаємозв'язаних детермінант) [6; 9]. Розглядаючи психодіагностичні завдання як завдання з великою кількістю змінних (які необхідно враховувати або ігнорувати у відповіді на конкретне питання), Г.С.Абрамова [1] визначає вибір змінних, його обґрунтування психологом як момент його особистої відповідальності в розв'язанні психодіагностичного завдання. Здійснюючи вибір, психолог має справу зі своїм діагностичним мисленням, де необхідно обґрунтовувати зміст цих змінних, орієнтуючись на психічну реальність як цілісний предмет.

Специфіка діагностичних завдань в різних сферах реалізації психодіагностики (в системі освіти, соціальної роботи, в економічній сфері, тощо) інтегрує з часом уявлення щодо типових явищ, характерних для певної сфери, та їх психологічних причин, сприяючи розумінню поведінки людини, наприклад, дитини в системі освітніх закладів. Ці особливості діагностичних завдань зумовлюють особливості діагностичного мислення психолога.

Діагностичне мислення в широкому сенсі визначається як специфіка розумової діяльності спеціаліста, яка забезпечує ефективне використання даних теорії та особистого досвіду для розв'язання діагностичних завдань. Ядро такого мислення – здатність до логічної побудови синтетичної та динамічної картини проблеми, переходу від сприймання явища до відтворення його внутрішньої структури та розвитку [9].

Виходячи із такого визначення діагностичного мислення, можна зазначити, що професійна специфіка діагностичного мислення психолога зумовлюється особливістю системи знань, суб'єктивним досвідом фахівця та результатом діагностичного пізнання.

Змістові характеристики системи знань про об'єкт психодіагностики визначаються особливостями цього об'єкту. В працях ряду дослідників (Ануфрієв О.Ф., Блейхер В.М., Бурлачук Л.Ф., Войтко В.І., Гільбух Ю.З., Шванцара Й., ін.) розглядається складна ієрархічна будова об'єкту психодіагностики. Так, О.Ф.Ануфрієв [2] позначає два рівні цього об'єкту як феноменологічний та рівень причинних основ. Використовувана

психологом система знань про об'єкт діагностики, як зазначає С.М.Костроміна [9], по-перше, визначає рівні діагностичного мислення: феноменологічний (описовий, характеризує ознаки проблемної ситуації) та причинний (детермінуючий); по-друге, система знань визначає теоретичний конструкт рішення, що відображує наукові погляди в поясненні взаємозв'язку зовнішнє – внутрішнє.

Дослідження С.М.Костроміної [9] психодіагностичної діяльності практичного психолога в системі освіти засвідчує, що теоретичний конструкт діагностичної діяльності психологів є структурним утворенням, що включає в себе базовий та оперативний рівні. В першому зберігаються стійкі, закономірні та узагальнені уявлення щодо феноменологічних та психологічних змінних, які мають типовий характер. Оперативний рівень характеризує елементи, які формуються внаслідок діагностичної діяльності та включають нові, такі що відкриваються, причинно-наслідкові взаємозв'язки, особливості впливу умов життєдіяльності на навчання, виховання учнів, тощо. Наповнюючись конкретним змістом в процесі розв'язання діагностичного завдання, оперативний рівень постійно взаємодіє із базовим, поглиблюючи, уточнюючи його по мірі накопичення діагностичного досвіду. В цьому випадку оперативний рівень суб'єктивного досвіду грає роль специфічного імперативу, який дозволяє психологу розвивати діагностичне мислення. Навіть у випадку відсутності необхідних психологічних знань для успішної постановки діагнозу, практика розв'язання психодіагностичних завдань і, відповідно, оперативна структура суб'єктивного досвіду дозволяє психологу поступово пізнавати логіку розподілу об'єктивних причинно-наслідкових зв'язків, підвищуючи ефективність психодіагностичного процесу.

Особливості результату діагностичного пізнання, які визначають специфіку діагностичного мислення, полягають в тому, що в психодіагностиці результат виражається не тільки у визначенні причинно-наслідкових відносин (симптом – причина), а й встановленні структурних особливостей, специфіки функціонування ознак психіки, їх взаємозв'язків в системі, що регулює поведінку людини.

Основними характеристиками діагностичного мислення психолога (на основі узагальнення літературних джерел [2; 3; 4; 9; 11; 13; 15]) можна визначити наступні: просторовість, диференційованість-інтегрованість,

системність, логіко-каузальність, проспективність, рішучість, гнучкість, самостійність, критичність, адекватність, селективність, оперативність, економічність. Враховуючи особливості змістових характеристик психодіагностичної діяльності, до цього переліку слід ще додати глибинність мислення.

Ієрархічна будова об'єкту психодіагностики зумовлює необхідність становлення просторового мислення психодіагноста. Просторовість мислення дозволяє психологу здійснювати гнучкий міжрівневий перехід від аналізу зовнішніх проявів (феноменологічний рівень) до пошуку та відбору відповідних психологічних причин (рівень причинних основ) та обернено.

Сформованість мислення як диференційовано-інтегрованого визначається, зокрема, через стійкість та узагальненість мисленневих операцій, пов'язаних із здійсненням просторових перетворень і аналізом та синтезом психологічних знань про зовнішні прояви і внутрішні причини певного явища. Інтегративні процеси діагностичного мислення психолога спрямовані перш за все на відбір та актуалізацію необхідних професійних знань, співвіднесення відібраного психологічного змісту із різноманітними формами його феноменологічного прояву і оцінку його як можливої причини конкретного психологічного явища та співвіднесення отриманих діагностичних результатів із вихідними, заданими ознаками об'єкту психодіагностики.

Системність мислення надає психологу можливість системно підходити до об'єкту психодіагностики. Формування системного мислення пов'язане із уявленнями про багатовимірність буття та необхідність відображення різних сторін досліджуваного об'єкту. Стосовно психодіагностичного обстеження це означає, що методологічна настанова психолога містить спрямованість на дослідження явища в його цілісності, багатогранності та багатовимірності. Характеристика мислення як логіко-каузального обумовлена настановою психолога на пізнання причин розв'язуваної проблеми керуючись знаннями про множинність та різну детермінованість ієрархічно організованих складових об'єкту психодіагностики.

Глибина мислення психолога передбачає глибинність мисленневих рішень, що визначається ступенем проникнення у сутність явищ та має

прояв у вибіркового вияві суттєвих властивостей, зв'язків та відношень, розкритті причин явищ та передбаченні наслідків. Доречно у зв'язку з цим пригадати думку Л.С.Виготського про те, що в діагностиці розвитку завдання дослідника полягає не тільки у встановленні відомих симптомів та групуванні явищ за їх зовнішніми, подібними рисами, а виключно в тому, щоб за допомогою мисленнєвої обробки цих зовнішніх даних проникнути у внутрішню сутність процесів розвитку [8, 303].

Перспективність мислення психолога-діагноста передбачає усвідомлення плану дії та здатність визначати перспективи розвитку об'єкту психодіагностики.

Для ефективного розв'язання психодіагностичних завдань необхідні також такі якості діагностичного мислення психолога, як самостійність, рішучість, гнучкість, критичність, адекватність, селективність. Самостійність є якістю мислення, що дозволяє психологу побачити (поставити) нову проблему та розв'язати її власними силами. Для психодіагноста самостійність мислення має особливе значення, враховуючи широту та багатоаспектність його комунікативного простору. Кожний, хто взаємодіє із психодіагностом (замовник, обстежуваний, колеги, ін.) здійснює на нього вплив, який має різні цілі. Так, до сприятливих умов прояву ефекту упередженості психодіагноста М.М.Обозов [7] відносить, зокрема, наступні: по-перше, коли психодіагностика відбувається на прохання друзів, родичів або ж психодіагност і обстежуваний добре знайомі; по-друге, коли є, як здається, очевидна ясність щодо предмету діагностики із попередньої інформації, чиїхось настанов чи авторитетних думок. Збереження власної позиції, настійливість в її розвитку визначаються здатністю психолога орієнтуватися на власні бачення психодіагностичної ситуації та діагностичні гіпотези. Разом із тим, як зауважує В.Міхал [15], стійка затримка психолога на власній попередній думці, власних очікуваннях та позиції теж може зумовлювати помилки діагностичного висновку. Психолог не повинен фіксуватися тільки на своїх переконаннях і поглядах, та має бути здатним змінювати напрям діагностичного пошуку, коли факти суперечать його думці. Саме критичність мислення дозволяє психодіагносту здійснювати оцінку результатів мисленнєвої діяльності; ця характеристика мислення пов'язана із врахуванням (не ігноруванням)

фактів, що суперечать діагностичній гіпотезі, із критичним ставленням психодіагноста до своїх висновків. Рішучість мислення проявляється в здатності психолога до активних дій в умовах постійної неповноти інформації (оскільки більшість діагностичних висновків спочатку мають імовірнісний характер, необхідна здатність оперативно приймати найбільш обґрунтоване, оптимальне рішення). Важливість цієї характеристики мислення психодіагноста підтверджується, зокрема, встановленою в дослідженні О.В.Юдіної [16] залежністю: неефективним психодіагностам необхідна надмірна інформація для прийняття відповідальності за наступний результат. Ефективне розв'язання психодіагностичного завдання передбачає також здатність психолога змінювати аспекти розгляду явищ, готовність застосовувати наявний об'єм знань в різних варіантах, здатність змінювати шлях розв'язання завдання, свої міркування у зв'язку з новими даними, які з'явилися; активне переструктурування вихідних даних і розуміння їх відносності, тобто гнучкість мислення. Ця характеристика мислення забезпечує відкритість психолога для отримання нових, додаткових даних, що суттєво допомагає протистояти професійним стереотипам та швидко орієнтуватися в напрямі діагностичного пошуку, якщо попередні припущення виявилися невірними. Селективність мислення психодіагноста передбачає вибірковість в аналізі ситуації, використовуваних способах розв'язання, відтворенні знань в умовах контексту.

Серед швидкісних характеристик діагностичного мислення слід особливо відзначити оперативність та економічність. Оперативність мислення передбачає здатність психолога до швидкої активізації наявної системи знань та вмінь для розв'язання психодіагностичного завдання. Економічність мислення визначає здатність використовувати оптимальну кількість логічних ходів (міркувань) при розв'язанні конкретного психодіагностичного завдання.

Дослідження свідчать [3; 9], що частими помилками при розв'язанні психодіагностичного завдання спеціалістом є:

- невірне розчленування проблемної ситуації на суттєві та другорядні ознаки; ігнорування цілісної картини, однобоке бачення проблемної ситуації;

- відсутність або мала кількість діагностичних гіпотез, невміння проранжувати сформульовані гіпотези за ступенем їх імовірності;
- змішування елементів феноменологічного та причинного рівнів при висуненні гіпотез;
- стереотипність дій і, як наслідок, вибір помилкового шляху на перших етапах діагностичного процесу; застрягання на певному напрямі, що звужує коло діагностичного пошуку;
- заміна правильних гіпотез на хибні в подальшому діагностичному пошуку внаслідок:
 - надмірної деталізації перевірюваних припущень;
 - невірною узагальнення діагностичних фактів;
 - аморфності психологічних знань, в результаті чого діагностичні дані сприймаються як розрізнені та не пов'язані між собою факти.

З точки зору характеристик мислення мова іде про вузькість, стереотипність, ригідність, відсутність гнучкості діагностичного мислення, не сформованість мислення як просторового та системного. Отже, необхідний цілеспрямований розвиток діагностичного мислення в системі професійної підготовки психологів.

Висновки та перспективи подальшого дослідження. Таким чином, специфіка діагностичного мислення психолога-практика визначається:

- особливостями об'єкту психодіагностики, перш за все, його складною ієрархічною будовою;
- специфікою психодіагностичних завдань, їх структурно-змістовими характеристиками, особливостями в різних сферах реалізації психодіагностики;
 - результатом психодіагностичного пізнання;
 - системою знань психолога щодо об'єкту діагностики, суб'єктивним досвідом розв'язання психодіагностичних завдань.

Перспективою подальшого дослідження є визначення психолого-педагогічних умов та шляхів формування діагностичного мислення студентів-психологів в процесі фахової підготовки.

Л і т е р а т у р а

1. Абрамова Г.С. Психологическое консультирование – Москва: Академия, 2001.

2. Ануфриев А.Ф. Психологический диагноз. – Москва: «Ось -89», 2006.
3. Ануфриев А.Ф. Решение диагностических задач практическим психологом в системе образования / А.Ф.Ануфриев, С.Н.Костромина // Вопросы психологии. – 2000. – №6.
4. Бадалова М.В. Деякі особливості інтелектуальної готовності психолога-консультанта до вирішення консультативних завдань // Проблеми загальної та педагогічної психології / За ред. Максименка С.Д. / Збірник наукових праць Інституту психології ім. Г.С.Костюка. – Т.4, ч.4. – Київ: 2002.
5. Бодалев А.А. Вершина в развитии взрослого человека: характеристики и условия достижения. – Москва: Флинта: Наука, 1998.
6. Бусарова О.Р. Психологический анализ решения диагностических задач (на материале консультирования подростков): автореф. дис.... канд. психол. наук/ О.Р.Бусарова. – Москва: 2000.
7. Вопросы практической психодиагностики и консультирования в вузе / Под ред. Н.Н.Обозова. – Ленинград: Изд-во ЛГУ, 1984.
8. Выготский Л.С. Диагностика развития и педологическая клиника трудного детства. – Собр. сочинений. – Т.5. – Москва: Педагогика, 1983.
9. Костромина С.Н. Структурно-функциональная организация психодиагностической деятельности специалистов образования: дис... доктора психол. наук: 19.00.07. – Санкт-Петербург: 2008.
10. Краснорядцева О.М. Особенности профессионального мышления в условиях психодиагностической деятельности. – Барнаул: Изд-во БГПУ, 1998.
11. Локалова Н.П. Специфика профессионального мышления психологов и пути его формирования у студентов // Вестник НГОПУ им.М.А.Шолохова. Серия: Психология. – 2005. – № 3.
12. Пов'якель Н.І. Методологічні засади і технологічний простір становлення професійного мислення майбутніх психологів-практиків // Науковий часопис НПУ імені М.П. Драгоманова. Серія №12. Психологічні науки: Зб. наукових праць. – Київ: НПУ імені М.П.Драгоманова, 2007. – № 17 (41). – Ч.1.
13. Психодиагностика: Конспект лекций /Сост. С.Т.Посохова. – Москва: ООО «Изд-во АСТ», Санкт-Петербург: ООО «Сова», 2004.
14. Рабочая книга практического психолога: Пособие для специалистов, работающих с персоналом / Под ред. А.А.Бодалева, А.А.Деркача, Л.Г.Лаптева. – Москва: Изд-во Института Психотерапии, 2001.

15. Шванцара Й. и кол. Диагностика психического развития. – Прага: Авиценум, 1978.
16. Юдина Е.В. Соотношение личностных качеств практического психолога и эффективности диагностической деятельности: автореф. дис... канд. психол. наук. – Москва: 2001.

T. Bushuyeva. Professional features of the diagnostic thinking of psychologist.

The problem of essence, specific, descriptions of the diagnostic thinking of psychologist is examined in the article. The features of the diagnostic thinking, conditioned by the professional features of activity of psychologist, are determined.

Key words: *diagnostic thinking of psychologist, description of the diagnostic thinking, object of diagnostics, psychodiagnostics task, results of diagnostic cognition.*

УДК 159.922.27

В. П. Кутішенко

ІНТИМНІСТЬ ЯК ФОРМА САМОПІЗНАННЯ ТА ПІЗНАННЯ ІНШОЇ ЛЮДИНИ

У статті висвітлено особливості інтимної взаємодії між людьми як найбільш значущою для їхнього особистісного розвитку форми самопізнання та пізнання партнерів по спілкуванню.

Ключові слова: *інтимність, пікові переживання, особистісна зрілість, дружба, любов, самоактуалізація, самопізнання.*

Постановка проблеми. Проблеми міжособистісного спілкування уже багато років не тільки не втрачають своєї актуальності, але й стають все більш важливими для соціальних об'єднань і окремої особистості. Спілкування є однією з найвагоміших людських цінностей. Постійний процес своєрідної психологічної взаємодії в суспільстві веде за собою виникнення якихось певних форм спілкування, відносин, формування загальних цінностей. У цьому контексті найбільший потенціал для розвитку особистості має інтимне міжособистісне спілкування. До проблеми інтимних взаємовідносин зверталися ряд психологів, таких як Е. Еріксон, Т. Парсонс, Е. Фромм, О. Бодальов, Л.Гозман, В. Куніцина,

І. Кон, В. Сафонов, Т.Скрипкіна та інші. Однак, проблема інтимного спілкування та його впливу на особистість залишається не достатньо вивченою. Саме тому темою нашої статті є інтимність як форма самопізнання та пізнання іншої людини.

Мета дослідження: з'ясувати сутність інтимного спілкування, особливості його зародження та перебігу, а також особливості впливу такого спілкування на розвиток особистості.

Результати теоретичного аналізу підходів до обраної нами теми. Представники психологічної науки вважають, що для людей наявність саме близьких відносин, при яких вони як би ототожнюють себе з іншими людьми, розділяють з ними свої турботи, думки, почуття і тривоги, служить важливим джерелом життєвої енергії, емоційного і фізичного благополуччя. Водночас, для представників багатьох психологічних теорій, здатність до встановлення близьких відносин є показником зрілості особистості, критерієм її психічного здоров'я [7].

Так, Г.Олпорт одним із критеріїв особистісної зрілості вважає здатність встановлювати близькі міжособистісні стосунки. Зокрема, у цьому зв'язку він згадує дружню інтимність і співчуття. Дружній інтимний аспект відносин, з позиції автора, – це здатність людини виявляти до сім'ї, близьких друзів глибоку любов, позбавлену власницьких почуттів або ревнощів. Співчуття проявляється у здатності бути терпимим до цінностей і установок інших людей [9].

А. Маслоу також приділяє інтимним стосункам пильну увагу. Зокрема, серед найважливіших характеристик людей, що самоактуалізуються, він виділяє здатність до почуття причетності, єднання з іншими, встановлення більш глибоких міжособистісних відносин [6].

Е. Фромм у психологічному портреті людини майбутнього прогресивного суспільства виокремлює здатність розкривати кращі сторони свого внутрішнього світу, вміти взаємодіяти з іншими людьми, розвивати здатність до любові. З позиції Е. Фромма бажання міжособистісного злиття – найбільш потужне прагнення в людині. У цьому процесі одна людина дає іншій свою радість, свій інтерес, своє розуміння і печаль. Коли людина щось дає іншій, вона не може не викликати в неї зворотної дії: істинно віддавши, вона не може не брати те, що дається їй у відповідь. Давання спонукає іншу людину теж давати, як

результат – ці люди розділяють радість, яку внесли в життя. Отже, існування таких відносин, які ми називаємо інтимними, є свого роду психологічним амортизатором особистісного розвитку людей, які вступають у такі стосунки [13].

Варто більш детально зупинитися на аналізі різного бачення психологічної сутності поняття інтимності. Як правило, поняттям інтимність описують певного роду близькість, тісній зв'язок, який має особливе значення для людини, на відміну від поверхневих інтеракцій, що відбуваються в житті набагато частіше.

Тлумачний словник російської мови трактує поняття «інтимний» як змістовні відносини, яким властиві глибоко особисті, таємні і задушевні переживання [8].

Р.С. Немов стверджує, що будь-які людські відносини, які відповідають цьому визначенню, в тому числі і таємні негативні, ми називаємо інтимними, наприклад, ворожнечу і самотність, оскільки вони теж містять глибоко особисте і таємне, таке, що людина не завжди готова розкрити перед іншими людьми. Реальне сучасне життя таке, що у людських стосунках не менш часто, ніж позитивні інтимні стосунки, виявляються і негативні.

Особливу увагу в контексті інтимних стосунків вчений приділяє дружбі і коханню. Він вважає, що дружбу можна визначити як позитивні інтимні взаємини, засновані на взаємній відкритості, повній довірі, спільності інтересів, відданості людей один одному, їх постійній готовності в будь-який момент прийти один одному на допомогу. Дружні стосунки безкорисливі, в них людина отримує задоволення від того, що робить приємне іншому. На відміну від кохання, дружба – це в основному відносини між людьми однієї і тієї ж статі. Для дружніх відносин характерно глибоке взаєморозуміння людей. Бути іншому другом означає, що тебе люблять більше, ніж іншого, що тобі надаються перевагу перед величезною безликою масою інших.

Дружба займає проміжне положення між двома іншими видами людських відносин: закоханістю і коханням. Від першого дружба відрізняється тим, що носить більш інтимний характер. Від кохання дружба відрізняється, навпаки, меншою інтимністю і більшою

розсудливістю, суворішими нормативними і ритуальними правилами поведінки [7].

Своєрідне трактування близькості знаходимо у концепції Г. Саллівена, який вважає, що близькість – це такий тип ситуації, що включає двох людей, яка дає достатні можливості для ствердження всіх їхніх особистих цінностей. Це, в свою чергу, вимагає такого типу відносин, які називаються співпрацею, і розуміються як сформована пристосованість поведінки однієї людини до виражених потреб іншої людини заради збільшення ідентичного, тобто найбільш повного, взаємного задоволення, а також для підтримки зростаючої в обох безпеки їх положення [13].

Для С. Пейджа сутність близькості полягає у саморозкритті, відкидання зовнішніх, орієнтованих на публіку способів поведінки і здатності розділити внутрішнє життя з іншим. Є «я – публічне» і «я-внутрішнє». Це внутрішнє часто не хочеться аналізувати. Саме здатність до аналізу, любов до себе – дорога до близькості. Щоб не боятись цього «внутрішнього я» потрібно ділитися. Якщо партнери зберігають таємниці – близькості не відбудеться. Близькість – це і є відсутність всякого притворства. Істинна близькість взаємна. Близькість – це процес, релігійне таїнство, коли бог у одній людині вітає бога у іншій [11].

Зазвичай, поняття інтимність, близькість використовується у контексті любовних та сексуальних стосунків. Так, аналізуючи проблеми чуттєвої та сексуальної інтимності, Гері Ф. Келлер зазначає, що для інтимності необхідна співучасть у відносинах. Тому співучасть у інтимних відносинах означає, що людина повинна певною мірою усвідомлювати те, що відбувається на даний момент та з відповідальністю ставити до комунікації або дій, якщо такі необхідні [1].

Дещо іншою є позиція Е. Фромам, який вважає, що близькість реалізується лише тоді, коли люди кохають один одного. Так, науковець звертає увагу на те, що часто близькість проявляється перш за все через статевий контакт, де фізична єдність приймають за подолання відчуженості. Статевий потяг створює на коротку мить ілюзію єдності, проте без кохання ця єдність залишає людей чужими. З іншого боку, часто розмови про власне особисте життя, власні надії і тривоги, демонстрація своєї дитячості, знаходження спільних інтересів сприймається як подолання відчуженості. Навіть виявлення свого гніву, ненависті,

нездатність стримуватися – все це приймається за близькість. Однак, єдиний шлях повного розкриття – це акт любові. Цей акт виходить за межі думки і слова. Це сміливе занурення в переживання єдності. Е. Фромм стверджує, що проблема пізнання людини аналогічна релігійній проблемі пізнання Бога. Переживання єдності з людиною, або в плані релігійному з Богом, не є актом ірраціональним. Це знання того, що нам ніколи не "вхопити" таємницю людини і бога, але що ми все ж можемо знаходити знання в акті любові. Чоловік і жінка знаходять внутрішню єдність тільки в єдності своєї чоловічої і жіночої полярності. Ця полярність складає основу всякого творення. У любові між чоловіком і жінкою кожен з них народжується заново, віддає себе, проникає вглиб іншої людини, може відкрити себе та іншу людину [13].

У теорії Роберта Дж. Стернберга інтимність розглядається як складова кохання, один із трьох його компонентів. Зокрема, інтимний компонент передбачає наявність близьких взаємин, які включають в себе: бажання підвищити добробут коханої людини, відчуття щастя з коханим, глибоку повагу до коханої людини, можливість розраховувати на кохану людину, коли це необхідно, взаєморозуміння, вміння ділитися своєю власністю з коханою людиною, отримувати та надавати духовну підтримку, сексуальні відносини, усвідомлювати значущість коханої людини в житті. Інтимність – це почуття близькості, прихильності, яке з'являється в любовних відносинах. Автор розглядає перешкоди встановлення інтимності. Так, інтимність може руйнуватися негативними почуттями, зокрема гнівом. Страх бути відкинутим також створює перешкоди близькості, особливо коли він приводить до помилкової ідентичності, в основі якої лежить бажання догодити іншій людині, а не реалізація важливих особистісних потреб. Традиційні способи залицяння можуть зруйнувати інтимність, якщо вони складаються з одних лише ритуальних дій і розгортаються на рівні фасадного спілкування. Деякі види поведінки також наносять близькості помітної шкоди: випадковий секс, садиська правдивість, удавана холодність [5].

У рамках трансактного аналізу була запропонована більш проста для розуміння модель близьких стосунків, що описує можливі шляхи розвитку людей, які у них вступають. М. Джейм і Д. Джонгуард детально описуючи характеристику людини, яку можна вважати успішною,

переможцем у міжособистісній взаємодії, звертають увагу на її здатність до інтимної взаємодії. Переможець – це той, хто перемагає разом з людьми, а не когось. Для переможців найважливішим у житті є не успіх, а автентичність (можливість бути собою). Автентичні люди реалізують свою неповторну індивідуальність і цінують її в інших. Будучи самими собою, вони не заносяться, не висловлюють претензій, не маніпулюють іншими. Вони вміють розкрити себе, а не створювати в інших приємні, спокусливі образи. Переможці вчаться розуміти свої почуття та обмеження і не боятися їх. Вони не зациклюються на внутрішніх протиріччях і подвійних почуттях. Будучи автентичними, вони усвідомлюють, коли роздратовані, і можуть вислухати іншого, коли той роздратований. Вони можуть впливати на інших і піддаватися впливу. Вони здатні любити і бути любимими [13].

Хоча деякі прояви інтимних стосунків відбуваються вже в підлітковому віці, з точки зору Д. Левінсона, здатність до серйозного романтичному співпраці виникає тільки після тридцяти років [5].

Дотримується такої ж позиції і Е. Еріксон. Він вважає, що у кожному віковому періоді особистість здобуває певні позитивні якості. На кожній наступній стадії розвитку індивід повинен ризикнути тим, що на попередній було для нього особливо значущим. Тому саме у період ранньої дорослості особистість, яка на попередньому етапі інтенсивно шукала і наполегливо відстоювала власну ідентичність, повна бажання і готова злити свою ідентичність з ідентичністю інших. Вона готова до близькості або, по-іншому, здатна зв'язувати себе іменованими відносинами інтимного і товариського рівня і проявляти моральну силу, залишаючись вірним таким відносинам, навіть якщо вони можуть вимагати значних жертв і компромісів. Уникнення такого особистого досвіду через страх втратити «єго» може призвести до глибокого почуття ізоляції та подальшого самопоглинання.

Небезпека цієї стадії – ізоляція, тобто уникнення контактів, які зобов'язують до близькості. У психопатології це порушення може призводити до тяжких «проблем характеру». З іншого боку, існують форми партнерства, рівнозначні ізоляції удвох, які оберігають обох партнерів від необхідності безпосередньо зіткнутися з наступною критичною подією – розвитком генеративності [3].

З позиції аналізу шляхів впливу інтимності на людей, які вступили в такі стосунки, цікавими є висновки А. Маслоу, щодо розуміння людини людиною у момент пікових переживань. Пікові переживання – це найщасливіші моменти, моменти екстазу, захоплення, причиною яких послужили, скажімо, закоханість, почута музика, великі миті творчості. У цей момент особистість стає іншою людиною. У стані любові, зверненої до буття іншого індивіда людина здатна бачити в об'єкті свого кохання таку реальність, яку інші люди не помічають, тобто її сприйняття може бути більш гострим і глибоким. При цьому індивід має тенденцію сприймати об'єкт як ціле, як завершену річ, у відриві від її зв'язків, можливої її корисності, доцільності та призначення. Пікове переживання саме по собі виправдовує своє існування, воно – самоцінне. Ці переживання цінні настільки, що заради цих швидкоплинних моментів варто прожити все життя. У пізнання, яке відбувається під час пікового переживання, воля не втручається. Людина не можемо керувати піковим переживанням. Це просто «трапляється». Одна частинка світу сприймається так, ніби на якусь мить вона і складає весь світ. У цьому випадку мова йде про сприйняття єдності. У моменти пікових переживань індивід уподібнюється Богові у своєму люблячому, неосудливому, жалісливому і, можна сказати, веселому сприйнятті світу та людської істоти, в їх повноті і цілісності, наскільки б жахливими вони не представлялися індивіду в його нормальному стані.

Одним з аспектів пікового переживання є повна втрата контролю та оборонної позиції, звільнення від страхів, тривоги, скутості, нерішучості і стримуючих начал. На якийсь час зникає або відступає страх втрати єдності, страх піти за своїми інстинктами, страх смерті й божевілля, страх віддатися нестримній насолоді. Оскільки страх спотворює сприйняття, то його відсутність означає більшу відкритість сприйняття. Ці переживання можуть змінити на краще думку людини про саму себе, внести самі різні зміни в її ставлення до інших людей та спілкування з цими людьми [6].

На реалізацію інтимності через життєві "піки" спілкування вказує у своїх роботах Джон Пауелл. Він переконаний, що сутністю любові є взаємна "прозорість", співучасть у всіх деталях життя один одного, спільність життя. Для того, щоб бути по-справжньому щасливим в любові, потрібно перш за все хотіти і шукати єдності, спільності, співучасті. Іноді

ця єдність пропонує багато такого, що може бути для партнерів неприємним і навіть хворобливим: вона припускає, наприклад, чесність, тоді коли людині хотілося б злегка збрехати. Без моментів прориву в нове і більш тісне спілкування, під час якого досягається найбільша прозорість почуттів, любов може притупитися, почуття почнуть "застоюватися". У момент життєвого "піку" один із партнерів відкривається так, що стає закликком для іншого так само розкритися і перейти з своїх колишніх позицій на нові, перейти до нового життєвого досвіду. Цей новий досвід включатиме не тільки нове знання про партнера, але також, після деякого часу, більш глибоке знання і про самого себе, про свої здібності, про всю повноту своєї особистості. Такий досвід сприяє появі у людини певних змін, які залишаться у ній назавжди, а партнери стають відкритішими, більш люблячими та живими. Саме те, що людина поділиться з іншою своїми почуттями, дасть цій людині щасливу можливість по-новому пізнати партнера, по-новому взнати і саму себе і так чи інакше змінитися під впливом цих нових знань. Можливо, це відбудеться в контексті прояву любові до іншого, але, у будь-якому випадку – це буде щось плотське або емоційне, що нестиме в собі заряд "я" партнерів, передавати частину їхнього особистого світовідчужування. До тих пір, поки партнер не відкриває іншому своїх почуттів, він лише "проектуює" відносно іншого емоції, що належать йому. Якщо він не розкриє перед іншим всієї глибини своїх переживань, то він ніколи не зможе пізнати, що ж відбувається в іншому, і не зможе пережити життєвого "піку", про який тут йдеться. Отже, життєві "піки" в спілкуванні з ближніми як би вливають нове життя у відносини. Коли одна людина відкриває іншій що-небудь про себе, частина цієї людини, її реакції на якісь обставини, психологічні травми, отримані в результаті тих або інших неприємностей, відкривають її ніжність або побоювання і страх, словом те, про що партнер до цього і не знав, відповідно, партнер починає краще бачити глибину "я" свого співрозмовника, таємниці його особистості. Партнер перестає сприймати іншого як якусь істину, що не вимагає доказу, і залишає наївну віру в те, що він знає його настільки добре, що нового вже не буде, неначебто він абсолютно не мінявся з тих пір, як вони вперше взнали і полюбила один одного [10].

Здійснений теоретичний аналіз дозволяє зробити такі **висновки**:

- Інтимні відносини – це змістовні відносини двох людей, з глибоко особистісними, таємними і задушевним переживаннями, які проявляються у пристосованості поведінки однієї людини до виражених потреб іншої людини заради найбільш повного, взаємного задоволення. Сутність таких відносин полягає у саморозкритті, відкиданні зовнішніх, рольових способів поведінки і здатності розділити внутрішнє життя з іншим.

- Здатність до встановлення таких відносин, які потребують повного саморозкриття та самовіддачі, вимагають від людини наявності певних особистісних рис. Період середньої дорослості найбільш сприятливий для встановлення глибинних відносин інтимного рівня. Оскільки, у період юності шліфується ідентичність, а в період ранньої дорослості особистість готова злити свою ідентичність з ідентичністю інших.- У стані любові, шляхом життєвих "піків" спілкування, людина здатна бачити в об'єкті любові, завдяки своєму люблячому, безумовному, емпатійному сприйняттю, таку реальність, яку інші люди не помічають, сприймати його у всій повноті і цілісності. Таке інтимне спілкування набуває особливої значущості і стає найбільшою людською цінністю.

Л і т е р а т у р а

1. Гэри Ф. Келлер. Основы современной сексологии. – Санкт-Петербург: 2000.
2. Гозман Л.Я. Психология эмоциональных отношений. – Москва: МГУ: 1987.
3. Эриксон Э. Детство и общество. – Санкт-Петербург: Ленато, АСТ, 1996.
4. Кон И. С. Дружба. – 4-е издание, доп. – Санкт-Петербург: Питер, 2005.
5. Крайг Г., Бокум Д. Психология развития.– 9-е изд. – Санкт-Петербург: Питер, 2005.
6. Маслоу А. Психология бытия / Пер. с англ. О.О. Чистякова. – Москва: "Рефл-бук" – Київ: "Ваклер", 1997.
7. Немов Р.С. Психология: Учеб. для студ. высш. пед. учеб. заведений: В 3 кн. – 4-е изд. – Москва: Гуманит. изд. центр ВЛАДОС, 2003. – Кн. 1: Общие основы психологии.
8. Ожегов С.И. Словарь русского языка. – Изд-е 11-е. – Москва: Русский язык, 1975.
9. Олпорт Г. Становление личности Избранные труды / Под общей редакцией Д.А. Леонтьева. – Москва: Смысл, 2002.

10. Пауэлл Джон. Как устоять в любви [перевод с англ. А. Борисова]. – Москва: "Лига-Фолиант", 1993.
11. Психология возрастных кризисов: Хрестоматия / Сост. К.В.Сельченко. – Минск: Харвест, Москва: АСТ, 2001.
12. Роджерс К. Взгляд на психотерапию. Становление человека. – Москва: Прогресс, 1994.
13. Фромм Э. Искусство любить: исследование природы любви. – Москва: Педагогика, 1990.

V. Kutishenko. Intimacy as a form of self-knowledge and knowledge of another person.

The article highlights the features of intimate interaction between people as the most meaningful for their personal development forms of self-knowledge and knowledge of the communication partner.

Key words: *intimacy, peak experience, personal maturity, friendship, love, self-actualization, self-knowledge.*

УДК 159.952 – 057.874

Т. О. Гетьман

**ВРАХУВАННЯ ІНДИВІДУАЛЬНИХ ОСОБЛИВОСТЕЙ УВАГИ
МОЛОДШИХ ШКОЛЯРІВ У НАВЧАЛЬНОМУ ПРОЦЕСІ**

Стаття присвячена визначенню індивідуальних особливостей розвитку уваги у молодших школярів та їх врахування у навчальному процесі. Розроблено рекомендації для вчителів, які допоможуть полегшити процес засвоєння знань і дадуть підтримку для подальшого здорового розвитку дитини.

Ключові слова: *увага, вибірковість та концентрація уваги, учбова діяльність, молодший шкільний вік, індивідуальний підхід, демократичний стиль, гуманізація.*

Специфіка навчально-виховного процесу з дітьми молодшого шкільного віку потребує певного рівня здоров'я та працездатності учня. Педагог в умовах оптимізації навчально-виховного процесу з метою збереження здоров'я учня повинен використовувати знання фізіології, гігієни, психології навчальної діяльності.

Знання закономірностей розвитку провідних психофізіологічних функцій організму, особливостей функціонування психічних процесів особистості в умовах навчального процесу дозволяє впроваджувати індивідуально-диференційований підхід до дитини з метою активного впливу на особистість школяра.

Ефективне вирішення питання збереження і зміцнення здоров'я та його впливу на формування особистості молодшого школяра можливе при застосуванні відповідних оздоровчих педагогічних технологій. Навчання слід розглядати як процес обміну інформацією між дитиною та середовищем [7, 128]. У зв'язку з цим, педагогам важливо знати чинники, що сприяють виникненню різноманітних розладів у дітей та негативно впливають на стан здоров'я. Однією із причин цих порушень є ігнорування психофізіологічного розвитку дитини, неврахування індивідуальних особливостей розвитку пізнавальної сфери при організації навчально-виховного процесу та недотримання психогігієнічних рекомендацій щодо організації внутрішньо шкільного середовища.

Успішність навчальної діяльності значною мірою залежить від рівня розвитку уваги. Проблема уваги давно цікавила вчених як один із факторів успішної діяльності особистості, про це свідчать роботи М.Ф. Добриніна, М.М. Ланге, О.М. Леонтєва, С.Л. Рубінштейна, Т. Рібо, та інших. Ця проблема не обійшла і шкільну психологію, де її розглядали Б.Г. Ананьєв, О.Р. Лурія Є.О. Мілерян, В.О. Петровський, І.В. Страхов тощо.

Увага є однією з найважливіших психічних функцій, що забезпечує оптимізацію процесів навчання і виховання. Вона є динамічним процесом, і в однієї і тієї ж людини може змінюватись залежно від багатьох факторів. Увага може змінювати свою активність протягом доби [11, 31-37].

Увага характеризується багатьма властивостями, які згруповують в залежності від того, спрямована вона на один або кілька об'єктів. До властивостей, що характеризують увагу, спрямовану на один об'єкт, відносять обсяг, концентрацію (вибірковість), стійкість. До властивостей, що характеризують увагу, спрямовану на кілька об'єктів, відносяться переключення і розподіл.

У молодшого школяра стійкість уваги недостатньо розвинена. Тому, навіть незначний подразник зовнішнього середовища може призвести до відволікання уваги.

Зокрема, такий дослідник як І. Зазимко виділив 7 причин нестійкості уваги у молодшого школяра [6, 92-94].

1. Неуважність нерідко є наслідком перевтоми дитини (пізно лягає спати, перевантажена враженнями тощо).

2. Порушення правильного дихання, а отже, і постачання киснем мозку дитини.

3. Недостатня розумова активність дитини (пасивне слухання матеріалу призводить до спаду увагу).

4. Неправильне виховання дітей (гіпертоніка – часто і рано водять у музей, на виставки, як наслідок – дитина отримує багато вражень, не розібравшись в них).

5. Нерозвиненість вольових зусиль.

6. Важливо вправляти увагу дитини, виховуючи спостережливість.

7. Привчати робити не лише те, що їй цікаво, а й те, що знадобиться у житті.

Незважаючи на єдині морфологічні структури, які забезпечують увагу, кожній людині властиві індивідуальні особливості цього процесу, які пов'язані з впливом на людину як соціальних, так і біологічних факторів, одним з яких є індивідуально-типологічні особливості вищої нервової діяльності. Вивчаючи взаємозв'язок сили нервових процесів і концентрації уваги, ряд авторів дійшли висновку, що люди з сильними характеристиками даної властивості краще концентрують увагу. Функціональна рухливість і лабільність нервових процесів створюють фізіологічні умови для реалізації більшого обсягу уваги, тоді, як при меншій рухливості, слабкій і інертній нервовій системі обсяг уваги знижується. При цьому, провідну роль у реалізації обсягу уваги відіграє функціональна рухливість нервових процесів [10, 22-27].

Увага людей відрізняється силою, широтою і динамічністю. До важливих її характеристик належать: вибірковість, стійкість, концентрація, розподіл і переключення.

Вибірковість уваги - це здатність до зосередження на найбільш важливих об'єктах. Зосередженість та інтенсивність уваги об'єднують,

називаючи таку властивість концентрацією уваги. Концентрація уваги є умовою успішного виконання діяльності в тому разі, якщо вона поєднується з іншими властивостями, наприклад, з обсягом, розподілом уваги.

Для визначення таких властивостей уваги як стійкість та концентрація, нами було проведено емпіричне дослідження.

Об'єкт дослідження: властивості уваги дітей молодшого шкільного віку.

Предметом дослідження є визначення рівня вибіркості та концентрації уваги молодших школярів у процесі їх навчальної діяльності.

Мета дослідження – визначити рівень розвитку та особливості впливу уваги на ефективність виконання учнями навчальної діяльності.

Для більш ґрунтовного вивчення розвитку індивідуальних особливостей уваги у дітей молодшого шкільного віку, ми провели емпіричне дослідження вибіркості та концентрації уваги. [9, 38-43]. Вибірка складала 124 учні початкової школи. У дослідженні брали участь діти трьох регіонів (місто Київ, місто Ніжин та учні села Талалаївка Ніжинського району Чернігівської області).

Після опрацювання даних з визначення рівня вибіркості уваги, ми отримали результати, які представили у таблиці 1.

Таблиця 1.

Рівень вибіркості уваги	місто Київ		місто Ніжин		Сільська місцевість	
	К-ть	%	К-ть	%	К-ть	%
III високий	12	25	10	25	8	22,2
II середній	16	33,3	12	30	13	36,1
I низький	20	41,6	18	45	15	41,6
Всього	48	100%	40	100%	36	100%

Порівняння отриманих результатів по регіонах засвідчило те, що дані, отримані під час тестування, виявилися приблизно однаковими. Це вказує на те, що молодші школярі, незважаючи на регіон, у якому проживають, мають переважно низький рівень вибіркості уваги. Зокрема, учні міста

Києва – 41,6 %, міста Ніжина – 45%, діти сільської місцевості – 41,6%. Середній рівень вибірковості уваги характеризується кількісними показниками – від 30% до 36,1%. Високий має найменша кількість респондентів (м. Київ – 25%, м. Ніжин – 25%, сільська місцевість – 22,2%). Результати тестування вказують на негативну тенденцію, оскільки вибірковість уваги впливає на стан успішності навчальної діяльності. Причиною слабкої вибірковості, на наш погляд, може слугувати стан сильного емоційного збудження, причини пов'язані із станом здоров'я дитини, позаяк дослідження, проведені раніше, констатують, що значна кількість дітей має відхилення або проблеми зі здоров'ям.

Після проведення кількісного аналізу з визначення концентрації уваги, ми отримали результати подані у таблиці 2.

Таблиця 2.

Рівень концентрації уваги	Місто Київ		Місто Ніжин		Сільська місцевість	
	К-ть	%	К-ть	%	К-ть	%
Дуже високий	3	6,3	2	5	2	5,5
Високий	6	12,5	5	12,5	4	11,1
Середній	7	14,6	7	17,5	5	13,8
Низький	22	45	7	17,5	13	36,1
Дуже низький	10	20,6	19	47,5	12	33,3
Всього	48	100%	40	100%	36	100%

Проаналізувавши отримані дані, ми встановили, що більшість молодших школярів, незважаючи на регіон у якому вони проживають, мають низький або дуже низький рівень концентрації уваги (м. Київ – 45%, м. Ніжин – 47,5%, сільська місцевість – 36,1%). Низький та дуже низький рівень мають більша половина респондентів. Лише 6,3 % учнів міста Києва, 5% дітей міста Ніжина, та 5,5 % досліджуваних сільської місцевості мають дуже високий рівень концентрації уваги. Середній рівень концентрації уваги мають (14,6% – м. Київ, 17,5% - м. Ніжин, 13,8% - сільська місцевість). Такі показники непокоять не тільки нас, але й

учителів, які працюють з цими дітьми, оскільки ефективність навчального процесу значною мірою залежить від того, наскільки уважна та зосереджена дитина під час виконання учбових дій. Причину досить низьких показників, які були отримані під час тестування, ми вбачаємо у незадовільному стані здоров'я дітей, викликаного як хронічними захворюваннями, так і великим перевантаженням у навчально-виховному процесі, втомлюваністю та підвищеною тривожністю. Ці факти підтверджені додатковим обстеженням і висвітлені у попередніх публікаціях [1, 3-8], [4, 177-181].

Таким чином, для успішної організації навчально-виховного процесу вчителю необхідно враховувати індивідуальні особливості кожної дитини, що полегшить навчання і дасть підґрунтя для подальшого здорового розвитку дитини.

Увага має нерозривний зв'язок з потребами людини. Знання та врахування дитячих потреб дозволить використати деякі з них для розвитку уваги. Так, у школярів існує яскраво виражена потреба рухатися. Внаслідок цього, часто спостерігаються явища відволікання уваги. Замість того, щоб уважно слухати вчителя, дитина починає рухатися. У цих випадках слід створити такі умови, при яких потреба рухатися буде задовольнятися (фізкультхвилинки на уроці, організація рухливих ігор на перервах).

Для успішного розвитку уваги важливе значення мають прийоми викладання нового матеріалу. Найкращим буде такий виклад, в якому подається конкретний аналіз навчального завдання і виділяється та основна думка, яка організовує свідомість і увагу молодших школярів. Вчитель, на конкретних прикладах, показує, як потрібно організовувати процес мислення і спрямувати увагу на його головну думку.

Виробляючи сталість уваги, слід запропонувати школярам займатися самовихованням цього уміння: новий матеріал потрібно читати глибоко осмислюючи. При цьому, необхідно пам'ятати, що надто повільний темп сприяє частим переключенням уваги на сторонні об'єкти; слід чергувати читання з обмірковуванням прочитаного, придумуванням власних прикладів. Зміна навчальних предметів при виконанні домашніх завдань також допомагає підтримувати сталу увагу. Однак, таке чергування не повинно бути частим, оскільки призводить до надмірної суєти,

поверхневого сприймання матеріалу; необхідно пам'ятати про гігієну розумової праці, нормальне освітлення і температуру в кімнаті, про регулярні перерви, під час яких корисно виконати кілька гімнастичних вправ; потрібно заздалегідь спланувати свій час, щоб у години занять ніхто й ніщо не відволікало від них.

Діяльність дитини – основний фактор її розвитку. Педагогічне управління навчально-виховним процесом повинно спиратись на впровадження сучасних технологій навчання, які використовують різноманітні методи і форми навчання. Гуманістична їх спрямованість допоможе кожному учневі відчувати себе здібним, потрібним, цікавим для вчителя і для товаришів.

Гуманістична спрямованість методів і форм навчання забезпечується створенням умов індивідуалізації та диференціації навчання учнів. Особливості навчальної діяльності дітей проявляються в індивідуальних відмінностях сприймання, уваги, мислення, пам'яті, уяви. Це вимагає врахування, при застосуванні методів навчання і організації навчально-пізнавальної діяльності учнів, певних норм їх навантаження, завданих режимів праці і відпочинку, диференціації навчання [5, 60, 70-71].

Організовуючи навчання молодших школярів, слід глибоко вивчити психофізіологічні особливості дитини, оцінити її потенційні навчальні можливості. Важливим моментом є вивчення мікро середовища виховання і розвитку дитини, тобто сім'ї. Важлива роль належить використанню позитивного особистісно зорієнтованого стилю спілкування через доброзичливість, врівноваженість і послідовність, а також вміле поєднання прийомів заохочення і покарання. Найсприятливішим є демократичний стиль, який породжує між учителем і учнем атмосферу порозуміння і поваги, однак не виключає прояву емоційної прохолоди як тимчасового засобу впливу на фоні взаємної доброзичливості. Його основна перевага над іншими стилями полягає у тому, що він допомагає дитині усвідомити необхідність керівництва своєю поведінкою. Це не самоціль, а основна умова для організації індивідуального навчання, бо саме від того, наскільки дитина зможе дисциплінувати себе, зосереджувати свою увагу на певному виді діяльності, і залежить кінцевий результат навчання [3, 21-23].

Для створення результативного процесу навчання та виховання вчитель має володіти певними особистісними якостями, мати педагогічні та психологічні знання.

На думку І. Ботіної, під час педагогічного процесу кожен учитель мусить керуватися наступним: працюючи з дітьми, необхідно враховувати їх психофізіологічні особливості розвитку; запроваджувати індивідуальний підхід до учнів; створювати доброзичливу атмосферу спілкування на уроці; зацікавлювати дітей вивченням предмета шляхом запровадження інноваційних та ігрових методів роботи; під час підготовки до уроку чітко продумувати засоби організації учнів; уникати використання авторитарного стилю роботи, опиратися на партнерські та ділові стосунки з учнями; запроваджувати різноманітні види самостійної роботи учнів; підвищувати самооцінку учнів [2, 31-32].

Як зазначає С. Максименко, треба вдумливо, творчо здійснювати індивідуальний педагогічний вплив, повсякчас стежити за виявом індивідуальних особливостей учнів під час фронтальної роботи з класом та індивідуального опитування, враховуючи кожне нове зрушення, зміни у навчанні дітей та їхньому загальному розвитку і, орієнтуючись на ці спостереження й результати спеціальної діагностики індивідуальних особливостей учнів, вчасно повертати у потрібному напрямку „кермо” педагогічного процесу [8, 3-5].

Висновок: таким чином, провівши дослідження індивідуальних особливостей уваги дітей молодшого шкільного віку, ми можемо констатувати досить низький рівень вибірковості та концентрації уваги, що негативно впливає на процес засвоєння знань і потребує корекційно-розвивальної роботи та індивідуального підходу під час навчання.

Л і т е р а т у р а

1. Білик Т.О. Взаємозв'язок навчальної діяльності учнів початкової школи з проблемою збереження їх фізичного і психічного здоров'я // Науковий часопис НПУ імені М.П. Драгоманова. Серія № 12. Психологічні науки: Зб. Наукових праць. – Київ: НПУ імені М.П. Драгоманова, 2006. - № 12 (37).
2. Ботіна І. Міжособистісна взаємодія учителя та учня // Рідна школа. – 2005. – № 3.

3. Волощук І. Психолого-педагогічні засади індивідуального навчання молодших школярів // Рідна школа. – 2003. – № 12.
4. Гетьман (Білик) Т.О. Проблеми збереження здоров'я у молодшому шкільному віці // Актуальні проблеми психології: Психологія навчання. Генетична психологія. Медична психологія / За ред. С.Д. Максименка, М.В. Папучі. – Київ-Ніжин, 2008. – Том 10. – Вип. 6.
5. Гуманізація процесу навчання в школі: навчальний посібник / за ред. С.С. Бондар. – 2-ге вид., доповн. – Київ: Стило, 2001.
6. Зазимко І. Батькам про увагу молодших школярів // Психолог. Бібліотека. 2002. – № 5.
7. Коцур Н. Психогігієнічні засади формування здорової особистості школяра // Гуманітарний вісник ДВНЗ „Переяслав-Хмельницький державний педагогічний університет імені Григорія Сковороди”: Науково-теоретичний збірник. – Переяслав-Хмельницький: 2006.
8. Максименко С. Індивідуальний підхід до учня під час уроку // Психолог. – 2002. – грудень 48(48).
9. Пашукова Т.І. Практикум із загальної психології / Пашукова Т.І., Допіра А.І., Дьяконов Г.В. – Київ: Т-во „Знання”, КОО, 2000.
10. Чайченко Г.М. Комплексний підхід до оцінки психофізіологічного стану людини / Г.М. Чайченко, Л.Г. Томіліна, О.В. Постова, Ж.Г. Чайченко // Фізіологічний журнал. – 1994. – № 1.
11. Peter J., Ellers K., Hanecke K., Nachreiner F. Time of day effects in vigilance performance and its predictability // Contemp. Adv. Shift – work Res.: Theory and Pract. Asp. Late Eighties: Pros. 8 th Int. Symp. Night and Shiftwork. – Krakow: 1987.

T. Hetman. Considering individual peculiarities of attention of junior pupils in educational process.

The article is dedicated to the individual peculiarities of attention development of junior pupils and their consideration in educational process. The author presents the system of recommendations for teachers which will help to facilitate the learning process and assist in further health development of pupils.

Key words: *attention, selectivity and concentration of attention, educational activities, junior school age, individual approach, democratic style, humanization.*

УДК [37.018.1+373.5].015.31:159.94

О. І. Маляр

ПСИХОЛОГІЧНИЙ ВПЛИВ СІМ'Ї ТА ШКОЛИ НА РОЗВИТОК ДОВІЛЬНОСТІ ЕМОЦІЙНОЇ РЕГУЛЯЦІЇ У ДІТЕЙ МОЛОДШОГО ШКІЛЬНОГО ВІКУ

У статті здійснено теоретичний аналіз проблеми впливу сім'ї та школи на розвиток довільності емоційної регуляції у молодших школярів. Проведено емпіричне дослідження з визначення ролі сім'ї та школи у формуванні довільності емоційної сфери учнів початкових класів.

Ключові слова: довільність емоційної регуляції, молодший школяр, сім'я, школа.

Постановка проблеми. Сучасна сім'я та школа як і суспільство, загалом, зазнали значних соціально-економічних змін. Вони з різних причин недостатньо виконують свою виховну функцію. Зростає зайнятість батьків, які переважну частину доби перебувають на роботі, щоб матеріально забезпечити своїх дітей. У школі учителі більше приділяють уваги навчальному процесу, ніж виховному. Вони вважають, що головним, для нормального розвитку молодшого школяра - є успішне навчання та матеріальна забезпеченість дитини. Насправді, головне, для нормального психічного розвитку дитини молодшого шкільного віку – це емоційно-позитивне міжособистісне спілкування як з дорослими (батьки та учителі), так і однолітками. Слід зазначити, що емоції - є складником регулятивної функції психіки. Вони здійснюють випереджувальне відображення дійсності – оцінюють біологічний смисл навколишніх предметів і явищ – їх відповідність потребам і слугують засобом регуляції взаємовідношень організму та середовища. Емоційна-вольова сфера дітей, закладається безпосередньо в сім'ї, тому, основними чинниками їх розвитку є взаємини, що складаються у сім'ї та школі.

Актуальність зазначеної проблеми підсилюється ще й недостатністю сучасних ґрунтовних досліджень, що стосуються чинників, які впливають на розвиток довільності емоційної регуляції у дітей молодшого шкільного віку. Серед науковців, які займалися цією проблемою Божович Л.І., С. Мегер, Мерлін В.С., Ханзікер Дж., Фюнделін Дж.М. та ін.

Метою нашої статті є теоретичний аналіз проблеми розвитку довільності емоційної регуляції дітей у сім'ї і школі та діагностика

взаємостосунків молодшого школяра з батьками, вчителем та однолітками.

Аналіз останніх наукових досліджень Відомо, що з моменту народження, основним середовищем життєдіяльності дитини - є сім'я. Тому, до основних чинників розвитку довільності емоційної регуляції дитини ми відносимо, передусім, типи внутрішньо сімейних стосунків. Такі, дослідники як М. І. Лісіна, Є. Б. Насонова, І. А. Дудик підкреслюють, що любов, турбота, увага з боку батьків є для дитини необхідним, своєрідним, життєво важливим стимулятором, що дає їй відчуття захищеності, забезпечує емоційну рівновагу та підвищує самооцінку [7, 220].

Особливо важливими, для розвитку емоцій дитини, є дві пари ознак, які визначають поведінку батьків: прийняття – неприйняття, що задають емоційний тон стосунків, і терпимість – стримування, що визначають переважаючий у сім'ї тип контролю і дисципліни. У першому випадку, основними засобами виховання - є увага та заохочення; батьки орієнтовані на виокремлення позитивних якостей дитини, задоволенні спілкуванням з нею. У другому випадку, основним засобом виховання - є суворість і покарання; батьки не сприймають своїх дітей, виокремлюють у них тільки негативні риси, не отримують задоволення від спілкування з ними, часом виявляють ворожість.

Дитина яка позбавлена любові, має менше можливостей для досягнення самоповаги, створення стійкого позитивного "Я-образу", побудови теплих стосунків з оточуючими людьми та позитивних проявів емоцій. Недобррозичливість або неухважність, жорстоке ставлення батьків спричиняє та закріплює емоційні негативні поведінкові прояви дитини.

Дж. М. Фюнделін, С. Мегер і Дж. Ханзікер, (Fuendeling J. M., Magar C. & Hunziker J.) вивчали уміння дитини наслідувати поведінку, пов'язану з регулювання батьками власних емоцій. Дослідники виявили, що у тривожних та амбівалентних батьків діти переживають негативні емоції, що спричиняє розвиток у них неконтрольованої поведінки. У дітей розвиваються такі риси як ворожість, агресивність, тривожність, конфліктність. Діти, у сім'ї яких батьки стримані та приховують або не виражають емоцій, переживають негативні емоції; у них розвивається неадекватна емоційна регуляція. Такі діти уникають стосунків з

оточуючими, намагаються не проявляти емоцій, безініціативні. Поєднання тривожного та замкнутого типу сімейного виховання може викликати дерегуляцію емоційної сфери та неадекватну, адеквативну поведінку дітей молодшого шкільного віку [8, 8].

Найбільшою мірою шкодять розвитку довільності емоцій дитини непослідовні, змішані типи виховання, неузгодженість і суперечливість установок батьків на процес виховання, оскільки, постійна передбачуваність реакцій батьків позбавляє дитину відчуття стабільності оточуючого світу, породжуючи в неї неадекватні прояви емоційних реакцій.

На думку Дж. Боулбі, А. Джерсальда, Р. Дрейкуса, А. Фрейда, Р. Шпітца для гармонійного розвитку дитини, передусім, довільності її емоційної сфери, необхідні позитивні стосунки з батьками, які розвивають у дитини прояви адекватних емоцій, уміння їх контролювати, сильні вольові якості. Це сприяє становленню адаптивної поведінки та комфортному існуванню в оточуючому середовищі. Разом з тим, негативний досвід спілкування може становити загрозу для психічного здоров'я дитини, її емоційного благополуччя [4, 67].

Так, Н. Ю. Максимова, В. М. Піскун стверджують, що незадоволеність сімейним життям одного із батьків негативно впливає на розвиток довільної емоційної регуляції молодшого школяра [2, 59].

У системі виховання дитини сім'я відіграє одну із головних ролей: забезпечує матеріальні й психолого-педагогічні умови для фізичного, емоційного, духовного, морального розвитку особистості.

Розвиток молодшого школяра залежить від того, наскільки уважно ставляться батьки та вчителі до емоційного фону шкільного життя учня. В цей період у нього розкриваються потенційні можливості та формується уміння контролювати емоційні прояви. У процесі навчання школяр засвоює не тільки інформацію, а й емоційно-оціночне ставлення до нього вчителя. Зі вступом до школи змінюється статус дитини, у неї з'являються перші відповідальні обов'язки пов'язані з навчанням, взаємодією з учителем, однокласниками та батьками на основі нової соціально значущої діяльності [5, 80].

Правильні реакції дорослого, спрямовані на розв'язання навчальних проблем дитини, є важливим стимулом для успішного навчання та

формування довільності емоцій дитини. Позитивні взаєностосунки школяра-початківця з першим учителем розвивають у нього довіру до оточуючих, успішну мотивацію до навчання та дружні стосунки з однолітками. Можна сказати, що перший учитель – це доля учня. На думку В. О. Сухомлинського вчитель - це людина, яка любить дітей, знаходить радість у спілкуванні з ними [6, 90-91].

На думку Л. І. Божович, для зміцнення емоційного позитивного ставлення учнів до школи слід приділити увагу індивідуальним можливостям та відмінностям, пам'ятаючи, що серед них є впевненість і не впевненість у своїх силах, що є діти, які намагаються проявляти активність, демонструючи цим ставлення до школи і вчителя, але є такі, які прагнуть бути непоміченими у класі, чітко не виражають своє ставлення до школи [1, 153-159].

При вихованні емоцій та волі батькам слід враховувати вікові та індивідуальні зміни в розвитку дітей, надавати їм більше самостійності. У школяра інтенсивно розвиваються пов'язані з волею пізнавальні процеси, довільність уваги та запам'ятовування, активність мислення та уяви. Молодший школяр не повністю усвідомлює значення власних вольових зусиль у навчальній діяльності, тому, від учителя вимагається добре продумана робота на уроці, яка забезпечує виховання волі у дітей. У процесі роботи над шкільними та домашніми завданнями розвивається організованість, самостійність, самоконтроль та інші вольові якості школяра. Дуже важливо для успішності виховання волі дозування навчальних завдань, щоб складність наростала поступово, забезпечуючи почуття успіху. У першокласників вольові зусилля короткочасні; учні 3-4 класів можуть виконувати не цікаву роботу протягом уроку. У всіх випадках вчителям потрібно створювати умови для почуття успіху та похвали за зусилля [3, 304].

Отже, проблема розгляду сім'ї та школи, як основних чинників розвитку довільності емоційної регуляції у молодших школярів, продовжує залишатися актуальною та значущою як в теоретичних, так і практичних аспектах дослідження. Особливо значущими, у цьому аспекті, є взаєностосунки батьків та учителів з дитиною, її ставлення до дорослих та особливості навчання у школі.

Методика й організація дослідження. З метою практичного дослідження проблеми розвитку довільності емоційної регуляції молодший школярів у сім'ї та школі, нами було проведено емпіричне дослідження, в якому взяли участь 203 учні початкових шкіл у м. Немирів та смт Вороновиці, Вінницької області.

У процесі дослідження, нами були застосовані проєктивні методики "Школа тварин" та "Малюнок сім'ї". Методика "Школа тварин" призначена для визначення взаєностосунків дитини з учителем та однолітками, а також дає змогу оцінити психічний та емоційний стан молодшого школяра. Методика "Малюнок сім'ї" спрямована на оцінку внутрішньо сімейних стосунків, переживань, сприйняття дитиною свого місця у сім'ї, відношення дитини до сім'ї в цілому і до окремих членів сім'ї.

Результати дослідження та їх обговорення. Результати проведеного дослідження показали, що у дітей молодшого шкільного віку, з одного боку, спостерігається низький рівень прояву негативних емоцій, які пов'язані з конкуренцією у навчанні, а з іншого невміння адекватно проявляти свої емоції.

Аналіз результатів дослідження за проєктивною методикою "Школа тварин" показав, що "позитивні емоції" у навчанні виявляє 51% учнів; мотивовані до навчання 53% дітей; 44% досліджуваних, психологічний клімат навчальної діяльності, сприймають як позитивний. В цілому, це свідчить про достатньо адекватний розвиток довільної емоційної регуляції у значної кількості молодших школярів та їх зацікавленість навчальним процесом. Також, достатньо позитивними є взаєностосунки цих учнів з однолітками та учителями. Спостерігається об'єктивний рівень оцінювання дітьми власної успішності у 3 класах та переважання емоційного фону оцінки результатів навчальної діяльності, пов'язаного із заохоченням та похвалою в учнів 1-2 класів. Це виявляється, відповідно, у високому та середньому рівні мотивації до навчання та виконання навчальних завдань молодшими школярами. Також, виявлений позитивний емоційний зв'язок у взаєностосунках дитини з учителем та однокласниками, що впливає на цілеспрямованість, дисциплінованість та організованість у поведінці учнів початкової школи.

Також, за методикою "Школа тварин" "негативні емоції" у навчальній

діяльності мають 46% респондентів; "конфліктні стосунки з однолітками" виявляють 28% учнів; "конфлікт з учителем" мають 14% досліджуваних. Такі результати характеризують низький рівень адаптації до шкільного життя цих учнів, що може спричинити неадекватний та негативний розвиток довільності їх емоційної регуляції. Звертає на себе увагу те, що майже половина досліджуваних показала негативний чи суперечливий емоційний фон навчальної діяльності молодших школярів, що вимагає ґрунтовної профілактичної та корекційної роботи з досліджуваними.

Отже, показники проективної методики "Школа тварин" дозволяють оцінити ставлення дитини до навчального процесу, визначити емоційний фон та рівень емоційного розвитку особистості молодшого школяра та особливостей емоційної взаємодії в системі "учитель-учень".

Для вивчення мікроклімату в оточенні у дітей молодшого шкільного віку, ми використовували проективний тест "Малюнок сім'ї". За результатами проведеного дослідження, сприятливу сімейну атмосферу мають 34% досліджуваних, що свідчить про взаєморозуміння між членами їх сім'ї та позитивну емоційну взаємодію між дитиною та дорослими. Сім'я з позитивним психологічним кліматом сприяє розвитку довільності емоційної регуляції у дітей, що сприяє їх адаптації у оточуючому середовищі. У молодшому шкільному віці повинна розвиватися довільна регуляція емоцій, а негативним фактором розвитку може бути розвиток тривожності. За отриманими результатами, 61% учнів з вибірки мають високий та вище середнього рівень тривожності. Ці діти виховуються у сім'ях з авторитарним стилем виховання, жорсткими вимогами до дитини, або ж у сім'ях, де проявляються амбівалентні почуття та емоції у спілкування з дітьми. Також, у тривожних батьків, а особливо тривожної матері, діти виховуються у атмосфері постійної тривоги.

Також, 42% учнів початкових класів характеризуються високим рівнем конфліктності стосунків, що свідчить про постійні конфлікти, лайки у родині. У конфліктних батьків, діти не уміють стримувати емоції: вони, як правило, збудливі, агресивні, конфліктні з однолітками та іншими дітьми.

Почуття неповноцінності у сім'ї мають 24% досліджуваних. Помилковий стиль батьківської взаємодії з дитиною спричиняє розвиток низького рівня довільної регуляції та нестриманість емоцій у стосунках з батьками. Неefективна система заохочення та покарання може розвивати

у дитини тривогу та підсилювати дитячі страхи, що може сформувати неадекватну чи негативну довільну емоційну регуляцію у молодших школярів.

За отриманими даними, 15% досліджуваних вказують на ворожість у сім'ї. Наявність ворожості може спричинити розвиток невпевненості, відчуття відторгненості та негативні зміни у поведінці дитини.

Отже, вивчення особливостей довільної емоційної регуляції за шкалами "тривожності", "конфліктності у сім'ї", "почуття неповноцінності" та "ворожості" дають можливість оцінити проблеми у сфері сімейних взаєностосунків та негативні зміни у поведінці дитини, викликані неадекватним розвитком довільності її емоційної сфери. Показники за проективною методикою "Малюнок сім'ї" відображають систему складних стереотипів сімейних стосунків, що формують світогляд та впливають на особистісний розвиток молодшого школяра.

Аналізуючи отримані результати за проведеними методиками з дітьми початкової школи, ми виявили, що важливими чинниками розвитку довільності їх емоційної регуляції, є школа та сім'я. Формування позитивного, адекватного контролю емоцій та розвитку довільної сфери у молодшого школяра тісно пов'язані із взаєностосунками учнів з батьками, вчителями та класним колективом. За отриманими результатами нашого дослідження, спостерігається певна тенденція до виражених тривожних та конфліктних взаєностосунків у сім'ї. Це свідчить про завищені вимоги та низький рівень позитивного емоційного спілкування батьків з дітьми, що спричиняє негативний розвиток довільності емоційної регуляції у молодшому шкільному віці. Також, виявлено негативне ставлення дітей до своїх однолітків та друзів, що свідчить про конкуренцію та невміння контролювати емоції стосовно життя учнівського колективу. Саме тому, потрібно створити та впровадити в освітню практику програму позитивного розвитку довільності емоційної регуляції у молодших школярів, необхідну для контролю емоційних проявів, успішного навчання та взаєностосунків з однолітками і дорослими у дітей молодшого шкільного віку. В подальшому ми плануємо проведення спеціальної розвивально-корекційної роботи, спрямованої на покращення взаєностосунків дітей з членами родини та з класним колективом.

Література

1. Божович Л.И. Личность и ее формирование в детском возрасте. – Москва: Просвещение, 1968.
2. Максимова Н.Ю. Влияние эмоционального фона супружеских отношений родителей на развитие личности ребёнка / Максимова Н.Ю., Пискун В.М. // Сборник научно-методических материалов Всесоюзного симпозиума. Ч. 2. / [под общей ред. А. Я. Чебыкина]. – Москва: Академия наук СССР, 1990.
3. Мерлин В.С. Очерки теории темперамента. – Москва: "Просвещение", 1964.
4. Миколайчук М. Школа виховання гармонійної особистості. Системний підхід // Практична психологія та соціальна робота. – Київ: "Атопол", 2009. – № 2. (Науково-практичний освітньо-методичний журнал).
5. Немов Р.С. Психология: Учеб. [для студ. вишех пед. учеб. завед.]. – 4-е изд. - Москва: Гуманит. издат. Центр ВЛАДОС, 2003. (В 3 книгах. Кн. 2. Психология образования).
6. Работа психолога з педколективом / [упорядкув., Т. Гончаренко]. – Київ: "Шкільний світ", 2006.
7. Славина Н.С. Вплив особливостей сімейних відносин на емоційну сферу дитини // Наукові записки Інституту психології імені Г.С. Костюка. АПН України / [за ред. акад. С. Д. Максименка]. – Вип. 27. – Київ: Міленіум, 2006.
8. Lynne M. Kostiuk and Gregory T. Fouts. Understanding of Emotions and Emotion Regulation in Adolescent Females with Conduct Problems: A Qualitative Analysis. – The Qualitative Report, Volume 7, Number 1 March, 2002.

O. Malyar. Psychological influence of the family and school on the development of the arbitrariness emotionality regulation of junior school children.

In the article it has been carried out the theoretical analysis of the problem of influence of family and school on the development of the arbitrariness emotionality regulation of younger school children. It has been conducted the empirical research to determine the importance of the role of family and school in the formation of junior school children's emotional sphere.

Key words: *arbitrariness emotional regulation, younger school children, family, school.*

УДК 159.614.5

Н. В. Боярин

ПСИХОЛОГІЧНІ ОСОБЛИВОСТІ ФОРМУВАННЯ ЮНАЦЬКОЇ СУБКУЛЬТУРИ У НЕФОРМАЛЬНОМУ ОБ'ЄДНАННІ «ГОТІВ»

У статті проводиться теоретичний аналіз формування юнацької субкультури у межах неформального об'єднання «готів». Виокремлюються особливості міжособистісної взаємодії членів даного субкультурного об'єднання, встановлені за результатами емпіричного дослідження та пропонуються шляхи корекції їхніх комунікативних можливостей.

Ключові слова: субкультура, юнацький вік, неформальні об'єднання, міжособистісні стосунки.

Постановка проблеми. Сучасна епоха характеризується небувалим прискоренням соціокультурного розвитку особистості. Соціально-економічна нестабільність держави, зруйнувавши традиційні стереотипи і форми соціалізації особистості минулого століття, не запропонувала ідеологічних та світоглядних орієнтирів формування як ментальних, так і культурно-політичних напрямків становлення молодого покоління в період зміни епох. Це, як підтверджують результати спостережень психологів, негативно позначилося на формуванні особистісної та соціальної зрілості теперішнього юнацтва, для переважної більшості яких характерний споживчий тип соціального функціонування. Поряд з цим, з кожним роком соціум підвищує рівень вимог до особистісної відповідальності молодих людей за власну долю, поставивши їх перед необхідністю свідомого відповідального вибору, що, ніби лакмусовий папір, виявило неготовність більшості з них включитися в нові, конкурентні суспільні стосунки. Свідомий вибір майбутнього став визначатися не здібностями й інтересами молодої людини, а конкретними обставинами. Прагнення до досягнення успіхів у навчальній і професійній діяльності у більшості підміняється потребами у модному одязі, останніх іт-технологіях, музиці, відео, спиртних напоях тощо. Система оцінок і переваг у них все більше орієнтується на дозвілля. Така ситуація виражається в прагненні отримати максимальне задоволення від життя, і як наслідок, призводить до появи ознак адиктивної поведінки (від англ. залежність), пов'язаної з бажанням людини піти з реальної дійсності

шляхом зміни стану власної свідомості, у тому числі й за допомогою різного роду психоактивних речовин.

Результати теоретичного дослідження проблеми. Серед найбільш ґрунтовних досліджень проблеми формування юнацьких субкультур та неформальних молодіжних об'єднань варто назвати роботи К.Манхейма[4], С.Левикової [5], Д.Дроздовського [3], А.Репи [6] у яких проаналізовано соціальний статус та психологічні особливості сучасної молоді, описано типологію молодіжних об'єднань та специфіку їх морально-ціннісних орієнтацій, визначаються причини конфлікту поколінь тощо. У вітчизняному науковому просторі окремі аспекти ментальних особливостей сучасних молодіжних об'єднань вивчалися М.Алексєєвським [1], О.Рибалко [7] тощо.

Молодь - це покоління людей, яке тільки проходить процес соціалізації, в ході чого формуються певні соціально-психологічні установки. Цей період характеризується підвищеною чутливістю до зовнішнього впливу. Так К.Манхейм стверджував, що молодість - це завжди межова зона, стан переходу, своєрідний код ініціації та ідентифікації самості в полівекторному просторі суспільно-економічного та культурно-політичного життя певного суспільства. Молоді люди за своєю природою є ані прогресивними, ані консервативними, вони завжди мають приховані потенційні можливості та у будь-яку хвилину готові до починань і звершень, які відповідають їхнім переконанням [4].

Як зазначає Д.Дроздовський, поширення електронних технологій сприяє формуванню нового формату свідомості з домінуючими категоріями «масовість», «стандарт», «уніфікація». Соціальні рухи, які виникають у такому суспільстві, мають на меті не зміну державного ладу, а захист соціуму від тотального контролю та маніпуляцій з боку технократичної держави й розвинути альтернативні стилі життя всередині суспільства. Тому, прагнучи знайти та закріпити більш-менш міцний статус у суспільстві, молодь створює власну культуру, власну систему цінностей, альтернативну офіційній культурі, тобто *субкультуру* [3].

Протиріччя й труднощі переформування світоглядних орієнтирів породжують виникнення й поширення усіляких ексцентричних молодіжних угруповань. Не секрет, що сучасна молодіжна субкультура не ставить за мету формування ідеальної особистості зі зразковою

поведінкою, а навпаки пропагує вживання алкоголю, наркотичних засобів, вільні статеві контакти тощо. Все це поступово веде до деградації суспільства, адже молодь є майбутнім країни.

Результати емпіричного дослідження. Наше емпіричне дослідження було присвячене дослідженню молодіжної субкультури «готів», яка в наш, за результатами соціологічних опитувань є найбільш поширеною на теренах України. Нами були з'ясовані причини потрапляння особистості до даної субкультури, способи її входження в це середовище, соціалізація, шляхи вибудовування міжособистісних взаємин всередині субкультури тощо. У дослідженні взяли участь 25 осіб чоловічої статі та 15 осіб жіночої статі, віком від 18 до 25 років, які є представниками субкультури «готів» у м. Києві.

Після проведення опитувань, тестувань та спілкування з представниками об'єднання «готів», нами були виділені характерні для них поведінкові особливості та акцентуації у світосприйнятті: 1) «готичний» світогляд відображає завжди темні сторони життя, сарказм, іронію, чорний гумор і не лише відшукує їх у оточуючій дійсності, а ніби власноруч створює бажані депресивні ситуації для того щоб насолодитися ними та надихнутися енергією, оскільки головним принципом їхнього буття є лозунг «Помирай посміхаючись»; 2) «готична» музика, література, арт, філософія і містика іншими сприймається як депресивна і занадто похмура. Але життєва філософія «готів» стверджує, що сьогоднішній день - останній і його потрібно «по-справжньому» прожити поряд з темними силами; 3) «готам» властивий власний імідж - чорний колір одягу, інколи з елементами червоного. З прикрас лише срібло. У дівчат яскраво-виразний стиль «Вамп» - важка чорна косметика, спектр кольорів макіяжу, волосся та манікюру - від яскраво-червоного (кривавого) до чорного.

Як показали результати анкетування 42,5% хлопців і дівчат, що відносять себе до «готів», в даний час віддають перевагу чорним джинсам з футболкою («водолазкою», светром), 31,6% - бавовняному одягу темних кольорів, 25,9% опитаних вдягаються у шкіряний одяг. З атрибутики молоді люди прикрашають себе ланцюгами, браслетами, шевронами, банданами, сережками, шпильками, кільцями, які повинні бути придбаними в спеціалізованих магазинах і годинниками марки «Q&Q».

Що ж до специфіки привабливості субкультури «готів» для підростаючого покоління та вибудовування взаємостосунків всередині групи, то, результати нашого дослідження дають можливість стверджувати, що в об'єднанні «готів» чітко простежується групова атмосфера, наявність привабливості між членами групи, симпатії, подібності в цінностях та переконаннях, установках та групових цілях у відповідності до потреб членів групи, наявність задоволення від групової діяльності, спільне переживання успіху та невдач групи, а також значущою для більшості членів об'єднання виявилась реальна участь у вирішенні групових проблем та врахування керівництвом групи думки кожного тощо.

Також наше дослідження виявило досить високий рівень оцінки міжособистісних стосунків у групі «готів» (коефіцієнт 4,8), що дає можливість охарактеризувати дане неформальне угруповання як об'єднання з позитивними міжособистісними взаєминами, внутрігруповим прийняттям, взаєморозумінням та підтримкою, достатньою згуртованістю, симпатією та інтересом один до одного.

Домінування позитивних міжособистісних стосунків у об'єднанні «готів» також підтвердилось і результатами дослідження способів реагування особистості у конфліктних ситуаціях за методикою К.Томаса. Так 17,8 % опитаних членів даної групи виявили схильність у конфліктній ситуації до уникнення конфлікту (ігнорування). На жаль, мусимо констатувати, що подібна стратегія ефективна лише в тих випадках, коли джерело конфлікту та його наслідки настільки незначні, що ними можна знехтувати, або якщо конфлікт ніяким чином не впливає на вирішення основного питання (за К.Томасом). Але поряд з цим, це досить небезпечна стратегія, оскільки ігнорування конфлікту може призвести до його неконтрольованого продовження. 20,4 % опитаних виявили схильність до пристосування у конфліктній ситуації, що також не завжди ефективно і допускається лише у випадках, необхідності вирішення конфлікту будь-якою ціною. Бажання до співробітництва у конфліктній ситуації, тобто намагання знайти конструктивне рішення, виявили 30,1% опитаних. Такий же відсоток опитаних (29,5%) здатні піти на компроміс в конфліктній ситуації, що свідчить про бажання вирішити конфліктну ситуацію шляхом поступків з обох боків. І лише 2,1% опитаних виявили

схильність до конкуренції в конфліктній ситуації, про що свідчить і наявна в цих осіб схильність до агресивних вчинків, виявлена за допомогою інших видів тестування.

Дослідження особистісних якостей членів даного субкультурного об'єднання засвідчили, що на першому місці у переважної більшості «готів» (48,3%) стоїть саморозвиток, що підтверджує той факт, що всі вони - досить освічені люди, цікавляться мистецтвом, музикою літературою, філософією хоч це і суперечить їхній тезі про те, що «майбутнього не існує». Серед важливих особистісних цінностей для «готів» є також збереження власної індивідуальності та духовне задоволення (28,6%), а також креативність (21,2%). Незначне місце в ієрархії цінностей займає матеріальне становище (1,9%), що в поєднанні з попередніми показниками свідчить про надмірну романтичність, прагнення до уникнення повсякденної рутини, відірваність від реального життя.

Але разом з тим, ця субкультура згубно впливає на своїх членів у плані тотального песимізму, відірваності від реального світу, заперечення життя у всіх його барвах тощо. Характерною ознакою членів цього об'єднання є наявність акцентуованого бажання особистості втекти від реального світу, інфантильність, бажання змусити світ прислухатися до себе, завойовування уваги інших не успіхами та досягненнями, а заглибленнями у «реальність темних сил зла й потойбічного світу», неспівпадіння поглядів та переконань з оточуючою дорослою реальністю, бажання керувати, володіти кимось іншим тощо.

На основі цього, для удосконалення міжособистісних зв'язків представників неформального об'єднання «готів» з оточуючою дійсністю нами була запропонована психокорекційна програма з елементами соціально-психологічного тренінгу.

Отримані експериментальні дані після формувального експерименту за допомогою методу діагностики міжособистісних стосунків Т. Лірі дозволили вияви, що запропонована нами психокорекційна програма спроможна забезпечити формування необхідних особистісних якостей для повноцінної, ефективної міжособистісної взаємодії членів групи «готів» із оточуючою, позагруповою реальністю. У членів досліджуваної групи «готів» після завершення системи тренінгових занять дещо адекватнішим

виявилось як самосприйняття так і сприйняття близьких, спостерігалось зменшення домінантних негативних, песимістичних тенденцій, підвищився рівень доброзичливості та здатності сприймати людей такими, якими вони є.

Висновки. Було б несправедливо не відзначити, що сучасне молоде покоління характеризується своєю наполегливістю, швидким засвоєнням нових технологій, здатністю конкурувати, швидко реагувати на зміни, які відбуваються в суспільстві. Проте, життєві негаразди, вікові кризи, соціальна невлаштованість, економічна незабезпеченість часто штовхає підростаюче покоління до пошуку підтримки у неформальних субкультурних об'єднаннях, які не завжди позитивно впливають на формування активної життєвої позиції, дещо у викривленому сенсі сприяють самовираженню тощо. За нашим переконанням молодіжна субкультура повинна не тільки виступати фундаментом революційних та інноваційних процесів, вона не повинна відштовхувати й нехтувати традиціями й моральними основами суспільства, завдяки яким людина стає людиною й залишається нею упродовж всього свого життя.

Перефразовуючи відомого класика психолого-педагогічної науки В.О.Сухомлинського, який стверджував, що дитина – це моральне дзеркало життя батьків, можемо сказати, що молодіжна субкультура є спотворене дзеркало дорослого світу стосунків і цінностей. І розраховувати на ефективну культурну самореалізацію молодого покоління в хворобливому суспільстві не доводиться, тим більше що і культурний рівень інших вікових і соціально-демографічних груп населення України також постійно знижується.

Перспективи наших подальших досліджень ми вбачаємо у визначенні та узагальненні психологічних та комунікативних бар'єрів, які виникають між соціум та неформальними молодіжними об'єднаннями, а також у вдосконаленні та впровадженні корекційної програми з їх подолання з метою створення позитивного емоційного клімату для особистісного і соціального зростання особистості юнацького віку.

Література

1. Алексеевский М. Субкультура пранкеров: генезис и вектор развития // Знание - сила. - 2006. - № 6.

2. Башкатов И.П. Психология неформальных подростково-молодежных групп. - Москва: Информпечать, 2000.
3. Дроздовський Д. Молодість, історія і субкультура: знімки контактних зон // «І»: незалежний культурологічний часопис. - 2007. - № 46.
4. Манхейм К. Диагноз нашего времени. - Москва: Юрист, 1994.
5. Левикова С.И. О готах, готике и больном российском обществе // Общество, науки и современность. - 2006. - № 4.
6. Репа А. Ілюзії молодості. Сніданок на кладовищі неолібералізму // «ї»: незалежний культурол. часоп. - 2007. - № 46.
7. Рибалка О.Я. Формування моральних цінностей у міжстатевих стосунках підлітків // Постметодика. - № 5-6. - 2001.

N. Boyaryn. Psychological peculiarities of youth subculture in the informal association of "Goths".

In the article the theoretical analysis of the formation of youth subcultures within an informal association "Goths." Are determined features of interpersonal interaction, established by the results of empirical research and suggests ways of correcting the communicative possibilities of its members.

Key words: subculture, youthful age, informal groups, interpersonal relationships.

УДК 159.9:355.01

И. А. Мирзоев

**РЕАБИЛИТАЦИОННОЕ КОНСУЛЬТИРОВАНИЕ КАК СРЕДСТВО
СНЯТИЯ «СИНДРОМА ВОЙНЫ»**

Посттравматичний стресовий синдром являється центральним елементом у підході до вивчення проблеми соціально-психологічної адаптації учасників бойових дій. Тому вирішення цього питання повинно бути покладено на професіоналів - лікарів і психологів. Психологічна допомога та медична реабілітація можуть сприяти адаптації військовослужбовців, які брали участь у бойових діях, тому реабілітаційне консультування рекомендується як основний напрям психосоціальної роботи з цією групою населення.

Ключові слова: соціальні навички, почуття тривоги, стресові розлади, насильницькі методи.

Как показывает психо-врачебная практика, с участниками войны подвергнутые псих-физиологическим воздействиям, для их успешной реабилитации эффективней всего оказываются такие консультативные мероприятия и групповые коррекционные занятия с ними, как рациональная терапия, музыкальная терапия, психотерапия светом и цветом, обучение участников войны самомассажу и саморегуляции, групповые занятия, предусматривающие аутотренинг и релаксацию. Широко практикуется тренинг социальных навыков и умений, элементы психотерапевтических групп.

По нашему мнению эффективность групповой и индивидуальной работы существенно зависит от того, какую позицию занимает психолог, как он относится к участникам войны. Речь идет не плохом или хорошем отношении, а о глубоком понимании другого человека как способного или неспособного к саморазвитию, самореализации, к изменению самосознания, интеграции своего опыта. Наиболее существенные результаты появляются в работе тогда, когда психолог видит в ПТСР (Проблема посттравматических стрессовых расстройств) не корень проблем и бед, а возможность для участника войны перерасти самого себя, стать сильнее. Понимание того, что ПТСР возникает при недостатке личностных ресурсов, недостатке развития личности, открывает хорошую перспективную возможность для преодоления ПТСР.

Проблема посттравматических стрессовых расстройств и постстрессовых реакций у участников войны, выполнявших боевые задачи на территории боевых действий, зачастую оказывается предметом некоторых некорректных выступлений и спекуляций на этой больной и весьма щепетильной теме. Появившиеся в средствах массовой информации публикации о «синдроме войны» не только не способствуют разрешению данной проблемы, но и в значительной степени усугубляют ее. Их негативное влияние сказывается в двух аспектах:

1. В общественном мнении формируется неадекватное отношение к воевавшим гражданам по причине их якобы психических отклонений. Общество готовится к встрече с самыми крайними проявлениями посттравматических стрессовых расстройств не будучи в достаточной степени информированным об их причинах и необходимых условиях купирования и профилактики этих негативных проявлений. Таким

образом, участники боевых действий лишаются одного из основных факторов их успешной реабилитации, а именно: общественной эмпатии, поддержки и признания обществом.

2. Неизбежность проявления «синдрома войны» внедряется в сознание самих участников боевых действий. Это весьма серьезно отражается на их психическом состоянии и адаптационных возможностях. У людей, даже относительно спокойно переживающих последствия боевой деятельности, инициируется рефлексивный процесс поиска у себя психических нарушений и расстройств. Нет необходимости говорить о том, что в результате подобного самокопания они обязательно находятся и неизбежно прогрессируют. Для тех же, кто действительно испытывает значительный душевный дискомфорт после психотравмирующего воздействия боевой обстановки, формируется чувство полной обреченности на психическую «ненормальность».

Данные выводы подтверждаются мнениями и оценками многих наших участников войны, с которыми приходилось работать как непосредственно в ходе выполнения боевых задач, так и на этапе их реабилитации.

Хотелось бы обратить внимание специалистов, профессионально занимающихся психологической реабилитацией участников боевых действий, на формирование позитивного общественного мнения и адекватного отношения общества к людям, достойно выполнившим свой воинский долг прежде всего перед самим обществом и нуждающимся в его помощи и поддержке.

Одной из основных причин проявления так называемых отсроченных посттравматических реакций является весьма «существенный диссонанс между системой нравственных ценностей, сформировавшейся у участников боевых действий непосредственно «там», и ценностями, культивируемыми сегодня в нашем обществе, где зачастую культ денег и способы их добывания становятся основными символами его развития, отодвигая все остальные ценности на второй план» [1, 27]. С точки зрения ветеранов, больны как раз не они, а общество, и лечить надо именно его.

Рецепты и методы этого лечения весьма специфичны и в основном соответствуют методам, используемым в боевой обстановке. Данная

проблема не нова. С ней столкнулось американское общество поле возвращения из Индокитая ветеранов Вьетнамской войны [2, 110].

Представляет значительный интерес, как с точки зрения данной проблемы, так и с точки зрения конкретных техник и методик работы с посттравматическими стрессовыми расстройствами, раскрывается концепция согласно которой помощь ветеранам должна заключаться не в том, чтобы приспособить их способ поведения к общепринятым меркам и таким образом помочь им «стать нормальными», то есть социально адаптировать, а в том, чтобы привести их к согласию с самим собой и реальными фактами своей жизни. Б. Колодзин указывает, что посттравматический стресс – «нормальная реакция на ненормальную ситуацию: если болезненно реагируете на болезненные события, это вовсе не означает, что вы сошли с ума» [3, 29]. Зачастую проблема реабилитации людей, воевавших в зоне боевых действий, заключается как раз в том, что они сталкиваются по возвращению именно с подобной по определению Б. Колодзина «безобразной ситуацией».

Наш опыт психореабилитационной работы с участниками войны говорит о том, что много проблем возникает в ценностно-ориентационной сфере личности. Иерархия личностных ценностей претерпевает значительные изменения под воздействием экстремальных условий деятельности и тех условий, которые ее сопровождают.

Формируется уникальная система ценностей, в которой главенствующую роль занимают ценности, позволяющие человеку выжить на войне, эффективно взаимодействовать с другими людьми в соответствии с требованиями ситуации. Познается истинная цена жизни, которая и определяет приоритет тех ценностей, которые далеко не всегда играют ведущую роль в обычной жизни с ее обыденными проблемами, интересами и потребностями. При возвращении к нормальным условиям жизнедеятельности остро возникает проблема несоответствия внутренней системы ценностных ориентаций окружающей реальности, когда поведение человека в соответствии с этой системой, по меньшей мере, является неадекватным как с точки зрения социализации личности, так и с точки зрения удовлетворения ее потребностей.

Разрушение системы ценностных ориентаций, которое происходит в данных условиях, неизбежно приводит к сложным психическим

состояниям, которые обобщенно можно определить как дезадаптация. В данном случае – это стремление и попытки реализации этой системы ценностей в обществе достаточно агрессивными и зачастую насильственными методами. Иными словами, здесь можно говорить о стрессовых реакциях, вызванных ценностно-ориентационным несоответствием, которые укладываются в формулу «бей или беги». Тип реакции зависит от множества различных факторов, но в данном случае речь дезадаптации личности идет о психической и социальной. Кстати, данная проблема характерна и для определенной части общества после политических и социально-экономических преобразований в нашей стране, имевших место в конце 1980 – начале 1990-х годов. Психическая дезадаптация характеризуется разрушением прежней системы ценностей и отсутствием необходимых ресурсов для ее реструктуризации [4, 28].

Именно это в сочетании с другими неблагоприятными факторами психофизиологического характера является источником депрессивных состояний, неврозов, пограничных состояний, предваряющих суицидальные действия, серьезные психические расстройства. Это обуславливает необходимость работы на этапе психологической реабилитации участников боевых действий с ценностно-ориентационной сферой их психической деятельности.

Проблема психологического обеспечения адаптации человека к условиям жизни и деятельности особенно остро заявляет о себе в период социально-экономических преобразований, сопровождающихся кризисами и даже локальными боевыми конфликтами. Потрясшие нашу страну за последние годы катастрофы, стихийные бедствия, межнациональные и межрегиональные конфликты со всей очевидностью показали, насколько важна помощь людям – жертвам военных действий и межнациональных конфликтов, а также участникам боевых действий [5, 17].

Воюющая армия «пропускает» через себя многомиллионные массы людей и после демобилизации «выплескивает» их обратно в гражданское общество, внося в него при этом все особенности милитаризованного сознания и оказывая тем самым существенное влияние на дальнейшее развитие социума [6, 56].

В основном, реабилитационное консультирование рассматривается как возможность повысить адаптивность, избежать асоциального поведения, снять невротические симптомы. По нашему мнению консультирование в системе реадaptации и реабилитации должно быть направлено на интеграцию опыта участников боевых действий, самопринятие, развитие самосознания, формирование новых мотивов самоактуализации и творчества, поиск «самого себя». Мы пришли к такому пониманию проблемы через обобщение опыта консультирования участников боевых действий. Для успешного консультирования участников боевых действий с ПТСР необходимо обеспечить атмосферу открытости, свободы высказываний и переживаний, сочувствие, отсутствие оценки.

Наиболее применяемыми являются групповые релаксационные занятия с применением упражнений аутотренинга и саморегуляции. Основная цель таких занятий - психологическая помощь участникам карабахской войны с ПТСР прийти в согласие с самим собой, снять психическое напряжение, побыть в энергетически богатых состояниях «аутогенного погружения», позволяющего глубоко отдохнуть и пропустить в сознание новые жизненные идеи, смыслы, увидеть невидимые до этого грани реальности [7, 29]. «В целом переживание состояний релаксации и аутогенного погружения существенно повышает возможности профилактики выраженных состояний - снятия стрессовых реакций, а также формирования состояний повышенной работоспособности» [8, 38]. Мы используем в своей работе релаксационное оборудование для видео-и аудиотерапии, фитотерапии, ароматерапии, цветотерапии специальные светильники, фонтаны, анатомические кресла, электромассажеры. Программы строятся с учетом наличествующего оборудования.

Занятия по релаксации, саморегуляции и аутотренингу, кроме того, что они снимают нервно-психическое напряжение, восстанавливают эмоциональное равновесие, прежде всего, открывают возможности прислушаться к самому себе, начать действовать, руководствуясь своими чувствами, интересами и побуждениями. По мере участия в такого рода занятиях, военный служащий все чаще начинает чувствовать, что locus оценки лежит внутри него. Все меньше и меньше ищет он у других одобрения или неодобрения, решений, выборов и стандартов, по которым

надо жить. Недаром древние считали медитацию и релаксацию путем к свободе. Современный психотерапевт Р.Мэй считает, что «помогая клиенту преодолеть личностную проблему, консультант помогает ему стать более свободным» [9, 433]. Для участников войны с ПТСР релаксационные занятия представляют путь к освобождению от переживаний, душевной боли, невротических расстройств, настраивают на философский лад.

Хочется отметить особый катарсический эффект групповых релаксационных занятий. Участники войны с застарелым накопленным аффектом могут от него частично освободиться: на первом этапе расслабления частично снимается контроль над своим поведением, и участники группы могут начать плакать, переживать панический страх, регрессировать в детство: трансформируется, переживается то, что мешает человеку вырасти, принять себя таким какой он есть.

Еще одним применяемым на практике видом работ психолога является групповые коррекционные занятия, включающие как элементы тренинга социальных навыков, так и психотерапевтическое воздействие, построенное на использовании возможностей групповой динамики. Гомогенность группы в этом случае имеет первостепенное значение: в группе участвуют участники войны, вернувшиеся из района боевых действий с разными показателями ПТСР. Проведение коррекционной работы основывается на принципах нормативности, коррекции «сверху вниз» и системного развития психической деятельности. Подход в коррекции глубоко личностный: психолог не может ориентироваться на единый подход ко всем участникам Карабахской войны, так как у них по-разному протекают психические процессы. Принцип системности коррекции отклонений психической деятельности требует учитывать, какие психологические образования являются более важными, а какие второстепенными. В этом случае успех коррекции обуславливается результатами диагностического обследования, представляющего системы причинно-следственных связей, и иерархии отношений между симптомами и причинами. «Обеспечение условий всемерного личностного роста в практике психокоррекционной работы достигается использованием естественных движущих сил психического и личностного развития. Для достижения успеха следует использовать все виды

деятельности и те системы отношений, которые являются личностно значимыми для военнослужащего, по отношению к которым имеются эмоционально насыщенные переживания» [10, 45].

Еще одно направление, чрезвычайно эффективное в работе с участниками войны - рациональная терапия. Это направление эффективно, видимо, потому что образ психолога, как человека, занимающегося внушением, обсуждением, взывающим к мысли человека во многом, совпадает с житейским представлением о специалисте этой профессии. Кроме того, участники войны, в основном, мужчины. Для мужчин характерна замкнутость в переживаниях, нежелание выносить свои чувства на люди. Поэтому рациональный уровень является наиболее приемлемым. Этот вид терапии требует от психолога большой настойчивости. Он является эффективным при алкоголизме, неврозе навязчивых состояний, девиантном поведении. От психолога требуется организовать в группе рациональное рассмотрение заявленной проблемы военнослужащего. Постараться сделать так, чтобы вся группа искала аргументы убедить его в чем-либо. Таким образом, облегчаются даже неврозоподобные состояния. У групповой коррекционной работы в армии большое будущее. В настоящий момент, когда повышается внимание к личности человека, армия приходит к пониманию, что психологию человека трудно переделать приказами, возникает перспективная возможность использовать групповые виды работ с различной направленностью для развития личности и преодоления ПТСР у участников войны.

Основным негативным последствием участия личности в военном конфликте является посттравматический стрессовый синдром, особое коварство которого заключается в том, что с годами у существенной части психотравмированных воинов он не сглаживается, а усиливается, выливаясь в асоциальное поведение, неврозоподобные реакции, соматические заболевания, таким образом, становясь уже предметом заботы не психологов, а медиков.

Заключение. Важность изучения психологических последствий военных действий определяется необходимостью предвидения результатов воздействия психотравмирующих факторов на психику воинов в условиях, приближенных к условиям боевой обстановки, а также

задачами организации своевременной психологической помощи военнослужащим, принимавшим участие в локальных вооруженных конфликтах. Изучение психологических последствий войны представляет достаточно сложный процесс, что связано с несколькими причинами. Во-первых, психологические последствия войны обусловлены, как правило, воздействием множества экстремальных факторов боевой обстановки. Поэтому их диагностика и коррекция требуют комплексного подхода. Во-вторых, на степень их проявления оказывает влияние уровень стрессогенности послевоенной обстановки, в которую попадает ветеран. В-третьих, психологические последствия войны могут проявляться не сразу после возвращения в мирные условия, а спустя некоторое время.

Л и т е р а т у р а

1. Пожидаев Д.Д. От боевых действий – к гражданской жизни // Социс. – 1999. – № 2.
2. Попов В.Е. Психологическая реабилитация военнослужащих после экстремальных воздействий. – Москва: 1992.
3. Колодзин Б. Как жить после психической травмы. – Москва: 1992.
4. Сенявская Е. Войны XX столетия: социальная роль, идеология, психология комбатантов и посттравматический синдром // История. – 1999. – № 43.
5. Съедим С.И., Абдурахманов Р.А. Психологические последствия воздействия боевой обстановки: краткая история изучения психологических последствий участия в боевых действиях // Армия и общество. – 1999. – №2.
6. Маклаков А.Г. Личностный адаптационный потенциал: его мобилизация и прогнозирование в экстремальных условиях // Психологический журнал. – 2001. – Т. 22. – № 2.
7. Леонова А.Б., Кузнецова А.С. Психопрофилактика стрессов. – Москва: 1993.
8. Психология цвета / отв. ред. Удовик С.Л. – Москва: 1996.
9. Мэй Р. Чтение характера / Психология и психоанализ характера / Под ред. Д.Я.Райгородского. – Самара: 1998.
10. Психологическая работа в железнодорожных войсках Российской Федерации / под общ. ред. В.Г. Якименко. – Москва: 1998.

I. Mirzoiev. Rehabilitation counseling as a means of removing the «war syndrome».

Post-traumatic stress syndrome - a central element in the approach to the problem of socio-psychological adaptation of the parties to the hostilities. Therefore, it is at a resolution of this issue must focus on professionals - doctors and psychologists. Psychological assistance and medical rehabilitation can facilitate the adaptation of servicemen who took part in the hostilities. They therefore recommended as the main directions of psychosocial work with this population.

Key words: social skills, anxiety, stress disorders, violent methods.

УДК 37.013.77 (477) – 05

Л. В. Герасименко

ПСИХОЛОГО-ПЕДАГОГІЧНІ ПОГЛЯДИ П. ЮРКЕВИЧА

У даній статті з позиції філософських та психологічних поглядів П. Юркевича аналізується його педагогічна концепція: цілі й завдання навчання і виховання, виховуюче й розвивальне навчання, принципи навчання, зміст та методи навчання. Розкрито взаємозв'язок педагогічних ідей П. Юркевича з окремими представниками вітчизняної педагогічної думки середини XIX століття.

Ключові слова: педагогічна концепція П. Юркевича (мета, зміст, методи і форми навчання, «релігійність навчання»).

Постановка проблеми. Освіта XXI століття переживає складний період, пов'язаний з відсутністю чітко визначених аксіологічних засад, із зниженням у молоді інтересу до навчання та загальною девальвацією освіти. У цих умовах історико-педагогічні дослідження набувають особливого значення з огляду на необхідність докорінних реформ. Вони повинні спрямовуватися на розробку нової парадигми освіти, яка б поєднувала в собі загальнолюдські та національні цінності, прогресивні здобутки світової науки та кращі зразки української, зокрема науково-педагогічний досвід попередніх століть. Звернення до історії педагогіки дає можливість глибоко проаналізувати сутність проблем, підходи вчених щодо з'ясування умов ефективності навчання, обґрунтування основних педагогічних законів, принципів і правил, прослідкувати їх генезу та розробити нові, які відповідають сьогоденню.

Визначною постаттю XIX століття, філософом, психологом, педагогом був П. Юркевич. Науковий доробок вченого традиційно відносять до філософії. Так, його праці високо цінували В. Соловйов, Г Шпет, які вбачали в ідеях мислителя основу самобутності вітчизняної філософії, зразок справжнього філософствування.

Психологічну концепцію вченого вперше в кінці XIX на початку XX століття аналізували Я. Колубовський, Г. Лавров, Е. Радлов.

Надзвичайно високо цінували П. Юркевича як філософа і педагога його учні І. Нечуй-Левицький та В. Ключевський, про що й зазначали у своїх спогадах.

Аналіз останніх досліджень і публікацій. У сучасній науці зріс інтерес до постаті видатного мислителя. Його філософські погляди вивчаються у дисертаційних дослідженнях Т. Бухвалової, Т. Любан, Л.Федорової та інших. Так, О. Левченкова аналізує ціннісно-символічний аспект вчення П. Юркевича. Л. Кудрик висвітлює проблему філософії як цілісного світосприйняття в теорії мислителя. С. Кузміна, аналізуючи філософсько-педагогічну концепцію П. Юркевича, акцентує увагу на антропологічній спрямованості його вчення, вивчає питання призначення людини в цьому світі. С. Зайцева висвітлює проблеми педагогічної психології, розробкою яких займався вчений: психологічні аспекти організації навчання, питання психології виховання та психологічного обґрунтування методів впливу на дитину. І. Юрас зроблено ґрунтовний аналіз педагогічного доробку П. Юркевича. Однак, попри розмаїття напрямів вивчення наукового спадку мислителя, його психолого - педагогічні погляди вивчаються недостатньо, відсутні наукові дослідження, які б розглядали педагогічні ідеї вченого у контексті розвитку вітчизняної педагогічної думки XIX століття. Тому **метою** статті є визначення основних педагогічних ідей на основі аналізу досліджень П. Юркевича.

Виклад основного матеріалу. Праці П. Юркевича «Читання про виховання» (1865), «Загальні основи методики» (1865), «Курс загальної педагогіки з додатками» (1869) заклали основу наукової педагогіки, підґрунтям якої виступала оригінальна філософія вченого. Тому доцільно звернутися до аналізу проблеми людини та пізнання у філософії мислителя.

Людина, за переконанням ученого, - найдосконаліше створіння на Землі, макросвіт. Ця ідея продовжує антропологічні погляди Сократа, Аристотеля, Г. Сковороди та філософів епохи Відродження.

Природу психічного філософ пояснював проявом світового Духу. Світ реальний і ідеальний – це прояви Божественної ідеї, різні форми її існування. Тому пізнання людини обмежено її походженням, оскільки абсолютну істину може пізнати тільки Бог. У накопиченні знань про навколишній світ величезне значення відіграють воля й почуття людини, тому цей процес можна розглядати як активізацію всього внутрішнього душевного потенціалу, що є основою морального, вольового, розумового та емоційно-почуттєвого розвитку.

Стаття «Серце та його значення в духовному житті людини за вченням Божим» має основоположне значення в розумінні людської природи. Дух – іскра Бога – найголовніша сфера, яка підпорядковує собі інші. Вмістилищем духу, на думку мислителя, є серце, яке обумовлює релігійну віру, моральність, прагнення пізнавати істину та красу, справжні почуття, прагнення й бажання [5]. Враховуючи, що серце у П. Юркевича – дух, то пріоритетними в людини мають бути духовні потреби й інтереси, а тому вдосконалення та розвиток повинні мати моральне спрямування.

З позиції філософії П. Юркевича, наука не здатна досягнути, зрозуміти, обґрунтувати духовні прояви, а тому фізіологія і психологія не мають причинної сутності й не можуть пояснювати ті процеси, що відбуваються на рівні духу. Така думка викликала гостру критику з боку представників матеріалістичної філософії Д. Писарева та М. Чернишевського.

П. Юркевич акцентує увагу на тому, що кожна людина неповторна й індивідуальна. Її внутрішній світ – результат її роботи над собою. Свобода людини, на думку вченого, полягає в її богоподібності, ознакою якої є свобода волі. Свобода робить людину моральною в результаті вибору між добром і злом, обумовлюючи правильну поведінку не суспільним обов'язком, а самостійно прийнятим рішенням.

Отже, філософсько-антропологічна концепція П. Юркевича ґрунтується на християнських уявленнях: людина являє собою триєдину сутність дух – душа і тіло; дух, що є частиною Бога, підпорядковує тіло й душу. Філософські погляди мислителя вплинули й на формування його

дидактичних ідей: забезпечення всебічного гармонійного розвитку, виховуючого навчання, пріоритетності моральності, самодіяльності.

Якщо глибинну духовну сутність неможливо пояснити науково, то тілесна і душевна, вважає вчений, піддається вивченню. Так, у праці «Читання про виховання» (1865) П. Юркевич аналізує тілесну й душевну сутність людини, ґрунтуючись на досягненнях фізіології та психології. Тілесна визначається темпераментом людини, що залежить від співвідношення м'язів, нервів і виявляється у певні вікові періоди в особливостях конституції людини, динамічних рисах її поведінки. Піддаючи критиці класифікацію темпераменту Гіппократа, П. Юркевич спирається на уявлення про людину як макросвіт, що складається зі стихії вогню (забезпечує тепло), повітря (холод), води (волога), землі (сухість). Ці стихії породжують ту чи іншу властивість духу людини й домінують у різних типів людей. Так, на думку П. Юркевича, гарячий дух, обпалюючий навколишній світ, властивий холерикам; дух споглядання, що сягає у безмежні далі простору – меланхолікам; хвилювання, мінливість характерна сангвінікам, які легко, неначе вода форму, змінюють свої почуття, погляди, інтереси; тверді, як земля, нерушливі флегматики.

Вчений пов'язував тип темпераменту і вік людини. Так, дитинству, яке відзначається швидкою зміною настроїв, вражень, почуттів, на думку П. Юркевича, властивий сангвінічний темперамент. Меланхолічний – юності, бо процес пошуку життєвих ідеалів супроводжується глибоким самоаналізом, роздумами над сенсом життя. Дорослим властивий холеричний тип, пов'язаний з активним відстоюванням своїх принципів та переконань. Людям похилого віку притаманний флегматичний тип темпераменту, бо в цьому віці вже відсутні якісь зміни в структурі особистості. З позиції сучасної науки слід відзначити, що підхід вченого до визначення типів темпераменту та їх вікової динаміки помилковим. Проте рівень розвитку психології середини ХІХ століття не дозволяв спростувати погляди науковця. Однак, визнання темпераменту як основи індивідуальності та розроблені ним педагогічні рекомендації щодо роботи з кожним типом темпераменту не втратили своєї актуальності і в наш час. Так, говорячи про холеричних людей, П. Юркевич застерігає щодо їхньої збудливості, гарячості й рекомендує вчителям ініціювати спокійне

спілкування, вибирати заняття, що максимально захоплюють учнів, сприяючи використанню надлишку їх енергійності [4].

Душевна сутність, як відзначає мислитель, визначається трьома видами здібностей:

- здібність до пізнання, що виявляється в наступних формах: відчуття, сприйняття, увага, пам'ять, уява, мислення. Основна їх функція – правильно відобразити реальність та орієнтуватися в ній на основі розумінні сутності процесів та явищ, які в ній відбуваються;

- здібність переживання;

- здібність «бажати і воля» (П. Юркевич).

Ці здібності відображають основне покликання людини до істини, добра, краси. На основі цього вчений формулює ідею щодо цілісності навчання та виховання, які повинні сприяти вдосконаленню особистості, розвитку її розуму, волі та почуттів. Думки П. Юркевича ґрунтуються на працях І. Гербарта, ідеях виховуючого навчання М. Весселя, М. Пирогова та К. Ушинського. Так, М. Пирогов у статті «Думки й зауваження про проект уставу училищ, які входять до складу відомства Міністерства народної освіти» (1859) відзначає, що в науці міститься виховна сила, а тому вчитель є найвпливовішим вихователем [3]. М. Вессель, продовжуючи цю думку у своїй праці «Про основні положення педагогіки» (1865), зауважує, що тільки навчання, без урахування впливу навколишнього середовища, не може забезпечити виховання моральної, гармонійної розвиненої особистості [1]. П. Юркевич, розвиваючи думку попередників, відзначає, що знання «не тільки світло, але й саме життя» [4, 233]. З них народжуються симпатії й антипатії, повага і презирство, вони можуть впливати на формування характеру, тому вчитель повинен піклуватися не тільки про розвиток мислення учня, але і його серця. Діяльність дітей на уроці сягає сфери вищих почуттів, слугує школою пізнання та самопізнання, розкриває вищий духовний світ істини. В умовах дисципліни школярі привчаються до самоконтролю, розвивати свою волю та рішучість.

Продовжуючи ідею етичності знань Сократа, П. Юркевич вимагає «до всього зразкового й доброго ставитися релігійно, тобто священно» [4, 236]. У дидактиці з'являється поняття «релігійності навчання», що не пов'язане зі знанням християнських канонів, а визначає поважне

ставлення до істини, моралі, краси, добра. Моральність, «релігійність», за П. Юркевичем, складає найістотнішу перевагу навчання як виховуючої системи. Отже, при повідомленні нових знань учитель прагне не тільки навчити учня будь-чому, але й пробудити в його серці найкращі й найсильніші почуття. «Пізнання і любов» - найкраще, що можна передати людині [4]. З почуттям любові тісно пов'язані почуття обов'язку та людської гідності. Тому вчинки й діяльність повинні підпорядковуватися загальному благу.

П. Юркевич у «Загальному курсі педагогіки..» визначає навчання як «повідомлення відомостей для вдосконалення і блага учня» [4, 148]. Метою навчання вчений вважає рівномірний гармонійний розвиток усіх сил дитини, розвиток її здібностей у тій мірі, що властива їй від природи. Така спрямованість актуалізує питання глибокого знання і врахування її особливостей.

Як відомо, ці питання досліджувалися Л. Локком, Г. Гельвецієм, які вважали, що всі люди від природи однакові («Людина буває тим, що робить з неї виховання»), тобто вирішальне значення має соціальний фактор розвитку; Т. Гоббс, Гекслі теж підтверджували домінуюче значення соціально-культурного фактору, доводячи, що недосконалість дитячої природи зумовлена недостатністю цивілізаційного впливу на неї; Ж.-Ж. Руссо був упевнений, що дитина досконале створіння, яке не потребує ніякої корекції, підкреслюючи тим самим пріоритет біологічного фактору в формуванні особистості дитини.

Антропологічна спрямованість поглядів П. Юркевича, обумовлює визнання як соціальних, так і біологічних факторів впливу на дитячий розвиток. Окрім особливостей віку, темпераменту, рівня розвитку пізнавальних задатків на дитину впливає, на думку мислителя, суспільство, найближче оточення й діяльність, якою вона займається. Дитячий вік особливий, має свої переваги й недоліки. Але вони не означають недосконалості дітей, а лише обумовлюють специфічність цього періоду. На основі спостережень учений визначає основні властивості дитинства:

- домінування образів над думками;
- допитливість і інтерес до пізнання нового;
- нездатність до самоконтролю, низький рівень розвитку волі;

- домінування сором'язливості над сумлінням;
- надавання переваги новому, вражаючому над істинним, естетичним, добрим [4, 6].

Отже, основою правильного навчання, яке сприяє вдосконаленню й розвитку дитини, є врахування її вікових та індивідуальних особливостей. «Діяти на вихованця як на одиницю в масі, загальними заходами неможливо» - зауважує вчений [4, 67]. У вчителя, на думку мислителя, повинно бути «художнє око», щоб бачити цільну індивідуальність дитини, а не окремі її риси. П. Юркевич, як і його попередник М. Пирогов у «Питаннях життя» (1856), закликає педагогів і батьків «...переміститися в серце вихованця, відтворити живо усі його стани, побудувати і перевірити всі особливості його почуттів і прагнень і пожити в тому світі, в якому живе вихованець» [4, 67].

Визнаючи роль фізіології та психології у вивченні тілесно-душевної сутності людини, П. Юркевич визначає вікові періоди розвитку людини, спираючись на біологічні й соціокультурні фактори і навіть кліматичні умови. Так, на думку вченого, процес дорослішання в теплих країнах відбувається швидше, ніж у холодних [4]. Заслуговує на увагу й глибоке вивчення відмінностей між розвитком чоловіка та жінки. На відміну від М. Весселя, який переконливо стверджував, що чоловіки і жінки мають від природи однакові «здібності», а вся різниця обумовлена лише взаємовідносинами між ними, П. Юркевич розкрив психологічні особливості представників різної статі [1], що було прогресивним для того часу, оскільки дозволяло максимально враховувати в навчанні й вихованні особливості природи людини. Вчений, на жаль, не дає педагогічних рекомендацій щодо навчання хлопчиків і дівчаток. Ця проблема знайде подальшу розробку в працях П. Каптерєва та В. Вахтерова, які наполягатимуть на врахуванні психічних особливостей статі у виборі змісту навчання, методів та форм роботи.

Струнка теорія завжди спирається на низку певних правил і законів. Ґрунтовний аналіз педагогічних праць П. Юркевича [4, 6] дозволяє визначити такі принципи, на яких будується дидактика вченого: *виховуючого навчання, наочності, свідомої діяльності, активної самодіяльності, індивідуального підходу, поступовості, системності, міцності знань, зв'язку теорії і практики.*

У XIX столітті бурхливо обговорювалося питання змісту освіти, якою їй бути: класичною, спеціальною чи загальною. М. Вессель, М. Пирогов, М. Демков та інші вчені наголошували на надмірному обсязі навчальних предметів, що не відповідали природі дитини, переобтяжували учнів, викликаючи втому і незадовільне засвоєння навчальної інформації. П. Юркевич теж торкається цього питання, наполягаючи на прискіпливому відборі змісту навчальних дисциплін. Постійним обов'язком учителя вчений вважає охорону дітей від думок, почуттів, прагнень і взагалі від форм морально-духовного життя дорослої людини. «Науки повинні зробити дітей мудрими, але шкідливо, якщо при цьому роблять їх старими» [4, 53]. Основними критеріями відбору змісту освіти вважає: відповідність природі дитини, індивідуалізацію навчання, якість наукових знань, їх структуру і «педагогічне опрацювання». У даному контексті актуальним визначається *принцип поступовості і системності у змісті навчального матеріалу*. В роботі «Читання про виховання» П. Юркевич наголошує на необхідності систематичного поєднання нового матеріалу із раніше вивченим. Продовжуючи думки Г. Песталоцці, вимагає подавати навчальну інформацію від близького до далекого, від відомого до невідомого, від легкого до складного [6]. Даний принцип психологічно пояснюється активною сумісною роботою усіх «пізнавальних здібностей» у процесі засвоєння навчальної інформації. Отже, не кількість знань, а їх якість і способи повідомлення відіграють значну роль у розвитку мислення й розумової самодіяльності учнів, вважає П. Юркевич.

З позиції виховуючого навчання вчений підходить до вибору навчальних дисциплін у змісті. Так, П. Юркевич вважає, що питома вага предметів, які розвивають серце дитини, повинна бути значною. Крім урочних занять, повинні бути свята, святкові Богослужіння, веселі прогулянки, концерти, що впливають на духовний розвиток.

Велике значення у свідомому оволодінні навчальною інформацією, на думку П. Юркевича, належить *методам навчання*, що було актуальним у педагогіці XIX століття. Хоча П. Каптерев, висвітлюючи це питання у своїй статті «Метод і його використання» (1878), яка була написана після виходу праць П. Юркевича, зауважував, що педагоги-практики XIX століття розділялися на тих, хто безоглядно слідував методу, визначеним

ним правилам і настановам та на прибічників автодидактизма, що звикли керуватися власним досвідом у викладанні навчальної інформації [2]. П. Юркевич не належав ні до одного з них. Визначаючи важливість методики, він виходив із психологічних особливостей пізнавальних процесів. Тому акцентує увагу на необхідності врахування у виборі методів змісту навчального матеріалу, індивідуальних особливостей учнів, педагогічного такту вчителя (мистецтво доцільного використання того чи іншого способу взаємодії), а також «загальної методики» (логіки) [4]. Серед найдоцільніших для використання методів П. Юркевич називає аналіз і синтез, співбесіду, читання, розповідь, вправи, задачі та ін.

Особливості дитинства, на думку педагога, обумовлюють *необхідність наочного навчання*. Як і Я. Коменський, Г. Песталоцці, М. Пирогов, К. Ушинський великого значення приділяли наочності. На думку П. Юркевича, «при повідомленні знань повинні бути активізовані всі пізнавальні здібності» [2, 167]. Ця думка спростовувала прагнення М. Весселя розділити «пізнавальні сили» на нижчі (спостереження, пам'ять, уява, поєднання окремих уявлень) та вищі («сили розуміння», абстрагування, розум, думка). На відміну від нього П. Юркевич, усвідомлюючи тісний зв'язок між різними пізнавальними процесами, сформулював *«загальний закон педагогічної методики»: спостереження й мислення, споглядання та роздуми, пригадування й логічна діяльність розуму – повинні йти рука до руки нерозривно, вказуючи один одному міру і час використання* [4]. Наочне навчання спонукає розвиток дитини, пробуджує в неї, на думку вченого, самостійність, розвиває здатність спостерігати. Наочність у контексті дидактики П. Юркевича виходить за межі принципу й розглядається ним не тільки як загальна вимога, а ще й як спеціально - педагогічний метод.

Отже, увібравши науковий досвід попередників, учений по-новому використовує ідею наочності. Окрім організації навчання на основі образів, розвитку вроджених нахилів та здібності до спостереження, наочність, на його думку, сприяє кращому усвідомленню наукових фактів, підсилює почуття особистості, особистісної приналежності знань. Воно безпосередньо сприяє розвитку мислення дитини та її самодіяльності [4]. Цю думку вченого розвинув у подальшому М. Вессель та П. Каптерев, які доводили, що готові знання передавати недоцільно, їх можна тільки

свідомо засвоїти в процесі самостійної діяльності, присвоїти, чому сприяє наочне навчання [1, 2].

П. Юркевич глибоко переконаний, що «успіхи навчання визначаються не стільки тим, що і як робить вчитель, стільки тим, що і як робить учень» [6, 152]. На думку мислителя, активність у навчанні та його успішність обумовлюється мотивацією дитини, її бажанням більше знати. Учіння, як уважає П. Юркевич, повинно сприйматися як найголовніша потреба дитини. Однак за умов тогочасної утилітарної освіти, як відзначали М. Вессель, М. Пирогов, К. Ушинський та інші, коли держава вимагала спеціалістів, а батьки намагалися дати дитині освіту для майбутньої успішної кар'єри, отримання високих чинів, а не для власного розвитку, це було неможливо. Тому більш дієвим способом мотивації вчений уважав досконалість діяльності вчителя, яка ґрунтувалася на його авторитеті серед дітей та любові до них. «Набувається авторитет домінуванням розуму і волі й розкривається в послідовності, законності і справедливості дій» [4, 64]. Ідеальний вчитель – це люблячий, розуміючий, але вимогливий педагог, що співпрацює з дітьми, уникаючи авторитаризму й панібратства.

Інтерес до навчання, на думку провідних педагогів ХІХ століття, підсилюється врахуванням бажань дитини. Однак, аналізуючи досвід такого навчання, П. Юркевич називає його утопією. Адже задоволення – мінливе, а працювати над власним вдосконаленням слід постійно. «Задоволення – це попутний вітер. Але коли настає штиль, сила волі повинна бути двигуном. Цей корінь навчання буває гірким і солодким, але завжди здоровий і міцний» [6, 163]. Тому П. Юркевич наполягає на необхідності виховувати волю й рішучість у процесі навчання.

Діти на уроці повинні *активно працювати, думати, відповідаючи на питання вчителя, виконуючи вправи та розв'язуючи задачі*. Допомагає активізувати, на думку вченого, здорове суперництво, змагання, але так, щоб не породити в дитині егоїзм і прагнення за будь-що бути першим. Змагання повинно спонукатися допитливістю дитини, її безкорисною любов'ю до знань.

Таким чином, набуті знання мають входити у свідомість дитини, ставати її надбанням, що забезпечує їх легке і швидке відтворення. Цьому, на думку П. Юркевича, сприяє повторення, питання, вправи та задачі. Ці

методи спонукають розумову самодіяльність дітей, яка розкривається в прагненні «...рухатися від думок, через думки, до думок і яка не потребує сторонньої підтримки» [4, 300]; концентрацією уваги на сутності речей, поєднанням думок з позиції причинно-наслідкових зв'язків, усвідомленим пригадуванням. Так, розв'язуючи задачі, учень представлений сам собі, своїм думкам, не очікуючи допомоги й застережень з боку вчителя. Розв'язання задач дає можливість з'ясувати реальний рівень знань та можливостей. Головним П. Юркевич вважає не механічне відтворення почутого від учителя чи прочитаного, а здатність самостійно використовувати теоретичні знання на практиці. На його думку, завдання повинні бути середнього рівня, оскільки складні забирають багато енергії і виснажують учнів, а легкі недостатньо збуджують внутрішні сили дітей. *Це формує в дитини впевненість у власних силах та вміння думати, тобто значить розвиває мислення.* Ідея розвиваючого навчання знайшла своє подальше втілення в працях В. Вахтерова, С. Миропольського, П. Каптерєва. У ХХ столітті цією ідеєю захопилися Л. Виготський, В. Давидов, Л. Занков та інші.

Висновок Таким чином, педагогіка П. Юркевича являє собою певну концепцію, в якій представлена система знань, що ґрунтується на філософсько-антропологічному, християнському вченні. Використання наукових здобутків із фізіології та психології дозволили вченому визначити дидактичні закони, принципи та правила, що знайшли відбиття в обґрунтуванні виховуючого навчання, спрямованого на саморозвиток та вдосконалення особистості задля блага всього людства.

Ідеї виховуючого та розвиваючого навчання, індивідуалізації виховного впливу та навчальної взаємодії, наочне навчання знайшли подальшу розробку в педагогічних теоріях В. Вахтерова, П. Каптерєва, С. Миропольського та інших учених ХІХ і ХХ століття.

Л і т е р а т у р а

1. Вессель Н.Х. Об основных положениях педагогики // Педагогические сочинения. – Москва: 1959.
2. Каптерев П.Ф. Метод и его применение // Избранные педагогические сочинения ; под ред. А.М. Арсеньева. – Москва: Педагогика, 1982.

3. Пирогов Н.И. Избранные педагогические сочинения. – Москва: 1985.
4. Юркевич П.Д. Курс общей педагогики с приложениями. – Москва: 1869.
5. Юркевич П.Д. Философские произведения. – Москва: 1990.
6. Юркевич П.Д. Чтения о воспитании. – Москва: 1865.

L. Herasymenko. Psycho-pedagogical views of P. Yurkevych.

In this paper from the point of philosophical and psychological view the pedagogical conception of P. Yourkevich is analyzed. The fundamental points are objectives, tasks of teaching and upbringing, educative and developmental teaching, principles of education, the content and methods of teaching. The connection of Yourkevich's ideas with particular representatives of native pedagogic is discovered.

Key words: *pedagogical conception of Yourckevich (objective, content, methods and ways of teaching, "morality of education").*

УДК 15.0

О. М. Скороход

ТРАКТАТ "ПРО ДУШУ" В СУЧАСНІЙ ІНТЕРПРЕТАЦІЇ

У статті розглянуто концепцію ідеалістично-матеріалістичної психології автора публікації – Олени Миколаївни Скороход, наведено сучасні досягнення вчених, щодо якісних характеристик душі та біополя індивіда та визначено головне правило ефективного функціонування матеріальної системи індивіда.

Ключові слова: *ідеалістично-матеріалістична психологія, душа індивіда, якісні характеристики душі індивіда, інтегральні ідеально-матеріальні вияви, функції та стани душі, головне правило ефективного функціонування матеріальної системи індивіда.*

"Извечная проблема живет в умах людей:

Что в Мире всех важнее?

Что в Мире всех сильнее? – Душа иль Тело

Мир иль Идеал

И спор так долго длившийся в веках зашел в тупик и нет ему конца...

Наука с Телом связывает силу

Религия с Душой...

И все они отчасти правы, но...

Важней – Душа и Идеал,

Но Жизни полной нет без Мира, где Тело – Храм Души, в котором путь она должна пройти достойно свой в стремлении Познать всю прелесть Мира!"

Олена Миколаївна Скороход

Гортаючи сторінки публікацій видатного українського філософа та фундатора теорії психологічної науки Володимира Андрійовича Роменця "Історія психології: Стародавній світ. Середні віки. Відродження" [7] та "Історія психології ХХ століття" (співавтор І.П. Маноха) [8] вбачаємо становлення психології як науки, ще у часи Стародавнього світу.

Ще у цей період людина розглядається як Боже творіння, яке є уособленням матеріального та ідеального. Матеріальним вважається його тіло, ідеальним – його душа.

Днем народження науки "Про душу", якою є психологія, загальноприйнятим вважається вихід в світ знаменитого трактату Аристотеля "Про душу" [2]. У цьому творі автор вперше визначив *предмет психології*, а саме наукове дослідження природи, сутності, виявів, функцій та станів душі та її ролі і значення в тілі людини.

Проїшли роки, і наука психологія поступово переходить від ідеальної науки, в якій душа – це божественне начало та центр всього сутнього в матеріальному світі, до науки – в якій – матеріальне – є началом та центром всього сутнього. *Поступово наука "Про душу" формується у науку "Без душі"*.

В усі віки існувала суперечність:

– що головне - ідеальне чи матеріальне?

– чи взагалі існує ідеальне?

– і якщо воно, а саме ідеальне, існує, то як воно співвідноситься з матеріальним?

В усі віки релігія проповідує, що людина – є Божим творінням, а наука це заперечує.

Як розв'язати Гордіїв вузол, та примирити науку і релігію? На думку спадають такі рядки:

На щастя є і в цьому світі брати та сестри, що служать Істині Великій, що зветься Храм Науки!

На щастя є і в цьому світі брати і сестри, що досконалим

прагнуть зробити Божий Світ з наукою у парі та з Божим Словом!

І серед них - це науковці та діячі релігій!

*І кожен з них несе свій вклад у Сотворіння, що зветься Синтез
Знань для Пізнання Себе та Світу, що Божим зветься!*

Коментуючи ці рядки, **автор акцентує**, що для вирішення існуючих в віках проблем *Наука-Релігія, Ідеальне-Матеріальне* єдиним виходом є не їх протиборство, а їх *співдружність* для генерації нових та аналізу, синтезу існуючих Знань Людства для пізнання, вдосконалення та самовдосконалення найважливішого Божого творіння, яким являється Людина.

Як показав аналітичний огляд спеціальної літератури, вирішенням окреслених проблем займалися та займаються науковці усього світу, це: видатний австралійський нейрофізіолог, лауреат Нобелівської премії Еклз Джон Керью; засновник енергетичної медицини доктор Рендольф Стоун та його послідовники Роберт К. Холл, Брюс Бергер; російські вчені – доктор психологічних наук Володимир Козлов та кандидат філософських наук Володимир Майков, доктор технічних наук Константин Георгієвич Коротков; українські вчені – доктор філософії Іван Іванович Огієнко (Митрополит Іларіон), доктор технічних наук, доктор богослов'я Шевченко Анатолій Іванович, доктор педагогічних наук, український Златоуст Галина Михайлівна Сагач та багато інших.

Життя не стоїть на місці, життя перебуває в постійній динамічній площині, в якій людина займає унікальний п'єдестал, дарований їй Богом. Але на жаль своїми не завжди мудрими рішеннями людина заводиться себе у глухий кут лабіринту Знань. І щоб вийти з цього кута не завжди необхідно йти вперед, іноді треба повернути назад та звернутись до Великої Мудрості мислителів давнини, але не відхиляючи здобутки та звершення сьогодення.

З цією метою, автор публікації Олена Миколаївна Скороход, пропонує її колегам, а саме науковцям та фахівцям психологічної справи, майстрам педагогіки та медицини та іншим спеціалістам, які пов'язані з вирішенням проблеми Пізнання та Вдосконалення Людини, ставити на перший ієрархічний рівень своїх задач – **це наукове дослідження природи, сутності, виявів, функцій та станів душі та її ролі і значення в тілі людини.**

З цією метою, автор публікації започаткувала новий напрям психології – ідеалістично-матеріалістичну психологію, короткий виклад концепції якої презентовано на X Міжнародній науково-практичній конференції "Гуманізм та освіта" (м. Вінниця, 14-16 вересня, 2010 р.) у доповіді "Культура душі фахівців сфери інженерії та технологій як фактор гуманізації вищої освіти України" [9].

Розглянемо концепцію ідеалістично-матеріалістичної психології автора більш детально.

Божественний Світ являється інтегральною системою, яка складається із матеріального і ідеального компонентів. Системою, в якій індивід є представником матеріального світу, але уособленням і інтегралом матеріального і ідеального.

Матеріальне – це його тіло, яке автор назвала матеріальною системою.

Ідеальне – це його душа, яка за припущеннями автора являється не вивченою на даний момент часу формою існування божественної енергії, яка є джерелом живлення, що являється також і пусковим механізмом і центральним виконавцем, що заряджає енергією, приводить в дію, управляє, контролює та координує роботу всіх компонентів матеріальної системи індивіда.

Душа індивіда являється також і джерелом його життя та відкритим і складним континуумом (рис. 1).

Джерелом життя, тому що заряджає енергією, приводить в дію, управляє, контролює та координує роботу всіх компонентів матеріальної системи індивіда.

Складним континуумом, тому що:

1. Являється джерелом живлення, яке є також і пусковим механізмом і центральним виконавцем.

2. Володіє якісними характеристиками, до яких відносяться:

- колір та його інтенсивність;
- форма та її цілісність;
- розмір та його величина та ін.

За припущеннями автора, якісні характеристики душі індивіда являються індикаторами її стану та стану матеріальної системи індивіда.

Наведемо декілька прикладів сучасних здобутків вчених, щодо вивчення якісних характеристик душі та біополя індивіда. В останні роки отримав подальший розвиток, започаткований, ще у 30-ті роки минулого століття радянськими вченими, подружжям Семеном Давидовичем і Валентиною Хрісантовною Кірліан, метод Газорозрядної Візуалізації (ГРВ), що базується на ефекті Кірліан. Автор методу – російський вчений - доктор технічних наук, професор Константин Георгієвич Коротков.



Рис. 1. Душа індивіда, як джерело життя, відкритий та складний континуум

Принцип методу ГРВ полягає в наступному [5, 6] (рис. 2): між об'єктом, що досліджується (1), яким являється палець людини, і діалектичною пластиною (2), на якій розміщується об'єкт, подаються імпульси напруги тривалістю 10 мкс від генератора електромагнітного поля (5), внаслідок чого на зворотній стороні пластини (2) розвивається лавинний і/або ковзний розряд, параметри якого визначаються властивостями об'єкта. Світіння розряду за допомогою оптичної системи і

ПЗС-камери (6-8) перетворюються в відеосигнали, які фіксуються в пам'яті комп'ютера (9) у вигляді одиночних кадрів - ГРВ-грам або AVI файлів (рис. 3). Обробка проводиться за допомогою спеціалізованого програмного забезпечення, яке дозволяє обчислювати набір параметрів ГРВ-грам і на їх основі робити певні діагностичні висновки.

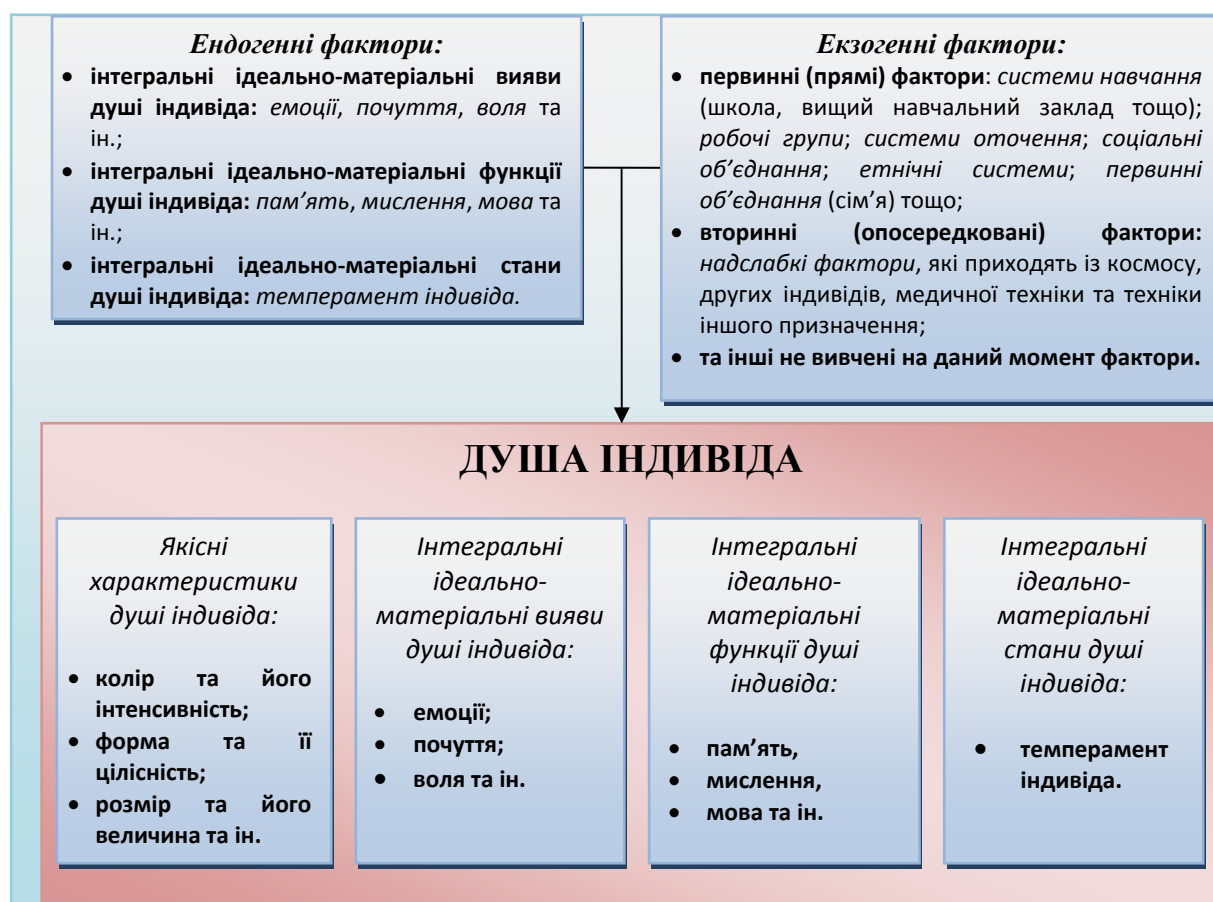

Рис. 2. Схематичне зображення ГРВ пристрою (1 – об'єкт дослідження; 2 - прозорий електрод; 3 - газовий розряд; 4 - оптичне випромінювання; 5 - генератор; 6 - оптична система; 7,8 – відеоперетворювач; 9 – комп'ютер; 10 – корпус)



Рис. 3. ГРВ-грама пальця руки індивіда

За дослідженнями вчених, які використовують цей метод, показано, що в картині випромінювань пальців рук людини, які сфотографовані в газовому розряді, **відображається його аура**, якісними характеристиками якої являються: площа світіння, яскравість та рівномірність і яка відображає фізичний та психоемоційний стани людини [1].

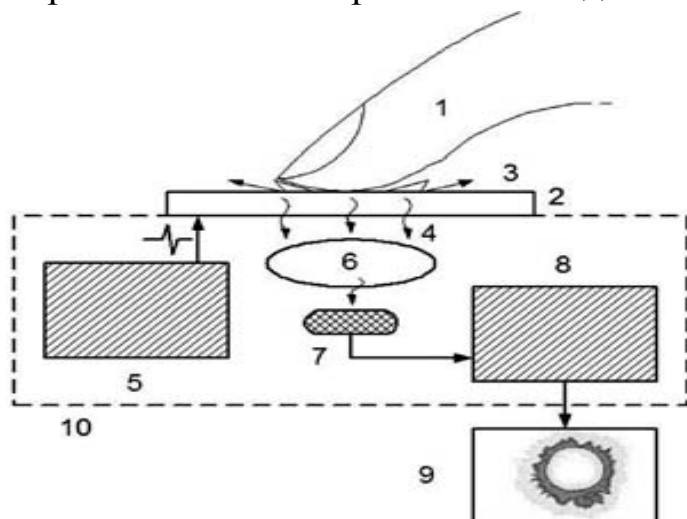
За припущеннями автора, сфотографована аура індивіда є частковим відображенням його душі та частковим відображенням його біополя.

Будемо вважати, що **аура індивіда** – це сукупність його біополя та його душі.

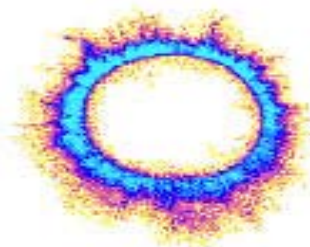
Душа індивіда, за гіпотезою автора публікації, – це не вивчена на даний момент часу форма існування божественної енергії.

Біополе індивіда, за гіпотезою доктора фізико-математичних наук, професора Лідії Миколаївни Галль та її колег з Інституту радіотехніки і електроніки Академії наук РФ (зараз ІРЕ РАН), – це сукупність фізичних полів індивіда, які він генерує в процесі своєї життєдіяльності. Серед яких це: теплове або інфрачервоне поле, яке являється найбільш інтенсивним; магнітні поля, які виникають у результаті руху заряджених еритроцитів (червоних кров'яних тіл); ультразвукове (акустичне) випромінювання, яке спричиняє фібриляція (швидке скорочення) м'язових волокон; СВЧ-електромагнітне випромінювання та інші поля, про які докладно описано у науковій роботі Л.М. Галль «Биоэнергетика магия жизни» [4].

Довідка. Дослідженнями аури індивіда на основі методу газорозрядної візуалізації займається компанія Kirlionics Technologies International, електронна адреса якої <http://www.ktispb.ru>. Цей метод та спеціалізоване обладнання і програмне забезпечення для його реалізації використовується в наукових та медичних цілях. Для освітніх та розважальних цілей можна скористатись послугами та обладнанням і програмним забезпеченням фірми Quest Land, електронна адреса якої <http://www.photoaura.ru>. Як приклад наведемо фотографію аури індивіда з цього сайту (рис. 4):



Рис.4. Фото аури індивіда

3. Душа індивіда володіє інтегральними ідеально-матеріальними виявами, які прийнято називати психічні явища і до яких відносяться: емоції, почуття, воля та інші, інтегральними ідеально-матеріальними функціями, які прийнято називати вищі психічні функції і до яких відносяться: пам'ять, мислення, мова та інші та інтегральними ідеально-матеріальними станами, які прийнято називати – темпераментом індивіда.

Коментарій. На сучасному етапі розвитку психологічної справи накопичено значний досвід у області знань, щодо психічних явищ, вищих психічних функцій та темпераменту індивіда, але не зважаючи на ці досягнення, **автор публікації, О.М. Скороход, пропонує називати:**

– психічні явища - **інтегральними ідеально-матеріальними виявами душі індивіда;**

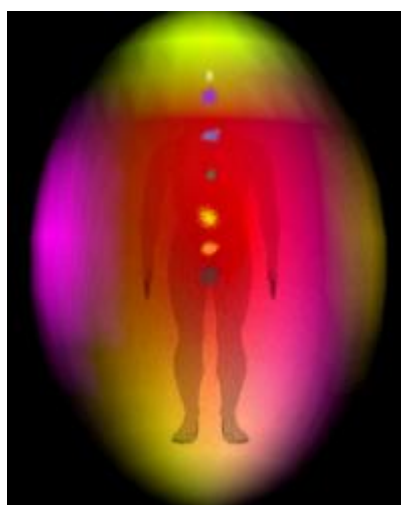
– вищі психічні функції - **інтегральними ідеально-матеріальними функціями душі індивіда;**

– темперамент - **інтегральними ідеально-матеріальними станами душі індивіда.**

Це зумовлено наступним: виходячи із гіпотези автора, що **індивід являється неподільним універсумом або інтегралом душі та тіла, в якому його душа являється джерелом живлення, що є також і центральним виконавцем та пусковим механізмом, що управляє, контролює та координує роботу всіх компонентів матеріальної системи індивіда, можна зробити висновок, що душа виявляє свої стани та виконує свої функції за допомогою свого тіла.**

4. Душа індивіда підлягає впливу ендогенних факторів. До ендогенних факторів відноситься позитивна та негативна самоактуалізація душі індивіда, яку автор назвала позитивна та негативна ендогенна енергія і яка одночасно являється її інтегральними ідеально-матеріальними виявами, функціями та станом. Це - емоції, почуття, воля, пам'ять, мислення та ін.

Довідка. Для формування позитивної ендогенної енергії необхідно володіти знаннями та мистецтвом вдосконалення та самовдосконалення культури душі індивіда. **З цією метою автор публікації, О.М. Скороход, запропонувала методологію формування культури душі індивіда, яку викладено у її доповіді "Культура душі фахівців сфери інженерії та**

технологій як фактор гуманізації вищої освіти України" [9].

Душа індивіда являється відкритим континуумом, тому що підлягає впливу екзогенних факторів, а саме первинних та вторинних.

До первинних (прямих) екзогенних факторів відносяться позитивні та негативні знання та досвід, які здобуваються індивідом в процесі його взаємодії з соціальними системами, такими як (класифікацію соціальних систем взято із: [3]): первинні об'єднання (сім'я), системи навчання (школа, вищий навчальний заклад тощо), робочі групи, системи оточення, соціальні об'єднання, етнічні системи тощо. **Ці екзогенні фактори являються позитивною та негативною актуалізацією душі індивіда.**

До вторинних (опосередкованих) екзогенних факторів відносяться фактори, які професор Лідія Миколаївна Галль назвала надслабкі, та які приходять до нас із космосу, других індивідів, медичної техніки та техніки іншого призначення (про це докладно див. в роботі [4]).

Ці та інші не досліджені на даний момент часу екзогенні фактори автор публікації назвала **позитивна та негативна екзогенна енергія.**

Висновки. Звернення автора до наукової спільноти. На сучасному етапі розвитку сфер Храму Науки, які пов'язані з дослідженнями природи Людини існує багато запитань на які ще не знайдено відповідей. Наука зайшла в глухий кут лабіринту Знань і вперто продовжує стверджувати що матерія є головне та заперечує існування паралельного, а саме ідеально-енергетичного світу в якому знаходиться Творець та якого люди називають Богом.

Автор публікації провела аналітичне дослідження сотень наукових та популярних робіт, щодо вирішення проблеми Пізнання та Вдосконалення Людини – це роботи з біофізики, загальної психології, нейропсихології, психології пам'яті, психології мислення та роботи інших наукових напрямків і **хоче задати вченим запитання:**

! так як організм людини являється матеріальною системою, яка, як і будь-яка інша система, складається із компонентів та елементарних одиниць, які взаємопов'язані та функціонують для виконання в ній певної ролі, та є такою що сама відновлюється та потребує енергетичного живлення;

? чи може вона існувати та самовідновлюватись, якщо немає «пристрою», який би виступав у ролі енергетичної станції або батареї, яка

живить її матеріальні елементарні одиниці?; «пристрою», який управляє та контролює процеси їх внутрішніх взаємодій та самоорганізації?; «пристрою», який управляє та координує роботу всієї матеріальної системи індивіда та виконує багато інших функцій та операцій?

Автор публікації акцентує, що у багатьох теоріях вчених відсутній головний компонент без якого існування матеріальної системи індивіда неможливе, компонент, який потрібно поставити на перший ієрархічний рівень Знать, щодо інтегральної ідеально-матеріальної системи – Людина. І цим компонентом являється душа індивіда – невивчена на даний момент часу форма існування божественної енергії, яка є джерелом живлення, що являється також і пусковим механізмом і центральним виконавцем, що заряджає енергією, приводить в дію, управляє, контролює та координує роботу всіх компонентів матеріальної системи індивіда.

Поради автора. У підсумку викладеної теорії, щодо душі індивіда автор публікації акцентує та пропонує читачам і науковцям наступне:

1. Так як стан матеріальної системи індивіда напряду залежить від стану його душі, то **головне правило ефективного функціонування матеріальної системи індивіда – це позитивний стан його душі.**

2. Так як матеріальна система індивіда являється такою, що сама відновлюється, то необхідно дотримуватись наступних **основних правил:**

– **по-перше**, провести діагностику стану душі та стану тіла індивіда. У здорової людини: **колір душі яскравий та її форма цілісна.**

Примітка. Так як приладу, який би повністю відображав би душу індивіда не існує, для первинної діагностики фізичного та психоемоційного стану людини доцільно користуватись спеціалізованим обладнанням і програмним забезпеченням для реалізації методу газорозрядної візуалізації про який було зазначено вище;

– **по-друге**, привести в рівновагу стан душі індивіда сучасним інструментарієм психологічної науки та практики;

– **по-третє**, «дати» матеріальній системі індивіда повноцінне, а тобто збалансоване харчування, оптимальні фізичні навантаження та здоровий сон - у відповідний час та з оптимальною тривалістю.

Дотримання цих правил забезпечить: науковцям та фахівцям медичної і психологічної справи ефективне лікування та профілактику захворювань

індивіда, а індивіду не тільки хороши настрої, відмінне здоров'я та довголіття, але й ефективне виконання розумової та фізичної діяльності.

Література

1. Ануфриева Е.И., Ануфриев В.П., Старченко М.Г. Изучение психической энергии человека методом газоразрядной визуализации / [Електронний ресурс]. – Режим доступу: <http://www.gdvonline.ru/page.php?al=psihicheskai>
2. Аристотель. Сочинения в четырех томах. Т. 1. Ред. В.Ф. Асмус. – Москва: "Мысль", 1975.
3. Бенеш Г. Психологія: dtv-Atlas: Довідник: Пер. з нім. / Наук. ред. пер. В.О. Васютинський. – Київ: Знання-Прес, 2007.
4. Галль Л.Н. Биоэнергетика – магия жизни. – Москва: АСТ; Санкт-Петербург: Астрель-СПб, 2010.
5. Коротков К.Г., Бундзен П.В., Макаренко О.И. Результаты и перспективы использования квантовой биофизики в подготовке высококвалифицированных спортсменов / [Електронний ресурс]. – Режим доступу: <http://lib.sportedu.ru/press/tpfk/2003N3/p26,39-43.htm>.
6. Офіційний сайт компанії Kirlionics Technologies International / [Електронний ресурс]. – Режим доступу: <http://www.ktispb.ru>.
7. Роменець В.А. Історія психології: Стародавній світ. Середні віки. Відродження: навч. посібник. – Київ: Либідь, 2005.
8. Роменець В.А., Маноха І.П. Історія психології ХХ століття : навч. посібник / вст. ст. В.О. Татенка, Т.М. Титаренко. – Київ: Либідь, 1998.
9. Скороход О.М. Культура душі фахівців сфери інженерії та технологій як фактор гуманізації вищої освіти України // Гуманізм та освіта. Збірник матеріалів Х Міжнародної науково-практичної конференції, м. Вінниця, 14-16 вересня 2010 р. – Вінниця: УНІВЕРСУМ-Вінниця, 2010 / [Електронний ресурс]. – Режим доступу: <http://conf.vstu.edu.ua/humed/2010/3>.

O. Skorokhod. The treatise “About of soul” in modern interpretation.

In the article the conception of idealistic-materialistic psychology of author of publication is considered – Olena Skorokhod, modern achievements of scientists are resulted, in relation to high-quality descriptions of soul of individual and the above all rule of the effective functioning of the material system of individual is definite.

Key words: *idealistic-materialistic psychology, soul of individual, high-quality descriptions of soul of individual, integral ideal-material displays and functions of soul, above all rule of the effective functioning of the material system of individual.*

НАШІ АВТОРИ

Бліхар Мирослава Петрівна – аспірантка кафедри економіки підприємництва економічного факультету Львівського національного університету імені Івана Франка.

Боярин Наталія Василівна – магістр психології ДВНЗ «Переяслав-Хмельницький державний педагогічний університет імені Григорія Сковороди».

Бушуєва Тетяна Володимирівна – кандидат психологічних наук, доцент кафедри соціальної психології та психотерапії Інституту соціології, психології та управління НПУ імені М.П. Драгоманова.

Гвоздецька Богдана Григорівна – аспірантка кафедри соціології Інституту соціології, психології та управління Національного педагогічного університету імені М.П. Драгоманова.

Герасименко Лариса Віталіївна - кандидат педагогічних наук, доцент кафедри соціально-політичних наук Кременчуцького національного університету імені Михайла Остроградського, докторантка Харківського національного педагогічного університету імені Г.С. Сковороди.

Гетьман Тетяна Олександрівна – аспірантка кафедри теоретичної та консультативної психології Інституту соціології, психології та управління Національного педагогічного університету імені М.П. Драгоманова.

Данилюк Іван Васильович – доктор психологічних наук, виконуючий обов'язки завідувача кафедри загальної психології факультету психології Київського національного університету імені Тараса Шевченка.

Домбровська Надія Володимирівна – аспірантка кафедри соціології та соціальної роботи Інституту гуманітарних та соціальних наук Національного університету «Львівська політехніка».

Дубович Наталя Василівна - аспірантка кафедри соціології та соціальної роботи Ужгородського національного університету.

Дудар Сергій Едуардович – аспірант кафедри соціології Інституту соціології, психології та управління Національного педагогічного університету імені М.П. Драгоманова.

Коваліско Наталія Володимирівна – доктор соціологічних наук, професор кафедри історії та теорії соціології Львівського національного університету імені Івана Франка.

Ковальчук Олена Олександрівна – кандидат історичних наук, старший науковий співробітник Інституту історії України НАН України.

Крячко Володимир Іванович – кандидат соціологічних наук, доцент кафедри соціології Інституту соціології, психології та управління Національного педагогічного університету імені М.П. Драгоманова.

Ксяоінг Чанг – доцент, заступник декана факультету журналістики і комунікацій, заступник декана Школи англійської мови та міжнародних досліджень, Пекінський університет іноземних мов (Пекін, Китай).

Кутішенко Валентина Петрівна – кандидат психологічних наук, доцент кафедри загальної, вікової та педагогічної психології Інституту психології та соціальної педагогіки Київського університету імені Бориса Грінченка.

Майдан Іван – кандидат історичних наук, доцент Дипломатичної академії України при МЗС України.

Маляр Олена Іванівна – аспірантка кафедри теоретичної та консультативної психології Інституту соціології, психології та управління Національного педагогічного університету імені М.П. Драгоманова.

Мірзоєв Ільхам Алірамогли – кандидат психологічних наук, доцент, провідний науковий співробітник НАН Азербайджану (Баку, Азербайджан).

Сачок Марія Володимирівна – аспірантка кафедри політичної соціології Харківського національного університету імені В.Н. Каразіна.

Скороход Олена Миколаївна – кандидат технічних наук, доцент кафедри інформатики та комп'ютерних технологій Херсонського національного технічного університету.

Хижняк Олександр Володимирович – кандидат соціологічних наук, старший викладач Харківського національного університету імені В.Н. Каразіна.

Цимбал Світлана Миколаївна – кандидат філософських наук, доцент кафедри соціології Інституту соціології, психології та управління Національного педагогічного університету імені М.П. Драгоманова.

Щерба Галина Іванівна – кандидат філософських наук, доцент кафедри аналітичної економіки та міжнародної економіки Львівського національного університету імені І. Франка.

Яковенко Алла Казимирівна – кандидат соціологічних наук, доцент, професор кафедри соціології Інституту соціології, психології та управління Національного педагогічного університету імені М.П Драгоманова.

Яковенко Юрій Іванович – доктор соціологічних наук, професор, заслужений працівник освіти України, завідувач кафедри галузевої соціології Київського національного університету імені Тараса Шевченка, академік-секретар відділення політології, соціології та права Академії наук вищої школи України, заступник голови комісії із соціології науково-методичної ради МОНМС України, голова дослідницького комітету Соціологічної асоціації України з питань логіки та методології соціології.

AUTHORS

Myroslava Blikhar – Postgraduate student, Department of economics business, Faculty of economics, Ivan Franko National University of L'viv.

Nataliai Boyaryn – master of psychology, State Institution of Higher Education «Pereyaslav-Khmelnitsky Hryhoriy Skovoroda State Pedagogical University».

Tetyana Bushuyeva – Ph.D (Psychology), professor, Department of social psychology and psychotherapy, Institute of Sociology, Psychology and Management, National Dragomanov Pedagogical University.

Ivan Danylyuk – Doctor of science (Psychology), associate professor, executive head of the Department of general psychology, Faculty of psychology, Taras Shevchenko National University of Kyiv.

Nadiya Dombrovska – Postgraduate student, Department of sociology and social work, Institute of Humanities and Social Sciences, National University «Lviv Polytechnic».

Natalia Dubovich – Postgraduate student, Department of sociology and social work, Uzhgorod National University.

Sergiy Dudar – Postgraduate student, Department of sociology, Institute of Sociology, Psychology and Management, National Dragomanov Pedagogical University.

Larysa Herasymenko – Ph.D. (Pedagogy), associate professor, Department of social and political sciences, Kremenchuk Mykhaylo Ostrogradskyi National University, Ph.D. student of Kharkiv G.S. Skovoroda National University.

Tetyana Hetman – Postgraduate student, Department of theoretical and consultative psychology, Institute of Sociology, Psychology and Management, National Dragomanov Pedagogical University.

Bogdana Hvozdetska – Postgraduate student, Department of sociology, Institute of Sociology, Psychology and Management, National Dragomanov Pedagogical University.

Oleksandr Khyzhnyak – Ph.D. (Sociology), senior lecturer, Department of political sociology, V.N. Karazin Kharkiv National University.

Olena Kovalchuk – Ph.D. (History), senior research fellow, Institute of History of Ukraine, National Academy of Sciences of Ukraine.

Natalia Kovalisko – Doctor of science (Sociology), professor, Department of history and theory of sociology, Ivan Franko National University of L'viv.

Volodymyr Kryachko – Ph.D. (Sociology), associate professor, Department of sociology, Institute of Sociology, Psychology and Management, National Dragomanov Pedagogical University.

- Valentyna Kutishenko** – Ph.D. (Psychology), associate professor, Department of general, age and pedagogy psychology, Institute of Psychology and Social Pedagogy, Borys Grinchenko Kyiv University.
- Ivan Maydan** – Ph.D. (History), associate professor, Diplomatic Academy of Ukraine, MFA of Ukraine.
- Olena Malyar** – Postgraduate student, Department of theoretical and consultative psychology, Institute of Sociology, Psychology and Management, National Dragomanov Pedagogical University.
- Ilkham Mirzoiev** – Ph.D. (Psychology), associate professor, senior research fellow, National Academy of Sciences of Azerbaijan (Baku, Azerbaijan).
- Mariya Sachok** – Postgraduate student, Department of political sociology, V.N. Karazin Kharkiv National University.
- Galyna Shcherba** – Ph.D. (Philosophy), associate professor, Department of analytical economy and international economy, Ivan Franko National University of L'viv.
- Olena Skorokhod** – Ph.D. (Technical), associate professor, Department of informatics and computer technologies, Kherson National Technical University.
- Svitlana Tsymbal** – Ph.D. (Philosophy), associate professor, Department of Sociology, Institute of Sociology, Psychology and Management, National Dragomanov Pedagogical University.
- Zhang Xiaoying** – associate professor, executive vice-dean, Department of international journalism and communication, deputy dean of the School of english and international studies, Beijing Foreign Studies University (Beijing, China).
- Alla Yakovenko** – Ph.D. (Sociology), associate professor, professor, Department of Sociology, Institute of Sociology, Psychology and Management, National Dragomanov Pedagogical University.
- Yuriy Yakovenko** – Doctor of science (Sociology), professor, honored education worker of Ukraine, head of the Department of branches of sociology of Taras Chevchenko National University of Kyiv, academician-secretary of Department of political science, sociology and law of Academy of Sciences of Higher Education of Ukraine, vice-chairman of Commission of Sociology of Scientific and Methodical Council MONMS Ukraine, Chairman of Research Committee Sociological Association of Ukraine on logic and methodology of sociology.

ЗМІСТ

Яковенко Ю.І. Соціологія в сучасній Україні: чи є рух вперед?.....	5
Коваліско Н.В., Домбровська Н.В. Методологічне обґрунтування та виділення моделей споживання на емпіричному рівні.....	32
Яковенко А.К., Дубович Н.В. Турист як об'єкт соціологічної рефлексії: канонічні та інноваційні практики.....	43
Крячко В.І. До питання про операціоналізацію базових понять у дослідженні міжетнічної взаємодії.....	62
Хижняк О.В. Мовна культура національних меншин як прояв індивідуального і колективного в етнічності.....	76
Дудар С.Е. Автохтонне населення у формуванні етнічного складу населення України: історико-соціологічний аспект.....	86
Ковальчук О.О., Майдан І.Г. Збереження культурної спадщини українцями в Канаді у перші десятиліття перебування в Канаді.....	96
Гвоздецька Б.Г. Інтерсуб'єктивні значення емоційного компоненту мешканців пограниччя Карпатського регіону.....	113
Щерба Г.І. Проблеми соціального сирітства в Україні як наслідок зовнішньої міграції молоді.....	121
Бліхар М.П. Основні аспекти формування ціннісних орієнтацій сучасної студентської молоді в процесі виховання.....	130
Цимбал С.М. Методологічні принципи постнекласичного соціогуманітарного знання.....	140
Сачок М.В. Теоретико-методологічні основи вивчення евалюації в системі соціологічного знання.....	150
Ксяоінг Чанг. Погляд журналу «The Economist» на роль Китаю у світовій економіці (1985-2010 рр.).....	164
Данилюк І.В. Складові елементи психічного складу етнічної спільноти.....	174
Бушуєва Т.В. Професійна специфіка діагностичного мислення психолога-практика.....	185
Кутішенко В.П. Інтимність як форма самопізнання та пізнання іншої людини.....	195

Гетьман Т.О. Врахування індивідуальних особливостей уваги молодших школярів у навчальному процесі.....	204
Маляр О.І. Психологічний вплив сім'ї та школи на розвиток довільності емоційної регуляції у дітей молодшого шкільного віку....	213
Боярин Н.В. Психологічні особливості формування юнацької субкультури у неформальному об'єднанні «готів».....	221
Мирзоев И.А. Реабилитационное консультирование как средство снятия «синдрома войны».....	227
Герасименко Л.В. Психолого-педагогічні погляди П. Юркевича..	236
Скороход О.М. Трактат «Про душу» в сучасній інтерпретації.....	247

CONTENTS

Yakovenko Y. Sociology in contemporary Ukraine: is it moving forward?.....	5
Kovalisko N., Dombrovska N. Methodological substantiation and distinction of consumer models at the empirical level.....	32
Yakovenko A., Dubovych N. Tourist as object sociological reflection: canonical and innovative practices.....	43
Kryachko V. To the question of basic concepts operationalization in the interethnic interaction research.....	62
Khyzhniak O. Linguistic culture of national minorities as the manifestation of individual and collective in ethnicity.....	76
Dudar S. Indigenous population in the formation of the ethnic structure of Ukraine: historical-sociological aspect.....	86
Kovalchuk O., Maydan I. Preservation of cultural heritage by Ukrainians during first decades of staying in Canada.....	96
Hvozdetzka B. Intersubjective values of the emotional component of the Carpathian region borderlands inhabitants.....	113
Shcherba G. The problems of social orphanhood in Ukraine as a result of external youth migration.....	121
Blikhar M. Basic aspects of forming of the values orientations of modern student youth in the process of education.....	130
Tsymbal S. The methodological principles of postnonclassic sociohumanitarian knowledge.....	140
Sachok M. Theoretical methodological basis of evaluation study in sociological knowledge system.....	150
Zhang Xiaoying. «The Economist's» construction of China's world role (1985-2010).....	164
Danylyuk I. Components of ethnic community's psychic structure...	174
Bushuyeva T. Professional features of the diagnostic thinking of psychologist.....	185
Kutishenko V. Intimacy as a form of self-knowledge and knowledge of another person.....	195
Hetman T. Considering individual peculiarities of attention of junior pupils in educational process.....	204

Malyar O. Psychological influence of the family and school on the development of the arbitrariness emotionality regulation of junior school children.....	213
Boyaryn N. Psychological peculiarities of youth subculture in the informal association of "Goths".....	221
Mirzoiev I. Rehabilitation counseling as a means of removing the «war syndrome».....	227
Herasymenko L. Psycho-pedagogical views of P. Yurkevych.....	236
Skorokhod O. The treatise “About of soul” in modern interpretation...	247

ВИМОГИ ДО ОФОРМЛЕННЯ НАУКОВИХ СТАТЕЙ

1. Редакція приймає до друку статті виключно за умови їх відповідності вимогам ВАК України до структури наукової статті. Наукові статті повинні містити такі необхідні елементи:

- *постановка проблеми* у загальному вигляді та зв'язок із важливими науковими чи практичними завданнями;
- *аналіз останніх досліджень і публікацій*, в яких започатковано розв'язання даної проблеми, і на які спирається автор, виділення невирішених раніше частин загальної проблеми, котрим присвячується дана стаття;
- *формулювання цілей статті* (постановка завдання);
- *виклад основного матеріалу дослідження* з повним обґрунтуванням отриманих наукових результатів;
- *висновки* з цього дослідження і перспективи подальших розвідок у даному напрямку.

2. Рукопис статті подається **українською мовою**, роздрукований шрифтом **Times New Roman**. Разом із рукописом подається **електронний варіант** статті на диску чи електронною поштою.

3. Вимоги до статті:

- Основний текст статті має супроводжуватись **шифром УДК** (бібліографічні показники) у лівому верхньому куті першої сторінки;
- прізвище та ініціали автора/авторів (у правому верхньому куті першої сторінки, *українською та англійською мовами*);
- назва статті (по центру, *українською та англійською мовами*);
- дві анотації (**українською та англійською мовами**), обсяг кожної не більше 5 рядків;
- ключові слова до статті (**українською та англійською мовами**);
- текст статті;
- список використаних джерел (має бути оформлений згідно з останніми вимогами Держстандарту) в *алфавітному* порядку.

4. При наборі тексту треба дотримуватися таких вимог: всі поля 20 мм; шрифт Times New Roman, кегель 14, інтервал – 1,5; абзацний відступ – 8 мм. Рисунки і таблиці оформляються згідно з ДСТУ.

5. Стаття обов'язково супроводжується авторською довідкою із зазначенням прізвища, ім'я, по-батькові (повністю); наукового ступеня, звання, посади, місця роботи (**українською та англійською мовами**); домашньої адреси і телефонів, адреси електронної пошти.

6. За достовірність викладених фактів відповідальність несе автор. У статтю можуть бути внесені зміни редакційного характеру без згоди автора.

7. Науковий збірник видається двічі на рік.

Адреса редакції:.....Київ, вул. Пирогова, 9

Телефони:.....(044) 422-25-44, (044) 400-99-37

E-mail:..... forumnpu@ukr.net

НАУКОВЕ ВИДАННЯ

Збірник наукових праць

**МІЖНАРОДНИЙ НАУКОВИЙ ФОРУМ:
СОЦІОЛОГІЯ, ПСИХОЛОГІЯ, ПЕДАГОГІКА, МЕНЕДЖМЕНТ**

ВИПУСК 8

Друкується в авторській редакції з оригінал-макетів авторів.

Відповідальний редактор

В. Б. Євтух

Відповідальний секретар

О. Л. Макаренко

Технічний редактор

Ю. В. Сюсель

SCIENTIFIC PUBLICATIONS

Scientific papers

**INTERNATIONAL SCIENTIFIC FORUM:
SOCIOLOGY, PSYCHOLOGY, PEDAGOGY, MANAGEMENT**

ISSUE 8

Printed in the author's version of the original models of the authors.

Editor

V. Yevtukh

Executive secretary

O. Makarenko

Technical editor

Y. Syusel