

МІНІСТЕРСТВО ОСВІТИ І НАУКИ, МОЛОДІ ТА СПОРТУ УКРАЇНИ
НАЦІОНАЛЬНИЙ ПЕДАГОГІЧНИЙ УНІВЕРСИТЕТ
імені М.П. ДРАГОМАНОВА

На правах рукопису

ПОПОВ СЕРГІЙ МИКОЛАЙОВИЧ

УДК: 140.8+130.3+141.8

**СОЦІАЛЬНО-ФІЛОСОФСЬКИЙ АНАЛІЗ ЗВОРОТНОГО ЗВ'ЯЗКУ:
ТЕОРЕТИКО-МЕТОДОЛОГІЧНИЙ КОНТЕКСТ**

09.00.03 – соціальна філософія та філософія історії

Дисертація на здобуття наукового ступеня
доктора філософських наук

Науковий консультант –
Бех Володимир Павлович,
доктор філософських наук, професор,
заслужений діяч науки і техніки України

Київ – 2012

ЗМІСТ

ВСТУП.....	4
РОЗДІЛ 1 ТЕОРЕТИКО-МЕТОДОЛОГІЧНІ ОСНОВИ ДОСЛІДЖЕННЯ	
ЗВОРОТНОГО ЗВ’ЯЗКУ СОЦІАЛЬНИХ СИСТЕМ	27
1.1 «Зворотний зв'язок у парадигмі саморегуляції соціальних систем» – як головний концепт дослідження	27
1.2 Специфіка прояву принципу зворотного зв’язку у соціальних системах.....	47
1.3 Принципи, методи та категоріальний апарат дослідження	61
Висновки до першого розділу	107
РОЗДІЛ 2 ТЕОРЕТИЧНИЙ АНАЛІЗ ЯВИЩА ЗВОРОТНОГО ЗВ’ЯЗКУ	
В ПАРАДИГМІ САМОРЕГУЛЯЦІЇ СОЦІАЛЬНИХ СИСТЕМ.....	111
2.1 Філософська рефлексія зворотного зв’язку: природа, сутність, зміст та форми.....	112
2.2 Види зворотного зв’язку у системі соціального управління	135
2.3 Система саморегуляції соціального організму як інтегративний процес організаційної взаємодії державної і недержавної влади	157
2.4 Структурно-функціональний аналіз недержавної влади у парадигмі саморегуляції соціального організму країни	177
Висновки до другого розділу.....	191
РОЗДІЛ 3 ТИПОЛОГІЗАЦІЯ СТАНУ СОЦІАЛЬНИХ СИСТЕМ У	
ЗАЛЕЖНОСТІ ВІД ВПЛИВУ РІЗНОВИДІВ ЗВОРОТНОГО ЗВ’ЯЗКУ	194
3.1 Гомеостаз соціальних систем як наслідок домінування негативного зворотного зв’язку.....	194
3.2 Гомеорез як сталий розвиток соціальних систем детермінований позитивним зворотним зв’язком	220
3.3 Гомеоклаз як мутація у системі саморегуляції соціального організму країни внаслідок суперечності між позитивним і негативним зворотним зв’язком	249

Висновки до третього розділу	267
РОЗДІЛ 4 ПРАКСІОЛОГІЧНИЙ АНАЛІЗ ЗВОРОТНОГО ЗВ'ЯЗКУ У ДИСКУРСІ ЖИТТЄДІЯЛЬНОСТІ СОЦІАЛЬНОГО ОРГАНІЗМУ КРАЇНИ	270
4.1 Зворотній зв'язок у сфері сучасного матеріального виробництва	270
4.2 Зворотній зв'язок у сфері вітчизняного духовного виробництва	286
4.3 Зворотний зв'язок в сфері міжнародних відносин.....	299
Висновки до четвертого розділу	319
РОЗДІЛ 5 ПРОБЛЕМИ І ПЕРСПЕКТИВИ ВИКОРИСТАННЯ ІДЕЇ ЗВОРОТНОГО ЗВ'ЯЗКУ В УПРАВЛІННІ СОЦІАЛЬНИМИ СИСТЕМАМИ.....	321
5.1 Зворотний зв'язок у системі вітчизняного державного управління	321
5.2 Зворотній зв'язок у системі місцевого самоуправління та громадянському суспільстві	348
5.3 Диференціація структури теорії соціального управління під впливом зворотного зв'язку у парадигмі саморегуляції соціальних систем	365
5.4 Професійна освіта як чинник підготовки управлінських кадрів до використання потенціалу зворотного зв'язку в соціальному менеджменті	388
Висновки до п'ятого розділу.....	406
ВИСНОВКИ	408
СПИСОК ВИКОРИСТАНИХ ДЖЕРЕЛ	413
ДОДАТКИ	459

ВСТУП

Актуальність дослідження теоретико-методологічного контексту явища зворотного зв'язку, зокрема його соціально-філософського аналізу саморегуляції соціальних систем обумовлено декількома причинами: *по-перше*, недостатньою теоретичною розробленістю та практичною відсутністю концепції зворотного зв'язку в управлінні соціальними системами, що набувають нині високої динаміки структурних змін і креативності у повсякденному функціонуванні, розробка і впровадження якої має позитивно впливати на стабілізацію відкритих соціальних систем в умовах високої невизначеності, диференціації і дефрагментації, глобалізації і глокалізації;

по-друге, намаганням сучасних держав розбудувати демократичні начала в державному управлінні і сформувати активне громадянське суспільство, яке було б здатним, з одного боку, перебрати на себе вирішення частки організаційних проблем, а з іншого – ефективно контролювати апарати державної влади різних рівнів, що схильні до бюрократизації і сприяють на практиці посиленню корупції і тотальному хабарництву;

по-третьє, гострою необхідністю вироблення організаційно-управлінських та правових заходів впровадження у повсякденне життя світової спільноти надійного саморегулятивного механізму соціальної мегасистеми, яка могла б гнучко реагувати на зміни зовнішнього середовища в умовах розгортання інформаційної революції, завдяки якій інтенсивно модернізуються зворотні зв'язки на рівні наднаціональних утворень на кшталт – ОБСЄ, окремих держав, регіонів і територіальних громад, а також у масштабі міжнародного глобалізованого суспільства, на прикладі новітнього «Європейського Економічного Уряду»;

по-четверте, певним дефіцитом теоретико-методологічної рефлексії інструментів і технологій мінімізації ентропійних тенденцій у кризовому соціумі глобалізованого суспільства, вирішенню яких може сприяти розвиток

самоорганізаційних процесів, направлених на формування сталого розвитку, розробка соціодіагностики антиентропійних заходів та сприяння досягненню антикризового буття завдяки впровадженню механізму зворотного зв'язку на рівні державного управління і місцевого самоврядування;

по-п'яте, впровадженням ефективного зворотного зв'язку у механізм соціального управління та заміною «суб'єкт-об'єктної» на «суб'єкт-суб'єктну» парадигму управління, оскільки прямий зв'язок не завжди своєчасно і у повному обсязі враховує зміну об'єкта після отримання ним управлінського впливу (збудження), а, отже, є менш гнучким і не завжди сприяє посиленню динаміки ділової і політичної активності громадських організацій та територіальних громад у бажаному напрямі розвитку конкретної соціальної цілісності;

по-шосте, в умовах швидкого переходу світової спільноти до інформаційної цивілізації відбуваються біфуркаційні зміни, які продукують передумови формування якісно нового світогляду, який може бути визначений як система поглядів на світ, що зумовлює необхідність подолання ентропійних процесів у природі і соціальному середовищі через посередництво зворотних зв'язків, оскільки відсутність тут, або недооцінка політичним *істеблішментом* теоретичних знань про місце і роль зворотного зв'язку у життєдіяльності світової громади, призводить до загострення низки проблем між людиною і природою, людиною і технікою, особистістю і певними спільнотами або прошарками людей, що є на практиці тригерним механізмом техногенних катастроф, екологічних і соціальних потрясінь;

по-сьоме, становлення інформаційної єдності світової спільноти потребує, навіть на корпоративному рівні, якісного оновлення мислення менеджерського корпусу і збагачення його організаційної культури принципом зворотного зв'язку, оскільки сучасні інформаційно-комунікативні технології проектуються з обов'язковим врахуванням конструктивної і багатоваріантної поведінки учасників управлінської взаємодії протягом довготривалого періоду,

що перебувають у різних етнонаціональних, психологічних, культурологічних, соціальних, політичних і економічних умовах;

по-восьме, для вітчизняної, тобто української практики принцип зворотного зв'язку в управлінні соціальними процесами здається є взагалі *terra incognita*, якщо поглянути на те, як Україна на мегарівні реагує на вимоги міжнародного права, як на макrorівні приймає закони про податковий кодекс, реформує пенсійну систему, як на мікрорівні забезпечує права людини або бореться з корупцією, бідністю і розшаруванням людей і таке ін. Але низка гострих потреб суспільства, наприклад: перехід країни від тоталітарного управління до більш демократичного, розширення прав і свобод особистості і громадських організацій на шляху до Об'єднаної Європи, реалізація в Україні ідею Електронного Уряду, що побудований виключно на інформаційно-комунікаційних технологіях (ІКТ), формування системи державно-громадського управління основними соціальними процесами, у першу чергу, освітою і вихованням, гостро ставлять питання про місце і роль механізму зворотного зв'язку в управлінні державними і громадськими справами.

Стан наукової розробки теми. Зворотний зв'язок, як самобутнє явище у сфері управління технічними, біологічними і соціальними системами, давно відомий в світовій і вітчизняній науці. Принцип зворотного зв'язку являється універсальним фундаментальним принципом управління, який діє у техніці, біосфері та суспільстві. І тому далеко не випадково, що у сфері біологічної науки, кібернетиці, а також у сфері управління технічними системами, особливо космічних і військових він отримав, на відміну від сфери управління соціальними системами, значне наукове забезпечення.

У **біологічній науці** цей термін набув, наприклад, значного теоретичного наповнення, особливо завдяки дослідженню вкладу цього механізму в автоматичне підтримання сталості внутрішнього середовища організму – гомеостазу, в діяльності генетичного апарату, ендокринної та нервової систем [57, с. 637-638]. Уявлення про регуляцію організму згідно з принципом зворотного зв'язку в біології з'явилося давно. Вже перша гіпотеза *про*

рефлекторні реакції (Р. Декарт, Й. Прохаска, XVIII ст.) включала передумови цього принципу, в більш чіткішій формі ці уявлення були розвинуті у роботах Ч. Белла, І. Сеченова, І. Павлова, а пізніше розвинуті у 30-40-і рр. XX ст. М. Бернштейном і П.К. Анохіним. Вивчення біологічного зворотного зв'язку входить своїми першопричинами у теорію І. Павлова про умовні рефлекси і регулюючу роль кори. Цей науковий напрямок виник на початку XX ст. в Інституті експериментальної медицини (Санкт-Петербург).

У найбільш адекватному і близькому до сучасного його розуміння принцип зворотного зв'язку (негативний) як загальний принцип для всіх живих систем був сформульований російським фізіологом М. Беловим під назвою «паралельно-перехресної дії» та експериментально вивчений на ендокринних органах М. Завадовським, який назвав його «плюс-мінус взаємодією». М. Белов показав, що негативний зворотний зв'язок – це загальний принцип, що забезпечує тенденцію до рівноваги у будь-яких (не тільки) живих системах, але, як і М. Завадовський вважав, що у живих системах неможливе існування позитивних зворотних зв'язків. А. Малиновський підтвердив, що має місце наявність у живих системах всіх типів зворотного зв'язку і розкрив відмінності їх адаптаційного значення. За кордоном зворотний зв'язок почав вивчати після появи у світ книги у 1948 році Н. Вінера «Кібернетика». І. Шмальгаузен успішно використав у 50-60-х рр. XX ст. поняття зворотного зв'язку у популяційній генетиці. П.Анохін показав, що принципу зворотного зв'язку належить вирішальна роль у регулюванні як вищих пристосовницьких реакцій людини, так і внутрішнього середовища. У 50 рр. XX століття послідовниками І. Павлова, як у Росії, так і в США була розроблена нова теорія у фізіології – вчення про інструментальні умовні рефлекси. Без зворотного зв'язку немислимою є доцільність поведінки системи та адаптація її до нових умов існування

У **техніці** термін «зворотний зв'язок» використовується також як вихідний сигнал із заданим значенням, що потребує відповідної корекції. Негативний зворотний зв'язок – це процес передачі вихідного сигналу на вхід,

при якому стримується частина вхідного сигналу. Гарольд С. Блек намагався запатентувати у 1928 році негативний зворотний зв'язок, який зменшує коефіцієнт посилення, але при цьому не покращує інші параметри схеми, наприклад, долає відхилення та нелінійність, згладжує частотну характеристику (приводить її у відповідність з даною характеристикою), робить поведінку схеми передбачуваною.

Термін «зворотний зв'язок» Н. Вінером названий «таємницею життя» і одним із центральних у кібернетиці, яким він визначає спосіб регулювання на основі безперервної інформації, що поступає, для успішного функціонування соціальної системи. Для кібернетичних систем важливим є не будь-який зворотний зв'язок, а той, що здійснює регулюючий зворотний вплив шляхом передачі необхідної для нього інформації. Результатом регулюючого впливу (через цикли хвилювання чи обурення) є збереження системи та підвищення її організованості. Полемізуючи з Г. Клаусом, Р. Ешбі надає принципу зворотного зв'язку всезагального характеру, а Л. Петрушенко у високоорганізованих системах пропонує використовувати терміни «авторегуляція» і «квазіуправління».

У теорії **соціального управління** проблеми зворотного зв'язку віддзеркалені у працях політиків, політологів та дослідників з теорії громадянського суспільства, менеджерів державного управління і корпоративного менеджменту. Серед джерел цього напрямку слід назвати праці К. Аллена, Г. Алмонда, А. Арато, Р. Арона, Ф. Броделя, Р. Броуна, П. Бурдье, С. Верби, Ю. Габермаса, А. Гідденса, Жака Ле Гофа, Р. Дарендорфа, М. Зелені, Д. Кола, О. Ланге, М. Маркуса, К. Поппера, А. Тойнбі, Н. Лумана, С. Фукса, Н. Хакена, В. Хофкирчнера та інших.

Окремо слід вказати на праці таких вчених, як: Д. Істон, Г. Алмонд (системний аналіз); К. Дойч (кібернетичний підхід); Д. Трумен (криза, плюралізм, група тиску); М. Пауелл і М. Каплан (зовнішньополітичний аспект функціонування політичної системи); Т. Парсонс (політична система як специфічний елемент соціальної системи) та ін.

Серед інших авторів розробкою проблеми політичних систем у дискурсі, що нас цікавить, займаються: О. Арін, Ж.П. Бодріяр, Зб. Бзежинський, Г. Кіссінджер, Ж. Агталі, О. Дугін, О. Панарін, О. Уткін, С. Хантингтон, Ю. Шишков, О. Ясько та ін. (взаємодії політичних систем); Р. Абдулатипов, Г. Арбатов, Б. Венн, О. Дугін, А. Романюк, О. Зінов'єв, Г. Зюганов, С. Карамурза, А. Колодій, Ю. Шведа, А. Подберьозкін, С. Наумкіна, Ф. Рудич, А. Білоус, С. Фадєєв, І. Чубайс та ін. (сучасний стан політичних систем, що розвиваються); В. Андрущенко, П. Сорокін, О. Бабкіна, В. Горбатенко, Є. Кубко, Л. Ларуш, Р. Матвєєв, М. Михальченко, О. Чемшит та ін. (питання теорії соціальних та політичних систем у нестабільних і перехідних станах).

Сьогодні активно досліджується проблема становлення громадянського суспільства в сучасній Україні, яке вважається головним носієм зворотного зв'язку у взаємодії з державою. Вагомий внесок тут мають праці В. Шинкарука, І. Паська, Я. Паська, Г. Зеленько та ін. Питання взаємодії соціальної і політичної сфери, особистості і держави ґрунтовано висвітлюються в публікаціях М. Мокляка, А. Карася, В. Шамрая. Різноманітні актуальні аспекти громадянського суспільства піддаються висвітленню у розвідках В. Баркова, Ю. Баумана, В. Бежа, А. Білоуса, Ю. Васильчука, А. Волкова, В. Воронкова, В. Гаєця, О. Горпинич, А. Дергачова, В. Іграт'єффа, В. Ільїна, Б. Замбровського, Ю. Корнілова, В. Костицького, А. Кочеткова, В. Коцюбинського, Б. Кухти, М. Лукашевича, А. Мацюка, М. Михальченка, М. Недашківської, М. Нестерова, О. Оніщенко, Р. Павленка, В. Полохала, Р. Рябова, П. Рябчука, С. Семенця, В. Селіванова, О. Скрипнюка, А. Слюсаренка, С. Сухачова, М. Томенка, М. Ткаченка, В. Шамрай, Л. Шкляра, Г. Щедрової, С. Фареника, І. Хмелька, та інших авторів.

Суттєвий внесок у дослідження теоретико-методологічних і загальнонаукових проблем галузі державного управління зробили такі відомі вітчизняні та зарубіжні вчені: В. Авер'янов, Г. Атаманчук, В. Бакуменко, Р. Войтович, В. Голубь, І. Грицяк, Б. Гурне, Д. Зеркін, В. Ігнатов, Ю. Кальниш, С. Кіндзерський, В. Князєв, В. Козбаненко, В. Малиновський, В. Мамонова,

В. Мартиненко, О. Машков, І. Надольний, Н. Нижник, О. Оболенський, Г. Райт, І. Розпутенко, Г. Саймон, С. Серьогін, Ю. Сурмін, О. Сушинський, В. Тертичка, В. Тронь, С. Фаренік, С. Хаджирадєва, В. Цветков, С. Чукут, Ю. Шаров, І. Шкурат та ін. Дослідженню окремих аспектів проблеми визначення принципів державного управління, аналізу специфіки законів і закономірностей державного управління присвячені праці Т. Бутирської, Н. Грицяк, В. Капітона, В. Князева, С. Кравченка, В. Куйбіди, О. Оболенського, С. Околітої, Т. Пахомової, А. Решетніченка, М. Свіріна, Ю. Сурміна та ін.

В дисертаційній роботі ми маємо намір спиратися на ті дослідження, які справили суттєвий вплив на з'ясування змісту і спрямування поданих тут відносин організаційної взаємодії громадянського суспільства і держави, особистості людини, – з одного боку, і державного управління та місцевого самоврядування – з іншого, працівника у системі економіки, що в цілому впливає на саморегуляцію соціальної системи завдяки зворотним зв'язкам.

Наявні наукові джерела можна тут розподілити за окремими критеріями і сформулювати декілька специфічних груп. *До першої групи* робіт віднести розвідки загального спрямування, які у тій чи іншій мірі проявляються в усіх сферах життєдіяльності соціальних систем. Це роботи таких вчених, як О. Алімова, О. Амоша, В. Бєседіна, Д. Богиня, А. Гальчинського, П. Гайдуцького, В. Гейця, Н. Дєєва, В. Дем'яненка, В. Дорофієнка, М. Герасимчука, О. Гришкіна, М. Долішного, С. Дорогунцова, Ю. Зайцева, Б. Кваснюка, С. Кирєєва, С. Криниця, І. Лютого, Е. Лібанову, І. Лукінова, М. Павловського, Ю. Пахомова, В. Симоненка, В. Тарасовича, М. Чумаченка та ін.

До другої групи віднести опрацювання позитивних або негативних рис управління, які тісно пов'язані з проблемами формування механізмів зворотних зв'язків у громадянському суспільстві, політичних партіях і громадянських рухах, міжнародному глобалізованому суспільстві. Історії управління та окремих аспектів його функціонування приділяють увагу такі вітчизняні та російські дослідники, як В. Авер'янов, Б. Адамов,

О. Амосов, В. Базилевич, В. Близнюк, В. Волинський, С. Галуза, А. Гальчинський, А. Герасмимчук, В. Геєць, Г. Губерна, А. Дегтяр, А. Деркач, Д. Карамішев, В. Князєв, В. Корженко, В. Колпаков, О. Коротич, М. Корецький, М. Латинін, В. Лобас, В. Лебець, Т. Лозинська, І. Лукінов, В. Мартиненко, Ю. Маршавін, О. Мордвінов, А. Мерзляк, Г. Одінцова, М. Ожевана, О. Палій, І. Павлов, Ю. Пахомова, С. Поважний, Я. Радиш, В. Ребкало, І. Розпутенко, С. Серьогін, В. Скуратівський, С. Мочерний, В. Тертичка, В. Ткаченко, В. Цветков, Ю. Шаров, Г. Щокін, М. Чумаченко, А. Чухно, В. Удовиченко та ін.; російські вчені – Г. Атаманчук, В. Афанасьєв, С. Глазєв, Т. Заславська та ін.

До третьої групи віднести праці зарубіжних авторів, в контексті яких порівняльний аналіз моделей управління та зворотних зв'язків з різних позицій здійснюється у дослідженнях Б. Дікона, Ч. Ендрейна, Г. Еспінг-Андерсена. Вплив глобалізації на всі сфери життєдіяльності суспільства розглядали вчені на межі наукових напрямів і сфер – філософії, соціології, педагогіки, економіки, політичних наук. Серед них можна відзначити З. Баумана, У. Бека, Л. Вайса, Д. Гелда, Е. Гідденса, М. Кастельса, М. Квієка, С. Креснера, Е. МакГрю, Р. Мішру, С. Сесена, Дж. Розенау; взаємовідносини людини та економіки та впливу зворотних зв'язків у цій сфері висвітлюються у працях відомих зарубіжних вчених М. Амстронга, Є. Брегеля, Д. Б'юкенена, У. Буковича, М. Вебера, Т. Веблена, Ф. Візера, Д. Гелбрейта, Б. Дікона, Дж. Кейнса, Ф. Листа, К. Маркса, А. Маршалла, В. Ойкена, Д. Рікардо, Д. Робінсона, П. Самуельсона, Б. Селігмена, Р. Скідельські, С. Сисмонді, А. Сміта, М. Фрідмена та ін.

Четверта група охоплює аналіз зворотного зв'язку у сфері соціального менеджменту у творах І. Альтшулера, В. Дудченка, В. Єгорова, А. Пригожина; з точки зору соціальної філософії – В. Андрущенко, В. Беха, В. Воронкової, В. Волобуєва, Л. Губерського, О. Гаєвської, В. Корженка, В. Ляха, В. Пазенка, І. Шавкун; соціології управління – В. Огаренка, А. Ручки, С. Катаєва, С. Скідіна, М. Туленкова, В. Щербини, Ю. Романенка та ін. Одним з визначних

дослідників проблем самоорганізаційних процесів та суб'єкт-суб'єктної парадигми був О. Богданов, який приділяв увагу як проблемі системної цілісності суспільства та його окремих підсистем різного роду, так і розробці тектології.

До п'ятої групи відносяться праці з постнекласичних методологій, зокрема, синергетичної, в контексті якої використовуються ідеї синергетичного виміру суспільства (Г. Нестеренко), мінливості соціальних систем (О. Аверіної), організаційної свідомості (Г. Козловської), соціального опору у самоорганізації суспільства (Н. Абаніної), саморозгортання соціального світу (Ю. Бех), духовної цілісності особистості (І. Бондаревич), соціальних змін у суспільстві (І. Предборської), роль фірми в дискурсі організмової ідеї (В. Бех, А. Гашенка), постнекласичних стратегій менеджменту (М. Нестерової); історичних форм саморегуляції соціального процесу (Н. Крохмаль); у творах Л. Бевзенко, Л. Горбунової, І. Добронравової, Н. Кочубей, С. Корабльової та ін. Зазначені праці представляють соціалізаційний, соціоуправлінський, соціокультурний, соціоантропологічний підходи до вирішення проблем філософії зворотних зв'язків у системі саморегуляції соціальних систем.

До шостої групи слід віднести учених з державного управління, які внесли значний внесок у подальший розвиток теорії зворотних зв'язків в умовах становлення ринкових відносин: В. Авер'янов, Б. Адамов, О. Амосов, Л. Анічин, С. Галуза, А. Гальчинський, В. Геєць, М. Герасимчук, А. Дегтяр, В. Корженко, Д. Карамишев, В. Колпаков, О. Коротич, М. Латинін, Т. Лозинська, В. Мартиненко, Ю. Маршавін, Г. Одінцева, В. Цветков, М. Чумаченко та ін. Різні аспекти суб'єкт-об'єктної парадигми зворотних зв'язків досліджуються В. Авер'яновим, О. Амосовим, В. Бакуменком, О. Богдановим, Г. Губерною, В. Дорофієнком, В. Заблоцьким, В. Князєвим, І. Коліушком, М. Корецьким, О. Кордуном, Л. Крищенком, В. Лобасом, В. Луговим, Г. Мостовим, І. Надольним, П. Надолішнім, Н. Нижник, Г. Одінцевою, С. Поважним, В. Ребкалом, В. Рижих, І. Розпутенком,

С. Серьогіним, В. Скуратівським, О. Сушинським, В. Тертичкою, В. Тронем, В. Цветковим, Ю. Шаровим, Г. Щокіним і багатьма іншими ученими інших галузей.

Особливу роль у формуванні системної концепції наукового дослідження відіграли твори професора В.П. Беха та його наукової школи: «Генезис соціального організму країни» (Запоріжжя, 2000); «Социальный организм: философско-методологический анализ» (Запоріжжя, 1998); «Философия социального мира: гносеологический анализ» (Запоріжжя, 1999); «Человек и Вселенная: когнитивный анализ» (Запоріжжя, 2004); В.П. Бех, А.В. Гашенко «Фірма в дискурсі організмової ідеї» (Суми, 2006); В.П. Бех, І.В. Малик «Технократизм у дискурсі проблем вищої школи» (Київ, 2009); В.П. Бех, Л.М. Семененко «Саморегуляція соціального організму навчального закладу» (Київ, 2009); В.П. Бех, Є.О. Шалімова «Функціональна модель особистості: пошуки полікультурних детермінант поведінки» (Київ, 2009); Ю.В. Бех «Саморозгортання соціального світу» (Київ, 2007); «Саморегуляція соціального організму країни» (В.П. Бех (голова), Н.В. Крохмаль, Г.О. Нестеренко), (Київ, 2010), О.Г. Рябека «Державно-громадське управління у дискурсі демократизації суспільства» (Київ, 2010), «Автопоезис соціальних систем» (Київ, 2010, В.П. Бех та ін.).

Слід також відзначити авторів роботи, яких відіграли вирішальну роль при обґрунтуванні концептуальної парадигми дисертації таких як Р.Ф. Абдєєва «Философия информационной цивилизации» (Москва, 1994); Ю.М. Горського «Гомеостатика: модели, свойства, патологии» (Гомеостатика живых, технических, социальных и экологических систем, Новосибирск, 1988); І. Пригожина «Философия нестабильности» («Вопросы философии», 1991. – № 6.); І.Р. Пригожина, І. Стенгерс «Порядок из хаоса. Новый диалог человека с природой» (Москва, 1986); І.С. Добронравої «Синергетика: становлення нелінійного мислення» (Київ, Лыбидь, 1990). Важливий конструктивний вплив на автора справила праця І.І. Черленяка «Синергетичні моделі організації системи державного управління» (Ужгород, 2010) та ін.

Незважаючи на велику кількість напрацювань з тих чи інших проблем управління, поки що в Україні **феномен зворотних зв'язків у системі саморегуляції соціальних систем є малодослідженим**. Як наслідок цього – сьогодні тривають запеклі дискусії щодо можливості побудови в Україні суспільства з результативними зворотними зв'язками; ще не вироблена єдина точка зору на зміст і основні напрями підвищення ефективності авторегуляції соціальних систем; країна немає відпрацьованого механізму відповіді-реакції на тиск зовнішніх агентів, будь-то Російська Федерація, НАТО, США або МВФ; не досліджені механізми зворотних зв'язків в соціальному менеджменті, існує термінологічна невизначеність понять «позитивний зворотний зв'язок» і «негативний зворотний зв'язок» в управлінні; немає ідеї щодо побудови механізму сталого чи стійкого соціального розвитку; не розкритий взаємозв'язок антропологічних та соціально-економічних засад зворотних зв'язків, що сприяють підвищенню ефективності управління; відсутні праці, у яких досліджуються зворотні зв'язки на прикладі державного управління, місцевого самоврядування, територіальних громад і організацій громадянського суспільства, міжнародного глобалізованого суспільства, екосистеми, корпоративного управління, технополісів, зон вільної торгівлі, СОТ, МВФ, Єдиного економічного простору, заявленого новітнього «європейського економічного уряду» тощо. У зв'язку з цим ми переконуємось, що наявною є проблемна ситуація для наукового осмислення явища зворотного зв'язку у парадигмі саморегуляції соціальних систем.

Зв'язок роботи з науковими планами, програмами, темами. Дисертаційне дослідження є складовою науково-дослідних тем «Саморегуляція соціального організму країни» (державний реєстраційний номер 0105U000447; 2005-2007 рр.) і «Громадські організації як чинник демократизації суспільства» (номер державної реєстрації 0108U000361; 2008-2010 рр.), які виконувались у Національному педагогічному університеті імені М.П. Драгоманова на замовлення Міністерства освіти і науки, молоді та спорту України. Тема

дослідження затверджена Вченою радою Національного педагогічного університету імені М.П. Драгоманова (протокол № 4 від 24 грудня 2008 року).

Мета дослідження полягає в тому, щоб на основі наведених у вітчизняних і зарубіжних джерелах наукових опрацювань сформулювати цілісну концепцію зворотного зв'язку як методологічного орієнтиру державного управління і впорядкованості місцевого самоврядування, яка відтворює механізм саморегуляції відкритих соціальних систем.

Реалізація мети потребує вирішення низки **завдань дослідження**:

- розкрити основний концепт дослідження – «зворотний зв'язок у парадигмі саморегуляції соціальних систем»;
- розглянути специфіку прояву принципу зворотного зв'язку у соціальних організаціях;
- обґрунтувати принципи, методи та категоріальний апарат дослідження;
- рефлектувати зворотний зв'язок як атрибутивну властивість соціальних систем: природа, сутність, зміст та форми;
- подати види зворотного зв'язку у системах соціального управління;
- відтворити систему саморегуляції соціального організму країни як інтегративний процес організаційної взаємодії державної і недержавної влади;
- виконати структурно-функціональний аналіз недержавної влади у парадигмі саморегуляції соціального організму країни;
- типологізувати стан соціальних систем у залежності від домінування виду зворотного зв'язку;
- змодельовати специфічні режими існування соціальних систем у гомеостазі, гомеорезі і гомеоклазі;
- проаналізувати зворотний зв'язок у соціальному організмі країни;
- визначити місце і роль зворотного зв'язку у наднаціональних і міждержавних утвореннях, що диференціюються і дефрагментуються;
- спрогнозувати перспективи використання зворотного зв'язку в управлінні соціальними системами у перехідному суспільстві;

– оцінити потенціал професійної освіти у підготовці управлінських кадрів до використання зворотного зв'язку в системі соціального менеджменту.

Об'єкт дослідження – управління як цілісна соціокультурна система.

Предмет дослідження – зворотний зв'язок як складова системи управління.

Методи дослідження. Відповідно до мети і завдань філософського аналізу явища зворотного зв'язку, а також об'єкта і предмета наукового пошуку базовим є системний підхід, що спрямований на: а) виявлення елементів явища та їх функцій у структурі соціального цілого; б) вивчення причинно-наслідкового зв'язку у організаційній взаємодії прямого і зворотного зв'язку; в) відтворення типових станів соціальних систем, що виникають у результаті синергетичного ефекту боротьби протилежних сил у системі.

Головне навантаження лягає на принцип діяльності, що пояснює сутність, зміст, форму існування, функції і різновиди явища, презентує типи соціальних систем. Синергетичний метод у певних рамках має пояснити найбільш заплутані моменти проблемного поля дослідження такі, як стохастичні вибухи структур, породження і проходження порогів розвитку, смислопородження й інновації у гомеорезі, саморозпад структур у гомеоклазі та ін. Насамперед, це пов'язано з можливістю врахування енерго-інформаційних впливів, що пов'язані з термодинамічним походженням процесів дисипативних структур, які мають просторову конструкцію та здатні до самоорганізації. На нашу думку, це є один з основних методів, що у майбутньому може дати комбіновану, не тільки якісну, характеристику, а і кількісне вираження проходження біфуркаційних процесів у складних соціальних системах, що описують нелінійні математичні алгоритми. Крім того, у залежності від виконання конкретних завдань на певних етапах дослідження ми звертаємося до методів: структурно-функціонального, морфогенетичного, історичного, герменевтичного, феноменологічного аналізу, аналогії, аналізу і синтезу, сходження від абстрактного до конкретного, структурно-логічного моделювання, наукової абстракції і нелінійного (недетермінованого) мислення,

комплексного, економіко-математичних, антропологічної експертизи, редукціонізму та ін. Діалектичний метод, що забезпечує позитивний результат при певній усталеності організаційних відносин, особливо на етапі сталого функціонування і стійкого розвитку систем, тобто за умов, коли починають домінувати причинно-наслідкові залежності у системі «суб'єкт – суб'єктних» відносин. Тож, у даному випадку, синергетика у поєднанні з перевіреним часом діалектичним методом (ще з ери Г.В.Ф. Гегеля) має об'єктивні переваги перед більш модними новітніми методами, які ще потребують свого історичного підтвердження власних прогнозів. Це пов'язано з тим, що теорія багатофакторних нелінійних соціальних систем повинна ґрунтуватися на зародженні взаємовпливів системи і суб'єкта, діалектично яке знайшло доказове відображення у сучасних роботах Фукса, Бурдьє і Гідденса, Хофкирчнера.

Наукова новизна одержаних результатів полягає у концептуалізації місця і ролі підсистеми зворотного зв'язку як складової у парадигмі саморегуляції соціальних систем, що забезпечує кожному елементу системи соціального управління можливість результативно функціонувати у відповідності з притаманними їм атрибутивними властивостями, а залучення цих потенційних можливостей у організаційну взаємодію у таких системах забезпечується шляхом усвідомленого застосування суб'єктами управління позитивного і негативного видів зворотного зв'язку у якості засобів впливу на гомеостат (Homeostat), – морфологічний орган саморегуляції. Результати дослідження, що резюмують наукову новизну і винесені на захист, можуть бути сформульовані у вигляді окремих тез:

Вперше:

– подано філософську рефлексію явища зворотного зв'язку у парадигмі саморегуляції соціальних систем, що складається з наступних складових: причиною формоутворення явища визнано поділ організаційної праці на керівну, яка «обслуговується директивною інформацією, і виконавську, яка обслуговується звітною інформацією, і має енерго-інформаційну природу;

сутність якої полягає в організації інформаційного впливу об'єкта управління (тобто керованої підсистеми) на його суб'єкт (керуючу підсистему) внаслідок чого остання змінює власну організаційну діяльність (поведінку), а інколи й характер мислення; **зміст** саморозгортається як сукупність процесів організаційної взаємодії його з прямим зв'язком через процес-посередник – управлінський цикл, що складається з десяти етапів; **форми** його відповідають формам організаційної взаємодії і мають класичну філософську класифікацію: об'єктивні і суб'єктивні, об'єктивовані і суб'єктивовані, жорсткі і гнучкі, загальні і місцеві, стихійні і планомірні; **функції** обумовлені алгоритмом управлінського циклу і входять до системи саморегуляції соціальної системи як специфічні види діяльності: цілепокладаюча, аналітична, діагностична, прогнозування, інноваційна, аксіологічна, селекційна, комунікаційна, мотиваційна, проектування, роз'яснювальна, організаційна, корекційна, експертна; **видами**, що найбільш розповсюдженні на практиці є: об'єктивні і суб'єктивні, свідомо і несвідомо дозовані, прямий і опосередкований, лінійний і нелінійний, позитивний і негативний;

– досліджені атрибутивні властивості негативних і позитивних зворотних зв'язків у парадигмі саморегуляції соціальних систем, генезис яких корінням простирається у глибини біологічних процесів і тому функціонування їх детермінується загальним законами біології, а виконавчими механізмами є: у першому випадку – принцип динамічної рівноваги, а у другому – принцип стійкої нерівноваги (Е. Бауер); позитивний зв'язок відтворюється механізмами смислопородження і смислотворчості особистості, а негативний – ціннісним субстратом, культурологічним ядром системи, до яких більше дотичні психологічні механізми особистості; негативні зворотні зв'язки забезпечують соціальним системам повернення до сталого розвитку у обумовленому властивостями соціального цілого горизонті не залежно від місця, частоти, масштабу і спрямованості збурень, а позитивні – детермінують вихід системи за межі сталості і забезпечують стійкий розвиток у напрямі їх спонтанного ускладнення морфології й інноваційного збагачення функціональної

спроможності; при позитивному зворотному зв'язку відношення вихідного сигналу до вхідного є величина більше одиниці, у протилежному випадку – менше одиниці; у залежності від кінцевого результату боротьби цих двох тенденцій у структурі соціального цілого, саморух соціальних систем набуває три типові стани: гомеостазу, гомеорезу або гомеоклазу;

– подано детальний портрет гомеорезу соціальних систем, що у структурі сучасного наукового знання подається як результат впливу позитивного зворотного зв'язку, а насправді він є, як з'ясувалось, результатом дії природних законів і закономірностей, виконавчим механізмом яких є принцип стійкої нерівноваги, притаманний усьому біоту живого; у цьому алгоритмі соціальна система черпає структурну енергію з власного джерела – завдяки подразливості і збудженню власного соціального тіла; особистість залучена до цього процесу завдяки психологічним механізмам: смислоутворювання, смислуосвідомлювання, смислосбудівництва і соціальному – смислопородження; система розподіляє накопичену потенційну енергію на «внутрішню» і «зовнішню» роботу, тобто витрачає на оновлення власного морфологічного остову і продуктивну діяльність по перебудові навколишнього середовища; система набирає темп і напрям розвитку у залежності від змісту спожитих смислів-ідей; межі розвитку соціальної системи визначають: її внутрішній стан і взаємодія з навколишнім середовищем; приналежність відкритому суспільству, в якому система займає агресивну позицію;

– відтворено генезис гомеклазу соціальних систем, як мутації зворотного зв'язку у процесі внутрішнього протистояння його позитивних і негативних інгредієнтів або відсутність взагалі зворотного зв'язку; принцип зростання ентропії (П. Флоренський) виконує у ньому роль механізму руйнації структури соціального цілого; зміст явища полягає у відмиранні функцій і банкрутстві системи; форми його буття типові, але за характером вони усі небезпечні для системи; рушійними силами виступають, як: а) деструктивні елементи суспільства і б) помилкові рішення, дії менеджерів системи;

Зростання ентропії є результатом стихійних сил і цілеспрямованої політики на знищення системи (міжнародна ізоляція держави, банкрутство підприємств); інструментом впливу є ілюзорні цінності і помилкові цілі; дизфункціональність веде до занепаду шляхом спрощення структури системи і сходженню її з арени соціального розвитку; проявляється у суспільстві, що знаходиться у фазі застою, в якому система займає пасивну позицію і паразитує на інших системах;

– подано розгорнуту порівняльну характеристику станів соціальних систем: гомеостазу, гомеорезу і гомеоклазу, як продуктів синергетичної взаємодії позитивних і негативних зворотних зв'язків у структурі цілого; проведені лінії розмежування між різними типами систем за морфологічними, функціональними, організаційними, інструментальними, ідеологічними ознаками; формалізована різниця між принципами динамічної рівноваги і стійкої нерівноваги, підкреслена неадекватність сприймання дослідниками ролі позитивних і негативних зворотних зв'язків в теорії соціального управління; природним процесом саморозгортання соціальних систем є ускладнення структури, а продуктом – посилення потужності ноосфери; вплив зовнішнього середовища у парадигмі саморегуляції соціального організму країни розглядається за принципом зовнішнього доповнення; учасники «суб'єкт-суб'єктних» відносин, що займаються проблемами зворотного зв'язку поділені на три групи: перша група – ті, що опікуються внутрішнім середовищем системи і її механізмів життєзабезпечення, друга – ті, хто опікується станом зовнішнього середовища, третя – експерти, які займають нейтральну позицію; розглянуто парадокс принципу розвитку, що полягає у визнанні того факту, що зруйновані соціальні системи є рушійною силою еволюції соціального світу і біоту живого взагалі;

– досліджено прояв зворотного зв'язку в організаційній взаємодії систем державної і недержавної влади, визначені їх морфологічні і функціональні розлади, а також умови їх сталості у соціальному організмі країни; сформульовано методологічне підґрунтя переведення соціального

цілого у стан стійкої нерівноваги, що відповідає характеру природи новітньої інформаційної епохи розвитку світової спільноти;

– запропоновано систематизувати концепції соціального управління у залежності від простору і мети їх застосування у системах, що перебувають у стані гомеостазу, гомеорезу чи гомеоклазу: у першому випадку коректно використання, як мінімум, п'яти таких видів як: ситуаційний менеджмент, управління по цілям, управління по моделями, принцип самонавчання. управління за допомогою цілеутворення; у другому доцільно застосування – чотирьох основних концепцій, а саме: м'який менеджмент, інноваційний менеджмент, синергетичний менеджмент і нейроменеджмент; у третьому випадку – дві теорії: кризовий менеджмент і ризик-менеджмент; обґрунтовано нагальну потребу виділення у класифікації теорії соціального управління, на зразок соціології, окремого класу спеціальних теорій для обслуговування соціальних систем, що перебувають у стані гомеостазу, гомеорезу чи гомеоклазу.

Удосконалено:

– парадигму саморегуляції соціальних систем шляхом збагачення її низкою елементів: а) системою зв'язків структурування, взаємодії, конфлікту, породження, перетворення, функціонування, розвитку, управління і корекції у ході організаційної взаємодії прямого і зворотного зв'язку в системі соціального управління; б) гомеостат як віртуальний орган, у якому канали вибудовується з цінностей і норм, що є посередником, з одного боку, а з іншого – по каналам циркулює управлінська інформація, посередником якої є зміст управлінської діяльності; в) більш розгорнутою морфологією громадянського суспільства, що має відповідати структурі державного управління; г) з'явилась низка загальних елементів, що мають бути у структурі новоявленого органу – гомеостату соціальної системи: загальні банки вихідної для управління інформації, канали організаційної комунікації, сучасні технології прийняття управлінських рішень, механізми прийняття власних рішень і контролю за ними та ін.; каталізаторами взаємодії держави і

громадянського суспільства названі процеси «децентралізація влади», «деконцентрація» і «делегування влади»; поставлено питання про створення якісно нових механізмів соціального партнерства у площині організаційних відносин, культурних цінностей і Центрів соціального партнерства між державою і громадськістю;

– концепцію гомеостазу соціальних систем, що є більш-менш відомою фахівцям, збагачено знаннями про те, що: а) рушійним принципом і механізмом дії негативного зворотного зв'язку є принцип динамічної рівноваги; б) в цьому стані системи присутні усі види прямого і зворотного зв'язку; в) зміст системи відбиває динаміку боротьби сил у її просторі і тому вона коливається навколо середньовиваженого вектора сталого розвитку; г) внутрішня і зовнішня робота системи спрямована на ліквідацію стану нерівноваги; д) цей стан є вихідним у справі породження гомеорезу і гомеоклазу; е) цінності суспільства, що складають його культурологічне ядро є субстратом, що використовується у якості стабілізатора системи, а звичаї, ритуали і традиції – засобами адаптації; ж) у закритому суспільстві така система гарантовано впадає у дрейф і відхиляється від намічених цілей.

Набули подальшого розвитку:

– ідея неуклінного руху соціального світу до становлення світового суспільства, оскільки активне використання зворотного зв'язку веде до демократизації соціального життя і встановлення «суб'єкт-суб'єктних» відносин, а також перетворення морфології системи соціального управління у площині якісно нового гомеостату – державно-громадського управління суспільством;

– концепція механізму соціального партнерства в управлінні соціальним розвитком на основі системи державно-громадського управління, в якому держава і громадянське суспільство морфологічно і функціонально відповідають одне одному;

– розуміння місця і ролі зворотного зв'язку у системах матеріального і духовного виробництва, а також у горизонті міжнародного співробітництва, що

першими відгукнулись на потребу перейти до алгоритму стійкої нерівноваги і накопичили деякий практичний і експериментальний досвід моделювання систем, що здатні до самовідтворення і прогресу у стані гомеорезу, а також підготовки кадрів нової генерації у ВНЗ з використанням синергетичної ідеології і практики соціального управління;

– діагностування практичного стану соціального організму України у дискурсі запропонованої концепції зворотного зв'язку, що викриває застарілі ідеологію і практику регулювання соціальних відносин з боку вітчизняного державного апарату і причину нерозуміння їх із закордонними експертами; виявилось, що вони, експерти, оцінюють стан соціального організму країни з різних методологічних позицій; а саме: вітчизняні керівники і експерти – з позицій динамічної рівноваги з метою зберегти сталість системи, а закордонні – з позицій надання країні поштовху до розвитку у стані стійкої нерівноваги.

Теоретичне значення дослідження полягає в тому, що отриманими результатами можна скористатися у вирішенні теоретичних і практичних проблем сучасного державного управління та системи місцевого самоврядування. Дослідження уточнює методологічні засади аналізу зворотного зв'язку, а також його взаємодію в умовах демократизації суспільства, розкриває специфіку його взаємодії у різних сферах життєдіяльності соціального організму країни, актуалізує формування системи державно-громадського управління основними соціальними процесами, у першу чергу, освітою і вихованням, які гостро ставлять питання про місце і роль механізму зворотного зв'язку в управлінні державними і громадськими справами. Основні положення та висновки дисертації дають можливість ґрунтовніше зрозуміти складність, а тому особливу значущість феномену зворотного зв'язку, особливо на тлі становлення сучасного реформування української держави.

Практичне значення роботи полягає в тому, що сформульовані в ній положення, ідеї та узагальнення можуть використовуватися для розробки стратегії і тактики реформування сучасного українського суспільства, які

започатковані новою українською владою загалом; для уточнення основних засад державного управління і системи місцевого самоврядування; в навчальному процесі під час викладання курсів соціальної філософії, філософії історії, політології, соціології, державного управління та місцевого самоврядування з метою підвищення результативності управлінських відносин і визначенні системоорганізуючої ролі зворотних зв'язків та досягнень гомеорезу соціальної системи та залученні для розробки та створення моделей оптимального функціонування управлінських систем; для підготовки регіональних та муніципальних програм систем зворотного зв'язку і використанні їх у регіональних та муніципальних утвореннях з метою підвищення результативності управлінських відносин і визначенні системоорганізуючої ролі зворотних зв'язків.

Особистий внесок здобувача. Основні положення й висновки дисертації розроблені автором особисто і містяться у його наукових публікаціях.

Апробація результатів дисертації. Основні положення та результати дослідження обговорювалися на кафедрі соціальної філософії та філософії освіти Національного педагогічного університету імені М.П. Драгоманова, на низці міжнародних та всеукраїнських науково-практичних конференцій та читань, а саме: Міжнародній науково-практичній конференції «Українське суспільство у вимірах глобалізації та євроінтеграції: тенденції та перспективи розвитку» (Запоріжжя, 2010); Всеукраїнській науково-практичній конференції «Науково-практичні аспекти оптимізації управлінської діяльності органів державної влади та місцевого самоврядування» (Запоріжжя, 2010); II Міжнародній науково-практичній конференції «Державне регулювання соціального підприємництва та соціально відповідального бізнесу» (Харків, 2010); Третій Всеукраїнській науково-практичній конференції «Антикризова стратегія регіональної молодіжної політики» (Донецьк, 2011); Другій Всеукраїнській науково-практичній конференції «Філософія культури: Мова. Раціональність. Освіта» (Донецьк, 2011); Міжнародній науково-практичній конференції «Вдосконалення методології соціального пізнання,

змісту та методики викладання філософських дисциплін на гуманітарних факультетах ВНЗ» (Запоріжжя, 2011); XVI науково-технічній конференції студентів, магістрантів, аспірантів і викладачів ЗДІА (Запоріжжя, 2011); Четвертій Всеукраїнській науково-практичній конференції «Молодіжна політика як шлях розбудови української державності» (Донецьк, 2011); VII Всеукраїнській науково-практичній конференції «Менеджмент-освіта в контексті трансформаційних перетворень в суспільстві» (Донецьк, 2011); Міжнародній науковій конференції «Культура і право на початку XXI століття» (Київ, 2011); VI Міжнародній науково-практичній конференції «Муніципальний менеджмент та управління місцевим розвитком» (Самара, Росія, 2011); Всеукраїнських Кулішевих читаннях з філософії етнокультури пам'яті акад. С.Б. Кримського (Чернігів, 2011); Сьомих юридичних читаннях «Культура і право на початку XXI століття» (Київ, 2011); Міжнародній науково-практичній конференції «Зародження та розвиток українського цивілізаційного простору: проблеми національного державотворення, духовної та культурної самобутності українського народу» (Ужгород, 2011); III Всеукраїнській науково-практичній конференції «Актуальні проблеми та перспективи розвитку публічного управління в Україні» (Запоріжжя, 2011); Міжнародній науково-практичній конференції «Євроінтеграційна політика України в умовах глобалізації» (Запоріжжя, 2011), Перших Українських педагогічних студій «Освіта і культура як запорука демократичного розвитку суспільства» (Київ-Луцьк-Рівне, 2012).

Публікації. Результати дисертаційного дослідження викладені у 39 наукових працях, з них: 1 – одноосібна монографія, 23 – статті у наукових фахових виданнях з філософських наук, 3 – публікацій в інших наукових збірниках, 12 – тез конференцій.

Кандидатська дисертація на тему «Розробка та впровадження зносостійкого матеріалу лопаток асфальтозмішувачів» була захищена у 1991 році. Матеріали кандидатської дисертації у тексті докторської не використовувалися.

Структура й обсяг дисертації. Робота складається зі вступу, п'яти розділів, висновків, списку використаних джерел (465 найменувань) та 2 додатків. Загальний обсяг дисертації – 460 сторінок, із них основна частина – 412 сторінок.

РОЗДІЛ 1

ТЕОРЕТИКО-МЕТОДОЛОГІЧНІ ОСНОВИ ДОСЛІДЖЕННЯ ЗВОРОТНОГО ЗВ'ЯЗКУ СОЦІАЛЬНИХ СИСТЕМ

У першому розділі обґрунтовується центральна категорія філософського аналізу – «зворотний зв'язок у парадигмі саморегуляції соціальних систем», що містить у собі програму розбудови внутрішніх і зовнішніх зв'язків. Також аналізується специфіка прояву зворотного зв'язку у соціальних системах і формується інструментально-методологічний комплекс дослідження.

1.1 «Зворотний зв'язок у парадигмі саморегуляції соціальних систем» – як головний концепт дослідження

Завданням даного підрозділу є уточнення сутності та особливостей поняття «зворотний зв'язок у парадигмі саморегуляції соціальних систем», як специфічного концепту дослідження сучасних систем управління соціальним розвитком, що автоматично задає алгоритм науково-пошукової роботи. Тому, для початку цієї роботи треба дати пояснення у якому сенсі нами сприймається та уловлюється сам термін «концепт». Концепт (лат. – *conceptus* – поняття) у науковому знанні – це певним чином упорядкований та ієрархізований мінімум ідей, що створює концептуальну схему, а знаходження необхідних концепту ідей та встановлення зв'язку між ними створює сутність концептуалізації. Концепт функціонує всередині сформованої концептуальної схеми у режимі системних взаємозв'язаних логічних ланцюгів «розуміння-пояснення», що обумовлює певні кроки взаємозалежних дій до завчасно заданих чи обумовлених принципів.

Виходячи з цього, кожний концепт займає своє чітко визначене і обґрунтоване місце на тому чи іншому рівні концептуальної схеми. Концепт

одного рівня може й повинен конкретизуватися на інших рівнях, змінюючи тим самим ті елементи блок-схеми алгоритму, з якими вони починають співвідноситися, – відмічає Т. Кун у відомій праці «Структура наукових революцій» [191, с. 34].

Т. Кун у відомій праці «Структура наукових революцій» «Парадигма – узвичаєні приклади практики наукових досліджень, приклади, що включають закон, теорію, їхнє практичне застосування і необхідне обладнання, дають моделі, з яких виникають традиції нормального наукового дослідження. Історики науки описують приклади таких традицій як «астрономію Коперника», «динаміка Ньютона», «хвильова оптика», «квантова механіка» [191, с. 34]».

У рамках однієї концептуальної схеми концепт не обов'язково повинен безпосередньо співвідноситися між собою, але обов'язково у рамках певної цілісності, у яку він входять. Концепти співвідносяться з відповідною даній схемі матеріальною схемою, скоріше, навпаки, вони є засоби, організовані у своїй цілісності способи бачення (завдання, конструювання, конституювання) реальності. У цьому смислі концепти володіють певною онтологічною «наповнюваністю», що відрізняє їх від конструктів, які являють собою чисто пізнавальні інструменти, що дозволяють переходити від одного рівня теоретичної роботи до іншого (зі зміною мов опису), і у цій якості можуть не мати будь-якого онтологічного «наповнення».

Через схеми концептуалізації та операціоналізації концепт підлягає у науці «розгортанню» у систему конструктів, що забезпечують (в ідеалі) їх «виведення» на емпіричний рівень дослідження. Власне обґрунтування концепту отримується у більш широких по відношенню до них метарівневих (знансєвих) системах, презентуючи їх у рамках конкретної теорії. У посткласичній методології науки концепт став розглядатися не тільки зі сторони свого функціонального навантаження всередині наукового знання чи наукової теорії, але як системоутворюючі елементи концепцій, що виконують функції організації дисциплінарного (наукового, теологічного, філософського)

знання взагалі. У якості своєрідного «генератора» продукування концепту стала виступати філософія зворотних зв'язків, оскільки його потрібно наповнити певним смислом для з'ясування місця і ролі предмету дослідження у системі саморегуляції соціальних утворень.

Філософське мислення рефлексивне. Воно припускає не лише аналіз обговорюваного предмета, але і постійну увагу до самого процесу обговорення, до використовуваних понять, до характеру аргументації і обґрунтування.

«Точне і глибоке логічне вивчення понять, – пише В. І. Вернадський, – є основа і сама суть філософського мислення. Це та сила, якою філософія якнайглибшим чином впливає на науку... У історії наукової роботи за останні три століття значення філософського аналізу наукових понять позначається на кожному кроці [228, с. 116]».

Філософське мислення пов'язане з цільовизначенням та цілеутворенням і цей процес здійснюється в умовах формування цінностей, тоді як спеціально-наукове мислення реалізується в рамках вже зафіксованої системи цінностей і заданої мети.

Таким чином, виникає концептуальне стратегічне питання, коли ж потрібне філософське мислення? На наш погляд, блискучу відповідь на це важке та важливе питання дали І. Д. Панцхава і Б.Я. Пахомов: «Сенс філософії, її призначення і практична корисність розкриваються тоді, коли не ясно, як приступати до справи [251, с. 26]». Отже, спираючись на вище наведене, можна сформулювати провідний критерій мотивації щодо концепту філософського мислення, який полягає у тому, що філософське мислення нам потрібне тоді, коли ми стоїмо перед новою, нетривіальною ситуацією і у нас немає зразків та прикладів для подальших дій.

1. Тож, термін, що відображає рефлексію специфічного явища «зворотного зв'язку», зводиться до взаємодії суб'єкта і об'єкта управління, відіграючи важливу роль як у функціонуванні й розвитку систем управління, так і в живій природі та суспільстві. Таким чином, зворотний зв'язок являється фундаментальним поняттям кібернетики, особливо теорії управління та теорії

інформації, дозволяє контролювати і враховувати дійсний стан керуючої системи і вносити відповідні корективи в алгоритм управління, – відмічає Ю. Урманцев у праці «Начало общей теории систем» [348, с. 7-41].

– У технічних системах контрольна інформація про роботу керованого об'єкта поступає по ланцюжку зворотного зв'язку до оператора чи автоматичного керуючого пристрою від чинників, через посередництво яких воно здійснюється: механічну сферу; оптичну сферу; електричну сферу, енергетичну сферу, тощо. Так, зворотний зв'язок в системах розглядається як передача інформації про протікання процесів, на підставі яких виробляється той чи інший керуючий вплив. У цьому випадку зворотний зв'язок ще називають інформаційним.

Вирішити вище сформульовані дослідницькі завдання цілком можливо, якщо коректно сформулювати філософське та теоретичне бачення явище зворотних зв'язків у парадигмі саморегуляції складних соціальних систем, що дозволить створити у суспільстві відповідні об'єктивні і суб'єктивні умови для цілеспрямованого використання їх організаційного потенціалу на практиці.

Аналіз наявної інформаційної бази, у тому числі й Інтернетресурсів довів, що існує досить спрощене трактування поняття «зворотний зв'язок», що переписується з одного джерела до іншого. Типовим його визначенням у цілій низці досить авторитетних довідникових видань, серед яких, наприклад, «Философская энциклопедия», «Современная энциклопедия», «Энциклопедия социологии», «Физическая энциклопедия», «Большой Энциклопедический словарь», «Научно-технический энциклопедический словарь», «Экономический словарь», «Словарь терминов антикризисного управления» та ін. є таке: «дія результатів функціонування якої-небудь системи на суб'єкт управління або вплив системи (об'єкту) на характер цього функціонування. Якщо зворотний зв'язок посилює результати функціонування, то він називається позитивним; якщо послабляє – негативним [235]».

Отже, для початку розгорнутого аналізу предмета даного дослідження треба формалізувати, тобто описати явище зворотного зв'язку у системі соціального управління.

Система соціального управління, як будь-яка система управління, мається на увазі технічними, біологічними чи соціальними системами, представляє собою сукупність об'єкта управління (підприємства, організації, установи, держави, партії, громадянського суспільства) і суб'єкта управління (керівного апарату), що «зав'язана» на використання інформації. Як слушно відмічає Р. Абдєєв у праці «Философия информационной цивилизации», де є інформація, діє і управління, а там, де здійснюється управління, безпосередньо присутня і інформація. Висхідний пункт будь-якого управлінського процесу (головними серед яких є вироблення і прийняття управлінського рішення, а також його виконання) – отримання і обробка інформації [1].

Ми виходимо з визначення інформації, що є класичним для сфери управління. У 1948 році К. Шенноном була створена математична теорія інформації, у якій під інформацією розумілися не будь-які повідомлення, що передаються не людьми один до одного, а тільки ті, які зменшують невизначеність у користувача. Була запропонована абстрактна схема взаємозв'язку, яка складається з джерела інформації, передатчика, лінії зв'язку, приймача, адресату і джерела перешкод. Такі процеси мали найбільш важливе значення в управлінні. Клод Елвуд Шеннон (1916-2001), відомий американський математик і електротехнік, один з авторів математичної теорії інформації, засновник сучасних теорій інформації і зв'язку, який обґрунтував сутність таких процесів та в значній мірі випередив своїми результатами розвиток загальної теорії дискретних автоматів, які являються важливими складовими кібернетики. Його роботи по теорії інформації і кібернетиці 1932-1962 рр. поклали початок дослідженням у сфері загальної теорії зв'язку, теорії автоматів, електротехніки, теорії інформації і лінгвістики, таким, як теорія синтезу релейних приладів, теорія ймовірнісних схем, теорія передачі інформації. У своїх працях він визначив кількість інформації через ентропію, а

за одиницю інформації прийняв те, що пізніше було названо «бітом». Праці К.Е. Шенона [358; 359], до яких з прихильністю відносяться діячі науки, цікаві і для спеціалістів, що вирішують практичні задачі, – відмічають автори доробку «Методология науки: когнитивный анализ» Б.А. Глинский та О.Е. Баксанский [91, с. 29].

Н. Вінер запропонував використовувати поняття інформації у кібернетиці – науці про управління і зв'язок у живих організмах, суспільстві і машинах. Інформація стала розумітися у рамках функціональної концепції як така форма відображення, що пов'язана з самоуправлінськими системами.

Обидва компоненти управлінської системи, тобто об'єкт і суб'єкт, пов'язані прямим і зворотним зв'язком, що обслуговується управлінською інформацією. Прямий зв'язок виражається потоком директивної інформації, що направляється від керівного апарату до об'єкта управління; **зворотний зв'язок представляє собою потік звітної інформації про виконання прийнятих рішень, що йдуть у зворотному напрямі, тобто від об'єкта до суб'єкта управління** (виділено – авт.). «Зворотний зв'язок, зворотна дія результатів процесу на його протікання або керованого процесу на орган, що управляє» – таке визначення феномену наводиться у «Большой Советской энциклопедии» [58, с. 653].

Відомий дослідник комунікативних технологій С. Бір визначає «зворотний зв'язок» як повернення вихідної інформації на її початок, яка потім змінюється. Позитивний зворотний зв'язок стимулює збільшення рівня сигналу на виході та, відповідно, на вході; негативний зворотний зв'язок при збільшенні сигналу на виході викликає зменшення сигналу на вході і, таким чином, у принципі є стабілізуючим фактором комунікації [48, с. 407-408].

Г. Почепцов пропонує таке визначення цього поняття: «Зворотний зв'язок» – це реакція на повідомлення з боку адресата, що повертається до автора. У звичайній комунікації зворотний зв'язок – це потужний засіб, який не дозволяє переходити на теми нецікаві для співрозмовника, незрозумілі для нього [277, с. 59]».

Під зворотним зв'язком **на практиці** розуміють будь-яку інформацію із середовища, яка забезпечує можливість порівняння між параметрами поточного і бажаного стану. У термінах теорії – це порівняння моделі результату і програми дії (критерію співвіднесення) з реальними результатами (перцептивним входом).

Суб'єкт-об'єктні відносини об'єктивні по своїй природі і змісту, і ця об'єктивність зумовлена об'єктивністю взаємодії двох сторін відносин. Одна з сторін стає суб'єктом чи об'єктом не у результаті наміру сторін, їх конвенції чи деяких визначаючих правил. Аналогічна дихотомія детермінується об'єктивною конкретно-змістовною стороною відносин. Не декларований розподіл ролей, а фактичне, реалізоване у дійсності відношення, що виявляється у зміні чи збереженні тих чи інших властивостей учасників цього відношення визначає соціально-втілену форму и суб'єкт-об'єктного відношення. Статус залежить не від формальних приписів чи декларацій, а є відображенням внутрішніх характеристик агентів відношення, міри і меж сприйняття кожного з них до впливу іншого, від їх комунікативних відносин.

При виділенні суб'єкта управління (як і суб'єкта будь-якої іншої діяльності) апелюють до активності, вважаючи суб'єкта діяльності джерелом активності, направленої на об'єкт. Виокремлення суб'єкта відношення на основі активності сполучено з низкою труднощів. Активність одного агента у взаємодії по відношенню до іншого визначається тим, настільки другий агент «дозволяє», що являється причиною його активності, як і ким вона фіксується. Пояснення причинно-наслідкових зв'язків не являється задачею з однозначним рішенням. Але вважається, що статус суб'єкта управління має той, чиї команди, подані у формі директивної інформації, сприймаються до обов'язкового виконання.

Директивна і звітна інформація за походженням є соціальною, тобто такою, що переробляється людською свідомістю і реалізується в діяльності людей. Вона «зумовлюється потребами та інтересами людей, різноманітних соціальних груп, що знаходяться в постійному спілкуванні між собою у процесі

матеріального і духовного виробництва та організації всього суспільного життя», – відмічає О. А. Івакін [148].

Як вказує О.А. Івакін, головне завдання вчених – виявити і дослідити ті протилежності, діалектична тотожність яких виступає системоутворюючим початком у природі, суспільстві і мисленні, але головна його ідея – повернути діалектиці її істинне призначення [148].

Соціальна інформація, що має управлінський зміст, рухається немов би у двох площинах: горизонтальній і вертикальній (рис.1.1.).



Рис. 1.1. Структура системи управління: П – прямий зв'язок;
З – зворотний зв'язок

Для того, щоб зрозуміти сутність зворотного зв'язку треба дослідити принципи організації, що безпосередньо виринають із законів та особливостей дії цих закономірностей управління. На даний момент у спеціальній літературі не вироблено єдиного підходу до формулювання принципів організації. Деякі дослідники тлумачать окремі закони як принципи, а принципи зводять у ранг законів. На думку більшості дослідників, принцип – це сформульоване людьми оптимальне правило (норма), що має об'єктивний характер.

Принципи організації є відображенням об'єктивних закономірностей практики управління. Вони визначають вимоги до конкретної системи, структури та організації. Відповідно до цих вимог утворюються органи управління, встановлюються взаємини між його рівнями, організаціями і державою, застосовуються певні методи управління. Не слід вважати, що принципи організації є догмою. Економічне життя суспільства не стоїть на місці, воно змінюється. Разом із зміною реалій господарювання змінюється і принципи організації.

Так, на межі XIX-XX ст. засновник школи наукового менеджменту Ф. Тейлор сформулював чотири принципи управління індивідуальною працею робітників. Засновник класичної адміністративної школи управління А. Файоль у книзі «Загальне і промислове управління», опублікованій в 1916 р., розробив систему загальних принципів управління, що складається з 14 пунктів. Принципи управління 90-х років XX ст. акцентують увагу на соціальному аспекті управління.

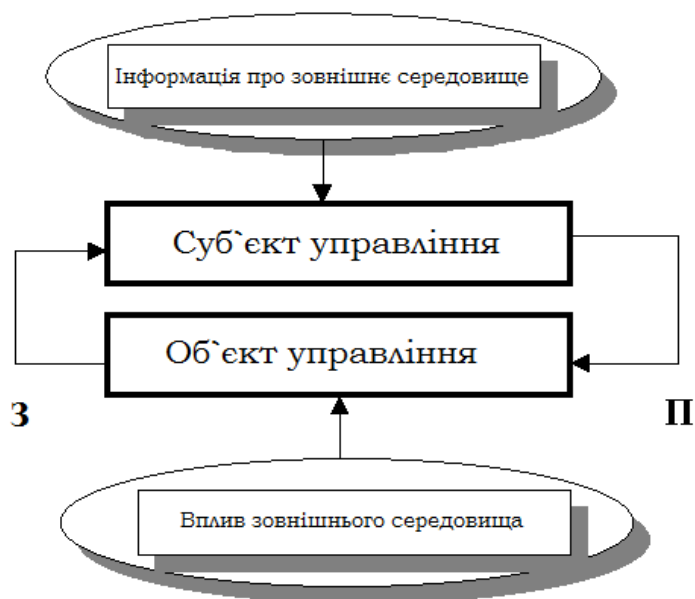
Узагальнюючи ці підходи, можна розділити принципи на загальні – для всіх організацій і ситуацій, часткові та ситуативні – характерні тільки для певної сфери або ситуації в діяльності організації, та принципи, характерні для певного стану організації, – динамічного або статичного.

Окрім цього, в літературі принципи організації поділяють на три групи:

- 1) структурні принципи (розподіл праці, єдність мети та управління, співвідношення централізації та децентралізації, влада і відповідальність);
- 2) принципи процесу (справедливість, дисципліна, нагорода персоналу, корпоративний дух, єдність команд, підпорядкування головному інтересу);
- 3) принципи кінцевого результату (порядок, стабільність, ініціатива).

Структурні принципи забезпечують чітку взаємодію між загальними цілями та завданнями, з одного боку, і їх розподіл на більш часткові та дрібні – з іншого, сприяючи правильному підбору та призначенню керівників підрозділів, закріпленню за ними відповідних повноважень і відповідальності, а також об'єднанню підрозділів ланцюгом цільових команд.

Принципи процесу визначають характер та зміст діяльності керівників, їх взаємини з підлеглими. До них належать насамперед принципи справедливості і винагороди персоналу. Принцип дисципліни обумовлює встановлення стабільних відносин між організацією та різними групами співробітників. При порушенні останніми дисциплінарних норм і розпорядку роботи має бути обґрунтоване застосування санкцій та підпорядкування особистих інтересів загальним. Відповідно до принципів єдності команд підлеглий повинен мати тільки одного начальника. Такий зв'язок і взаємодію необхідно враховувати у процесі проектування організаційних структур.

Принципи кінцевого результату розкривають оптимальні характеристики організації. Правильно сформована і раціонально спрямована організація має характеризуватися порядком та стабільністю, а її співробітники повинні проявляти ініціативу і сумлінність під час виконання своїх обов'язків.

Загальні принципи організації та їх характеристика. Об'єднуючи різні підходи, до загальних принципів організації можна віднести: **принцип зворотного зв'язку**; принцип розвитку; принцип змагальності, конкуренції; принцип додатковості; три принципи відповідності – відповідність цілей та ресурсів, відповідність розпорядництва та підпорядкування, відповідність ефективності діяльності та економічності; принцип оптимального поєднання централізації і децентралізації виробництва і управління; принцип прямого зв'язку; принцип ритмічності; принцип синхронізації (системний принцип).

Принцип зворотного зв'язку. Соціально-економічні системи є в основному відкритими та нерівноважними системами. Порушення рівноваги можливе внаслідок найрізноманітніших причин або випадкових збурень. Незалежно від природи керованих об'єктів (механічних, біологічних, соціальних) їх регулювання можливе за принципом зворотного зв'язку.

Будь-яка система управління складається з двох провідних підсистем – керуючої та керованої. Вони вступають у різноманітні комунікаційні зв'язки, що є відповідними каналами передачі управлінської інформації від суб'єкта до об'єкта і навпаки. Циркуляція управлінської інформації між двома

підсистемами – керуючою та керованою – дає змогу встановлювати співвідношення між інформацією на вході і виході керованої системи. Зіставлення рівнів інформації допомагає оцінити стан як керованої підсистеми в цілому, так і окремих її елементів зокрема. Зворотний зв'язок може бути позитивним, тобто таким, що підсилює дію сигналу узгодження, і негативним, за якого дію небажаного узгодження варто нейтралізувати.

Принцип зворотного зв'язку не можна розуміти однобічно як результат функціонування системи в одному режимі (позитивний або негативний зворотний зв'язок). Оцінка інформації суб'єктом управління має бути оперативною та достовірною – тільки в цьому випадку не відбудеться втрати якості управління.

Отже, для визначення сенсу концепту «зворотний зв'язок» дуже важливим є момент з'ясування морфології систем соціального управління, у яких він, функціонує, оскільки це вкрай важливо для встановлення його **морфологічних параметрів і функціональних властивостей**.

Системи управління соціальними процесами морфологічно вибудовуються, як відомо, за **трьома основними принципами**, а саме: а) принципом розімкнутого управління; б) принципом управління з відхиленням; в) принципом управління за збудженням (принципом компенсації) [270]. Коротко розглянемо кожний із наведених алгоритмів і прослідкуємо за проявом зворотного зв'язку у кожному конкретному випадку.

Принцип розімкненого управління не є поширеним випадком. Він ґрунтується на тому, що послідовність дій чи операцій управління складається тільки зі основного заданого алгоритму функціонування і не контролюється згідно фактичного значення управляючої величини. Схема управління має вид розімкнутого ланцюга (рис. 1.2.).

У даному випадку зворотний зв'язок практично відсутній і тому для нас такий тип управління соціальними системами не становить ніякого дослідницького інтересу.



Рис. 1.2. Схема керування за принципом розімкненого ланцюга

Принципово іншим є управління з відхиленням. Принцип управління з відхиленням – це принцип зворотного зв'язку, який являється одним з найбільш розповсюджених принципів управління. У відповідності з цим принципом система управління веде спостереження за об'єктом, на який впливають збуджуючі фактори і утримує його завдяки потенціалу зворотного зв'язку у стані стабільності або гомеостазу.

Якщо управлінець використовує зворотний зв'язок, то він краще зрозуміє, як слід будувати відносини з іншими людьми, удосконалювати індивідуальні навички роботи з групою, долати утруднення людського спілкування. Зворотний зв'язок – це потужний засіб індивідуального розвитку, проте ним не слід зловживати. В організації зворотний зв'язок при управлінні встановлюється через посередництво контролю виконання в контексті складності і самоорганізації, – відзначається в авторській статті «Синергетична концепція самоорганізації: теоретико-методологічний аналіз» [266, с. 247-257].

Як відзначається в авторській статті «Синергетична концепція самоорганізації: теоретико-методологічний аналіз»: «Фундаментальним механізмом, що забезпечує реалізацію нелінійності розвитку, виступає в синергетиці біфуркаційний механізм. Біфуркаційний перехід – це об'єктивація (вибір системи) одного із варіантів розвитку, перехід систем в стан, радикально відмінний від висхідного. Чим складніше система, тим більше біфуркаційних переходів буде на її шляху [266, с. 256]».

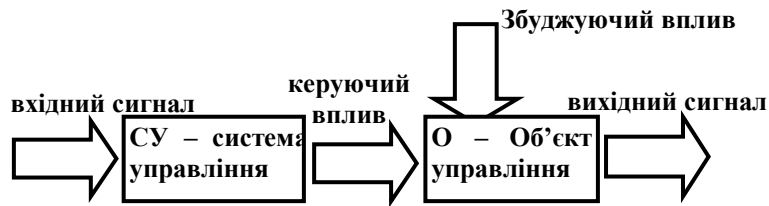
У результаті чого, у поведінці об'єкта виникають відхилення. Система управління відслідковує спостережувані параметри (змінні) і на основі моніторингу створює специфічний алгоритм управління. Особливість цього

принципу полягає у тому, що система управління починає діяти на об'єкт тільки після того, як факт відхилення вже здійснився (рис. 1.3.).

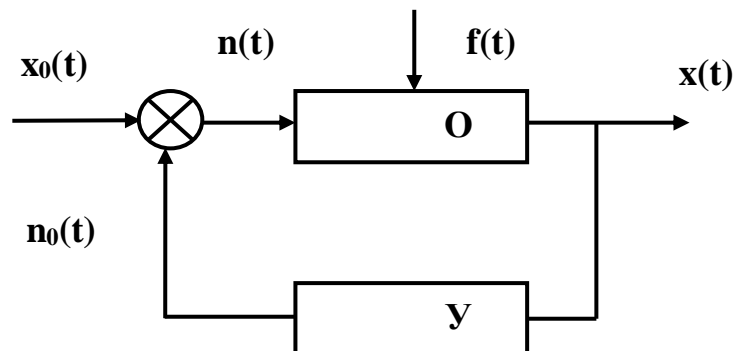

$n(t)$ – керуючий вплив на виході СУ;

$n_0(t)$ – вплив на об'єкт після додавання сигналів

Рис. 1.3. Схема управління за відхиленням (зворотний зв'язок)

При такій схемі повна компенсація загального впливу збуджуючих впливів неможлива. Така схема отримала найбільше розповсюдження на практиці, що можна пояснити це простотою її реалізації. Зворотним зв'язком може бути будь-яка передача впливу з виходу тієї чи іншої системи на його вхід. У більшості випадків систем сучасного управління зворотний зв'язок визначається як інформаційний зв'язок, за допомогою якого в керовану частину поступає інформація про новий стан об'єкта, який виник під впливом керованих дій.

Завдяки наявності зворотного зв'язку складні системи у принципі можуть виходити за межі цих дій та функцій, які були передбачені і визначені при їх розробці. Тому зворотний зв'язок придатний створювати в системі нову якість, що включає можливість накопичувати досвід, визначати та прогнозувати своє майбутнє в контексті соціоприродної історії в нинішніх умовах глобалізації, – як відмічає В. Пантін у статті «Социоестественная история и глобализация» [250, с. 32].

Як відмічає В. Пантін у статті «Социоестественная история и глобализация», соціоприродна історія (СПІ) включає триєдність «природа-господарство-ментальність» як у минулому, так у наші дні, що важливо враховувати для формування управлінської парадигми [250, с. 32].

Принцип управління за збудженням (принцип компенсації) представляє для нас найбільший інтерес, оскільки він для нас має розкрити для нас місце і роль зворотного зв'язку у площині сталого розвитку.

Відхилення від регульованої величини залежить не тільки від збуджуючого впливу, але й від управління. Принцип управління за збудженням базується на тому, що система управління спостерігає за збуджуючими факторами і, враховуючи їх, формує алгоритм управління таким чином, щоб дія цих факторів на систему компенсувалася в інформаційному соціумі, проектуючи антропологічні аспекти, в основі яких людські проблеми та інтереси, – відмічає Б. Марков [211].

Як відмічає Б. Марков у роботі «Философская антропология», для управлінської парадигми необхідний антропологічний поворот, в основі якого людина [211].

Функціональна схема за збудженням показна на рис. 1.4. Дана схема застосовується тоді, коли вплив збуджуючих впливів істотний і у випадку відсутності їх врахування система може відхилитися від бажаного стану. При такій схемі теоретично можлива повна компенсація впливу збуджень, але по тим впливам, про які ведеться мова. Проте у реальній системі неможливо вести облік всіх збуджень, тому неможлива й повна компенсація їх впливу. Система управління за збудженням у порівнянні з системами, діючими по відхиленню, відрізняється великою стійкістю і швидкодією.

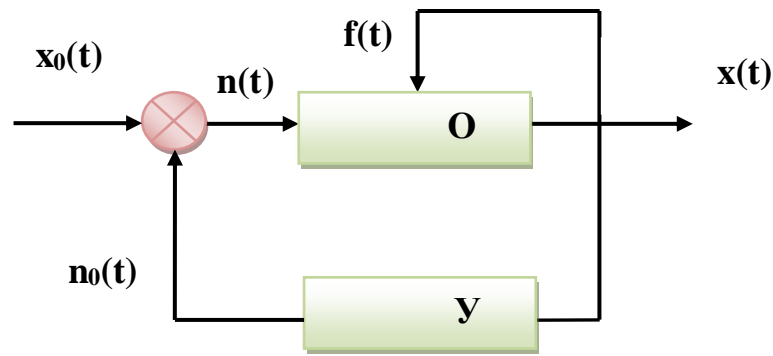

$n(t)$ – керуючий вплив на виході СУ;

$n_0(t)$ – вплив на об’єкт після додавання сигналів

Рис. 1.4. Функціональна схема управління за збудженням

До недоліків цієї системи слід віднести: труднощі у вимірюванні навантаження, неповне врахування збуджень (компенсуються тільки ті збудження, які вимірюються); у багатьох випадках ефективно застосовується комбіноване управління за збудженням і відхиленням, так як комбіноване управління об’єднує переваги двох принципів, проте, схема ускладнюється, а витрати збільшуються, що потребує адаптації управлінської системи організації до зовнішнього середовища, – відмічається в авторській статті «Адаптація управлінської системи організації до зовнішнього середовища як один з феноменів соціогенезу і культурогенезу» [262].

«Адаптація управлінської системи до зовнішнього середовища – це процес акомодатії, тобто пристосування живих організмів до умов – реально-потенційної метаболізації деяких кондицій оточення. Адаптація організації до зовнішнього середовища – це один з феноменів соціогенезу і культурогенезу, історичної трансформації культури і соціуму, генерації еволюційних інновацій, процесів, функцій, соціоісторичної метаболізації у когеренції з метаболізацією свідомості і психоповедінкових паттернів особистостей в соціумі [262, с. 157]».

Таким чином, проаналізувавши принципи трьох систем управління – принцип розімкнутого управління, принцип управління з відхиленням, принцип

управління за збудженням (принцип компенсації), можемо на основі наявної літератури з управління відмітити, що зворотний зв'язок – це вплив з виходу на вхід, який має наступні різновиди: 1) **позитивний зворотний зв'язок** (із збільшення входу вихід зростає), що приводить до нестійкості системи; 2) **негативний зворотний зв'язок** (із збільшенням сигналу на виході сигнал на виході зменшується). Якщо результати процесу посилюють його, то зворотний зв'язок являється позитивним; коли результати процесу послаблюють його дію, то має місце негативний зворотний зв'язок, навіть в умовах дифузного хаосу на рівні нестационарних структур, що чітко відображено у доробку колективу авторів Т.Ахромеева, С.Курдюмова, Г.Малинецького, А.Самарського «Нестационарные структуры и диффузный хаос» [231]. Отже, можна стверджувати, що хаос і порядок пов'язані між собою неочікуваним чином .

Теоретико-методологічні засади аналізу «зворотного зв'язку» розкриваються в контексті загальної теорії систем: «вхід» – «перетворення» – «вихід». Організаційна система в динаміці уявляється у якості трьох процесів, взаємодія яких дає цикл подій. Будь-яка відкрита система має цикл подій. При системному підході важливе значення набуває вивчення характеристик організації як системи, тобто характеристик «входу», «процесу» («перетворення») і характеристик «виходу». При системному підході спочатку досліджуються на основі маркетингового підходу параметри «виходу», тобто товари і послуги, а саме те, що виробляти, з якими показниками якості, з якими витратами, для кого, у які строки продавати і по якій ціні. Відповіді на ці питання повинні бути чіткими і своєчасними.

На «виході» повинна бути конкурентоспроможна продукція чи послуги, потім визначаються параметри «входу», тобто досліджується потреба у ресурсах (матеріальних, фінансових, трудових, інформаційних), яка визначається після ґрунтовного вивчення організаційно-технічного рівня системи (рівня техніки, технології, особливостей організації виробництва, праці і управління) і параметрів зовнішнього середовища (економічного, геополітичного, соціального, екологічного). І, на завершення, не менш важливе

значення набуває дослідження параметрів «процесу», що перетворює ресурс на готову продукцію. На історичному етапі розвитку країни формується в залежності від об'єкта технологія, технологія управління, фактори, шляхи її удосконалення, – відмічається у праці В. Іноземцева «За десять лет. К концепции постэкономического общества» [150].

В. Іноземцев – директор Центру досліджень постіндустріального суспільства, відмічає, що за останні 10-15 років світ став більш мозаїчним, менше упорядкованим, так як збільшується кількість держав, які стають все менш компетентними в управлінні, багато країн впадають у ситуацію перманентного хаосу [150].

Отже, кожному з цих різновидів систем управління притаманні певні різновиди поведінки підсистем зворотного зв'язку, що діють за певним загальним алгоритмом і тому їх можна аналізувати і певним чином систематизувати за механізмами дії і наслідками такої корегуючої дії.

Зворотний зв'язок, як будь-яка соціальна підсистема, **володіє «циклом життя»**: виникнення, становлення, функціонування, криза, занепад. Системоутворюючий елемент системи – це елемент системи, від якого у вирішальній мірі залежить функціонування всіх останніх елементів і життєздатності системи в цілому. Характеристики відкритих організаційних систем зводяться до ентропії. *Під негативною ентропією* (негоентропія, антиентропія) слід розуміти: а) загальну тенденцію розвитку організації у напрямі до смерті (кінця); б) відкриту організаційну систему, завдяки здатності якої слід залучати необхідні ресурси із зовнішнього середовища, і ця здатність називається негативною ентропією; в) відкриту організаційну систему, що проявляє здатність до негативної ентропії і, завдяки цьому, деякі з організацій (систем) живуть століттями; г) для комерційної організації головним критерієм негативної ентропії являється її стійка прибутковість на певному часовому інтервалі.

Періодичне повторення об'єктивно сталої або цілеспрямовано сформованої послідовності перетворень у будь-якій організації представляє

таку її конструкційну особливість, як **циклічність** (періодичне повторення певної послідовності).

Саме **циклічність** передбачає, обумовлює та розкриває властивість реверсивності (повернення до повторення початкового стану) організації як процесу. Сутність її полягає у поверненні до попередніх дій. При цьому необхідно усвідомити, що йдеться не про можливість «...двічі увійти в одну і ту саму річку», а про необхідність оптимізації й повторення пройденого на основі цілеспрямованого або випадкового повернення до попереднього. Тут адекватне розуміння властивості реверсивності відкриває конструктивні можливості підвищення ефективності сприйняття, оцінки та управління процесом організації на основі повторення, адаптації та застосування штатних, типових, аналогічних рішень, наприклад за алгоритмом «цикл в циклі». Реверсивність спочатку використовувалася людиною в процесі аналізу того, що відбулося, виправлення допущеного, коректування того, що відбувається. Це зробило використання цієї властивості особливо важливим в організації дослідницьких та оперативних дій людини.

Відсутність зворотного зв'язку або порушення **циклічності** його приводять до патології, кризи і краху організації, тому люди в організації, які займаються збиранням та аналізом інформації, інтерпретують, систематизують потоки інформації, володіють величезною владою, – відмічають М. Кастельс, Ю. Аояма. У праці «Пути к информационному обществу: структура занятости в семи главных индустриальных странах, 1920-1990 гг.» [164] вони визначають, що «ринки, держави і культури – усі були змінені завдяки інформаційним технологіям».

Нарешті, останній штрих до уточнення сенсу концепту «зворотний зв'язок». Він полягає у тому, що предмет даного дослідження треба відтворити не сам по собі, як це прийнято сьогодні у науковій літературі з управління, про що ми вище вже вели мову і наводили низку видань, що повторюють одне і теж його визначення. Складова «у **парадигмі саморегуляції соціальних систем**», тут означає сукупність стійких і загальнозначущих норм, теорій, методів, схем

наукової діяльності, єдність в адекватному розумінні теорії, організації емпіричних досліджень та інтерпретації наукових досліджень, оскільки парадигма, як відомо за ідеєю Т. Куна, – це: 1) система теоретичних, методологічних та аксіологічних установлень, що сприймаються в якості зразка вирішення наукових задач, які розділяються певними членами наукової спільноти; 2) модель-еталон-субеталон чи науково-концептуальний модус, який розглядається в якості зразка-субмоделі певного соціального явища в рамках конкретних історико-методологічних апробацій [191].

Термін «парадигма» вперше вводить, як відомо, Г. Бергман, але рівнозначний смисл у його використанні і розповсюдженні належить Т. Куну. У своєму доробку «Структура наукових революцій» (1962) Т. Кун запроваджує можливість виявлення двох основних аспектів – **епістемологічного і соціального**. В епістемологічному аспекті парадигма маніфестує собою сукупність фундаментальних знань, цінностей, переконань і технічних прийомів, які виносяться на кшталт наукової діяльності, у соціальному – певні наукові погляди, які мають чималу екстраполяцію у диференційованих гуманітарно-природничих науках, під якими розглядаються модуси ментальності в їх адитивності з філософськими, естетичними, етичними, онтологічними, теологічними, соціальними, політичними, економічними ідеями-принципами-категоріями-максимами.

Існування парадигми, згідно з Т. Куном, пов'язано з періодом формування науки, у межах якої вчені виконують проектно-програмну функцію своєї парадигми. Зміна парадигми здійснюється через наукові революції, які пов'язані із особливим переключенням наукової спільноти на нову систему світобачення і цінностей. Т. Куном вводиться поняття «дисциплінарної матриці», синонімічної концепту парадигми [191, с. 23].

Т. Куном вводиться поняття «дисциплінарної матриці», синонімічної концепту парадигми. «Дисциплінарна матриця – це вся сукупність переконань, цінностей, приписів, технічних засобів, характерних для певного товариства. Компоненти «дисциплінарної матриці» – це символічні узагальнення,

загальноовизнані приписи, цінності, загальноовизнані зразки конкретного розв'язання проблем [191, с. 23]».

Дисциплінарна матриця самоорганізації соціальних систем – це логіко-інтуїтивна схема вивчення проблеми, встановлення зв'язку між її елементами, а концептуалізація самоорганізації соціальних систем – «це особлива форма пізнання дійсності, суперечностей і способів організації соціальних систем», – відмічає В.В. Бородкін у праці «Противоречия и два способа организации социальных систем» [61].

Дисциплінарна матриця парадигми включає символічне узагальнення законів, що допомагає науковій спільноті формалізувати основні теоретичні положення. Т. Кун виділяє «метафізичний» компонент парадигми – систему методологічних принципів, що використовуються для інтерпретації законів; стандарти «парадигми» використовуються у сучасних теоріях для діагнозу її наявного стану і передбачення перспектив, хоча неможливо говорити про застосування парадигми як єдиної системи норм, установлень, цінностей до наукових теорій у вище згаданій роботі Т.Куна «Структура научных революций» [191, с. 79].

Отже, зміст парадигми охоплює сукупність теоретичних стандартів, ціннісних критеріїв, світоглядних позицій, методів і принципів дослідження, вона формує себе з елементів, що виступають як реальні методологічні структури. Останні формуються у просторі і часі, тобто як аттрактори, що розглядаються як цілі і стан еволюції, збурення середовища. Парадигма як аттрактор являє собою деяку методологічну структуру збурення, що справляє пульсуючі впливи на практичну діяльність, виробляючи політико-управлінські технології.

На основі вищевикладеного можна дійти до **висновків** про те, що:

– зворотний зв'язок є явищем або атрибутивною властивістю, що притаманний будь-яким системам управління – технічними, біологічними і соціальними;

- у системах соціального управління зворотний зв'язок несе звітну соціальну інформацію від об'єкта управління до суб'єкта управління і є його реакцією-відповіддю на директивні вказівки-команди органу управління;
- зворотний зв'язок, як будь-яка соціальна підсистема, володіє «циклом життя»: виникнення, становлення, функціонування, криза, занепад, зміст якого аналізується за алгоритмом: вхід – процес перетворення – вихід;
- у залежності від типу системи управління соціальним розвитком слід розрізняти організаційний процес і продукти зворотного впливу об'єкту управління на дію суб'єкту управління: розвиток з позитивним або негативним відхиленням, що у різних типах систем управління забезпечує різні типові стани соціальних систем: гомеостаз, гомеорез або гомеоклаз.

При цьому те, що ховається під загальним терміном кібернетики або загальної теорії управління і називається об'єктом управління, на відміну від управління технічними і біологічними системами, слід розглядати і аналізувати як розумну живу речовину, тобто як особистість людини, або навіть, великі колективи людей, що наділені усіма природними і інтелектуальними властивостями, а порою більш багатим власним досвідом і професійними знаннями, уміннями і навичками, що значно перевищують компетенцію керівників соціальних систем.

Тому є сенс у ході подальшого аналізу встановити специфіку прояву і реалізації принципу зворотного зв'язку у відкритих соціальних системах і відмежувати його від зворотного зв'язку у системах управління технічними і біологічними системами.

1.2 Специфіка прояву принципу зворотного зв'язку у соціальних системах

Завданням даного підрозділу є встановлення специфіки прояву зворотного зв'язку в управлінні соціальними процесами на відміну від управління

технічними і біологічними системами. Мета даного дослідження не вимагає наведення розширених характеристик зворотного зв'язку у кожній з вищеназваних систем і тим більше будувати порівняльну таблицю. Цьому може бути присвячений цілий підрозділ або навіть окреме дослідження. Для нашого випадку достатньо вказати на низку існуючих між ними відмінностей.

Тож, перейдемо до **формалізації специфічних рис буття явища зворотного зв'язку у парадигмі соціального менеджменту**. Різницю між цими сферами можна провести, як свідчить наш аналіз, по низці параметрів, але провідною тут буде використання в управлінні соціальними системами, або в управлінні суспільством, у якості агента зворотного зв'язку смислових одиниць або так званої **соціальної інформації**. На цей факт ми вже вказували у попередньому підрозділі даної роботи. У технічних і біологічних системах такими агентами, на відміну від соціальних, є відповідно: а) енергія або енергетичний імпульс і б) субстрат речовини. Це перша, і найбільш вагома, на наш погляд, специфічна риса зворотного зв'язку у соціальному управлінні. Що відрізняє його від двох інших підвидів цього явища.

Інша специфічна риса впливає з властивостей субстрату соціальної інформації, що вона здатна **диференціюватись на ціннісну і звичайну** або так званий інформаційний шум. **При цьому ціннісна інформація глибше диференціюючись перетворюється на моральні і правові норми**, що на підсвідомому рівні набувають форму стереотипів, а на рівні свідомості – форму команд, якими користуються усі учасники організаційної взаємодії. «Цінність є ствердженням всезагального у світі одиничного буття, обов'язковою умовою існування людства. У такій якості їх визначають як абсолюти людської буттєвості, що не заперечує їх історичній кодифікованості. Уявлення про гідність, честь, добро та ін. змінюються відповідно до історичного часу, епохи, рівня розвитку культури, соціальності [337, с. 651]».

У літературі момент виходу цінностей за межі людського організму як підстави свого існування на боці соціальних систем помічений давно і охоплюється такими поняттями, як «архетипи», або універсальні образи й

моделі для осягнення світу, «неосягнені структури», «Воно» З. Фрейда, «розуміння» В. Дільтея, «колективне несвідоме» К. Юнга, «громадянська релігія» Е. Дюркгейма, «комунікативна дія» М. Вебера, «ноосфера» В. Вернадського, «настанова» Д. Узнадзе, «акцептор дії» П. Анохіна, «образ бажаного майбутнього» М. Бернштейна, «схема» П. Фреса і С. Московічі, «інформаційна модель» В. Пушкіна, «пасіонарність» Л. Гумільова, «менталітет нації», «умонастрій народу», «дух колективу», «умонастрій фірми» та ін.

Визнати самостійне існування системи цінностей як енерго-інформаційної структури означає визнати існування так званого Семантичного Всесвіту – і ми поділяємо цю ідею. Ідея Семантичного Всесвіту в російській і вітчизняній науково-філософській літературі присутня давно – досить згадати ідею пневмосфери, або духосфери, П. Флоренського [149], ноосферу В. Вернадського; цю ж ідею активно відстоює сьогодні Л. Лєсков [197, с. 3-18]. Теоретично її опрацював В. Бех, подавши організаційну форму існування Семантичного Всесвіту в межах соціального світу [39].

Тут доцільно звернути увагу на дві обставини. По-перше, прояв змісту цінностей у межах будь-якого суспільства постає як взаємодія індивідуальних розумів, які ми розглядаємо як специфічний прояв «соціального інтелекту суспільства, етносу, нації або народу», на відміну від інтелекту індивіда. Механізм цієї взаємодії Л. Гумільов описав через поняття «пасіонарність», під яким розумів «ефект, створюваний варіаціями цієї (інтелектуальної – авт.) енергії, як особливу властивість характеру людей». При цьому він підкреслював, що пасіонарність – це «характерологічна домінанта, неперебориме внутрішнє прагнення... до діяльності, спрямоване на здійснення будь-якої мети [114, с. 33]».

Друга обставина полягає в тому, що зміст цінностей назовні «виходить» через продуктивну діяльність людей. На думку П. Штомпки, «дія... є атрибутивним поняттям; вона узагальнює певні властивості соціальної фабрики, цю «справді дійсну дійсність» соціального світу. Вона являє собою те місце, де сходяться структури (спроможності до операцій) та агенти

(спроможності до дії); це синтетичний продукт, злиття структурних обставин і здібностей діячів. У такому вигляді дія є подвійно обумовленою: «згори» балансом напруженостей і обмежень, а також ресурсами й можливостями, що забезпечуються існуючими структурами; і «знизу» вміннями, талантами, майстерністю, знаннями, суб'єктивними відносинами членів суспільства і організаційними формами, в яких вони об'єднуються в колективи, групи, соціальні рухи тощо. Але дія не може бути зведена ані до того, ані до іншого; по відношенню до обох рівнів (тотальностей та індивідуальностей) вона складає нову, виникаючу якість [380, с. 274]».

Саме такий тиск на об'єкт управління чинить сукупність суспільних цінностей, що транслюється по каналам прямого зв'язку завдяки культивуванню суб'єктом управління певного типу ідеології, що закладається у директиви апарату управління соціальними процесами. І робиться це шляхом створення постійного інтелектуального напруження та спрямованого ущемлення об'єкта управління завдяки обмеженням у використанні інформації. По-іншому, це цілеспрямована вимога суб'єкта управління до населення країни або його окремих груп користуватися знаннями певного походження, спрямування та якості.

Ще однією відмінною рисою зворотного зв'язку в парадигмі соціального управління є **використання соціальної пам'яті** для зберігання ціннісної, тепер вже можна сміливо сказати, культурологічної інформації, що утворюють так зване культурологічне ядро соціальної системи або фенотип на відміну від генотипу, що притаманний будь-якій біологічній системі. Нагадаємо, що фенотип – це сукупність усіх ознак і властивостей організму, які формуються в ході його індивідуального розвитку. Він складається в результаті взаємодії успадкованих властивостей організму – генотипу – й умов середовища, в якому він мешкає [274, с. 1396]. Саме в такому вигляді визначення фенотипу подане в словниках, що характеризують біологічні організми.

Тому далеко не випадково вивчення філософсько-соціологічної літератури підводить нас до розуміння того, що в соціальному просторі слід

розрізняти, як це впливає з роботи Т. Парсонса «Про структуру соціальної дії», три види систем: соціальну систему, або соціальний організм країни, регіону, фірми, систему особистості та культурну систему [253, с. 460].

При цьому соціальні системи та особистості розглядаються Т. Парсонсом як способи організації мотивованої дії (соціальні системи – це системи мотивованої дії, що організуються навколо відносин акторів один до одного; особистості – це система мотивованої дії, яка утворюється навколо живого організму).

Культурні системи – це системи символічних еталонів (які створюються або демонструються індивідуальними акторами та передаються соціальними системами в процесі дифузії, а також від особистості до особистості шляхом навчання). За походженням це енергоінформаційне поле, або інформаційний дубль фірми з якого вона «перетече» з потенційного в реальне буття.

При цьому культурна система, за Т. Парсонсом, має зовсім інше походження та призначення, ніж соціальна система та особистість: «1). Вона формується не за допомогою взаємодії і не за допомогою організації дій окремого актора (як такого), а за допомогою організації цінностей, норм і символів, що керують вибором актора, і які обмежують види взаємодії, можливі для даного актора. 2). Таким чином, культурна система – це не емпірична система, в тому сенсі як соціальна чи система особистості, оскільки вона представляє собою особливий тип абстрагування елементів зазначених систем. Ці елементи, проте, можуть існувати окремо як фізичні символи та передаватися від однієї емпіричної системи дії до іншої. 3). У культурній системі еталони регулюючих норм (та інших культурних елементів, що керують вибором конкретних акторів) не можуть бути випадковими чи непов'язаними один з одним елементами.

Отже, якщо система культури бере участь в організації системи емпіричної дії, то вона повинна мати певний ступінь консистентності. Таким чином, культурна система – це модель культури, окремі частини якої

взаємозалежні так, що вони формують системи цінностей, системи переконань і системи експресивних символів [253, с. 462]».

Важливо відмітити три обставини, зафіксовані в цій роботі Т. Парсонса.

По-перше, культурна система відіграє роль в організації систем емпіричної дії, тобто зміст її розкривається в морфогенезі соціального тіла соціальної системи [253, с. 489, 669]. Для нас цей висновок є надзвичайно цінним, оскільки він відкриває можливість обґрунтувати у наступних розділах дослідження морфологію системи саморегуляції соціальних систем.

По-друге, система ціннісних еталонів, якщо вони інституалізовані в соціальних системах та інтерналізовані в системах особистості, керує актором як в орієнтації на цілі та нормативні регулятори смислів, так і в експресивних діях – скрізь, де диспозиція потреб актора вимагає вибору в обставинах дії. Відбувається це незалежно від того, актором є індивід чи трудовий колектив, взятий за точку відліку при аналізі способів їх орієнтації та здійснення дії по відношенню до об'єктів. Сама дія – це процес зміни станів емпіричної системи дії [253, с. 463].

Третім висновком може бути те, що культурна система має впливати одночасно на особистість і на систему управління соціальним розвитком, тобто вона повинна підтримувати два різних процеси і мати два різних продукти у ході взаємодії. Ясно, що у даному випадку мова йде про об'єкт і суб'єкт управління. «У найбезпосереднішому вигляді цей взаємообмін пов'язаний з «мотивацією» індивіда в аналітично-психологічному сенсі, а отже, з рівнем його «задоволеності» чи в негативному аспекті – фрустрації» [253, с. 707] – писав Т. Парсонс.

Наступною відмінністю буття зворотного зв'язку у сфері соціальних відносин є **відносність понять «суб'єкт управління» і «об'єкт управління»**, оскільки тут організаційні відносини тяжіють до «суб'єкт – суб'єктних». Тому між ними встановлюються і функціонують, можна навіть сказати набирають значного поширення і поглиблення, відносини соціального партнерства. Це відбувається завдяки тому, що носіями прямого і зворотного видів зв'язку є

високоосвічені і професійні особистості, розділені між собою лише законами розподілу суспільної праці і отриманими на даний момент офіційними статусами. Ми тут не розглядаємо ситуації конфлікту між керівниками і підлеглими у просторі виробничої фірми чи протиріччя між державою і населенням окремих регіонів або громадянським суспільством в цілому.

Це означає, що носії зворотного зв'язку у системі соціального управління здатні до інноваційного породження якісно нових смислів, а основна функція смислу – надання процесам розвитку спрямування: як писав В. Франкл, «сенса сенсу полягає в тому, що він спрямовує хід буття [355, с. 285]».

Ще однією специфічною рисою буття зворотного зв'язку у просторі соціального менеджменту є **використання самобутніх інструментів упорядкування організаційних відносин**, що притаманні саме людині і лише людині. Тут мова йде про такі два різновиди опрацювання відфільтрованої впродовж довготривалої практики ціннісної інформації і її протилежності – інноваційної інформації, що здатна продукувати інтелектуально обдарована людина, що прямо або побічно задіяна у сфері реалізації зворотного зв'язку. У першому випадку мова йде про закони, звичаї, ритуали, традиції, а у другому – про смислопородження як атрибутивну властивість особистості.

Нарешті, остання, але чи не найголовніша, відмінність між зворотним зв'язком у парадигмі соціального менеджменту і зворотним зв'язком в управлінні технічними і біологічними системами. Вона полягає у тому, що **«прямий зв'язок» і «зворотний зв'язок» у ході соціальної, а точніше, організаційної взаємодії «знімаються»,** виражаючись філософською мовою, і стають абсолютно рівнозначними.

Отже, соціальна взаємодія – це форма соціальної комунікації (або спілкування), яка становить систему соціальних дій щонайменше двох індивідів (чи двох соціальних спільнот) або індивіда і соціальної спільноти [345, с. 57]. Щонайбільше, соціальна взаємодія – це будь-яка поведінка індивідів (чи групи людей), яка має певне значення для інших індивідів (соціальних груп чи суспільства загалом) у цей момент і в майбутньому [201, с. 47].

Категорія «соціальна взаємодія» виражає характер і зміст відносин між людьми (соціальними групами) як постійними носіями якісно різних видів соціальної діяльності, що відрізняються один від одного своїми соціальними позиціями (статусами) і соціальними ролями (функціями) [307, с. 63]. Тому незалежно від того, в якій сфері життєдіяльності суспільства (економічній, політичній, духовній, організаційно-управлінській тощо) відбувається взаємодія, вона завжди за своїм характером є соціальною, оскільки відбиває зв'язки між індивідами і групами людей, тобто ті зв'язки, що опосередковуються цілями, яких кожна із сторін взаємодії прагне досягти [201, с. 147].

Соціальна взаємодія і соціальна дія – процеси, що схожі за змістом і характером, але механізм їхнього перебігу різний. У соціальній дії бере участь один індивід, а в соціальній взаємодії – щонайменше двоє індивідів. Соціальна дія індивіда може бути як спрямованою, так і не спрямованою на іншого індивіда. Однак тільки та соціальна дія, що спрямована на іншу людину (а не на фізичний об'єкт), а також викликає в неї зворотну реакцію, може бути кваліфікована як соціальна взаємодія. Одна з форм цієї взаємодії – приєднання до точки зору іншої людини (чи групи людей), а в підсумку – намагання стати такою, як і вона (чи вони). Звідси випливає, що соціальна взаємодія – це двоспрямований процес обміну соціальними діями між двома чи більше індивідами, а соціальна дія – односпрямований процес. Тобто взаємодія – двоспрямоване контактне чи безконтактне зіткнення двох чинників, що містять у собі очікування зворотної реакції [124, с. 823]. Зворотний зв'язок – ключова ознака соціальної взаємодії.

Тож, ця категорія має неабияке методологічне значення для науки – не тільки через її об'єктивний та універсальний характер, але й через те, що вона відображає взаємний причинно-наслідковий зв'язок усіх структурних рівнів матеріальних систем, а також спосіб їхнього існування, форми руху і матеріальну єдність світу як такого. Категорію «взаємодія» К. Маркс вважав «фундаментальним методологічним чинником пізнання усіх природних і

суспільних явищ». На запитання: «Що ж таке суспільство за будь-якої його форми?», К. Маркс відповідає: «це – продукт взаємодії людей [214, с. 402]». Водночас С. Ожегов пояснював цю категорію через «взаємний зв'язок двох явищ», наприклад, «взаємодію попиту та пропозиції» [239, с. 68].

Взаємодія відбиває процеси дії різних об'єктів один на одного, їх взаємну обумовленість і зміну стану або взаємоперехід, а також породження одним об'єктом іншого. Тут дуже слушною є думка Г. Гегеля про те, що найближчим чином взаємодія представляється взаємною причинністю субстанцій, що припустили, обумовлюючих один одного; кожна є відносно іншої одночасно і активна і пасивна субстанція.

Оскільки взаємодія є видом безпосереднього або опосередкованого, зовнішнього або внутрішнього відношення, зв'язками. Властивості об'єкту можуть проявитися і бути пізнаними тільки у взаємодії з іншими об'єктами, то у подальшому нам потрібно буде розгорнути цю сукупність. А краще б було сказати, системність зв'язків між учасниками організаційної взаємодії, що поки перед нам виступають як носії прямого і зворотного зв'язку.

Соціальна взаємодія виступає як інтегруючий чинник, за допомогою якого відбувається об'єднання частин в певний тип цілісності. Вона має об'єктивний і універсальний характер. Нею охоплені усі форми буття і форми їх віддзеркалення. Через його універсальність здійснюється взаємний зв'язок усіх структурних рівнів буття, матеріальна єдність світу. Ланцюг взаємодій ніде не обірваний, вона не має ні почала, ні кінця. Кожне явище – лише ланка загального ланцюга взаємодій.

Кожна форма руху матерії має у своїй основі певні типи взаємодії структурних елементів. При цьому взаємодія частин системи, що розвивається, являється одночасно і регулюючим, таким, що управляє чинником, що визначає напрям її розвитку. Кожній якісно певній системі властивий особливий тип взаємодії. Взаємодія може здійснюватися лише за допомогою специфічного матеріального носія. Класифікація взаємодій ґрунтується на розрізненні силових і інформаційних взаємодій.

Пам'ятаючи слова Гете про те, що жоден феномен не пояснюється сам по собі і з самого себе, оберемо свій кут зору на взаємодію прямого і зворотного зв'язку у процесі взаємодії їх між собою, одночасно враховуючи думку Т. Парсонса про те, що «культура – це не тільки низка символічних комунікацій, про яку вже йшла мова в попередньому підрозділі, а й «низка норм для дії суб'єктів ринкових відносин [253, с. 544]».

Закономірно постає питання про те, звідки береться ця нормативна система. Відповідь може бути тільки одна: якщо розглядати систему цінностей фірми як процес або функціональний дубль соціальної системи, то рано чи пізно вона має перейти й заспокоїтись у продукті. Тож продуктом тут може бути система моральних і правових норм, носієм та оберегом яких є система управління фірмою. Це спостереження співпадає з напрацюваннями в соціологічній і психологічній літературі, в яких зафіксована закономірність переходів: потреби – інтереси – цінності – норми – мотиви – стимули – дія.

Для пояснення специфіки буття зворотного зв'язку у взаємодії з прямим зв'язком на відміну від такого явища в управлінні технічними і біологічними системами використаємо ідею Т. Парсонса про те, що в даному випадку система цінностей створює нормативну складову з чотирьох елементів: «будь-яка конкретна система, включаючи просту одиницю, – статус-роль, що розглядається як підсистема, – може проходити через чотири типи еталонів, але вони будуть мати різну вагу в системах різного типу [253, с. 575-577]».

За Т. Парсонсом, перший тип еталонів із пов'язаних з нормативним контролем діяльності, відноситься до оцінки об'єктів з когнітивної точки зору й містить у собі те, що ми називаємо «універсалізмом». Його перевагою є «технічні» норми, які керуються універсалістськими цінностями при адаптації дії до внутрішніх якостей об'єктів, ситуативних у системі досягнення конкретної мети. В цьому полягає загальноприйняте значення терміну «ефективність», але ця ефективність стосується тільки використання об'єкта в конкретній ситуації в інтересах досягнення мети.

Еталони другого основного типу відносяться до визначення цілей самого процесу дії, до того, що в термінах перемінних своєї моделі ми назвали діяльністю чи результативністю. Системою норм цей тип еталонів має встановлювати ціль (цілі) системи, досягненню якої, як очікується, повинна сприяти дана одиниця.

Третій тип еталонів можна назвати «таким, що інтегрує систему»: він визначає очікування від одиниці підтримки солідарності з іншими одиницями даної системи. У центрі уваги тут характеристика установки на позитивну дію, що має починатися на користь солідарності між одиницями.

І четвертий тип еталонів пов'язаний із підтримкою чи регулюванням змін в основі аскрептивних якостей, що є вихідним пунктом для інших видів діяльності.

З динамічної точки зору, чи з погляду діяльності, соціальна взаємодія є постійний човниковий рух між діяльністю та «санкціями», останні можна представити як дії, що виражають відношення до діяльності інших за допомогою винагород і покарань [253, с. 577].

Отже, ми маємо в даному випадку повне право вести мову про наявність нормативної системи у взаємодії носіїв прямого і зворотного зв'язку. На це прямо вказує ціла низка термінів, які подають закономірності спілкування цих учасників: «діяльність», «еталон», «санкція», «винагорода», «покарання» тощо. Більше того, Т. Парсонс далі окремо розглядає навіть норми санкцій по відношенню до учасників соціальної взаємодії – ці норми санкцій відповідають чотирьом основним типам норм діяльності:

1) «схвалення», що характеризується установкою «специфічності», тобто відноситься до конкретної мети даної дії, та установкою «нейтральності», що відноситься до первісних основних характеристик і перешкоджає отриманню повного задоволення чи відволіканню уваги до моменту досягнення мети;

2) «відповідь» – характеризується установками «специфічності» й «афективності», що відносяться до самого досягнення поставленої автором

мети і безпосередньо винагороджують його доступом до цілей-об'єктів, – отже, ця «відповідь» обумовлена досягненням схвалюваної мети;

3) діяльність, що інтегрує систему, – це «схвалення» («визнання») у формі відповідної дії, спрямованої на досягнення солідарності, вона характеризується установками афективності чи дифузності;

4) «повага» – оцінка одиниці як одиниці в термінах усього комплексу її якостей, тобто її загального статусу в системі, вона характеризується установками «дифузності» та «нейтральності» [253, с. 579].

Таким чином, у ході організаційної взаємодії у просторі будь-якої соціальної системи формуються не тільки відносини «начальник – підлеглий», але й диференціюється сама організаційна основа – структура, – що веде до її ієрархізації та утворення нового органу – відбувається поглиблення морфогенезу. Формування управлінської підсистеми відбувається шляхом «вільного вибору, через який Майбутнє, що існує як потенційне багатоманіття, впливає на Сьогодні через зміну Минулого, яке тяжіє над ним [229, с. 386]».

На основі виникнення органу управління видозмінюється взаємодія між учасниками соціальної системи, яку ми розглядаємо як постійний вплив один на одного, що ми аналізуємо вже за допомогою слів «вчинок» і «санкція».

Стосовно цього Т. Парсонс писав: «Коли вплив на дію інших у даній системі перетворюється в інституціоналізовані очікування, пов'язані з роллю (певних одиниць системи), – ми маємо перед собою джерело влади». У повну ж силу, за Парсонсом, влада виявляється тоді, коли в ці інституціоналізовані очікування включаються також законні примусові санкції – право накладати на інших «обмеження», якщо ці інші діють не так, як оточуючі мають інституціолізоване право від них очікувати. У такому розумінні влада – це інституціоналізована могутність у системі соціальної взаємодії, вона має піддаватися оцінці і, тому, подібно іншим оцінюваним параметрам, може бути стратифікована. Кожен член соціальної системи має якусь владу, у крайньому випадку влада може виявитися в пасивному опорі неприйнятної для індивіда залежності від інших [253, с. 572].

Таким чином, **можна підвести певні підсумки**, що стали для нас очевидними на основі аналізу проведеному у цьому підрозділі дослідження. По-перше, родовими властивостями зворотних зв'язків у біологічних, технічних і соціальних системах є те, що вони: а) визначаються топологічно як відношення «вихід-вхід» на протилежність прямим зв'язкам, що реалізуються відношенням «вхід-вихід»; б) характеризуються наявністю взаємозумовленості у функціонуванні розділених у просторі і (чи) у часі систем; в) мають спрямованість впливу при перенесенні речовини, енергії, інформації; г) виділення керованої і керуючої підсистем для ефективної регуляції режиму взаємодій.

По-друге, зворотні зв'язки у системі управління біологічними, технічними і соціальними системами мають власні, тобто притаманні тільки їм, властивості. Специфічні видові риси зворотного зв'язку у системі соціального менеджменту полягають, на нашу думку, у наступному:

– зворотний зв'язок у системі соціального менеджменту, маючи родові ознаки, що притаманні йому як явищу кібернетичного походження, відрізняється від аналогічних утворень, що сформувалися і діють у сфері управління технічними і біологічними системами і тому має низку специфічних або видових відмінностей. У той же час різкої межі між ними провести не можна, оскільки пам'ять про минуле використовують й біологічні системи, сьогодні навіть технічні системи мають штучну елементарну пам'ять;

– явище зворотного зв'язку у системі соціального менеджменту виникло і ґрунтується на соціальній інформації звітного походження, що здатна, у свою чергу, диференціюватись і набувати ціннісного сенсу або залишатись так званим шумом;

– система колективної культури, що увібрала у себе цінності суспільства стає посередником не тільки між суспільством і особистістю у соціальній взаємодії, але стало забезпечує цю функцію у організаційній взаємодії учасниками якої є носії прямого і зворотного зв'язку;

– при цьому ціннісна інформація глибше диференціюючись перетворюється на моральні і правові норми, що утворюють фенотип соціальних систем і тому детермінують організаційну поведінку керівників і підлеглих у рівній мірі як носіїв директивної і звітної інформації;

– зворотного зв'язку в парадигмі соціального управління є використання соціальної пам'яті для зберігання ціннісної, тепер вже можна сміливо сказати, культурологічної інформації, що утворюють так зване культурологічне ядро соціальної системи або фенотип на відміну від генотипу, що притаманний будь-якій соціальній системі;

– у сфері соціальних відносин існує відносність понять «суб'єкт управління» і «об'єкт управління», оскільки тут організаційні відносини тяжіють до «суб'єкт – суб'єктних», що докорінно змінює алгоритм їх взаємодії на відміну від двох інших систем;

– носії прямого і зворотного зв'язку використовують самотутні інструментів упорядкування організаційних відносин, що притаманні лише людині: у випадку застосування ціннісної інформації мова йде про закони, звичаї, ритуали, традиції, а у іншому – про смислопородження, як атрибутивну властивість особистості, що тягне за собою ускладнення функціональних проявів;

– «прямий зв'язок» і «зворотний зв'язок» у ході організаційної взаємодії «знімаються», виражаючись філософською мовою, тобто стають рівнозначними, причина і наслідки міняються місцями і по каналам зворотного зв'язку можуть функціонувати імпульси, що несуть у собі інноваційність, а канали прямого зв'язку вимушені відповідати на запити підлеглих;

– організаційна взаємодія між собою носіїв директивної і звітної інформації за посередництвом культурологічного ядра системи, власна система цінностей, що перетворюється на сукупність моральних і правових норм, канали такої взаємодії призводять не тільки до ускладнення їх власних структур але й спонукають морфогенетичний процес, що веде до становлення

специфічного морфологічного органу, що націлений на аналіз управлінської інформації.

Матеріал перших двох підрозділів наглядно показав, що зворотний зв'язок, як інгредієнт, що вступає у рівноправну організаційну взаємодію з апаратом управління соціальної системи, повинен морфологічно і функціонально йому відповідати, а це означає, що ми вийшли на розуміння підвищеної складності предмету даного дослідження. До визначення феномена зворотний зв'язок у системі соціального управління тепер цілком слушно застосувати такі визначення, як соціальна підсистема, орган співуправління, що має морфологію і сукупність функцій.

Тепер ми готові до того, щоб відповідно до встановленої складності предмету дослідження сформувані набір інструментальних засобів для його повномасштабного теоретичного дослідження.

1.3 Принципи, методи та категоріальний апарат дослідження

Завданням даного підрозділу є формування комплексу методологічних засобів дослідження для концептуалізації буття зворотного зв'язку у парадигмі саморегуляції соціальних систем. Одночасно методологія визначає правила застосування системних принципів у даному дослідженні.

Адекватність засобів дослідження визначають коректність і точність постановки зворотного зв'язку у якості наукової проблеми і правильність виділення предметного поля дослідження. До них відносяться поняття за допомогою яких розчленується предмет дослідження и формулюється дослідницька проблема, а також принципи і методи його вивчення, дослідницькі процедури, різноманітна експериментальна техніка, різні технічні засоби.

Серед останніх особливо важлива роль належить фундаментальним поняттям науки, що складають основу будь-якого серйозного дослідження і

розробка яких потребує ґрунтовного філософсько-методологічного аналізу з метою відтворення зворотного зв'язку у повноті його головних морфологічних компонентів і функціональних властивостей, процесів і продуктів. М. Каган, характеризуючи взаємозв'язок спілкування і суспільних відносин, писав, що між ними «існує взаємодія, але вона описується не в поняттях «форма» і «зміст» або «персоніфікація», а скоріше в поняттях «процесу» і «продукту».

Опрацьовувати матеріал ми маємо на вищому рівні методологічного знання, оскільки дослідження виконується у царині соціальної філософії. Вищий рівень – філософська методологія. Його зміст – загальні принципи пізнання і категоріальний лад науки в цілому. Рівень функціонує як система передумов і орієнтирів пізнавальної діяльності. Сюди входять як змістовні передумови (світоглядні основи наукового мислення, філософська «картина світу»), так і формальні, тобто що відносяться до загальних форм наукового мислення, до його історично певного категоріального ладу.

Продукти нашої пошукової праці мають жити другий і третій рівні методологічного знання. Другий рівень методології – рівень загальнонаукових принципів і форм дослідження. Сюди входять як змістовні загальнонаукові концепції, що виконують методологічні функції, так і формальні розробки і теорії, пов'язані з рішенням широкого круга методологічних завдань.

Конкретно-наукова методологія, тобто сукупність методів, принципів дослідження і процедур, вживаних в тій або іншій спеціальній науковій дисципліні. Останній рівень методології утворюють методика і техніка дослідження, тобто набір процедур, що забезпечують отримання однакового і достовірного емпіричного матеріалу і його первинну обробку, після якої він тільки і може включатися в масив готівкового знання [385, с. 41-46].

Алгоритм селекційної роботи тут задає **термін «концепція»** (від лат. – розуміння), що є керівною ідеєю для систематичного освітлення властивостей зворотного зв'язку у парадигмі саморегуляції соціальних систем. З наявної наукової літератури добре відомо, що концепція – це система поглядів, категоріальних структур, ідей, ідеалів, норм, обґрунтування певних ідей, що

виражають певний спосіб сприймання (точка зору) і сприйняття світу; розуміння і трактування певних явищ, предметів, процесів, що репрезентують конститутивно ідею або принцип, який виражає парадигмальний зріз теоретичного знання, задає його топіку і риторіку, виявляє релевантні області його застосування та засоби впливу, в якому фіксуються граничні значення і реалізуються максимально широкі світобачення про предмет і об'єкт дослідження, що зберігає відкритість і подальший розвиток своїх вихідних положень; логіко-гносеологічне, соціокультурне та праксіологічне значення у пізнавальному процесі як певний зріз полісемантичного знання, що утворює понятійно-концептуальне ядро, в якому фіксуються не лише властивості об'єкта, але і відношення до нього суб'єкта, – цілком слушно відмічає Ф. Прокоф'єв у праці «Социум: сущность, развитие, прогнозирование» [289].

Далі ми виходимо з того, що **сутність концептуалізації** явища зворотного зв'язку у парадигмі саморегуляції соціальних систем полягає у розробці упорядкованих та ієрархізованих мінімуму чинників і критеріїв оцінки вихідної функції факторного простору. Таким чином, у загальному випадку, даний концепт соціального управління повинен складати розвинену концептуальну схему необхідних взаємодій і встановлення їх механізму та типу зв'язку між собою всередині сформованого алгоритму у режимі логічного блоку розуміння-пояснення. При цьому важно розуміти, що кожний елемент концепту повинен мати чітко визначене, обґрунтоване та узгоджене місце на визначеному шаблі концептуальної схеми, – як відмічає Д. Мітрані [438].

При цьому категоріальне поле, що обслуговує об'єкт філософського дослідження – має бути достатнім для концептуалізації зворотного зв'язку у парадигмі саморегуляції соціальних систем, оскільки предмет наукового пізнання (дослідження) – це те, що знаходиться в рамках об'єкта (часткового), в якому виділяється та його частина, яка слугує предметом дослідження. Як писав Е.Г. Юдін: «теорія спрямована на отримання знання про саму дійсність, а методологія спрямована на процес отримання знання. Зберігається відношення мети і засобу [385, с. 50]».

Формуючи інструментально-методологічний комплекс для реалізації мети дослідження, концептуалізації, ми повинні виходити, що проблемним полем яке слід охопити ним є саморегуляція соціальних систем, що виникає і утримується за рахунок **організаційної взаємодії**. Нагадаймо, що саме вона, організаційна взаємодія, лежить в основі відношень не тільки «входу – виходу» але й «виходу – входу», тобто зворотного зв'язку, М.В. Туленков, який спеціально її аналізував і визначив її у широкому і вузькому сенсі [341, с. 62-63]. Організаційна взаємодія є підвидом соціальної взаємодії.

Отже, дослідження процесу організаційної взаємодії носіїв прямого і зворотного зв'язку, має сенс, як мінімум з трьох причин: по-перше, ця філософська категорія, як свідчить аналіз, відображає процес взаємовпливу різних об'єктів, їхній взаємозв'язок, взаємозумовленість, взаємоперехід, а також породження одним об'єктом іншого [340, с. 81]; по-друге – будь-який предмет дослідження може бути зрозумілий і визначений лише в системі стосунків і взаємодій з іншими навколишніми явищами, їх частинами, сторонами і властивостями; по-третє, категорія взаємодії є вичерпною на що прямо вказував Ф. Енгельс, який у «Діалектиці природи» писав; «коли ми розглядаємо в цілому матерію, що рухається, то взаємодія – це перше, що постає перед нами з точки зору теперішнього природознавства...; взаємодія є істинною і остаточною причиною всіх речей, оскільки ми не можемо піти далі пізнання цієї взаємодії саме тому, що за нею більше вже немає чого пізнавати [213, с. 546]».

М.В. Туленков довів, що тільки **системний підхід** цілісно охоплює предмет дослідження і здатний дати позитивний результат. Зворотний зв'язок тут виступає одним з двох, бо іншим є прямий зв'язок, провідних компонентів. Ми погоджуємось з ним, з двох причин. По-перше, взаємовідносини у сфері соціального управління побудовані, як правило, на жорсткій раціональності і тому тут домінуючими є не стихійні, а причинно-наслідкові залежності і закономірності; по-друге, аналіз зворотного зв'язку у парадигми саморегуляції соціальних систем вимагає аналізувати прямий і зворотний зв'язок як цілісність, а це вимоги системного підходу. Синергетичні прояви

спостерігаються у інших площинах і мають вплив на перебіг подій, але вони не є визначальними. Вони можуть, наприклад, визначати психологічну складову у прийнятті рішень як керівників, так і реакцію на них підлеглих.

Цей дослідник вважає, що повномасштабним буде підхід до вивчення організаційної взаємодії в соціальному управлінні, якщо інструментально-методологічний комплекс буде включати: системний, тектологічний, управлінський, психологічний, поведінковий, структурно-функціональний, культурологічний, аксіологічний, діяльнісний, педагогічний, конкретно-історичний, комплексний підходи [341, с. 65]. Не зайвим буде додати до цього, на нашу думку, ще й синергетичний, мілогічний, герменевтичний і інші підходи, бо чим більше буде реалізовано точок зору на предмет дослідження тим повніше він буде відтворений.

Наш вибір, що полягає у визнанні **системоутворюючого чинника інструментально-пізнавального комплексу системного підходу**, детермінований тим, що у сфері філософського аналізу діють ті ж самі закони і закономірності, що й в інших галузях теоретичної роботи. Тут ми маємо на увазі, у першу чергу, закон економії робочого часу і тому вимушені обмежити себе певним чином. Редукція у такому випадку є, якщо вона не обмежує дослідника у досягненні запланованого результату, цілком виправданим кроком.

Обираючи засоби дослідження ми маємо пояснити чому тут не робиться ставка на **апарат синергетики**, оскільки залучення саме його вважається останнім досягненням у методологічній науці, що веде до отримання якісно нового знання. Тим паче, що нові поняття, покликані сприяти вирішенню нового типу завдань, безпосередньо діють в сучасній науці із старим концептуальним апаратом.

Точно так як ми не надаємо переваг й новій науці про самоорганізацію, яка вивчає процеси самоорганізації простих і складних соціальних систем і перетворення хаосу у порядок. При цьому вона не тільки визначає принципи, у відповідності з якими відбуваються процеси самоорганізації (цілісність,

самодостатність, саморегуляція, самозбереження, самовідтворення, саморозвиток, самовідродження, самонормування), але й визначає сутність цих процесів, які сьогодні називаються *хаосом*. В мілогії самоорганізація не є ймовірнісною і тому не має нічого зі спонтанною самоорганізацією на основі «великих чисел», не має нічного спільного з синергетичними спробами міждисциплінарного синтезу на основі спонтанної самоорганізації, – відмічає Н. Вінер. У своїй роботі «Кибернетика, или управление и связь в животном и машине» він пише: «Зворотний зв'язок намагається протидіяти тому, що робить система, отже, цей зворотний зв'язок являється негативним. Надзвичайно важливо фізіологічне застосування зворотного зв'язку. У багаточисельних прикладах так званого гомеостазу ми зустрічаємося з тим фактом, що зворотний зв'язок не тільки приймає участь у фізіологічних явищах, але й являється надзвичайно необхідним для продовження життя [71]». Нелінійний вплив, що створює притяжіння частот, може породити самоорганізуючу систему.

Кількість переростає у якість, із псевдохаосу народжується порядок, але народжується не спонтанним, а еволюційним. Самоорганізація, за визначенням, Г. Хакена, – це спонтанне утворення високо упорядкованих структур з хаосу, спонтанний перехід від неупорядкованого стану до упорядкованого за рахунок сумісної, кооперативної (синхронної) дії багатьох підсистем. **Нова наука мілогія**, на відміну від синергетики, не шукає принципів самоорганізації шляхом сумісних міждисциплінарних зусиль, вони є принципами нової науки – мілогії, і в цьому її відмінність від синергетики, – відмічається в авторській статті «Синергетична методологія соціосинергетики як нового наукового напрямку» [266, с. 171-181] (рис.1.5.)

Як відмічається в авторській статті «Синергетична методологія соціосинергетики як нового наукового напрямку», «У науці перехід від одного типу системи до іншого називають терміном «розвиток» або «модернізація», хоча вибудовування нового світу носить не стільки незавершений, стільки відкритий характер. Цей процес суміжний з посиленням нерівновагомості,

пов'язаної з хаотизацією суспільних порядків, які не піддаються будь-якій цілісній оцінці [266, с. 178]». Соціосинергетика, а також ряд нових наук типу мілогії продовжують процес переоцінки філософських і наукових цінностей, розпочатих у XX столітті В.І. Вернадським (рис.1.5).



Рис.1.5. Структурна схема взаємозв'язків законів та принципів мілогії

При рішенні конкретних наукових завдань це зазвичай не створює труднощів. Навіть навпаки: залучення нових понятійних засобів стимулює пошуки нових дослідницьких підходів і, таким чином, сприяють швидшому досягненню успіху, Але на рівні науки в цілому такий стан може розглядатися лише як перехідний.

Звичайно, характер цієї ситуації усвідомлюється багатьма дослідниками. Звідси, напевно, і народжується (особливо останнім часом) чимале число спроб побудувати методологічні теорії, щоб тим самим сприяти якнайшвидшому переходу науки на нові методологічні рейки, наприклад, синергетичної науки. «Наука, проте, не сприймає автоматично ті або інші методологічні ідеї. Як показує історія науки, пізнання зазвичай залишається напрочуд індиферентним до нав'язуваної йому ззовні методологічній допомозі, особливо в тих випадках, коли ця остання пропонується у вигляді деталізованого, скрупульозно розробленого регламенту.

Тому і новий концептуальний каркас може виникнути і дійсно виникає не як результат що проводиться кимось згори методологічної реформи, а як продукт внутрішніх процесів, що здійснюються в самій науці. Що ж до методологічних досліджень в спеціальному значенні цього слова, то вони у кращому разі можуть виступати каталізаторами цих процесів, інтенсифікують самосвідомість науки, але ні в якому разі не підміняючи його» – слушно зауважує Е.Г. Юдін [385, с. 122].

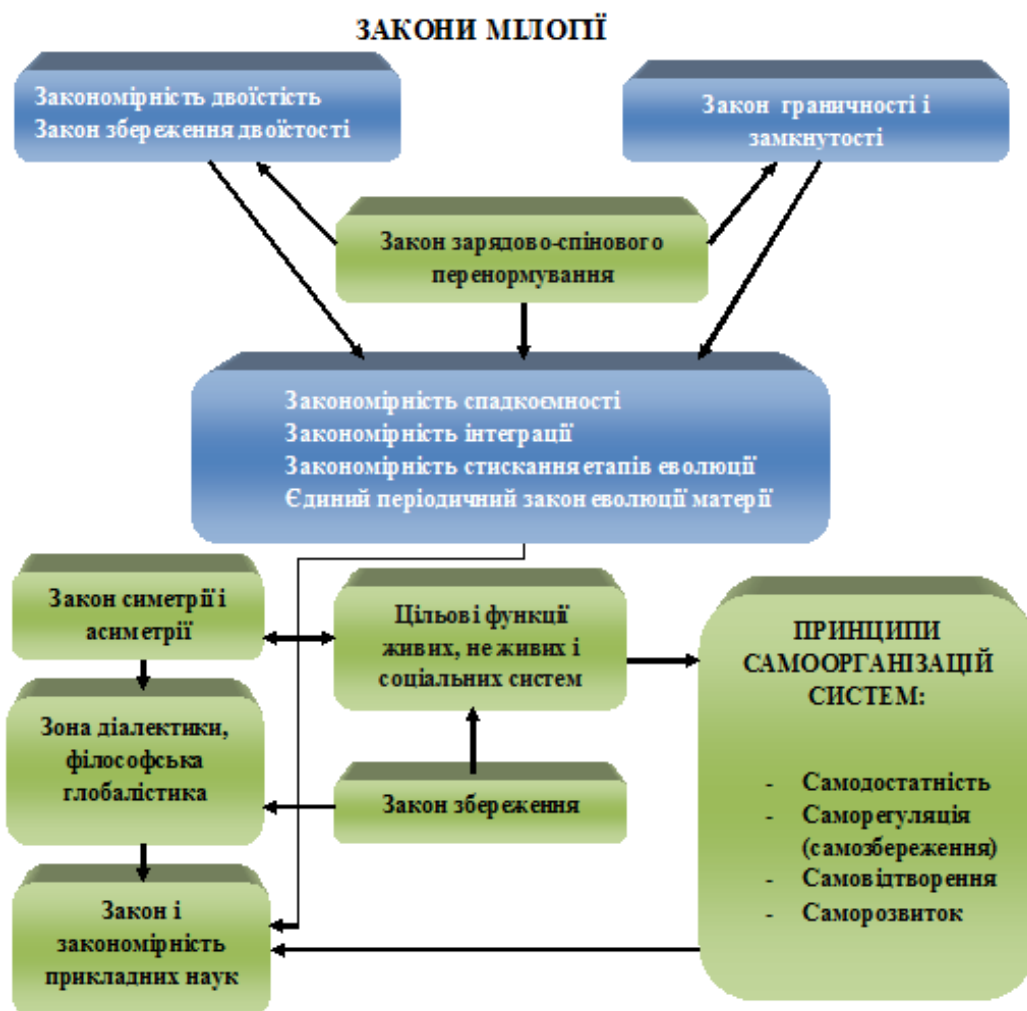
Для використання системного підходу у якості провідного засобу дослідження зворотного зв'язку у парадигмі саморегуляції соціальних систем треба **подати механізм** його застосування, тобто вибудувати конкретну **схему пояснення** предмету дослідження. Під схемою пояснення «розуміється спосіб організації концептуального апарату, що задає загальну стратегію наукового дослідження [385, с. 122]». У той же час усі інші вищезазначені підходи до вивчення зворотного зв'язку набувають статус методів дослідження і використовуються у дискурсі системного підходу.

Системний підхід забезпечує таку інтеграцію знань, за допомогою якої спеціальні науки зберігають свою самостійність і в той же час інтегруються навколо системних методів дослідження. Системний аналіз пов'язаний з розробкою наукового інструментарію, що дозволяє вирішувати практичні завдання по аналізу і конструюванню систем, що включають людський, цілеспрямований чинник, і по управлінню такими системами. Системний аналіз

є проекцією ідей, пов'язаних із загальною теорією систем і системним підходом, на практичні дослідницькі завдання. У першому наближенні можна вважати, що системний аналіз, системний підхід і загальна теорія систем відбивають оперативні, тактичні і стратегічні завдання вивчення систем, у тому числі соціальних.

Системний підхід, як специфічний метод наукового пізнання, отримав поширення у працях багатьох дослідників. Значний внесок у методологію системних досліджень зробили В. Афанасьєв, І. Блауберг, М. Каган, В. Карташов, Д. Клилавд, В. Кузьмін, О. Леонтьєв, В. Садовський, Г. Щедровицький, Е. Юдін та інші.

Специфічні особливості системного підходу глибоко досліджував Е. Юдін, який виділив такі характерні його ознаки: 1) вихідним пунктом будь-якого системного дослідження є уявлення про цілісність об'єкта, що вивчається; 2) уявлення про цілісність системи конкретизується через поняття зв'язку, що використовується практично в будь-якому системному дослідженні; 3) сукупність зв'язків та їх типологічна характеристика приводять до поняття структури та організації системи, тобто через ці зв'язки виражається упорядкованість системи, а іноді й спрямованість цієї упорядкованості; 4) структура системи може характеризуватися як «по горизонталі» (коли йдеться про зв'язки між компонентами одного типу чи порядку), так і «по вертикалі» (зв'язки між елементами різного порядку). Зв'язок, цілісність та стійка структура, яку вони зумовлюють, – це ті ознаки, що вирізняють будь-яку систему [385, с. 134-135].

Зазначеним характеристикам цілісної системи відповідає, на наш погляд, організаційна взаємодія в соціальному управлінні у якому функціонує такий елемент як зворотний зв'язок, оскільки остання є складним і багаторівневим суспільним феноменом, який функціонує в системі взаємодії внутрішніх та зовнішніх чинників. З іншого боку; вивчення даного феномену в рамках системного підходу здійснюється на якісно вищому рівні, тобто в системі

міжфункціональних зв'язків, які поєднують усі елементи в єдине, цілісне системне утворення, що є об'єктивною необхідністю.

Слід наголосити, що основні процеси організаційного підходу збігаються із процесами полімеризації, диференціації й інтеграції як основними процесами в розвинених системах. Процес полімеризації відображає факт виникнення однорідних елементів і зв'язків між ними, що є структурним аспектом організації; диференціація означає зміни елементів структури живого, що означає динамічний аспект організації; інтеграція означає об'єднання диференційованих елементів і зв'язків живого, узгодженість їх проявів, тобто вона є регуляційним аспектом організації [305]. Ці аспекти виявляються у принципах організації, які наводить М. Сетров: принципах сумісності, актуалізації, зосередженості, нейтралізації та лабілізації функцій соціальних систем на основі яких будуються і саморегулятивні системи.

Кожен із перерахованих принципів відповідає за певну сторону розвитку організації. Так, принцип сумісності відображає необхідність наявності однорідних, здатних до взаємодії елементів навіть для виникнення найпростіших систем, тобто означає сумісність окремо взятих елементів системи (у тому числі і системи саморегуляції). Необхідна при цьому також наявність сумісності окремо взятого елемента й цілісності соціальної системи, до якої елемент входить. Ці функціональні взаємовідносини елементів суспільства і складають другу форму сумісності, яку можна розглянути як відношення частини до цілого, що виявляється їх функцією залежності.

Системний підхід, таким чином, дає змогу розкрити не тільки сутність і структуру (тобто внутрішній устрій) організаційної взаємодії в соціальному управлінні, але й взаємозв'язок її компонентів і функцій, а також активність і життєдіяльність цього утворення, його інтегративні, системні чинники і механізми, що забезпечують його цілісність, відтворення, вдосконалення та розвиток. Якщо виходити з того, що системне дослідження – це дослідження, предметом якого є зворотний зв'язок, що є системою і його системні характеристики виражаються в результатах відповідного дослідження, то

можна стверджувати, що будь-яке системне дослідження повинне фіксувати хоч би деякі характерні особливості системного об'єкту. Ці особливості і визначають принципи системного дослідження.

1. Початковим пунктом всякого системного дослідження є уявлення про **цілісність системи**, що вивчається. З цього уявлення природно витікають два висновки: по-перше, система може бути зрозуміла як щось цілісне лише у тому випадку, якщо як система протистоїть своєму оточенню – прямому зв'язку або середовищу. По-друге, диференціація системи приводить до поняття елементу – одиниці, властивості і функції якої визначаються її місцем у рамках цілого, причому ці властивості і функції є у відомих межах взаємновизначними з властивостями цілого, (властивості цілого не можуть бути зрозумілі без урахування хоч би деяких властивостей елементів, і навпаки).

2. Уявлення про цілісність системи конкретизується через поняття **зв'язку**. Це поняття вживається практично в будь-якому системному дослідженні і в останній час почало піддаватися досить ґрунтовній розробці як із змістовного, так і з формального боку.

Проте тут залишається ще немало дуже складних методологічних проблем. Зокрема, до цього часу не розроблені надійні і загальноприйняті критерії для розрізнення зв'язків і стосунків. Далі, оскільки наявність зв'язків не є специфічною ознакою, що характеризує тільки системи, стосовно системного дослідження мають бути сформульовані деякі додаткові умови, щоб поняття зв'язку виступало в якості специфічної системної властивості.

Першою серед цих умов є необхідність наявності в системі двох або більше за типи зв'язків (наприклад, зв'язки просторові, функціональні і генетичні в біологічному організмі). Це піднімає дуже складне і малорозроблене питання про можливі класифікації зв'язків. У системах особливе місце займають зв'язки, які краще всього було б назвати системоутворюючими. Прикладом таких зв'язків є зв'язки управління.

3. Сукупність зв'язків і їх типологічна характеристика призводять до понять **структури і організації** системи. Хоча кожне з цих понять не має

загальноприйнятого значення, проте більшість дослідників виражають через них обумовлену стійкими зв'язками впорядкованість системи, а іноді й спрямованість цієї впорядкованості.

4. У свою чергу структура системи може характеризуватися як по **«горизонталі»** (коли маються на увазі зв'язки між однотипними, однопорядковими компонентами системи, наприклад зв'язки типу «прямий зв'язок – зворотній зв'язок»), так і по **«вертикалі»** (наприклад, зв'язки управління і зв'язки саморегуляції). «Вертикальна» структура призводить до поняття рівнів системи і ієрархії цих рівнів.

5. Специфічним способом регулювання багаторівневої ієрархії є **управління** – різноманітні по формах і по «жорсткості» способи зв'язків рівнів, що забезпечують нормальне функціонування і розвиток системи. Оскільки ієрархічність будови є специфічною ознакою систем, оскільки зв'язки управління можна розглядати як один з характерних виразів системоутворюючих зв'язків. Складність їх аналізу, окрім усього іншого, полягає в тому, що зазвичай, на різних рівнях управління відбувається більш менш регулярне чергування жорстко детермінованого і «корпускулярного» (тобто ймовірно-статистичного, якщо користуватися більше загальноприйнятою термінологією) способів управління.

6. Наявність управління робить необхідною постановку при дослідженні деяких систем (тих, які мають в розпорядженні власний «орган» управління -) проблеми **мети і доцільного характеру** їх поведінки. При цьому поняття мети тлумачиться не в традиційно-телеологічному, а в сучасному сенсі, наданому йому кібернетикою.

7. Джерело перетворення системи або її функцій лежить зазвичай в самій системі; оскільки це пов'язано з доцільним характером поведінки системи, найважливіша риса цілої низки системних об'єктів полягає в тому, що вони є не просто системами, а є системами **самоорганізуючими**. З цим тісно пов'язана і інша особливість, властива багатьом системним дослідженням: в цих дослідженнях доводиться так або – інакше вирішувати проблему

індивідуалізації системного об'єкту, оскільки виявляється неможливим обмежитись чисто типологічними характеристиками і доводиться обов'язково допускати наявність у системи (чи її підсистем і елементів) деякої безлічі індивідуальних характеристик і ступенів свободи.

8. У зв'язку з управлінням і доцільним характером поведінки систем у багатьох випадках виникає проблема **співвідношення функціонування і розвитку** системи, пошуку відповідних «механізмів» і побудови єдиної картини об'єкту, в якій були б враховані як синхронний, так і діахронний його «зрізи».

Отже, специфічною рисою даного дослідження є те, що первинними відносинами які ми досліджуємо є управлінськими і тому їх регуляція відбувається на більш вищому і більш складному рівні, тобто на рівні саморегуляції соціальних систем.

Відповідно до вищевикладеного треба підібрати категоріальний апарат дослідження. Поняття, що використовуються у якості засобів освоєння предмету дослідження можуть бути поділені на **три групи**, яким мають відповідати системний або структурно-функціональний аналіз. Перша група – це поняття, що мають розкрити морфологію зворотного зв'язку у парадигмі саморегуляції соціальних систем. Як відомо провідними поняттями тут є: елемент, відношення, зв'язок, структура, система, середовище, організація, інформація та ін.

Коротко розглянемо їх. Почнемо з визначення **елемента**. На загальнотеоретичному рівні під ним розуміється найменша частка на яку поділена система. Він є межею дроблення цілого при даному способі розчленування, який здатний стало поставляти певну функцію у соціальну систему [369, с. 185]. У системі ж соціального управління такими одиницями є суб'єкти організаційно-управлінських відносин, які одночасно є носіями і виразниками особливих і загальних інтересів [2, с. 86-87]. У науці тектології елементами є, за визначенням О.О. Богданова, – «активності-опір усіх можливих видів. Поєднання зводяться до трьох типів: комплекси організовані,

дезорганізовані і нейтральні. Вони розрізняються за величиною практичної суми їх елементів [51, с. 125]».

Відносини розглядаються нами як організаційна взаємодія між елементами. Слід підкреслити, що організаційно-управлінські відносини як ключовий чинник відтворення організаційної взаємодії в соціальному управлінні поділяються зазвичай на два порівняно самостійних типи. Перший тип – це відносини (взаємодія) між об'єктом і суб'єктом соціального управління, тобто об'єктно-суб'єктні відносини (чи взаємодії), що характеризують організаційно-управлінські зв'язки між виразником і носієм загального інтересу. Другий тип – це відносини (взаємодія) між суб'єктами управління рівних рівнів усередині органу управління, тобто суб'єктно-суб'єктні відносини чи взаємодії, що характеризують організаційно-управлінські відносини між виразниками загального інтересу.

Зв'язки між елементами соціальної системи розуміється нами як вплив однієї підсистеми на іншу, наприклад, прямого зв'язку на зворотний і навпаки. Зв'язки у соціальній системі – це **специфічні функціональні органи** без яких будь-яка система неповноцінна. Історія нараховує багато прикладів, коли зв'язки змінювали навіть властивості людини. Часто це було наслідком впливу елементів системи, з якими управлінець поєднаний різними зв'язками.

Зв'язки переростають в процеси, якщо вони тягнуть за собою будь-які зміни. Якщо формальна або неформальна взаємодія людей веде до зміцнення зв'язків між ними, то виникає момент розвитку, який називають процесом соціального становлення. Згуртованість є показник його зрілості. Зростання ступеня згуртованості людей розглядається нами як прогресивна тенденція в становленні соціального, а зменшення, навпаки, як регресивна тенденція.

Отже, зв'язки здатні створювати властивості елементів. Матеріально зв'язки можна представити інформаційними потоками, які циркулюють у системах управління (біологічно, соціально, духовно). Які характеристики цих потоків, такий і управлінець, така й людина, що намагається сприяти розвитку інформації як зворотним зв'язкам [256, с. 95-101].

Таким чином, принцип зворотного зв'язку відіграє, на думку Л.Петрушенка [257], важливу роль у сфері вищих форм руху, а зворотний зв'язок розглядається в контексті взаємодії системи й інформації.

Стратегічна функція управління як складної соціальної системи потребує формування низки зв'язків – інформаційних потоків і управління ними. Ці потоки змінюють і функції посадової особи, і функції виконавця та її характеристики (властивості).

Таким чином, менеджер організує систему управління, де циркулюють інформаційні потоки, відповідні цільовій структурі організації, створені ним у відповідності з замовленням політика. Організація цих потоків, кількісно-якісні характеристики інформації у них визначаються стратегією. У цьому плані стратегія реалізується через організацію інформаційних потоків, які функціонують в організації.

Зв'язки у дослідженні систем соціального менеджменту є головним вузлом відношень, що несе інформацію про стан всієї цілісності. Тому його оцінку слід робити на основі визначення їх класифікації і стану у такій послідовності: цілі – загальні принципи – функції – методи управління – структура управління – процес управління – механізм розвитку системи управління [88].

В контексті яких Е.Гідденс дає конструювання суспільства з точки зору соціологічного аналізу. На його думку, поняття структурації як процес організації і відтворення системи суспільних відносин, сприяє соціальній взаємодії і відбувається завдяки застосуванню агентами системи правил і ресурсів [87].

Зв'язки взаємодії полягають у впливі один на одного матеріальних об'єктів, трудових колективів та окремих працівників у процесі виробництва. На основі зв'язків взаємодії будуються технологічні та виробничі процеси, їх просторова й часова організація. Але не всі структурні частини системи однаково функціонально необхідні. Тому створенню оптимальної структури виробничої системи передують вивчення функціональних і синергійних зв'язків

щільності взаємодії елементів як у межах системи (підсистем), та і з зовнішнім середовищем.

Функціональні зв'язки. Відомо, що технологічний процес визначає упорядковану сукупність послідовних дій (операцій) з перетворення предмета праці та виготовлення готового виробу. Кожна операція виконується на певному устаткуванні, яке поєднується технологічною взаємодією при реалізації виробничого процесу. Така взаємодія зумовлює функціональні зв'язки елементів, які утворюють технологічну структуру виробничої системи. Таким чином, функціональні зв'язки структурного елемента характеризують ступінь його виробничої орієнтації на досягнення кінцевої мети системи.

Для більш ефективної реалізації соціальних зв'язків і здійснення принципів соціального менеджменту необхідно більш повне використання наступних методів: 1) соціального проектування і програмування; 2) збору і аналізу соціальної інформації; 3) згуртування соціальних організацій і груп, управлінських команд керівників і спеціалістів у сфері соціального менеджменту; 4) створення позитивної мотивації до праці, до життя в цілому; до доцільної поведінки в організації за рахунок ініціювання цілей організації, прояснення перспектив розвитку; 5) психологічного впливу, направлено на активізацію життєвих сил особистості; 6) активізацію знань, отриманих у фундаментальній науці, кібернетиці, синергетиці та інших галузях, прикладних дослідженнях тощо.

Аналіз функцій соціального менеджменту включає чотири етапи: 1) виокремлення об'єктів і конкретних функцій управління; 2) побудова моделі процесу управління; 3) виокремлення фактично виконаного складу робіт і операцій щодо реалізації функцій менеджменту; 4) співставлення фактичного складу управлінських робіт з об'єктивно необхідними і виявлення відмінностей з побудованою моделлю, у тому числі і Ю. Ігрицького «Глобалізація: Контури XXI века» [92].

У тому числі і управлінських культур епохи глобалізації, – відзначається управлінських культур, – відзначається в науковому доробку під ред. в науковому доробку авторів «Глобализация: Контуры XXI века». Серед цих проблем – зростаюча прірва в рівнях розвитку передових і країн, що розвиваються; нерівномірність зростання сфер виробництва, послуг, фінансів, інформації; суперництво кейнсіанських і неоліберальних концепцій, ерозія держави добробуту, паралельний розвиток глобалізації, регіоналізації; адаптація корпорацій і фірм до нових конкурентних переваг [92].

Уявлення про можливість взаємодії названих вище елементів між собою породжується завдяки наявності у них «функції», а конкретизується через поняття «зв'язок». Зв'язок це взаємообумовленість існування явищ, роз'єднаних у просторі або в часі. Поняття «зв'язок» – одне з найважливіших наукових понять: з виявлення стійких необхідних зв'язків починається пізнання соціального організму. Багатоманіття сучасних уявлень про зв'язок знаходить відбиття у безлічі їхньої класифікації.

Принцип зворотного зв'язку Н. Вінер називав «посохом сліпого» і «секретом життя», а французький біолог П. Латиль «секретом загальної упорядкованості (організованості)». Будь-яка функціональна система при ефективному використанні негативного зворотного зв'язку стає самовдосконалюючою, розвивається еволюційно і не потребує перебудови [див.: 1, с. 76].

До цього ми вже використовуємо термін «зв'язок» у кібернетичному значенні і мали справу з його двома різновидами: «*прямий зв'язок*» і «*зворотний зв'язок*». Відкриття принципу зворотного зв'язку стало видатним відкриттям не тільки для розвитку техніки, але й мало винятково важливі наслідки для розуміння сутності процесів адаптації, управління і самоорганізації. Зворотні зв'язки є основним чинником у формуванні системних властивостей і тезаурусу систем у цілеспрямованій поведінці.

У той же час зв'язки у даному дослідженні мають надзвичайне велике значення, оскільки зворотний зв'язок у співпраці з прямим зв'язком має

утворити якісно нову морфологічну структуру – гомеостат і забезпечити саморегуляцію соціальної системи, тому ми будемо використовувати тут їх класифікацію, що запропонував Е.Г. Юдін [385, с. 188-191], а саме: структурування, взаємодії, конфліктування, породження, перетворення, функціонування, розвитку, управління і корекції. Поряд з ними ми природно розрізняємо *внутрішньовидові соціальні зв'язки*: економічні, виробничі, соціальні, політичні, аксіологічні, ідеологічні та інші.

Однак цього недостатньо. Ми стверджуємо, що пояснити становлення і функціонування соціального організму як цілісності, що саморозгортається, стало можливим сьогодні тільки завдяки функціональній теорії організації [див.: 321], виходячи з якої в соціальному організмі зв'язки треба розглядати як *чинники* його саморозвитку, тобто як силу, здатну змінювати навіть морфологію об'єкту. З появою у організмі необхідності здійснювати ту чи іншу, раніше невідому функцію, у нього можуть формуватися не тільки нові органи, але навіть системи органів.

Наведемо важливі для нашого дослідження розмежування у розумінні терміну «зв'язок». У значенні суспільного аспекту ми згодні з відомим визначенням терміну «соціальний зв'язок», даного К. Марксом [212, с. 346]. Він же, в іншому місці, підкреслюючи соціальний характер, писав, що «він є пасивний зв'язок, що змушує людину відчувати потребу в тому найвидатнішому багатстві, яким є інша людина [216, с. 125]».

У фізичному значенні зв'язок ми розуміємо як актуально здійснювану взаємодію носіїв фізичної або матеріальної і психічної або інтелектуальної енергії. У космологічному значенні – як еднаюча єдність соціальних організмів у багатоманітті. Тут ми маємо справу з нелокальними зв'язками. Нелокальні кореляції трансцендують причинно-наслідкові зв'язки, а також зводять нанівець наші традиційні уявлення про «простір» і «час». Ми виходимо з того, що якщо дві «частки» – або дві «події», або два чогось там ще – мають нелокальну кореляцію, то це означає, що зв'язок між ними буде зберігатися і за відсутністю між ними сигналів, полів, механічних сил, енергії і будь-яких інших «причин».

Таким чином, послаблюються позиції ідеї прихованих перемінних, і посилюється підтримка концепції нелокальних прихованих змінних в суспільному розвитку.

Структура у «Большой Советской Энциклопедии» тлумачиться як «сукупність стійких зв'язків об'єкту, що забезпечують його цілісність і тотожність самому собі, т.е. збереження основних властивостей при різних зовнішніх і внутрішніх змінах [59, с. 1782]». Різноманітність особливих інтересів об'єкта управління, як свідчить аналіз, викликана якісними характеристиками соціальних груп, пов'язаними з просторовими, часовими і соціокультурними особливостями їхньої життєдіяльності.

Так, просторові характеристики життєдіяльності людей зумовлені якісною специфікою території проживання, яка визначає особливі потреби і способи їх задоволення, а також особливі інтереси, що виникають на цій основі. Часові характеристики визначають динаміку зміни потреб та інтересів індивідів і соціальних груп, а соціокультурні – впливають на формування особливих інтересів людей. Останні, наприклад, яскраво виявляються в рамках соціально-етнічних, національних спільнот на основі таких якостей, як мова, психологічний стан, традиції, духовні цінності тощо [328, с. 526-527].

Сформована таким чином структура особливих інтересів об'єкта управління закономірно має бути представлена в суб'єкті управління, і залежно від того, якою мірою і наскільки адекватно вона представлена, можна говорити про той чи інший рівень здатності суб'єкта управління до формування й реалізації загального інтересу (або об'єктивної управлінської мети). Причому адекватне відображення в суб'єктів управління різноманітності особливих інтересів об'єкта управління досягається в ході їх організаційної взаємодії в соціальному управлінні, що впливає із системної природи останнього як суспільного феномену [339, с. 362].

Поняття структурної тривалості, що відіграє важливу роль в теорії самоорганізації, відкриває більші можливості для розгляду дисипативних структур, до яких відноситься і соціум. Справа в тому, що утворення

соціального світу як дисипативної структури не залежить від різниці в початкових умовах, ні (якщо вже вони утворилися) від сили і частоти наступних флуктуацій [див.: 125, с. 64].

Саме тут вже з'являються стійкі лінії розподілу соціального змісту на об'єктивовані процеси і продукти. Завдяки цій стадії зміст соціального світу набуває тривалості і організованості.

Поняття **система** у даному дослідженні несе чи не найбільше навантаження після понять зворотний зв'язок і управління. Система (від др.-грец. *συστήμα* поєднання, утворення, організм) – деяка безліч взаємозв'язаних об'єктів, організованих зв'язками в деяке єдине ціле [255]. У системному аналізі використовують різні визначення поняття "система". Зокрема, по В.Н. Сагатовському, система – це кінцева безліч функціональних елементів і стосунків між ними, виділене з середовища відповідно до певної мети у рамках певного тимчасового інтервалу [315]. Згідно Ю.І. Черняку, система є віддзеркалення у свідомості суб'єкта (дослідника, спостерігача) властивостей об'єктів і їх стосунків в рішенні задачі дослідження, знання [364; 365]. Відоме також велике число інших визначень поняття «система», використовуваних залежно від контексту, галузі знань і цілей дослідження [78; 99].

З точки зору М.М. Моїсєєва **система** – це деяка цілісність, яка складається з взаємопов'язаних частин, кожна з яких вносить вклад у характеристики цілого. Всі організації є системами. Типи систем – закрита і відкрита. Закрита система має жорстко фіксовані межі, її дії незалежні від середовища, що оточує систему. Відкрита система – система, що характеризується взаємодією з зовнішнім середовищем. Система – це взаємоособлена сукупність взаємопов'язаних елементів, що володіють новими якостями, які відсутні у будь – яких його елементах. Закрита система має жорстко фіксовані межі, вона існує автономно, її зв'язки з зовнішнім середовищем обмежені, – відмічає М. Моїсєєв у праці «Людина і ноосфера» [227].

На його думку, необхідно шукати ті індикатори, «нервові вузли» біосфери, які дадуть нашим техногенним структурам цілісну інформацію про біосферу і дозволять їм цілісно впливати на неї. Знаходження цих вузлів і буде необхідною умовою початкового діалогу між людиною і біосферою [227].

Нагадаймо, що за Т. Парсонсом, «соціальна система – це система дії, що володіє такими характеристиками: 1) включає взаємодії між двома чи більше акторами – цей процес взаємодії сам по собі і є головний центр уваги для спостерігача; 2) ситуація, на яку зорієнтований актор, включає інших акторів і ці інші актори – «інші» – об'єкти катексиса (задоволення), причому дії «інших» беруться до уваги когнітивно, як дані; різні орієнтації «інших» можуть бути або цілями, яких потрібно досягти або засобами їх досягнення – отже, вони можуть бути об'єктами оцінних суджень; 3) у соціальній системі може здійснюватися як незалежна, так почасти й погоджена дія, в якій згода залежить від колективної цільової орієнтації, або спільних цінностей, і від консенсусу нормативних і когнітивних очікувань [252, с. 461]».

У дослідженні можливо вживання цього терміну у сенсі суспільна система. **Суспільна система** – це сукупність різноманітних індивідів, соціальних груп і спільнот із своїми специфічними характеристиками, що зумовлюють структуру особливих форм взаємодії людей і в цьому сенсі є цілісним об'єктом управління з відносно самостійним соціальним становищем. Регулювання цих особливих форм взаємодії, а також вироблення для цього відповідного способу управлінського впливу передбачає застосування й особливих форм організації даної взаємодії [341, с. 81-82].

Використання ідеї системного підходу у вивченні зворотного зв'язку у парадигмі саморегуляції соціальних систем визнає цілу низку специфічних характеристик соціальних систем які треба врахувати при аналізі.

У першу чергу це:

– *Властивості систем, що пов'язані з цілями і функціями:*

Синергичність – максимальний ефект діяльності системи досягається тільки у разі повної ефективності спільного функціонування її елементів для досягнення загальної мети.

Емерджентність – поява у системі властивостей, не властивих елементам системи; принципова неможливість зведення властивості системи до суми властивостей складових її компонентів (неаддитивність).

Мультиплікативність – і позитивні, і негативні ефекти функціонування компонентів в системі мають властивість множення, а не складання.

Цілеспрямованість – наявність у системи мети (цілей) і пріоритет цілей системи перед цілями її елементів.

Альтернативність шляхів функціонування і розвитку (організація або самоорганізація).

– *Властивості систем, що пов'язані зі структурою*

Структурність – можлива декомпозиція системи на компоненти, встановлення зв'язків між ними.

Ієрархічність – кожен компонент системи може розглядатися як система; сама система також може розглядатися як елемент деякої надсистеми (суперсистеми).

– *Властивості систем, що пов'язані з ресурсами і особливостями взаємодії з середовищем:*

Комунікативність – існування складної системи комунікацій з середовищем у вигляді ієрархії.

Адаптивність – прагнення до стану стійкої рівноваги, який припускає адаптацію параметрів системи до параметрів зовнішнього середовища (проте «нестійкість» не в усіх випадках є дисфункціональною для системи, вона може виступати і як умова динамічного розвитку), що змінюються.

Особливу увагу дослідників мають привернути так звані «**відкриті**», «**закриті**» і «**дифузні**» системи. **Відкритість** – це висхідне положення цілісної соціальної системи, яке пов'язано з уявленнями про відношення системи чи елементів системи з зовнішнім середовищем, яке складають інші системи чи

елементи і продукти їх взаємодії. Відкриті системи – це системи, в яких має місце приріст ентропії, які називаються *дисипативними*, в яких енергія неупорядкованого хаотичного руху (відтік енергії) може урівноважити її зростання в самій системі і привести до виникнення стаціонарного режиму.

Відкрита система – здатна обмінюватися із середовищем масою, енергією і інформацією; це найбільш динамічний тип складних соціальних систем з багатоманітною динамікою розвитку. Такі системи можуть зберігати свій високий рівень і розвиватися в сторону упорядкування, в них проявляється кооперативний ефект стрибкоподібного переходу в якісно новий стан, Відкрита система як дисипативна цілісність функціонує за рахунок чіткого і ефективного обміну із середовищем енергією, матеріалами та інформацією, тому являє собою складне утворення [39].

Крім того, як відмічає В.П. Бех, оскільки форма соціальної проблеми визначає субстанцію, з якої створена система, а субстанція, насамперед, визначається формою, то цим визначаються параметри системи, як соціального утворення. З огляду на соціальну природу системи, особливо її квантово-хвильовий характер, така субстанція є ніщо інше, як інтелігібельна матерія [39].

Закриті системи (замкнуті) ізольовані від середовища, які повністю втрачають обмін з ним, мають жорстко фіксовані межі функціонування, характеризуються визначальною послідовністю переходів – станів під дією управляючого імпульсу. Контакт в закритій системі із середовищем здійснюється при наповненні її підсистем енергією і коригуванні її характеристик. Ефективно організована складна соціальна система – це утворення, у якому визначені елементи, зв'язки системи, ціль, що виражається за допомогою критеріїв ефективності функціонування, в яких об'єднані мета, ціль і засоби їх досягнення.

Синонімом закритості є обмеженість, несвобода. Згідно другого закону термодинаміки, у закритій системі ентропія (міра безпорядку) може тільки зростати, тобто прядок з часом зменшується і, на кінець, зникає. Відповідно, до саморозвитку така соціальна система не здатна до саморозвитку, проте ця

можливість зменшується по мірі неминучого розупорядкування. Відкриті системи здатні до зменшення ентропії за рахунок її експорту, тобто виведення у зовнішнє середовище [38, с. 48].

«Відкриті системи здатні до зменшення ентропії за рахунок її експорту, тобто виведення у зовнішнє середовище, яке сьогодні є складним і суперечливим, тому потребує застосування методології технологічного прогнозування (форми конкретизації передбачення, типологія прогнозів», - відмічає І.Бестужев-Лада [38, с. 48].

Неефективно організована система (дифузна) – це система, що описується набором макропараметрів, які характеризують об'єкт чи процес. Відображення об'єкта у вигляді дифузних систем широко використовується при визначенні пропускнуї здатності систем управління, чисельності працівників в організаційних структурах, упорядкуванні, документознавстві.

Відкритість складної соціальної системи як дисипативної цілісності – поняття також умовне: якщо система регулярно обмінюється ресурсами (активностями) з середовищем і при цьому її «прихід» еквівалентний «виходу», така система у рівному співвідношенні обмінюється з ентропією, яка на протязі певного часу залишається у постійному значенні і, відповідно, підвищення складності і організованості системи не відбувається.

Неефективно організована система (дифузна) – це система, що описується набором макропараметрів, які характеризують об'єкт чи процес; відображення об'єкта у вигляді дифузних систем широко використовується при визначенні пропускнуї здатності систем управління, – відмічають О.М. Князева і С.П. Курдюмов [171].

На думку В. Князева, зовнішня зумовленість системи передбачає економічну та екологічну збалансованість з оточуючим середовищем [171].

Самоорганізацією в динамічній і дисипативній системі називають здатність створювати власні структури чи поліпшувати динаміку поведінки системи для компенсації зовнішніх вибухів, чи змінювати їх, адаптуючись до

умов оточуючого середовища в контексті саморегулювання складних соціальних систем [171, с. 16].

Як відмічають О. Князева і С. Курдюмов у роботі «Основи синергетики. Синергетичне світобачення», для реалізації ефективності організації згідно з синергетичною парадигмою необхідно розширення антропного принципу [171, с. 16].

– *Інші властивості:*

Надійність – здатність системи зберігати свій рівень якості функціонування за встановлених умов за встановлений період часу.

Еквіфінальність – здатність системи досягати станів, що не залежних від початкових умов і визначаються тільки параметрами системи.

Середовище (зовнішнє і внутрішнє) – одне з основних понять загальної теорії систем. Виділення будь-якої матеріальної системи засновано на від'єднанні елементів, що включаються в дану систему, від іншого матеріального світу – середовища. У той же час система сама утворює сукупність зв'язків, що має назву внутрішнє середовище з власним кліматом, атмосферою, культурою, ціннісним полем, критеріями, міфами і легендами.

Специфікою тут є те, що управлінські відносини утворюють необхідний елемент будь-якого соціального середовища, оскільки управління представляє собою особливий вид суспільних відносин. В управлінських відносинах виокремлюють декілька аспектів – політичний, економічний, етнічний, **кожному з яких властиві дві взаємопов'язані сторони – інформаційна і організаційна.** В механізмі управління як цілісної системи завжди фундаментальна роль належить принципам зворотного зв'язку: там, де ці принципи порушуються чи взагалі відсутні, то й викривляється функції соціального управління, яке перестає бути цілісною соціальною системою. В соціальному управлінні відбувається зворотний вплив об'єкта управління на його суб'єкт. У суспільстві цей принцип діє безперервно, постільки відповідні дії управляючої системи впливають на динаміку управлінських актів управляючої системи (рис. 1.6.).



Рис. 1.6. Фактори зовнішнього середовища прямого і непрямого впливу (дії) на діяльність організацій

Система і середовище знаходяться в постійній і складній взаємодії, впливаючи один на одного. Взаємодія системи з навколишнім середовищем описується рядом понять кібернетики і загальної теорії систем, такими, наприклад, як: стійкість, рівновага, адаптація і т.п. Крім того, слід завжди розуміти, що система завжди є частиною зовнішнього середовища, тому у відповідь на зміни середовища система повинна пристосовуватися до функціонування в нових умовах. Адаптація – це процес такого пристосування у складному середовищі. Адаптація системи може виявлятися як саморегулювання, самонавчання, самоорганізація і самовдосконалення.

При саморегулюванні система відповідає на зміни середовища цілком визначеною реакцією своїх елементів за жорстко заданою програмою.

При самонавчанні система здатна змінювати програми регулювання і способи дій своїх елементів.

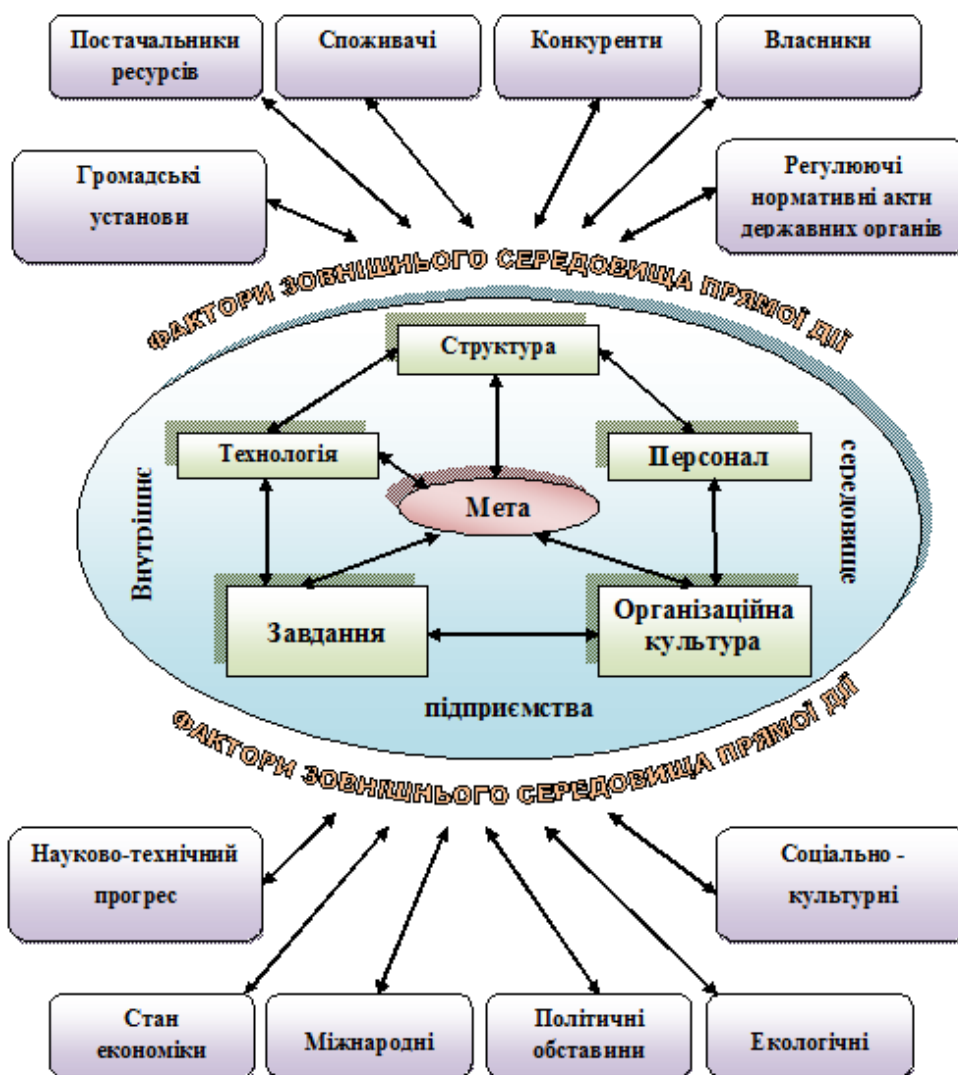
При самоорганізації система змінює не тільки програму регулювання, а й свою внутрішню структуру. І нарешті, самоудосконалюючись, системи можуть перебудовувати свою структуру не тільки в межах заданого набору елементів, а й шляхом розширення набору елементів за рахунок середовища.

Соціальна система належить до класу кібернетичних систем. Кібернетична система – це система, щодо якої прийняте допущення про відносну ізольованість її від середовища в інформаційному відношенні й абсолютній проникності в матеріально-енергетичному відношенні. Введення таких допущень викликається розуміннями пошуку простоти розгляду і вироблення рішень для особливо важких і складних об'єктів, якими є процеси управління.

У кібернетичних систем передбачається чи спостерігається ряд нових властивостей, що не обов'язково властиві системам інших класів: множинність поведінки; керованість; наявність органу управління; здатність взаємодіяти з навколишнім середовищем; наявність каналів інформації як у системі, так і між системою і середовищем; наявність зворотних зв'язків у каналах інформації; цілеспрямована поведінка системи; імовірний характер поведінки системи; властивість рівноваги; властивості самоорганізації і самовдосконалення.

В залежності від характеру відносин з середовищем розрізняють *типи поведінки соціальних систем*: 1) реактивні, що визначаються середовищем; 2) адаптивні, що визначаються середовищем і функцією саморегуляції та властиві самій системі; 3) адаптивні, у яких суттєву роль відіграють власні цілі системи перетворення середовища у відповідності з потребами системи. Кожній системі відповідає своє конкретне навколишнє середовище. Будь-який об'єкт, прийнятий у якості первинного, може бути представлений як елемент

(чи підсистема) деякої системи більш високого рангу і як система стосовно деякої сукупності підсистем більш низького рангу.

Організація. Організацію доцільно розглядати за допомогою організаційного підходу. Найпоширенішою є думка, яка просто об'єднує організацію з поняттям цілого, яке більше (або менше) від суми своїх частин [321, с. 22]; або з поняттям системи, як робить Л. Берталанфі [37], який, визначаючи систему, лише певним чином перефразовує визначення організації, яке дано І. Іксюлем у 1920 році в роботі «Theoretische Biologie» [321]; або з поняттям порядку, як це робиться у західній філософській і в кібернетичній літературі. Прихильники іншої думки розглядають організацію як певну соціальну систему, соціальний інститут [17, с. 147-149]. За такої багатоманітності тлумачень терміна слід звернутися, на наш погляд, до етимології слова.

Термін «організація» походить від французького «organisation» і означає, по-перше, будову, устрій чого-небудь; по-друге, сукупність людей, груп, які об'єднані для досягнення якої-небудь мети, вирішення певного завдання на основі принципів поділу праці, розподіл обов'язків й ієрархічної структури; суспільне об'єднання, державний заклад [327].

На основі етимології цього слова можна зробити висновок про два значення даного терміна. Одне – вживається у вузькому розумінні організації як групи людей для виконання певного виду діяльності, тобто вона визначається як певний соціальний інститут, у нашому випадку соціальна система.

Друге, широке значення організації, на думку автора, дав В. Боголепов, розглядаючи її як взаєморозташування і взаємозв'язок елементів деякого комплексу (предметна чи структурна частина організації), їх дії й взаємодії (функціональна частина), обумовлені єдністю цілей або функцій, що ними виконуються, і певними обставинами місця й часу [321].

Це широке значення терміну організації розглядає її як устрій чого-небудь, тобто як процес, який при погляді «ззовні» постає перед нами як

формування матеріального предмета (а значить і будь-який процес виробництва, творчості) і який при погляді «зсередини» розкривається як процес організації – активації та регуляції рухів елементів даного предмета. У нашому випадку таким предметом є зворотний зв'язок, що постає «ззовні» як процес формування певного комплексу взаєморозташованих і взаємопов'язаних елементів, що його утворюють, їх дії та взаємодії, а «зсередини» виступає як процес активації та регуляції цих елементів.

Погоджуючись із М. Сетровим [321], можна зазначити, що вже на макрорівні, тобто вже на рівні великомасштабного аналізу, процес організації розглядається як активація елементів цього рівня й регуляції їх активності. На проміжному мезорівні, де одночасно розрізняються ще елементи мікрорівня і вловлюються контури їх сукупності як елемента макрорівня, той же процес виступає як процес утворення системи елементів мікрорівня, в тому числі відносно пов'язаних організованих груп елементів – їх «організацій». Тому можна сказати, що організація процесів доходить до формування відносно стійких структур (відносин між відносинами) процесів, періоду їх повторення у просторі і часі.

При цьому Ф. Шеллінг, наприклад, писав про те, що головна особливість організації полягає в тому, що вона складається в взаємодії з самою собою, являє собою водночас і тим, що виробляє і продуктом останнього, і таке розуміння є принципом усього вчення про органічну природу, з якого апріорно можуть бути виведені всі подальші визначення організації (і неорганічної природи – авт.) [див.: 373, с. 369].

Інформація як поняття має займати у даному дослідженні особливе місце, оскільки саме її рух та модифікація слугує лакмусовим папером для оцінки стану і перспектив всього процесу управління і його окремих фаз, незважаючи, що вона є досі не визнаною філософською категорією. У той же час саме ж інформація і ентропія сьогодні стали основоположними поняттями теорії самоорганізації і теорії розвитку. Тому треба визначитись з цим поняттям, яке К. Шенон визначав як зняття невизначеності, У. Ешбі – як

кількість різноманітності; І. Новік вважав, що інформація по відношенню до відображення займає таке ж місце, як енергія по відношенню до руху, тому інформація представляє собою якісну і кількісну характеристику упорядкованості відображення [181, с. 19]. Не знав відповіді і «батько» кібернетики Вінер, її визначення він звів до фрази: «Інформація – це інформація, а не матерія і не енергія».

Згодом теорія інформації активно розвивалася. У ній виникло багато напрямків: статистичне, семантичне, якісне, алгоритмічне та інші, однак жодне з них не дасть адекватної відповіді на запитання – що ж таке інформація і як її правильно вимірювати і трактувати. Проблема і по цей день залишається невирішеною.

У даному дослідженні ми термін «інформація» використаємо виразником духовного світу, тобто він виконує функцію, аналогічну тій, яку виконує речовина для світу матеріального. Це означає, що нас буде цікавити у першу чергу аксіоматичний аспект інформації, який здатний формувати у людини систему норм соціальних реакцій (транс-акцій).

У ході даного дослідження є сенс звернути увагу на концепцію інформації, яка була запропонована М. Бургінім та, В. Кузнецовим яка передбачає покращення або вдосконалення структури [62; 63].

Його теорія побудована на двох системах принципів. Перша система дасть відповідь на запитання, що таке інформація і те, які закономірності її функціонування, а друга – розглядає засоби виміру інформації.

Для нас принципово важливо те, що, виходячи з першої, М. Бугрін зробив дуже важливий висновок, що спростовує традиційні уявлення: інформація у чистому вигляді не існує. Але це «ніщо» проявляється і дасть про себе знати як «щось» в дії. Це як промінь світла: сам по собі невидимий, висвічує, робить видимими тіла, які потрапили під його опромінення. Це означає, що *інформація є результат специфічного процесу, що протікає в другій природі, оскільки вона є величина функціональна.*

Для нас особливо цінне те, що, виходячи з іншої гіпотези, він доводить **різницю між знаннями і інформацією**. Це істотно різні речі. Цей висновок, що здається на перший погляд таким незвичним, є принципово новим у науці і переконливо аргументується М. Бугріним. Не заглиблюючись у тонкощі аргументації автора, можна викласти суть його основної ідеї у такому твердженні: *знання подібні матерії, а інформація – енергії*. Таке співвідношення понять *матерії* та *інформації* цілком підходить для обґрунтування стану морфології соціального організму країни і пояснення процесів, що у ньому відбуваються.

Друга група – це поняття, що мають розкрити функціональні властивості зворотного зв'язку у парадигмі саморегуляції соціальних систем. Входи і виходи елементів і систем. Провідними серед них є: функція, рівновага систем, стабільність, регулювання, управління, самоорганізація, саморегуляція систем та ін.

Послідовно розглянемо їх. Почнемо з визначення функції. Під **функцією** (від лат. *functio* – виконання, здійснення) розуміють усе те, що можна дізнатися про систему, не звертаючись до її внутрішнього змісту. Функція може означати як дію, діяльність, операцію, так і здатність до дії, діяльності; роль; значення; властивість; обов'язок; компетенцію; залежність однієї величини від іншої; завдання внутрішнього змісту, які змінилися.

Система знаходиться у **рівновазі** тоді, коли кожен її елемент знаходиться в стані рівноваги, обумовленому іншими елементами. Рівновага – найпростіший випадок стійкого стану системи. Вона характеризує стан системи, у якому вона залишається як завгодно довго при відсутності впливів середовища, що збурюють. «Нейтральний комплекс є такий, у якому організуючі і дезорганізуючі процеси взаємно урівноважені», – писав О.О. Богданов [51, с. 124].

Стійкість системи – це випадок більш складної рівноваги із середовищем, що виявляється в динаміці їхньої взаємодії. Система може змінювати свою поведінку, однак деякі її властивості залишаються при цьому

незмінними. Єдність форми і змісту. Синонім стійкості – життєздатність. В умовах зростаючої нерівноваги соціального світу стійкість окремих державних утворень забезпечується їх динамічною організованістю і дією зворотних зв'язків [8, с. 98].

Поняття «гомеостаз» (грец. homeo – подібний + stasis – нерухомий) проясняє зміст стійкої рівноваги системи в динаміці взаємодії із середовищем. Гомеостазом називають властивість системи зберігати в процесі взаємодії із середовищем значення істотних перемінних у деяких межах. Істотними називають характеристики, тісно пов'язані з основною якістю системи, порушення якої призводить до її деструкції. При різних станах середовища істотні перемінні залишаються стабільними, забезпечуючи рівновагу системи з зовнішнім середовищем.

Регулювання – це вплив на об'єкт управління завдяки якому забезпечується стійкий стан даного об'єкта у випадку відхилення від заданих параметрів. У словнику Ожигова цей термін подається як «спрямовувати розвиток, рух чого-небудь з метою привести до порядку, в систему [239]». У іншому словнику термін «регулювати» (лат.- regulare – приводити до порядку) вживається у двох значеннях: 1) приводити що-небудь до певної системи, підпорядковувати певному порядку, правилу, упорядковувати; 2) встановлювати правильну взаємодію частин механізму [64, с. 492].

Управління ми будемо розглядати як родове поняття, що визначено кібернетичною наукою. Соціальне управління – як видовий феномен. *Соціальне управління як цілісна соціальна система* – це свідомий, цілеспрямований вплив на соціальну систему в цілому чи її окремі елементи на основі використання властивих системі об'єктивних закономірностей і тенденцій. Соціальне управління як цілісна система має своєю метою упорядкування організації системи, досягнення оптимального функціонування і розвитку, здійснення поставленої цілі на основі атрибутивних характеристик, що сприяють досягненню цієї цілісності.

З операційної точки зору соціальне управління характеризується:

- 1) *цілями*: соціальне управління повинно у своєму майбутньому стані відповідати певним потребам (що повинно бути отримано?);
- 2) *принципами*: соціальне управління визначається відповідними закономірностями і правилами, що здійснюють вплив на всю систему;
- 3) *функціями*: соціальне управління повинно слугувати певній цілі (що повинен зробити об'єкт управління?);
- 4) *методами* соціального управління: як слід досягти цілі управління і яким чином взаємодіють об'єкт і суб'єкт управління;
- 5) *структурою*: система повинна конструюватися для даної цілі і функції;
- 6) *процесом* соціального управління: динамічність функціонування системи, яка володіє певною автономією у зовнішньому оточуючому середовищі;
- 7) механізмом розвитку системи соціального управління, яке є багатосторонньою, складною і динамічною системою.

У вузькому розумінні під «управлінням» слід розуміти єдність:

- 1) суб'єкта управління (керівника);
- 2) об'єкта управління (управлінської системи, яка може, але не зобов'язана співпадати з одним з уявлень соціосистеми);
- 3) апарата управління, організованого ієрархічно, гетерархічно чи мережевим способом;
- 4) методом управління;
- 5) політичної системи, що забезпечує відтворення процесу управління через кооптацію елементів управляючої системи у контур управління, у тому числі – на роль ефективного менеджера [195, с. 7-20]. Як відмічає О.Лазаревич, соціальна комунікація повинна досліджуватися як синкретично-кумулятивний фактор суспільної динаміки, як синергія інформації та особистих знань, науки і технології, розуму і культури [195, с. 7-20].

Системне мислення висуває наступні принципи саморозгортання механізмів управління як складної соціальної системи:

- 1) дії факторів управління, влади і суспільства взаємопов'язані;
- 2) причинний зв'язок діє одночасно як в прямому, так і в зворотному русі;
- 3) управлінські впливи мають позитивний і негативний зв'язок;
- 4) впливи нелінійні.

Застосування даного набору принципів забезпечує побудову моделей, які відповідають у більшій мірі тому, як працюють складні соціальні системи. Як правило, моделювання самих різних процесів включає наступні стадії: 1) концептуалізація (теорія об'єкта), яка включає визначення цілі моделі, структури моделі та її ключових змінних; опис поведінки ключових змінних соціальної системи і зв'язків між ними; схематичне зображення основних механізмів чи «петель» зворотного зв'язку системи; 2) вираження залежностей у вигляді формул (математика об'єкта): перетворення діаграм зворотного зв'язку в рівняння – швидкісні чи рівневі; оцінювання чи відбір значення параметрів; 3) тестування моделі: симуляція поведінки моделі і перевірка гіпотез динаміки; перевірка передбачень моделі; тестування поведінки і чутливості моделі до змін; 4) реалізація (застосування) моделі: тестування реакції моделі на різні стратегії; трансформування дослідницьких відкриттів в доступні для прийняття управлінських рішень пояснення. Всі групи «перемінних» пов'язані у відносно замкнену «мережу» за допомогою каналів «обміну» інформацією і ресурсами, соціальними масами, домінантами поведінки, маніпуляцією свідомості, – зазначає С. Кара-Мурза у праці «Манипуляция сознанием» [160]. Маніпуляцією свідомості, під якою він розуміє програмування вмінь і устремлінь окремих осіб і мас, їх настроями і навіть психічними станами з метою забезпечити таку їх поведінку, яка необхідна тим, хто володіє засобами маніпуляції [160].

Виокремлюють такі види системного аналізу управління як складної соціальної системи:

1) системно-компонентний, що означає вивчення складу системи з виокремленням таких компонентів, взаємодія яких зумовлює наявність притаманних системі якісних особливостей;

2) системно-структурний, який передбачає дослідження внутрішніх зв'язків і взаємодії елементів;

3) системно-функціональний, що передбачає вивчення інформаційно-функціональних залежностей: а) між компонентами системи; б) між

компонентами і системою в цілому та іншою системою, до складу якої вона належить;

4) системно-інтегративний, напрям, що полягає у дослідженні цілісних властивостей системи, не притаманних її компонентам, зокрема;

5) системно-комунікаційний, напрям, що означає вивчення системи у взаємодії з навколишнім середовищем;

б) системно-історичний напрям, спрямований на дослідження ретроспективи і перспективи у розвитку системи і розглядає її як процес у єдності зі становленням, функціонуванням і розвитком.

Алгоритм вибору методів управління як складної соціальної системи включає наступні дії: 1) дослідження, аналіз та оцінку ситуації, що характерна для учасників сумісної дії; 2) виявлення напрямів впливу; 3) вибір складу і змісту методів; 4) забезпечення умов для застосування вироблених методів; 5) здійснення практичної роботи по застосуванню методів» [203, с. 97-112].

Поняття «самоорганізація» вживається у даному дослідженні так як воно подано у «Філософському енциклопедичному словникові» (1989). У цьому виданні знаходимо таке її визначення: «Самоорганізація – процес, в ході якого створюється, відтворюється або удосконалюється організація складної динамічної системи. Процеси самоорганізації можуть мати місце тільки в системах, що відрізняються високим рівнем складності і великою кількістю елементів, зв'язки між якими мають не жорсткий, а імовірнісний характер... Характерна особливість процесів самоорганізації – їхній цілеспрямований, але разом з тим і природний, спонтанний характер: ці процеси, що протікають за умов взаємодії системи з навколишнім середовищем, тією чи іншою мірою автономні, відносно незалежні від середовища [354, с. 566]».

Засновник організаційної науки О. Богданов, зокрема, наголошував: «...важким завданням для людства є організувати себе, свої зусилля, свої активності в окремій особистості та в колективі... Самоорганізація людства – це боротьба з його внутрішньою стихійністю, біологічною і соціальною; у ній

знаряддя організації не менше необхідні для нього, ніж у боротьбі із зовнішньою природою [51, с. 35]».

Принципи самоорганізації віддзеркалюють сутність процесів, що відбуваються у хаосі, і у цьому принципова відмінність синергетики від мілогії. Принципи самоорганізації визначають суть процесів, які відбуваються у хаосі, сутність, яка породжує собою наступні цілісні смисли: 1) принцип динамічної ієрархічності; 2) принцип незворотності змін як фактор розвитку і становлення; 3) принцип універсальності і безперервності самоорганізації; 4) принцип відносності і самонормування.

1. Принцип динамічної ієрархічності – це основний принцип проходження системою точок біфуркації і формування нового порядку. Цей принцип описує виникнення нової якості системи по горизонталі, тобто на одному рівні, коли повільні зміни параметрів порядку мегарівня приводять до біфуркації, нестійкості системи на макрорівні і перебудови його структури. Включення у схему мікрорівня дозволяє описати процес зникнення і народження у точці біфуркації макрорівня. У цій точці колективні змінні та параметри порядку макрорівня повертають свої ступені свободи в хаос мікрорівня, розчиняючись у ньому. Потім у безпосередній взаємодії мега- і мікрорівней народжуються нові параметри зумовленого макрорівня. Процес народження параметрів порядку: «управлінські зверхповільні параметри мегарівня» + «короткоживучі змінні мікрорівня» = параметри порядку, структуроутворюючі довгоживучі змінні мезо- (мікро)рівня». Мить між минулим і майбутнім – точка біфуркації на мікрорівні є цілою епохою змін-трансформацій, у яких відбувається вибір альтернатив у суспільстві ризику, – констатує У. Бек у творі «Общество риска: На пути к другому модерну» (1986). «Суспільство, яке виникає з індустріального, він називає суспільством ризику. В епоху розвинутої сучасності центральним питанням являється ризик, і способи його подолання, мінімізації та управління» [33].

2. Принцип незворотності змін як фактор розвитку і становлення. Виникнення нових параметрів порядку – подія, яка не має зворотного руху, а

поєднані у кооперації елементи набувають нової якості, а їх роз'єднання приводить також до нових якісних змін, тобто висхідна (до первинного поєднання) якість незворотна (закон розбіжності Богданова). Процес самоорганізації – це рух тільки у одному напрямку – вперед означає, що знов сформована система буде «у кращому» стані у порівнянні з минулою. Вона стає тим, чим вона може бути, переживаючи певну подію чи серію виникаючих у часі подій. У цьому полягає смисл самоорганізації як процесу становлення.

3. *Принцип універсальності і безперервності самоорганізації* виходить з того, що класичне уявлення про облаштування і процес упорядкування світу орієнтоване на те, що все суще упорядковане, а безлади, які виникають, можна подолати і вони є приватними випадками порядку і долаються діями їх законів. Синергетична картина світу виходить з того, що у природі, в тому числі і у людини і суспільстві все нерівноважне, а у самому бутті, де б воно не з'являлося, постійно у нього включаються стани хаосу, які виявляються джерелами руху і самоорганізації в умовах соціального конструювання реальності, – як відмічає П. Бергер у творі «Социальное конструирование реальности: Трактат по социологии знания», основним завданням якого є пояснити «як людина створює соціальну реальність і як ця реальність створює людину [36]».

4. *Принцип відносності і самонормування.* Даний принцип не є новим, і широко використовується у самих різноманітних наукових доробках. Так, у фізиці у квантовій теорії поля широко використовується поняття «процедур самоузгоджених перенормувань». В математиці перетворення, що володіють подібними властивостями, називаються групою. Принцип самонормування дозволяє повідомити, що у Всесвіті саме найбільше число – це одиниця, а всі останні числа, характеризуючи внутрішню структуру одиниці, виражаються у відносних частках від одиниці. Його величність БІТ – саме найбільше число, яке може вміщувати у себе весь Всесвіт, (Інформація), і несе у собі принцип побудови зверх пам'яті (генна пам'ять). Самонормування приводить до народження відносних величин (параметрів, констант), тобто всі параметри і

константи повинні виконувати свої функції тільки у рамках певного суспільства, – відмічає Д. Белл у творі «Майбутнє постіндустріальне суспільство. Досвід соціального прогнозування» [35]. Д. Белл у творі «Грядущее постиндустриальное общество. Опыт социального прогнозирования» відмічає, що у постіндустріальному суспільстві виробничим ресурсом стає інформація і знання; найбільш цінними якостями виявляються рівень освіти, професіоналізм, навчання і креативність робітника [35].

Принцип відносності – це самий найфундаментальніший наслідок принципу самонормування, принципу цілісності. Цей принцип породив теорію відносності А. Ейнштейна. Сутність абсолютного і відносного самонормування самим природним чином витікає із законів збереження симетрії (законів збереження взаємодоповнюваності). У результаті самонормування «ваги» формуються у нове подвійне відношення. Природні операційні механізми, використовуючи принцип самонормування для характеристик абсолютної і відносної цілісності систем будь-якої природи, дозволяють визначити і «висоту ніші», у межах якої та чи інша система існує у рамках даної якості. Як тільки у системі виникає гнів, який перевершує допустимі для неї межі, система розпочинає фазовий перехід в інший стан,- відмічається в авторських тезах «Атрибутивні характеристики соціального управління як єдиного соціального управління» [263, с. 129-131]. « Атрибутивні характеристики управління – це невід'ємні властивості об'єкта, без яких управління не може ні існувати, ні мислитися», – відмічається в авторських тезах «Атрибутивні характеристики соціального управління як єдиного соціального управління» [263, с. 130].

1. Концепція дисипативної самоорганізації (синергетичний підхід) дається Г. Хакеном у 1980-і рр. у рамках синергетики, що зводиться до наступного: відкрита система (наявність обміну енергією чи речовиною з оточуючим середовищем включає необмежене число елементів (підсистем); має стаціонарний стійкий режим системи, у якому елементи взаємодіють хаотично (некогерентно).

Характеристика процесу самоорганізації визначається інтенсивним обміном енергією/речовиною з оточуючим середовищем, причому майже хаотично (не викликаючи упорядкування у системі); макроскопічна поведінка системи описується декількома величинами – параметром порядку і управляючими параметрами (зникає інформаційна перевантаженість системи); критичне значення управляючого параметру, пов'язаного з подачею матерії у вигляді енергії чи речовини, при якому система спонтанно переходить у новий управлінський стан (перехід до сильної не рівноваги); новий стан зумовлений узгодженою (когерентною) поведінкою елементів системи, на ефект упорядкування можна наштотуватися тільки на мікроскопічному рівні; новий стан існує на безупинному потоці енергії/речовини, яка поступає у систему. При збільшенні інтенсивності обміну система проходить через ряд наступних *критичних переходів*, у результаті чого структура ускладнюється майже до виникнення турбулентного хаосу.

Для однозначного визначення терміну, його зв'язками з характеристиками системи і процесу, як правило, практикується посилення на три стандартних приклади самоорганізації: 1) лазер – просторове упорядкування; 2) ланка Релея – Бенара – просторове упорядкування; 3) реакція Білоусова – Жаботинського – просторове-часове упорядкування. У зв'язку з цим Нобелівський лауреат І.Пригожин створив нелінійну модель реакції Білоусова-Жаботинського, так званий бруселятор.

Так для виникнення ентропії у таких системах необхідний приплив енергії чи відтік ентропії, її дисипації, які І.Пригожин назвав дисипативними у доробку «Порядок из хаоса. Новый диалог человека с природой». Головне для нього питання: як з хаосу може виникнути структура? Структура є деяким видом організації і зв'язку елементів системи, що знаходяться у стані нелінійності [281].

Внаслідок нелінійності, тобто наявності більш одного стійкого стану у цих системах, у них не виконується ані друге начало термодинаміки, ані теорема Пригожина про мінімум швидкості виробництва ентропії. Згідно з

аналогією опису самоорганізованих систем з фазовими переходами дисипативна самоорганізація отримала назву фазового переходу у нерівноважній системі. Методи синергетики були використані практично у всіх наукових дисциплінах: від фізики і хімії до соціології і філології [261].

2. *Концепція консервативної самоорганізації* (супрамолекулярна хімія і фазові переходи). У 1987 р. другий Нобелівський лауреат Жан-Марі Лен – засновник супрамолекулярної хімії вводить терміни «самоорганізація» і «самозбирання» внаслідок необхідності опису явищ упорядкування у системах високомолекулярних поєднань при рівноважних умовах, зокрема утворення ДНК. Утворення складної структури у процесі кристалізації без зовнішнього впливу також потребує опису таких явищ, як самоорганізація.

Але на відміну від синергетичного підходу ці явища відбуваються в умовах, близьких до термодинамічної рівноваги. Таким чином, рівноважні фазові переходи, такі як кристалізація представляються самоорганізацією, тому феномен упорядкування у рівноважних умовах часто і визнають як консервативну самоорганізацію, що визначається в авторському доробку «Механізм самоорганізації суспільної системи в умовах інтеграційних процесах» [265, с. 150-151].

3. *Концепція континуальної самоорганізації* (концепція еволюційного каталізу) розроблена А.П. Руденко є альтернативною концепцією самоорганізації для біологічних систем. На відміну від когерентної самоорганізації в дисипативних системах з більшим числом елементів (макросистем), використовується континуальна самоорганізація для індивідуальних (мікросистем). У рамках даного підходу визначається, що самоорганізація як саморозвиток системи відбувається за рахунок внутрішньої корисної роботи проти рівноваги. Прогресивна еволюція з природною селекцією можлива тільки як саморозвиток континуальної самоорганізації індивідуальних систем, – відмічає Ж. Бодрійяр у творі «В тени молчаливого большинства или Конец соціального» [53]. Негативна еволюція пов'язана з появою на історичній авансцені маси, соціальна енергія якої вже згасла, яка

перестала бути соціальною енергією і знаходиться у тіні мовчазної більшості», – відмічає Ж. Бодрійяр у творі «В тени молчаливого большинства или Конец соціального» [53, с. 78-88].

Саморегуляція. Скористаємося методами щодо дослідження саморегуляційного контексту, які наводить Н. Крохмаль [185, с. 44-45]. Процес саморегуляції як функцію системи вона розглядає за допомогою принципів (принцип загального зв'язку та принцип розвитку через суперечність), категорій (сутність та явище; одиничне, особливе, загальне; форма і зміст; причина і наслідок; необхідність та випадковість; можливість і дійсність) та законів (закон взаємопереходу кількісних змін у якісні; закон єдності і боротьби протилежностей; закон заперечення заперечення) діалектики.

Саме завдяки їм вона визначає загальний зміст процесу саморегуляції, його особливості, стійкість структур, їх незмінність та рухомість, взаємозв'язок з іншими структурами та явищами (регуляцією, організацією) та їх співвідношення, мінливість і безперервний розвиток саморегуляції в її історичних втіленнях, тобто на основі діалектики створює повну картину дії саморегуляції в суспільстві. Докладніше ця картина аналізується за допомогою таких методологічних засобів: аналізу, синтезу, абстрагування, узагальнення та інших.

За допомогою аналізу стає можливим розчленування саморегуляції на її складові частини, а саме: виділення її ознак, властивостей, відносин з метою її всебічного вивчення. Синтез надає можливість поєднати в єдине ціле раніше виділені в науці та нові ознаки, властивості, відносини та структури процесу саморегуляції. Зосередження основної уваги на процесі саморегуляції та його властивостях і функціях у соціальних системах і відсторонення від дослідження деяких аспектів соціального процесу відбувається на основі методу абстрагування, який доповнюється методом узагальнення, що допомагає фіксувати загальні ознаки і властивості саморегуляції при переході її до створення системи саморегуляції з її елементами та структурою.

«Властивість саморегуляції притаманна суспільству та державі як своєму вияву. Власне, суспільство (держава) і може бути системою тільки тоді, коли в її структурі з'являються регулятивні (саморегулятивні) процеси. Завдяки їм воно здатне зберігати цілісною свою структуру й спрямованість свого руху як зворотного, так і незворотного. Процес переходу елементів у суспільстві або хоча б їх рух від одного матеріального утворення (діючого) до іншого (того, на який здійснюється вплив) проявляється в результаті зміни трьох параметрів.

Перший – це субстратний – параметр якісного і (або) кількісного складу цих елементів; другий – процесуальний, що проявляється у складі і (або) інтенсивності його процесів (у тому числі руху його елементів); третій – структурний, що визначає характеристики упорядкованості (співвідношення) його елементів і (або) процесів, що його складають. З цього випливає мета регуляції (саморегуляції) – виконання стабілізуючої, інтегруючої й еволюціонізуючої (відтворюючої) функції. Вона є об'єктивною властивістю всіх саморегулятивних систем, у тому числі й суспільства [183, с. 45]».

Отже, про існування регуляції (саморегуляції) в суспільстві потрібно говорити тільки тоді, коли зміни яких-небудь параметрів самоорганізованої системи, що розглядається, тим чи іншим способом упорядковуються (у просторі або часі). При цьому префікс «само» означає, що процес регуляції спрямований на самого себе або, у зворотному викладі, показує, що соціальний світ може сам себе впорядковувати, тобто здійснювати це (регулювання) автоматично і без сторонньої допомоги. «Таким чином, саморегуляцію можна визначити як сукупність упорядкованих відносно один одного в просторі та циклізованих у часі процесів стихійної або свідомої локалізації змін, що відтворюють здатність системи до еволюції в результаті дії зовнішніх та внутрішніх впливів [185, с. 45]».

Третю групу складають поняття, що подають процес розвитку системних об'єктів: генезис, еволюція, становлення, розвиток, гомеорез, гомеоклаз та ін.

Генезис (греч. – genesis) – походження, становлення і розвиток, результатом якого є певний стан об'єкту, що вивчається [234, с. 232]. Пояснення

генезису природних і соціальних об'єктів отримувало наукове пояснення в еволюційних теоріях дисциплінарного, міждисциплінарного, загальнонаукового і філософського характеру. Розгляд в сучасній науці і філософії природних і соціальних об'єктів, що вивчаються, як багаторівневих систем, що самоорганізуються, саморегульованих, таких, що саморозвиваються, привело до формулювання концепції системогенеза (П. Анохін) і виявленню таких закономірних тенденцій цього процесу як: мінімальне забезпечення становлення системи, що зародилася, гетерохрона закладка її компонентів, їх консолідація у напрямі отримання корисного для системи результату, відносність принципу історизму в поясненні перемикання функціональної системи з однієї програми на іншу. Пояснення генезису природного і соціального буття в сучасній науці зв'язується також з принципами глобального еволюціонізму, структурно-сінхронічним і генетично-діахронічним вивченням об'єктів.

Термін еволюція (лат. *evolutio*, від *evolvo* – розгортання) – тут вживається як поступовий розвиток сутності при збереженні її якості в процесі кількісних змін (на відміну від революції, катастрофи, стрибка). По-іншому, еволюція – це процес зміни, розвитку, перетворення когось, чогось. Соціальні системи еволюціонують під тиском учасників організаційної взаємодії один на одного. Підкріплюючи свою дослідну позицію, ми знов пошлемося на обґрунтовану Е. Дюркгеймом у роботі «Метод соціології» специфічну властивість соціальних фактів – чинити зовнішній тиск на людину. Він писав: «Така, виходить, категорія фактів, що відрізняються вельми специфічними властивостями; її складають способи мислення, діяльності і почування, що перебувають поза індивідом і наділені примусовою силою, внаслідок якої вони йому нав'язуються [129, 413]».

Становлення як поняття, віддзеркалює етап, що настає після зародження зворотного зв'язку у ході якого це явище набуває атрибутивних властивостей у повному обсязі, тобто це етап визрівання явища. Отже, головна особливість соціальних систем як організації взагалі полягає в тому, що вони

складається у взаємодії з самим собою, являє собою водночас продукує і його продукт, і це поняття і є принцип всього вчення не лише про органічну, як писав Ф.Шеллінг, але і про надорганічну природу, «з якого апріорно можуть бути виведені всі подальші визначення організації [373, 385]». При чому цей принцип шляхом варіювання «намацує» і реалізує, закріплює нові функціональні можливості, здійснює своєрідний рух у просторі функціональних можливостей.

Розвиток, як категорія у «Новейшем философском словаре» (2003) визначена як «характеристика якісних змін об'єкта, поява нових форм буття, інновацій і нововведень, що пов'язана з перетворенням їх внутрішніх і зовнішніх зв'язків [234, с. 814]».

Отже, розвиток – необоротна, спрямована, закономірна зміна матеріальних і ідеальних об'єктів. Тільки одночасна наявність всіх трьох зазначених властивостей виділяє процеси розвитку серед інших змін: а) оборотність змін характеризує процеси функціонування (циклічне відтворення постійної системи функцій); б) відсутність закономірності характерно для випадкових процесів катастрофічного типу; в) при відсутності спрямованості зміни не можуть накопичуватися, і тому процес втрачає характерної для розвитку єдиної, внутрішньо взаємозалежної лінії.

– У результаті розвитку виникає новий якісний стан об'єкта, що виступає як зміна його складу або структури (тобто виникнення, трансформація або зникнення його елементів або зв'язків).

– Ясно, що у даному випадку ми будемо аналізувати розвиток соціального менеджменту, що пов'язаний з системною кризою та ризиками в умовах соціальних трансформацій, подолання яких сприяє упровадженню у життя механізмів соціального менеджменту, а саме: теоретичного і практичного прогнозування, шляхів подолання кризи, можливостей управління (В. Буданов); ризиків культури у періоди біфуркацій (Г. Малинецький); особливостей саморозвитку культури у перехідних суспільствах (В. Копчик); антропогенних криз та їх параметрів, культури як антиентропійного механізму (А. Назаретян);

втрати ефективності комплексу культурних зразків – реплікаторів – як причини розвитку соціокультурної нестійкості (Д. Сотнікова, Б. Пойзнер); процесу віртуалізації суспільства та його загрози (К. Колін); соціально-психологічного синдрому передкризової людини (А. Назаретян); невротичної особистості та стресових станів (Л. Колеснікова); забезпечення інформаційно-психологічної безпеки особистості (Г. Грачов); дослідження синергетики в соціогуманітарному і технічному пізнанні, – відмічається в авторській статті «Культурологічна парадигма організаційної культури як чинника авторегуляції соціальної системи» [264]. «Культурологічна парадигма управління як цілісності в контексті формування гомеостазису базується на культурній антропології», – відмічається в авторській статті «Культурологічна парадигма організаційної культури як чинника авторегуляції соціальної системи» [264, с. 303].

– Нас також цікавить розвиток соціального менеджменту як співвідношення порядку і хаосу у проекції формування соціальних організацій в умовах глобалізації та інформатизації: їх складної опозиції у давніх картинах світу (Б. Познер); конструктивної і творчої ролі хаосу в синергетичній парадигмі (Є. Князев, О. Астаф'єва); визнання синтезу порядку і хаосу (В. Бранський) як об'єктивності реальності, що знаходиться на межі (В. Єгоров); формування умов для соціальної економіки, – відмічається в статті В. Єременка «Про науку і курс «соціальної економіки» [133]); «формування умов для соціальної економіки, яка формується в умовах соціально-орієнтованої держави» – відмічається в статті В. Єременка «Про науку і курс «соціальної економіки» [133, с. 52-65].

Соціальний менеджмент – це цілеспрямований вплив соціального суб'єкта на власну суспільну, колективну і групову життєдіяльність, що здійснюється як безпосередній (у формах самоуправління), так і через спеціально створені інститути (державу, партії, суспільні об'єднання, кооперативи, підприємства, союзи). Управління – невід'ємна властивість всіх організованих систем різної природи, що забезпечує їх самозбереження і

саморозвиток. Соціальне управління представляє собою складний процес взаємодії двох сторін: тієї, хто управляє; і тієї, ким управляють, в яких важливу роль відіграють зворотні зв'язки. Соціальне управління може бути представлено як сукупність двох складових підсистем.

Традиційна система соціального менеджменту виходить із пріоритету прямих зв'язків, в якій мало уваги зверталось на взаємозв'язок цих двох підсистем – прямого і зворотного зв'язку, тобто процес управління розглядався як односторонній процес, як жорстко управляючий вплив. Проте суспільство – це складна соціальна система, що володіє внутрішнім механізмом саморегулювання і саморозвитку.

Сучасна парадигма соціального менеджменту полягає в розгляді процесу управління як суб'єкт-суб'єктного відношення, що передбачає взаємодію двох підсистем – тієї, хто управляє, і тієї, ким управляють, аналіз цих підсистем як відкритих систем, кожна із яких здатна адекватно реагувати на імпульси одна одної. В результаті соціальний менеджмент набуває характеру співуправління; управління зверхскладними системами являє собою лише вплив на їх власний механізм саморегуляції і самоуправління з метою його оптимізації.

– Важливий аспект ефективного управління – досягнення адекватності цих двох підсистем. Будь-яка креативна (штучна, створена), а управлінська система – саме така система, має істотно більш низький рівень різноманітності у порівнянні з еволюційними. Тому для реалізації цілей соціального менеджменту необхідно дотримання принципу необхідної різноманітності: різноманітність управляючої системи повинно бути не меншим, чим різноманітність системи, якою управляють, враховуючи прогнози майбутнього, – відмічає С. Капіца у праці «Синергетика и прогнозы будущего» [158, с. 31-62].

У кінцевому вимірі нас цікавить розвиток соціального менеджменту у дискурсі трьох основних компонентів, а саме: 1) управлінської свідомості – мисленнєве здійснення процесу управління; 2) управлінської діяльності, що

представляє собою реалізацію цілей і задач соціального управління;
3) результатів управлінської діяльності.

Продуктами управлінської діяльності у площині організаційної взаємодії прямого і зворотного зв'язків соціальної системи є три типових продукти, а саме: гомеостаз, гомеорез і гомеоклаз. У якому сенсі у роботі буде використовуватись гомеостаз ми подали вище, а тут розглянемо **гомеорез і гомеоклаз**.

Якщо вимоги самозбереження обсягу нових властивостей у соціальній системі, породжені для досягнення самозміни дуже виражені, то це буде означати, що система перебуває в режимі певного розвитку (**гомеорез**). Якщо ж у результаті функціонування комплексу, що складається з прямого і зворотного зв'язку матиме місце тільки повторення операцій, які вже використовувалися в системі, і не буде вироблятися чого-небудь принципово нового, то це означатиме, що система перебуває в режимі зберігання (**гомеостаз**).

Але існує варіант, при якому внаслідок функціонування комплексу породжується щось, що викликає загрозу існуванню системи, робить неможливим її функціонування і чого система з низки причин не може вивести зі складу свого буття. У цьому випадку можливий розпад системи. Це і є третій режим функціонування системи – режим розпаду (**гомеоклаз**).

І, нарешті, останнє. Оскільки феномен зворотного зв'язку ще не має свого філософського обличчя, тобто не прописана його природа, сутність, зміст, форми і види, то ми маємо у обов'язковому порядку застосувати ці когнітивні засоби. У філософському аналізі вони використовуються у такому сенсі як вони прописані у відповідних словниках цієї галузі знань.

Висновки до першого розділу

Отже, завершуючи роботу над уточненням смисли головного концепту дослідження, формалізувавши специфічні риси зворотного зв'язку у дискурсі

кібернетичної науки і формування інструментального комплексу засобів когнітивного аналізу явища зворотного зв'язку у парадигмі саморегуляції соціальних систем ми дійшли до наступних **висновків**:

– явище «зворотній зв'язок» є фундаментальним поняттям кібернетики, особливо теорії управління та теорії інформації, дозволяє контролювати і враховувати дійсний стан керуючої системи і вносити відповідні корективи в алгоритм управління, що має декілька аспектів – організаційний, інформаційний, ідеологічний, політичний, економічний, культурологічний, соціальний, етнічний/національний, психологічний, педагогічний, технологічний та ін.;

– термін «у парадигмі саморегуляції соціальних систем», що винесений у формулювання теми даного дослідження вимагає представити зворотний зв'язок у сфері соціального управління як інгредієнт, що на рівних протистоїть прямому зв'язку, що забезпечує апарат управління, який породжує з ним систему функціональних взаємодій і утворює оригінальну морфологічну конструкцію, що отримала у сучасній науковій літературі назву гомеостату.

– зворотний зв'язок має низку відмінностей від своїх аналогів у дискурсі управління технічними і біологічними системами, що зводяться до таких параметричних характеристик даного унікального явища: семантичне або інформаційне походження, локальне ціннісно-сміслове поле у будь-якій соціальній системі, нормативні підсистеми: моральну і правову, соціальну пам'ять, «суб'єкт – суб'єктний» характер відносин, яким властиві дві взаємопов'язані сторони – інформаційна і організаційна, самобутні інструменти самовпорядкування: традиції і смислопородження, життєвий цикл, опосередкування відносин завдяки наявності оригінального посередника – культурологічного ядра соціальної системи, циклічний характер дії та ін.;

– зворотний зв'язок у системі соціального управління є достатньо складною підсистемою, що має власні елементи, органи збору, обробки, аналізу, збереження і доведення звітної інформації до органу управління. І

головне його призначення – відповідати морфологічно і функціонально потенціалу апарату управління соціальною системою.

– у ході організаційної взаємодії прямий і зворотний зв'язки «знімаються», тобто стають її рівноправними учасниками, причина і наслідки міняються місцями, морфогенетичний процес поглиблюється і з'являється якісно новий продукт – гомеостат, соціальна система стає саморегульованою;

– адекватність засобів дослідження предмету дослідження підтверджують коректність і точність постановки зворотного зв'язку у якості наукової проблеми і правильність виділення предметного поля дослідження. До них відносяться поняття за допомогою яких розчленується предмет дослідження и формулюється дослідницька проблема, а також принципи і методи його вивчення, дослідницькі процедури, різноманітна експериментальна техніка, різні технічні засоби;

– оскільки зворотний зв'язок є наслідком раціональної дії прямого зв'язку у соціальному управлінні, то системоутворюючим чинником інструментально-методологічного комплексу закономірно обрано системний підхід, а наступний аналіз довів, що його складові цілком відповідають рівню поставлених у дослідженні завдань;

– уточнення категоріального апарату дослідження довело, що він відповідає проблемному полю дисертаційного дослідження і одночасно продемонстрував наскільки складною є проблема зворотного зв'язку у парадигмі саморегуляції соціальних систем;

– організаційна взаємодія є процесом-посередником у якому зустрічаються прямий і зворотний зв'язок, утворюючи при цьому якісно новий морфологічний продукт – гомеостат і у якому вони знімають одне одного;

– апарат синергетики і мілогії дозволяє ефективно доповнити діалектичний аналіз предмету дослідження і визначити детермінанти процесу організаційної взаємодії носіїв прямого і зворотного зв'язку і, головне, пояснити природу і генезис продуктів та їх якість буття у парадигмі саморегуляції соціальних систем;

– соціальна система – це об’єкт, що має низку атрибутивних властивостей, а цілісність якого забезпечується сукупністю зв’язків і відношень між групами елементів, об’єднаних розгорнутими в просторі і часі структурами. При цьому **елемент** розуміється як одиниця, що не може ділитися далі, а **структура** є відносно стійким способом зв’язку елементів системи;

– принцип зворотного зв’язку в контексті соціального управління або «суб’єкт-суб’єктних» відносин, виражається не тільки у виконанні і систематичному контролі рішень адміністративного апарата, але й передбачає широку ініціативу, активне розуміння, співтворчість і навіть творчість тих, хто виступає у даній ситуації у якості об’єкта управління;

– соціальна система у своєму розвитку може мати три стани у залежності від домінування того чи іншого виду зворотного зв’язку: гомеорез (процес розвитку), гомеостаз (процес функціонування), гомеоклаз (процес розпаду).

Тепер ми готові перейти, нарешті, до повномасштабного теоретичного аналізу природи, сутності, змісту і форм зворотного зв’язку у парадигмі саморегуляції соціальних систем.

РОЗДІЛ 2

ТЕОРЕТИЧНИЙ АНАЛІЗ ЯВИЩА ЗВОРОТНОГО ЗВ'ЯЗКУ В ПАРАДИГМІ САМОРЕГУЛЯЦІЇ СОЦІАЛЬНИХ СИСТЕМ

У другому розділі дослідження відпрацьовується три робочі гіпотези, що пов'язані з філософською рефлексією явища зворотного зв'язку у парадигмі саморегуляції соціальних систем, тобто уточнити головні складові когнітивного аналізу, а саме: формалізувати природу, сутність, зміст, форми, види явища; відтворити систему саморегуляції соціальних систем у морфологічному і функціональному вимірах; нарешті, подати місце, роль і закономірності переходу соціального управління у режим «суб'єкт-суб'єктних» відносин.

Наші намагання застосувати зворотні зв'язки у соціальному управлінні для пояснення стану соціальних систем теоретично ґрунтуються на концепції В. Вернадського про єдність Всесвіту все більше знаходить визнання у всьому світі, так як єдність перш за все проявляється у спільності механізмів організації і управління систем різної природи. При цьому враховується, що «всі ультраскладні системи (живі, соціальні, економічні та інші) є гомеостатичними, так як для їх стійкого існування необхідна підтримка стійкості життєво важливих параметрів і функцій [115, с. 25-26]». Так в умовах інформаційного суспільства – комп'ютерної революції, про які говорить П.Гуревич у статті, розміщеній у доробку «Закономерности и социальные перспективы научно-технического прогресса», є гомеостатичними, так як для їх стійкого існування необхідна підтримка стійкості життєво важливих параметрів і функцій [115].

2.1 Філософська рефлексія зворотного зв'язку: природа, сутність, зміст та форми

Завданням даного підрозділу є подати головні філософські характеристики та основні чинники зворотного зв'язку у парадигмі саморегуляції соціальних систем. Відкритим є питання про співвідношення філософської і наукової складової у дослідженні соціальних явищ. В процесі розмежування філософського і наукового предмету дослідження використовується такий методологічний принцип як рефлексія.

Уточнимо значення терміну «рефлексія». «Рефлексія (від лат. reflexio – звернення назад) – принцип людського мислення, що направляє його на осмислення і усвідомлення власних форм і передумов, процес самопізнання, що розкриває внутрішню будову і специфіку духовного світу людини, духовний поворот, що завершує пізнавальний акт і дозволяє суб'єкту, який пізнає, повернутись до центру самопізнання, до власного творчого «Я» і його мікрокосму [350, с. 716]».

У «Філософському словнику» зазначається, що існують три види рефлексії: елементарна, наукова і філософська. Елементарна рефлексія повертає суб'єкта до самоаналізу своїх вчинків і знань. Наукова рефлексія направлена на аналіз прийомів і методів пізнання, які використовуються в тій чи іншій сфері дослідження. Це допомагає формувати критичний принцип, метою якого є формування теорії. В свою чергу «теорія (від гр. Θεωρία – розгляд, дослідження) – вчення, система наукових принципів, ідей, що узагальнюють практичний досвід і що відображають закономірності природи, суспільства, мислення; сукупність узагальнених положень, що створюють науку або розділ будь-якої науки [350, с. 809]».

Але філософська рефлексія окрім критичного принципу, що дозволяє описати, пояснити і спрогнозувати наслідки закономірностей, формує евристичний принцип пізнання, тобто виконує роль джерела знання. А це можливо лише завдяки тому, що саме «філософська рефлексія сконцентрована

на усвідомленні і осмисленні граничних підстав буття, мислення і людської культури в цілому [350, с. 717]».

Отже в даному дослідженні ми виходимо з положення, що завдання філософії не стільки створювати нове знання, і, навіть, не стільки обґрунтовувати процес пізнання, а створення відношення до знань, до пізнання, до світу – тобто формувати світогляд. Тому, що філософія носить аксіологічно-генезисний характер. Саме тому «філософія (грец. φιλοσοφία – любов до мудрості) – система ідей, поглядів на світ і на місце в нім людини: любов до істини; вільне дослідження основних проблем буття, людського пізнання, діяльності і краси; методологічні принципи, що лежать в основі будь-якої науки; переконання, що склалися, з приводу чого-небудь (буденна, життєва філософія) [166, с. 851]».

А так як своїм об'єктом філософія має цілісне буття, універсум, вона не може спиратися на висновки лише науки. Вся сфера людського життя, а сюди входить і релігія, і мистецтво, і здоровий глузд практики, і всі інші форми практичної діяльності людини, вказує на те, що буття не існує поза трансцендування, поза метафізику. Останнє не може людині відкритися в абсолютній повноті, але філософія прагне до загального як до свого предмету.

Тому філософія хоч тісно пов'язана з наукою, але не тотожна останній. «Наука – сфера людської діяльності, метою якої є вивчення предметів і процесів суспільства, мислення, і природи, їх властивостей, відносин і закономірностей; соціальний інститут, що забезпечує виробництво знання, його накопичення, використання і зміну, система знань про закономірності розвитку природи, суспільства і мислення, а також окрема галузь таких знань. Наука – систематичне об'єднання і виклад об'єктивно достовірних відомостей, що належать до якої-небудь галузі знання. У ширшому сенсі під наукою розуміється об'єктивно достовірне і систематичне знання про явища природи і життя людини, представлених з боку їх закономірності і незмінного порядку [166, с. 582]». Як відмічає Е. Кемпбелл у роботі «Стратегический синергизм»,

«Сучасні умови потребують використання стратегічного синергізму, завдяки якому створюється кумулятивний позитивний ефект в організації [166, с. 582]».

Тож, філософія, звичайно використовує наукові знання, але не спирається тільки на науку. Скоріше навпаки, наука в своїй основі спирається на світогляд дослідника. Бо, як відомо, сприйняття чи не сприйняття фактів, а тим більше їх теоретична оцінка, що створює основу для наукової картини світу, залежить від філософської системи на яку спирається теоретик. При цьому навіть не залежно від того чи усвідомлює це останній чи ні. Тому що теоретичне відношення до об'єкту за твердженням П. Сорокіна визначається «культурними суперсистемами», тобто глобальними системами істини, включаючи і поза наукову сферу.

Для реалізації головної мети дослідження послідовно розглянемо головні філософські категорії, що мають задати профіль і зміст концепції зворотного зв'язку у парадигмі саморегуляції соціальних систем. Ясно, що мова йде про **природу, сутність, зміст та функції** зворотного зв'язку у системі соціального менеджменту.

Спочатку розглянемо питання про **природу зворотного зв'язку**. Виходити тут треба з аксіоматичних положень, що не викликають сумніву у дослідників. У підрозділі 1.1. даного дослідження, коли ми обґрунтовували генезис зворотного зв'язку у системі соціального управління, було зазначено, що це явище являє собою зворотну дію об'єкта управління на вплив або насилля з боку адміністративних органів, що керують системою. «Працює» такий об'єкт управління на соціальній інформації, що має управлінський, а конкретніше – звітний характер, тобто несе відомості про його реакцію на отриманні команди або стан речей у підрозділах системи.

Управлінська інформація специфічна не тільки з точки зору джерела свого походження або своєї природи, але і всього буття і циркулювання у суспільстві, оскільки вона постає як сукупність знань, аргументів, повідомлень, ідей про оточуючий світ, перш за все, про суспільство і особистість або специфічні групи людей, слугує цілям управління суспільними процесами.

Вона, соціальна інформація, майже не залежить від того, кому вона повинна слугувати і тому часто стає предметом фальшування з метою цілеспрямованого маніпулювання з боку апаратів управління свідомістю людей. Найчастіше для цього сьогодні використовують ЗМІ і засоби Інтернету, у першу чергу, соціальні мережі, що набули значного розмаху і фактично доступні для кожного бажаючого у будь-якому куточку планети.

При цьому взаємодіє безкінечна кількість інформаційних потоків, що рухаються по різноманітним каналам: це і «пам'ять» минулого, що живе у сучасному; і загальнопланетарні форми спілкування (міжнародні, міждержавні); внутрішньодержавні форми спілкування (між соціальними групами, між народом і державними органами, між різними партіями, що здійснюються у формі обміну суспільною думкою, з однієї сторони, та офіційних державних рішень – з іншої, а також у формі виховання, навчання, спілкування у процесі трудової діяльності тощо.

Різниця між управляючим об'єктом і ресурсом управління може бути описана так, що атрибути, операції і повідомлення видимі лише на межі керованого об'єкта, а внутрішнє функціонування ресурсу є непомітним. Клас керованих об'єктів розглядається як сукупність пакетів, кожен з яких є сукупністю атрибутів, операцій і повідомлень і відповідної поведінки. Пакети є обов'язковими чи умовними, які залежать від відповідних умов.

Правило управління як складної соціальної системи виходить з того, що керований об'єкт повинен підтримувати всі атрибути, операції управління, поведінку і повідомлення, що розгортаються в процесі всього управлінського циклу. Концепція атрибутивного управління спирається на теорію атрибуції, що пояснює причинно-наслідковий зв'язок між тим, що відбулося, і тим, що вважається причиною того, що відбувається. Атрибутивний підхід до управління виходить з того, що висновки керівника, як і поведінка його послідовників, зумовлені реакцією керівника на поведінку останніх, що сприяє вибору стилю лідерства керівником. У рамках даного підходу керівник головним чином виконує роботу інформаційного процесору [259, с. 84-90]. У

доробку «Социальный морфогенез: эволюция и катастрофы (Синергетический подход)» авторами досліджується суспільство в кризових ситуаціях, синергетичний підхід до вивчення тенденції трансформації соціального морфогенезу, що надзвичайно важливо для дослідження і нашої теми [259, с. 84-90].

Таким чином, головні характеристики управління, як соціальної системи, зводяться до того, щоб розробити структуру управлінської інформації, що переноситься протоколами управлінської системи, в структуру моделі управління відповідними конструкціями.

У «Большой Советской Энциклопедии» записано, що інколи зворотний зв'язок розглядають як передачу інформації про хід процесу на основі чого приймається те чи інше керівне рішення. У такому випадку зворотний зв'язок називають інформаційним. Поняття зворотного зв'язку, як форми взаємодії, відіграє важливу роль в аналізі функціонування і розвитку систем управління у живій природі і суспільстві, у розкритті структури матеріальної єдності світу [58, с. 653].

Отже, **зворотний зв'язок має інформаційну природу** (семантичну, духовну, інтелектуальну), оскільки він «працює» на соціальній інформації, що інформує керівний орган даної системи про стан об'єкту управління. Управлінська інформація є невід'ємною складовою так званого Семантичного Всесвіту.

Тепер перейдемо до з'ясування **сутності зворотного зв'язку** у царині соціального менеджменту. Нагадаймо, що під сутністю соціального явища необхідно розуміти його внутрішній зміст, що виявляє себе в єдності всіх багатоманітних і суперечливих форм його буття. При цьому соціальне явище це те або інше виявлення (вираження) соціального світу, зовнішні, безпосередньо дані форми його існування. У мисленні ж категорії сутності і явища соціального висловлюють перехід від розмаїття наявних форм соціального світу до його внутрішнього змісту і єдності, до поняття.

Оскільки соціальний світ являє собою тотальність, то осягнення його сутності становить головне завдання філософії, а точніше, такого її специфічного напрямку як соціальна філософія. Зворотний зв'язок в управлінні соціальними системами тут не є виключенням, бо від фрагмент цього соціального світу.

Виходячи з наявної літератури коректно визнати, що **сутністю явища зворотного зв'язку у соціальному управлінні є інформаційний вплив об'єкта управління (тобто керованої підсистеми) на його суб'єкт (керуючу підсистему) внаслідок чого остання змінює власну організаційну діяльність (поведінку), а інколи й характер мислення.**

У суспільстві цей принцип діє безперервно, постільки відповідні дії керованої підсистеми впливають на динаміку управлінських дій керуючої підсистеми, що вимушена постійно враховувати інформацію яка поступає з низу, тобто від об'єкта управління. У окремих випадках цей вплив набуває, навіть, насильницького характеру.

При цьому суб'єкт і об'єкт управління на певний час змінюються місцями і ролями, тобто суб'єкт управління стає об'єктом, і навпаки. Організаційна взаємодія у такому режимі є змістом «суб'єкт-суб'єктних» відносин в управлінні суспільством. Ясно, що дане явище має діяльнісний характер, тобто має своїх носіїв організаційної активності і продуцентів інформаційного наповнення каналів зворотного зв'язку.

Переконливо виглядає момент взаємодії у Л. Гумільова, який писав: «Коллективне почуття, що спалахує на зібранні, висловлює не тільки те, що було спільного між всіма індивідуальними почуттями. Як ми показали, воно є щось зовсім інше. Воно є результат спільного життя, продукт дій і протидій, що виникають між індивідуальними свідомостями. І якщо воно відбивається в кожному з них, то це в силу тієї особливої енергії, якій воно зобов'язане своєму колективному походженню. Якщо всі серця б'ються в унісон, то це не внаслідок довільної і передвзятої згоди, а тому, що їх рухає одна і та ж сила і в одному і тому ж напрямку. Кожного надихають всі [114, с. 418]».

Механізм цієї взаємодії дуже добре описав Л. Гумільов через поняття «пасіонарність» (від лат. слова *passio* – пристрасть), під яким він розумів «ефект», створюваний варіаціями цієї (інтелектуальної – В.Б.) енергії, як особливу властивість характеру людей. При цьому він підкреслював, що «пасіонарність це характерологічна домінанта, неперебориме внутрішнє прагнення... до діяльності, спрямоване на здійснення будь-якої мети [114, с. 33]».

Наступним кроком у гносеологічному аналізі зворотного зв'язку у парадигмі саморегуляції соціальних систем після визначення його сутності є виявлення його **змісту**, який ще байдужий до форми, а "форма зовнішня до нього; зміст щось інше, ніж форма [83, с. 86]».

У нашому дослідженні під змістом зворотного зв'язку, розуміється не самий по собі субстрат соціального явища, а його внутрішній стан, сукупність процесів, що характеризують взаємодію утворюючих його елементів, між собою і з середовищем і зумовлюють їхнє існування, розвиток і зміну. В цьому сенсі зміст зворотного зв'язку виступає як процес організаційної взаємодії з іншим інгредієнтом – прямим зв'язком, з приводу прийняття і реалізації управлінських рішень.

Логічною є ідея про те, що зміст зворотного зв'язку у системі соціального управління треба розглядати і аналізувати як **різновид управлінської діяльності**. Відомо, що *управління як соціальна система та вид суспільної діяльності* передбачає: 1) наявність владних відносин між керівниками і керованими; 2) скоординований вплив суб'єктів управління на групові дії або дії окремої особи, підпорядковані груповим завданням; 3) поєднання дій людей різних професій і спеціальностей, а також різноманітних чинників впливу на них (технічних, технологічних, організаційних, психологічних); 4) узгодження особистих інтересів учасників процесу з цілями й інтересами організації; 5) створення і використання нормативної бази, необхідної для реалізації цілей організації; 6) визначення перспективних і поточних завдань та підпорядкування наявних ресурсів (трудових, матеріальних, фінансових)

реалізації цілей організації; 7) критерії ефективності управління організації піддаються як кількісним, так і якісним вимірам; 8) **результати управлінської праці виражені не у матеріально-речовій формі, а в інформаційній.**

Це значно наближає нас до предмету дослідження, але ще не є достатньо конкретним для того, щоб фахово подати зміст зворотного зв'язку, оскільки до цього списку видів управлінської діяльності можна додати безкінечну кількість **нових напрямів** і не зустріти заперечень. Як пише К. Маркс, «пояснення, в якому немає вказівки на *differentia speziſica* (специфічну відмінність – авт.), не є пояснення [див.: 212, с. 229]». Ми явно потрапили в семантичний тупик.

На наш погляд, зворотний зв'язок для оцінки результативності його дії треба знайти, формалізувати і аналізувати у горизонті серцевини управлінської діяльності, якою є, безперечно, **прийняття і реалізація управлінських рішень**. Для цього ми використовуємо так званий **управлінський цикл**.

Саме у ньому, управлінському циклі, зустрічаються і протистоять один одному інтереси носіїв прямого і зворотного зв'язку. Цей феномен виконує у даному дослідженні специфічну функцію – опосередкування організаційної взаємодії формальної і неформальної структур влади. Г. Гегель, наприклад стверджував, що «середній термін» – опосередкування – «складає нерв доказу, є, тому лише щось таке, в чому цей зв'язок виявляє себе і де він стає зовнішнім [84, с. 275]». В іншому місці він визначав опосередкування «як рівність собі самому, що перебуває в русі».

Управлінський цикл, що складається з визначеної кількості стадій і уможлиблює використання неймовірної кількості форм участі носіїв зворотного зв'язку в його реалізації. Визначена кількість операцій у прийнятті управлінського рішення, з одного боку, робить аналіз системним, оскільки є досить жорстока структура, що обумовлює межу і структуру дослідницької діяльності, а з іншого – робить аналіз технологічним, тобто таким, що можна повторювати, вивчати, моделювати, множити, діагностувати, конструювати, проектувати і, нарешті, керувати ним.

З управлінської літератури відомо декілька варіантів так званого управлінського циклу, що може нараховувати від трьох до декількох десятків етапів прийняття рішень [73; 247; 389]. Це визначення управлінських циклів у класичній теорії управління. Наприклад, у підручнику О. Віханського і О. Наумова «Менеджмент» процес прийняття управлінських рішень складається з трьох стадій та дев'яти операцій, а саме:

I стадія. «Визнання необхідності рішення», що складається відповідно з операцій: а)сприйняття і визнання проблеми; б) інтерпретація та формулювання проблеми; в)визначення критеріїв успішного її вирішення.

II стадія. «Розробка рішення», що складається з операцій: а)розробка альтернатив; б)оцінка альтернатив; в) вибір альтернатив.

III стадія. «Виконання рішень» що передбачає: а) організація виконання рішення; б)аналіз і контроль виконання рішень; в)зворотній зв'язок і корекція.

Література, що звертається до проблеми прийняття управлінських рішень у галузі освіти ще не визначилась зі складовими процесу управлінського рішення. Тут існують також декілька варіантів управлінського циклу. Так, наприклад, у книзі Марка Е. Генсона «Управління освітою та організаційна поведінка» (2002) [85] визнається, що прийняття рішень – найбільш дискутований предмет. Значна кількість таких дискусій зосереджується на тому, як потрібно приймати рішення [84]. Якнайменше зважаючи на примхи окремих авторів, у більшості праць, які стосуються процесу прийняття рішень, натрапляємо на такі думки:

1. Розпізнати, визначити і звузити проблему відповідно до цілей системи.
2. Проаналізувати й оцінити проблему.
3. Встановити критерії і стандарти, за якими оцінюватиметься рішення чи визначатиметься його прийнятність й адекватність.
4. Визначити альтернативи.
5. Зібрати дані на кожну альтернативу.
6. Застосувати критерії оцінювання до кожної альтернативи.
7. Вибрати найкращу альтернативу.

8. Застосувати вибір на практиці.

9. Оцінити результати.

Як бачимо, описаний тут процес прийняття рішень ґрунтується на класичній теорії, у якій наголошується, що раціональне мислення потрібно застосовувати в ідеальних умовах стабільного середовища. Усі альтернативи розглядають у межах емпіричного аналізу затрат і можливих прибутків від кожної з них. Цілі визначають перед визначенням засобів. Учасники, які беруть участь у прийнятті рішень, повинні визначити й узгодити цінності, пов'язані з цілями та засобами. Вихідним є таке припущення: одна або декілька осіб нагорі піраміди безпосередньо контролюють процес, вони мають доступ до повного переліку даних і виголошують результат після вибору цієї чи іншої альтернативи. Керування тут виражається у контролі над процесом прийняття рішень.

У той же час вітчизняні дослідники, наприклад, Л. Карамушка у книзі «Психологія управління» трактує зміст та основні етапи прийняття управлінських рішень керівниками освітніх організацій дещо по-іншому.

Вона вважає, що «прийняття управлінського рішення, – це вибір керівником найбільш оптимального, адекватного конкретній ситуації способу розв'язання управлінської проблеми з кількох можливих варіантів, з його аргументацією як для себе, так і для оточуючих [161, с. 64-66]».

Як зазначають провідні спеціалісти [21; 80;81; 145; 157; 325; 361; 370], процес прийняття управлінського рішення включає такі *основні етапи*:

- виявлення та усвідомлення керівником суті проблеми;
- всебічний розгляд і аналіз можливих альтернатив, способів її розв'язування;
- вибір найдоцільнішого в даній ситуації способу вирішення проблеми з його конкретною аргументацією.

Процес прийняття управлінського рішення безпосередньо пов'язаний з основними функціями менеджменту. У більшості розвідок, створюючи класифікації функцій управління, автори спираються на класифікацію

засновника адміністративної школи управління А. Файоля, що стала класичною для загальної теорії управління. У рамках створеної ним теорії адміністрації, метою якої була розробка універсальних принципів управління [150], виділяється п'ять основних функцій управління:

- планування – функція управління, яка полягає у визначенні цілей діяльності, необхідних для їх досягнення засобів, а також у розробці методів, найбільш ефективних у конкретних умовах;

- організація – формування структури об'єкта і забезпечення всім необхідним для його нормальної роботи, тобто створення умов для досягнення запланованих цілей;

- мотивація – активізація працівників і спонукання їх до ефективної діяльності в напрямі поставлених цілей, за посередництвом економічного та морального стимулювання зі створенням умов для розвитку і прояву творчого потенціалу співробітників;

- координація – забезпечення узгодженості в роботі всіх ланок системи шляхом установлення зв'язків і комунікацій між ними;

- контроль – якісний і кількісний облік і оцінка результатів роботи, на основі якого проводиться коригування раніше прийнятих рішень і планів [дет. див.: 349].

Автори одного з найпопулярніших підручників з менеджменту М. Мескон, М. Альберт і Ф. Хедоурі розрізняють так звані первинні функції управління (планування, організацію, мотивацію і контроль) і два інтегруючі їх процеси – комунікацію (обмін інформацією) і прийняття рішень [222]. При цьому від себе ми можемо конкретизувати, що прийняття рішень виступає обов'язковою початковою ланкою будь-якої управлінської дії, а обмін інформацією виконує скоріше не самостійну, а допоміжну, обслуговуючу роль по відношенню до всіх функцій управління. Це зайвий раз підтверджує, що процес прийняття управлінських рішень розпочинає і замикає управлінський цикл, через що ми і обрали його в якості процесу – посередника між адміністративним апаратом управління і підлеглими у будь-якій системі.

Колектив науковців НПУ імені М.П. Драгоманова, досліджуючи роль громадських організацій в демократизації суспільства, зазначив, що процес демократизації соціального розвитку реалізується через участь громадських організацій в процесі державного управління, що визначається елементами управлінського циклу, до яких вони можуть долучитися, а саме [113, с. 81]:

- внесення (лобіювання, консалтинг) проблем;
- дискусія (публічні обговорення питань, громадські слухання);
- експертна оцінка альтернатив;
- участь в організації виконання;
- соціальний контроль завдяки формуванню громадської думки;
- корекція (зворотний зв'язок).

Тобто, науковці вбачають зворотний зв'язок у системі державного управління доступний для об'єкта управління тільки на обмеженій кількості етапів прийняття і реалізації рішень.

Однак, у ході ґрунтовного дослідження явища зворотного зв'язку у парадигмі саморегуляції соціальних систем ми вважаємо за доцільне покласти в основу процесу-посередника управлінський цикл, що поданий у праці С. Янга «Системное управление организацией». Це продиктовано тим, що у цьому дослідженні, результати якого перевірені на практиці більш рельєфно подано місце і роль зворотного зв'язку в системному управлінні організацією. На відміну від інших джерел, у яких зворотний зв'язок подається як корекційна функція.

С. Янг представляє організацію як цілеспрямовану систему. Її, системи, продукт – потік благ, що задовольняють потреби (матеріальні і духовні) членів організації. Мета організації – збереження або збільшення цього потоку. В умовах конкуренції це може бути досягнуто, якщо темп наближення ефективності організації, тобто стосунки виходу до входу, до потенційно можливої ефективності підтримуються, максимальними. Це можна зробити, якщо організація в змозі швидко пристосуватися до зовнішніх і внутрішніх змін, або, що теж саме, якщо її керівники здатні своєчасно виявляти проблеми,

що виникають в сферах діяльності організації і вирішувати їх. Основною частиною системи управління організацією є, таким чином, раціональний механізм, що визначає цілі, проблеми, що виявляє, на шляху їх досягнення проблеми і ефективно їх вирішує.

С. Янг приймає, як один з можливих варіантів, що процес рішення проблем (**управлінський цикл** – авт.) ділиться на десять функцій (які С. Янг називає етапами), а саме: визначення цілей, виявлення проблем, дослідження проблем і постановка діагнозу, пошук рішення, оцінка рішень і вибір альтернатив, узгодження рішень в організації, затвердження рішення, підготовка до введення рішення в дію, управління застосуванням рішення, перевірка ефективності рішення [389, с. 60].

Вище висунута робоча гіпотеза про зміст зворотного зв'язку полягає у тому, що об'єкт управління, наряду з суб'єктом управління, приймає безпосередню участь у визначенні цілей організації, виявленні існуючих на шляху до неї проблем, дослідженні проблем і постановці діагнозу, пошуку рішення, оцінці запропонованих апаратом управління рішень і виборі альтернатив, узгодженні рішення в організації, затвердженні рішення, підготовці до введення рішення в дію, управлінні застосуванням рішення, перевірці ефективності рішення [379, с. 60]. Глибинна основа цього процесу полягає у тому, що співробітники вважають власну організацію інструментом реалізації своїх приватних інтересів.

Проте механізм вирішення проблем сам по собі не може забезпечити виконання висунутої С. Янгом вимоги, постільки він недооцінює і не забезпечує своєї власної ефективності. Необхідність першого з цих механізмів – «узгодження рішень» – обґрунтовується наступним чином. Вирішення проблеми залежить від успішності їх виявлення, формування рішення і його реалізації, невиявлені проблеми не можуть бути вирішені. Виконання цих функцій залежить від людей – керівників та виконавців. Передбачається, що кожний член організації стане найкращим чином виконувати ці функції, якщо

він буде отримувати певну частину користі, що приноситься його діяльністю при вирішенні проблеми.

С. Янг вважає, що прийняття цієї пропозиції забезпечить мобілізацію всіх ресурсів організації для вирішення проблем, а, отже, виконання висунутого ним критерію. Якщо інтереси керівників та виконавців ігноруються, то будь-які методи виконання функцій не застосовувалися б, вони не підвищать ефективність організації.

Але звідси випливає, що, по-перше, якщо цілі організації слід вважати просто об'єднанням цілей індивідуумів, що складають організацію, то організацію – засобом для досягнення цілей індивідуумів. По-перше, тільки у цьому випадку може бути створений механізм, який буде забезпечувати перехід від цілей осіб до цілей організації, і отже, ефективності організації. Цей «механізм узгодження» забезпечує оцінку долі користі, отримуваної кожною конкретною особою, яка приймає участь у виявленні і вирішенні проблеми.

Другий механізм – контролю – слугує для спостереження за роботою основного механізму вирішення проблем і механізму узгодження, для аналізу їх роботи, покращення роботи цих механізмів, і перебудови їх у відповідності з рішенням. Механізм контролю виконує функції виявлення і вирішення проблем по відношенню до цих двох механізмів. Крім того, як вважає С. Янг, механізм контролю повинен виміряти ефективність своєї власної роботи.

Така «тотальна» модель системи управління організацією, запропонована С. Янгом описує організацію як самоудосконалюючий механізм виявлення і вирішення проблем, який повністю використовує всі ресурси, що знаходяться у розпорядженні організації, що дозволяє визначити функції і обов'язки керівників в організації.

Ефективність бюрократичної організації є надзвичайно низькою, тому С. Янг піддає критиці цю модель організації, називаючи недоліками такої організації: 1) незадовільне виявлення проблем і вирішення їх в інтересах окремих осіб чи підрозділів, а не організації в цілому (субоптимізації); 2) відсутність механізму для удосконалення системи управління як цілісності;

3) тяжку психологічну атмосферу, що приводить до деградації керівника організації; 4) виявлення проблем відбувається примітивним чином; 5) недостатня підготовка і грамотність керівників.

Таким чином, отримання реального ефекту від «повної» моделі потребує перебудови багатьох відносин (процесів), які встановилися в організації, а також перебудови психології керівників і виконавців, а також міжособистісних взаємовідносин. С.Янг вважає, що перебудова організації – це задача керівника вищої ланки управління, який повинен розробити і реалізувати проект організації. Перебудова психології повинна відбуватися на шляху пояснення недоліків бюрократичної моделі організації, а також усвідомлення керівниками користі від покращення психологічної атмосфери в організації.

Перехід від бюрократичної до системної моделі організації отримав свій ефект, який знайшов підтримку у керівників вищої ланки управління і виконавців організації, незважаючи на те, що цей процес був хворобливий і складний.

При такому **розумінні організації** управління керівники, в основному, виконують одну або декілька функцій рішення проблем, тобто одночасно приймають участь у прямому і зворотному процесі прийняття/корекції рішень. Це ставить проблему формалізації учасників прямого і зворотного зв'язку, або наявності специфічних етапів реалізації зворотного зв'язку в соціальному управлінні.

Настав час розглянути питання про те, кого слід вважати **виробником і носієм змісту зворотного зв'язку**. С. Янг вважає членом організації будь-кого, хто вносить свій внесок у виявлення і вирішення її проблем і отримує користь від вирішення цих проблем. Логічно припустити, що ці співробітники, як кровно зацікавлені особи, і є авторами зворотного впливу на апарат управління.

Управляють застосуванням рішень виконавці і керівники організації нижчої і середньої ланки, а виявленням проблем організації займаються всі члени організації. Вирішення проблем організації – основний обов'язок

керівників середнього рівня, проте невелика кількість керівників середньої ланки може наділятися правом утвердження рішень.

Керівники вищої ланки управління не займаються вирішенням проблем організації, а забезпечують їх ефективне вирішення через посередництво удосконалення механізмів вирішення проблем та їх узгодження. Вони утверджують найважливіші рішення, контролюють ефективність своєї власної роботи. Функції збирання інформації про проблеми і можливості їх вирішення повинен виконувати підрозділ інформації, а функції розподілу проблем серед керівників середньої ланки і спостереження за їх рішенням, а також управління механізмом вирішення проблем – підрозділ управління.

Тому матеріалом, з якого слід будувати системно керовану організацію, можуть бути тільки існуюча організація і реальні люди, проте, як вказує С.Янг, цей «матеріал» володіє рядом серйозних недоліків, до яких слід віднести, по-перше, бюрократичний характер існуючих організацій. Цим терміном С.Янг відзначає побудову організації як ієрархічної піраміди командування і підпорядкування на протилежність побудови організації як системи, що вирішує загальні для організації проблеми (термін, введений М. Вебером).

Відповідаючи на це питання слід зазначити, що змістом зворотного зв'язку опікуються не тільки керівники і співробітники конкретної організації, її вище галузеве і регіональне керівництво, експерти, але й політичні партії, громадські організації, ЗМІ, громадська думка і ще багато інших учасників соціального руху.

Тож, узагальнюючи питання про **суб'єктів або рушійну силу зворотного зв'язку**, ми вважаємо за доцільне вказати на три групи особистостей, що переймаються ним у будь-якій соціальній системі: *перша група* – її менеджери і підлеглі співробітники, що творять і відтворюють її внутрішнє середовище, оскільки зацікавлені у реалізації власних цілей; *друга група* – це зацікавлені особи, що відстоюють екологічну чистоту і недоторканність зовнішнього середовища до яких відносяться такі потужні суб'єкти як ЗМІ і організації громадянського суспільства; *третьа група* – експертне середовище, що є

відносно нейтральним до стану її, як внутрішнього, так і зовнішнього середовища, але стоять на сторожі безпеки, технологічної довершеності і нормативно-правової чистоти і у першу чергу, органи судової гілки влади, міжнародні фахівці.

У самому широкому смислі управління як складна соціальна система уявляє собою базовий *соціосистемний процес*, змістом якого є розподіл інформації серед елементів системи з метою підтримки існування соціосистеми, як специфічної екосистеми, що конвертує інформацію в інші форми ресурсів. Атрибутивними ознаками управління являється інсталяція у соціосистемі контуру зворотного зв'язку, тобто розподіл інформації на директивний і індикативний потоки.

Тож, вимога забезпечити технологічність у дослідженні процесу виробництва і продукування змісту-відповіді на команди зверху по каналам зворотного зв'язку потребує від її носіїв забезпечити, зазвичай, шість основних аспектів: 1) передачу інформації; 2) одержання інформації; 3) реакцію на отриману інформацію; 4) переробку інформації; 5) одержання переробленої інформації; 6) реакцію на перероблену інформацію [341, с. 63].

Можливості реалізації змісту зворотного зв'язку детерміновані, таким чином, структурою організаційних зв'язків і відносин, а також розвиненістю організаційних комунікацій. Ця процедура формується зазвичай керівниками й менеджерами організацій, тобто суб'єктами управління, котрі відповідають за виконання контрольно-координаційних функцій, або встановлюється в порядку самоорганізації соціальної діяльності на основі вільної домовленості учасників спільних дій [345, с. 57].

Спокусливо також представити і вивчати **простір у якому циркулює зміст** зворотного зв'язку як організаційну взаємодію між носіями прямого і зворотного зв'язків, що відбувається у трьох **площинах**, а саме:

– вертикальній (або субординаційній), що виникає між суб'єктами і об'єктами управління різних ієрархічних рівнів системи соціального

управління, а також між адміністративними працівниками різного статусу усередині апарату управління;

- горизонтальній (або координаційній), що здійснюється на кожному ієрархічному рівні будь-якого соціального утворення між об'єктами управління, тобто між структурними одиницями (ланками, підрозділами, службами) певного соціального утворення;

- діагональній (або консультаційній), що реалізується у формі методичних консультацій між вищими функціонально спеціалізованими органами (суб'єктами) управління (чи адміністративними підрозділами) і нижчими лінійними органами (суб'єктами) управління (структурними ланками), які для перших не є об'єктами безпосереднього підпорядкування [345, с. 57].

Далі є сенс розглянути **форми** у яких реалізується буття явища зворотного зв'язку. Буття сутності «зворотного зв'язку» і прояв його змісту у горизонті управлінського циклу говорить про те, що тут маємо справу з *соціальною формою*. Для обґрунтування даної тези достатньо вказати на те, що до форми належить взагалі все певне. При цьому відомо, що визначення даного соціального явища є водночас і визначення соціальної форми, оскільки воно щось установлене і завдяки цьому відмінне від того, форму чого воно складає; визначеність зворотного зв'язку як якість єдина зі своїм буттям.

Форми прояву і реалізації змісту зворотного зв'язку можуть бути відповідними до форм організаційної взаємодії в соціальному управлінні, що буває: формальною і неформальною; інституціональною і функціональною; прямою і непрямою; епізодичною, систематичною і постійною; односторонньою і двосторонньою: короткостроковою і довгостроковою; безпосередньою та опосередкованою.

Є ще дві класичні форми соціального явища у яких концентрується зміст зворотного зв'язку: об'єктивна і суб'єктивна. Об'єктивними є такі організаційні відносини, контакти і зв'язки, що не залежать від окремих керівних працівників і співробітників соціальної системи, але опосередковано впливають на зміст і характер їхньої організаційної взаємодії; суб'єктивними – свідомі

(міжособистісні) відносини, контакти і зв'язки між членами соціального утворення (керівниками і підлеглими), що складаються в конкретних умовах їхньої спільної діяльності на основі формально визначених організаційних норм, правил і цінностей, а також очікувань відповідної організаційної поведінки [307, с. 63].

Зміст зворотного зв'язку перебуває у об'єктивованій і суб'єктивованій формах. Об'єктивована форма змісту зворотного зв'язку пов'язана з його матеріалізацією і відносно самостійним буттям поза людиною. Існування явища відчуження має позаісторичний характер і обумовлюється існуванням у соціумі поділу праці, влади, власності, управління тощо, тобто таких явищ, які передбачають спеціалізацію діяльності людей та розділ функцій, що вони виконують, тому певні види відчуження (а до них ми можемо віднести і відчуження результатів дії сутнісних сил. – авт.) є, як відмічає Г.С. Кисельов, невід'ємною рисою соціальності [168, с. 15].

У об'єктивованій формі він існує у теоріях кібернетики, державного і соціального управління, що ґрунтується на різних формах управління, наприклад, деспотичних, перехідних або демократичних. Вони зафіксовані у Законодавчих актах, що утримують вимоги і правила реалізації процедур контролю за органами управління. В текстах угод між роботодавців і профспілкових організацій, що намагаються реалізувати принцип соціального партнерства, тобто у системах корпоративного управління.

Поза людиною зміст існує у вигляді низки символів, що тиснуть на особистість і реалізуються завдяки звичаям, традиціям і ритуалам. Символ є образ, в якому завжди присутній певний сенс, що злитий з образом, але незведений до нього. Переходячи в символ, образ соціального явища стає «прозорим»; смисл «просвічує» скрізь нього, будучи даним саме як смислова глибина, смислова перспектива. Створюючи символ, людина нібито кодує соціальну інформацію з метою її подальшого розпізнання й використання. Тому тричі правий Рассмусен, який зазначив, що символ притягує думку, тоді як думка, що доведена до досконалості, залучає символ.

К.Г. Юнг характеризував символи як «можливість якогось ще ширшого, вищого смислу за межами нашої здатності сприйняття на даній хвилині натяк на такий смисл [386, с. 278], зазначаючи також, що символ виражає такий смисл, який неможливо виразити словами сучасної мови [386, с. 291]. Аналізу символу із цієї точки зору спеціально присвячені монографії М.М. Рубцова [308] і Н.В. Кулагіної [189, с. 6]. Згідно з М.М. Рубцовим, символи є найуніверсальніше, ємке й конструктивне вираження світоглядних смислів, це утворення, заряджені смисловою енергією. При цьому символ не співвідноситься з одиничним смислом. «Символ – це потенційно вичерпна смислова глибина. Символ завжди є деякою межею, що розкриває себе в цілому континуумі смислових одиничностей. Символ – це завжди відкритий образ, його смисл ніколи не зводиться до одного визначеного значення, він завжди – вияло можливостей, смислових перспектив [308, с. 43]». Н.В. Кулагіна, також говорячи про невичерпну смислову глибину символу, підкреслює, що символ виступає як універсальний засіб регуляції духовно-практичного досвіду, дозволяючи актуалізувати смисли буття, що не об'єктивовані в знакових формах [189, с. 6]. Без смислу не може бути символу; смисл символу утворюється за допомогою перенесення на символічний предмет смислу іншої речі по механізму асоціативного зв'язку. Останнє найбільш наочно видно на прикладі релігійних символів, а також фетишизму.

Суб'єктивована форма змісту зворотного зв'язку пов'язана з матеріалізацією набутого теоретичного знання і практичного досвіду і закріпленню у структурі особистості у вигляді знань, умінь і навичок, стереотипів поведінки.

Вона, дана форма, проявляється у поведінці підлеглих і керівників на основі так званого «вторинного кодування» (за Н. Луманом) у вигляді специфічного аспекту процесу взаємодії між цими двома суб'єктами: об'єктивованою людиною і живою людиною. Н. Луман таку взаємодію подає за алгоритмом: сенс – вплив – влада – реакція [202, с. 247].

Механізм взаємодії можна пояснити на основі виділених Ю. Кристевною гено- і фенотексту [154, с. 251-252]. Взаємодію в структурі генотексту слід наділити насамперед характеристиками дискурсу узалежнення, а фенотексту, відповідно, упорядкування. Мається на увазі, що фенотекст, що продукується апаратом управління, постає перед суб'єктом як обов'язковий або майже обов'язковий зразок для наслідування, як сукупність критеріїв, що нав'язуються йому об'єктивно і визначають його життєдіяльність згідно з усталеним порядком. Натомість генотекст, що кожного разу активізує підлеглий, є ніби заздалегідь призначений для різноманітних узалежнень суб'єкта від конкретних умов узгодження ним своєї життєдіяльності з нормами й зразками фенотексту.

Не викликає заперечень визнання наявності змісту зворотного зв'язку у **плановій і стихійній** формах. **Планова форма** використання організаційного потенціалу зворотного зв'язку прижилась і стало використовуватися, як правило, у корпоративній практиці.

Стихійна форма ж, навпаки, проявляє себе у більш великих соціальних системах, наприклад, на рівні держави, як це було на вітчизняному Майдані у Києві (2004), а також стихійні хвилі протести вітчизняного малого і середнього бізнесу, автомобілістів, вчителів, «афганцев», «чорнобильцев», пенсіонерів (2010–2011). До цього треба додати аналогічні виступи молоді на вулицях Парижу (2010), Великобританії (2011) і Греції (2011). До цього типу реакції треба віднести й спалахи народного гніву, що набули насильницького характеру і вирвались на площах арабських країн Тунісу, Марокко, Судану, Сирії, Лівії, Йємену у 2011 році.

Активність даної суб'єктивності – великих мас народу, яка керована сенсом невидимих для зовнішнього спостерігача якостей, стає важкопередбачуваною, оскільки окремих ефектів багато, система володіє свободою дій, у неї з'являються власна мета (з необхідності самозбереження – вони генеруються сенсами, прогнозними можливостями організму, взаємодією з середовищем).

Узагальнення результатів цілої низки досліджень дали підстави вітчизняному досліднику В. Васютинському для «визначення кількох основних інтеракційних механізмів домінування-підпорядкування. По-перше, слід вести мову про механізми взаємної суб'єктної активації учасників взаємодії. Друга сукупність механізмів стосується взаємного узгодження позицій і статусів. Третя сукупність означає встановлення або порушення різних видів близькості-віддаленості між учасниками взаємодії, насамперед просторової та психологічної. Четверта група механізмів, найчисленніша серед вивчених, зумовлює примусово-наказово-обмежувальний модус владно-підвладної взаємодії з погляду панівної і підлеглої її сторін. П'ята група включає механізми, що роблять взаємодію емоційно насиченою і формують її за шкалою «любов – ненависть» [69, с. 59]». Ці наукові висновки В.Васютинського треба ще переосмислити у дискурсі предмету даного дослідження, але те, що вони працюють і у цій царині за шкалою «вірю – не вірю» у нас немає жодного сумніву. Первинні потуги зворотного зв'язку виникають саме у цьому діапазоні мислення людини.

Нарешті ми маємо розглянути **функції**, що виконує зворотний зв'язок у системі управління соціальними системами. Нагадаймо, що функція – це вид діяльності, який зворотній зв'язок виконує у більш складній системі. У нашому випадку є сенс розглянути функції зворотного зв'язку у процесі організаційної взаємодії з прямим зв'язком у системі саморегуляції соціальної системи. Вони у такому випадку будуть: по-перше, більш рельєфно виражені, а по-друге ми висвітлимо їх у парадигмі саморегуляції соціальних систем, чого від нас вимагає проблемна ситуація, що покладена в основу даного дослідження.

Отже, підведемо **головні підсумки** з теоретичного аналізу природи, сутності, змісту, форм і функцій зворотного зв'язку у системі соціального управління. Вони полягають у наступному:

по-перше, встановлено, що явище зворотного зв'язку має інформаційну природу і причому не звичайну соціальну, а організаційну, тобто має

управлінську приналежність і функціонує у вертикальному просторі, оскільки є реакцією-відповіддю на команди органів управління, що линуть зверху;

по-друге, сутністю даного явища є реакція – відповідь або інформаційний вплив об'єкта управління (тобто керованої підсистеми) на його суб'єкт (керуючу підсистему) внаслідок чого остання змінює власну організаційну діяльність (поведінку), а інколи й характер мислення;

по-третє, зміст зворотного зв'язку полягає у тому, що об'єкт управління, наряду з суб'єктом управління, приймає безпосередню участь у реалізації управлінського циклу, що є процесом – посередником у якому зустрічаються прямий і зворотний зв'язок, а це означає, що він задіяний у наступних операції соціального управління: визначенні цілей організації, виявленні існуючих на шляху до неї проблем, дослідженні проблем і постановці діагнозу, пошуку рішення, оцінці запропонованих апаратом управління рішень і виборі альтернатив, узгодженні рішення в організації, затвердженні рішення, підготовці до введення рішення в дію, управлінні застосуванням рішення, перевірці ефективності рішення;

по-четверте, форми буття змісту явища зворотного зв'язку типові як для будь-якого соціального явища і тому типовими є: суб'єктивна і об'єктивна, суб'єктивована і об'єктивована, планомірна і стихійна форми, що обіймають увесь простір соціальної системи по вертикалі, горизонталі і діагоналі; до того ж вони відповідають формам організаційної взаємодії в соціальному управлінні, що буває: формальною і неформальною; інституціональною і функціональною; прямою і непрямою; епізодичною, систематичною і постійною; односторонньою і двосторонньою: короткостроковою і довгостроковою; безпосередньою та опосередкованою.

Поглиблення вивчення предмету дослідження ми будемо проводити за рахунок вивчення видів зворотного зв'язку: позитивного і негативного, якими насичена наявна література без будь-якого пояснення механізму породження і зв'язку з кінцевим станом соціальних систем.

2.2 Види зворотного зв'язку у системі соціального управління

Завданням підрозділу є визначення видів зворотного зв'язку і їх характеристика з метою подальшого використання здобутого знання про це явище у якості засобів впливу на еволюцію соціальних систем. Евристичний потенціал такого аналізу полягає у тому, що у залежності від обраного критерію можна по-різному класифікувати наявні зворотні зв'язки.

Так наприклад, у системі державного управління у залежності від місця виникнення і реалізації виділяється два види зворотних зв'язків: об'єктивні і суб'єктивні [46]. Ще З. Бжезинський у роботі «Великая шахматная доска» відмічав, що те, що відбувається в Росії і Україні, буде мати вирішальне значення для майбутнього людства [46].

Об'єктивні зворотні зв'язки відображають рівень, глибину і адекватність сприйняття керованими об'єктами управлінських впливів суб'єкта управління, адже кожному керованому компоненту необхідно вчасно і достовірно знати, як сприймаються і втілюються у фактичні справи його активність, ідеї, вимоги і установлення суб'єкта у відношенні до керованого об'єкта і конкретних виконавців.

Держава повинна знати, настільки адекватно і з яким настроєм суспільство реагує на прийняті закони і постанови, як реально діють податки, ліцензії і квоти, настільки обґрунтовані тарифи, визначені його інвестиції і кредитно-грошова діяльність, настільки дієвими є контрольно-надзорні заходи.

Мистецтво управління полягає саме у тому, щоб своєчасно отримувати якісну інформацію, на її основі приймати відповідні рішення і добиватися ефективного функціонування об'єкта. Несвоєчасність, необ'єктивність, неповнота і суперечливість зворотних зв'язків істотно ускладнюють діяльність суб'єкта управління, тому ефективно управляти у такій ситуації практично неможливо.

При цьому ніхто не відміняє самостійність суб'єкта, хоча зрозуміло, що ця самостійність відносна. Протиставлення держави суспільству є

недопустимим. Авторитаризм і тоталітаризм, з однієї сторони, і лібералізм – з іншої, у рівній мірі загрожують трагічними наслідками. Абсолютизація влади, штучне протиставлення інтересів одних на шкоду іншим, нездорова конкуренція керованих і керуючих є недопустимими.

Держава не є дещо зовнішнє по відношенню до суспільства і стоячого над ним. Це не просто політична надбудова, це форма і засіб самоорганізації людей, свого роду базис (фундамент), над яким звеличується країна як цілісний соціальний організм.

В той же час суспільству не відводиться роль пасивного виконавця волі держави, держава не створюється тільки для подавлення і панування, для задоволення власних амбіцій і потреб економічно пануючих класів, правлячих еліт і чиновників. Сучасна демократична правова держава створюється в ім'я забезпечення життєдіяльності суспільства як єдиного цілого, для підтримки у ньому правопорядку, забезпечення оборони і національної безпеки, захисту життя, прав і свобод, достоїнності кожної людини [49]. Як відмічає І. Бичко, у роботі «Феномен української інтелігенції», діалог з природним довкіллям виявляється в емоційно-шанобливому ставленні до землі, рідної природи в цілому і, як наслідок, надзвичайної працездатності і працелюбстві української людності. У зв'язку з останнім часто говорять про антеїзм (слово походить від імені давньогрецького міфічного персонажа Антея, який черпав свої життєві сили у постійному зв'язку з матір'ю-землею) як специфічну рису українського менталітету [49].

Суб'єктивні зворотні зв'язки – це відношення і зв'язки, які характеризують доцільність і раціональність внутрішньої організації і діяльності суб'єкта державного управління у цілому, а також всіх його систем і компонентів.

Суб'єктивні зворотні зв'язки відрізняються ієрархічністю, багаторівневістю і багатоелементністю. Форми суб'єктивних зворотних зв'язків – звіти, акти контрольних перевірок, інформаційно-аналітичні записки, доповіді про виконання раніше прийнятих рішень, контент-аналіз документів і

публікацій преси, експертні оцінки та соціологічні заміри. Такого виду інформація є значущою для управління.

Важливою методологічною проблемою при аналізі будь-якої раціональної форми діяльності є виокремлення суб'єкта і об'єкта діяльності. Постільки управління є діяльністю, то необхідно пояснити, що являє собою суб'єкт і об'єкт управління, як здійснюється взаємодія їх у процесі управління, які межі цієї взаємодії. Вияснення аналогічних питань часто переводить проблему з гносеологічного статусу в політичний і ідеологічний, де слово «об'єкт» набуває часто негативного відтінку.

Іноді відбувається необґрунтоване розширення суб'єкта управління, що особливо характерно для робіт з соціального управління, причому для радянських авторів, де суб'єктом управління «всього економічного і соціально-політичного життя» у державі декларувався «радянський народ», «кожний член соціалістичного суспільства», так і зарубіжних, які намагалися показати, що суб'єктом державного управління є суспільство чи його частина. Незважаючи на різну ідеологічну орієнтацію авторів, їх методологічні позиції тотожні [43]. Як відмічає В. Бех у доробку «Філософія соціального світу: гносеологічний аналіз», «ідея соціального організму являється тим когнітивним засобом, який дозволяє інтегрувати вищеназвані тенденції суспільного розвитку в органічну єдність. Для того, щоб переконатися у тому, достатньо поглянути на розвиток окремої країни як на процес онтогенезу, а сумісний розвиток країн у складі світової спільноти як на процес філогенезу, і все стає на свої місця [43, с. 270]». «Разом з тим, дослідження свідчить, настільки складна інтелігібельна матерія для регулювання зі сторони людини» [43, с. 272].

У навчальній літературі з управління персоналом існують дещо інші різновиди зворотного зв'язку [220]. **Свідомо або несвідомо дозований.** Часто керівники надають неповну або неточну інформацію, щоб приховати деякі обставини або запобігти негативним реакціям персоналу.

Прямий і опосередкований. Прямий зворотний зв'язок характеризується відвертою і однозначною формою повідомлення. Опосередкований зворотний

зв'язок – це обмін завуальованими реакціями, щоб ввести партнера в оману або скоригувати його поведінку. Він може бути також зумовлений неможливістю з морально-етичних норм висловлюватися прямо й відверто. Такий зворотний зв'язок негативно позначається на процесі управління.

Причини опосередкованого зворотного зв'язку такі: відсутність взаємної довіри між керівником і підлеглим; неправильно вибраний стиль керівництва; окремі особистісні якості учасників спілкування – неправдивість, надмірна скромність; наявність у партнерів психологічних комплексів, наприклад «захисного»; відсутність достатньої мотивації до діяльності.

Залежно від того, які функції переважають у комунікаціях між керівником і підлеглим, розрізняють два інших види зворотного зв'язку: інформаційно-повідомлюючий та аналітично-результативний [141].

Авторитетне видання «Большая Советская Энциклопедия» подає два інших різновиди зворотного зв'язку, а саме: лінійний і нелінійний [58, с. 655]. М.О. Качуровський, О.А. Наумкіна, В.О. Цикін у навчальному підручнику для студентів вищих навчальних закладів «Синергетика: нове мислення» [163] звертають увагу на велику евристичну важливість такого поділу. Їх позиція перегукується з думкою фахівців, що працюють у галузі технічних і природничих наук. Ця заслуга визнається за основоположниками синергетики І. Пригожиним, І. Стенгерс [281], що відкрили такі незвичайні властивості соціального світу, як нестійкість і глибока суперечливість, нелінійність і необоротність, тобто нелінійний позитивний зворотний зв'язок.

За характером впливу розрізняють [142] :

А) додатний (позитивний) та від'ємний (негативний) зворотний зв'язок:

– додатний зворотний зв'язок впливає на систему таким чином, що збільшує вихідний результат її функціонування. В теорії автоматичного управління додатний зворотний зв'язок реалізується шляхом передачі на вхід системи частини вихідного сигналу таким чином, що сигнал зворотного зв'язку збігається у фазі з вхідним сигналом, що є еквівалентним збільшенню вхідного сигналу. В окремих випадках додатний зв'язок може призводити до генерації в

системі – коли будь яка флуктуація в системі передається на її вхід і підсилюється, завдяки чому в системі виникають незатухаючі коливання.

– від'ємний зворотний зв'язок впливає на систему таким чином, що зменшує вихідний результат її функціонування. В теорії автоматичного управління від'ємний зворотний зв'язок реалізується шляхом передачі на вхід системи частини вихідного сигналу таким чином, що сигнал зворотного зв'язку знаходиться у протифазі з вхідним сигналом, що є еквівалентним зменшенню вхідного сигналу, що призводить до зниження коефіцієнта підсилення системи, але при цьому також підвищується стійкість системи та зменшується похибка та інерційність системи.

Б) жорсткий та гнучкий (elastic feedback) зворотний зв'язок:

– жорсткий зворотний зв'язок діє в усталеному і перехідному режимах роботи системи.

– гнучкий зворотний зв'язок діє тільки у перехідному режимі роботи системи, несе інформацію про швидкість змін в системі. В теорії автоматичного управління реалізується додаванням в контур зворотного зв'язку диференціюючих елементів.

В) загальний та місцевий зворотний зв'язок.

– загальний зворотний зв'язок формується за рахунок передачі результату функціонування всієї системи на її вхід.

– місцевий зворотний зв'язок формується за рахунок передачі результату функціонування окремої ланки системи на вхід цієї ланки.

Але більш широкого розповсюдження на практиці набув поділ зворотних зв'язків на позитивні і негативні. З літератури вони достатньо відомі нам. Позитивний зворотний зв'язок – тип зворотного зв'язку, який призводить до того що система у відповідь на збурення діє таким чином, що збільшує величину цього збурення. Тобто «А продукує більше Б, а Б у свою чергу продукує більше А [425, с. 149]» [1]. Навпаки, система, яка відповідає на збурення зменшенням амплітуди цих збурень демонструє негативний

зворотний зв'язок. Ці концепції були вперше введені Норбертом Вінером в його роботі з кібернетики в 1948 році [460].

Оригінальною є думка авторів, що розрізняють ці два види зв'язків за направленням відхилень [323]. На їх думку, зворотний зв'язок між виходом і входом системи, при якому зміни параметрів на виході системи спричиняють зміни на вході системи в **ту саму сторону** називається позитивним зворотним зв'язком. Зворотний зв'язок між виходом і входом системи, при якому **зміни** параметрів на виході системи в одну сторону спричиняють зміни на вході системи **в іншу сторону** – називається негативним зворотним зв'язком. В системах управління як правило використовується, вважають вони, негативний зворотний зв'язок, оскільки позитивний веде до не бажаних наслідків.

Є визначення феномену у залежності від впливу «знака» зворотного зв'язку на виконання і задоволеність [143]. У такому випадку під негативним зворотним зв'язком найчастіше розуміють таку інформацію про результати дії, яка каже про те, що досягнутий результат нижчий за стандарт (цілі, виконання інших членів соціального оточення тощо). Позитивний же зворотний зв'язок – це інформація про те, що результат вищий за стандарт.

Як теорія соціального навчання, так і різні теорії контролю вважають, що негативний зворотний зв'язок знижує задоволеність діяльністю, зате сприяє збільшенню зусиль, які прикладає людина, підвищенню ефективності дії. У свою чергу, позитивний зворотний зв'язок збільшує задоволеність, але сприяє зниженню зусиль та ефективності дії.

Підвищена увага саме до такого поділу пояснюється психологічними і праксіологічними факторами, оскільки соціальне управління налаштоване саме на позитивний результат в еволюції соціальних систем і менеджери і політики уважно вивчають який вид зворотного зв'язку цьому найбільше сприяє.

Наша увага до цих видів зворотного зв'язку прикута тому, що здійснивши діагностику проблем в організації і використовуючи зворотний зв'язок як зворотний вплив результатів процесу на протікання процесу чи на його управлінський орган, управлінець буде сприяти посиленню ефективності

функціонування організації і цей зворотний зв'язок називається позитивним; якщо управлінська діяльність послаблює свій вплив, то – зворотний зв'язок називається негативним. «Зворотний зв'язок стабілізує роботу системи на певному рівні, робить роботу стійкою, що й забезпечує досягнення стану рівноваги. У природі такий зворотний зв'язок замикає всі взаємодіючі інтереси матерії у взаємопов'язану замкнену систему – організм, особистість, соціальна система і культурна система. Як відмічає Т. Парсонс у праці «Система современных обществ», за допомогою цієї парадигми будь-яка система аналізується у термінах наступних чотирьох функціональних категорій, пов'язаних з забезпеченням: 1) головних «керівних» чи контролюючих зразків системи; 2) внутрішньої інтеграції системи; 3) її орієнтації на досягнення цілей у відношенні до оточуючого середовища; 4) її більш узагальненої адаптації до широкого набору умов оточуючого середовища, тобто же фізичного оточення. В рамках систем дії культурні системи спеціалізуються на функції підтримання зразка; соціальні системи – на інтеграції діючих одиниць (людських індивідів) чи, точніше, особистостей, які виконують ролі); системи особистості – на досягненні цілі; а поведінський організм – на адаптації [254].

Генезис позитивного і негативного зв'язків у сфері соціального розвитку треба шукати у горизонті біологічних процесів. Процес самоорганізації матерії привів до появи дуже стабільних форм її існування, здатних не тільки підтримувати власне існування, але й відтворювати самих себе. Здатність до відтворення – це не єдина особливість живої матерії. Кожна жива істота здатна самостійно забезпечувати власну стабільність (гомеостаз). Останнє означає, що будь-який живий організм наділений здатністю до негативного зворотного зв'язку, завдяки якому він може зменшувати ризик свого руйнування, переборювати шкідливі зовнішні впливи, компенсувати їх негативний вплив на життєздатність, підтримуючи її в стабільному стані.

Більше того, жива речовина здатна не тільки створювати зворотні зв'язки. Важливою обставиною є той факт, що надмірна стабільність для організму є «шкідливою», вона затримує революційні процеси. Живі організми повинні

вміти швидко змінюватися, еволюціонувати все більшою мірою і з більшою ефективністю використовувати зовнішню енергію. Але для цього необхідно, щоб жива речовина могла створювати й позитивні зворотні зв'язки. Виникнення зворотних зв'язків – одне із найдивовижніших явищ життя, земної еволюції в цілому. І одна із найбільших таємниць розвитку матеріального світу.

Слід виділити ще одну особливість земної еволюції: найбільш швидко прогресуючі види – види, яким удається вижити в екстремальних ситуаціях, – зовсім не ті, які добре пристосувалися й процвітають за даних умов, у даний момент. Так, динозаври, які панували на суходолі і у водному середовищі протягом сотень мільйонів років, поступилися своїм місцем ссавцям, які за всіма параметрами були гірше пристосованими до умов, які склалися на Землі наприкінці мезозою. Ще більш яскравим прикладом є історія антропогенезу. На початку четвертинного періоду внаслідок похолодання й різкого зростання посушливості клімату на значних територіях величезні простори вологих тропічних лісів поступилися місцем посушливим саванам і степам, які були майже позбавлені деревної рослинності. Таким чином, примати й інші ссавці, серед яких були і наші далекі предки, втратили свій колишній притулок. Коли лісів стало менше, то їх у першу чергу повинні були залишити більш «слабкі», менш пристосовані до умов життя в тропічному лісі види. Наш далекий предок був змушений залишити звичний притулок, витіснений звідти більш пристосованими видами.

Вигнаний у савану, він був змушений стати на ноги, щоб мати можливість уже здалеку бачити небезпеку. У нього звільнилися руки, які повинні були навчитися володіти палицею або каменем для того, щоб забезпечити свою безпеку та існування. Він повинен був використовувати й розвивати власний мозок – єдиний надійний захист у важкому й небезпечному бутті, на яке він був приречений, і в результаті... перетворитися на людину.

Із того часу, як рід *Homo sapiens* відокремився від інших живих організмів, людство освоїло всю планету. Це явище не можна назвати випадковим, його корені лежать глибоко, і підготовлені вони всім ходом

природно-історичного процесу, пов'язаного, на думку В. Вернадського, з удосконаленням людського мозку. Якщо виокремлення людини з усіх живих організмів є тривалим природним процесом, то цей процес набуває при цьому геологічного значення завдяки тому, що він створив нову геологічну силу – працю й мислення людини. Розум – це результат розвитку центральної нервової системи людини. Становлення розумової діяльності – найважливіший процес антропогенезу. Необхідність використовувати штучні знаряддя в поєднанні з найжорстокішим добром привела на першому етапі антропогенезу до надзвичайно швидкого розвитку розумових здібностей, які стали відтепер основним гарантом розвитку людини. Розвиток розумових здібностей, у свою чергу, спричинив ускладнення характеру й знарядь праці. Виник позитивний зворотний зв'язок, який привів до небачених до цього часу швидкостей еволюційного процесу.

Таким чином, поява Розуму і його носія – Людини – це настільки ж природний процес розвитку космічного тіла Земля, як і поява земного життя. Із цим фактом пов'язане ще одне стрибкоподібне прискорення всіх еволюційних процесів. Насамперед, саме перетворення нашого мавпоподібного предка на людину відбулося за земними масштабами майже миттєво. На весь процес антропогенезу природа відвела якихось 1,5-2 мільйони років, протягом яких не тільки кардинально змінилася морфологія нашого предка, але й виник Розум.

Еволюція немов би змінила русло свого плину. Планетарне людство піднялось на сходинку вище у еволюційному процесі. Воно почало опановувати соціальність і будувати соціальний світ. Зворотні зв'язки виявилися на цьому етапі надто корисним інструментом. «Цей стрибок з тваринного царства у соціальне відбувається завдяки трьом новим моментам людського образу життя, а саме завдяки праці, свідомості і колективним формам життєдіяльності» – робить слушний висновок В.П. Кузьмін [188, с. 122].

Розмежуємо позитивні і негативні зворотні зв'язки між собою наскільки це можливо, оскільки у сучасній літературі вони подаються як сіамські брати-

близнюки, що протидіють одне одному, будучі породжені одним і тим же джерелом – соціальною системою. У системах (соціальних, біологічних) визначення різновидів зворотного зв'язку є дуже важким, а подекуди інколи навіть неможливим.

Розмежувати їх дійсно важко, оскільки вони є складною системою причинної залежності та полягають у тому, що результат попередньої дії впливає на наступний перебіг процесу в системі: причина підпадає під вплив зворотного впливу наслідку. Але тільки завдяки наявності зворотних зв'язків у системах можуть відбуватися процеси цілеспрямованої діяльності та регулювання.

Отже, поділ зворотних зв'язків на позитивні і негативні зроблено на основі характеру саморуху соціальних систем, що мають три типові стани: а) помітно розвиваються і ми маємо справу з гомеорезом; б) є сталими і спостерігаємо гомеостаз; в) затухають і ми спостерігаємо гомеоклаз. Кожен такий стан можна описати на основі сукупності характерних рис, властивостей, що називаються ознаками.

Спочатку розглянемо **позитивний зворотний зв'язок**. Позитивний зворотний зв'язок – це добре відомий метод «пряника». Вивчення історико – методологічних засад аналізу зворотного зв'язку свідчать, що позитивний зворотний зв'язок у сучасних системах управління розуміють як такий тип зворотного зв'язку, при якому вихідний сигнал посилює дію вхідного сигналу. Позитивний зворотний зв'язок розузгоджує систему, система трансформується в іншу систему, яка здійснює більш стійкий зв'язок, коли починають діяти негативні зворотні зв'язки.

Дія механізму нелінійного позитивного зворотного зв'язку приводить до того, що система управління починає розвиватися у режимі управління з загостренням, – відмічається в статті М. Єрмошенка, В. Канигіна, А. Грабенка у статті «Концепція національної інформаційної політики України» [134].

Розробка і прийняття даної концепції фактично закріплює в якості державної політики рух України до інформаційного суспільства. На наш

погляд, саме прийняття документа такого характеру вже є позитивною тенденцією, оскільки, як вказується в Окінавській хартії глобального інформаційного суспільства, інформаційне суспільство дозволяє людям ширше використовувати свій потенціал і свої прагнення [134].

Умовою виникнення позитивного зворотного зв'язку являється дефіцит споживчих чи надлишок не утилізованих організмом будь-яких компонентів у самому організмі чи зовнішньому середовищі. Він є фактором, що активізує регуляторні процеси, що і сприяють ліквідації дефіциту чи надлишку і відновленню стабільних співвідношень організму і середовища, тобто відновлення гомеостазу. Позитивний зворотний зв'язок обмежує межу недостатньо необхідних для організму факторів чи надлишок непотребних. Отже, позитивний зворотний зв'язок являється стимулюючою розвиток організму, направленої на його самозбереження.

Цей вид зворотного зв'язку значно прискорює реакцію системи на зміну вхідного сигналу, тому його використовують у певних ситуаціях, коли потрібна швидка реакція у відповідь на зміну зовнішніх параметрів. У той же час позитивний зворотний зв'язок приводить до нестійкості і виникнення якісно нових систем. Нелінійний позитивний зворотний зв'язок веде до того, що система починає розвиватися в режимі із загостренням.

Сферою прояву позитивного зворотного зв'язку є весь соціальний простір, але найбільш явно він проглядається у ході комунікативного процесу між керівником і підлеглими. При цьому він, позитивний зворотний зв'язок між керівником і підлеглим, може проявлятися не повністю [220]. Так, з боку підлеглого він може стримуватися через небажання демонструвати свої переваги або, щоб не виглядати підлабузником. З боку керівника обмеження на позитивний зворотний зв'язок зумовлюються такими причинами:

- побоювання, що похвала погано вплине на підлеглого;
- переконання, що ефективна робота є обов'язком працівника, а тому немає необхідності в позитивному зворотному зв'язку;

– переконання, що негативний зворотний зв'язок краще мотивує працівника.

Практика успішних організацій свідчить, що обмеження позитивного зворотного зв'язку в процесі управління знижує ефективність останнього, дезорієнтує підлеглих, знижує в них почуття причетності та значення в організації.

При позитивному зворотному зв'язку відношення вихідного сигналу до вхідного є **величина більша одиниці**. Збільшення вихідного сигналу приводить до збільшення сигналу при вході системи, а це в свою чергу викликає подальше зростання вихідного сигналу. Якщо не буде прийнято будь-яких заходів, сигнал на виході може стати не управляючим і привести до тяжких для системи наслідків. Поза всяким сумнівом, що дії позитивного зворотного зв'язку не можуть залишатися неконтрольованими певний час, так як характерний для неї адитивний ефект привів би систему до виходу системи з ладу. Існує думка, що такі процеси, як «накопичення знань, збільшення населення, зростання складних відсотків у фінансових справах, зростання національного бюджету, розповсюдження серед людей різних вірувань, модних уподобань, розвиток суспільних інститутів і програм», – інтенсивно розширюється саме тому, що їм властивий позитивний зворотний зв'язок, що сприяє встановленню гомеостазу – властивості системи забезпечувати сталість обміну речовини і енергії, здатності утримувати характеристики системи у межах, припустимих для людського існування [26]. Як відмічає О. Базалук, саме захисні властивості представляють собою достатньо широкий спектр тієї чи іншої системи попереджати деструктивний вплив зовнішнього матеріального світу на свої внутрішні структури. Захисним механізмом для системи живої речовини являється регенераційний потенціал біосфери планети. Захисним механізмом системи розумної речовини виступає ноосфера планети, яка формується, точніше сказати, її новий ступінь – техносфера [26].

Негативний зворотний зв'язок стабілізує протікання процесів, позитивний, навпроти, приводить до прискореного розвитку процесів і до коливальних процесів. Одночасно він сприяє збереженню стійкості системи.

Негативний зворотний зв'язок обмежує межі надлишку факторів, необхідних для організму. Негативний зворотний зв'язок – це процес передачі вихідного сигналу на вхід, при якому стримується частина вхідного сигналу. Гарольд С. Блек намагався запатентувати у 1928 році негативний зворотний зв'язок, який зменшує коефіцієнт посилення, але при цьому не покращує інші параметри схеми, наприклад, долає відхилення та нелінійність, згладжує частотну характеристику (приводить її у відповідність з даною характеристикою), робить поведінку схеми передбачуваною.

Умовою формування негативного зворотного зв'язку являється не тільки досягнення, але й перевернення рівня гомеостазу, тобто надлишок необхідних організму факторів. У відповідь інтенсивність активуючих регуляторних процесів знижується, напрямок їх змінюється на протилежну, інактивізуючу, що приводить до відновлення гомеостазу.

Регулювання щодо відхилення передбачає наявність у складі системного комплексу **каналу негативного зворотного зв'язку**, що забезпечує різноспрямований вплив: посилення стимулюючих механізмів управління у випадку ослаблення показників процесу, а також ослаблення стимулюючих механізмів у разі надмірного посилення показників процесу і констант.

У соціальних системах існує немов би **два види** (це принципове зауваження ми прокоментуємо далі – авт.) **негативного зворотного зв'язку**, що діють на нього: 1) внутрішній негативний зворотний зв'язок; 2) зовнішній зворотний зв'язок. Розподіл цей умовний і він виходить з концепції саморегуляції структурної матерії, а саме з того, що матерія, як саморегулююча система, складається з елементів, з яких у свою чергу сам являється саморегулюючою системою [306]. Основна ідея доробку «Социальная самоорганизация и государственность» В Романова полягає у тому, щоб сформувати здатність системи і процесу сучасного державного управління

ефективно відповідати на виклики інноваційно трансформуючого суспільства [306].

Саме тому кожний елемент піддається впливу сил зворотного негативного зв'язку зразу декількох саморегулюючих систем: тієї системи (назвемо її умовно системою «А»), у склад якої він безпосередньо входить (це внутрішній негативний зворотний зв'язок) і впливом сил негативного зворотного зв'язку іншої системи (назвемо її система «Б»), у яку його «рідна» система входить як елемент (це зовнішній негативний зворотний зв'язок).

Внутрішній негативний зворотний зв'язок виникає всередині системи «А» самодовільну, як реакція на дисбаланс, що виникає у роботі системи, вона стабілізує роботу цієї системи на певному рівні і тому робить її саморегульованою, здатною в заданих рамках гнучко реагувати на зміни умов її функціонування. Являючись сама елементом більш великої саморегульованої системи «Б», система «А» (разом з складовими її елементами) підлягає впливу сигналів зворотного зв'язку вже цієї системи. Для елементів системи «А» ці сигнали являються по суті справи вже не стабілізуючими їх роботу сигналами негативного зворотного зв'язку, а дестабілізуючими сигналами зовнішнього впливу.

Ці сигнали здійснюють додатковий імпульс на роботу механізму зворотного зв'язку системи «А», змушуючи дану систему зі всіма її елементами урахувувати це нове, змінене співвідношення сил всередині її елементів і через посередництво механізму саморегуляції знову відновлювати порушену рівновагу вже на новому для системи «А» рівні, необхідному для більш великої системи. Фактично ці сигнали і управляють роботою системи «А» (сигнали зовнішнього негативного зворотного зв'язку в інтересах системи «Б»). У свою чергу система «Б» може входити у якості окремого елемента у склад системи «В» і т.д.

Тобто у системі, яка формується через посередництво внутрішніх негативних зворотних зв'язків, саморегуляція забезпечує кожному елементу системи можливість функціонувати у відповідності з внутрішньо властивими їм

якостями, а розкриття цих якостей у цілеспрямованій діяльності на благо інших у саморегулюючих системах з участю людини забезпечується шляхом усвідомленого управління саморегуляції через посередництво застосування так званих зовнішніх позитивних і негативних зв'язків [316]. У доробку В.Садовського «Основания общей теории систем» загальна теорія систем названа метатеорією системного дослідження, в контексті якого дається до 40 визначень поняття «система». «Принцип системності виступає як захисний механізм науки» [316, с. 152].

Виходячи з проведеного теоретико-аналітичного аналізу апіорі та власних досліджень встановлено, що концепт сучасних систем управління з наявністю зворотного зв'язку формується як система понять, які визначені принципами розімкненого управління і рефлектується, насамперед, його смисловим навантаженням при абстрагуванні від конкретно-мовної форми чи оболонки її вираження.

При цьому сутність концептуалізації полягає у розробці упорядкованих та ієрархізованих мінімуму системних чинників і критеріїв оцінки вихідної функції факторного простору. Таким чином, у загальному випадку, концепт управління повинен складати розвинену концептуальну схему необхідних взаємодій і встановлення їх механізму та типу зв'язку між собою всередині сформованого алгоритму у режимі логічного блоку розуміння-пояснення. Отже, важно розуміти, що кожний елемент концепту повинен мати чітко визначене, обґрунтоване та узгоджене місце на визначеному щаблі концептуальної схеми [318]. На думку О. Самарського, моделювання концепту нелінійних явищ у сучасній науці, зводиться до виділення двох класів систем: безінерційних нелінійних систем (клас I) та інерційних нелінійних систем (клас II). Клас II створюють функціональні системи з нелінійностями у контурах зі зворотним зв'язком (інерційні нелінійні (функціональні замкнені системи) [318].

Негативний зворотний зв'язок забезпечує підтримку системи у стійкій рівновазі, тобто сприяє впливу управляючого органу на об'єкт (регулюючий орган, систему, процес) і викликає протилежний вплив об'єкта на управляючий

орган. Фізіологічний смисл негативного зворотного зв'язку полягає у тому, що збільшення регулюючої величини (наприклад, активності органу) зверх деякої межі викликає понижуючий вплив зі сторони суміжної з неї підсистеми; різке зменшення величини зумовлює протилежний вплив.

Негативний зворотній зв'язок охоплює усі ланки управління соціальними системами **і тисне на свідомість** її агентів, як керівників так і підлеглих. Його присутність повсюдна і цілодобова, оскільки комунікативний процес зупинити не можливо під страхом порушити її цілісність і наступити на її функціональну природу. При цьому форми комунікаційної взаємодії мають надзвичайно розгалужений характер і сьогодні отримали нову технологічну основу (ІКТ).

Комунікативний вплив у сфері ділових відносин можна класифікувати за різними ознаками. В організаційному аспекті форми та види передавання інформації в управлінській діяльності можуть бути, на думку Л.Е. Орбан-Лембрик, такими [241]: індивідуальні й групові бесіди, наради, виступи перед аудиторією, робота з листами, розмови по телефону, збори, мітинги, дискусії тощо. За кількістю, характером і ступенем залучення учасників ділового спілкування до процесу взаємодії розрізняють монолог, діалог, полілог (кількість учасників більша двох); з погляду особливостей психічного відображення – інтелектуальну, емоційну, образну, асоціативну комунікативну взаємодію; за статусом комунікантів – функціонально-рольове (керівник-підлеглий) або неформальне спілкування; з погляду інтересів сторін – суперництво, співробітництво, компроміс, уникнення, пристосування; за змістовим зв'язком із завданнями спільної управлінської діяльності – спілкування, що безпосередньо пов'язане або не пов'язане із розв'язанням завдань; за результативністю і досягнутим ефектом – необхідне (міжособистісні контакти та інформація, без яких спільна діяльність практично неможлива), бажане (інформація та контакти, що сприяють успішнішому розв'язанню завдань), нейтральне (контакти та інформація, що не заважають, але й не сприяють розв'язанню управлінських завдань), небажане (інформація та контакти, що ускладнюють досягнення завдань спільної діяльності)

спілкування; за наявності чи перевагою конкретних комунікативних засобів – мовне, немовне та комбіноване спілкування.

Негативний зворотний зв'язок охоплює усі організаційні рівні соціальної системи від вищого керівництва до співробітника, що тільки що приступив до виконання своїх обов'язків на новому робочому місці. Особливе значення таких зворотних зв'язків між керівником і підлеглим зумовлене процесом сприймання інформації.

Обмеженнями для негативного зворотного зв'язку з боку підлеглого можуть бути [220]: побоювання можливих неприємних наслідків для себе; соціально-культурний фактор (норми, традиції, які обмежують критичні висловлювання); психологічне напруження. Щодо керівників, то негативну зворотну інформацію щодо підлеглих вони часто розглядають як ефективну форму управлінського спілкування. Висловлювання можуть принижувати людську гідність підлеглого. Як наслідок, виникають комунікативні бар'єри в спілкуванні, конфлікти.

Разом з тим негативний зворотний зв'язок в управлінському спілкуванні має об'єктивну основу, оскільки не всі працівники однаково ставляться до своїх функціональних обов'язків. Завдання полягає в тому, щоб керівник знаходив найбільш ефективні форми негативного зворотного зв'язку.

Особистість вимушено використовує низку захисних механізмів проти негативного впливу на себе. Вчені виділяють такі **механізми психологічного захисту**: заперечення, витискання, раціоналізація, проєкція, ідентифікація, заміщення, виключення й ізоляція. Подамо їх детальніше у трактовці Ю.І. Палеха [249].

Заперечення – виявляється в несвідомій відмові від негативної для самооцінки інформації. В управлінському спілкуванні цей механізм спрацьовує, зокрема, у ході критики, тобто негативного зворотного зв'язку. З метою підвищення ефективності спілкування рекомендується розділяти оцінку вчинків винного, залишаючи йому можливість зберегти в цілому позитивну думку про себе.

Витискання – активний спосіб запобігання внутрішньому конфлікту, що передбачає усунення негативної інформації зі свідомості і дії по збереженню позитивної уяви про себе. У цьому випадку людина легко забуває неприйнятні для неї факти і висуває помилкове, але прийнятне для себе пояснення скоєних вчинків.

Раціоналізація – полягає у зниженні цінності недосяжного. За наявності такого способу психологічного захисту в управлінському спілкуванні доцільно, по-перше, не поспішати з обвинуваченнями, якщо людина свідчить про відсутність у неї інформації з якогось питання, оскільки не виключено, що це стосується почуття власної гідності. І по-друге, варто навчитися відрізняти дійсні мотиви «дезінформації» від помилкових, що використовуються для самовизначення.

Проекція – несвідоме приписування іншій особі власних бажань, прагнень, особистих якостей, головним чином негативних. Причиною цього захисту, мабуть, є неусвідомлене прагнення зберегти статус своєї особистості в порівнянні з іншими. Непорядно вчинивши стосовно партнера по спілкуванню, людина починає несвідомо, заради самовиправдання, шукати в нього негативні якості. Під час конфлікту, наприклад, його учасники найчастіше приписують один одному свої вади.

Ідентифікація – виявляється в ототожненні себе з іншим об'єктом, встановленні з ним емоційного зв'язку. Вона допомагає особистості перебороти почуття власної неповноцінності, набути впевненості в собі. Так, підлеглий, під впливом неосмисленого бажання самоствердитися, у спілкуванні з колегами може ототожнювати себе з керівником: Ми з Іваном Степановичем вирішили. Підлеглі, які ідентифікують себе з керівництвом, дуже «зручні» у спілкуванні, але позбавлені творчого початку, нездатні до прийняття самостійних рішень. Як зовнішні ознаки проявів ідентифікації можна розглядати спроби наслідувати зовнішній вигляд, манеру поведінки тощо.

Заміщення – полягає в знятті людиною внутрішньої напруги від нереалізованої дії, спрямованої на недосяжний об'єкт, шляхом переносу часу,

переадресування його у доступну ситуацію. Яскравою ілюстрацією цього способу психологічного захисту є використання на деяких японських підприємствах манекена керівника, якому робітники можуть "висловити" все, що вони про нього думають і що вони не наважуються сказати його живому прототипу. Після "спілкування" з манекеном у них нема потреби зривати своє роздратування на колегах, у родині або стримувати його, завдаючи шкоди власному здоров'ю.

Виключення – це послаблення внутрішнього конфлікту шляхом переживання. Наприклад, читаючи або продивляючись художній твір, ми співпереживаємо разом з його героями і на цьому тлі наші власні проблеми стають менш значимими. Тому з метою оптимізації спілкування в колективі керівнику рекомендується надавати своїм робітникам можливість спілкуватися не тільки на роботі, а й у неформальній обстановці.

Ізоляція – на відміну від виключення характеризується захистом від травмуючих чинників шляхом розриву емоційних зв'язків з іншими людьми, припинення співпереживання.

Головний висновок аналізу цієї проблеми показує, що у будь-якому випадку зовнішній негативний зв'язок дозволяє підпорядкувати ринкову стихію інтересам суспільства, дозволяє на відміну від некерованих, як об'єктивних, так і суб'єктивних процесів, що протікають у живій природі, керувати цими процесами у рамках функціонування людського суспільства, тобто дозволяє людині в умовах соціальних ринкових відносин залишатися господарем свого життя.

При негативному зворотному зв'язку частина вихідного сигналу подається на вхід системи так, що відношення отриманого вихідного сигналу до вхідного сигналу складає величину, **меншу одиниці**. Таким чином, негативний зворотний зв'язок зменшує величину вихідного сигналу при збільшенні сигналу на вході, тобто являється механізмом автокорекції системи. Цікаво, що джерелом їх активності є **синергічні зв'язки**. Для цього й треба окремо вивчати синергічні (системного ефекту) зв'язки елементів

(підрозділів) системи (підприємства). Синергетичні зв'язки характеризують ступінь економічно доцільної сумісності будь-якого елемента з іншими елементами і системою в цілому.

Для нас це принципово важливе зауваження, оскільки організаційна взаємодія прямого і зворотного інгредієнтів веде до синергетичного ефекту, і ми маємо три різні види її продуктів: гомеостаз, гомеорез і гомеоклаз. І нам принципово знати у якому випадку, тобто при домінуванні якого виду зворотного зв'язку який продукт з вищеназваних матеріалізується.

Аналіз доводить, що синергетичний ефект створюється від:

- перевищення виходу над входом системи при взаємодії елементів системи за даного обсягу ресурсів споживання (наприклад, глибоке перероблення і комплексне використання сировини);

- використання відходів та викидів виробництва для виготовлення основної продукції (наприклад, синергетичний ефект комбінування полягає у використанні супутніх газів, відходів металу, залишкового тепла, у напівфабрикатах попереднього переділу та інших відходів);

- розташування структурних елементів (підрозділів), що виконують окремі стадії процесу в одній виробничій системі (підприємстві), завдяки чому скорочуються витрати на переміщення предметів від стадії до стадії;

- забезпечення безперервності процесу під час переходу від однієї стадії до іншої;

- зменшення трудових і фінансових ресурсів на управління і обслуговування за рахунок суміщення та спрощення багатьох функцій, що притаманні самостійним підрозділам, обсяг яких відносно зменшується зворотно пропорційно кількості елементів, що суміщаються в одній системі.

Синергетичний ефект може бути негативним у випадках, коли в системі концентруються елементи, які не можуть функціонувати в оптимальних параметрах з причин малих обсягів, низького рівня спеціалізації і продуктивності порівняно з параметрами вискоелективних виробничих систем.

Таким чином, на основі вищерозглянутого можна зробити у дискурсі реалізації мети даного дослідження такі **ВИСНОВКИ**:

– критеріальна база, що сьогодні використовується у системі соціального управління дозволяє широко подавати видовий спектр зворотних зв'язків, що ми продемонстрували у цьому підрозділі і тут немає потреби робити вичерпну класифікацію можливих видів, а потрібно виділити головну або головні з них;

– практика соціального управління суспільним розвитком зосередила свою увагу на певному їх виді, а саме: позитивному і негативному зворотному зв'язку так, як саме вони, не маючи навіть глибокого теоретичного обґрунтування механізму їх породження і дії, надійно забезпечують: або висхідний розвиток (гомеорез), або сталість (гомеостаз) соціальних систем від держав до приватних корпорацій;

– гомеоклаз, як окремий випадок у функціонуванні соціальних систем і його залежність від виду того чи іншого зворотного зв'язку у наявній літературі не отримує висвітлення і тому виходить, що саморозпад соціальних систем, особливо малих форм (виробничих фірм і організацій громадянського суспільства, навіть, дрібних політичних партій), на практиці має місце, а теоретичне пояснення відсутнє;

– генетичні корені зворотного зв'язку, що обслуговують управління соціальними процесами, у тому числі його різновидів: позитивного і негативного, слід шукати у горизонті біологічного життя;

– позитивний зворотний зв'язок отримав параметричний опис і має репутацію локомотива нестійкого і спонтанного розвитку, що має режим розвитку із загостренням, а це означає, що такі соціальні системи переходять у площину синергетичного розвитку, тобто стають некерованими з точки зору управління і непередбачуваними по кінцевим результатам;

– негативний зворотний зв'язок також подано як інструмент саморегуляції соціальних систем, оскільки він, по-перше, утримує цілісність у певному діапазоні змін не зважаючи на частоту і масштаб збурень, а по-друге,

його енергетика менше одиниці, тобто реакція системи на управлінські рішення завжди є меншою ніж організаційний вплив;

– обом видам зворотного зв'язку у сфері соціального розвитку притаманна певна циклічність у функціонуванні не зважаючи на різний її прояв на практиці: негативний зворотний зв'язок є більш прогнозованим і більш зорієнтованим на впорядкування відносин між внутрішнім і зовнішнім середовищами, а позитивний, навпаки, є менш передбачуваним і зорієнтованим на упорядкування суперечностей внутрішнього середовища;

– останнє одночасно означає, що зміст зворотного зв'язку саморозгортається двома етапами: один з них пов'язаний зі змінами у внутрішньому середовищі системи, а другий – у зовнішньому середовищі і між ними допустимо з'являються додаткові суперечності, оскільки власна мета організації не завжди співпадає з метою-вимогами зовнішнього середовища, особливо коли мова йде про такі тотальні процеси як глобалізація або глокалізація;

– позитивний і негативний зв'язок у такому випадку системно охоплює еволюцію соціальних систем, оскільки під їх контролем є підстава – зміст соціального світу і умови – зовнішнє середовище у якому протікає життя світової спільноти з її матеріальними і духовними, політичними і екологічними, диференційними і дефрагментаційними процесами;

– зворотний зв'язок, особливо негативного зразка, надто сильно тисне на свідомість особистості і тому людство відпрацювало у ході повсякденної практики сукупність захисних механізмів оволодіння якими її треба навчити користуватись, оскільки позбавитись від його тиску принципово неможливо: батіг і пряник завжди будуть поряд.

Далі є сенс перейти до аналізу організаційної взаємодії прямого і зворотного зв'язку у ході якої дослідити продукти – типові стани соціальних систем у залежності від домінування того чи іншого виду зворотного зв'язку.

2.3 Система саморегуляції соціального організму як інтегративний процес організаційної взаємодії державної і недержавної влади

Завданням даного підрозділу є відтворити організаційну взаємодію позитивного і зворотного зв'язку у структурі саморегуляції соціальних систем на прикладі соціального організму країни, а також визначити місце і роль в ній зворотного зв'язку за участю позитивної і негативної складових.

Ми не випадково обираємо рівень соціального організму країни і робимо це з декількох причин: по-перше, на цьому рівні зосереджена оптимальна сукупність самобутніх процесів економічного, соціального, політичного і культурологічного походження; по-друге, є можливість використати досвід вітчизняного і зарубіжного управління соціальними системами; по-третє, є можливість узагальнити результати двох фундаментальних досліджень: «Саморегуляція соціального організму країни» [319] (державний реєстраційний номер 0105U000447) і «Громадські організації як чинник демократизації суспільства» [113] (номер державної реєстрації 0108U000361), що виконувались у Національному педагогічному університеті імені М.П. Драгоманова на замовлення Міністерства освіти і науки, молоді та спорту України

Якщо накласти ці роздуми на предметне поле нашого дослідження, то закономірним продуктом філософської праці має бути концепція зворотного зв'язку у парадигмі саморегуляції соціальних систем, що складається з несуперечливо співставлених одиниць – смислів і які у свідомості інших дослідників будуть викликати несуперечливий образ змодельованого нами соціального явища.

Отже, філософський аналіз предмета дослідження – зворотного зв'язку у парадигмі саморегуляції соціальних систем, має увінчатись побудовою евристичної моделі організаційної взаємодії прямого і зворотного зв'язку у якому буде однозначно визначено місце і роль останнього, а це означає створити з понять, що описують менеджмент соціальних систем, певну струнку

конструкцію, замкнуту на конкретній генеральній функції – саморегуляції. І це принципово можливо, тому що «кожне поняття займає в системі своє місце, для якого воно тільки і передвизначене і що визначає його значення і межі застосування», – писав Ф. Шеллінг [372, с. 20].

Мета інформаційної моделі – дати структуру інформації, що сприяє ефективному управлінню. Інформаційна модель управління має справу з керованими об'єктами, які являються абстракціями ресурсів обробки і передачі інформації з метою досягнення ефективного управління: взаємовідносини, що існують між ресурсом і об'єктом, що управляється, як абстракцією цього ресурсу, не моделюється, тому слід абстрагуватися від властивостей ресурсів, а конкретний вплив операцій управління на ресурс повинен бути встановлений як частина специфікації класу об'єктів, що управляються.

Відтворити модель саморегуляції такої мегасистеми як соціальний організм країни за участю держави і громадянського суспільства, що є носіями відповідно прямого і зворотного зв'язку не складно. Така модель існує у літературі і вона уже декілька разів використовувалась у якості методологічного засобу дослідження властивостей громадянського суспільства і держави. Ми її подамо так як вона представлена у монографії М.М. Калініченка «Влада громадянського суспільства» (2006) з коментарями цього автора [156], оскільки вони доречні і можуть служити відправною точкою для нас.

Оскільки соціальний організм інформаційного походження, то для обслуговування суб'єкта та об'єкта управління виникає специфічний вид інформації, який дістав назву *управлінська інформація*. Потік інформації зверху вниз, тобто від суб'єкта до об'єкта управління, дістав назву директивна інформація, а потік знизу вгору, тобто від об'єкта до суб'єкта управління – виконавча інформація. Між ними складається система комунікаційних зв'язків. Для забезпечення руху або постійної циркуляції потоку управлінської інформації формується система каналів, які отримали в літературі з управління назву комунікаційних (Див.: Рис. 2.1.).



Рис. 2.1. Модель системи саморегуляції соціального організму країни

М.М. Калініченко слушно подає у вигідному для нас дискурсі складові організаційної взаємодії держави, носія прямого зв'язку і громадянське суспільства, носія зворотного зв'язку [156, с. 126-128]. Для системи саморегуляції фактично характерні декілька джерел детермінації: одне – з боку чисто зовнішніх впливів, друге – з боку її особистої внутрішньої динаміки, третє – з боку її минулого (пам'яті). Тому поведінка соціальної особи дуже важко прогнозується, вона, образно кажучи, «сама часом не знає», як буде вести себе.

На практиці виходить так, що саморегуляція становить собою найбільш складний вид вертикальної взаємодії суб'єктів або соціальних структур між собою. В значенні загального визначення поняття «регуляція» (регулятивний процес) тут розуміється упорядкування соціальних процесів. При цьому під упорядкуванням процесу мається на увазі збільшення нерівності ймовірностей можливих змін параметрів штучно створеної людиною реальності, тобто такий вторинний процес, який, використовуючи поняття ентропії, найчастіше характеризують як антиентропійний або як процес зменшення ентропії.

Регуляція, будучи процесом вторинним, завжди здійснюється відносно визначених первинних процесів і в значній мірі залежить від природи цих

первинних процесів, а також від специфічного різноманіття впорядкованих видів взаємодій, характерних для визначеного рівня організації універсуму. У даному випадку мова йде про його соціальну фазу саморуху.

При цьому *суть регуляції в загальному випадку зводиться до локалізації соціальних процесів, що упорядковуються відносно один одного у просторі і їх циклізація в часі.* Окрім цього, тут слід додати ще оцінку та переоцінку цінностей у соціальних явищах. У цьому випадку регуляція є процесом формування стосунків не тільки між процесами, але й між тими предметами, зміни яких ці процеси складають. Тим самим, коли об'єкти, що упорядковуються знаходяться, в стані руху, його регуляція є у той же час процесом породження і самоорганізації.

Іншими словами, процес організації активних об'єктів є процесом регуляції їх активності, і регуляція, таким чином, є невід'ємною стороною процесу організації. Упорядкування предметів, їх властивостей і відношень без упорядкування відповідних процесів неможливе. Разом з тим організація не зводиться до регуляції. Вони співпадають тільки тоді, коли об'єкти організації вже знаходяться в активному стані. А взагалі, процес організації – це не тільки регуляція процесів, що вже протікають, але й збудження нових, тих що раніше не було. Тому процес організації – це єдність процесів активізації і регуляції.

Взаємозв'язки громадянського суспільства та органів державної влади, тепер можна сказати суб'єкта та об'єкта управлінських відношень, здійснюються шляхом обміну інформації. Процес глобального обміну інформацією слід назвати *інформаційним метаболізмом*, який є різновидом соціального метаболізму. Як висновок з цього витікає те, що джерело будь-якої влади полягає у володінні інформацією, яка може бути використана для регулювання соціальних відносин. Особистість, як і асоціації людей, формує та корегує свою поведінку в суспільстві саме на підставі отриманої інформації про стан своїх справ, наміри керівництва, тенденції розвитку навколишнього соціального середовища та ін. При цьому думка про те що джерелом влади

служить насильство є помилковою. Останнє лише є формою, в якій управлінське рішення втілюється у життя.

Далі наші наукові інтереси з М.М. Калініченком різко розходяться. Ми маємо йти своїм шляхом. Специфікою нашого філософського аналізу є те, що агентами організаційної взаємодії ми розглядаємо прямий і зворотний зв'язок. Зворотний зв'язок ми уже достатньо широко представили у дослідженні, а ось прямий зв'язок потребує додаткового висвітлення.

Прямий зв'язок у даному дослідженні розглядається як будь-який організаційний вплив з боку держави, що втілює у себе усі характеристики суб'єкта управління, з якої б гілки влади вони не виходили: законодавчої, виконавчої чи судової.

Прямий зв'язок означає вплив суб'єкта (державного органа, посадової особи) на об'єкт, тобто направляє поведінку об'єкта. Зворотний зв'язок свідчить про реакцію об'єкта на управлінські відносини і дії суб'єкта і, в кінцевому випадку, визначає якість управління. Домінуючий у системі управління владний суб'єкт – рушійна сила управлінського процесу, його визначаючий фактор. Тут слід відмітити, що структура суб'єкта і тип взаємозв'язку між його елементами відтворюють організацію державної влади.

Прямі зв'язки можуть бути **вертикальними** (зв'язки підпорядкованості, субординації) і **горизонтальними**; держава, особливо українська хоча і не використовує але потенційно повинна використовувати й **діагональні** (консультативні) зв'язки. Маємо надію, що з розширенням демократії і становленням системи державно-громадського управління вони набудуть достатньої сили і стануть, навіть, предметом окремого дослідження.

У залежності від часу впливу вони можуть бути постійними (службова субординація), часовими чи епізодичними. В добре відпрацьованому управлінському механізмі держави прямий вплив може бути м'яким («управління дирижера»), чи навіть непомітним і, як правило, він дає найкращі результати. У кризових ситуаціях може доходити до силових форм.

Вертикальні зв'язки означають слідування одних органів приписам інших: місцевого управління і самоуправління – регіональним органам управління, а регіональних – уряду країни. Це зв'язки – підпорядкування. Централізація державного управління завжди базується на вертикальних зв'язках. Вертикальні зв'язки бувають висхідними і низхідними, здійснюються між керівниками і колективом, між керівниками різного рівня. Наявність прямих вертикальних зв'язків не суперечить автономності об'єкта управління.

Горизонтальні зв'язки характеризуються взаємодією управлінських органів як відносно самостійних і рівноправних по своїм повноваженням у рамках встановлених законом предметів ведення. Вони здійснюються всередині підрозділу, між підрозділами, між керівниками, між співробітниками. Це зв'язки координації, взаємодії і співробітництва, направлені на реалізацію цілей державного управління і можуть включати елементи підпорядкування. Вертикальні зв'язки мають тенденцію до домінування над горизонтальними, постільки державній владі властиві централізація і концентрація. Така тенденція зустрічає протидію зі сторони територіальних органів управління.

Системні взаємозв'язки суб'єктів управління динамічні: вони реалізуються і відтворюються у вигляді живих суперечностей, які регулюються і вирішуються конституційними нормами. Прямий управлінський вплив передбачає зміну поведінки об'єкта у потрібному для суб'єкта напрямку. Проте об'єкт може не тільки підпорядковуватися, але й протидіяти рішенням і діям суб'єкта, тому така ситуація потребує зміни характеру прямих зв'язків. Стійкості система державного управління набуває у тому випадку, коли прямі зв'язки доповнюються зворотними.

Позначимо, що **суб'єктом прямого впливу** є як окремі гілки влади, штаби галузевого управління, інші колективні органи, так і державні службовці різного рангу, що виконують функцію адміністрування у соціальному організмі країни.

Зміст прямого зв'язку визначає ситуація у якій перебуває країна і проблеми які вирішує система державного управління. Квантується він у

стадіях управлінського циклу про який мова йшла вище. Саме реакція на зміст команд, що спускається зверху по каналах вертикалі державного управління складає сутність і зміст зворотного зв'язку. Вони, суб'єкт і об'єкт управління, зміст прямого і зворотного зв'язку, органічно пов'язані один з одним.

Сутність саморегуляції соціальної системи полягає, на думку Н. Крохмаль [185, с. 61], у зниженні ентропії соціальної системи або її окремих складових – соціальних підсистем. Це ж саме можна подати як тезу про посилення негентропії суспільства, що означатиме посилення організаційної упорядкованості взаємодії людей у ході культурно-історичного процесу.

Зміст саморегуляції соціальної системи ми розглядаємо, слідом за Н. Крохмаль, не як самостійний субстрат соціального явища, а як його внутрішній стан, сукупність процесів, що характеризують взаємодію утворюючих її елементів між собою і з середовищем та зумовлюють їх існування, розвиток і зміну; в цьому сенсі сам зміст саморегуляції виступає як процес локалізації соціальної взаємодії людей у просторі та циклізації в часі [185, с. 61]. Отже, система саморегуляції соціального організму країни є сукупністю елементів та процесів мікросуму, що набули буття для себе; є центром «другої природи» універсуму, в якому вся соціальна реальність об'єдналася й ідеалізувалася у ході локалізації соціальної взаємодії людей у просторі та циклізації в часі.

Для оцінки організаційної взаємодії, як підвиду соціальної взаємодії, у якій приймає безпосередню участь зворотний зв'язок у системі соціального управління, а головне, – є процесом у якому розгортається зміст предмета даного дослідження, корисною звернутися до результатів монографічної праці М.В. Туленкова, що спеціально уточнював зміст категорії «організаційна взаємодія» і дійшов до висновку, що її можна, «розуміти в широкому і вузькому значеннях, оскільки вона відображає змістовну сторону організаційних (в тому числі й управлінських) відносин і зв'язків між індивідами і соціальними групами незалежно від сфер і видів їхньої життєдіяльності, а також від рівня організації суспільного життя [341, с. 56]».

У широкому сенсі організаційна взаємодія в соціальному управлінні – це різновид соціальної взаємодії, що забезпечує комплексний і взаємоузгоджений зв'язок елементів соціального утворення (соціальної системи) та його організаційної структури управління при взаємоузгоджених відносинах із зовнішнім середовищем.

У вузькому сенсі – це взаємовигідні та узгоджені за цілями, часом, місцем і ресурсами дії членів організаційного формування (контрагентів, партнерів, виконавців), якими можуть бути суб'єкти господарської та управлінської діяльності – фізичні, юридичні і посадові особи.

Отже, на основі цього, під *організаційною взаємодією* в найширшому значенні будемо розуміти *вид соціальної взаємодії, що забезпечує комплексний і взаємоузгоджений організаційний зв'язок елементів соціальної системи між собою та з організаційною структурою управління нею при взаємоузгоджених відносинах із зовнішнім середовищем, в якому реалізується зміст зворотного зв'язку. Стабільна організаційна взаємодія в межах соціальної організації (мікрорівень), а також між взаємозалежними соціальними організаціями і навколишнім середовищем (макрорівень) забезпечує нормальне функціонування системи соціального управління в цілому.*

У вузькому сенсі зміст зворотного зв'язку віддзеркалює взаємовигідні та взаємоузгоджені (за цілями, часом, місцем, ресурсами тощо) цілі, цінності, мотиви, наміри і дії людей як членів організаційних формувань (контрагентів, учасників, партнерів, співвиконавців тощо), які є суб'єктами господарської та управлінської діяльності, тобто фізичними, юридичними і посадовими особами [345, с. 57].

Причому сама система стаціонарних організаційних взаємодій, що відбуваються між індивідами в режимі звичайного функціонування соціальної організації, зумовлена поділом функцій між цими індивідами і певною технологією спільного виконання ними необхідних видів робіт. Водночас система нестандартних організаційних взаємодій, необхідність яких диктується інноваційним характером виконуваних завдань (зокрема, розробкою нової

стратегії, випуском нової продукції, завоюванням нового сегмента ринку, структурною перебудовою, реконструкцією чи перепрофілюванням виробництва тощо), може вимагати від людей, які беруть участь у спільній діяльності цього соціального утворення, додаткових взаємних зобов'язань, пов'язаних із зміною в ньому організаційної структури управління.

Поряд із цим організаційна взаємодія в будь-якому соціальному утворенні виникає на основі розподілу функцій і повноважень між структурними підрозділами, рівнями управління та працівниками та їхніх взаємних зобов'язань [346, с. 29].

Причому форми реалізації організаційної взаємодії завжди визначаються залежно від становища (статусу) того чи іншого структурного підрозділу (або індивіда), формального чи неформального характеру їхнього існування, а також від характеру інформації, що використовується в ході взаємодії цих суб'єктів управління; простий обмін інформацією або консультативна, методична чи організаційна інформація тощо.

Поряд із цим у системах соціального управління з розгалуженою ієрархічною організаційною структурою можна визначити, на думку М. Туленкова, такі види організаційної взаємодії: вертикальна або субординаційна, горизонтальна або координаційна і діагональна або консультативна [341, с. 60]:

Організаційна взаємодія в соціальному управлінні буває також формальною і неформальною; інституціональною і функціональною; прямою і непрямую; епізодичною, систематичною і постійною; односторонньою і двосторонньою: короткостроковою і довгостроковою; безпосередньою та опосередкованою. Організаційна взаємодія в соціальному управлінні як суспільний феномен має об'єктивну і суб'єктивну сторони. *Об'єктивними* є такі організаційні відносини, контакти і зв'язки, що не залежать від окремих керівних працівників і співробітників соціального утворення, але опосередковано впливають на зміст і характер їхньої організаційної взаємодії; *суб'єктивними* – свідомі (міжособистісні) відносини, контакти і зв'язки між

членами соціального утворення (керівниками і підлеглими), що складаються в конкретних умовах їхньої спільної діяльності на основі формально визначених організаційних норм, правил і цінностей, а також очікувань відповідної організаційної поведінки [307, с. 63].

У будь-якому соціальному утворенні (державі, громадянському суспільстві, підприємстві, організація, установа, фірма тощо) організаційна взаємодія виникає на основі поділу повноважень, функцій і взаємних зобов'язань між структурними підрозділами, рівнями управління і співробітниками.

Форми реалізації організаційної взаємодії в соціальному управлінні визначаються залежно від статусу структурного підрозділу (чи працівника), характеру технологій виконання спільної роботи, розвиненості організаційних комунікацій тощо. Організаційна взаємодія в соціальному управлінні формується зазвичай керівниками і менеджерами, що відповідають за виконання організаційних, контрольних і координаційних функцій, або встановлюється в порядку самоорганізації на основі вільної домовленості учасників спільної діяльності.

Організаційна взаємодія – багаторівнева система з широким спектром поділу організаційних сил між суб'єктами соціального управління, що дає змогу виявляти й уточнювати їхні цілі, сукупність формальних і неформальних організаційних контактів, зв'язків і відносин між ними. Організаційна взаємодія виявляється в таких формах, як співробітництво, консенсус, узгодження, гегемонія, контроль, панування, керівництво, ізоляція, нейтралізація, боротьба, суперництво тощо. У системах соціального управління з розгалуженою ієрархічною структурою організаційна взаємодія поділяється на вертикальну, горизонтальну і діагональну.

Причому механізм організаційної взаємодії в соціальному управлінні, що ґрунтується на системі організаційної культури, норм і цінностей, охоплює: а) індивідів (членів організації), що здійснюють ті чи інші дії; б) їхні дії, що спричиняють зміни в зовнішньому середовищі; в) вплив цих змін на інших

індивідів – членів соціального утворення; г) зворотну реакцію індивідів на ці дії.

У дослідженнях М.А. Бойчука [54] виділені такі рівні взаємозв'язку держави і громадянського суспільства, мовою нашого дослідження – прямого і зворотного зв'язку: генетичний, онтологічний, морфологічний, функціональний, саморегулятивний, топологічний та технологічний. Саме зв'язки інтегрують державу в саморегулятивний комплекс і зводять її з громадянським суспільством.

Для того, щоб визначитись з функціями зворотного зв'язку або громадянським суспільством у організаційній взаємодії з прямим зв'язком або органами державної влади треба довести їх **генетичну взаємозалежність і спорідненість морфологічних конструкцій**. Для цього розглянемо сукупність зв'язків яка між ними має існувати на основі класифікації запропонованої Е.Г. Юдіним і віднесеної нами вище до інструментальних засобів дослідження.

Систему зв'язків, що існують між державою і громадянським суспільством у плані організаційної взаємодії була попередньо опрацьована у ході колективної науково-пошукової роботи колективу науковців НПУ імені М.П. Драгоманова і викладена у дисертаційному дослідженні О.В. Маловічко [209].

Якщо накласти цей алгоритм на взаємодію прямих і зворотних зв'язків у системі соціального управління, то ми отримаємо підтвердження того, що прямий і зворотній зв'язки являють собою завершений контур системи саморегуляції соціального організму країни. Це, нагадаймо, зв'язки структурування, взаємодії, конфлікту, породження, перетворення, функціонування, розвитку, управління і корекції.

Отже, звернемося до унікальних функціональних органів (або зв'язків), що подані Е. Юдіним, а саме: структурування, взаємодії, конфлікту, породження, перетворення, функціонування, розвитку, управління і корекції і обґрунтуємо необхідність і можливість взаємодії прямої і зворотної гілки влади.

Зв'язки структурування формують морфологічні канали буття і напрям, в якому організаційна взаємодія може реалізуватися. Цей тип зв'язків формує особливу морфологічну структуру в соціальному організмі країни, що отримала в науковій літературі назву гомеостат. Гомеостат – це базисне функціональне поняття механізму обробки інформації. Він реалізується на різноманітних матеріальних носіях.

Зв'язки взаємодії виникають між державою і громадянським суспільством на основі наявності двох форм влади – державної і недержавної – утворюють умови динамічної взаємодії, у результаті чого виникає така взаємодія, що створюється за особливими законами інформаційного спілкування. Держава може реалізувати свій організаційний потенціал завдяки особливій якості директивної інформації. Це обумовлюється двома обставинами. По-перше, така інформація постає перед нами як *цінність*. Це означає, що рух універсуму у вертикальній площині ґрунтується, перш за все, на зміні кількості і якості інформації. Останнє означає, що духовне життя розгортається в системі координат «цінності – сенс».

По-друге, держава виступає атрактором у регуляції соціального розвитку, оскільки вона має ексклюзивне право на офіційне визнання пріоритету інтересів різних соціальних груп, що складають населення країни. Саме у цьому полягає сутність і зміст політичного керівництва. Для цього вона має: по-перше, право застосувати примус до непокірних; по-друге, інструменти такого впливу – так звані силові структури, в тому числі, армію, розвідку, контррозвідку, міліцію, службу державної охорони, державної безпеки та ін.; по-третє, специфічні форми державного регулювання на відміну від державного управління, що реалізується на основі так званого управлінського циклу.

Влада, за дослідженнями М.А. Бойчука представляє собою «соціальний інститут, який має семантичну природу і не належить одноосібно ні громадянському суспільству, ні державі. Він суб'єктивований в організаційній свідомості людини і об'єктивований у системах органів державної і недержавної влади. Сутність його полягає у відносинах «командування –

підкорення», зміст подається як специфічна комунікативна діяльність, що має багато форм, видів та різновидів влади, які забезпечують у соціальному організмі країни каталітичну функцію; поглиблено уявлення про онтологічну основу даного соціального інституту, яка пов'язана з існуванням смислогенезу як геологічного процесу, що забезпечує існування даного явища на мікро-, макро- і мегарівнях, обумовлює його можливість здійснювати тиск одночасно на підсвідомість, свідомість і надсвідомість людини [55, с. 5; 56, с. 378]».

У визнанні наявності недержавної влади лежить, до речі, теоретична чистота організаційної взаємодії прямого і зворотного зв'язку, оскільки це один і той же субстрат соціального – влада, що перебуває у двох формах: державні і недержавній, що приречені на взаємообмін. По-іншому, зворотний зв'язок можна і треба розглядати як директивний, тобто прямий зв'язок у дискурсі «суб'єкт-суб'єктних» відносин.

Зв'язки конфлікту викривають наявність суперечностей між поведінкою держави, що обумовлюється її стремлінням провести ті чи інші реформи в країні, і потребами громадянського суспільства. Вони є гострими і довготривалими, якщо судити по результатам української практики державотворення.

Конфлікти постійно виникають у будь-якій країні світу. Походження їх також може бути різним. Наприклад, майдан в Україні 2004 і 2010 років виник як результат масового незадоволення громадянського суспільства діями вищого керівництва нашої держави. В Греції і Італії сьогодні населення незадоволене згоранням освіти і надмірними витратами на державу, у Франції і Великобританії – еміграційною політикою держави. В Америці – наслідками рішень керманічів країни у військовій царині, економічної стагнації і розмахом сучасної фінансової кризи.

Поглиблення кризових взаємовідносин між державою і громадянським суспільством веде до дезорганізації, що є діалектично протилежним явищу організації. Обґрунтовував його російський учений А. Ахієзер [25]. Сене дезорганізації полягає в тому, що через неї суспільство інтерпретується з точки

зору пронизуючих його ентропійних процесів, постійно порушуючи всі його параметри: форми відносин, елементи раніше сформованої культури, життєво важливі функції соціального організму. Дезорганізація певною мірою присутня завжди, але вона несе в собі небезпеку переходу через якусь межу незворотності. Наглядним прикладом такої руйнівної дії є протести населення в арабських країнах Західної Африки протягом 2011 року.

Зв'язки породження у структурі системи саморегуляції країни є каналами, якими розгортається організаційний потенціал держави і громадянського суспільства. Держава виступає з ініціативами розбудови різних сегментів життєдіяльності громадянського суспільства і під нові потреби останнього цілеспрямовано проводить політику розбудови власної структури і накопичення власного організаційного потенціалу. Модернізація державного устрою не може надто далеко випереджати розвиток громадянського суспільства, оскільки це веде до встановлення диктатури держави і породження нового Левіафана. Рівно як до ініціатив громадянське суспільство треба відноситись обережно, оскільки воно не визріло, навіть у країнах розвиненої демократії, щоб відповідати за стан всієї національної системи. Це одна обставина, а інша – полягає у тому, що за нашим концептуальним баченням зворотний зв'язок є наслідок дії прямого зв'язку у соціальному організмі країни.

Зв'язки перетворення сприяють тому, що будь-яка упорядковуюча дія, поштовх до організації з боку держави не залишається без уваги з боку громадянського суспільства і навпаки. Це обумовлено їх взаємозалежністю як морфологічних цілісностей, що є складовими елементами в структурі органу саморегуляції соціальної системи. Хоча є моменти, коли громадянське суспільство може свідомо чи підсвідомо не виконувати закони, як це сьогодні відбувається в Україні, або ігнорувати ініціативи держави, наприклад держава розпочала війну, а народ країни її не підтримує як це відбувається у Великобританії чи Німеччині. Але це, як правило, є винятком. Більш закономірною формою співіснування держави і громадянського суспільства є

намагання перейти від неупорядкованого стану до більш упорядкованого. Перший стан визначається в термінах термодинаміки та теорії інформації як *ентропія*, а другий як *негентропія*.

Зв'язки функціонування формують найбільш повний дискурс прояву організаційної взаємодії прямих і зворотних зв'язків, оскільки саме тут можна знайти його різні варіації. При цьому організаційний потенціал, а потім і дія держави полягає у створенні унікального продукту – системи саморегуляції соціального цілого, що характеризується здатністю соціального організму країни самому впорядковувати свої суперечності, які спонтанно виникають у ході повсякденного життя людей.

Зв'язки розвитку подають нам портрет організаційної взаємодії двох типів видів зв'язків: прямих і зворотних завдяки таким соціальним явищам, як «соціальна зміна», «трансформація» або «модернізація». Так, наприклад, вітчизняна дослідниця І. Предборська зазначила: «Вихідним поняттям соціально-філософського аналізу нестабільності суспільства варто вважати «соціальну зміну». На відміну від поняття «суспільний розвиток», яке вживається переважно у вітчизняній суспільствознавчій літературі, поняття «соціальна зміна» не передбачає однозначної зумовленості переходу від етапу до етапу, чіткої спрямованості розвитку, вивчає усе різноманіття можливих станів суспільства [279, с. 6]».

Зв'язки управління подають нам унікальність взаємодії держави і громадянського суспільства як двох потужних і здатних до управління суб'єктів за принципом «суб'єкт – суб'єктних» відносин. У сучасній вітчизняній літературі що присвячені саморегуляційній парадигмі соціальних систем, а саме у працях В. Бега [39] і Л. Семененко [41], у докторському дослідженні І. Шавкун [367], яке присвячене філософським проблемам соціального управління, та низки інших дослідників, наприклад, М. Бойчука, М. Калініченка, О. Маловічко поступово формується погляд на соціальне управління як на взаємодію двох і більше учасників за принципом «суб'єкт – суб'єктних» відносин. Самоорганізаційний ефект тут має місце з тієї причини,

що обидва учасники, які задіяні у відтворенні зв'язків управління в межах соціального цілого, здатні до управління і тому стрижень самоорганізаційного процесу забезпечується саме ними. Ми маємо окремо поглянути на ці зв'язки у площині парадигми саморегуляції соціальних систем.

Зв'язки корекції подають механізм взаємовпливу одна на одну державної і недержавної влади за принципом зовнішнього доповнення. На сьогодні ще багато авторів продовжують ігнорувати або ж просто не розуміти визначальної ролі *зворотних зв'язків* у процесах управління. За твердженням, наприклад, О. Крушанова, зворотний зв'язок «не є найістотнішою ознакою управління» [186, с. 247]. Більше того, і «Філософський словник» (1991 р.) [351] тлумачить управління без залучення понять зворотного зв'язку, адаптації та організації. Таке розуміння філософами явища управління лежить не в науковій, а, як і колись, в ідеологічній, конфронтаційній площині, оскільки все ще змістовними вважаються твердження, згідно з якими «на практиці спостерігаються два типи управління: стихійний і свідомий (плановий)».

Саме у площині корегуючих зв'язків лежить, на наш погляд, проблемне поле вивчення організаційного потенціалу, механізму дії і наслідків для соціальних систем позитивного і негативного зворотного зв'язку.

Регулюється організаційна взаємодія, як ми вище вже відмічали, **культурологічним ядром** до якого входить моральні і правові норми. Думки про можливість такого самостійного існування культурологічного утворення ми знаходимо в роботах класиків філософської думки. «Цінності, – писав один із видатних представників баденської школи Г. Ріккерт, – не відносяться ні до області об'єктивної, ні до області суб'єктивної, а формують самостійне «царство», що лежить по той бік об'єкта й суб'єкта [303, с. 373]».

Тут ми бачимо все той же трансцендентний варіант розуміння природи цінностей. Цінності, за Г. Ріккертом, – це загальні фундаментальні ідеї, чи ідеальні утворення, які несуть смислове знання про будь-яку емпіричну дійсність, «це смисл, що лежить над будь-яким буттям, що відноситься таким

чином до сфери цінностей і може бути зрозумілий тільки як цінність [303, с. 373]».

У структурі системи саморегуляції соціального організму країни реалізація змісту реакції підлеглих структур і людей визначається зазвичай чинними формальними нормативно-правовими актами, які спрямовані на регламентацію та встановлення спільної діяльності людей заради реалізації. Якщо культурологічне ядро лише спрямовує, то нормативно-правова система досить жорстко вимагає певної поведінки від учасників організаційної взаємодії у рамках соціального цілого.

Тому в даному контексті ми поділяємо **точку зору В.А. Бачиніна**, який запропонував своєрідну нормативну «піраміду», що містить не тільки сучасні, але й «більш давні та фундаментальні нормативно-ціннісні основи, що склалися протягом всієї історії світової цивілізації [29, с. 90]».

В основі такої нормативної «піраміди» знаходяться найдавніші міфологічні табуальні «першонорми», які безпосередньо пов'язані з глибинними сферами колективного й індивідуального несвідомого та їх архетипами та знайшли відбиття в архаїчних міфах. Над ними надбудована система релігійних норм, що внесли до механізму соціонормативної регуляції момент метафізичної абсолютності й виявилися здатними позбавити індивідуальну свідомість труднощів вибору.

Вище в цій «піраміді» – моральні норми, що вимагають ставитися до кожної людини як до родової істоти, далі – рівень моральних норм, які розглядали людину вже як представника конкретних, локальних соціальних спільностей.

Наступний рівень нормативно-ціннісної регуляції вимагав від громадян підпорядкування їх практичної та духовної діяльності цілям і завданням держави. Завершує «піраміду» система правових норм, що юридично оформлюють усю сукупність нижчих рівнів у раціоналізовані розпорядження і заборони.

Н.В. Крохмаль, у свою чергу, виділила три рівні саморегуляції соціальних систем, а саме: архетипний, нормативний і семантичний [185]. Ясно, що вони теж працюють у структурі фірми.

Зміст організаційної взаємодії задається, з іншого боку, змістом управлінського циклу. Виходить гомеостат такий віртуальний орган у якому канали вибудовується з цінностей і норм, що є посередником з одного боку, а з іншого – всередині каналів циркулює управлінська інформація посередником якої є зміст управлінської діяльності.

Каталізаторами організаційної взаємодії виступають «децентралізація влади», «деконцентрація» і «делегування влади», як правило, від держави суб'єктам громадянського суспільства або у цілому системі місцевого самоврядування. «**Децентралізація влади**» у теорії управління, як відомо, подається як процес передачі частини владних повноважень з вищого рівня на нижчий. У навчальному посібнику «Основи демократії» децентралізація влади розглядається як «передача центром компетенції, ряду функцій і повноважень місцевим органам влади, які не підпорядковані центральній владі [242, с. 650]».

Відомий фахівець у галузі сучасного менеджменту Ричард Л. Дафт, наприклад, подає термін «децентралізація» (decentralization) – як «зсув владних повноважень з прийняття рішень у напрямі нижніх рівнів організації [117, с. 826]». Тут же він наводить й визначення терміну «делегування» (delegation), як «процес передачі менеджерами владних повноважень і відповідальності співробітникам, що займають позиції на нижчих рівнях ієрархії [117, с. 826]».

Порівняння цих двох термінів між собою схиляє нашу думку до того, що тут коректніше вживати термін «**делегування**», а не «децентралізація» владних повноважень. І це пов'язано з тим, що категорія «децентралізація» у сучасних вітчизняних виданнях подається, як правило, виключно до державного управління і розглядається як «процес розширення і зміцнення прав та повноважень адміністративно-територіальних одиниць (областей, автономій, республік – суб'єктів федерації та ін.) або нижчих органів та організацій при одночасному звуженні прав і повноважень відповідного центру [387, с. 168]».

При цьому виокремлюють два типи децентралізації: адміністративну (бюрократичну) і демократичну децентралізацію. Демократизація адміністративна (інститут намісництва) означає розширення компетенції місцевих адміністративних органів, які діють у межах цієї компетенції самостійно і до певної міри незалежно від центральної влади, хоча й призначаються центральним урядом. Цей тип децентралізації означає по суті «не децентралізацію, а деконцентрацію влади» (М. Драгоманов).

Децентралізація демократична передбачає створення розгалуженої системи місцевого самоврядування, коли місцеві справи вирішуються не представниками центрального уряду, а особами, обраними населенням.

До вибору терміну «делегування» нас підштовхує й характеристика сутнісних ознак категорії «децентралізація», що одночасно виступають її основоположними принципами: незалежність від форми державного устрою; чітке законодавче розмежування функцій та повноважень між різними рівнями управління; цілеспрямований розвиток розгалуженої системи місцевого самоврядування; невтручання держави у сферу суверенітету прав земель, областей, регіонів («суверенітет народу»); подолання патерналізму через запровадження принципів діалогу і співпраці на різних рівнях соціального управління; самостійність місцевих органів влади у фінансовій сфері, фінансова підтримка органів місцевого і регіонального самоврядування з боку держави; законодавче закріплення горизонтальних і вертикальних взаємовідносин у сфері соціального управління [387, с. 169]».

До того ж вітчизняна «Юридична енциклопедія» (1999) подає термін «делегування повноважень» як тимчасову «передачу своїх повноважень одними органами державної влади іншим органам державної влади або органам місцевого самоврядування, підприємствам, установам та організаціям [387, с. 54]».

Отже, зробимо **висновки**, що впливають з вищерозглянутого матеріалу. **По-перше**, ми довели необхідність і можливість організаційної взаємодії між носіями прямого і зворотного зв'язку у структурі соціального організму країни,

оскільки прямий і зворотний зв'язок обслуговують владу, що перебуває у двох несуперечливих формах: державній і недержавній.

По-друге, обслуговується ця взаємодія гомеостатом (Homeostat), що є структурою управління управлінням. Він містить прямі, зворотні і перехресні зв'язки, які забезпечують у процесі своєї роботи підтримання гомеостату, тобто динамічної постійності життєво важливих функцій і параметрів системи. Причиною появи такої структури є розшарування інформації на директивну, виконавчу і консультативну, що призводить, у кінцевому підсумку, до роздвоєння соціальних систем на ту, якою керують, і ту, яка керує. Тому гомеостатична система – це система, що складається з частини, яка управляється, і яка управляє, коли остання являє собою гомеостат.

По-третє, ми не можемо на цьому старі дослідження визначитись з функціями зворотного зв'язку у структурі системи саморегуляції соціального організму країни, оскільки не відтворили морфологію прямого і зворотного зв'язку у просторі країни, як того вимагає парадигмальний дискурс предмету дослідження. Для цього треба відтворити не сукупність зв'язків між прямими і зворотними зв'язками, що доводять лише можливість і закономірність організаційної взаємодії між ними, а змодельовати структуру новоутворення – системи державно-громадського управління.

По-четверте, усі наші оцінки зворотного зв'язку, що викладені вище були у деякій мірі не зовсім коректними, оскільки вони тоді ще не піднялися до рівня парадигми саморегуляції соціальних систем. Це відбувається тільки зараз коли ми почали аналізувати предмет дослідження у процесі організаційної взаємодії державного і громадського секторів.

2.4 Структурно-функціональний аналіз недержавної влади у парадигмі саморегуляції соціального організму країни

Завданням підрозділу є висвітлити морфологічний остів зворотного зв'язку і його головні функції у парадигмі саморегуляції соціального організму країни, оскільки на цьому рівні приймаються чи не найскладніші управлінські рішення. Вони, функції, мають бути типовими і притаманними будь-яким іншим соціальним системам, наприклад, економічним, політичним, військовим, культурологічним, виробничим фірмам з тією лише різницею, що будуть проявлятися не у повному обсязі.

За можливостями структурно-функціонального аналізу у будь-яких дослідженнях ми спочатку відтворимо морфологічну складову зворотного зв'язку, а потім перейдемо до аналізу функціонального компоненту, тобто подамо сукупність специфічних видів організаційно-управлінської діяльності, що носії зворотного зв'язку поставляють у систему саморегуляції соціального організму країни.

Використати на повну потужність потенціал структурно-функціонального аналізу допомагають напрацювання не стільки закордонних, скільки вітчизняних авторів. В Україні наукові підходи щодо методів та форм взаємодії, шляхів її ефективного здійснення розвивають учені та фахівці: А. Колодій, В. Князєв, О. Литвиненко, В. Мельниченко, Н. Нижник, Г. Почепцов, В. Паламарчук, В. Погорілко, М. Пухтинський, В. Рубцов, Г. Ситник, О. Сушинський, В. Удовиченко, А. Ткачук, В. Цветков, С. Янішевський та ін.

Окремі методологічні проблеми вдосконалення процесів взаємодії влади з громадськістю розглядаються у працях О. Андрійка, В. Бакуменка, О. Берданової, О. Бойко-Бойчука, М. Бойчука, В. Вакуленка, М. Василенко, Б. Гаєвського, О. Галацан, В. Гаращука, Я. Гонціажа, Н. Гнидюк, В. Горбатенка, Г. Задорожного, Г. Зеленько, М. Калініченка. Б. Калініченка, В. Кампо, О. Ковриги, В. Колтун, В. Кравченка, В. Куйбіди, Ю. Лебединського, М. Логунової, В. Лугового, О. Маловічко, В. Ребкала, Ф. Рудича, О. Рябеки,

В. Скуратівського, В. Смоловика, Ю. Сурміна, В. Токовенко, В. Шахова, М. Шевченка, С. Чукут та ін.

Щоб довести можливість морфогенетичного процесу у сфері організаційної взаємодії треба зробити поправку на культурологічну форму існування системи цінностей про яку вище вже йшла мова, оскільки ми маємо справу не з натуральною формою факторів, а з їх перетвореною мисленням людини формою – тобто з їх інформаційно-смісловим двійником. Це нормально, бо сутність системи цінностей, припускає її інобуття, і «це означає, що вона може переходити у своє інше, тобто реалізовуватись у потенційних формах, які являються нам емпірично [259, с. 16]».

Досліджуючи морфологію зворотного зв'язку ми пошлемось на морфологію системи державно-громадського управління, що обґрунтована у дослідженні О.Г. Рябеки і подана у політологічній праці «Система державно-громадського управління у дискурсі демократизації суспільства» (2011) [314]. У ході монографічного дослідження цей дослідник розглянув її як продукт процесу демократизації управління суспільством і довів, що вона набирає рис сталого соціального інституту з характерними ознаками, а саме [314, с. 179-180]:

1) у соціальному організмі країни цілком природнім шляхом визріла потреба у наявності спільних організованих дій у наведенні порядку у взаємовідносинах;

2) формування загальних цілей діяльності: демократизація суспільства, захист прав і свобод особистості, входження у поле стандартів ОБСЄ;

3) поява соціальних норм і правил у ході стихійної соціальної взаємодії у чотирьох основних сферах суспільства: економічній, соціальній, політичній і ідеологічній;

4) поява процедур, що пов'язані з нормами і правилами спільного прийняття рішень;

5) інституалізація норм і правил, процедур, тобто їх спільного прийняття та обов'язкового використання;

б) встановлення узгодженої системи санкцій для підтримки норм і правил, диференційованість їх використання у окремих випадках;

7) створення системи статусів і ролей, що охоплюють усіх без винятку членів організаційної взаємодії.

Побудувати морфологію системи організаційної взаємодії держави і громадянського суспільства не проста справа, тому ми згодні з О.Г. Рябекою, що треба витримати низку умов: по-перше, спиратись на низку структурних і функціональних принципів державного управління; по-друге, пам'ятати, що провідним елементом у цій взаємодії є державне управління, тобто прямі зв'язки є системоутворюючими, а відповідно це має бути матеріалізовано і у морфології структури системи державно-громадського управління; по-третє, якісно новий конструкт має бути спроектований на **інтегративних принципах**: зокрема, принципу виділення та принципу функціонального призначення суб'єктів управління; принципу функціональної несуперечності, принципу цілісності, системності і комплексності; принципу адресності і проблемної орієнтації, принцип реалізації загальних інтересів людей [314, с. 160].

Російські науковці, уточнюючи визначення системи державного управління як реального об'єкту, що було дане Г.В. Атаманчуком, прийшли до висновку, що сучасна система державного управління – це цілісність, що утворюється наступними компонентами [104, с. 28]: 1) інститутами державного управління; 2) професійною спільністю державних службовців; 3) професійною діяльністю державної служби; 4) процесами реалізації управлінських функцій; 5) технологією (методами, прийомами і засобами управлінської дії); 6) відносинами і зв'язками, що виникають між суб'єктами управління, провідне місце серед яких займають управлінські; 7) об'єднаними структурою, що є визначений спосіб поєднання компонентів і елементів.

Водночас, ми є прихильниками іншої точки зору на елементи і структуру державного управління. Виходячи з наявної політологічної літератури і джерельної бази державного управління такими *елементами, до яких мають долучитися* організації громадянського суспільства у структурі будь-якої

держави є: а) механізм державного управління б) апарат державного управління, в) орган державного управління, г) інститут державного управління, д) принципи організації та діяльності апарату державного управління.

Для подальшого аналізу наведемо, подану О.Г. Рябекою, систему структури системи державно-громадського управління у якій сходяться прямий і зворотний зв'язок і утворюють нову якість – саморегуляцію соціального організму країни (Див.: Додаток А) [314].

До цих елементів ми **пропонуємо додати** ще декілька, а саме:

А) **людей**, носіїв прямого і зворотного зв'язку: з одного боку – державних службовців, а з іншого – експертів і лідерів громадських організацій і об'єднань, що здатні сформуванати якісно нову **систему кроскультурних цінностей** для нового етапу співпраці у сфері організаційної взаємодії;

Б) **загальні банки** інформації про стан соціальної системи, що потрібна для здійснення ефективного управління;

В) **комунікативні канали**, по яким циркулює управлінська інформація, що використовується у прийнятті управлінських рішень. Організаційна взаємодія відбувається за участю комунікаційних **каналів**, що складають остів вертикалі державної влади і такі ж саме канали на боці громадянського суспільства, що є менш заангажованими діють і обслуговують зворотні зв'язки. Введення в теорію комунікації поняття «канал зворотного зв'язку» належить американському соціопсихологу М. Дефльору.

Він, взявши за основу класичну модель комунікації К. Шеннона – У. Уівера, яка описувала передачу повідомлень та виокремлювала основні об'єкти комунікації (відправник, одержувач, інформація), а сама комунікація визначалась як лінійний та односпрямований процес, він у праці «Теорії масової комунікації» (Theories of Mass Communication) [406] запропонував нову інтерпретацію цієї моделі. М. Дефльор висунув на перший план проблему співвідношення двох смислових значень – первинного повідомлення, надісланого «джерелом», та відновлення повідомлення, яке отримував

«керований адресат». При цьому термін «комунікація» означає результат відповідності між «вихідними» та «кінцевими» значеннями. У порівнянні з базовою моделлю схема комунікаційного процесу доповнена «каналом зворотного зв'язку». Тоді комунікація, за моделлю М. Дефльора, починається з того, що «джерело», яке є ініціатором комунікаційного акту, формує «сміслові повідомлення», яке спрямовується до «передавача», в якому воно перетворюється на «інформацію», адаптовану до транслявання каналами зв'язку (у ролі каналу можуть бути ЗМІ). Звідти вона надходить до «приймача», де «інформація» розшифровується і перетворюється на «повідомлення», яке набуває ознак «значення» для «керованого адресата».

Запропонований М. Дефльором «канал зворотного зв'язку» розв'язує одну з головних проблем комунікаційного процесу, а саме вирішення невідповідності між вихідним та відновленим «значенням». «Каналом зворотного зв'язку» інформація надходить до «приймача», де відтворюється «повідомлення», отримане «адресатом», який має двосторонній зв'язок з ініціатором комунікаційного акту. І тоді ініціатор комунікаційного акту має можливість контролювати та при необхідності корегувати хід комунікаційного процесу, збільшуючи тим самим вірогідність відповідності між «значеннями» двох «повідомлень» – вихідного та отриманого адресатом.

Отже, саморегуляція соціальних систем представляє собою кругообіг управлінської інформації по закритим каналам вертикалі державної влади, тобто у напрямі «зверху – вниз» і більш відкритим каналам зворотного зв'язку у зворотному напрямі, тобто «знизу – вверху».

Г) матеріально-інформаційні носії, на яких закріплюється управлінське рішення: з боку державної влади – Закони, Укази, накази, постанови, а з боку недержавної влади – експертні оцінки і громадська думка, що тиражується ЗМІ. Якщо по державному компоненту немає потреби робити якісь пояснення, то по недержавному компоненту зробимо невеличкий коментар.

Дійсно, продуктом діяльності керованої підсистеми є громадська думка, що притаманна громадянському суспільству. Отримуючи інформацію, що громадяни задоволені існуючим станом, і не відчуваючи необхідності в змінах зверху, керівна підсистема не реагує на такий стан жодним чином, лише бере його до уваги (поведінка без зворотного зв'язку).

Якщо громадська думка інформує керівну підсистему про невдоволення громадян, їхнє прагнення до змін, то можливе здійснення як позитивного, так і негативного зворотного зв'язку. Негативний зворотний зв'язок передбачає здійснення силових заходів задля подолання відхилення від мети функціонування системи. Позитивний зворотний зв'язок являє собою спонукання громадян та їх об'єднань до створення та висловлення власних ідей щодо можливих варіантів розвитку соціальної системи.

Більш ґрунтовно наявність двох контурів зворотного зв'язку в механізмі управління соціальними системами на основі корегуючих зв'язків і його взаємодію з ціннісною і смисловою регуляцією можна дослідити за допомогою ідей Р. Абдєєва. У праці «Філософія інформаційної цивілізації» він пише про те, що процеси управління і пізнання є схожими між собою, і механізм управління ґрунтується на двох контурах зворотного зв'язку [1, с. 51]. І. Шмальгаузен же розрізняв і стабілізуючу форму, й рушійну форму «природного відбору, що веде до прогресивних змін» [377]. На наш погляд, мова тут йде про позитивний і негативний зворотний зв'язок. Чи забезпечують вони стабілізуючу і рушійну форму соціальних систем – побачимо далі.

Д) технології прийняття управлінських рішень на кожній із стадій управлінського циклу і кожним із учасників організаційної взаємодії;

Е) механізми реалізації власних функцій: від держави ті, якими володіє рада національної безпеки або загальнонаціональні органи, що виконують цю функцію, парламент країни, президент країни і кабінет міністрів країни або уряд країни [Див.: 336]. Від громадянського суспільства – механізм лобювання, механізм наукового консультування, механізм соціального контролю, механізм громадського контролю за реформами, механізм правозахисної діяльності або

контроль за дотримання прав людини, механізм громадських слухань та ін. Список цей є ще далеко не завершеним і тільки у подальших спеціальних розвідках його можна довести до певної повноти. Але принцип викладений, на нашу думку, вірний.

Отже, завершуючи аналіз морфологічної основи організаційної взаємодії держави і громадянського суспільства, як агентів прямого і зворотного впливу зазначимо що багатство учасників і їх розпорошеність по щаблям бюрократичного управління вимагає від громадянського суспільства створити і відтворювати подібну мережу у просторі громадянського суспільства і тільки тоді зворотний зв'язок буде цілісним у структурному відношенні. Ми тут не торкаємось поки що міжнародного впливу, що діє за принципом зовнішнього доповнення по відношенню до соціального організму конкретної країни. На його впливи також зворотний зв'язок повинен реагувати своєчасно і вичерпно.

Матеріалізуючись елементи прямого і зворотного зв'язку утворюють оригінальний **інноваційний продукт – гомеостат**. Гомеостат (Homeostat) структура управління матеріальними об'єктами, що містить прямі, зворотні і перехресні зв'язки, які забезпечують в процесі своєї роботи підтримання гомеостату, тобто динамічної постійності життєво важливих функцій і параметрів системи. Причиною появи такої структури є розшарування інформації на директивну і виконавчу, що призводить, в кінцевому підсумку, до роздвоєння соціальних систем на ту, якою управляють і ту, яка управляє. Тому гомеостатична система – це система, що складається з частини, яка управляється і яка управляє, коли остання являє собою гомеостат.

Модель гомеостата і його властивості розроблені Ю. Горським і викладені в монографіях, численних публікаціях засідань школи – семінару з гомеостатики, на конференціях, міжнародних симпозіумах і конгресах. У живих системах гомеостат, на відміну від одиниці життя – клітини, виступає як інформаційна одиниця життя, тобто з його наявністю тільки забезпечується кругообіг нежиття [103, с. 172].

Для нас важливо те, що новостворений морфологічний орган – гомеостат як оригінальний продукт «другої природи» (соціального світу) має декілька форм проявів, а саме: сутнісну – у вигляді взаємодії людей між собою; функціональну – у вигляді людської діяльності; онтологічну – у вигляді суспільних відносин; логічну – у вигляді знань; субстанціональну – у вигляді інтелігібельної матерії; ноуменологічну – у вигляді фенотипічної інформації; суб'єктивовану – у вигляді природних або сутнісних сил особистості; об'єктивовану – у вигляді соціуму; фізичну – у вигляді слабого електромагнітного випромінювання або сталого лептонового поля.

Об'єднуючись, гомеостати створюють гомеостат більш високого організаційного рівня, який функціонально володіє принципово механізмом обробки інформації як і гомеостати його складові, але на якісно новому (інтегральному) рівні. Такі гомеостати будемо називати відповідно гомеостатами другого і більш високого порядків. Мають місце експериментальні роботи, які показують можливість кількісної оцінки величини протиріччя і міри антагонізму не тільки між окремими гомеостатами в організмі, але й соціальних систем, у яких у різній формі проявляються відносини – кооперативні, конкурентні і конфліктні. У таких відносинах можуть діяти патологічні відносини типу «бюрократичного функціонування» та «інформаційного шкідництва».

У результаті цього було виявлено, що гомеостатичні системи на непередбачувані зміни інформаційного потоку відповідають двохфазовим реакціям: 1) повільною реакцією на зняття гостроти протиріччя в ситуації, що виникла; 2) відносно тривалим вирівнюванням запасу протиріччя, втраченого у процесі реалізації першого етапу.

Отже нарешті, ми підійшли до того, щоб **формалізувати функції** зворотного зв'язку у парадигмі саморегуляції соціальних систем. Цьому нам допоможе **функціональний аналіз**.

При системі, що склалася, поведінка людини або соціальних спорідненостей оцінюється лише виходячи з її впливу на якість

функціонування системи. «В оцінці функціональності дії з боку системи уточнюючу роль грають так звані «функціональні системні проблеми» – первісно дві: проблема «розподілу» (задач, ресурсів, ціннісних об'єктів і т.д.) і проблема «інтеграції» (можливої координації різних частин системи). Як «функції» згадані вище орієнтації поділяються на «механізми» – процеси, що стабілізують систему дії, і «тенденції» – процеси, що порушують рівновагу системи і ведучі до змін.

У розробці ідеї рівноваги Т. Парсонс орієнтувався не на механіку, як наприклад Г. Спенсер, а на біологію і фізіологію, зокрема, на поняття «гомеостазу» К. Бернара – У. Кеннона, збагачене кібернетичною концепцією зворотного зв'язку. Подібно до того, як організм здатний підтримувати тривалість свого внутрішнього середовища всупереч підбурюючому впливу зовнішнього середовища, так і система дії здатна «гасити» зовнішні збурення (доки вони тримаються у відомих межах) і підтримувати або відновлювати стару рівновагу. Тільки після якогось теоретичного вирішення проблеми рівноваги на структурному і функціонально-динамічному рівнях можна ставити «проблему теорії зміни» соціальних систем як «логічно завершальну» (Т. Парсонс) [Див.: 246, с. 188-189].

З іншого боку, система цінностей спонукає особистість до спілкування з людьми, в ході якого відтворюються суспільні відносини, що складають матерію соціального організму країни. Ось як подає цей процес Т. Парсонс: «При взаємодії «єго» та «іншого» кожен є об'єктом орієнтації для іншого. Основних відмінностей від орієнтації на несоціальні об'єкти – два. По-перше, оскільки результат дії «єго» (тобто його успіх у досягненні мети) залежить від реакції «іншого» на те, що робить «єго», то «єго» починає орієнтуватися не тільки на можливу зовнішню поведінку, але й на те, чого, на думку «єго», очікує «інший», оскільки «єго» вважає, що очікування «іншого» можуть впливати на поведінку «іншого». По-друге, в інтегрованій системі ці орієнтації на очікування інших взаємно доповнюють одна одну [253, с. 543]».

Комунікація за допомогою спільної системи символів – передумова такої взаємної компліментарності очікувань. Альтернативи, що відкриваються «іншому», мають характеризуватися якоюсь мірою стабільності в двох відносинах: по-перше, як реальні можливості для «іншого» і, по-друге, за своїм значенням для «єго». Ця стабільність припускає генералізацію від подробиць даних ситуацій «єго» й «іншого», кожна з яких безупинно змінюється і ніколи не буває цілком ідентична для двох наступних друг за другом моментів часу. Коли така генералізація досягається, і дії, і жести, і символи набувають більш-менш однакового значення як для «єго», так і для «іншого», тоді ми можемо говорити, що між ними існує спільна культура, завдяки якій опосередковується їх взаємодія.

Крім того, ця «спільна культура чи система символів неминуче володіє в певних аспектах нормативним значенням для акторів. Оскільки вона існує, дотримання її конвенцій – необхідна умова для того, щоб «єго» був «зрозумілим» «іншим», що дозволяє «єго» деякою мірою розрахувати очікуваний тип реакції «іншого». Цей спільний ряд культурних символів представляє опосередковуючу ланку, в якій формується структура послідовних дій обох сторін, таким чином, що одночасно виникає визначення низки прийнятних реакцій з боку «іншого» на кожну з можливих дій, що «єго» збирається започаткувати, і навпаки. Отже, це має служити умовою стабілізації всієї системи комплементарних чекань; не тільки «єго», але й «інший» повинні не тільки спілкуватися один із одним, але й відповідним чином реагувати на дії один одного.

Тенденція до послідовної відповідності реакцій – це, отже, тенденція до конформності з нормативним еталоном. Культура – це не тільки шерега символічних комунікацій, але й низка норм для дії.

Мотивація «єго» та «іншого» інтегрується нормативними еталонами в ході взаємодії. Різноспрямованість задоволення та депривації тут особливо важливі. Реакція, що відповідає (еталону) з боку «іншого» – це задоволення для «єго». Якщо «єго» конформний до норми, його задоволення – це аспект

винагороди за цю його конформність стосовно неї; зворотне має місце у випадку покарання за відхилення. Реакція «іншого» на конформність чи девіантність «єго» щодо нормативного еталона, таким чином, представляє собою санкцію на дії «єго». «Очікування «єго», запропоновані «іншому», – це очікування, пов'язані з ролями «єго» й «іншого»; і ці санкції підсилюють мотивацію «єго» до конформності з цими рольовими очікуваннями. Отже, компліментарність очікувань сприяє взаємному посиленню як у «єго», так і в «іншого» мотивації до конформності з нормативним еталоном, який визначає їх очікування.

Система взаємодії містить у собі також процес генералізації не тільки в спільній культурі, завдяки якій комунікують «єго» й «інший», але також і в інтерпретації прихованих дій «іншого» стосовно «єго», яка виражає інтенції «іншого»... Ця «генералізація» припускає, що «єго» й «інший» згодні в тому, що деякі дії «іншого» виявляють установки, що «інший» приймає відносно «єго» (і навпаки: «єго» відносно «іншого»). Оскільки ці установки... інтегровані зі спільною культурою й остання інтерналізована в диспозиції потреб «єго», то «єго» чуттєвий не тільки до відкритих актів «іншого», але і до його установок. Він відчуває потребу не тільки в одержанні конкретних винагород і в уникненні конкретних покарань; його також радують доброзичливі установки, і він уникає недоброзичливих з боку «іншого». Дійсно, оскільки він інтегрований з тими ж самими нормами, то в нього виникають ті ж самі установки стосовно себе самого як об'єкта [253, с. 543-544]».

За великим рахунком, а наш аналіз доводить це, зворотний зв'язок має забезпечити низку специфічних видів управлінської діяльності. Щоб забезпечити системне вирішення формалізації функцій зворотного зв'язку, то треба навести критерій за яким це робиться або має робитися.

Якщо звернутися до управлінської практики, то можна буде остаточно заплутатись. Індуктивний метод хоча і практичний але зібрати усю наявну політуру думок на предмет дослідження просто нереально. Якщо ж звернутись до монографічної праці яку ми вже цитували, то з'ясується, що до них слід

віднести: сервісну, інформативну, організаційну, представницьку, ідеологічну, просвітницьку функції [113, с. 383-384].

Вичерпне рішення щодо визначення функцій зворотного зв'язку нам здається слід шукати у системі загальних функцій соціального управління, оскільки діяльність у царині недержавної влади носить дублюючий характер і супроводжує управлінські дії реально діючої системи адміністративного управління країною.

Для досягнення цілісної життєдіяльності соціальної системи необхідно, як відомо, виконання наступних функцій:

1) у телеологічній логіці (виконання мети у формі місії, бачення проблеми чи сукупності задач, які слід виконати);

2) в аксіологічній логіці (реалізація певних цінностей, які повинні бути реалізовані у процесі управління);

3) в екологічній логіці (формування і врахування певних умов, які повинні бути збережені у процесі управління);

4) у методологічній логіці (управління повинно відповідати певному методу);

5) в сценарній логіці (управління повинно намагатися розширити можливий простір рішень, враховуючи теперішнє і майбутнє).

Для нашого випадку **системоутворюючим чинником для відтворення функцій** зворотного зв'язку у парадигмі саморегуляції соціальних систем є управлінський цикл, що покладений в основу медіатора або процесу опосередкування організаційної взаємодії прямого і зворотного зв'язку. Тому виходячи з його змісту ми відтворюємо **сукупність функцій зворотного зв'язку**. Вона має співпадати з функціями прямого зв'язку, оскільки зворотній зв'язок має слідкувати (дублювати) і експертувати поведінку апарата управління у повному обсязі його організаційної діяльності. Зведемо це у таблицю 2.1.

ФУНКЦІ ЗВОРОТНОГО ЗВ'ЯЗКУ У ПАРАДИГМІ САМОРЕГУЛЯЦІЇ СОЦІАЛЬНИХ СИСТЕМ

Етап управлінського циклу	Зміст управлінської діяльності апарату управління	Функція зворотного зв'язку
1 етап	визначення цілей	цілепокладаюча
2 етап	виявлення проблем	аналітична
3 етап	дослідження проблем і постановка діагнозу	діагностична, прогнозування
4 етап	пошук рішення	Пошукова інноваційна
5 етап	оцінка рішень і вибір альтернатив	аксіологічна, селекційна
6 етап	узгодження рішень в організації	комунікаційна
7 етап	затвердження рішення	мотиваційна
8 етап	підготовка до введення рішення в дію	проектування роз'яснювальна
9 етап	управління застосуванням рішення	організаційна, корекційна
10 етап	перевірка ефективності рішення	експертна

При цьому зазначимо, що тут мова йде про функції зворотного зв'язку у системі саморегуляції соціального цілого, де немає зовнішнього оточення і відсутня низка видів діяльності, що закріплюються у системі допоміжними функціями, наприклад, екологічна, захисна, представницька, ідеологічна та деякі інші специфічні види громадянського суспільства та його представників.

Кінцевим критерієм якому має відповідати система функцій зворотного зв'язку у парадигмі саморегуляції соціальних систем є **соціальне партнерство**

з системою державного управління, що може одночасно сприйматись і як **принцип, механізм, інструмент, засіб, метод, технологія.**

Модель соціального партнерства знайшла широке розповсюдження, але досліджувалася з усіх боків, тільки не зі сторони демократизації державного управління. У картотеці дисертацій національної бібліотеки імені В.І. Вернадського сьогодні понад чотирьохсот дисертацій з цієї проблеми. Управління на основі соціального партнерства отримала позитивну оцінку дослідників в усіх сферах функціонування органів державного управління і повністю співпадає з нашими установками на дослідження місця і ролі зворотного зв'язку в системі саморегуляції соціального організму країни.

Метою соціального партнерства є досягнення соціального миру в суспільстві, забезпечення балансу соціально-економічних інтересів, запобігання конфліктам та створення необхідних умов для поступового економічного розвитку та підвищення життєвого рівня сторін.

Соціальне партнерство має, на нашу думку, такі форми: спільні консультації, колективні переговори та укладення договорів і угод; погодження на національному рівні політики доходів і соціально-економічної політики в цілому; заходи щодо захисту національного ринку праці в умовах глобалізації; спільне розв'язання колективних конфліктів; організація примирних та арбітражних процедур; участь найманих працівників в управлінні виробництвом; спільне управління фондами соціального страхування; розгляд претензій та контроль за виконанням спільних домовленостей.

Не менше позитивного матеріалу щодо доречності використання методу соціального партнерства органів державної влади і організацій громадянського суспільства накопичено у сфері **управління соціальними процесами** розробляли автори В. Стрік, А. Хессел, І. Регалія, М. Реджіні, а роль груп інтересів, тиску в переговорному процесі Т. Кокс, Б. Мейсон, осмислюється роль глобалізації, регіоналізації та інтересів праці; питання трансформації соціально-трудових відносин в Україні.

Найбільше проблем конфліктного характеру існує у сфері політичного керівництва, оскільки тут надається або не надається пріоритет тому чи іншому інтересу і тому партнерство є дійсно ефективним методом рівноваги стабільності у суспільстві. Саме тому більшість дисертацій присвячена політичній сфері. Щоб пересвідчитись, достатньо переглянути дисертаційні дослідження, що торкаються проблем управління політичними процесами

Для реалізації мети нашого дослідження важливо, що метод соціального партнерства охоплює структурні рівні державного управління і тому вимагає присутності Центрів соціального партнерства на міжнародному, національному і регіональному рівнях.

Тому висновок тут може бути тільки один. Громадянське суспільство має визрівати до тих пір, поки не викристалізуються сталі організаційні структури, назвемо їх поки що **Центри соціального партнерства** на кожному з організаційних рівнів існування державної влади (місцевому або територіальному, галузевому, національному і наднаціональному або міжнародному). Час покаже, чи будуть вони універсальними, тобто здатними співпрацювати одночасно з інститутами, апаратами і органами державного управління і чи будуть вони глибоко спеціалізованими. Організаціям громадянського суспільства для врахування власних інтересів доведеться вступати у такі віртуалізовані структури, оскільки виходу у них не буде. Хочеш бути почутим – вступай у спеціалізовані асоціації організацій громадянського суспільства, що розкидані по рівнях державної влади.

Висновки до другого розділу

У теоретичній частині ми послідовно відповіли на питання про природу, сутність, зміст та форми зворотного зв'язку. Ґрунтовно проаналізували його види, зупинившись на більш детальній характеристиці позитивного і негативного зворотного зв'язку, оскільки вони вказують на потенційну

можливість використовувати їх у якості інструментарію впливу менеджерів на алгоритм саморегуляції соціальних систем. Нарешті, відтворили систему саморегуляції соціального організму країни з метою використати її у якості методологічного засобу для вивчення морфології і функцій зворотного зв'язку.

Зі структурно-функціонального аналізу випливають наступні **висновки**:

по-перше, морфологічний устрій і функціональне різноманіття зворотного зв'язку визначає прямий зв'язок як ініціатор і системоутворюючий інгредієнт у структурі соціального організму країни, а рівно як і в усіх інших випадках, мається на увазі регіональний, галузевий або корпоративний рівень;

по-друге, морфологію зворотного зв'язку можливо визначити тільки відтворив елементи системи державного управління, що є більш формалізованою і побудованою на практиці, оскільки разом вони утворюють якісно нову конструкцію – систему державно-громадського управління; остання є продуктом процесу демократизації, тобто залучення громадянського суспільства за принципом зворотного зв'язку до співучасті в державному управлінні; а сама новоявлена структура державно-громадського управління вибудовується за інтегративними принципами;

по-третє, морфологічний аналіз елементної бази зворотного зв'язку довів. Що структура недержавної влади, що опонує владі державній не визріла і не розгорнулася по усім ієрархічним рівням державного управління і тому становлення громадянського суспільства напряду пов'язується зі становленням у якості коомулятивних пунктів так званих Центрів соціального партнерства;

по-четверте, функціональний аналіз довів, що функції зворотного зв'язку, у такому випадку, значно ускладнюються, оскільки вони повинні відповідати повному спектру управлінської діяльності у сфері соціального управління; вони також повинні бути більш якісними за прямий зв'язок, оскільки їх зміст полягає у експертній оцінці уже прийнятих управлінських рішень, виконувати діагностичну і проєктивно-оціночну функцію по відношенню до реальних і можливих наслідків від реалізації державних рішень;

по-п'яте, становлення системи державно-громадського управління на сучасному етапі вимагає від носіїв усіх форм влади, у першу чергу мається на увазі державної і недержавної, опанувати принципом соціального партнерства для інтеграції у організаційній взаємодії у якій каталізаторами виступають демократичні процедури: децентралізація і деконцентрація влади, а також делегування владних повноважень громадянському суспільству;

по-шосте, становлення в Україні громадянського суспільства має вирішити двоєдине завдання: з одного боку, забезпечити реальну можливість громадян через різні форми їх об'єднання здійснювати результативний вплив на державу, її органи, посадових осіб, а з іншого – громадянин повинен усвідомити себе відповідальним за формування і здійснення державної політики. Відтак, громадянське суспільство слід розглядати як особливу організацію суспільної життєдіяльності, яка забезпечує результативний, диференційований і збалансований вплив громадян на державну владу через їх самоорганізацію [82].

Далі є необхідність дослідити типові стани соціальних систем: гомеостаз, гомеорез і гомеоклаз, знову таки на прикладі соціального організму країни і пояснити яку роль у кожному випадку відіграє зворотний зв'язок та його позитивна і негативна модифікації.

РОЗДІЛ 3

ТИПОЛОГІЗАЦІЯ СТАНУ СОЦІАЛЬНИХ СИСТЕМ У ЗАЛЕЖНОСТІ ВІД ВПЛИВУ РІЗНОВИДІВ ЗВОРОТНОГО ЗВ'ЯЗКУ

У третьому розділі перевіряється модель зворотного зв'язку, що сформувалася на основі теоретичного аналізу явища на попередніх етапах дослідження. З введенням у соціальне життя ідеї соціального організму і формування у російській, а після розпаду СРСР і вітчизняній науці, протягом ХІХ-ХХ ст. потужного напрямку органіцизму і космізму [217] надихають нас на обережне, але наполегливе введення феноменів гомеостазу, гомеорезу і гомеоклазу у практику аналізу соціальних систем. Зворотний зв'язок взагалі, а особливо його позитивна і негативна модифікація, є надзвичайно привабливими і перспективними інструментами для наукового пошуку саме у цій царині.

У ході дослідження зворотний зв'язок суттєво змінив свій статус. Він із принципу управління і специфічної діяльності у сфері управління, агента і канала у системі саморегуляції соціальних систем перетворився на метод пояснення процесів, що відбуваються у структурі соціальних систем.

3.1 Гомеостаз соціальних систем як наслідок домінування негативного зворотного зв'язку

Завданням даного підрозділу є пояснити що таке режим гомеостазу і у яких випадках соціальні системи його отримують і як відтворюють. Для цього ми відпрацюємо, як кажуть соціологи, батарею гіпотез про те, що: а) режим гомеостаза детермінується законами адаптації живого біоту; б) глибинним механізмом перетворень є використання людиною принципу динамічної рівноваги до якого прагне жива система завдяки інстинктам самозбереження;

в) продуктом такого розвитку є дрейф системи у заданому діапазоні соціальних змін; г) негативний зворотний зв'язок забезпечується впливом ЗМІ, звичаями, ритуалами і традиціями, що експлуатують усталені цінності суспільства.

При цьому **основна ідея системного аналізу гомеостазу** зводиться до наступного: гомеостаз внутрішнього середовища дозволяє системі здійснювати життєві процеси більш «дешевше», з меншими витратами енергії. Тим самим система при обмеженій енергетичній потужності може розширити межі життєвої активності і отримати переваги у боротьбі за існування.

Для доведення вищенаведеної гіпотези подамо **гомеостаз** так, як його відзеркалено у науковій літературі. Отже, гомеостаз – гомеостизис (від грец. – homoios – подібний і stasis – стан) – рухлива рівновага стану будь-якої системи, яка зберігається шляхом її протидії зовнішнім і внутрішнім факторам, що порушують цю рівновагу [96]. Гомеостаз – це те, що забезпечує внутрішню рівновагу, стабільність. Засновником школи гомеостазису біологічних організмів вважається австрійський біолог-теоретик Людвіг фон Берталанфі (1901-1972), який розробив вчення про ізоморфізм законів у різних сферах знання; 2) в кібернетиці даний термін застосовувався його засновником американським вченим Н. Вінером (1894-1964), а також його послідовниками У. Ешбі і Ст. Біром. Також принцип гомеостазису застосовувався американським інженером У.Ф.Тейлором (1856-1914) у системі інтенсифікації праці робочих.

Ідея гомеостазу вперше була сформульована, як відомо, французьким вченим К. Бернаром (1878). В 1929 р. американський біолог У. Кеннон запропонував термін «гомеостаз» у зв'язку із своєю концепцією «мудрості тіла». У 1948 р. У.Р. Ешбі (Великобританія) застосував уявлення про гомеостаз для обґрунтування моделювання широкого кола проблем (біологічних, технічних, соціальних) із зворотнім зв'язком.

Згодом принцип гомеостазу перейшов з фізіології в етнопсихологію, набувши більш загального значення принципу системного підходу й саморегуляції на основі зворотного зв'язку. Що їх ріднить, так це твердження,

що кожна система прагне до збереження стабільності. Загалом, у соціальних системах ця властивість гомеостатичності проявляється як опір змінам. Сумна статистика менеджменту свідчить, що більше 70% необхідних перетворень у компаніях терплять крах саме через найсильніший опір персоналу. Ігнорування законів населенням країни теж відноситься до пасивних форм спротиву реформам соціального розвитку.

У такому ж сенсі використовується поняття гомеостазу й в етнопсихології, в контексті якої організм прагне до збереження своєї стабільності. Очевидно, що як організм, так і система може існувати тільки у випадку обміну з навколишнім середовищем, що виступає регулятором поведінки системи. Гомеостаз являє собою рухливий рівноважний стан етнічної спільності, що зберігає шляхом її протидії, порушуючи рівновагу зовнішнім і внутрішнім факторам.

Проблема гомеостазу вирішувалася багатьма авторами, які намагалися через призму принципів самоорганізації і саморегуляції соціальної системи розкрити управління як нелінійну систему, що складається з підсистем різних ієрархічних рівнів. Істотний внесок у розуміння самоорганізації системи на основі гомеостазу був зроблений представниками синергетики і соціосинергетики, а саме: Н. Вінером, У. Ешбі, А. Фрідменом, Е. Хаббалом.

Висновки з цих теорій були продовжені І. Пригожиним, І. Стінгерс, Г. Хакеном, С. Курдюмовим, розвинуті О. Аверіною, Л. Бевзенко, В. Бехом, В. Васильковою, В. Воронковою, О. Гаєвською, І. Добронравовою, О. Донченко, Н. Крохмаль, Г. Нестеренко, І. Предборською та іншими.

Гомеостаз як інструмент дослідження соціальних систем цікавий для нас, оскільки організаційні форми у які ми заштовхуємо своє життя є нелінійними системами тому, що відгук системи зовсім не пропорційний силі керуючого впливу. Адже досить часто відбувається так, що, чим сильніший керуючий вплив, тим слабкіше реагує система, зберігаючи свій стан стабільності але, як засвідчують вчені світ може здаватися нерухомим і незмінним, але найменший поштовх у правильному місці може зрушити його з місця [84, с. 13-29].

Гомеостаз – це явище підтримки програми функціонування системи у деяких рамках, що дозволяють їй прямувати до цілі. Згідно Н. Вінера, будь-яка система телеологічна, так як має мету існування (апологія Аристотеля). При цьому від цілі-еталону-ідеалу (реального чи уявлюваного) система отримує коригуючі сигнали, що які дозволяють їй не збитися з курсу.

Саме таким чином ведуть себе всі живі системи більшу частину часу. У просторі станів системи аттрактор є деякою більшістю, співрозмірною меншою, чим самий простір, до якого з часом тяжіють ближні стани. Сфера притягіння аттрактора називається його «басейном». Підкреслимо, що аттрактори існують тільки у відкритих дисипативних системах і розсіюють енергію, речовину, інформацію, які необхідні для досягнення стабільності, високого рівня і якості життя, і які може забезпечити тільки конкурентоспроможна економіка, – відмічає В. Горбатов у книзі «Конкурентоспособность и циклы развития интегрированных структур бизнеса» [102].

Гомеостатичність систем досягається через посередництво цілого комплексу механізмів в ході еволюції розвитку різних типів систем їх стійкість зростає, виробляються більш складні і багаторівневі комплекси зворотних зв'язків. В терміні «гомеостаз» відображається діалектика змінності і стійкості, властива як природним, так і штучним системам.

Для вивчення гомеостатичного стану систем виникла наука – гомеостатика [331], що є новою гілкою кібернетики (1990) і вивчає системи з внутрішніми суперечностями. Когнітивними підвалинами молодшої науки є наступні принципи: 1) принцип полярності; 2) принцип подвійності; 3) принцип цілого; 4) принцип руху; 5) принцип рівноваги; 6) принцип аналогії; 7) принцип прогнозування .

Суперечність, як діалектична причина розвитку систем всіх рівнів організації, окрім цієї еволюційної функції, дозволяє системі бути не тільки вельми чутливою до змін внутрішнього і зовнішнього середовища, але і ультрастабільної, зокрема, по відношенню до проникаючих перешкод.

Стабільність виникає за рахунок такого регулювання суперечністю, коли в системах по всіх життєво важливих параметрах виникають так звані широкі зони компенсаторного і адаптивного регулювання під умови, що змінилися, – норма реакції, а також структурно обумовленій компенсації перешкод. Таке явище в біології отримало назву **гомеостазу** – явище динамічної підтримки постійності внутрішнього середовища.

Вона, наука, спромоглася побудувати модель, наближену до загальних принципів природної регуляції в системах. Так як гомеостатичний принцип управління єдиний для усіх ієрархічних рівнів природних систем, не залежно від конструктивних матеріальних елементів і енергоносіїв, він формує функціональні фрактали.

Вона є закономірною реакцією на наявну нестачу аналізу та філософсько-теоретичного обґрунтування засобів, прийомів та алгоритмів відтворення й механізму спрацювання зворотних зв'язків у багаточислених сферах суспільства – від політичних партій, громадянського суспільства до державного управління, культурологічної сфери та глобалізованого суспільства. Тому в сучасній філософії існує пізнавальна наукова проблема, яка пов'язана з недостатньою кількістю теоретичних та практичних досліджень і рефлексії поняття «гомеостатика», механізмів ієрархічного управління складними системами, а також експлікації поняттєвого апарату соціофілософських досліджень гомеостатики на підставах зворотних зв'язків.

На сьогодні в Україні спостерігається також певна нестача філософської рефлексії інструментів і технологій гомеостатики з метою подолання ентропійних тенденцій у суспільстві. Як відмічає А.М. Степанов, «Цьому слугують необхідні загальні механізми управління – гомеостати, які в основному визначають життя, хвороби і загибель таких систем. Тому конче необхідно вивчення цих механізмів і врахування отриманих знань при вирішенні широкого спектру задач, що мають гомеостатичний характер [1, с. 3]». Як відмічає Р. Абдеєв у доробку «Філософія інформаційної цивілізації», «Відкритість системи – необхідна, але недостатня умова для самоорганізації.

Все залежить від співвідношення потенціалів індивіда і середовища, від характеру взаємодій, а інколи і від гри випадку, від інформованості протилежних начал [1, с. 3]». Таким чином, це і є предметом гомеостатики, яка рефлектує сучасну гілку розвитку наукових напрямків кібернетики.

Сьогодні гомеостатика вже отримала певне визнання, так як на VIII міжнародному конгресі з кібернетики і системам у Нью-Йорці у 1990 р. була створена нова секція «гомеостатика», вийшла колективна монографія «Гомеостатика живих, технічних, соціальних та екологічних систем» (1990) і велика стаття про гомеостатику у престижному збірнику «Cybernetics and Applied Systems» (New York, 1992), семінар з гомеостатики став асоціативним членом Всесвітньої організації систем і кібернетики (WOSC). А.М. Степановим було визначене гомеостатичне трактування механізмів спадкового апарату з аналізом роботи його складових елементів. Велику роль для вивчення науково-теоретико-практичних аспектів гомеостатики відіграли доробки багатьох авторів, зокрема Ю. Горського «Гомеостатика: моделі, свойства, патології» [103].

У сучасній літературі немає однозначного терміну яким оперують дослідники у царині аналітичної роботи з соціальними системами, а соціальне управління – один із їх різновидів. У літературі використовуються такі поняття як: «гомеостаз», «вітальний гомеостаз», «соціальний гомеостаз», «духовний гомеостаз», «інформаційний гомеостаз», «інформаційно-духовний гомеостаз», «екологічний гомеостаз» та деякі інші їх формулювання. Ця обставина прямо вказує на специфічну проблему – формування єдиного тезаурусу, спільності концептуальних і термінологічних поглядів для вивчення гомеостазу систем, що дозволяє синтезувати оптимальні ієрархічні структури управління і з єдиних позицій осмислити глобальні питання життєдіяльності технічних, природних і суспільних систем.

Ми вважаємо, що це свідчення молодості цієї науки і тому у даному дослідженні є сенс оперувати терміном гомеостаз, розуміючи, що він використовується для характеристики або вивчення саме соціальних систем. У

той же час у матеріалі, що будемо цитувати залишати формулювання його автора.

Гомеостатика формується на перехрещенні таких наук, як кібернетика, системний аналіз, біологія, медицина, психологія, філософія, соціологія, управління, екологія, економіка. При цьому поєднання таких наукових напрямків здійснюється не простим загальним механічним додаванням одного до іншого, а свідомим, логічним та адекватним використанням тих важливих елементів і методів які мають значну питому вагу у вирішенні впливу значної кількості різних чинників на розвиток комплексної системної задачі якою і є гомеостатика.

Нас вона цікавить тому, що її стратегічними напрямками досліджень є вивчення механізмів ієрархічного управління складними системами, що забезпечують підтримку динамічної сталості життєво важливих функцій, параметрів, ритмів і трендів розвитку соціальних систем. В умовах інтенсивної глобалізації результати цієї пізнавально-пошукової роботи мають цікавити усіх і у першу чергу керівників вищої ланки на державному і наддержавному рівнях. Прикрі приклади ускладнення протягом 2011 року бюджетних відносин між Євросоюзом і Грецією, Італією, Іспанією – красномовні тому свідчення.

Як процес, **гомеостаз** виявляється у системах різної природи та має широкий спектр дії: від функціонування клітини живого організму до експлуатації складних технічних пристроїв й механізмів чи житті соціальних систем.

При цьому використовується розуміння цього явища у **вузькому і широкому розумінні**. «Зменшувальна» тенденція виходить, як правило, з абсолютизації поняття «сталість» у цьому визначенні. Гомеостазом має право називатися тільки «абсолютна стійкість» будь-яких змінних у внутрішньому середовищі, а ідеалом може бути незмінна рівність кожного з показників деякому заданому «нормативному» значенню. Під прототипом такої стійкості часто розуміється система автоматичної стабілізації, теоретично здатна його підтримувати.

При цьому часто розуміється, що гомеостаз – це форма незмінності, що здійснюється виключно системою зворотного зв'язку у системі розузгодження. Ця концепція виходить ще до Н.Вінера і ґрунтується на тому, що сталість будь-якої перемінної у внутрішньому середовищі організму можливо тільки у тому випадку, якщо має місце спеціальна система регулювання, метою якої є підтримка сталості цієї перемінної на рівні значення вихідного сигналу.

Неадекватність цієї концепції піддавалася критиці вже у працях Л. фон Барталанфі. Крайня позиція **«зменшувального»** трактування гомеостазу говорить про те, що його взагалі немає, а що він виникає при деградації життєвих явищ (І. Давидовський); інші пропонували підмінити його **«гомеокінезом»** (А. Ібералл).

Значно багатшою є **«розширене»** трактування гомеостазу, що полягає у тому, що під це поняття підпадають інші властивості, пов'язані із самозбереженням, а саме стійкість (Ляпунов), надійність, доцільність. Основною лінією розвитку концепції гомеостазу залишається незмінність станів, а не процесів. Це виходить з того, що термін **«гомеостаз»** відноситься не до процесів, а до станів і саме тому, що функція біосистем не є постійною.

Чим вище рівень організації біосистем, тим різноманітнішими є процеси життєдіяльності, тим складнішими і гнучкішими є функціонування гомеостазу. Система активно реагує на впливи середовища, змінює свої функції, змінюючи одні іншими, видозмінюючи і саму поведінку. Саме **гомеостаз** як сталість внутрішнього середовища разом зі сталістю структури і механізмів управління є гарантом виконання життєвих процесів у всій багатоманітності зв'язків і процесів. Розширене тлумачення концепції гомеостазу є домінуючим серед вчених різних напрямів його дослідження.

У наявній літературі виділяється декілька **видів гомеостатів** у царині біологічних систем, що дуже привабливі для використання їх класифікації для оцінки стану соціальних систем. У першу чергу це наявність так званих **сталих і динамічних** гомеостазів. *Сталі гомеостати* притаманні закритим суспільствам. Відкритим організаційним системам властивий *динамічний*

гомеостаз, тобто всі живі соціальні організми проявляють тенденцію до внутрішньої рівноваги і балансу.

В той же час відкриті організаційні системи характеризуються диференціацією – тенденцією до зростання, спеціалізації і розподілу функцій між різними компонентами соціальної системи, які формують дану систему. Саме диференціація – це відповідь системи на зміни зовнішнього середовища, тому відкриті організаційні системи здатні, на відміну від закритих систем, досягати поставлених цілей різними шляхами, рухаючись до цих цілей з різних стартових умов. Так як не може бути єдиного і якнайкращого методу досягнення цілі, то ціль може бути досягнута різними способами і рухатися до неї можливо різними темпами. Управлінці особливо потребують зворотного зв'язку, адже саме ефективність їх діяльності прямо залежить від характеру відносин з іншими людьми.

За іншою класифікацією у цій сфері розрізняють гомеостазисти за направленістю дії: **а) «для себе» і б) «для вищих систем»**. Знову таки, глобалізація світової спільноти демонструє, що у ході глобалізації країни, що захищають власну цілісність системи або її елементів, наприклад, як Великобританія захищає власну валютну одиницю – фунт стерлінгів і не пускає на поріг євро, гальмують загальноєволюційний процес.

При цьому, чим вище рівень організації систем, сталіша у соціальному розвитку, тим у більшій мірі окупаються витрати на зміст гомеостатичних механізмів і тим більше виражений гомеостаз.

Системний погляд на ієрархічну піраміду живих систем дозволяє зробити ще одне спостереження, що стосується особливостей гомеостазу на різних поверхах цієї піраміди. Гомеостаз системи кожного з цих рівнів має своєю метою підтримку життєвих процесів «свого рівня», тобто найвищу ефективність у виконанні функцій сталості і розвитку власної системи.

Отже, **гомеостаз** – так вчені називають стремління до рівноваги, являє собою існування завдяки змінам: 1) гомеостаз «для себе», тобто набір засобів і

способів підтримки власної сталості; 2) участь механізмів даного рівня у формуванні гомеостазу біосистеми, більш високого рівня.

Ця подвійність, що є характерною для механізмів управління у живих системах взагалі, приводить до свого роду ієрархії цінностей: підтримки гомеостазу вищого рівня організації систем може забезпечуватися за рахунок його порушення на нижчих рівнях.

Закономірно, що саме ця **властивість гомеостазу** отримала свій розвиток у роботах В. Шидловського, яка розглядалася у термінах мультипараметричної підтримки гомеостазу. Суть такої підтримки у тому, що гомеостаз на вищому рівні створюється одночасною функціональною участю більшості елементів нижчого рівня, параметри яких володіють менш «гомеостатичним» статусом. Висновки надзвичайно актуальні для оцінки глобалізаційних тенденцій.

Непередбачуваність поведінки соціальних систем – одна з найбільших складних і гострих проблем для управління. Однак, правильне визначення самої системи й факторів впливу на неї навколишнього середовища, може усунути неоднозначність і нез'ясованість соціальних змін, що обумовлені, як мінімум, неоднозначною природою людини, що виникає як відповідь на зміни середовища проживання. Адаптація, тобто пристосування організму до плінних умов, є реалізація процесів саморегуляції, починаючи з обміну речовин. Вона, адаптація, виступає як авторегуляторний, філо- і онтогенетично зумовлений процес досягнення і підтримки стійкого розвитку функціонального стану соціального організму будь-якої країни.

Соціальний гомеостаз, що відображає стабільність взаємовідносин суб'єктів, також являються наслідком авторегуляції. Дефіцит професій, знань, умінь, навичок у спільноті, проявляється як позитивний зворотний зв'язок, що стимулює розвиток, сприяє удосконаленню соціуму. Надлишкове виробництво професіоналів, не витребуваних суспільством, припиняється згідно з законом зворотного негативного зв'язку майже до повного зникнення професій. Інформаційно-духовний гомеостаз відображає стабільність взаємозв'язку, взаємовідносин, суб'єктів як особистостей між собою і суспільством в цілому

[106, с. 112]. Інформаційно-духовний гомеостаз відображає стабільність взаємозв'язку, взаємовідносин, суб'єктів як особистостей між собою і суспільством в умовах глобалізації, яка посилює нерівність між народами, культурами, цивілізаціями [106].

Механізм дії гомеостазу – циклічний. Він функціонує у відповідності з принципом циклічного чередування режимів поведінки соціальної системи – структур породження порядку і структур збереження порядку [68, с. 211].

Разом з тим, заперечуючи попередній рівень, останній є причиною, фундаментом наступних нових досягнень, сам стає запереченням. В той же час гомеостаз як стан стабільних взаємовідносин організму і середовища представляє собою одну з форм виявлення закону єдності і боротьби протилежностей. Але єдність протилежностей у вигляді творчих і руйнівних процесів, наприклад анаболізму і катаболізму, їх взаємовідносини у вигляді боротьби є суть того, що можна назвати авторегуляторний і адаптаційний процес.

Соціальна система у режимі гомеостазу перебуває у режимі **динамічної рівноваги**. Це не дуже перспективний її стан, оскільки вона немає прагнення до розвитку. Детальніше цей висновок пояснюється тим, що «динамічна рівновага, у загальному, позначається такий стан системи який у відсутність зовнішнього поштовху залишається незмінним; така система з цієї причини непрацездатна, тобто її вільна енергія при наявних умовах не може зменшуватися, але такий стан рівноваги знищується одночасними і рівними за величиною змінами у протилежному напрямі [28, с. 35]». Тому гомеостаз достатньо суперечливий режим буття соціальних систем, оскільки сутність еволюції соціального світу, а точніше усієї живої матерії полягає у накопиченні енергії і духовності у формі ноосфери.

Формування гомеостазу має історичну, еволюційну, тобто філогенетичну основу, адаптації. Крім того, умови середовища, які викликають відхилення від гомеостазу на протязі індивідуального життя організму, активізують процеси його адаптації. Тому гомеостаз є наслідком філо- і онтогенетично зумовленої

адаптації, яка забезпечує самозбереження і індивідуального організму, і сукупності організмів, тобто популяції [94]. Тому гомеостаз є наслідком філо- і онтогенетично зумовленої адаптації, яка забезпечує самозбереження і індивідуального організму, і сукупності організмів, тобто популяції, вирішуючи сукупність глобальних проблем сучасності [95].

Адаптація організму, як свідчить аналіз, здійснюється на основі гомеостазу. Динамічна сутність авторегуляції проявляється у ритмічному коливанні параметрів гомеостазу будь-якої різновидності. Ці коливання відображають ритм зміни напрямків процесів адаптації у залежності від формування позитивних і негативних зворотних зв'язків.

Розмах відхилень параметрів гомеостазу залежить від дії факторів середовища і від їх адаптивних властивостей організму, набутих у ході філогенезу і онтогенезу. Адаптивні властивості забезпечуються резервом адаптації у вигляді величини пластичного, енергетичного і авторегуляторного потенціалу організму. Величина останнього забезпечується швидкістю і досконалістю авторегуляторних процесів, тобто реакцією. На фоні значного резерву адаптації коливання показників гомеостазу можуть бути практично непомітними, і навпаки, гомеостаз порушується при малих резервах адаптації.

Таким чином, гомеостаз забезпечується резервом адаптації і відображає його величину. Це дозволяє вважати, що гомеостаз представляє собою основу для адаптації організму при дії на нього факторів середовища існування. Основою адаптивних властивостей являється реактивність як здатність організму до відповідної реакції на дії, розпряження його факторами середовища.

Внаслідок реалізації адаптивних властивостей організму розвивається його резистентність до плинних умов оточуючої дійсності за рахунок збільшення резерву адаптації. Резерв адаптації являється основою резистентності, тобто гомеостазу. Приведені висновки стосуються, перш за все, вітального рівня взаємовідносин організму і середовища. Відповідно, правомірним є поняття «вітальний резерв адаптації». Аналогічний підхід

виводить на поняття «соціальний резерв адаптації», «інформаційний резерв адаптації».

Соціальний резерв адаптації зумовлений числом витребуваних професій, якістю індивідуального професіоналізму суб'єктів і глибиною і масштабом їх об'єднуючої цілі, ідеї. Інформаційно-духовний резерв адаптації визначають глибина і масштаби самопізнання, пізнання законів Всесвіту, його складових, у тому числі взаємовідносин між суб'єктом і середовищем існування, а також між суб'єктами. Якісні особливості виявлення адаптації залежать і від стану резерву адаптації, і від якості, кількості діючих факторів середовища [103].

Підтримка гомеостазу сама по собі вимагає додаткових енерговитрат. У підсумку в біосистемі зіткнулися дві можливості: якщо дохід в реалізації життєвих функцій перевершує затрати на зміст гомеостатичних механізмів, то системи досягають більш високого рівня розвитку. У протилежному випадку слід очікувати, що система буде жити при менш досконалому гомеостазису.

Це підтверджує думку про те, що гомеостаз не є необхідним атрибутом життя, а лише спосіб забезпечення життєвих процесів, їх полегшення, зручний шлях підтримки життєдіяльності системи. І якщо умови оточення, вимагатимуть від системи відмови від «надлишку», то в біосистемі відбувається редукція гомеостазу при обмеженому збереженні ним життєвих функцій. Ця властивість гомеостазу – свого роду збалансування на межі втрат і набуття – зберігається на різних рівнях організації не тільки біологічних систем. Вона притаманна і соціальним системам.

Таким чином, гомеостатика як наукова гілка кібернетики в сукупності з іншими теоретико-практичними сферами досліджень вивчає системи з наявністю суперечностей. При цьому, треба враховувати, що суперечність, як діалектична причина розвитку всіх рівнів організації, крім цієї еволюційної функції, дозволяє системі мати можливість бути чутливою до змін внутрішнього і зовнішнього середовища, але й ультрастабільною, по відношенню до проникаючих перешкод.

Стабільність об'єкту виникає за рахунок регулювання протиріч, коли у системах виникають так звані широкі зони компенсаційного та адаптивного регулювання як під змінні умови життєдіяльності, роботи чи інших процесів, пов'язаних з життєздатністю системи, так і структурно зумовленої компенсації перешкод, що виникає у разі примусового змінення під впливом як зовнішніх, так і внутрішніх збуджень соціальної системи [115, с. 89].

Крім того, сам механізм регулювання протиріч пов'язаний зі збудженням та логікою при аналізі цього відхилення, що обумовлено схемою запрограмованих дій – алгоритмом, що забезпечує виконання заданих функцій. Таким чином, гомеостатика – як нова галузь кібернетики у сфері філософського опрацювання методології управління складними системами, вивчає властивості і явища складного ієрархічного управління та перш за все відносини між частинами гомеостату і зовнішнім середовищем, забезпечуючи підтримку динамічної сталості життєво важливих параметрів і функцій, включаючи ритми і тренди розвитку об'єктно спрямованих комплексних створень у тому числі і найбільш функціонально навантажені, як соціальні що виражається мовою синергетики [103, с. 67].

Це підтверджується тим, що одним із важливих місць у гомеостатиці займають дослідження різного роду катастроф і патологічних явищ.

Для нас важливо те, що система у цей момент живе за загальними законами адаптаційної теорії і підкоряється принципам саморегуляції.

І.П. Павлов в загальній формі висунув принцип саморегуляції при дослідженні діяльності серця і кровообігу, а пізніше розповсюдив його на діяльність організму в цілому. У роботі «Відповідь фізіолога психологам» (1951) він відмітив: «Людина є, звичайно, система(грубо кажучи, – машина), як і всяка інша в природі, підкоряється неминучим і єдиним для усієї природи законам, але система, в горизонті нашого сучасного бачення, єдина по найвищому саморегулюванню». Окрім вчення про вищу нервову діяльність, нервізму», що визначив «принцип, Павлов звернув увагу на ферменти назвавши їх «збудниками життя». За уявленням І.П. Павлова (1949) «тваринний організм

як система існує серед навколишньої природи тільки завдяки безперервному урівноваженню цієї системи на ті, що падають на неї з поза роздратуванням». Основні регулятори рівноваги людини, згідно з І. Павловим, – це м'язовий і вестибулярний апарати. Проте без участі органів почуття система регуляції рівноваги стає нестійкою.

Головний зміст адаптації, на думку Т. Пілат, – це внутрішні процеси в системі, які забезпечують збереження її зовнішніх функцій по відношенню до середовища. Якщо структура системи забезпечує їй нормальне функціонування в цих умовах середовища, то таку систему слід вважати адаптованою до цих умов. На цій стадії встановлюється динамічна рівновага, при якій відбувається зміна фізіологічних показників у межах норми. Організм клінічно здорової людини з високими адаптивними здібностями має значний потенціал саморегуляції і самовідновлення. Для підтримки здоров'я йому досить вести здоровий спосіб життя, дотримуватися принципів збалансованого харчування.

Щоб встояти перед натиском «іншого», потрібні механізми, які антропологи називають інерцією і пережитками. Це необхідні засоби для збереження народу. А. Леруа-Гуран пише: «Інерція по-справжньому буває видна лише тоді, коли [етнічна] група відмовляється асимілювати нову техніку, коли середовище, навіть і здатна до асиміляції, не створює для цього сприятливих асоціацій. У цьому можна було б бачити самий сенс особи групи : народ є самим собою лише завдяки своїм пережиткам.

Ось вражаючий висновок великого ученого: «народ є самим собою лише завдяки своїм пережиткам»! Значення традиції як неодмінної умови збереження народу доводили антропологи самих різних шкіл і напрямів. Можна сказати, що вони вивели «загальний закон» етнології, який свідчить, що традиція є форма колективної адаптації спільності до місця існування: «Знищити традицію, і ви позбавите соціальний організм його захисного покриву і приречете його на повільний, неминучий процес вмирання [159]».

На основі викладеного вище ми робимо висновок, що система соціального управління використовує закони адаптації завдяки використанню

принципу адаптації, що у сфері організаційної взаємодії відомий як принцип управління за моделями і близький до цього принцип ситуаційного управління [269].

У кожен момент часу за інформацією, що розташовується, про поведінку складної динамічної системи, про її цілі, про стан і інтереси (підцілях) її окремих елементів, про характер поведінки довкілля і т. д. проводиться ідентифікація і аналіз поточної ситуації; залежно від результатів цього аналізу приймається управлінське рішення по коригуванню програми, алгоритмів, структури системи, що управляє, з метою приведення стану (поведінка) усієї системи у відповідність з цією ситуацією.

Розпізнати ситуацію і відповідно до цього вибрати правильне рішення. На відміну від традиційних принципів управління (1, 2) принцип ситуаційного управління використовують при оперативному управлінні складними об'єктами в невизначених ситуаціях, в умовах протидії середовища, дефіциту ресурсів, коли змінилися властивості самого об'єкту управління, структура самої системи, не ясні форми і результати поведінки довкілля; не ясна мета існування системи; відсутня можливість оптимізації системи; є активні елементи, переслідуючи свої локальні цілі, не співпадаючі з глобальною метою; висока динамічність плинних процесів і т. д.

Дослідження математичної моделі гомеостазу показали, що він має свої **больові точки і критичні зв'язки**, впливаючи на які можливо створювати різні види патології: розрив прямих зв'язків – параліч, зворотних зв'язків – шок, перехресних зв'язків – колапс. У більшості випадків односторонній параліч являється компенсуючим, і гомеостат продовжує виконувати свої функції. Проте «ефект вірусу» поразкає життєзабезпечення у результаті гіпертрофованої зміни «особистих цілей» на шкоду цілям системи чи оточуючого середовища. Під «ефектом вірусу» розуміються різні агенти, які, вторгаючись у гомеостат, цілеспрямовано породжують у ньому деградуючі тенденції: 1) повне чи часткове захоплення вірусом місця-регулятора; 2) повне чи часткове захоплення вірусом місця одного з регуляторів-виконавців;

3) ураження прямих, зворотних і перехресних зв'язків, при цьому втрачаючи живучість системи.

Виходити з кризи будь-яка соціальна система може тільки шляхом **забезпечення власного гомеостазу. Зробити це вона може двома шляхами:**

а) за допомогою зовнішнього втручання і б) власними силами.

Забезпечення гомеостазу соціальної системи, наприклад, держави за допомогою **зовнішнього втручання** має декілька специфічних властивостей, а саме: **по-перше**, повинна бути наявною система, що не тільки згодна, але й здатна це зробити. Як на практиці відбувається цей процес добре видно з політичних баталій у Євросоюзі щодо надання допомоги країнам як Греція і Італія у 2011 році. МВФ також демонструє непросту технологію надання стабілізуючих кредитів. **По-друге**, чинниками ризику у такому випадку можуть бути будь-які непередбачувані обставини, наприклад, стратегія власного розвитку як це відбувається ось уже на протязі 20 років у відносинах між Україною і Російською Федерацією. **По-третє**, у такому випадку країна реципієнт віддає країнам-донорам або територію або ресурси, або платить за це суверенітетом/незалежністю або вимушена йти на інші малоприйнятні компроміси, як скажімо, висока ціна на газ.

Більш привабливим є вихід соціальної системи з кризи **власними силами**, що є більш надійним, але у часовому вимірі – більш довготривалим. Він для нас є цікавим, оскільки ми можемо прослідкувати у такому випадку механізм використання організаційної взаємодії і роль у ньому зворотного зв'язку, що є предметом нашого дослідження. Тут ми відходимо від кібернетики, що займається аналізом механізмів зворотного зв'язку і занурюємося у загальну теорію систем, що цікавиться динамічною взаємодією усередині систем з багатьма змінними.

На нашу думку, у середині соціальної системи завжди іде боротьба наявних позитивних і негативних зворотних зв'язків. Суперечності між прямими і зворотними зв'язками ми тут не розглядаємо, оскільки вважаємо їх

узгодженими. Тому гомеостатування може здійснюватися як посиленням (**збудженням**), так і послабленням (**гальмуванням**) конкретних процесів.

З коливального характеру гомеостатування випливає низка практичних висновків. Сутність їх полягає у визнанні коливального характеру взаємодій і нарощування диспропорцій у середні системи. На зовні виступає десінхроноз (de-syn-chronos – chronos – время, synchronus – одночасний) – розбалансованість характерних фазових співвідношень (для ритмів однакового періоду) і співвідношень періодів різних підсистем – дає основу для проведення оперативної діагностики стану гомеостазу згідно виду, характеру і міри розбалансованості.

Зважаючи на велетенський обсяг комунікативних актів у площині організаційної взаємодії, що мають різний зміст і різновекторну спрямованість, то у системі постійно присутні позитивні і негативні зворотні зв'язки. До того ж їх просто заборонити ніхто не може.

Вихід або результативність такої взаємодії полягає у **балансі сил**, що щомоментно складається у просторі соціальної системи. «..Історія, – писав Енгельс, – робиться таким чином, що кінцевий результат завжди виходить від зіткнень безлічі окремої волі, причому кожна з цієї волі стає тим, що вона є, знову-таки завдяки масі особливих життєвих обставин. Таким чином, є нескінченна кількість сил, що перехрещуються, нескінченна група паралелограмів сил, і з цього перехрещення виходить одна рівнодійна – історична подія. Цей результат можна знову-таки розглядати як продукт однієї сили, діючої як ціле, несвідомо і безвольно. Адже те, чого хоче один, зустрічає протидію з боку всякого іншого, і зрештою з'являється щось таке, чого ніхто не хотів. Таким чином, історія, як вона йшла досі, протікає подібно до природного процесу і підпорядкована, по суті, тим же самим законам руху. Але з цієї обставини, що воля окремих людей, кожен з яких хоче того, до чого його тягне фізична конституція і зовнішні, в кінцевому рахунку економічні, обставини (або його власні, особисті, або загальносоціальні), що ця воля досягає не того, чого вони хочуть, але зливається в щось середнє, в одну загальну рівнодійну, –

з цього все ж не слід робити висновок, що ця воля дорівнює нулю. Навпаки, кожна воля бере участь в рівнодійній і тому включена в неї [215, с. 395-396]».

Якщо баланс соціальних сил хитнувся у бік **позитивної інноваційної ідеї**, як у свій час це було з ідеєю християнства, комунізму, колективізації країни, то соціальна система попадає у алгоритм її розповсюдження і переходить у режим гомеорезу, а ми фіксуємо її вихід на якісно новий рівень розвитку під впливом позитивного зв'язку. Сьогодні такими ідеями є, наприклад, ідеї глобалізації і інформатизації соціального розвитку.

Якщо баланс сил склався **навколо негативної ідеї** хоча за походженням вона була у свій час інноваційною, наприклад, ідея повернути у СРСР річки Сибіру на Південь або побудувати комунізм в одній країні, то соціальна система впадає у штопор і переходить у режим гомеоклазу, а по наслідкам цього ми констатуємо її неминучу поразку.

Типовою є ситуація коли у сталих соціальних системах пропозиції людей коливаються навколо малозначущих справ і вони не можуть зсунути цілісність з обраного нею шляху розвитку. Система у такому випадку, тобто коли активність населення нижче порогу її чутливості до соціальних змін, впадає у довготривалий **дрейф в обраному напрямі і режимі** соціального розвитку. Показовим тут може бути період Середньовіччя коли на протязі майже тисячі років у соціальному світі нічого суттєвого не відбувалось.

Соціальна система, знаходячись у стані дрейфу, тобто повільного і постійного переміщення у бік від обраної мети суспільного розвитку, під впливом власних механізмів повертає себе до обраного раніше напрямку руху. У такому випадку ми маємо справу з негативним зворотним зв'язком.

Звернемо увагу, що **негативний зворотний зв'язок, повертає дрейфуючу соціальну систему назад, як з прогресивної, так і з регресійної площини** розвитку. Прикладом можуть бути відсутність дієвої підтримки з боку апаратів бюрократичного управління на пропозиції винахідників, що заповнили телеекрани СРСР у 70-90 роки минулого століття.

Якими засобами суспільної комунікації соціальна система повертає себе у стан дрейфуючої і які для цього вона використовує виконавчі механізми? Механізмів таких є два. Перший з них ґрунтується на закономірностях поділу суспільної праці, а другий діє на основі закономірностей міжособистісного спілкування людей між собою.

Перший виконавчий механізм полягає в тому, що поділ суспільної праці, яка за змістом є системою багатоманітних функцій, органічно замкнених на продукт діяльності людини або колективу, завдяки посадовим обов'язкам вимагає певних вузькоспеціалізованих дій від робітника. Дію цього механізму подає Е. Дюркгейм, коли пише: «Будь-яке збільшення функціональної діяльності викликає збільшення солідарності, тому що функції організму (країни, фірми – авт.) можуть стати активнішими тільки за умови збільшення їхньої безперервності. Розгляньте яку-небудь із них окремо. Оскільки вона неспроможна без співробітництва інших, то робити більше вона може тільки тоді, коли інші роблять більше; але продуктивність останніх може піднятися, у свою чергу, тільки якщо продуктивність першої підніметься завдяки новому відбиванню ще раз. Будь-яке зростання активності в одній функції, викликаючи відповідні збільшення в солідарних функціях, викликає ще нове в першій, що можливе тільки тоді, коли остання стає безперервною. Зрозуміло, що ці відбивання не продовжуються без кінця; настає момент, коли знову встановлюється рівновага [129, с. 399]».

Другий виконавчий механізм пов'язаний із тим, що особистість і соціальна система мають специфічні механізми входження в свою протилежність і засоби опосередкування своєї взаємодії – а, отже, й утримання одне одного в складі цілого. Тут ми маємо на увазі наявність таких явищ, як хронотоп у структурі особистості і *habitus* на стороні фірми як частини суспільства. Судячи з функцій, *habitus* скоріше інваріантний російському терміну «традиція», ніж дослівному «звичка». При цьому ми виходимо з визначення традиції, даного В. Воловиком, як відносно стійких, загально

прийнятних повторюваних форм, засобів, прийомів, методів діяльності, що історично склалися в рамках конкретної соціальної спільноти [79, с. 13].

Пояснюючи зазначене, почнемо з поняття «хронотоп». Воно, як відомо, активно використовувалося в гуманітарних науках, передусім М. Бахтіним. Своєрідність хронотопу полягає в тому, що він поєднує в собі, здавалось би, непоєднуване, а саме – просторово-часові у фізичному сенсі цього слова тілесні обмеження з безмежністю часу і простору, тобто з вічністю і з нескінченністю. Тому в ньому містяться водночас і Фізична, і Семантична Вселенні. Це, як відзначає М. Каган, орган опосередкування їхньої взаємодії [153, с. 114]. К. Маркс при поясненні подібних переходів, часто користувався синтетичними категоріями – поняттями: «практично-духовне» засвоєння дійсності, «чуттєво-надчуттєве» стосовно властивостей товару, «сутнісна єдність природи та суспільства» стосовно людини.

Хронотоп важко уявити через те, що простір і час зазнали в ньому діяльнісно-семіотичної переробки: вони виступають у ньому в перетвореній формі до того, що реальний рух в просторі трансформується в зупинений час, а останній трансформується в простір, який рухається. Отже, особистість володіє атрибутивною здатністю вступати за своєю ініціативою у взаємодію з фірмою.

Соціальна система, в свою чергу, має механізм впливу на особистість. Механізм такого впливу отримав в сучасній філософсько-соціологічній літературі найменування *habitus*. Цей феномен є центральним поняттям соціологічної концепції П. Бурдьє. Сам термін зустрічається вже в творах Г. Гегеля, яким він позначає «туманне уявлення про весь вигляд» роду [83, с. 266].

Шляхом *habitus*'а соціальна структура управляє практикою, причому не в дусі механічного детермінізму, але в рамках спонукань і меж, заздалегідь накладених на її винаходи. Це пов'язане з тим, що культура є не тільки смислонесучий і смислопередаючий аспект людської практики та її результатів, але й смислоположний і смислотворний акт, який дозволяє людині сприймати своє соціальне життя і реалізовувати в ньому власну самість.

Все викладене вище дає нам право говорити, що, завдяки хронотопу особистості й традиції (соціальному хронотопу), межі між суб'єктивним об'єктивним та об'єктивним суб'єктивним не існує. Вони вільно переходять одне в одне за допомогою спеціальних засобів, так званих медіаторів.

Виходячи з наявності в суспільстві двох опосередковуючих систем матеріального й духовного походження, є сенс говорити і про два типи медіаторів – духовний і фізичний. Інакше кажучи, ми виходимо з того, що система внутрішньофірмових цінностей є специфічним засобом передачі смислу від колективної особистості до особистості і навпаки.

Сучасна психологія такі продукти опосередкування відбила в понятті «предмети-посередники», або медіатори духовного спілкування [146, с. 311-324]. До них відносяться Знак, Слово, Символ і Міф. Психологи пропонують розглядати їх як акумулятори живої енергії, свого роду енергетичні згустки. Згідно з А. Лосєвим, особистість – міф. Ісус Христос теж у певному смислі може бути ідентифікований як Міф. До таких посередників відноситься і система цінностей фірми. Вони можуть розглядатися (а для нас це дуже важливо) і як резонатори, на частоту яких настроюються живі істоти. Останні не тільки засвоюють ці частоти, але й генерують нові, підзаряджають своєю енергією медіатор [146, с. 315].

Нагадаємо, що процедура опосередкування в матеріальному світі найдокладнішим чином описана в роботах К. Маркса. За таких умов поділ праці, що детермінує існування будь-якої соціальної системи, наприклад, виробничої фірми, характер і зміст взаємодії робітників у ході виробничого процесу, формує два види солідарності між його учасниками: механічну й органічну [129]. Перший вид солідарності потребує, щоб співробітники були схожі один на одного, а другий, навпаки, – щоб вони відрізнялись на основі оволодіння різними виробничими функціями.

Висновок про наявність двох видів солідарності в процесі виробництва є дуже важливим для реалізації мети даного дослідження, оскільки на їх основі формуються мораль і право. Що є інструментами організаційної взаємодії

носіїв прямого і зворотного зв'язку. «Право і моральність – це сукупність уз, що прив'язують нас один до одного і до суспільства, створюючи з маси індивідів єдиний узгоджений агрегат», – доречно підмітив Е. Дюркгейм [129, с. 406].

Щодо **засобів соціальної комунікації** які соціальна система застосовує для утримання себе у стані динамічної рівноваги, то їх у розпорядженні адміністративних органів багато. Найбільш сталими і перевіреними є ЗМІ, а також більш доступні до людей закони, звичаї, ритуали і традиції. Культура будь-якого суспільства наповнює зміст цих комунікаційних каналів. Про посередницьку роль культури ми уже відмічали вище. Вона довічний посередник між минулим і майбутнім станом соціальної системи.

Державні службовці знають про організаційну ефективність цих засобів і цілеспрямовано їх використовують. **Особливо впливовими у їх руках є ЗМІ**, які завдяки застосуванню ціннісно-сислового субстрату мають багатство функціонального впливу на особистість, державу і громадянське суспільство, маніпулює масовою свідомістю, потребує і отримує легітимність, нарешті, реалізує легітимну політику і творить суспільство знань.

Інформація, що транслюється ЗМІ «знаходить кожную людину матеріалізується в ній на кожному рівні «своїми» певними сегментами: на рівні підсвідомого – це збудження певного типу архетипів, міфів і легенд та потяг до соціальних утопій; на рівні свідомого – модернізованими на зразок нав'язаних особистості медіазасобами цінностями та ідеалами; на надсвідомому рівні – потягом до пошуку певного спрямування смислових полів, символів, знань та інформації», – зазначає Б.М. Калініченко [155, с. 4]. Далі цей автор наводить декілька класифікацій форм впливу влади ЗМІ на людей. Найсуттєвіші серед яких є: інформаційна і психологічна війни, маніпуляційні технології, універсальні і спеціальні, міжнаціональні і транснаціональні форми.

ЗМІ мають потужні механізми впливу на особистість на основі наявності двох видів інформації: генотипічної і фенотипічної; фенотекст – це порядок, який існує до індивідуального суб'єкта та існуватиме після нього, порядок, до

якого треба приєднатися і якого треба досягти, а генотекст – це те, як індивідуальний суб'єкт – телеглядач, виконує цю функцію, який він у ній постає перед іншими і перед самим собою, які зв'язки встановлюються між ним та іншими суб'єктами в процесі спільного із медіазасобами творення і перетворення фенотексту.

Більш поширеними засобами до яких масово дотичний пересічний громадянин будь-якої країни – це закони, звичаї, ритуали та традиції. Ось, наприклад, як подаються у літературі з державного управління ефективність **ритуалів** і для чого їх пропонують використовувати на практиці. «Ритуали, наприклад, мають подвійну функцію: по-перше, укріплювати структуру органу влади; по-друге, за рахунок завалювання справжнього стану речей послаблювати цю структуру. Ритуал символізує переконання, і тому відіграє суттєву роль в житті організації. В поєднанні з видатними подіями ритуали безпосередньо чи опосередковано змальовують образ установи й панівні ціннісні орієнтації [336, с. 577]». Загалом вирізняють:

- ритуали-визнання: ювілеї, святкування успіхів, зарахування до кращих, до резерву, публічні заохочення, заохочувальні поїздки тощо, – демонструють інтереси організації, які винагороджуються і заохочуються. Це своєрідний спосіб наочної демонстрації ціннісних орієнтацій;

- ініціюючі ритуали – при вступі до колективу. Новому членові колективу чітко демонструється, що ціниться в організації, які пріоритети переважають у діяльності [336, с. 577]».

Для посилення аргументації своєї тези наведемо ще приклад використання **традиції** у якості засобу утримання соціальних систем у стані стабільності. Нагадаймо, що традиція – (от лат. *traditio* – передача), елементи соціальної та культурної спадщини, що передається від покоління до покоління і зберігається в відповідних суспільствах і соціальних групах на протязі довгого часу.

В якості традиції виступають відповідні суспільні установки, норми поведінки, цінності, ідеї, закони, звичаї, обряди і т.д. Традиції «всмоктуються»

та «абсорбуються» людиною з дитинства. Багато з того, що робить людина, вона набуває без всякого спеціального навчання. Ці загальні правила поведінки, звички, манери – все це так природно і звичайно, так прийнято усіма оточуючими, що стає незвично та незручно поступати інакше.

Люди, що живуть поряд, разом, в одній країні звикають користуватися традиційними способами виразу своїх відчуттів, думок, емоцій, виражати своє відношення до будь-яких явищ. Цьому сприяє існуюча культура, в якій концентруються загальні закони, звичаї, загальні звички, правила поведінки, вірування. Традиції народу живуть в його фольклорі, в його звичних формах спілкування. Російські билини і казки розказують про багатирів, що жили в глибокій старовині. Ці казки мають величезне виховне значення, оскільки дитина з дитинства пронизається духом пошани до своїх предків, прагне бути сильним і мужнім.

Таким чином, традиції, що виникли в глибокій старовині відіграють величезну роль у вихованні і утворенні нових поколінь. Традиційний спосіб життя суспільства підтримується аж до зміни умов життя, коли традиція стає гальмом, перешкоджаючи зміні звичних форм життя.

Узагальнена характеристика традицій може бути представлена по трьом суттєвим ознакам:

- традиції як ціннісне відношення до тих чи інших життєвих феноменів;
- традиції як форми, що склалися, способи організації життєдіяльності в відповідному просторі життя;
- традиції як вимоги тих чи інших значимих структур (державних, суспільних, національних) до організації життєдіяльності людини, особливостям його існування в суспільстві.

Смисловою основою поняття традиції є «спадкоємність». В загальному значення традиція – це одне із засобів збереження і передачі позитивного досвіду від покоління до покоління. Безперечним є те, що істинне значення традицій полягає в забезпеченні спадкоємності розвитку. Пов'язуючи сучасне з минулим, спадкоємність тим самим обумовлює стійкість цілого. Більшість

вчених розуміють традицію не тільки як результат розвитку, але і як основу удосконалення.

Визначаючи традицію в якості закону історичної спадкоємності, ми маємо на увазі наступне. Традиція є специфічно соціальним вираженням загального закону – спадкоємності в розвитку, що реалізується в даному випадку в суспільних відносинах. Потім, будучи законом історичної спадкоємності суспільних відносин, традиція відрізняється від інших видів спадкоємності, що мають місце в системах суспільних відносин, скажімо, ієрархічної.

Враховуючи, що поняття спадкоємності імпліцитно містить в собі смисл і історичного зв'язку, і основи розвитку, можна ще більш диференційовано підійти до трактування традиції, яка повинна бути представлена тоді відповідно як специфічне вираження історико-генетичного зв'язку і основи розвитку суспільних відносин [338, с. 14].

З аналізу гомеостатичного стану соціальних систем впливає низка **висновків:**

По-перше, сталість соціальних систем носить відносний характер, скоріше за усе вони знаходяться у стані динамічної рівноваги, тобто коливаються навколо певної середньої лінії, постійно зриваючись, то у бік позитивних змін на хвилі гомеорезу, то у бік катаклізму під впливом хвилі гомеоклазу;

По-друге, у соціальній системі одночасно задіяні усі види зворотного зв'язку, оскільки організаційна взаємодія представляє собою незчисленну кількість комбінації сил; вирішальним тут є їх баланс, що складається відносно конкретної управлінської ситуації і ціннісна спрямованість збудника; у повсякденному житті збудники не здатні вивести систему зі стану динамічної рівноваги і система дрейфує у заданому напрямі; у такому випадку спрацьовує негативний зворотний зв'язок, що «працює» на ціннісному субстраті і який повертає систему у попереднє лоно;

По-третє, якщо збудник має потужну інноваційну силу, то він виводить систему за межі її стабільності і у залежності від його характеру система або набирає прогресивного розвитку або регресує; у першому випадку ми, ззовні спостерігаючи за процесом, маємо справу з позитивним зворотним зв'язком і класифікуємо стан її як гомеорез, а у другому випадку – маємо справу із згасанням системи і класифікуємо цей стан як гомеоклаз;

По-четверте, стани гомеорез і гомеоклаз слід розглядати як варіації від стану гомеостазу: у першому випадку гомеостаз стрибкоподібно починає розвиватися у конструктивному варіанті, а у другому – починає деградувати за рахунок безплідної боротьби суперечностей або повної відсутності зворотного зв'язку (у разі наростаючої інфантильності недержавної влади і населення країни) і неконтрольованого тиску на систему прямого зв'язку (державної влади), що привело усі імперії до краху;

По-п'яте, треба вивчати властивості сукупності гомеостатів, що регулюють стан соціальних систем, оскільки є нагальна суспільна потреба в цьому і від розуміння їх взаємодії можна корегувати поведінку окремих країн у дискурсі активності гомеостатів наддержавних утворень, що сьогодні активно формуються і докорінно змінюють організацію і ритм функціонування планетарної спільноти.

Далі на черзі аналіз прояву зворотного зв'язку у соціальних системах, що перебувають у стані гомеорезу.

3.2 Гомеорез як сталий розвиток соціальних систем детермінований позитивним зворотним зв'язком

Завданням цього підрозділу є подати характеристику соціальної системи, що перебуває у стані гомеорезу і пояснити якими механізмами позитивного зворотного зв'язку вона це собі забезпечує. Для цього ми відпрацюємо, як нову батарею гіпотез про те, що: а) режим гомеорезаа детермінується всезагальним

законом біології; б) глибинним механізмом перетворень є використання людиною принципу стійкої нерівноваги до якого прагне жива система внаслідок спонтанного вивільнення вільної енергії; в) продуктом такого розвитку є цілеспрямований розвиток структури і збагачення ноосфери; г) позитивний зворотний зв'язок в системі забезпечується механізмами смислотворчості і смислопородження людини.

Нагадаймо, що у попередньому підрозділі ми з'ясували, що у структурі соціальної системи одночасно діють усі види зворотного зв'язку, але при певних обставинах вона долає власні обмеження, виходить з дрейфу і набирає цілеспрямований прогресивний розвиток. Саме у такому випадку ми констатуємо, що спрацював позитивний зворотний зв'язок.

Для цього спочатку уточнимо що таке за явище – гомеорез і чим воно відрізняється від гомеостазу. Гомеорез (спрямованість, каналізованість) – термін, який у 1957 р. запропонував англійський біолог Конрад Хел Уоддінгтон, що означає підтримку сталості у системах, що розвиваються; існування певних онтогенетичних шляхів, що приводять до виникнення стандартних фенотипів незалежно від зовнішнього середовища і генетичних впливів; деякі автори гомеорез використовують у філогенетичному аналізі, зокрема; являється основним елементом моделі каріотипічної ортоселекції; внутрішній механізм, що забезпечує закономірну зміну істотних параметрів у процесі розвитку системи; гомеорез підтримується регуляторними процесами, які відновлюють фазові траєкторії при відхиленнях, викликаних змінами умов.

Г. Югай у праці «Общая теория жизни» характеризує та порівнює гомеорез та гомеостаз: «Гомеорез від гомеостазу можна відрізнити за багатьма ознаками. Гомеорез характеризується, по-перше, більш динамічним, функціональним характером; якщо гомеостаз – це збереження заданого стану рівноваги шляхом авторегуляції, то гомеорез – автономізований процес новоутворення або самоорганізації, тобто зміна стану навіть і гомеостазу, на основі чого досягаються не тільки новоутворення, але й стабілізація форм (І. Шмальгаузен).

По-друге, якщо при гомеостазі зберігаються в певних межах окремі змінні, то при гомеорезі змінюються і зберігаються всі інші змінні системи шляхом їх динамічних перетворень (новоутворення). На відміну від гомеостазу, який не викликає появи новоутворень, гомеорез веде до таких. По-третє, гомеорез означає зміни протягом усього процесу розвитку системи, спрямовані на досягнення кінцевого результату [384, с. 137-138]».

За змістом поняття гомеореза дуже близьке поняттям системогенеза П. Анохіна та стабілізуючого відбору І. Шмальгаузена. Г. Югай правильно, на нашу думку, підкреслює різницю між гомеорезом і системогенезом, вбачаючи її в тому, що системогенез скоріше акцентує увагу на кінцевому стані, а гомеорез на всьому об'ємі процесу розвитку.

Звернемо увагу на специфіку принципів збереження і принципів розвитку, що в біології розглядаються нерозривно. Подивимось як ці принципи проявляються у царині соціального організму. Можливість поширення категоріального апарату біологічної науки на сферу соціального управління обумовлена єдністю планетарного життя і ми це уже підкреслювали раніше. І до того ж, ми аналіз предмету дослідження ведемо на рівні соціально організму країни. Він віднесений нами до живих систем, що мають квантово-хвильову природу і є продуктом взаємодії людей.

Відомий радянський біолог Е.С. Бауер основну відмінність живого і неживого бачив в стійкій нерівновазі живих систем: «..тільки живі системи ніколи не бувають у стані рівноваги і виконують за рахунок своєї вільної енергії постійно роботу проти рівноваги, що вимагають закони фізики і хімії при існуючих зовнішніх умовах. Ми позначимо цей принцип як «принцип стійкої нерівноваги» живих систем. Ми не знаємо жодної неживої системи, у якої нерівноважний стан мав би ознаки стійкості [27, с. 42-44]». І далі: «...структури живих систем не є рівноважними... отже, для збереження їх, тобто, умов системи, необхідно постійно поновлювати, тобто, постійно витрачати роботу [27, с. 55]».

Принцип стійкої нерівноваги більше відповідає стану гомеореза, ніж гомеостазу. У порівнянні з гомеостазом гомеорез є досконаліша форма самоорганізації і саморегуляції. Якщо гомеостаз є динамічно рівноважний стан регуляції, то самоорганізація типу гомеореза є нерівноважний стан, що включає обов'язково новоутворення або перетворення.

У зв'язку з визначенням самоорганізації як вищої форми самозбереження живого представляють інтерес наступні розмежування саморегуляції і самоорганізації, запропоновані В.Г. Пушкіним: «У еволюції біосистем доцільно розрізняти принаймні два рівні пристосування до середовища – саморегуляцію і самоорганізацію. Для підтримки рівноваги з середовищем (що є найбільш поширеною і надійною формою пристосування) досить гомеостатичних механізмів, які вводять різного роду відхилення в нормальне русло. У більш загальному плані цей рівень пристосування можна назвати рівнем саморегуляції. На цьому рівні пристосування забезпечується стабілізацією істотних змінних.

На більш високому рівні пристосування до середовища – рівні самоорганізації – система не стільки стабілізується, скільки саморозвивається. Точніше кажучи, в системах, що саморозвиваються, саморегуляція підкорена чинникам самоорганізації, що є найбільш складною формою відношення до середовища, коли система, витягаючи необхідне з оточення (енергію, інформацію і т. д.), дістає можливість виділитися з середовища і протиставити себе оточенню [295, с. 45]».

Що стосується співвідношення понять збереження і стійкості, то вони багато в чому тотожні. Тому цілком правомірне визначення одного через інше. «Стійкість живих систем в широкому сенсі, – пише П.А. Водоп'янов, – є не що інше, як притаманна ним здатність до збереження основних атрибутивних функцій життєдіяльності, здатність відтворювати життєвий процес з покоління в покоління [76, с. 50]». В той же час між ними існують і відмінності. Збереження «за своїм змістом є більш широким поняттям, ніж стійкість. Однак на відміну від збереження стійкість носить активний характер, тобто висловлює

момент спротиву, що здійснює дана система по відношенню до зовнішнього впливу [76, с. 50]».

Ідея екологічного гомеорезу розробляється вченими [126] у формі концепції про еволюційний розвиток живих систем як входження у відповідність з екологічними чинниками систем гомеостазу на популяційному, видовому і міжвидовому рівнях. Пусковим механізмом екологічного гомеореза є екологічний стрес. Сюди можна віднести дію природних і штучних катаклізмів, переселення популяцій в екстремальні зони, впровадження у біоценоз нових видів з органічного світу, формування і заповнення екологічних ніш. Рушійними силами формування екологічного гомеореза є: адаптація, відбір (природний або штучний), гено- і фенотипічні модифікації).

Режим гомеорезу соціальних систем ще ніколи не був предметом аналізу соціальних філософів. І нерівноважність ніколи ще не використовувалася для пояснення соціальних явищ і тому ми вимушені проаналізувати у цій площині напрацювання біологічної науки.

До речі, Е.С. Бауер звернув увагу на парадокс принципу розвитку. У дискурсі нашого дослідження він полягає у тому, що зруйновані соціальні системи є рушійною силою еволюції соціального світу і живого взагалі. «Цю думку можна виразити і таким чином, пояснює Е.С. Бауер: «виживання пристосованих організмів в боротьбі за існування є консервативним, зберігаючим види чинником. Навпаки, неживання в боротьбі за існування є рушійним, видостворюючим чинником еволюції. Матеріал для еволюції поставляють не переможці в боротьбі за існування, а переможені. Організми, що все збереглися, були при своєму виникненні пристосовані до довкілля, оскільки адже інакше вони не могли б зберегтися [27, с. 146]».

Велика думка Дарвіна і полягала саме в тому, що з цього абсолютно не виходить, що виникають тільки пристосовані організми. Завжди виникають у великій кількості і менш пристосовані (чи зовсім не пристосовані) організми, а збереження пристосованих є результатом відбору. Але між виникненням різних варіантів і процесом відбору ні Дарвін ні сучасна біологія не бачать ніякого

зв'язку. Виникнення спадкових змін являється, на їх думку, процесом, раз назавжди даним і незалежним від процесу відбору і виживання. Наші ж міркування приводять нас до висновку, що тут є причинна залежність, що представляє слідство із загальних законів руху живої матерії. Саме остільки і тому з'являються нові спадкові варіанти, оскільки і чому виникають не лише пристосовані організми.

Гомеорез як явище неможливо досягнути без уточнення сутності явища живого. Тут ми маємо виходити з трьох вимог до живого які сформульовані Е.С. Бауером [27, с. 26-28]. На думку цього дослідника **перша** вимога до живих систем полягала в тому, що живі системи при незмінному довкіллі не повинні знаходитися в рівновазі, але повинні мати різниці потенціалу, які вирівнюються без зовнішнього сприяння, тобто вони мають бути здатними виконувати роботу.

Друга умова вимагала, що б при якій-небудь дії ззовні, отже, при якій-небудь зміні стану довкілля система повинна виконати роботу, яка впливала б на зміни стани, викликані цією зовнішньою дією, і змінювала б їх.

Третя вимога говорить: робота живих систем при всякому довкіллі спрямована проти рівноваги, яка повинна була б наступити при цьому довкіллі при цьому первинному стані системи. Слід відмітити, що ця вимога, як і інші дві, жодним чином не суперечить законам фізики, особливо термодинаміки.

Щодо визначення сутності живих систем цей дослідник писав: «Ми стверджуємо, що матеріальні системи, позначені нами як живі, і в цьому відношенні мають характерну властивість – стійку нерівновагу, і ми називаємо живими тільки такі системи, які цю властивість мають.

Цю властивість ми формулюємо таким чином: щоб позначити систему живою, ми вимагаємо від неї, щоб вона витрачала свою працездатність, тобто свою вільну енергію, яку вона має при незміненому довкіллі, завжди на таку роботу, яка приводить при цьому довкіллі до змін в умовах системи, що підвищують її працездатність.

Інакше кажучи, в системі повинні існувати пристосування (властивості – авт.), сприяючі тому, щоб працездатність системи і при незмінному довкіллі завжди витрачалася на такі роботи, які підвищують працездатність самої системи. Коротше, працездатність має бути використана в інтересах власної працездатності.

Оскільки система тільки тоді буває працездатною, коли вона не знаходиться в рівновазі, оскільки при рівновазі в ній не може відбуватися без зовнішнього сприяння за незмінених зовнішніх умов ніяких змін, то ми можемо формулювати нашу вимогу ще і таким чином: в живих системах мають завжди бути пристосування (властивості – авт.), які перетворюють працездатність системи при незміненому довкіллі в роботу проти рівноваги, яка наступила б при цьому довкіллі і при цьому стані системи.

Цим ми поставили умову і відносно роду і напрямку роботи, яка має бути використана при незміненому довкіллі. При зовнішніх діях, тобто при змінах стану довкілля, ми знаходимо обов'язковим в нашій другій вимозі, щоб система виконала роботу, що змінює ефект зовнішньої дії. Для даного випадку відносно роду і напрямку роботи ми ставимо таку ж вимогу. Тут ми повинні згадати, що це вимогу ми ставили не безумовно при всякій зовнішній дії, а вимагали лише, щоб такі роботи, що змінюють ефект зовнішньою дії, взагалі відбувались.

Тоді наша третя вимога для того випадку виразиться таким чином: якщо відбувається зовнішній вплив на живу систему і остання виконує роботу, що впливає на очікуваний від цієї дії і від первинною стани системи ефект, то робота системи полягає в такій зміні ефекту, в результаті якої при цій зовнішній дії, при зміненому довкіллі працездатність системи підвищилася, або, іншими словами, у разі, якщо система при зовнішній дії виконує роботу, то ця робота спрямована проти рівноваги, яка наступила б при зміненому довкіллі і первинному стані системи [27, с. 26-27]».

Позитивний зворотний зв'язок від вивчення якого ми ніби то відхилились, якраз і пояснює поведінку соціальних систем, що знаходяться у стані гомеорезу. До сьогоднішнього дня дослідники замовчували сутність цього

явища, а спілкувалися один з одним і, до речі, розуміли про що йде мова, спираючись на інстинктивно-емпіричне розмежування його з гомеостазом. У той же час соціальний розвиток досяг такого рівня і напруги, що політики усього світу заговорили у один голос про потребу забезпечити у XXI столітті суспільству сталий соціальний розвиток. Вирішити цю проблему означає перевести розвиток соціального світу у режим гомеорезу і регулювати його позитивним зворотним зв'язком.

Позитивний зворотний зв'язок репрезентує на поверхні життя у сфері соціального менеджменту діяльність принципу стійкої нерівноваги. Цей висновок ми робимо на основі **всезагального закон біології**, який свідчить, що: «усе і тільки живі системи ніколи не бувають в рівновазі і виконують за рахунок своєї вільної енергії постійно роботу проти рівноваги, потрібної законами фізики і хімії за існуючих зовнішніх умов [27, с. 32]».

Визнавши цей закон, як дійсний, ми можемо застосовувати тоді у всякому окремому випадку, тобто при всякому життєвому явищі всякої живої істоти, у тому числі й до соціальних систем, причому, виходячи з його правильності, можемо вказувати, що дане життєве явище представляє фактично спеціальний випадок цього закону і не суперечить йому. Подібний загальний закон оскільки він правильний і веде у всякому окремому випадку до вірних ув'язнень, фактів, що не суперечать, і ставиться тому завжди в главу всякого дослідження, називається принципом. Так, наприклад, говорять «принцип Даламбера», «принцип Гамільтона», «принцип інерції» і ін. в механіці, «принцип збереження енергії» в термодинаміці і т.д.

Отже, за позитивним зворотним зв'язком на поверхні організаційної взаємодії виступав механізм дії основного закону біології у формі «принципу стійкої нерівноваги» живих систем. Вищенаведене пояснення ясно виражає сенс принципу і характерні з точки зору термодинаміки ознаки живих систем. Так само як стійка рівновага характеризується тим, що, будучи порушено, завжди настає знову, так і у живих систем нерівноважний стан зберігається постійно і має усі ознаки стійкості. Принцип виражає також в короткій формі

характерну властивість живих систем, оскільки ми не знаємо жодної неживої системи, у якої нерівноважний стан мав би ознаки стійкості.

Наведений принцип говорить тільки про загальну поведінку соціальних систем і про напрям процесів, що протікають в них; він, проте, не містить ніяких кількісних характеристик. Тому ми повинні доповнити його ще так, щоб він отримав кількісне вираження. Ми стверджуємо, що соціальна система завжди перетворює усю свою вільну енергію на роботу проти очікуваної рівноваги. Це вираження кількісне, і його правильність може бути експериментально перевірена за допомогою вимірів. Кількісний принцип повинен, звичайно, бути виражений формулою.

Постає закономірне питання про те, звідки соціальна система, перебуваючи у режимі гомеорезу, бере **вільну енергію** і для **якої роботи** її використовує? Відповідь на першу частину питання ми знаходимо у працях В.П. Беха, а саме у монографії «Генезис соціального організму країни». Цей дослідник пише: «**Якісна вузлуватість**» універсуму ... точно визначена, як ми тепер вже розуміємо, терміном «життєдіяльність», у даному випадку людського організму. При цьому інгредієнт «життя»... відбиває взаємодію матеріального і духовного, а «діяльність» відбиває продукування **вільної енергії**, здатної здійснювати роботу по формуванню соціального середовища [39, с. 115]».

У іншому місці він дає філософське визначення категорії «інтелектуальне», визначаючи її сутність «як засіб виробництва **вільної енергії**, здатної чинити роботу поза людським організмом. При цьому людський організм стає знаряддям виробництва соціального світу, що засновується на інтелектуальній енергії [39, с. 120]».

Далі він зазначає, що «**вільна енергія**, яка викидається людством у космічне середовище, при досягненні критичних розмірів, що зумовлюються силами зовнішнього стискання, в умовах Землі породжує якісно нову форму загальнопланетарного життя, яку слід називати соціальною. Остання є продукт інтеграції індивідуальних полів, що пульсують [39, с. 122]».

Е.С. Бауер назвав цю енергію «структурною енергією» [27, с. 85]. На його думку «в живих системах всяка робота усередині них або спрямована проти їх зміни може вироблятися тільки за рахунок структурної енергії, тобто системними силами [27, с. 55-56]». Для підтримки нерівноважного, збудженого стану працездатних структурних елементів живої системи усі вони мають бути настільки взаємозалежними, що жива система може розглядатися як багаторівнева когерентна система.

«Структурна енергія» відповідно до того визначення, що наведено вище, а також спосіб її використання принципово відрізняються від тих, що характерні для неживої природи, точніше – техносфери. Джерела енергії для виконання роботи машинами і неживими природними системами (наприклад, водоспад) лежать поза ними, а самі вони служать пасивними трансформаторами її в зовнішню роботу. Навпаки, живі системи завдяки нерівноважному стану своїх структур самі є джерелами енергії, яку вони використовують тільки для збереження цього стану.

Соціальний організм країни є живими системами, що володіють такими властивостями біологічних організмів як **подразливість і збудження**. Цими поняттями загалом позначається та властивість живих організмів, через які вони на зміни стану довкілля, тобто на зовнішні дії, наприклад, політику ОБСЄ, відповідають змінами стану, тобто процесами, які важко вивести із зовнішньої дії так званого роздратування; дія не відповідає силі зовнішньої дії – незначні впливи відгукуються інтенсивними процесами: дуже часто відсутній також і зв'язок з місцем подразнення: «роздратування» діє в одному місці, а процес, обумовлений ним, відбувається в абсолютно іншому місці організму. Отже, поняття «подразливість» і «збудження» відноситься до тих понять, які були створені для того, щоб виділити і характеризувати особливу поведінку живих систем, але по відношенню до зовнішніх дій.

Тепер подивимося, в чому власне полягає ця особлива поведінка, що під цим мається на увазі і в якому відношенні воно знаходиться з позначеними вище першою і другою вимогами до визначення живого. Якщо справа полягає

тільки в кількісній невідповідності між зовнішньою дією і викликаною ним зміною стану, між «роздратуванням» і реакцією у відповідь, то це означає, що тут справа йде про так звані явища розрядки. У соціальній системі існує потенційна енергія у вигляді різних різниць потенціалу, яка не може без зовнішнього сприяння ні розрядитися, ні зрівнятися; досить, проте, незначної дії ззовні, щоб виробити це вирівнювання, причому тоді абсолютно незалежно від розряджаючої дії звільняються величезна кількість енергії і може бути реалізована дуже сильна дія.

Специфіка соціальних систем полягає у тому, що вони утворюються у ході взаємодії між людьми, які можуть продукувати вільну енергію **двома шляхами**. У **одному випадку** люди самі для себе виробляють вільну енергію зі смислів і цінностей шляхом проникнення у семантичний горизонт Всесвіту. Для цього людина має у смисловій сфері спеціальні механізми: смислоутворювання, смислоусвідомлювання, смислобудівництва, які дослідив і включив у науковий обіг Д.О. Леонтьєв [196]. У **іншому** – людина сама може продукувати вільну енергію з глибин власного організму. У праці «Человек и Вселенная» В.П. Бех наводить у структурі особистості механізм смислопородження [45]. Таким чином, соціальна система має власне джерело для саморозвитку і режим гомеорезу є для неї більш прийнятний і природний.

Відповідь на другу частину питання куди соціальна система витрачає здобуту енергію у гомеорезі полягає у тому, що енергетичний ресурс розподіляється по **двох каналах**: один спрямовує її на внутрішню роботу, а інший на зовнішню роботу. Це означає, що у процесі гомеорезу соціальна система витрачає частину енергії на створення, реконструкцію і удосконалення власної структури, а іншу частину спрямовує на оволодіння зовнішнім середовищем, відкриттям нових видів енергії, освоєнням нових територій і промислів.

Е.С. Бауера також торкається розподілу вільної енергії на внутрішню і зовнішню роботу. При виконанні роботи проти рівноваги нерівноважні структури втрачають енергію збудження і неминуче рухаються до

рівноважного стану, характерного для неживої матерії. Для підтримки свого нерівноважного стану живій системі безперервно вимагається знову **заряджати свої структури** або заміщати їх на нові, також нерівноважні. Е.С. Бауэр визначає цю форму роботи як **«внутрішню»**, і вона характерна тільки для живих систем. Ця робота здійснюється за рахунок структурної енергії інших компонентів цієї живої системи і наскільки б ні ефективною вона не була, загальний запас вільної енергії живої системи знижуватиметься. Для компенсації втрат, відновлення своїх нерівноважних структур системі необхідно витягати речовину і енергію з середовища. Ця робота живої системи – **«зовнішня робота»** також здійснюється тільки за рахунок її власної структурної енергії.

Причому зовнішня робота для соціальної системи є кориснішою і бажанішою ніж внутрішня. Сама ж робота виконується безпосередньо за рахунок структурної енергії. Потенційна енергія структури виконує при своєму вирівнюванні роботу. У живих системах тільки системні сили є джерелом зовнішньої роботи.

І тут виникає проблема. Необхідно пояснити, яким чином витягнута з середовища зовнішня енергія може повністю компенсувати втрати власної структурної енергії для підтримки її хоч би в стаціонарному нерівноважному стані. Ще важча проблема виникає для пояснення стадії зростання і розвитку, на якій сумарний об'єм вільної енергії живої системи росте, при тому, що використовуються для цього лише власні енергетичні ресурси живої системи.

Е.С. Бауэр розв'язав цю проблему, ввівши поняття «потенціал живої матерії», а ми, діючи за аналогією, вважаємо, що соціальні системи розв'язують цю проблема виходячи з «потенціалу соціального організму». Цей термін може бути синонімом «потенціал соціальних систем». Джерелом енергії для тваринних організмів є, як ми знаємо, хімічна енергія живлення, яка звільняється шляхом розщеплювання їжі.

Ми приходимо до загального стану, що структури живої матерії мають вільну енергію, яка може зменшуватися за існуючих в кожен цей момент умов,

тобто що – це структури нерівноважні і що в живих системах всяка робота усередині них або спрямована проти їх зміни може вироблятися тільки за рахунок цієї структурної енергії, тобто системними силами. Це положення Е.С. Бауер називає принципом роботи системних сил. Він містить в собі принцип стійкої нерівноважності живих систем, з іншого ж боку, останній містить в собі принцип роботи системних сил. Обидва принципи означають одне і те ж, але в різній формі і з різних сторін. Пізнання ж значення цих принципів в обох формах надзвичайно істотно для розуміння цілої низки процесів гомеорізного походження.

Отже, ми приходимо до наступного висновку: в ході виникнення різноманітності форм соціальних систем роль зовнішньої роботи стає усе більш важливою, внаслідок чого остання повинна збільшуватися. Ця закономірність є не прямою, а історичною, такою, що здійснюється з необхідністю через поодинокі і випадкові. Зокрема, з наведених вище міркувань випливає, на думку Е.С. Бауера, наступне: «серед однакових або споріднених форм, що користуються для внутрішньої роботи, тобто для підтримки і створення своїх нерівноважних структур, однаковими джерелами енергії в одній і тій же місцевості, більше древні форми мають менш розвинені структури для зовнішньої роботи, ніж пізніші. Або, що означає те ж саме: знову виникаючі форми, енергії, що можуть використовувати нові джерела, і нове довкілля, спочатку мають меншу здатність до зовнішньої роботи: остання у них падає до мінімуму з тим, щоб потім знову підвищитися в межах тієї ж самої групи форм [27, с. 49]».

Закони термодинаміки загалом говорять про те, що рівновага настає тоді, коли з цими умовами системи несумісна ніяка зміна, яка супроводжувалася б збільшенням або зменшенням відомої величини стану, ентропії або вільної енергії. Чи наступить рівновага при певному стані або ні, отже, чи буде працездатна система при певному стані або ні – залежить від умов системи.

Якщо таким чином процеси, що відбуваються в системі і слугують її джерелом енергії, в той же самий час змінюють умови системи, якщо в системі

існують пристосування (властивості – авт.), які сприяють перетворенню вільної енергії на роботу, що змінює умови в самій системі, то вона внаслідок цієї роботи за тих же зовнішніх умов і дій і при тому ж первинному стані залишиться працездатною, тоді як без цих пристосувань і при тих же величинах стану вона прийшла б вже в рівновагу. Отже, в живих системах робота завжди повинна полягати в зміні структури самих частин системи [27, с. 27-28].

Позитивний зворотний зв'язок у парадигмі саморегуляції соціальних систем, таким чином, **через зміст зовнішньої роботи**, що збільшується, як історична закономірність» **визначає вектор** еволюції соціальних систем на усіх рівнях організації соціального життя світової спільноти. Розвиток можна визначити як спонтанне виникнення нових процесів (наприклад, глобалізації) і структур (наприклад, ОБСЄ), що здійснюють їх, забезпечують підвищення міри диференціювання різних частин соціального світу, при одночасному вдосконаленні координації їх функціональної активності. Одночасно удосконалюється і полегшується здатність соціальної системи взаємодіяти з середовищем. В результаті розвитку росте стійкість нерівноважного стану соціальної системи або їх об'єднань.

Які межі розвитку соціальної системи під впливом позитивного зворотного зв'язку? Системи орієнтовані на свій навколишній світ не лише випадковим чином або адаптивно, але передусім по структурі. Вони конституюються і зберігаються шляхом створення і збереження відмінності з навколишнім світом і користуються своїми межами для його регулювання. Без відмінності з навколишнім світом не було б навіть самореференції, оскільки відмінність є функціональною передумовою самореферентних операцій. У цьому сенсі збереження меж є збереженням системи.

При цьому межі не означають розриву зв'язків. Неможливо стверджувати взагалі, що внутрішні залежності важливіше залежностей система/навколишній світ. Проте поняття межі означає, що процеси, що перетинають межу (наприклад, обмін енергією або інформацією), продовжаться при її переході в інших умовах (наприклад, інші умови реалізації або консенсусу).

Одночасно це означає, що контингентности протікання процесу, відкритість іншим можливостям варіюють залежно від того, чи має він місце для системи в системі або у її навколишньому світі. Тільки якщо це має місце, є і межі, є і системи. Навколишній світ зберігає свою єдність лише завдяки системі і лише відносно неї. Зі свого боку він визначений відкритими горизонтами, а не межами, які можна перетнути; таким чином, він сам не є система. Для кожної системи навколишній світ різний, оскільки кожна система витягає з нього лише саму себе. Відповідно не існує саморефлексії навколишнього світу, тим більше його здібності дії. Віднесення до навколишнього світу («зовнішнє віднесення») є власною стратегією системи. Усе це, проте, не означає, що навколишній світ залежить від системи або що система може розпоряджатися навколишнім світом на власний розсуд. Швидше за комплексність системи і навколишнього світу виключає будь-яку форму тотальної залежності в тому або іншому напрямі.

Одним з найважливіших наслідків з парадигми система/навколишній світ являється те, що треба розрізнити навколишній світ системи і систему у навколишньому світі цієї системи. Значення цього розрізнення важко переоцінити. Так, слід передусім розрізнити стосунки залежності між навколишнім світом і системою від стосунків залежності між системами. Це розрізнення підриває стару тематику панування/підпорядкування. Чи можуть і наскільки далеко можуть розвиватися стосунки, в яких одна система домінує над іншою, не в останню чергу залежить від того, як обидві системи і система їх стосунків залежать від відповідного навколишнього світу. У цьому сенсі влада, хоча і «абсолютна», з якої виходили колишні моделі імперії, ніколи не була ні сильною, ні детермінуючою, а була швидше модусом опису системи, що виражав відому можливість системи розпоряджатися собою.

Зі свого боку системи у навколишньому світі якої-небудь системи орієнтовані на свої навколишні світи. Проте жодна система не може повністю розпоряджатися чужими стосунками система/навколишній світ, хіба лише шляхом деструкції. Тому кожній системі її навколишній світ постає у вигляді

заплутаної комплексної структури взаємних стосунків системи і навколишнього світу і в той же час як єдність, що конституюється самою системою, вимагає лише виборчого спостереження. «Система, що керує власним навколишнім світом, у кінцевому підсумку володіє собою» – робить слушний висновок Н. Луман [205, с. 612].

Нарешті, розглянемо **різницю між позитивним і негативним зворотним зв'язком** на порівнянні принципів динамічної рівноваги і стійкої нерівноваги. Делімітувати їх можна, до речі, і на порівнянні гомеостазу і гомеорезу.

Принцип динамічної рівноваги містить в собі загальну вказівку, в якому напрямі змінюватиметься соціальна система при зміні довкілля: він говорить, що зміна в системі відбуватиметься в напрямі, протилежному до зміни довкілля; отже, зростання населення супроводжується зниженням добробуту і навпаки, зростання добробуту веде до покращення народжуваності дітей, у фізичному світі – приплив тепла веде до реакції, що знижує тепло, підвищення тиску – до реакції, що знижує тиск (стискання), і так далі

Принцип стійкої нерівноваги показує, що жива система при зміні довкілля виконуватиме таку роботу, яка спрямована проти рівноваги, очікуваної при цьому зміненому середовищі і за незмінених умов системи.

Між двома принципами – принципом динамічної рівноваги і принципом стійкої нерівноваги – є зовнішня схожість, що полягає в тому, що обоє вони містять загальну вказівку, в якому напрямі відбуватиметься реакція, тобто зміна стану соціальної системи при якій-небудь зміні стану довкілля.

Крім того, обидва принципи говорять, що зміна стану соціальної системи спрямована в деякому розумінні проти зміни стану довкілля. Фізичний сенс в обох випадках, проте, абсолютно різний і не має один до одного ніякого відношення. Незважаючи на це іноді вважають, що між цими двома принципами є щось загальне або що поведінка живих систем при змінах стану довкілля слід було б виводити безпосередньо з принципу Ле Шательє.

Ця помилкова аналогія спричиняє за собою небажані наслідки, оскільки вона фізично неправильна і призводить до помилкових, не відповідних фактам висновків. Щоб це зрозуміти, потрібно мати на увазі наступне. Принцип динамічної рівноваги відноситься до соціальних систем, що знаходяться в рівновазі, і зміна стану, тобто реакція системи, яку вимагає принцип при зміні довкілля, веде саме до очікуваної при цьому довкіллі рівноваги, інакше кажучи, принцип вказує, при якому саме напрямі реакції при цьому новому довкіллі наступить рівновага.

Принцип стійкої нерівноваги відноситься до систем, що не знаходяться в рівновазі, і зміна стану, інакше – реакція системи, яку цей принцип вимагає при зміні довкілля, полягає в роботі проти очікуваної при цьому довкіллі рівноваги, отже саме проти тієї зміни, якої слід було б чекати за принципом Ле Шательє, якби системи знаходилися в рівновазі.

Принцип Ле Шательє є власне наслідком другого початку термодинаміки і може бути з нього виведений. Він може бути застосований і для живих систем, як і другий початок, і не суперечить принципу стійкої нерівноваги живих систем. Принцип стійкої нерівноваги виходить з дійсності другого початку і принципу Ле Шательє, і саме при їх допомозі можливо заздалегідь сказати, які зміни стану повинні були б статися і при якому стані повинна була б наступити рівновага, отже яка робота проти нього має бути виконана живою системою і за рахунок яких її властивостей і механізмів.

До другого початку і до принципу Ле Шательє принцип стійкої нерівноваги безпосереднього відношення не має: він не ідентичний їм, але і не знаходиться з ними в протиріччі; він вже припускає їх дійсність і по суті дає деякі вказівки відносно умов структури і пристосувань живих систем.

Таким чином, на основі вивчення місця і ролі позитивного зворотного зв'язку у функціонуванні соціального організму країни ми прийшли до наступних **висновків**:

По-перше, на практиці навіть у біології, не кажучи вже про філософію, політологію, культурологію і соціологію дослідники на інтуїтивно-

емпіричному рівні розрізняють гомеостаз і гомеорез, позитивний і негативний зв'язок, у той час як під одним з них «працює» принцип стійкої нерівноваги», а під другим – «принцип динамічної рівноваги» з усіма їх специфічними функціональними характеристиками, темпоритами, горизонтами буття і кінцевими продуктами;

По-друге, генезис гомеорезу схожий з гомеостазом, що означає спорідненість позитивного і негативного зворотного зв'язку, оскільки їх визначає один і той же чинник – баланс боротьби сил у структурі соціальної системи. Саме цей режим притаманний відкритим суспільствам, що мають високу динаміку, використовуючи позитивні ідеї, що сама система двома або знаходить їх у скарбниці загального історичного і культурологічного досвіду або продукує новаторські ідеї сама, оскільки людина має оригінальні для цього механізми у горизонті підсвідомого – психологічні механізми смислоутворення, смислоусвідомлювання, смислосудовництва, а у горизонті свідомого – соціальний механізм смислосудовництва;

По-третє, порівняння принципів стійкої нерівноваги і динамічної рівноваги – цих іманентних механізмів буття позитивного і негативного зворотного зв'язку далеко розводить соціальні системи між собою, оскільки тут відмінне усе від структури до змісту їх внутрішньої і зовнішньої роботи і розподілу енергії несхожих соціальних структур;

По-четверте, система у гомеорезі повинна саме себе відтворювати шляхом накопичування структурної енергії, яку вона черпає з інтелектуальних джерел і не слід чекати спокійного життя у цій парадигмі, оскільки її витрати не завжди мають бути планомірними. У такому стані соціальна система своєчасно і дуже чутливо реагує на зміни у зовнішньому середовищі, наприклад у політиці або економічну кон'юктуру світового ринку. Це пов'язано з тим, що головними рисами живого взагалі є подразливість і збудження, наслідками яких є вибухові процеси у непередбачуваних частинах соціального організму, наприклад, як викиди потенційної соціальної енергії у країнах Північної Африки протягом 2011 року.

Тому вивчення автопоезису для саморегулювання соціальних систем має практичне застосування в управлінських процесах, так як може посприяти підвищенню ефективності відтворення концепцій дії зворотних зв'язків всього управлінського процесу. Теорія автопоезису (чи аутопоезису) була розроблена в 1970р. двома чилійськими нейробіологами Умберто Матураною і Франциско Варелою, які запропонували розробку феноменології живого у термінах організму, в контексті якої всі живі системи визначалися як процесуальні конфігурації. Згідно їх теорії, істотною особливістю живих систем є автопоезис – самовиробництво системою компонент, що реалізують її організацію (процесуальну конфігурацію), а живою системою вважається будь-яка система, яка здійснює автопоезис у фізичному просторі. На початку 1970-х р. У. Матурана і Ф. Варела написали декілька робіт, присвячених теорії автопоезису («Biology of cognition» [Maturana, 1970] and 'Autopoiesis: The Organization of the Living' [Maturana & Varela, 1973]), які були передруковані разом у 1980 р. одним томом, що був названий *Autopoiesis and Cognition: The Realization of the Living*. Практично у той же час у 1979 р. Ф. Варела опублікував роботу, яка була названа «Principles of Biological Autonomy», яка розширила глибину останніх робіт. На протязі 1980 р. У. Матурана і Ф. Варела написали книгу «The Tree of Knowledge» («Древо познання»). Перевод с англ. Ю.А. Данилова. – М.: Прогресс-Традиция, 2001. – 224 с.), а в 1991 р. Ф. Варела (сумісно з Е.Томпсоном (Evan Thompson) і Е. Рош (Eleanor Rosch)) – книгу «The Embodied Mind», у якій вони окреслили задачі когнітивної науки. Теорія автопоезису застосовується також до аналізу соціальних систем у творах німецького соціолога Пітера М.Хейла (Peter M. Heil) (1980;1984) [432-434; 456; 457].

В останні роки ця концепція була екстрапольована в середовище соціального пізнання, ініціювавши ідеї так званого радикального конструктивізму. Глобальний перехід до інформаційної епохи, що змінює епоху індустріалізму, у своїх наслідках є неоднозначним, включає ядро виражену кризову компоненту і не завжди може розглядатися як перехід до

більш благоприємного стану суспільства. Виходячи з цих положень, соціосистема при наймі, як мінімум, повинна бути бі-стаціонарна, у якій відбувається дії як позитивних так і негативних зворотних зв'язків, а суспільству потрібно або здійснювати відповідну структурну реорганізацію (+), відповідаючи тим самим на виклики нової епохи, або воно може залишитися на узбіччі – у ситуації еволюційного тупика (-). Питання ж про конкретні наслідки інформаційної епохи для людської цивілізації залишається відкритим і зумовлене тими пізнавальними зусиллями, які будуть прийняті науковою спільнотою для розуміння становлення нової реальності мережевого суспільства, яке формується на наших очах (М. Кастельс). Ми повинні зрозуміти, як, коли і на якій стадії процесу зворотного зв'язку виникає спостерігач і як він становиться тим, щоб зрозуміти його конструктивну роль у пізнанні як діяльності, яка включає в себе прийняття рішень, обумовлює творчість і відкриття. Термін «автопоезис» (autopoiesis) походить від від грец. Слів autos – і poiein – побудова чи відтворення. Вибір саме грецького слова, а не, наприклад, англійського selfproduction дозволяє надати терміну властивість оператора, що діє на смислове поле і володіє спектром власних значень. Теорія автопоезису може бути зрозумілою з точки зору системного підходу як «теорії самоорганізації» чи «теорії складності». Її природничо-наукові і соціогуманітарні аспекти відображені у роботах таких зарубіжних авторів, як Ф. Капра, Е. Ласло, К. Майнцер, Дж. Ніколіс, І. Пригожин, І. Стенгерс, М. Темпчик, Г. Хакен, Е. Янч и др.), російських – В. Стьопін, С. Курдюмов, В. Аршинов, В. Бранський, В. Буданов, Ю. Данилов, К. Делокаров, Л. Киященко, Є. Князева, Г. Малинецький, А. Назаретян; українських – І. Добронравова, В. Бех. Незважаючи на широку відомість концепції автопоезису, у вітчизняній науці небагато вчених, які розробляють дану проблематику, яка для багатьох все ще залишається маловідомою. На розвиток даної проблематики мають значення ідеї І. Акчуріна, І. Алексєєва, О. Анісова, Л. Баженова, І. Блауберга, П. Гайдєнко, Р. Карпинської, В. Лекторського, М. Мамардашвілі, Є. Мамчур, І. Меркулова, Л. Мікешіної, Ю. Молчанова,

В. Налімова, М. Овчиннікова, О. Огурцова, О. Печенкіна, В. Поруса, В. Рабіновича, В. Розіна, М. Розова, Г. Рузавіна, Ю. Сачкова, В. Швирьова, Б. Юдіна та ін. [2, с. 224.].

Концепція автопоезису розглядається з точки зору біології і розпочинається з визначення феномена пізнання, який зачіпає питання епістемології, комунікації і теорії систем. У. Матурана відмічає, що пізнання являється біологічним феноменом і може бути зрозумілим тільки (Maturana & Varela, 1980, р. 7) як біологічний феномен, невід'ємний від організму, поведінка якого і реалізує даний феномен. В автопоетичній теорії пізнання виступає як наслідок колоподібності і складності форми будь-якої системи, чия поведінка включає в себе підтримку тієї ж самої форми. Це приводить до зміщення фокусу від розрізнення активних агентів і копійованих дій (точка зору когнітивної науки), за допомогою яких здійснюються дані процеси (пізнання), до розрізнення таких властивостей форми організму, які визначають відповідність своєму середовищу. З цієї точки зору організми являються самовідтворюючими одиницями у фізичному просторі. Принципи і визначення, які відповідають цій системній схемі, називають формальними аспектами автопоетичної теорії. На відміну від цих формальних визначень ряду операціональних характеристик (таких як саморегуляція, самореференція) У. Матурана і Ф. Варела розробили пояснення пізнання з точки зору теорії систем і дескриптивної феноменології. Принципи і визначення, що відносяться до сфери автопоетичної теорії, називають *феноменологічними аспектами*. В сучасній вітчизняній філософії концепція автопоезису як складова системи пізнання зворотних зв'язків є ще мало дослідженою, до авторів слід віднести В.П. Беха, який створив свою наукову школу і разом зі своїми учнями розробив теорію автопоезису; С. Дорогунцова і О. Ральчука, що досліджують сталий розвиток суспільства як інструментарій автопоезису.

Спостерегач являється ключовою концепцією автопоетичної теорії, тому що спостереження слугує одночасно і основою точкою відліку, і найбільш фундаментальним питанням будь-якої спроби зрозуміти як матеріальну, так і

інформаційну реальність, і причину феноменів людської сфери. Опис будь-якого спостереження з врахуванням позиції даного спостерігача робить автопоетичну теорію внутрішньо *релятивістською*. Діапазон взаємозв'язків, їх набір кількість, тип, що характеризують систему, називаються **організацією системи** в автопоетичній теорії (Maturana & Varela, 1980, p. 77), яка являє собою інструмент, що детермінує систему і фокусує увагу на інструментальній участі компонентів, які приймають участь в конституюванні єдності. Ідентичність системи та її властивості, залежать від її організації, від меж всередині системи, які прагнуть єдиного цілого. Структура визначає простір, у якому знаходиться система, яка може піддаватися різноманітним впливам. За своєю суттю це і є модель факторного простору, який при створенні алгоритмів визначає граничні умови для оптимізації цільової функції. Єдність здатна змінити структуру без втрати ідентичності у тій мірі, коли створюється її організація. Все це необхідно було для розрізнення структури і системи. При цьому створення методологічних симбіозів, які спираються на зрощуванні методів вирішення технічних задач з методами аналізу гуманітарних процесів, і є доказовою базою значного взаємопроникнення та об'єднання цих сфер у новітньому інформаційно глобалізованому суспільстві [1].

Автопоетична система організована (визначена як єдність) як мережа процесів виробництва (трансформації і руйнування), яка складається з компонентів, які виробляють компоненти:

1. Які, взаємодіючи і змінюючи, регенерують і реалізують мережу процесів (відносин), що виробляють їх;
2. Конституують його як (машину), як деяку єдність у просторі, в якому вони (компоненти) задають топологічну єдність своїх реалізацій як такої мережі (Varela, 1979, p. 13). Будь-яка єдність, на думку авторів, яка відповідає даним умовам, являється автопоетичною системою, і реалізуючись у фізичному просторі, являється живою системою. Особлива конфігурація даної єдності – її структура – не являється достатньою умовою для визначення її як єдності. Ключовою особливістю живої системи являється підтримка своєї організації,

тобто збереження мережі відносин, яка визначає її як системну єдність. Автопоетичні системи *діють як гомеостатичні системи*, для яких їх організація являється основним критичним фактором, який вони активно підтримують постійним. Тому без дії механізму зворотних зв'язків не можливо відтворювати рівновагу параметрів, що у свою чергу підтверджує наявність, як позитивних, так і негативних зворотних зв'язків.

Іншою ключовою концепцією творчості Матурана і Варела є поняття «області» чи «домена», яке вони використовують для розділення «царства» чи «сфери», описуючи відносини між спостереженими системами та об'єднаннями (середовищем), з якими вони поєднуються (так звана феноменологічна область) чи попередній плюс всіх потенційних станів відносин і/чи активність між даною єдністю (так звана область взаємодій). Область являється описом «для» – опису потоку досвіду через референцію до поточних станів і можливих траєкторій. Матурана і Варела визначили ряд областей у формалізації автопоетичної теорії у феноменологічній решітці: 1) область взаємодій – всі взаємодії, у які може входити єдність (Maturana & Varela, 1980, p. 8); 2) сфера відносин – всі відносини (взаємодії через спостерігача), у яких єдність спостережувана (Ibid.); 3) феноменологічна область – ряд дій і взаємодій – визначена атрибутами єдність, яка формується через трансформацію чи взаємодію (Varela, 1979, p. 46); 4) когнітивна область – всі взаємодії, у яких автопоетична система може приймати участь без втрати своєї ідентичності (Op. cit., p. 119); 5) узгоджена область – область об'єднаної послідовності станів, визначених онтогентициними взаємодіями між системами, детермінованими структурно пластичними станами (Maturana, 1975, p. 316); 6) лінгвістична область – узгоджена область комунікованих взаємодій, у яких організми зі взаємопов'язаною поведінкою орієнтують один одного у режимах поведінки, чия внутрішня детермінація стає специфікованою на протязі їх взаємозалежних онтогеній (Maturana & Varela, 1980, p. 120).

Для визначення контексту єдностей Матурана і Варела використовують термін «*простір*» – статичного преференційного фону, в контексті якого

визначна система. Єдиним особливим простором у базовій автопоетичній теорії являється фізичний простір – так званий матеріальний світ, що вивчається фізичними науками. Як Матурана (1978), так і Варела (1979) допускають існування інших просторів, у яких єдності можуть бути різними, проте вони не приводять прикладів автопоезису в інших просторах. В той же час використовується термі «структурна детермінація» як принцип для того, що напрямки змін системного об'єднання контролюється її структурою (сукупність різноманітних компонентів, індивідуальні і синергетичні властивості всередині встановленого порядку, завдяки якому вони конституують систему) замість прямого впливу її оточуючого середовища. Основний висновок з цього принципу – поведінка системи обмежена її конституцією, а потенційні системні зміни описуються діапазоном системи потенційних структурних трансформацій даної системи. Дійсна зміна являється компенсаторною поведінкою структури системи під впливом змін оточуючого середовища і/ чи інших систем у напрямку матеріалізації операцій. Зміни в оточуючому середовищі можуть лише викликати зміни стану системи, але не визначати її, вони викликаються власною організацією і структурою системи. З тих пір, як структура відправляє до будь-якого складового елемента системи виокремленого об'єднання, структурна детермінація стосується способу, яким пояснюється феномен, що спостерігається, а не до деякого формалізованого способу, у якому ці феномени об'єктивно відбуваються.

Автопоетична теорія співвідноситься з поточними тенденціями, що роблять акцент на «контекстуалізацію» та «ауто-детермінації» наук про людей, їх взаємодіях та соціальних системах, що дозволили все це розвинути в когнітивну науку. Роботи Матурана (1978) являються ключовим джерелом уявлень лінгвістичних взаємодій автопоетичної теорії. Входячи з принципів структурного детермінізму і структурного суміщення, він розробляє модель реалізації мови – діяльності, в яких учасники направляють один на одного самих себе і деякого предмета. У розмовних дискусіях у загальному (і когнітивізм, зокрема), інтерперсональна комунікація уявляється як «передача

по ринвам» інформації між учасниками розмови. Дана точка зору передбачає, що інформація уявляється квантовим товаром, і зсуває точку зору від взаємодіючої до передбачуваної комерції у цьому просторі. У своєму доробку «Metaphors We Live By», Lakoff and Johnson називає цю точку зору на комунікацію «*метафорою трубопроводу*» [4].

Когнітивний підхід підходить до цієї комерції як до «моралістичних взаємодій» (Maturana, 1978), в контексті взаємодії яких «отримувач» приймає стан через стан відправника як передачу повідомлення. Аналізуючи комунікації на основі загальноприйнятого підходу, ми стикаємося з багатьма труднощами. Комунікація є цікавою у тому сенсі, яких результатів досягає підприємство чи що відбувається з особистістю у результаті інформації. Для Марутани мова представляє собою архетипну ілюстрацію людської узгодженої області. Лінгвістична взаємодія являється місцем зустрічі для дії, яка зціплює когнітивні області двох або більше акторів. Головною функцією лінгвістичної взаємодії являється не доставка «інформаційних квантів», але взаємна орієнтація розмовляючих осіб всередині узгодженої області здійснюється завдяки взаємодії. Комунікація стає способом взаємної орієнтації, яка є: початковою відносно один одного і вторинною відносно предмета орієнтації системи. Це важливо для визначення меж стиснення аналізу інформаційних взаємодій спостерігачем (наприклад, аналітиком підприємства). В сучасних когнітивних підходах, дана взаємодія описується як семантичне спряження як процесу, за допомогою якого кожний розраховує на відповідний стан на основі інформаційного входу від іншого. Матурана попереджує, що це не гарантовано, тому що поняття «інформація» має силу тільки у дескриптивній області як вираження когнітивної невизначеності спостерігача, і не представляє будь-якого діючого компонента, тому що зміни стану структурно детермінованої системи детерміновані її структурою, незалежно від того, чи являються ці зміни адекватними (Maturana, 1975, p. 322). Перекласифікація комунікаційної поведінки від розуміння як комерції до розуміння взаємної орієнтації розширяє діапазон типів поведінки, які ми визнаємо *комунікативними*.

Автопоетична система внутрішньо підтримує увагу на трьох проблемах: 1) системна перспектива; 2) автодетермінація; 3) контекстуалізація, які представляють феноменологічні аспекти теорії. Теорія автопоезису застосовується також до соціальних систем у творах німецького соціолога Пітера М.Хейла (Peter M. Heil) (1980; 1984). Свій аналіз П.М.Хейл розпочинає з визначення концепцій на рівні організмів (він уточнює термінологію кібернетики і теорії автопоезису) для того, щоб розробляти основу для вивчення соціальних систем. Хейл стверджує, що соціологія повна повторно інтегрувати індивідуума у визначення суспільства, а не просто бути фундаментальною складовою. Це твердження конгументно позиції Матурани, і означає прогрес у розширенні позицій Матурани (1980) у порівнянні з роботою Zeleny (1985).

Хейл (1980) визначає суспільство як процес, у якому індивідууми переслідують свої цілі самозбереження, взаємодіють один з одним та їх природним середовищем. Іншими словами, те, що після Е.Дюркгейма розглядалося як стійка чи розвиваюча структурна сутність (тобто суспільство, у якому індивідууми являються просто членами), тепер розглядається як емерджентний ефект консенсусу взаємопідтримуваного індивідуумами. Це повністю узгоджується з позицією Матурани і Варели з акцентом на індивідуальній феноменології та їх застереженні на тому, що соціальні системи слід розглядати виключно з цієї перспективи (1987). Використання поняття самозбереження як критерію управління як перефразованої властивості автопоетичних систем, у яких підтримка організації системи являється первинною функцією. Щоб проілюструвати ефект нової точки зору, Хейл визначає соціальні міни як лінійне упорядкування від примітивних до диференційованих суспільств. Розпочавши з формальних понять, наприклад таких, як поняття «організація», він переходить до включення функціональних понять як взаємна орієнтація в узгоджених сферах [5].

П.М. Хейл критикує структурно функціональний підхід в соціології, який розвинутий у роботах Т. Парсонса, а потім Н. Лумана, який намагався подолати

його недоліки. П.М. Хейл (1980) аналізує ранні роботи, видані по-німецьки. У своїх ранніх роботах П.М. Хейл перед визначає соціальні системи, поміщаючи «функцію» перед структурою, і Хейл вказує на дві основні неточності у цьому виборі. Перша має відношення до того факту, що Луман створює об'єктивне уявлення по соціальні системи, взявши за основу діючі системи, які представляють із себе сукупність взаємопов'язаних дій. Хоча в результаті, на рівні складових (складних) груп, долаються деякі з проблем підходу Т. Парсонса, але ми не в змозі пояснити той факт, що самі діючі системи, підпорядковані інтерпретації зі сторони їх учасників.

Використання концепцій самоорганізації, самореферентності і самопідтримання необхідно для того, щоб окреслити соціальні об'єкти як незалежні одиниці, воно все ж являється помилковим, тому що ці властивості безпосередньо проєктуються на соціальну систему як монолітне ціле, без належного відношення до індивідуально-здійснюваним особливостям учасників. Хоча Хейл (1984) стверджує, що соціальна система може показувати операціональну замкнутість, він визначає таку замкнутість (як її результуючий вплив), спираючись на автопоетичну природу учасників. На думку Хейла, неможливо одночасно звертатися до соціальної сфери з перспективи цілого і сукупності компонентів, так як будь-яке застосування автопретичної теорії у дусі Лумана до цілісних соціальних областей може бути застосованим тільки з умовою, що будь-які результати не можуть бути інформативними для безпосередніх складових (індивідів). Автопоетична теорія Хейла може бути застосованою до аналізу мережі взаємодії, а також являється керівництвом для наступних досліджень теорії автопоезису як саморегуляції соціальних систем.

Аутопоетича організація як цілісність визначається мережею продуктивної активності складових частин, які: а) рекурсивним чином приймають участь в одній і тій же мережі виробничої активності компонентів, результатом якої являється виробництво тих же компонентів; б) реалізують мережу виробничої активності як дещо єдине в області простору, які ці компоненти займають. Клас систем, які демонструють автопоетичну

організацію, слід назвати аутопоетичними системами. Таким чином, автопоезис в контексті постнекласичної науки міждисциплінарність являє собою найбільш значущою для появи нового знання, що виникає на стику взаємодії соціогуманітарного і природничо-наукового знання. Результатом такого штучного зрощування виникають нові можливості фіксування сучасних видів реальності, які в свою чергу потребують розробки інших, більш витончених методів, моніторингу та опису, що в свою чергу здатне формувати нові світоглядні перспективи. Виходячи з цього, стає зрозумілим філософсько-методологічний аналіз концепції автопоезису в її міждисциплінарному вимірі, оскільки він має специфічні особливості при розв'язанні задач основного концепту зворотних впливів, а зокрема, по перше їх принципової наявності, а по друге їх ролі, форми, виду і типу зв'язку в умовах самоорганізації багаторівневих соціальних організмів. Щонайперше це пов'язано з тим, що аутопоетична система виникає спонтанно у результаті взаємодії першочергово незалежних елементів в тому випадку, коли ці взаємодії складають просторово нерозривну мережу відтворювальних процесів, що реалізують себе у якості деякої єдності, сформованої у сфері існування її складових частин. Властивості ауто поетичної системи визначаються способом побудови даної цілісності і являються, по суті, властивостями тієї мережі, яка відтворює їх і являється сама продуктом своїх компонентів.

У даному випадку по суті йде мова про тип та механізм реалізації зворотного впливу, який пов'язано з ростом ентропії системи і, з одного боку, негативним зв'язком, що корегує систему за відхиленням її чинників до стабілізації у рамках визначених кількісних параметрів. А з іншого боку система здатна відтворювати якісні негативні та позитивні зв'язки, що задіяні при використанні схеми управління за збудженням і за рахунок чуттєво-інформаційних обурень проводити керування всього багаторівневого соціального організму. Це обумовлено перш за все необхідністю більш точнішого та виваженого термінологічного трактування новітніх наукових пізнань та процесів, як для сучасного простору, виміру, рівню, так і при їх

відкатуванні чи перебіганні з одного просторового положення до іншого в умовах соціально-історичних формацій. .

Крім того, сучасні можливості соціальної кібербіології у сукупності з інформаційними кіберпросторами та кіберресурсами здатні модулювати відчуття, емоції інші психо-нейронні стани організмів практично на рівні реальних матеріалізованих подій, даючи зовсім інше трактування суб'єкта. Структуру ауто поетичної організації визначає простір, у якому знаходиться система і може піддаватися різноманітним впливам. За своєю суттю це і є модель факторного простору, яке при створенні алгоритмів (чи математичному модулюванні) визначає граничні умови для оптимізації цільової функції. Єдність здатна змінити структуру без втрати ідентичності, у тій мірі, коли створюється її організація. Все це необхідно було для розрізнення структури і системи. При цьому варто акцентувати, що створення методологічних симбіозів типу автопоезису, які спираються на зрощуванні методів вирішення технічних задач з методами аналізу гуманітарних процесів і є доказовою базою значного взаємопроникнення та об'єднання цих сфер у новітньому інформаційно глобалізованому суспільстві.

Крім цього, у іноземній літературі відбуваються не затуханні дискусії Р. Мітчела, А. Лауренса, Т. Іба [437; 428; 423] відносно використання концепції автопоезису (Mitchell R.C. Grounded Theory and Autopoietic Social Systems: Are They Methodologically Compatible?/ R.C. Mitchell // Qualitative Sociology Review, 2007.– V.3, № 2. – P.105–118; Iba T. An Autopoietic Systems Theory for Creativity/ T. Iba // Procedia – Social and Behavioral Sciences, 2010. – V. 2, №4. – P. 6305–6625; Lourenco A. Autopoietic social systems theory: the coevolution of law and the economy/ A. Lourenco // Australian Journal of Legal Philosophy, 2010. – V. 35. – P. 35–55), але відсутність основного концепту дії зворотних зв'язків не надає можливості комплексного аналізу адаптивних механізмів з вирішенням усіх протиріч та неузгодженостей у теорії складних соцсистем .

3.3 Гомеоклаз як мутація у системі саморегуляції соціального організму країни внаслідок суперечності між позитивним і негативним зворотним зв'язком

Завданням даного підрозділу є з'ясування стану соціальних систем, що потрапляють у зону саморозпаду і яку місію у цьому процесі виконує зворотний зв'язок. В.Т.Войтенко пише про те, що «системи, не здатні до вирішення виникаючих протиріч, можна назвати організаційно кінцевими, а процес їхньої наростаючої дестабілізації – гомеоклазом [77, с. 137-138]».

Тут також відпрацьовується нова батарея робочих гіпотез про те, що: а) режим гомеоклаза ґрунтується на другому законі термодинаміки і пов'язаний з законом збільшення ентропії; б) глибинним механізмом перетворень є насильницьке проявлення **принципу зростання ентропії** (П.Флоренський), що є саморозгортанням підстави соціального світу; в) продуктом такого розвитку є руйнація існуючих соціальних систем, що розчищає шлях для розвитку матричних соціальних структур; г) позитивні і негативні зворотні зв'язки в системі знаходяться у стані перманентного конфлікту або відсутні взагалі.

Гомеоклаз як явище соціального розвитку у парадигмі саморегуляції соціальних процесів здається взагалі ще не аналізувалась філософами, політологами, соціологами, культурологами з позицій системного підходу. У той же час методологічна призма системного аналізу викриває якісно нові чинники і по-іншому пояснює негативні процеси, що завжди накопичуються і десятиліттями тліють у структурі соціального організму будь-якої країни, навіть у самої успішної.

Зразків такого стану соціальних систем тут можна навести багато, наприклад, етнічний конфлікт у Канаді, мається на увазі навколо провінції Квебек, Нагорний Карабах, поділені на дві частини Корея і Кіпр, рух басків у Великобританії, питання Тибету у дискурсі стратегічної політики комуністичного Китаю, поведінка талібів на кордоні з Пакистаном, претензії

Японії до Російської Федерації з приводу приналежності дальносхідних островів та ін.

Визнання глобальних безладів в якості основного виклику нашого часу вимагає розуміння складних проблем. Але в цьому якраз і полягає головна слабкість й американського політичного середовища. Цей процес важко звести до хльостких гасел, і, на відміну від тероризму, його не можна використати на інтуїтивному рівні для мобілізації американського суспільства. Його набагато важче персоналізувати за відсутністю якоїсь демонічної фігури, на зразок Усами бен Ладена. Його так само важко використати в цілях самопідвищення, як епічну конфронтацію між добром і злом за типом титанічної боротьби з нацизмом і комунізмом. Але залишати осторонь «глобальні безлади – означає ігнорувати головну реальність нашого часу : масове глобальне політичне пробудження людства і розуміння, що поглиблюється, їм нестерпної нерівності умов життя людей», – слушно зазначає Збігнев Бжезинський [47, с. 272].

Особливістю ж сучасного розвитку є те, що інноваційна зміна у будь-якому громадському секторі неодмінно викликає резонансне збудження по усій громадській системі, навіть в тих сферах, де інновірування передчасно або навіть неможливо. У найзагальнішому сенсі – ця дія нелінійних зворотних зв'язків в складній системі, чинник самовпливу, самовоздействия, самонарастання (чи самопослаблення) процесів в складній системі (середовищі). Причому ці нелінійні позитивні (чи негативні) зворотні зв'язки(самовпливу) є не енергетичними, а **селективними і конфігураційними**: лише правильно топологічно організована, резонансна дія призводить до значного посилення (чи послаблення) процесів в середовищі. Прикладом самовпливу такого роду може бути швидке зростання в економіці типу "капітал на капітал", коли отриманий прибуток йде не на споживання, а знову вкладається у виробництво.

Щоб забезпечити заданий спочатку рівень теоретичного аналізу гомеоклазу треба під нього **підвести такі ж складові** як ми зробили по відношенню до гомеостазу і гомеорезу:

а) по-перше, мова повинна йти про принцип який проявляється у структурі соціальних систем за умов їх дезінтеграції;

б) по-друге, – головний процес і продукт які ми спостерігаємо назовні соціальної реальності;

в) по-третє, визначити форми реалізації гомеорезу;

г) по-четверте, вказати на руйнівні сили – суб'єкт або суб'єкти, що зацікавлений у конфліктогенному стані суспільних відносин;

д) по-п'яте, визначити, нарешті, місце і роль у ньому позитивного і негативного зворотних зв'язків.

Неможна сказати, що гомеоклаз не віддзеркалений у сучасній літературі зовсім. Проблеми кризового суспільного розвитку постійно розглядаються під різними кутами зору. Достатньо поглянути на цю проблему через призму больових точок суспільства і перспектив їх розвитку у техногенній парадигмі і виявиться, що майже у кожній праці, що здобула світове визнання – у центрі уваги є стан суспільства і його перспективи. Так, наприклад, **А.Дж. Тойнбі** у відомій праці «Постижение истории» [337] спеціально приділив увагу аналізу процесу розпаду соціальних систем і так подає свої роздуми: «Система, яку ми називаємо суспільством, складається із загальної основи відповідних полів дії безлічі індивідуальних душ. Це фундаментальний принцип будь-якої громадської системи – незалежно від того, чи знаходиться суспільство в процесі зростання або в процесі розпаду. Для кожної з можливих фаз соціального життя в рівній мірі істинне те, що джерелом дії ніколи не є само суспільство, проте завжди – деяка індивідуальна душа. Дія, що є актом творіння, завжди здійснюється душею, що має в деякому розумінні надлюдського генія. У будь-якому суспільстві творчі особи завжди в меншості, а дія генія на погляд звичайних людей рідко здійснюється прямо і безпосередньо. Частіше це відбувається завдяки властивості мимесиса або особливого соціального тренування, яке і доводить початкову ініціативу до рівня механічного повторення.

Усе це складає основу, фундаментальну для підходу до проблеми відношення між цивілізацією і індивідуумом, незалежно від того, в якій фазі знаходиться історія цієї цивілізації.

... Отже, чи дійсно виявляється що, коли суспільство перестає зростати і починає розпадатися, індивідууми при владі, перестають бути творчими особами? Якщо перехід від зростання до занепаду та подальшого розпаду включає в природу соціального керівництва таку зміну, то ми не станемо сприймати це явище як щось штучне. Ми вже відкрили, що відмінність у керівництві суспільством, коли воно росте і коли воно розколюється та розпадається, зводиться до відмінності між здатністю до творчості і відсутності такої. Бо ... одним із симптомів соціального розпаду і причиною соціального розколу є звиродніння меншості, раніше здатної керувати завдяки своїм творчим потенціям, але тепер утримує і зберігає владу завдяки лише грубій силі у формі безвідповідального критичного насильства.

Ми бачили також, що відділення – що у свою чергу є відповіддю на ізоляцію правлячої меншості у вузькому, привілейованому колі – здійснюється під керівництвом творчих осіб, сфера діяльності яких обмежується організацією опозиції владі. Отже, стає з'ясовним, що перехід від соціального зростання до соціального розпаду не супроводжується тотальним знищенням творчої іскри в душах індивідуумів.

Творчі особистості продовжують виникати. Проте тепер вони вимушені жити і діяти в суспільстві, яке, надламавшись, виявилось розірваним на частини. У цивілізації, що розпадається, Виклик-і-Відповідь – все ще форма, що відсвічує дію, в якій має місце таємниця творчості. (Виклик-і-Відповідь існує скрізь, де є Життя.)

Але завдання творчого лідера виникає вже в іншому плані і має іншу мету. У зростаючій цивілізації творець відповідає на виклик, граючи роль завойовника, завжди готового до переможної відповіді. У цивілізації, що розпадається, творець, прийняв виклик, грає роль рятівника і допомагає

суспільству відповісти на виклик, з яким нездатне впоратися правляча меншість, що втратило творчі можливості.

Імовірно, у даному випадку ми торкнулися справжньої природи змін у відносинах між більшістю суспільства і його творчим лідером, коли суспільство переходить із стадії зростання в стадію розпаду. Суспільство в цей період охоплене духовною війною. Зростаюче суспільство приймає на себе удар, прагнучи до лідерства завойовника, тоді як суспільство, що розпадається, хоче утримати оборонні рубежі і тому вимагає від свого лідера виконання більше неблагодарної ролі (правда, і більше героїчною), – ролі рятівника, який допоможе утримувати міцний ґрунт під ногами.

Звідси витікає, що в суспільстві, що розпадається, рятівник може з'явитися в самому різному одязі і обличчі, перманентно змінюючи залежно від ситуації і стратегію, і тактику. Проте усіх їх буде об'єднувати одне – прагнення хоч би утримати лінію фронту, а по можливості – і просунути далі. Усі вони почнуть свої дії, стратегічно відступаючи від соціальної структури Сьогодення, що розпадається. Спаситель-архаїстик і рятівник-футурист прагнутимуть відхилитися від зустрічі з супротивником. Архаїстик прагнутиме уникнути його, зайнявши оборону в цитаделі Минулого, куди ворог ніяк не зможе піти за ним. Футурист спробує досягти того ж результату сміливим маневром стрибка в невідоме Майбутнє.

Залишаються дві інші альтернативні стратегії – звільнення і перетворення. В такому разі рятівник з'являється в абсолютно іншому одянні. «На шляху звільнення він з'явиться філософом, що ховається під маскою короля, а на шляху перетворення – Богом, що утілюється в людині [337, с. 450-451]».

Самюель Гантінгтон у праці «Столкновение цивилизаций» (1993) [360], попереджав про наслідки протистояння таких потужних сил як цивілізації, що є носіями різних типів зворотних впливів на глобальну міжнародну політику, що почала вибудовуватись наприкінці ХХ століття у «напрямі нових ліній – культурних». Він попереджає про те, що «універсалістські претензії Заходу все

частіше приводить до конфліктів з іншими цивілізаціями, найбільш серйозним – з ісламом і Китаєм; на локальному рівні війни на лініях розлому, більшою частиною – між мусульманами і не-мусульманами, формує згуртування споріднених країн, загрозу подальшої ескалації конфлікту і, таким чином зусилля основних країн покласти край цим війнам [360, с. 13-14]».

У теорії суспільства ризику **У. Бека**, сучасний світ розглядається як такий, що із класичної, індустріальної стадії перейшов у стадію суспільства ризику, зберігаючи при цьому чимало рис попереднього розвитку [33].

Геополітична концепція **П. Б'юкенена** – це концепція смерті Заходу не в результаті поразки у війні чи торгівельно-промисловій конкуренції, а внаслідок падіння моралі і трансформації традиційних для західної цивілізації культурних норм. Основна увага у концепції приділяється зміні культурних орієнтирів, переродження західної цивілізації під тиском імміграційного потоку [65].

Ж. Бодрійяром Постмодерн розглядається як «кінець прогресу», «припинення подій», «кінець історії», ясно, що усі ці роздуми ведуться навколо процесу гомеоклазу.

О. Шпенглер у праці «Закат Європы» (1918) [378] торкався цього явища і будучи проникнутий песимізмом Ніцше цей дослідник сформулював ідеологему як зрозуміти світ, що йде до свого кінця що стала крилатою фразою потім у світовій науці: «розуміти світ – означає встояти перед ним [378, с. 125]».

Порівняльний аналіз культур, як вважає О. Шпенглер, виявляє єдність їх долі : кожна культура проходить одну і ту ж послідовність фаз розвитку, і основні риси кожної фази тотожні в усіх культурах; усі культури схожі по тривалості існування (близько 1000 років) і темпам свого розвитку; історичні події, що відносяться до однієї культури, мають відповідності (гомології) в усіх інших.

Культури, на думку О. Шпенглера, виникають «з піднесеною безцільністю, подібно до кольорів в полі», і так же безцільно йдуть з сцени («лише живі культури «помирають»), не залишаючи після себе нічого.

Морфологія культури О. Шпенглера повідомила західний світ, що він нестримно хилиться до заходу: за переконанням О. Шпенглера, раціоналістична цивілізація означає деградацію вищих духовних цінностей культури, приреченої на загибель. Великі культури минулого, за баченням О. Шпенглера, як би демонструють Заходу його власну долю, його найближче історичне майбутнє.

До вільно обраних і процитованих тут праць треба сміливо **додати наступні праці і імена** істориків, філософів, культурологів, політологів і соціологів: «Устройство общества» Ентоні Гіденса [89], «Современная наука об обществе» А. Фульє [358], «Система современных обществ» [254], «О структуре социального действия» [253], «О социальных системах» [252] Т. Парсонса, «Общество как социальная система» [204], «Эволюция» [206], «Дифференциация» [203], «Социальные системы» [205] Нікласа Лумана, «Открытое общество и его враги» у двох томах Карла Поппера [272-273], «Конец истории» [356] і «Великий крах. Людська природа і відновлення соціального порядку» [357] Френсиса Фукоями, «Конец знакомого мира» [67] Іммануеля Валлерстайна, «XX век в социологических теориях общества» [260] Н.Л. Полякової, «Миры» [309] А.И. Рудого, «Распад. Как он назревал в «мировой системе социализма» [219] В.А. Медведева та ін.

Окремо треба вказати на особливу цінність у дискурсі вивчення предмету даного дослідження праці Г. Греефа «Общественный прогресс и регрес» (1896) [108]. Це унікальне видання соціолога і філософа Г. Греефа потребує окремої уваги, оскільки детально подає процес розпаду соціальних систем.

Виняток на цьому обрії також складає концепція соціального організму В. Беха [39-45] та його наукової школи (О. Аверіна [3], Н. Крохмаль [185], Л. Семененко [41] та інші), де ця проблема розглядається як один із режимів функціонування соціальної системи.

І справа тут не у використанні самого терміну, а у відсутності уваги до чинників, що детермінують генезис і розвиток цього явища. Головним чином мова йде про руйнацію соціальних систем, саморозпад держав, наприклад,

Югославії або СРСР. І сприймається це не, як передумова оновлення і подальшого розвитку соціального світу, а як прикрі випадки невдалої політики, непродуктивності державної ідеології, суб'єктивні помилки державного менеджменту і т. ін.

Оскільки закономірності динаміки соціальних систем краще проявляються у періоди порушення рівноваги, виникнення і розвитку кризових явищ [226, с. 143-147], том у цей час є гарна нагода для вивчення та тлумачення дії зворотного зв'язку.

Гомеоклаз генетично визріває у структурі соціальної системи не залежно від того у якій формі вона діє – у гомеостазі чи гомеорезі. Дослідження математичної моделі гомеостазу показали, що він має свої больові точки і критичні зв'язки, впливаючи на які можливо створювати різні **види патології**: розрив прямих зв'язків – параліч, зворотних зв'язків – шок, перехресних зв'язків – колапс. У більшості випадків односторонній параліч є компенсуючим, і гомеостат продовжує виконувати свої функції.

Проте «ефект вірусу» поразляє життєзабезпечення у результаті гіпертрофованої зміни «особистих цілей» на шкоду цілям системи чи оточуючого середовища. Під «ефектом вірусу» розуміються різні агенти, які, вторгаючись у гомеостат, цілеспрямовано породжують у ньому деградуючі тенденції: 1) повне чи часткове захоплення вірусом місця-регулятора; 2) повне чи часткове захоплення вірусом місця одного з регуляторів-виконавців; 3) ураження прямих, зворотних і перехресних зв'язків, при цьому втрачаючи живучість системи.

Отже, вивченню процесу гомеоклазу соціальних систем треба присвятити окреме і може не одне дослідження. Тому своє завдання ми бачимо у тому, щоб відповісти всього на ті декілька основних питань, що ми сформулювали вище і тим самим поставити це явище у рівень з гомеостазом і гомеорезом.

Для досягнення сформульованої вище мети продовжимо дослідження і запропонуємо принцип на основі якого відбувається деградація структури і сходження з поля організаційної взаємодії усіх, навіть надзвичайно потужних у

минулому, соціальних систем. На наш погляд це **принцип зростання ентропії** (П.Флоренський). Він ґрунтується на другому законі термодинаміки і пов'язаний з законом збільшення ентропії. Ентропія породжується усіма процесами, вона пов'язана з втратою системи здатності здійснювати роботу. Зростання ентропії – стихійний процес. Якщо об'єм і енергія соціальної системи постійні, то будь-які зміни у системі збільшують ентропію (міру хаосу або міру порядку).

П. Флоренський вважав, як відомо, головним законом світу закон зростання ентропії, який розумів як закон зростання хаосу у всіх областях світу. Він виразив погляд на космос як на арену боротьби двох принципів – ентропії, загального зрівнювання (хаос) і ектропії (логос), причому особливі організуючі сили логосу бачив в культурі, визначуваній їм як органічна пов'язана система засобів здійснення і розкриття деякої безумовної цінності, що з'являється предметом віри.

Усі зруйновані системи постраждали саме за умов розповсюдження надмірного хаосу у її просторі і лише одиниці з них були «зм'яті» зовнішньою силою, наприклад, у результаті військових дій. Але це скоріше виключення ніж правило. Тобто, нарощуванню неупорядкованості може сприяти у однаковій мірі, як стан внутрішнього середовища системи, так і стан її зовнішнього середовища.

Нагадаймо, що **«ентропія»** (від грец. Entropia – перетворення) розвивається у дисипативних структурах і являє собою міру внутрішньої неупорядкованості системи, міру невизначеності випадкової величини. Ентропія є свого роду «мірою ступеня неупорядкованості», що вживається як синонім хаосу, дезорганізації і безладдя. Категорія «хаос» у дисипативних структурах соціальних систем – (від грецьк. Chaos – безладдя) – емпіричний і неупорядкований рух елементів, повний безлад; в інтерпретації хаосу соціальна система робить акцент не на аспекті відсутності наявної упорядкованості, а на аспекті потенційної еволюційної креативності, іманентної можливості становлення нового «порядку» (упорядкованості) у пошуках полікультурних

детермінант поведінки, – як відмічають В. Бех і Є. Шалімова у роботі «Функціональна модель особистості: пошуки полікультурних детермінант поведінки» [44].

Найбільші сумніви тут можуть виникнути щодо тези про те, що гомеорез може призвести соціальну систему до занепаду. Але це так. Під час доповнення елементів до системи ентропія системи повинна зберігатися постійною, а для виконання цієї умови необхідно виокремлення негативної ентропії з оточуючого середовища, тобто додаткове включення енергії, інформації у систему, яка виражається у передачі накопиченої інформації із зовнішнього середовища у систему.

На організованість системи, тобто на її ентропію, впливають в основному два параметри: 1) інтенсивність зростання числа елементів; 2) інтенсивність використання елементів у процесі функціонування системи.

Зростання числа елементів у системі може привести систему у нестійкий стан і створити передумови для відбору найбільш цінних для розвитку системи елементів. Чим вище інтенсивність зростання числа елементів у системі, тим швидше система прямує до нестійкого стану, наближаючи момент стрибкоподібних змін.

Перехід на новий якісний рівень структурної організації відбудеться лише тоді, коли інтенсивність використання відіграє роль організатора у системі, яка буде достатньо великою для того, щоб зменшити ентропію у системі і перевести систему у новий стійкий стан, сприяти формуванню порядку з хаосу, – як відмічає І. Пригожин [280].

Так, наприклад, збільшення ентропії, можливо пов'язати з інтенсивністю зростання числа нових елементів-ознак у системі. Якщо флуктуації викликають інтенсивне зростання нових елементів і між ними не встигають створюватися зв'язки, організація системи порушується, *ентропія зростає*, система стає структурно-нестійкою. Існування нестійкості слід розглядати як результат флуктуації, яка спочатку була локалізована у малій частині системі, а потім привела до нового макроскопічного стану.

Той факт, що живі системи поступово вироджуються і вмирають інколи пояснюють з позицій гомеокінезу, що близьке за значенням до гомеостазу. Коротко пояснимо, що це за явище. Для кожної системи існує стійкий стан динамічної рівноваги, яку вона намагається досягти. Процес введення енергії в систему і процес оброблення інформації має своєю метою зупинити тенденцію переходу системи у стан з більшою ентропією. Ці процеси слід розглядати як спроби системи досягти стану рівноваги і зберегти її, перебуваючи у межах «гомеокінетичного плато», яке слід розглядати як сферу нестійкого стану системи (схожого з гомеостазом), знаходячись у якій органічна система намагається прийти до саморегулювання.

У своїй роботі «Соціальний організм країни» В.П. Бех звертає увагу, на те, що сфери позитивного зворотного зв'язку розташовані з кожної сторони від так званого «гомеокінетичного плато» і тому, маюче таке розташування, система наближається до межі сфери свого існування взагалі. При цьому, управління означено як внутрішня функція системи, яка направлена на утримання її на гомеокінетичному плато впродовж значного терміну, який визначений максимально можливим часом. Отже, у разі гіперстабільності системи можна зробити здогад, що для забезпечення даної рівноваги властиве існування сталої у часі суперпозиції домінантного негативного зворотного зв'язку. Крім того, слід розуміти, що результуючий вплив зворотного зв'язку, з урахуванням того, що негативний зворотний зв'язок сильніше позитивного, призводить до того, що коливання у системі поступово затухають. Після чого, продовження цього процесу натикається на нові запитання, а де та межа і критерії, що її визначають?

Тому треба пояснити, що сфера стійкості системи мовби знаходиться між нижнім і верхнім порогами, які і повинні включати до себе само гомеокінетичне плато. Положення меж цієї сфери змінюється з еволюцією системи, тому будь-яка дія по зміні системи впливає на положення і розмір сфери стійкості. Здатність системи знаходитися у сфері стійкості називають живучістю системи, які є адаптованими. Адаптивними системами називаються

системи, які змінюють свою поведінку навіть таким чином, щоб залишатися у сфері стійкості навіть при наявності зовнішніх впливів, гасяться коливання у системі і взагалі ліквідуються негативні ефекти. Тому управління повинно бути і є кібернетичною системою зі зворотними зв'язками. Шляхом певного вибору зворотного зв'язку система може бути переведена у стан стійкої рівноваги, у якому безробіття та інфляція підтримуються хоча б на розумному рівні, які подолати повністю майже неможливо. Перший крок пов'язаний з вибором вотуму недовіри, що може вивести систему з рівноваги і привести до загибелі.

Сьогодні, коли різко зростають вимоги до забезпечення сталості соціальних систем, що у літературі віддзеркалюється проблемою вивчення так званого «сталого або стійкого розвитку» у дискурсі якого гомеостатичного управління рефлектується з вирішенням методології вибору алгоритму врахування управляючого протиріччя.

Дамо відповідь на наше друге запитання, а саме який при цьому відбувається процес і який при цьому ми отримуємо головний продукт, які ми спостерігаємо назовні соціальної реальності. Відповідь тут однозначна: йде процес деградації, деформації, наростання дизфункціональності у структурі соціальної системи. Продукт – знищення її з арени соціального розвитку. У кінцевому пункті, старої системи вже немає, тобто вона втратила функціональну спроможність ставити мету і мобілізувати засоби для її реалізації. Вона може паразитувати на авторитеті, як інститут королівства, наприклад, у Великобританії або Данії. Інститут монархічної влади на африканському континенті сьогодні попав. Здається, у положення крайньої нестабільності і деградації.

Тож, як відбувається руйнація соціальних систем? Є декілька сценаріїв цього процесу. Алгоритм сходження соціальних систем з історичної арени життя теоретично обґрунтував, як відомо, Л.М. Гумільов через принцип пасіонарності, тобто енергетичного виснаження етносу. Л.М. Гумільов висуває концепцію етогенезу як складової частини антропосоціогенезу (походження окремих народів, етносів), форма життя етносу, через які здійснюється зв'язок з

природним середовищем, – простір і час. Початок етногенезу пов'язаний з механізмом мутації – раптової зміни генофонду, що настає у результаті дії зовнішніх умов у певному місці і певному часі. Виникає особлива генетична ознака – пасіонарність – внаслідок мутації і певної кількості пасіонаріїв, що володіють певною тягою до дії і сприяють формуванню нової етнічної чи культурної системи.

– Проте розквіт культури у той же час сприяє спаду пасіонарності і суспільство прямує до стадії «надлому». У результаті цих процесів настає стан видимої рівноваги на основі придбання нових цінностей – відбувається утворення великих держав, накопичення матеріальних благ, у суспільстві провідні позиції займають субпасіонарії – люди з пониженою пасіонарністю, які «порушують» все раніше створене. Це фаза обскурації, коли процеси розпаду стають незворотними, потім настає меморіальна фаза, коли етнос зберігає пам'ять про своє минуле, потім зникає пам'ять і настає фаза рівноваги з природою, коли завдяки космічним впливам енергії людство не зникне з планети Земля [227].

Але соціальні системи швидко не руйнуються, оскільки вони у структурному відношенні є найбільш складними. Вони десятками а то і століттями **паразитують**, що викликається особливим видом протиріччя. Цей феномен часто слугує початком деградуючих тенденцій. Суть цього феномена складається у тому, щоб цілі кожної підсистеми слід розділити на цілі, що досягаються в інтересах усієї системи (глобальні цілі, заради яких і існує дана система), і цілі життєзабезпечення підсистеми (цілі її власних потреб). При цьому активні підсистеми можуть змінювати свої цілі стану на шкоду всій системі, наприклад, гіпертрофувати цілі свого власного забезпечення і навіть генерувати нові цілі, направлені на задоволення своїх власних інтересів.

Постільки ресурс звичайно обмежений, для досягнення своїх гіпертрофованих цілей одна з підсистем витрачає на них більшу частину, а може й весь ресурс. Паразитування може бути внутрішнім, зовнішньо-

замкнутим і також зовнішньо-розімкнутим, коли відбирається ресурс з оточуючого середовища.

– Паразитування – це збиткове споживання підсистемою ресурсів на своє життєзабезпечення у результаті гіпертрофованої зміни своєї приватних цілей на шкоду цілям системи чи оточуючого середовища. Формально вводиться індекс паразитування як один з видів «плати» за негативне виявлення протиріччя між дійсним функціонуванням системи і тим, як вона повинна функціонувати, виходячи з заданих критеріїв оптимальності в контексті саморефлексивної синергетики, – як відмічає О.Князева у науковій статті «Саморефлексивна синергетика» [172, с. 99-113].

– Плата за протиріччя – це прагматична оцінка, характеристика негативних наслідків у системах, викликаних дією між ними конкурентних чи конфліктних відносин. У середині великих систем одночасно можуть існувати протиріччя між сукупністю цілей, а при перевищенні будь-якого межового значення може виникати зворотна чи незворотна втрата стійкості системи майже до її руйнування (дезінтеграції). У зв'язку з цим з'являється необхідність введення еквівалентних показників протиріччя, які дозволили б оцінювати інтегральну характеристику суперечності. У якості такої характеристики використовується показник напруги відносин всередині системи як інтегральної характеристики протиріччя, узагальненої по сукупності суперечливих цілей і фактору післядії. Напруга відносин у конструктивному плані знімається компромісом, тобто деякою платою кожної із конкуруючих сторін підсистем великої системи, – як відмічає В. Карташев у доробку «Система систем» [163].

– Компромід – це характеристика знятого протиріччя, що в загальному випадку визначається через зменшення величини протиріччя, гостроти і негативні наслідків його дії; компромід потребує від конкуруючих (конфліктуючих) підсистем будь-яких уступок, які являються «платою» за позитивні наслідки компромісу. Управління компромісом відіграє значну роль у біологічних системах.

В організмі, будь-то людському, соціальному, виникають патології типу паралічу, шоку чи колапсу, а також різноманітні механізми адаптації організму до «соціальних вірусів», що виникають. З точки зору гомеостатики патологія органу чи фізіологічної системи є зміна у ланцюгах управління або за рахунок морфологічної цілісності, або по причині зміщення характеристик управляючих сигналів, які викликають запуск адаптаційних реакцій для компенсації порушених функцій за рахунок власного «гарячого резерву» чи роботи інших гомеостатів.

– Інформація, що корегує адаптаційний процес, може вноситися в організм на різних матеріальних носіях, різними шляхами, але кінцевий ефект – вихід гомеостату на робочий нормальний режим буде досягнутий. Нормальний гомеостат, вірніше його модель, володіє цілим рядом виключених властивостей у відношенні адаптивності, живучості, перешкодостійкості, – відмічається у науковому доробку С. Гринченка «Метаэволюция (систем неживой, живой и социально-технологической природы)» [109].

Важливим є питання про **характер гомеоклазу, тобто системи саморуйнуються/саморозпадаються, чи вони потерпають від зовнішнього тиску**. Якщо звернутися до досвіду зникнення з політичної арени СРСР, то панує думка, що це наслідки холодної війни між Сходом і Заходом, що точилася майже пів століття. Якщо сьогодні подивитись на соціальний вибух у країнах Північної Африки, то скоріше за усе це є наслідки Perezriлих суперечностей у середині соціальних організмів цього регіону. Найвірогідніше це наслідок викривлення принципу соціальної справедливості у розподілу праці і її продуктів, а також соціальне розшарування населення, що переткнуло межу оптимального співвідношення між багатими і бідними.

Тож, висновок з цього приводу наш такий: системи впадають у негативну фазу розвитку на **основі суперечностей**, що мають: а)внутрішнє походження, тобто саморозпадаються; б)зовнішнє походження, тобто структура зминається зовнішньою силою, як наприклад, це відбулось у Югославії; в) міжсистемне

протистояння, наприклад, як це відбувається у протистоянні Ізраїлю і Палестини, два Кіпри.

Щодо форм руйнації соціальних процесів, то вони можуть бути класифіковані за різними критеріями, але найбільш вірогідними є традиційні, тобто такі як і у перших двох випадках. Найбільш розповсюдженими є планомірна і стихійна. У першому випадку це можуть бути планові акції хакерів, терористів, військових, банкрутування виробничих фірм з метою заволодіти підприємством, саботаж, а у другому, – стихійний бунт населення, наприклад, молоді у Великобританії і Франції.

Тепер визначимо **руйнівні сили цього процесу** і вкажемо на суб'єкт або суб'єкти, що зацікавлені у конфліктогенному стані суспільних відносин. За нашими спостереженнями однозначно назвати дестабілізаторів соціальних відносин, що прагнуть зруйнувати ту чи іншу соціальну систему принципово не можна, оскільки існує презумпція невинності у національних і міжнародних правових кодексах законів. Але у залежності від обставин це можуть бути як політичні /ідеологічні системи, наприклад, комуністична і капіталістична, так і терористичні угруповання, наприклад, на кшталт Алькайди або, наприклад, організації «Грінпіс», які не ведуть насильницьких дій, але відтворюють сам протестний клімат.

Треба розуміти, що деструктивну функцію часто виконують протесані рухи [203, с. 292-294]. Форма «протест» дає протестним рухам те, чого функціональні системи досягають своїм кодом. Ця форма має дві сторони: протестуючих, з одного боку, і те, проти чого спрямований протест, з іншою (включаючи тих, проти кого протестують). І тут вже криється проблема, яку неможливо здолати цією формою: протестний рух – тільки одна її половина, а по іншу сторону розташовуються ті, хто начебто байдуже або лише з легкою іритацією ([лат. *irritatio*] – збудження, збурення, подразливість, хвилювання) роблять те, чого вони і так хочуть.

Протест – вже структурно заперечує загальну відповідальність. Він повинен припускати наявність інших, які виконують те, що вимагається. Але як

інші довідаються про те, що вони розташовуються по іншу сторону протестної форми? Як їх можна змусити змиритися з даним визначенням ситуації замість того, щоб слідувати власним цілям?

Очевидно, тільки сильнодіючими засобами, за допомогою тривожної комунікації, а також через масове залучення людей, що демонструють себе в представлення протесту, але в першу чергу завдяки таємному союзу протестних рухів з мас-медіа. Іншими словами, тут не вистачає рефлексії-в-себе, типовою для кодів функціональних систем; що взаємозв'язане з потребою протестних рухів, що не тамує, в мотивації, причому подібна потреба не може перенести re – entry (повторний вхід) розрізнення в розрізнене ні по одну, ні по другу сторону протесту як їх засадничого розрізнення.

Бракує також обліку самоопису тих, проти кого направлений протест. Їх не намагаються зрозуміти. Думки іншої сторони у будь-якому випадку сприймаються як тактичні моменти власної поведінки. Отже, від протестних рухів неможливо чекати рефлексії другого порядку, рефлексії над рефлексією функціональних систем. Замість цього вони затверджують форму протесту.

Тим самим форма протесту відрізняється від форми політичної опозиції в конституційно впорядкованій демократії. Опозиція свідомо є частиною політичної системи, що повинно позначається в її готовності перейняти на себе правління або брати участь в ньому. Це має дисциплінуючий ефект. Не дивлячись на те, що критикою уряду можна займатися риторично або заради передвиборної тактики, кінець кінцем, слід бути готовим до того, щоб представляти і проводити у життя власні погляди як урядові.

Протестуючі ж співвідносяться з етичними принципами; а якщо маєш справу з етикою, то питання про те, в більшості ти знаходишся або в меншості, стає вторинним. Протест як такий не потребує того, щоб приймати усе це до уваги. Він подає себе так, як якби він представляв суспільство в протистоянні з його політичною системою.

Тому немає помилки в тому, щоб бачити основу для виникнення протестних рухів нового стилю в отдиференціації політичної системи і

відносній відсутності резонансу в ній. Конституція служить замкнутості політичної системи на самій собі. Протестні рухи вбачають в цьому провокацію провокації.

Протест не самоціль – навіть для протестних рухів. Їм потрібна тема, щоб у зв'язку з нею почати боротьбу. Те, що це повинно відбуватися у формі протесту, протестні рухи пояснюють неподатливістю суспільства. Отже, те, що робить їх протестними рухами, вони відносять до зовнішніх обставин.

Це допускає відому невинність дій «заради самої справи». І все-таки жести громадської критики і форма протесту служать їм для того, щоб за іншими темами розпізнавати однодумців і формувати відповідні симпатії. «Нові соціальні рухи як рухи здатні до єдності і дій лише в неспецифічному протестному середовищі і тільки по відношенню до тем, релевантних для усього суспільства. При цьому те, що складає характеристику форми протесту, може ховатися темою окремого руху, тобто залишатися латентним і зсуватися на його зовнішні стосунки.

Теми, що дають привід для виникнення протестних рухів, є гетерогенними і залишаються гетерогенними навіть тоді, коли їх об'єднують в такі великі групи, як «навколишній світ», «війна», «положення жінок», «регіональні особливості», «Третій світ», «засилля іноземців». Теми відповідають формі протесту, як програми – коду. Вони прояснюють, чому протестуючі виявляються по одну сторону форми. Теми сприяють самопозиціонуванню відповідно до форми.

Від протестних рухів не можна чекати того, що вони розумітимуть, чому речі такі, які вони є; не можна чекати і того, що вони зможуть утямити, які будуть наслідки, якщо суспільство піддасться протесту.

Нарешті, у якості висновку з усього підрозділу нам належить подати висновки щодо **місця і ролі позитивного і негативного зворотних зв'язків у гомеорезі** соціальних систем.

На основі вищевикладеного матеріалу можна дійти до висновку, що зворотний зв'язок відіграє тут пасивну роль і деструктивні наслідки з'являються у

наслідок дії низки чинників, як правило. Суб'єктивного походження. По-іншому, **ентропія у структурі соціальної системи може розвиватися у декількох випадках:**

а) як під тиском негативного зворотного зв'язку, так і під напором позитивного зворотного зв'язку;

б) у результаті боротьби між позитивним і негативним зворотними зв'язками, і у випадку рівності енергетичних потенціалів обох сил настає рівновага, що сприяє застою і деградації, згадаймо СРСР і інші закриті суспільства;

в) за відсутності зворотного зв'язку система також скочується до патології, кризи і краху організації.

Отже, на цьому можна припинити аналіз гомеоклазу як режиму у який впадають соціальні системи у випадку відсутності домінування позитивного або негативного зворотного зв'язку.

Висновки до третього розділу

Результати третього розділу дисертаційного дослідження демонструють позитивні результати проведеної роботи у першому, і головним чином, у другому розділі. Цей висновок базується на тому факті, що ми використали здобуті знання для оцінки стану соціальних систем і дали їх розгорнуту характеристику. На місце інтуїтивно – емпіричного пояснення місця і ролі зворотних зв'язків у саморегуляційному комплексі соціальних систем ми поставили свій варіант глибинних процесів організаційної взаємодії.

Далі можна звернути увагу на декілька **обставин**, що мають безпосереднє відношення до предмету дослідження. **По-перше**, позитивний і негативний зворотні зв'язки відрізняються між собою за: а) сутністю і змістом, б) формою; в) принципами або механізмами, що їх обслуговують, г) режимами функціонування д) ідеологією, є) направленістю розвитку, ж) топологічними

характеристиками, з) технологіями управління, і) засобами реалізації, к) розподілом енергії у структурі соціальної системи.

По-друге, соціальні системи, дійсно, у залежності від домінанти того чи іншого виду зворотного зв'язку набувають певної морфологічної структури. У випадку домінування негативного зв'язку вона залишається майже без зміни, а у іншому випадку – ускладнюється.

По-третє, комбінація видів зворотного зв'язку і їх взаємодія з прямим зв'язком приводить до формування трьох добре відомих у галузі біології режимів функціонування систем: гомеостазу, гомеорезу і гомеоклазу, що підтверджується у ході даного дослідження і для об'єктів другої природи.

По-четверте, кожен з трьох режимів має власні характеристики, що далеко розводять їх одне від одного і розмежовують соціальні системи у просторі яких вони набрали силу. Характерні риси цих режимів можна звести для наочності у порівняльну таблицю (Див. Додаток Б.).

По-п'яте, наша концепція набула прогностичної ваги, оскільки на основі принципу стійкої нерівноваги ми змогли пояснити рух світової управлінської еліти і політиків до стійкого соціального розвитку, започаткований ще у 1992 році на конференції у Ріо-де-Жанейро, і, тим самим, викрили організаційний потенціал позитивного зворотного зв'язку у цій площині; провели теоретичну межу у дискусії науковців щодо різниці між сталим і стійким розвитком; можемо вказати на інноваційність і смислотворчість як головні інструменти реалізації цієї ідеї.

По-шосте, зворотний зв'язок виявився таким потужним структурним елементом системи соціального управління, що постає питання про цілеспрямоване його залучення менеджерами у якості результативного засобу управління *принципів гомеостатичного управління*, які забезпечують бажаний, за вибором менеджерів, режим буття об'єкта управління;

По-сьоме, управляти соціальною системою за допомогою позитивного чи негативного зворотного означає слідкувати за балансом сил-процесів, що протікають у її структурі і кожного разу знаходити певну пропорцію між

традиціями і інновацією. Часте звернення політиків і менеджерів до цінностей соціальної системи схиляє їх до використання негативного зворотного зв'язку, а позитивний зворотний зв'язок використовується тоді, коли перевага віддається розумним інноваціям і це є пряма дорога до зростання потужності системи і розгортанню її перспектив, оскільки сенс еволюції живого полягає у нарощуванні потужності ноосфери.

Далі ми готові вийти за межі робочого столу і перевірити використання зворотного зв'язку у просторі соціального організму країни і в міжсистемній організаційній взаємодії.

РОЗДІЛ 4

ПРАКСІОЛОГІЧНИЙ АНАЛІЗ ЗВОТНОГО ЗВ'ЯЗКУ У ДИСКУРСІ ЖИТТЄДІЯЛЬНОСТІ СОЦІАЛЬНОГО ОРГАНІЗМУ КРАЇНИ

У четвертому розділі ми маємо розглянути місце і роль зворотного зв'язку у просторі соціального організму країни і у кожній його провідній підсистемі: економічній, соціальній, політичній і культурологічній, а також поглянути на міжнародний рівень з метою оцінити відношення до нього з боку наддержавних органів і у площині міждержавних стосунків.

4.1 Зворотній зв'язок у сфері сучасного матеріального виробництва

Завданням підрозділу є проаналізувати наскільки важливо для сфери матеріального виробництва спиратися на потенціал зворотного зв'язку, як інструмент впливу системи управління на соціальні системи і які при цьому складаються структури та їх поведінка на сучасному ринку.

Особливе значення має питання, чи діє в індустріальній економіці принципово інший механізм управління, чим в інформаційній економіці. К. Шапиро і Х. Варьян стверджують, що головна відмінність між цими економічними формами базується на тому, що стара індустріальна економіка керується ефектом масштабу виробництва, а нова інформаційна економіка – мережевим ефектом. Ключова, концептуальна ознака останньої – позитивний зворотний зв'язок.

Аналіз цього явища можна проводити під різними кутами зору на цей сегмент проблемного поля дослідження. Ми вважаємо за доцільне поглянути на нього через призму становлення економіки стійкого розвитку про що ми уже не один раз нагадували. Цей вибір детермінований двома обставинами: по-перше, сама ідея формування цього типу економіки виникла як наслідок вичерпання

матеріальним виробництвом ресурсу негативного зворотного зв'язку і усвідомленням невичерпного потенціалу позитивного зворотного зв'язку; по-друге, ця ідея має бути семантичним фільтром для оцінки і відбору матеріалу для аналізу предмету дослідження; по-третє, цього вимагає системний підхід, що покладений в основу організації даного дослідження, що має бути замкнено на цільову функцію.

Джефрі Сакс [301], розмірковуючи про нову соціологію економічного розвитку, зазначає, що найбільшою головоломкою економічного розвитку є питання, чому так складно досягти стійкого економічного росту. До 1820 року фактично не існувало такого поняття, як стійкий економічний розвиток. Ангус Медісон (Angus Meddison) (1995) підрахував, що світовий ріст ВВП на душу населення складав близько 0,04% в рік у період з 1500 р. до 1820 р. До 1820 року Західна Європа та її колонії у Північній Америці та Океанії випереджали інші регіони, і співвідношення між Західною Європою і найбіднішими регіонами світу (Африка нижче Сахари) було, за оцінкою Медісона, всього лише три до одного.

Після 1820 року в усіх регіонах світу спостерігалось зростання доходу на душу населення, причому світовий показник сягнув річного приросту 1,21% у проміжку між 1820 та 1992 роками, проте це зростання було дуже неоднорідним. У 1820 році дві групи націй були попереду – Західна Європа і, як їх назвав Медісон, відгалуження Заходу (Сполучені Штати, Канада, Австралія та Нова Зеландія) істотно прогресували, і сьогодні вони складають більшість розвинутого світу. Серед тридцяти найбагатших країн світу на 1990 рік двадцять одна була в Західній Європі чи у її відгалуженнях. П'ять були в Азії: Гонконг, Японія, Корея, Сінгапур і Тайвань. Іншими чотирма країнами були дві невеликі нафтові держави (Кувейт та Об'єднані Арабські Емірати), Ізраїль і Чилі. Ці тридцять країн становили близько 16% загального населення світу. До 1990-х співвідношення між найбагатшими (відгалуженнями Заходу) та найбіднішим (Африка нижче Сахари) досягла рівня двадцять до одного.

Три загальні пояснення можуть допомогти у вирішенні цієї головоломки розвитку:

Географія. Деякі частини світу мають географічні переваги, а саме: доступ до ключових природних ресурсів, доступ до берегової лінії та моря (або навігаційних рік), близькість до інших успішних економік, сприятливі умови для сільського господарства, сприятливі умови для людей.

Соціальні системи. Деякі соціальні системи підтримали сучасний економічний розвиток, а інші – ні. Докапіталістичні системи, які базувалися на кріпацтві, рабстві, невідчуженому землеволодінні, і так далі, як правило, негативно впливали на сучасний економічний розвиток. У XX столітті соціалізм довів, що він має катастрофічні наслідки для економічного добробуту і росту, де б його не спробували запровадити. Аналогічно, колоніальне правління у XIX і XX століттях загалом вадило високому рівню економічного розвитку.

Позитивний зворотний зв'язок. Процеси позитивного зворотного зв'язку посилювали переваги ранньої індустріалізації, тому збільшували різницю між багатими і бідними. По-перше, ранні європейські індустріалізатори експлуатували відсталі регіони шляхом завоювань та колоніального правління. Багато відсталих суспільств розпалися, коли багатші нації випробовували їх шляхом воєн чи економічно. По-друге, технологічна прірва між провідними і відсталими країнами мала тенденцію з часом не зменшуватися, а навпаки – збільшуватися. Технологічні нововведення діють як ланцюгова реакція, в якій існуючі інновації дають енергію для майбутніх проривів.

Д. Сакс приходять до висновку, що неокласична економічна теорія не дає відповіді на головоломку розвитку, тому що вона ігнорує роль географії, соціальних інституцій та механізмів позитивного зворотного зв'язку. Ми з цим погоджуємось.

Зворотний зв'язок в економіці – є, як відомо, **адміністративним ресурсом**, що дозволяє зробити ринкову економіку інноваційною і соціально

орієнтованою. У ринковій економіці процес саморегуляції, що забезпечує її високу ефективність, виникає спонтанно внаслідок конкурентної боротьби між окремими виробниками. На відміну від цього в плановій економіці процес саморегуляції забезпечується шляхом застосування адміністративних заходів, що ставлять виробників в залежність від завдань, що стоять перед усім суспільством.

Конкуренція лише стимулює активність учасників ринку: маючи характер броунівського руху, вона підвищує ентропію ринку, постійно примушуючи одного виробника намагатися перевершити іншого. Але як і броунівський рух вона не спрямована на досягнення якій-небудь соціально усвідомленій меті – треба просто обійти конкурента (нехай навіть просто послабляючи його), а куди це приведе, конкуренція байдуже. Тому впровадження зворотного зв'язку в управління економікою дозволяє, зберігши властивий ринку процес саморегуляції, поставити його учасників в залежність не лише один від одного, але і в залежність від кінцевої мети, визначуваної суспільством, і тим самим надає сенс броунівському руху учасників ринку.

Питання про місце і роль зворотного зв'язку у сфері матеріального виробництва не просте, оскільки ми сьогодні маємо справу з перехідною економікою у якій ще домінує **стара затратна організація виробництва і пробиваються паростки нової – мережевої або інформаційної**. Їх різниця полягає у тому, що індустріальна економіка орієнтується на ефект масштабу виробництва, а інформаційна – на мережевий ефект. Ключова, концептуальна ознака останньої – позитивний зворотний зв'язок. В індустріальній економіці діє закон убуючої граничної доходності з негативним зворотним зв'язком, в інформаційній – наростаючій доходності з позитивним зв'язком. Загальне, чим характеризуються нині економічні системи, починаючи від людини і закінчуючи світовою економікою, – це прагнення до біокібернетичної рівноваги, до рівноважного і стійкого розвитку.

Наведемо висновки щодо місця і ролі зворотного зв'язку у індустріальній і інформаційній економіці Рольфа Вайбера [66] – професор кафедри економіки,

організації і управління підприємством Університету м. Тріра (Німеччина). Він прямо зазначає, що ми маємо справу з домінуванням негативного зворотного зв'язку в індустріальній економіці [66].

Цей автор нагадує нам про те, що засадниче співвідношення між економічними показниками в класичній економіці виражається S-образної кривої, що характеризує зв'язок між показниками витрат і випуску при передбачуваній постійності інших важливих змінних. Цей зв'язок конкретизується у рамках загальноприйнятої економічної теорії, наприклад в теоріях виробництва, витрат, бюджету, заробітної плати, прибули і ін. В результаті теоретичних пошуків в XVIII – XIX ст., був відкритий зокрема, закон убуючої граничної доходності. Згідно з цим законом доход залежно від витрат спочатку росте у більшій пропорції (область наростаючих граничних доходів), а потім після певної точки змінюється збільшенням в меншій пропорції (область граничних доходів, що знижуються).

Виходячи із закону убуючої граничної доходності, стан рівноваги господарського розвитку зазвичай виникає в точці, де зростання витрат на одиницю (граничні витрати), що ще приносить прибуток, в точності відповідає додатковій вигоді від цієї одиниці (граничний доход), завдяки чому максимізувалася загальна вигода (прибуток). Таким чином, **спрацьовує негативний зворотний зв'язок**, який за уявленнями класичної теорії веде до стану рівноваги, що відбиває оптимальний в цих умовах результат найбільш раціонального використання і розподілу ресурсів.

У ідеальному випадку цим досягається рівновага між цінами і ринковими долями продукції, що реалізовується, і, як наслідок, стабілізація економіки в цілому. На думку Б. Артура [22], загальноприйнята економічна теорія була розроблена для господарських форм, в яких працюють закон убуючої граничної доходності і **негативний зворотний зв'язок в якості чинника рівноваги і стабілізації** (виділено – авт.). Це спостерігається в енерго- і матеріаломістких галузях, таких, як сільське господарство, гірничодобувна галузь або оброблювальна промисловість.

Далі Р. Вайбер вказує на домінування **позитивного зворотного зв'язку в інформаційній економіці**. У орієнтованій на мережі інформаційній економіці на відміну від індустріальної домінує не закон убуючої граничної доходності, а прямі мережеві ефекти і тим самим позитивний зворотний зв'язок. Це утілюється в зростаючій граничній доходності, яка виникає у тому випадку, коли динаміка вступу доходів йде вгору по експоненті. Позитивний зворотний зв'язок, що діє при цьому, породжується і посилюється з наступних чотирьох причин. При цьому перші два ефекти виникають переважно в області попиту, а інші відносяться до області пропозиції. До спонукальних чинників він відносить: а) дію прямого мережевого ефекту, б) посилення очікувань учасників системи, в) домінування постійних витрат і продукт з низькими граничними витратами, г) дія кривої навчання учасників ринку і накопиченого досвіду.

Досі еволюція завжди знаходила нові рішення через несподівані повороти, також і для нашого майбутнього вона запропонує нам шляхи рішень. Все залежить тільки від того, чи розпізнаємо ми їх і чи зможемо здійснити Вивертатися від ризиків, з якими зв'язані нові шляхи рішення проблем, означає стагнацію, це – «в короткочасній перспективі розумна тактика, а в довготривалій перспективі смертоносна стратегія». Далі Р. Вайбер виносить на наш роздум тезу про те, що про речі зовсім не завжди можна судити з першого погляду. В зв'язку з цим нам згадується одна фраза з «Фауста»: «Я є частина тієї сили, яка постійно хоче зла і постійно створює добро»!

Інший приклад потенційного використання зворотного зв'язку в економічній політиці наводить С.Г. Міщенко [224] на прикладі моделі оцінки ефекту **зміни податків на економіку**, що враховує виділені «швидкі» та «повільні» взаємодії.

Податкова політика як цілеспрямована діяльність держави повинна бути зосереджена, з одного боку, на наповненні бюджету фінансовими ресурсами, а з іншого – на регулюванні та стимулюванні відтворювальних процесів. При ньому високий рівень оподаткування часто виокремлюється як основний

стримуючий фактор на шляху забезпечення економічного зростання. Це дозволяє зробити висновок про важливість розвитку стимулюючої ролі оподаткування як необхідного інструменту економічного зростання.

При моделюванні процесів оподаткування та їх впливу на економіку слід виділяти **«швидкі» та «повільні» взаємодії**. При цьому «швидкі» взаємодії спрямовані безпосередньо на зміну сум нарахованих податків, носять короткочасний характер і мають негативний зворотний зв'язок, а «повільні» спрямовані на зміну податкової бази, є більш інертними і мають позитивний зворотний зв'язок.

Це дозволяє виділити два замкнених контури. Контур позитивного зворотного зв'язку відображає «повільні» взаємодії між змінами податкових ставок і доходами бюджету. При цьому зниження податкових ставок в довгостроковій перспективі приводить до зростання бази оподаткування, за рахунок чого збільшуються суми нарахованих податків і доходи бюджету. Контур негативного зворотного зв'язку відображає «швидкі» взаємодії між зміною податкових ставок і доходами бюджету. Не будемо далі рухатись у бік математичних аргументів цього автора, а зробимо висновок, що зворотній зв'язок є ефективним інструментом управління матеріальним виробництвом.

За роки панування негативного зворотного зв'язку склалася низка стереотипів його непереможності і були сформовані відповідні стереотипи оцінок економіки. Так, в економічній теорії загальноприйнятою є рівновага суспільства, що розглядається як статична рівновага стану господарюючого кругообігу. М.Кондратьєв розглядає два типи економічної рівноваги: 1) статична; 2) динамічна, яка відображає реальну дійсність. У конкретній дійсності ми ніколи і ніде не знаходимо урівноваженого народного господарства. Але те, що ми спостерігаємо у дійсності – це тенденція руху системи елементів, що прямує до рівноваги. У кожний даний момент у цій системі є тенденція до встановлення рівноваги.

Основна перепона, що лежить на шляху до досягнення рівноваги, – вплив динамічних сил і факторів у вигляді різного роду флуктуацій. Динамічна

рівновага економічної системи – це рівновага двох протилежно направлених трендів з стійкою позитивною динамікою: зростання ВВП і зростання споживання. Кількісне вираження стану рівноваги – економічна ефективність.

Моріс Алле у роботі «Теорія загальної економічної рівноваги і максимальної ефективності» конкретно сформулював теорему: 1) будь-який стан максимальної ефективності є в той же час стан рівноваги економіки ринків; 2) будь-який стан рівноваги економіки ринків є в той же час стан максимальної ефективності. Економічна ефективність, яка виражає стан економічної рівноваги суспільної системи, являється кількісною характеристикою стану системи у даний момент часу.

Економічна динаміка – це розвиток економічної системи. Економічний розвиток – це постійний рух економіки до нового стану економічної рівноваги, що формує сукупність рівноважних станів, які у свою чергу складають і динаміку, і траєкторію економічного розвитку країни.

Ентропія по-різному проявляється у різних культурних середовищах. Наприклад, накладення культурного і економічного чинника в європейських реаліях дозволяє говорити про значний вплив останнього на рівень соціальної ентропії на Заході, що далеко не так однозначно, наприклад, для Японії. Навіть значна негативна дія економічних змінних не може такою мірою сформувати у японця переживання своєї вилученості з суспільства, своїй неінтегрованості з ним, як це вірогідно для європейця. Культурно заданий зв'язок економічного і загальносоціального статусу для європейця і японця виразиться в абсолютно різних переживаннях свого місця в суспільстві при близькому економічному статусі. Згідно з японським розумінням, слово «людина» вже саме по собі мало на увазі наявність інших, співвіднесена з іншими, тоді як в західному розумінні це генетично пов'язано з уявленням про особистого надсвітового Бога і необхідністю самостійно до нього прагнути. Людина з'являється як окремий атом, окрему істоту, сама на себе сила, що спирається [379, с. 169, 174].

Навіть сильно виражена тенденція ентропії, спровокована економічним чинником, у рамках східної культури зустрине негентропийний вклад

культурного чинника, що значно менш ймовірно для європейських культурних реалій. Тому і марксизм виглядає значно правдоподібнішою теорією саме в західних культурних координатах.

Правда, реалії сучасного західного світу говорять про те, що і там економічний чинник перестав бути визначальним в сумарному показнику ентропії, і вихід на її високе (у нашому розумінні самоорганізації) значення можливий навіть в найблагополучніших в цьому відношенні країнах. У серйозних історіографічних дослідженнях і в невеликих газетних статтях зараз все частіше можна зустріти твердження про кризу американської громадської системи. Відомий письменник і культуролог Умберто Еко позначив це як початок нового Середньовіччя, що зароджується в надрах імперії, що саморуйнується. «Що сьогодні ми живемо в епоху кризи Американської імперії, стало вже загальним місцем в історіографії нашого часу», – відмічає він [388, с. 261]. При цьому письменник явно вказував на те, що ми б назвали значним зростанням показника ентропії цієї соціальної системи, – зростання відчуття невпевненості, незахищеності у громадян Америки, незважаючи на усі неймовірні зусилля поліції із забезпечення їх спокою. «Невпевненість – ключове слово... Невпевненість – факт не лише історії, але і психології. Вона нерозривно пов'язана зі взаємовідносинами «людина – природа», «людина – суспільство». Вночі в лісі люди бачили безліч ворожих істот: не так вже легко вирішувалися вони виходити зі свого житла. Зазвичай пересувалися озброєними. До таких же умов життя наближається житель Нью-Йорка. Після п'яти вечора він не ступить на територію Центрального парку, намагається не їздити по лінії метро, що веде в Гарлем, і взагалі, не входить один в метро після півночі або навіть раніше, якщо йдеться про жінку [388, с. 185]».

Події вересня 2001 року напевно внесли свій вклад в цей процес зростання ентропії. Якщо в перші дні після тих трагічних подій спостерігався певний негэнтропийний сплеск, викликаний виявленням загального зовнішнього ворога і інтеграцією у відповідь суспільства, зростанням солідарності з жертвами і почуттям затребуваності хоч би в прояві загальної

ненависті до тероризму, то потім люди усе більш починали відчувати, що їх порятунок лише в їх руках. Почали розкуповуватися парашути, протигази, зброя. Люди ще менше стали спілкуватися і виходити з будинків. Стали прийматися закони, що явно порушують уявлення американців про права людини, – що дозволяють стеження, прослуховування розмов, екстрені судові рішення. Усе це впливає на загальні показники ентропій американського суспільства [31, с. 185].

У ході ринкової діяльності сформувались **спеціальні або прикладні науки**, що вивчають зворотний зв'язок переважно у системі виробництва і продажу товару, наприклад, НОТ, реклама, рекламні адекватії (розширення свідомості), брендинг, імеджелогія, маркетинг, мережевий маркетинг, реклама, логістика та ін..

Коротко прокоментуємо лише **маркетинг**, оскільки він забирає левову частку фінансів корпорацій і потребує спеціальних кадрів і засобів впливу на споживача. **Маркетинг** [210] (від англ. marketing – продаж, торгівля на ринку) – управління створенням товарів і послуг, і механізмами їх реалізації, як єдиним комплексним процесом. Крім того, у літературі існує безліч визначень маркетингу:

«Маркетинг – одна з систем управління капіталістичним підприємством, що припускає ретельний облік процесів, що відбуваються на ринку для ухвалення господарських рішень. Мета маркетингу – створити умови для пристосування виробництва до громадського попиту, вимог ринку, розробити систему організаційно-технічних заходів по вивченню ринку, інтенсифікації збуту, підвищенню конкурентоспроможності товарів з метою отримання максимальних прибутків. Основні функції маркетингу: вивчення попиту, питань ціноутворення, реклами і стимулювання збуту, планування товарного асортименту, збуту і торгових операцій, діяльність, пов'язана зі зберіганням, транспортуванням товарів, управлінням торгово-комерційним персоналом, організацією обслуговування.

Споживач має, до речі, низку громадських організацій що захищають його по каналах зворотного зв'язку від продукції нечесного виробника, наприклад спілку захисників споживачів товарів та послуг.

Але нас більше **цікавлять сучасні тенденції** розвитку зворотного зв'язку в економічній сфері. Відбиваючи дію, що управляє, вони забезпечують ефективність державного регулювання економіки. Серед найбільш тенденцій, що характеризують роль зворотного зв'язку в сучасній системі державного регулювання економіки, необхідно відмітити, вважає Ю.А. Медведєва [213] і ми з нею погоджуємось, наступні кроки:

- (1) посилення процесів децентралізації і деконцентрації державної влади;
- (2) зміна організаційної структури державного управління;
- (3) участь населення і підприємців в ухваленні найважливіших макроекономічних рішень;
- (4) розвиток інститутів корпоративізму і лобіювання;
- (5) посилення і інституціональне оформлення системи моніторингу і оцінки в державному управлінні.

Зміна структури державного управління. Одна з примітних тенденцій зміни організаційної структури державного управління – стирання її меж. Разом з державними організаціями і установами в структуру держапарату стали входити приватні структури і громадські групи. У ряді країн ЄС підвищується роль «функціональних автономій» – парагосударственных організацій, що мають специфічну форму самоврядування і місцевих проблем, що тісно взаємодіють з владою в рішенні. До них відносяться торгові палати, університети, міжмуніципальні підприємства сфери послуг, об'єднання підприємств [9].

Участь населення і підприємців в ухваленні найважливіших макроекономічних рішень. Наявність розгалуженої мережі аналітичних установ, що представляють інтереси органів законодавчої і виконавчої влади, ділових кіл і різних шарів суспільства, які беруть участь у виробленні позицій відносно макроекономічних рішень, що зачіпають їх інтереси, дозволяє

здійснювати усебічний, багаторівневий аналітичний супровід і облік інтересів усіх сторін у виробленні державної політики.

У США макроекономічні рішення обґрунтовуються Адміністративно-бюджетним управлінням(далі АБУ) при Президентові США Обґрунтування макроекономічного рішення, адресоване широкій громадськості, розраховане на пересічного громадянина, якого цікавить не механізм реалізації рішення, а його конкретні результати, його супроводжуючі. У обґрунтуваннях первинна інформація практично відсутня.

На практиці в обґрунтуванні дається не зміст законопроекту, а оцінка наслідків його прийняття для пересічного громадянина. Не лише Адміністративно-бюджетне управління, але і Дослідницька служба Конгресу США представляє обґрунтування різного роду макроекономічних державних рішень перед громадськістю. На відміну від АБУ, Дослідницька служба аналізує не лише бюджет, а практично необмежений круг різних макроекономічних проблем [183].

У Японії при Уряді діє на постійній підставі Консультаційна нарада з питань малого і середнього бізнесу, куди входять самі підприємці. «План модернізації» галузей розробляється на основі пропозицій підприємств, що входять в них організацій. У тих, що «вимагають особливо термінового удосконалення структури» галузях (у 1991 р. їх налічувалося 43) кооперативи промислових і торгових підприємств самостійно розробляють «план удосконалення галузевої структури» і представляють відповідному Міністрові на затвердження [105, с. 32].

У якості **специфічної ланки зворотного зв'язку** спостерігається посилення і інституціональне оформлення системи моніторингу в державному управлінні. Під моніторингом розуміється систематична діяльність, пов'язана зі збором і аналізом інформації і спрямована на спостереження за розвитком досліджуваного об'єкту з метою його оцінки, а також оцінки його відповідності бажаним результатам. Широко поширений моніторинг соціально-економічних

показників. Він проводиться органами державного управління, його результати використовуються:

(1) для оцінки наслідків прийнятих органами державного управління рішень і розробки нових;

(2) для оцінки ефективності роботи держапарату.

Слід зазначити, що в різних країнах у міру прискорення і поглиблення адміністративних реформ набуває поширення і моніторинг самих органів держуправління. Ці тенденції характерні і для країн СНД. Так, в Росії законодавчо закріплений фінансовий моніторинг(виконання і витрачання засобів місцевих бюджетів), в Україні – моніторинг результатів діяльності Автономної Республіки Крим, обласних, Київською і Севастопольською міських державних адміністрацій. Така діяльність ініціюється, як правило, державними органами. Значно менше поширення отримує моніторинг, що проводиться недержавними організаціями(правозахисними, некомерційними і громадськими).

Розвиток інститутів корпоративізму і лобіювання. Лобіювання – специфічна форма взаємодії між приватним сектором і органами державної влади, офіційного закріплення присутності підприємництва в системі органів державного управління. Широке поширення і громадське визнання інститут лобіювання прийняв в ХХ ст. Так, в США, Канаді ухвалені спеціальні закони про лобізм; у Австрії, Німеччині діють правила реєстрації юридичних і фізичних осіб, що впливають на законодавчий процес [352].

Важливу роль в лобіюванні грають зацікавлені групи. Французьким соціологом Ж.Мейном виділено 306 груп тиску, які були ним визначені і охарактеризовані передусім за цілями, що передували їх створенню (на захист статусних інтересів різних категорій населення, соціально-економічні, ідеологічні, релігійні, правозахисні. Культурні, просвітницькі, спортивні, тощо). Професор В.Якушик виділив понад 50 типологій – груп класифікацій – таких груп [181].

Як показує практика, зворотний зв'язок, суб'єктом якого є група – найбільш ефективна її форма. Зацікавлена група виконує низку найважливіших функцій, серед яких узгодження інтересів, вимог групи і представленні їх в державні органи. Важливо, що утворення зацікавлених груп характерне не лише для вищого, але і місцевого, регіонального рівня.

Узагальнення тенденцій розвитку державного управління дозволяє констатувати: «по-перше, для сучасного етапу розвитку макроекономічних систем характерні тенденції посилення ролі зворотного зв'язку в системі, що управляє. Ці процеси знаходяться в прямо пропорційній залежності від розвитку державності, зрілості громадянського суспільства. По-друге, ростуть і ускладнюються форми зворотного зв'язку. Переважного значення набувають корпоративні(колективні) її форми. По-третє, відбувається експліцитне оформлення зворотного зв'язку. По-четверте, механізм зворотного зв'язку стає найважливішим чинником стійкого розвитку макросистем», – пише Ю.А. Мєдведева [218].

Отже, для сучасного світу потрібна еволюційна економіка, не рівноважна. Вченими робляться спроби створити економічну модель, в якій за допомогою складних нелінійних рівнянь описуються зворотні зв'язки, взаємовплив підсистем. Складні системи є такими, що самоорганізуються. Ми звикли вважати, що на будь-які світові процеси можна впливати тільки потужною зовнішньою дією. Це якнайглибша помилка! У природи є свої шляхи розвитку, які необхідно знати, а не нав'язувати їй те, що нам хочеться, хоч би і з самих кращих мотивів. Новий підхід до рішення цієї задачі в тому, що необхідно враховувати зовнішню дію у поєднанні з внутрішніми тенденціями розвитку.

На нових принципах **побудовано декілька варіантів таких систем**, що здатні до саморозвитку. Проте, проектування таких структур вимагає досить тонкої взаємодії позитивних і негативних зворотних зв'язків. Перші повинні зробити просторово-однорідний стан нестійким і забезпечити можливість народження структур. Другі потрібні, щоб стабілізувати процеси далеко від рівноваги і задати діапазон, в якому мінятимуться концентрації.

Загострення проблеми життєздатності систем на усіх рівнях активізувало інтерес до спадщини «батька» організаційної кібернетики (Management Cybernetics) **Стеффорда Біра**, який не лише детально розробив Модель Життєздатної Системи (Viable System Model – VSM), але впровадив її на практиці в проєкті Кіберсин (Cybersyn) при уряді Ал'єнде в Чилі, де Бір був науковим керівником.

Цікаво, що співтовариство ТОС бачить зв'язок свого напрямку з VSM Біра (<http://www.ototsky.mgn.ru/it/times2001.htm>) тоді як автори BSC(як з'ясувалося з листування з Капланом) стверджують, що не знайомі з роботами С.Біра і «свій велосипед» винаходили самостійно.

Особливо інтерес до спадщини Біра зріс після його смерті в 2002 році і 30-річчя перевороту Піночета в Чилі в тому ж році, оскільки робота над штучним інтелектом зайшла у глухий кут. Посилання на активізацію робіт навколо спадщини Біра приведені в статтях «Стаффорд Бір і перспективи ІТ» (<http://www.computerra.ru/offline/2003/511/29598/>) і «Уроки Стаффорда Біра» (<http://offline.computerra.ru/2004/560/35979/>), до яких можна ще додати діяльність консультативної фірми SYNCHO (www.syncho.com), лідером якої є керівник проєкту Кіберсин (Raul Espejo). Детальний список активностей навколо спадщини Біра приведений на сайті Кібернетичного Співтовариства Великобританії (<http://www.cybsoc.org/contacts/people-Beer.htm>).

Як приклад можна привести використання VSM для створення методології «Життєздатного Програмного Забезпечення» (Viable Software) Чарльзом Херрінгом – <http://charles-herring.com/Thesis/ViableSoftware.pdf>. Іншим прикладом може бути діяльність Андрія Сергєєва (<http://itsy.co.uk/archive/staffordian/contacts.htm>), який на початку грудня 2004 захистив дисертацію в Лондоні на тему застосування VSM Біра для аналізу вад адміністративно-командної системи управління економікою і проблем «перехідного періоду» для країн східної Європи [245].

Такий «розкид» застосування VSM для створення життєздатних систем не випадковий, оскільки С. Бір сформулював теорему про «подібність»

(рекурсивності) п'ятирівневої структури життєздатних систем (VS), яка стверджує, що, якщо VS містить в собі VS, тоді їх організаційні структури мають бути рекурсивні. «Подібність» структури дозволяє застосовувати єдині підходи і для фірми, і для її «життєздатних» підрозділів, і для дрібніших ділянок виробництва, а так само для галузей, держав, співтовариства в цілому. Не випадково останніми роками С. Бір все більше начал приділяти увагу саме соціальним проблемам і організував World Syntegrity TM Project(WSP) <http://www.worldservice.org/issues/febmar97/worldlawnow.html> для реалізації пророцтва Н.Вінера про «загальносвітову державу».

Іншим позитивним прикладом можуть бути роботи у рамках парадигми складності (одного з напрямів синергетики), еволюційної економіки і дослідження нобелівського лауреата **Брайєна Артура** по інноваційній стратегії Кремнієвої долини, що вважається інноваційним чудом ХХ століття і яке усі розвинені країни бажають відтворити у себе.

Вони показали, що наявність середовища, висококваліфікованого корпусу інженерів і дослідників міняє економічні закономірності. Якщо в традиційній економіці має місце конкуренція і негативні зворотні зв'язки у фірм, що знаходяться один поблизу одного і працюючими в одному секторі ринку, то сприятливий фон ідей, технологій, проектів, фахівців може забезпечити «тяжіння» між такими фірмами. Але для цього фон має бути і в його підтримку слід вкладати зусилля.

Отже, зробимо **висновки** з вище поданого матеріалу. Вони зводяться до наступного:

– По-перше, світова економіка під проводом негативного зворотного зв'язку підійшла до порога своєї економічної ефективності і політичної результативності, тобто політичні і урядові програми розроблені на її удосконалення є продуктом вчорашнього дня.

– По-друге, усвідомлення місця і ролі позитивного зворотного підштовхує теоретиків і практиків великої політики до зміни ідеалу та ідеології

організації матеріального виробництва на користь стійкого розвитку, що означає перейти від гомеостазу до гомеорезу.

– По-третє, використання зворотного зв'язку у сфері економічного розвитку спостерігається на усіх щаблях суспільного виробництва і виникли навіть спеціальні науки, що обслуговують виробництво та його суб'єктів, наприклад, НОТ, реклама, рекламні адекватії, брендинг, імеджелогія, маркетинг, мережевий маркетинг, логістика та ін.. , що систематично вивчають його стан та ефективність.

Далі є сенс розглянути вплив зворотного зв'язку на функціонування духовного виробництва. Це система відносно самостійна по відношенню до сфери матеріального виробництва і між ними також існують причинно-наслідкові залежності і тому присутність зворотного зв'язку тут обов'язкова.

4.2 Зворотній зв'язок у сфері вітчизняного духовного виробництва

Завданням даного підрозділу є перевірити наскільки створена на попередніх етапах концепція зворотного зв'язку «працює» у сфері духовного виробництва. Тут треба зробити невеличкий відступ і дещо пояснити: по-перше, це з'ясувати співвідношення матеріального і духовного виробництва у дискурсі організаційної взаємодії; по-друге – що ховається під терміном «духовне виробництво» або що є кінцевим продуктом духовного виробництва?

В. Барулін, наприклад, розглянув проблему співвідношення цих двох сфер людської діяльності з двох позицій, а саме: причинно-наслідкової і функціональної. Так, наприклад, з позицій причинно-наслідкових зв'язків сфер він визначив, що «скрізь і завжди, на будь-якому історичному етапі розвитку матеріальна сфера виступає як основна детермінанта всіх сфер суспільного життя [26, с. 202]».

Питання з головним же елементом функціональних зв'язків сфер у нього вирішується складніше. Він роздвоївся і, визнаючи, що логіка теоретичного

аналізу функціональних зв'язків вказує на те, що духовна сфера повинна бути основною, оскільки вона має найбільші потенції функціонального впливу на інші сфери, він все ж пише наступне: «в класовому суспільстві вузлове місце у функціонуванні суспільного організму займає політична сфера [26, с. 203]».

Ми ж згодні з Ф. Енгельсом, який вважав, що в зрілому стані духовна сфера стане провідною, оскільки людина раніше, ніж запустити будь-яке виробництво, буде виходити з можливих теоретичних наслідків цього кроку.

Що таке «духовне виробництво»? **Духовне виробництво** – це вся багатогранна діяльність людей з виробництва, розподілу, обміну споживання та збереження **духовних цінностей**. Під духовними цінностями розуміють ідеї, уявлення, наукові знання, ідеали, виробництво яких здійснюється за допомогою певних соціальних інститутів. Духовне виробництво охоплює науку, культуру, освіту, ідейне, моральне, релігійне, естетичне, правове виховання, різні форми залучення людей до духовної діяльності через систему культурно-масових закладів, просвітницьких організацій, засобів масової інформації тощо.

Результатом сучасного духовного виробництва у вимірі особистості є **нові духовні, інтелектуальні та фізичні якості людини, а у вимірі соціальних систем – інформаційна єдність планетарної світової спільноти, що йде на зміну матеріальної єдності. Відбувається зміна рушійної сили соціального прогресу. Позитивний зв'язок виходить на перший план, оскільки сприяє вивільненню додаткової енергії соціальних структур.**

Внесок у цю справу роблять філософи, науковці, митці, інженери комп'ютерних мереж, аналітики, педагоги та ін.. Особлива увага тут приділяється результатам праці вчених і художників. Перші з них слугують формуванню у людини аналітичних пізнавальних здатностей, тобто здатностей до пізнання закономірностей розвитку природи та використання результатів знання в суспільному виробництві.

Твори мистецтва є засобом розвитку творчих людських здібностей до самовдосконалення, до саморозвитку. Саме завдяки цьому мистецтво якнайбільше може служити показником духовного розвитку суспільства. Адже

здатність до саморозвитку, самовдосконалення, які формуються мистецтвом, є найбільш суттєвою властивістю особистості людини.

Наука та мистецтво як сфери виробництва людських сил реалізують себе насамперед шляхом взаємодії між собою, а також з іншими сферами цього виробництва. Тільки разом, у взаємодії, всі ці сфери (елементи) виявляють свою залежність у кінцевому підсумку від виробництва матеріальних благ.

Духовне виробництво має специфічні риси, що відрізняють його від матеріального виробництва:

- метою духовного виробництва є створення духовного продукту, що не може вимірюватися традиційними способами, які використовуються в матеріальному виробництві, наприклад, грами, метри, літри тощо;

- продукти духовного виробництва, як правило, неможливо відокремити від процесу їх створення, наприклад, спів, декламування вірша тощо;

- окрім безпосередньо поставленої мети, тобто виробництва певного духовного продукту, тут переслідується опосередкована мета – духовне виховання людей, формування інформаційної культури та інше;

- споживання вироблених ідей не пов'язане з їх знищенням, як це відбувається у випадку виробництва матеріальних речей;

- духовне виробництво є результатом загальної праці та одночасно її передумовою.

У колективній монографії «Духовне виробництво» знаходимо наступне підтвердження нашій тезі про кінцеву мету духовного виробництва. «У процесі духовного виробництва формується не просто свідомість, (вона виробляється всіма індивідами, які стихійно включені в матеріальний процес), а його особлива суспільна – «вторинна», «ідеологізована» – форма, завдяки якій індивіди «інтегруються в суспільну систему [128, с. 142]».

Далі ми маємо відпрацювати робочу гіпотезу про те, що духовна сфера також підкоряється впливу прямого і зворотного зв'язку, а організації, що тут функціонують набувають тих самих станів, що і у сфері матеріального

виробництва: гомеостаз, гомеорез і гомеоклазі. Польський мислитель С. Лем поширює поняття гомеостазу навіть на культуру, яку розглядає як механізм соціального гомеостазису.

Перехід світової спільноти від індустріальної до інформаційної доби розвитку потребує **докорінної зміни світогляду**. Якщо за умов індустріального виробництва панував негативний зворотний зв'язок і гомеостаз був розповсюдженим типом функціонування суспільних відносин, то у глобалізованому суспільстві на перші ролі виходить позитивний зворотний зв'язок і тепер гомеорез стає бажаним станом структур соціального призначення.

Глобалізований наступ на людину внутрішніх сил соціального світу примушує її відмовитися від сталого буття у дрейфуючих системах і взяти на озброєння принцип стійкої нерівноваги і навчитися жити в умовах гомеорезу, тобто постійної зміни соціальних систем. Більше того, глибоко вивчати закони і закономірності інформаційної цивілізації і розробляти концепції стійкого розвитку. Вони є продуктом зворотного впливу на сьогоденну реальність.

Цей рух – до стійкої нерівноваги, – був започаткований на початку 90-х років ХХ ст. З часу саміту в Ріо-92 концепція стійкого розвитку підтримана у більше 160 країнах і стала широко поширюватися в Росії і в державах, що утворилися з колишніх республік СРСР. Концепція стійкого розвитку в Росії, наприклад, отримала широке поширення відразу ж після закінчення роботи саміту в Ріо-де-Жанейро в 1992 р. На державних рівнях прийняті програми переходу національних економік до стійкого розвитку. У 1994 р. в Росії виданий Указ Президента № 236 «О государственной стратегии Российской Федерации по охране окружающей среды и обеспечению устойчивого развития», що припускала розробку моделі стійкого розвитку, яка, нібито, може забезпечити «збалансоване рішення завдань соціально-економічного розвитку на перспективу і збереження сприятливого стану довкілля і природно-ресурсного потенціалу в цілях задоволення життєвих потреб населення».

Нині концепція стійкого розвитку Росії перейшла і на сторінки навчальних посібників, де стверджується, що «проблема виходу Росії на рівень стійкого розвитку є концептуальною основою стратегії просування країни в третє тисячоліття [198, с. 16]».

Аналогічний, якщо не ще гірший стан з теоретичним обґрунтуванням концепції стійкого розвитку в Україні [174]. Незважаючи на те, що в Україні законодавчо закріплена мета та принципи державної інноваційної політики, практика засвідчує сповільнені темпи інноваційного оновлення виробництва. За звітами Держкомстату, успіхи у впровадженні інновацій є незначними, а самі підприємства – суб'єкти інновацій – виглядають неуспішними, індиферентними до будь-яких інновацій, а тому неконкурентоспроможними на внутрішньому, а ще більше на зовнішньому ринках.

Причиною індиферентності підприємців до випуску високотехнологічної продукції є не брак інформації та інертність, а природні економічні явища, тобто стан внутрішнього середовища соціальних систем, їх мало ефективний алгоритм життєдіяльності. Лише під тиском зовнішніх обставин, в результаті конкурентної боротьби приймаються рішення щодо впровадження інновацій. В цьому контексті потрібно згадати історію самого Й. Шумпетера, який внаслідок фетишизації інновацій довів власний банк до банкрутства і був найневдалішим міністром економіки Австро-Угорщини. Зазначимо, що в біологічному середовищі більшість мутацій є шкідливими, тому навіть виник механізм знищення «новаторів-мутантів».

Прийняті рішення характеризують украй низький рівень теоретичного опрацювання проблеми, свідчать, що не усвідомлена абсолютна несумісність ідей стійкого розвитку з ідеями ринкового саморегулювання; не зрозуміло, що ідея «стійкого розвитку» теоретично може бути реалізована лише в невеликій кількості розвинених країн за умови жорсткого регулювання соціально-економічних стосунків і експлуатації природних ресурсів в глобальному масштабі.

Таким чином, концепція стійкого розвитку – це дійсно, швидше демагогія [109], чим зважена стратегія. У ній лише говориться про те, як було б добре, якби «невідкладно відмовитися від руйнівного принципу антропоцентризму. Відмовитися в ім'я іншого, більш високого початку – екоцентризму [119]». Проте потрібно визнати, що немає сьогодні в цивілізації таких сил, які були б здатні спрямувати соціально-економічний процес в інше, єдине необхідне русло. Але діє закономірний зворотний негативний зв'язок, що створюється самою природою, – усе більш наростаюче демпфуючи людську діяльність зменшення глобальної екологічної місткості. І лише коли до відчутної величини скоротяться запаси енергетичних джерел і зросте сума негативних дій з боку природи, тільки тоді почнуться зміни парадигми розвитку цивілізації. Тоді і почнеться перехідний період до нового етапу її розвитку. Здається сьогодні такий час настав.

На заваді адаптації людини до нового алгоритму життя в умовах стійкої нерівноваги став **технократизм**, як кінцевий продукт індустріальної цивілізації. Технократія (греч. τέχνη, «майстерність» + греч. κράτος, «влада») – суспільство, побудоване на основі концепції технократизму; меритократичне суспільство у якому влада належить науково-технічним фахівцям [1].

Філософський образ сучасного технократизму губить привабливість, але має надзвичайно потужний вплив на стан соціальних систем, заганяючи негативним зворотним зв'язком, як батогом, у форми гомеостатичного життя.

Він сформувався природнім шляхом, тобто як становлення функціональних відносин самого соціального світу, що у цьому випадку є діями людей, які ґрунтуються на використанні технічного знання як методології і технології управління соціальними системами. Зміст його на поверхню соціального життя виступає як певна сукупність процесів функціонування технічного знання як теорії і методології управління соціальним розвитком і має суб'єктивовану й об'єктивовані форми [42].

Концептуалізація технократизму, як соціального явища, відбулась завдяки потужному інтелекту **Т. Веблена**, який визнаний в усім світі «батьком

технократизму» (справедливості заради слід зазначити, що водночас подібні ідеї розробляв російський вчений О. Богданов).

У своєму аналізі Т. Веблен виходив з логіки розвитку капіталістичних виробничих відносин. На його думку, працівники індустріального машинного виробництва стають автоматично зацікавлені в його кращому функціонуванні. Принцип ефективності перетворюється для них у фетиш-спосіб поведінки. Але на відміну від К. Маркса, авангардну роль у протистоянні з капіталом Т. Веблен відводив не пролетаріату, а технічним фахівцям, інженерам.

Унікальна роль в індустріальному виробництві, зростання чисельності інженерно-технічних працівників, їхній природний «інстинкт майстерності» роблять цю соціальну групу, за оцінками Т. Веблена, «справжнім генеральним штабом індустріальної системи». Саме він обґрунтовував необхідність поставити виробництво під повний контроль інженерів:

У західній філософії все більшою мірою виявляється прагнення уникнути популяризації технократизму. К. Ясперс відзначає, що в Європі майже зник прометеївський інтерес до техніки. Звертаючись до соціальних проблем, що виникають у зв'язку із застосуванням нової технології, англійські дослідники – член Національної ради з економічного розвитку Я. Бенсон і соціолог Дж. Мойд – вважали, що стрімкі та поспішливі зміни у розвитку технологій, які розвиваються на ґрунті вільних ринкових відносин, можуть зумовлювати надлишкові та гіпертрофовані економічні, соціальні, особистісні витрати тієї частини суспільства, яка сама потребує допомоги і, яка у більшості випадків, не може їх витримувати. По суті, можна зробити висновок, що «конкурентні війни» обумовлюють спрацювання негативних зворотних зв'язків за рахунок зниження платоспроможності та ланцюгової реакції, пов'язаною зі зниженням товарообігу ринків. Отже, такі події зменшать інвестування корпорацій в розробку новітніх технологій та загальмують збільшення ентропійних процесів техногенного впливу.

Сформувалась принципово інше середовище для еволюції соціальних систем, що отримало назву доби Постмодерну. Тут середовище ми розуміємо,

за поданням О. Богданова, як «сукупність зовнішніх впливів, під тиском яких перебуває система, але взятих саме в порівнянні до неї. Тому інша система – інше середовище [52, с. 110]».

Умови існування технократизму у системі добре організованих суспільств за цей час якісно змінилися. Вони, умови, стали фактором самовідтворення прошарку технократів, що отримав реальну владу і користувався нею у власних інтересах. На тілі соціального організму будь-якої країни у цей час можна було побачити, як пишно зацвів бюрократизм, який довів особистість людини до стану «гвинтика» у величезній бюрократичній машині, якою стали зверхдержави.

Результатом панування негативного зворотного зв'язку у регулюванні соціальних систем з боку технократичної еліти індустріального суспільства став занепад суспільних відносин і затухання пульсації соціальних систем, що масово почали здавати свої позиції у горизонті еволюційного процесу. Більше того, такий алгоритм існування загубив історичну перспективу і про це увесь голос заявили світовій громадськості учасники Римського клубу.

Внутрішній спротив соціальних систем гомеостатичній формі буття і масове звернення людей до принципу стійкої нерівноваги породили низку новітніх явищ, що сформували Постмодерн і викинули у науковий і культурологічний простір ідею «постіндустріального суспільства», поняття якого ввів у науковий обіг Д. Белл. Для нього характерним є переважання долі зайнятих у «виробництві інформації» (тобто в різних сферах обслуговування і духовного виробництва), переорієнтація економіки і культури на підвищення якості життя, тобто на задоволення переважно культурних потреб [352, с. 373-374].

Аналізуючи характер переходу від одного типу суспільства до іншого, Д. Белл пише: «У теоретичному аспекті постіндустріальне суспільство принципово відрізняється від доіндустріального й індустріального. Як теоретичний принцип, ідея індустріалізму не виникла з аграрного способу виробництва. Певною мірою стратегічна роль теоретичного знання як нового

базису технологічного розвитку, або роль інформації в перетворенні соціальних процесів, ніяк не пов'язані з роллю енергії в створенні промислового, або відтворюючого, суспільства. Коротко кажучи, це *аналітично незалежні принципи* (курсив – авт.) [35, с. 24]».

Звернемо увагу на цей висновок Д. Белла, що є важливим для нас, оскільки він вказує на те, що інформаційне суспільство не виникає з індустріального. **Воно є породженням внутрішнього розвитку соціальних систем, що вимагають іншого режиму для пульсації своїх структур.** У такій формі назовні виходить зміст підстави соціального світу. Хоча ззовні усе виглядає по-іншому.

Стало очевидним, що технократизм по-різному проявив себе у суспільствах різного типу. У суспільствах так званого відкритого типу він сприяв швидкому досягненню вищого рівня добробуту населення, ніж у країнах ідеологізованих, наприклад, СРСР. Із середини ХХ століття став гальмом на шляху подальшого розвитку світової спільноти, тому з ним розпочали боротьбу з метою зменшення його впливу на соціальні процеси.

Протягом ХХ століття відбувалось жорстке протистояння наступу технократизму по усьому фронту розбудови соціального світу. Вона, тотальна боротьба між негативним і позитивним зворотним зв'язком, по-різному протікала у різних горизонтах еволюції соціального розвитку. У сфері державотворення, наприклад, намагались відтіснити технічну еліту від правлячої верхівки, а у сфері громадянського суспільства – намагались протиставити цінності раціональної доцільності – цінність життя людини.

Перехідний період, що сьогодні проходить світова спільнота, здійснюється під тиском запеклої боротьби між сталістю і нерівновагою соціальних структур, на мові даного дослідження – між принципом негативного зворотного і позитивного зворотного зв'язку, між гомеостатичною формою і гомеорезом, що утверджує плинність організаційних структур і соціальних форм. Ми повинні звикати жити у стані перманентної кризи.

Попереднє покоління зробило свій вибір і запустило механізм глобалізації і інформатизації соціального світу. Тепер все залежить від здібностей молодого покоління забезпечити прискорений темп життя і породження якісно нових форм соціального життя у континентальному і планетарному вимірі. Для цього йому, поколінню сучасних юнаків і дівчат, потрібно сформувавши відповідний **синергетичний світогляд і нелінійне мислення**.

Прикладом цьому є значне зростання кількості користувачів та бурхливе розширення самих соціальних мереж Facebook (750 млн.), Twitter (200 млн.), MySpace (255 млн.), Windows Live Spaces (120 млн.), LinkedIn, Habbo Hotel (121 млн.), Tagged.com (70 млн.), XING, Skyrock, Public Broadcasting Service, Friendster (90 млн.), Multiply, Orkut, Xiaonei, Cyworld; російськомовних – ВКонтакте (155 млн.), Однокласники.ru, Мой Мир@mail.ru, україномовних – Connect, exSlife та інших. Ці показники постійно збільшуються і на 2012-2014 роки можна прогнозувати, що загальна чисельність користувачів може сягнути до 3-4 мільярдів, приблизно половини усіх мешканців Землі.

У системі загроз для світової спільноти особливе місце займають **світоглядні зриви**, які вражають суспільство в цілому або великі його частини. Це пов'язано з тим, що будь-яке співтовариство "зібране" і відтворюється на певній матриці. Важливим її зрізом є когнітивна структура – система засобів пізнання реальності і інструментів суспільної свідомості і обміну інформацією (мова, значимі факти, теоретичні представлення, методи, міра, логіка та ін.).

Великі гетерогенні співтовариства (такі, як народ, нація, суспільство) зібрані на складній світоглядній матриці, в якій переплетені когнітивні структури безлічі співтовариств і субкультури. У цій матриці є ядерна зона, яка об'єднує усі часткові співтовариства. Порожнеча тут неприпустима, бо мислення ніколи не припиняється. Це єдиний повністю негентропійний процес, що відомий нам.

Завдяки механізму мислення людська особистість у своїй структурі породжує специфічну голограму, тобто цілісно відтворює Всесвіт. Про її

існування у філософії відомо давно. Це відомий парадокс Лао-цзи «Найбільше знаходиться в найдрібнішому». Саме з цієї позиції справедливе твердження про те, що людина це мікрокосм. «З філософської точки зору представляє безперечний інтерес те, що адекватне відтворення в мозку людини зовнішнього світу досягається за допомогою кодування сенсорної інформації за принципом «частина заміщає ціле».

Саме цей принцип лежить в основі символічного представлення світу, завдяки чому в пам'яті людини може бути зафіксований колосальний обсяг інформації. Оптичні голограми тепер широко відомі, вони дозволяють отримувати цілісне об'ємне зображення об'єкту. Це зображення істотно відрізняється від фотографії тим, що воно злокалізоване в просторі і дає можливість оглядати зображений об'єкт з усіх боків.

Установка на синергетичне сприйняття світу є семантичним фільтром через який має людина вивчати світ. З синергетики народжується нова філософія: філософія усвідомлює, що вивчати треба нелінійний світ, оскільки саме в нім майже завжди в рішенні є присутнім кінцевий час.

І поблизу кризи, якщо він здійснюється в режимі із загостренням вдається знайти конкретну модель і побудувати для неї спектр таких структур, які відповідають нашому сьогоdnішньому життю і сприяють коеволюції. Тому занурення в синергетику, вивчення її законів і механізмів, висновків і результатів повинне відбуватися до тих пір, **поки не виникне система знань**, що дозволяє орієнтуватися в глобалізованому і інформатизованому життєвому просторі.

Цього вимагають стрімкі технологічні інновації, особливо в області комп'ютерної техніки та комунікацій, що зробили поведінку соціальних систем інноваційним і крижкими, а навколишній світ і бізнес-середовище мінливими і непередбачуваними. Стикаючись з новою дійсністю, лідери і менеджери виявляють, що їх засадничі теорії і прославлені бізнес-моделі стають неефективними. Традиційні ієрархічні моделі і моделі «годинникового

механізму», що дозволяли передбачати і контролювати, вимагають заміни на органічніше моделі і нелінійне мислення.

В основі моделі життєздатності соціальних систем у гомеорезі лежить **закон необхідної різноманітності**, який вимагає, щоб набір управлінських реакцій був не менш багатим, ніж набір можливих станів. Чим більша різноманітність, тим більше всіляких варіантів рішень. Причому різноманітність зачіпає всі характеристики співробітників: стать, вік, психологічні особливості, переконання, світогляд і так далі. Команди, яким бракує різноманітності, схильні до вироблення однотипних рішень, тобто підсвідомо тягнуть систему у гомеостаз.

Як закономірна реакція на вимогу соціальних систем забезпечити їх життєздатність потоці становлення глобалізованого світу, у сфері організаційної взаємодії виникло декілька якісно **нових підходів до соціального управління**. Найбільш розвинутими на сьогодні є такі концепції як: м'якого управління, синергетичного менеджменту, нейроменеджменту, управління ризиками та ін..

Усі нові управлінські парадигми спираються на наступні постулати, що стають доступними тільки при наявності синергетичної свідомості:

- Організація – складна система, багато в чому схожа на живі організми.
- Організація – складна система, тому передбачити результат її змін, взагалі кажучи, неможливо.
- Краще, коли ініціатива змін виходить зсередини організації.
- Організація змін полягає не в їх плануванні, а в тому, аби сприяти самоорганізації системи.
- Мета консультанта не змінювати організацію, а допомогти їй стати підготовленою до змін.

В основі їх лежить розуміння, що живі системи не можна комплектувати, збирати як цеглинки, **їх потрібно вирощувати**. Все починається з малого. Маленький організм зростає, формуючи себе і те, яким він стане, залежить від взаємодій, які закладаються усередині системи в період зростання. Не лише

важко, але і неможливо знати заздалегідь, як повинні взаємодіяти між собою міриади компонентів складної системи, аби функціонувати узгоджено. Ключ до створення організації полягає в усвідомленні того, що це не може бути строго контрольований окремий акт творіння, а, швидше, еволюція, дорога до бажаного результату.

Ці підходи схожі на садівництво. Менеджер не може в точності знати, яким виросте дерево, але може забезпечити умови для бажаного генезису. Створення відповідної атмосфери, системи правил, евристик – мистецтво менеджера.

Отже, аналізуючи використання зворотного зв'язку у сфері духовного виробництва ми дійшли до **головного висновку**, що впливає з перехідного стану суспільства – проблема полягає у формуванні нового світосприйняття і **становлення якісно нового світогляду людини**, оскільки будь-які приклади про використання зворотного зв'язку у цій сфері будуть відноситися до індустріальної доби розвитку і торкатися головним чином негативного зворотного зв'язку. **Це, по-перше.**

По-друге, прикладів використання зворотного зв'язку в управлінні соціальними процесами засобами духовного виробництва тут можна навести багато. Особливо багато рясніє ними наука, культура, мистецтво, театр, література. У попередніх розділах ми наводили низку відомих праць авторитетних авторів, що системно аналізують стан соціальних систем і напрями їх трансформації. Їх вивченням цілеспрямовано займається низка суспільних наук, наприклад, соціологія, політологія, транзитологія, соціометрія та ін. Робиться це постійно шляхом моніторингу різних їх сегментів. Але робити цього не будемо, оскільки це буде для нас ходінням по колу.

По-третє, запропонована нами концепція зворотного зв'язку у парадигмі саморегуляції соціальних систем і у даному випадку надійно «працювала» як пояснювальний принцип процесів духовного виробництва, що підтверджує її методологічну цінність.

Далі ми переходимо до аналізу міста і ролі зворотного зв'язку у міжнародній сфері. Це торкається міждержавних і наднаціональних відносин.

4.3 Зворотний зв'язок в сфері міжнародних відносин

Завданням цього підрозділу полягає в аналізі місця і ролі зворотного зв'язку у міжнародній організаційній взаємодії, що відбувається у просторі планетарного соціального організму та між окремими країнами. По-іншому, перевірити наскільки запропонована концепція здатна прояснити процеси, що протікають у сфері міжнародних стосунків.

Звісно, що аналіз зворотного зв'язку у організаційній взаємодії суб'єктів міжнародних відносин не розглядався. У той же час цей сегмент суспільного буття має надзвичайно багато форм формального і неформального впливу взаємодіючих суб'єктів за принципом зворотного зв'язку. До цього треба віднести й проблему національної безпеки, що має оцінити цілісності соціального організму країни і можливість виживати у сучасних надзвичайно милітаризованих міжнародних стосунках. Як тут не згадати висновок Ф.Хаєка про те, що суспільство – це «набір структур, що самоорганізуються, мають певний ступінь свободи, яка й робить суспільство власне суспільством; з другого боку, організації, засновані на примусі, швидко перетворюються на гумові сорочки і стають небезпечними [359, с. 461]».

Аналіз зворотного зв'язку у парадигмі саморегуляції соціальних систем на цьому рівні був би вичерпним як би планетарний соціальний організм завершив власне формобудування і вже стало функціонував. На сьогодні, на жаль, не зважаючи на потужні глобалізаційні процеси, що гарантують його появу на планетарній арені, як закономірного продукту ідея світового суспільства на чолі зі світовим Урядом є суперечливим фактом. Соціологи стверджують, що це питання лише часу, а політики ставлять його під сумнів.

Так, наприклад, соціолог Н. Луман у праці «Общество как социальная система» зазначає, що умови появи світового суспільства поступово мінялися і, починаючи з шістнадцятого століття, нарешті, стали безповоротними. Цей дослідник пише: «З європейської позиції уся територія Землі виявилася "відкрита", поступово колонізована або ж вплетена в мережу регулярних комунікативних стосунків. Починаючи з другої половини дев'ятнадцятого століття виникає і єдиний світовий час. ...З однаковим темпом суспільство, переорієнтовувався на диференціацію у функціональних системах. Завдяки цьому зникає можливість визначати єдність системи суспільства територіальними межами або ж розрізненням його членів і не-членів (скажімо, розрізненням християн і язичників). Адже такі функціональні системи як економіка або наука, політика або виховання, медицина або право виставляють власні вимоги до відповідних власних меж, які відтепер вже не можуть замикатися в якомусь конкретному просторі або навколо якоїсь групи людей [204, с. 160]».

З точки зору його походження і його традиції, світове суспільство, як і раніше, робить виразне враження регіональної диференційованої. Якщо ж поставити питання про майбутнє, то вже навряд чи хтось став би оспорювати, що свою долю світове суспільство повинне формувати в собі самому – як в екологічному, так і в гуманістичному, як в господарському, так і в технічному відношенні. Диференція функціональних систем цікава своїми наслідками відносно майбутнього. Те, в чому усі функціональні системи узгоджуються між собою, і те, в чому вони не відрізняються один від одного, – усе це є фактом комунікативних операцій. «З абстрактної точки зору, комунікація – пише Н. Луман, – являє собою диференцію, яка не робить в системі ніякої диференції. В якості системи комунікації суспільство відрізняє себе від свого навколишнього світу, проте тут йдеться про деяку зовнішню, а не про внутрішню межу. Для усіх підсистем суспільства межі комунікації (на відміну від некомунікації) є зовнішніми межами суспільства. У цьому, і виключно в цьому, підсистеми погоджені один з одним. До цієї зовнішньої межі може і

повинна під'єднуватися всяка внутрішня диференціація, фундуєчи для окремих підсистем різні коди і програми. Здійснюючи комунікації, усі підсистеми виявляються причетними до суспільства. Відрізняючись у своїх способах здійснення комунікації, вони відрізняються і один від одного [204, с. 161].

При цьому неодмінно передбачаються подальші комунікативні можливості і обов'язково застосовуються символічні засоби, які не можуть бути прив'язані до регіональних меж. Це відноситься навіть до тих умов, про які говорять стосовно територіальних меж. Адже по іншу сторону всякої межі, у свою чергу, наявні країни з межами, які, зі свого боку, мають деяку іншу сторону. Це, природно, «лише» теоретичний аргумент, який би відпав у разі використання якийсь інший понятійности. Але «міра реальності такої «картографічної свідомості» все-таки дуже висока, бо сьогодні навряд чи може отримати успіх комунікація, в якій ставлять під сумнів факт існування меж за межами. Світове суспільство – це спів-буття світу в комунікації [204, с. 62]».

Цю ж думку поділяє й російський дослідник О.М. Чумаков який зазначає, що «хоча потенційно локальні громадські структури розвивалися у напрямі своєї цілісності (у планетарному масштабі) з моменту їх виникнення, т. е. з появи перших організованих форм соціального життя, глобалізація, будучи результатом розвитку цих громадських структур, уперше реально позначилася лише в епоху Великих географічних відкриттів. Спочатку у загальних рисах, а потім усе більш зримо вона стала проявлятися з середини ХІХ ст. і лише в другій половині ХХ ст. заявила про себе в повну силу.

Хід цих подій цілком видимий з 1500 р. – точки перелому, що остаточно «замкнула» світ людини в масштабі усієї планети. Уперше не лише сушачи, але і що об'єднує її різні частини Світовий океан став реально належати усьому людству. Магеллан, обігнувши в 1522 р. Землю, поклав тим самим початок і позначив рубежі (точніше – їх межі) формування єдиного географічного світового простору. Ю. А. Гагарін в 1961 р. своїм польотом остаточно завершив процес екстенсивного освоєння людиною планети і формування територіальної

єдності світової (глобальною) цивілізації. Інтернет і сучасні засоби комунікації – це вже інший аспект цієї епохи – інтенсивній глобалізації.

Показовим в цьому відношенні є той факт, що якщо в ХХ століття людство вступило, маючи, з певними обмовками, не менше десяти великих держав, то до початку Другої світової війни їх залишилося вже як мінімум на третину менше; потім всього дві, а після закінчення «холодної війни» – одна. Логічно припустити, що глобалізація встановить межу і її історичному часу. Наочним показником того, що світ в ХХ ст. став глобальним, являється також прийняття світовою спільнотою в якості єдиної системи відліку часу християнського літочислення, хоча в межах своїх ойкумен і китайський календар, і ісламський продовжують діяти. Проте і в Пекіні, і в Тегерані літаки злітають і приземляються не за китайським або місячним календарем, а по християнському. Угоди на постачання товарів, поштові відправлення, політичні зустрічі, міжнародні конгреси, симпозіуми, конференції проходять сьогодні усе в тій же єдиній системі координат незалежно від того, подобається це комусь або ні, чи зачіпає чийсь інтереси, почуття, національну самолюбність і т. п. [366, с. 164-165]».

Далі Н. Луман у цитованій праці стверджує, що «Відмінності в причетності до модернізації світового суспільства і в ступені залежності від неї дають імпульс уявно-анахронічним тенденціям, передусім, в області релігії і етнічних рухів, що розвиваються в національних державах. Універсалізація функціональних систем, що оперують на рівні світового суспільства, не лише не виключає партікуляризми найрізноманітнішого роду, але якраз і дає їм поштовх. Та легкість, з якою світове суспільство міняє структури, компенсується глибоко вкоріненими або, в усякому разі, жорстко ізоляційними зв'язками.

Як і раніше, безумовно, позначаються проблеми міжкультурної комунікації на рівні інтеракцій, мовні труднощі розуміння і мовні непорозуміння. І все-таки, це не має нічого спільного з виникненням світового суспільства; цього і слід було б чекати від усіх культурних контактів. Адже те,

що різноманіття культур разом з різноманіттям їх етноцентризмів сьогодні може розглядатися як даність, і те, що проблеми взаєморозуміння з цієї причини у меншій мірі, чим раніше, можуть приписуватися етноцентричному комплексу чужого, є підтверджуваною гіпотезою.

Ці аргументи на користь світового суспільства можуть бути цілком обґрунтовані емпірично. До цих відсутня лише теорія, яка б могла їх увібрати в себе і переробити. Часто обговорюваний концепт капіталістичної світової системи, розроблений Імануїлом Валлерстайном, виходить з примату капіталістичного господарства і недооцінює, тим самим, вклад інших функціональних систем, передусім, науки і масмедійних комунікацій. Цей недолік не можна повністю виправити зверненням до розрізнення, що здійснювалося в дев'ятнадцятому столітті, в якому культура протиставлялася господарству, що мало на увазі їх співвіднесену з певними соціальними прошарками.

Лише якщо наочно продемонструвати ці надзвичайно різні тенденції глобалізації в окремих системах в їх сукупності, то можна осягнути масштаби громадських змін в зіставленні з усіма традиційними суспільствами. На тлі таких різноманітних джерел «глобалізації» відсутнє єдине поняття суспільства. Системно-теоретична концепція суспільства як операційно закритою, аутопойезисної соціальної системи, що включає усі інші соціальні системи, тобто що вбирає в себе усі комунікації, прагне заповнити цей пропуск [204, с. 178-179]».

У той же час політолог і автор стратегії американської зовнішньої політики **З. Бжезинський** у відомій праці «Выбор мировое господство или глобальное лидерство» [46] зазначає, що «загальні інтереси усієї світової спільноти не слід плутати зі світовим урядом. На цьому історичному етапі ідея світового уряду позбавлена практичного сенсу. У світі, де відсутня навіть мінімальна згода, необхідна для загального уряду, Америка, безумовно, не може поступитися своїм суверенітетом на користь якоїсь наднаціональної влади, і вона не повинна цього робити. Сьогодні єдиним можливим (в дуже

приблизному сенсі цього поняття) «Світовим урядом» може бути тільки американська глобальна диктатура, але це буде дуже нестабільна і кінець кінцем порочна затія, яка сама себе згубить. Світовий уряд може або залишитися прекраснодушною мрією, або стати кошмаром, але ще упродовж життя декількох поколінь воно не стане серйозним проектом.

З іншого боку, спільність інтересів світової спільноти не лише бажана, але вона вже пробиває собі дорогу. «Усім нам потрібно усвідомити той факт, що немає іншого шляху, окрім як колективно управляти світом для того, щоб покласти край нинішнім безладам, тиранії і дискримінації по усій планеті», – сказав іранський президент Ірану Махмуда Ахмадинежада з трибуни ООН в 22 вересня 2011 року [118]». Після закінчення виступу Ахмадинежада в залі Генассамблеї прозвучали оплески.

У. Бек у праці «Что такое Глобализация?» пише, що «ми давно вже живемо в світовому суспільстві [34, с. 25]».

Частково це результат спонтанного процесу, властивого динаміці глобалізації, частково наслідок цілеспрямованих зусиль, в першу чергу з боку Сполучених Штатів і Євросоюзу, по створенню цілісної і усеосяжної системи міжнародної співпраці. Двосторонні і багатосторонні угоди про вільну торгівлю, регіональні політичні форуми і формальні союзи – усе це сприяє створенню системи взаємозалежних стосунків, на цьому етапі більшою мірою на регіональному рівні, але з тенденцією до розширення глобальної співпраці. В сукупності усе це складає природний процес еволюції міждержавних відносин у напрямі створення міжнародної неофіційної системи управління.

Цей процес потрібно заохочувати, розширювати і інституціалізувати і тим самим зміцнювати уявлення про загальну долю людства. Загальні інтереси припускають баланс вигод і відповідальності, означають передачу повноважень, а не диктат. Америка має унікальну можливість очолити цей процес, оскільки вона одночасно могутня і демократична за системою правління. Оскільки егоїстична гегемонія неминує породжує протидію, а

демократія – копіювання, елементарний здоровий глузд підказує, що Америка повинна відповісти на це покликання [47, с. 272-273]».

На наш погляд становлення світового або глобалізованого громадянського суспільства, поява світового уряду і час так званого нового світового порядку питання які потребують лише часу. У теоретичному відношенні сумнівів щодо їх легітимності у нас немає.

Сьогодні ж зворотний зв'язок у міжнародному дискурсі можна вивчати на **основі функціонування легітимно існуючих органів управління**, що регулюють відносини між країнами або групами країн. До них ми відносимо, як засновану у 1949 році ООН та низку її інститутів, наприклад, Раду Безпеки та інші, так і новостворені віртуальні колективні органи на кшталт Великої сімки, що трансформувалась після розпаду СРСР у Велику вісімку, Давоський економічний форум, Антитерористичну коаліцію та ін.

Саме з метою мати сталий зворотний зв'язок з іншими країнами за аналогією з Росією, у створенні Антитерористичної коаліції і у підтримці її у робочому стані зацікавлені насамперед США. Причипні такої зацікавленості багато в чому повторюють російські, тільки в інших масштабах. Це – виправдання воєнних дій щодо країн-ворогів, список яких вже нараховує понад 60 країн, з почесним місцем Іраку серед них, поширення апологетичної ідеології в міжнародній суспільній думці, відновлення «підмоченого» реноме за рахунок демонстрації військової сили у світовому масштабі її, нарешті, збільшення доступу до розвідувальної інформації інших країн під приводом боротьби з тероризмом. Головне ж, США одержують можливість за підтримки соратників з Антитерористичної коаліції розпочати після Афганістану нібито легітимно скидати ворожі її просто неугодні режими за принципом доміно. Події на Півночі Африки протягом 2011 року довели про небезпеку і масштаби використання інформації отриманої по цим каналам.

Події останньої часу, особливо безпомічність США у встановленні місцеперебування бен Ладена у свій час і Муаммара Каддафі нині, переконливо довели, що найпотужнішою зброєю сьогодні є розвідувальна інформація. За

короткий термін США перестали тут бути загальноновизнаним лідером, тому що їхні найскладніші електронні системи спостереження та могутні правоохоронні інститути не зуміли забезпечити випереджувальну інформацію про вересневі напади, та її подальший інформаційний супровід був явно недостатнім. Тому нині США гостро потребують радикального збільшення доступу до розвідінформації. Терміновість цього була такою, що США звернулися по допомогу навіть до країн, котрі до цього розглядалися як ворожі (Китай, Іран). Звідси виросла сама Антитерористична коаліція, набагато важливіша для США, ніж різні аморфні дипломатичні та військові альянси.

Головними підвалинами створення сучасної Антитерористичної коаліції у логічному плані треба вважати загальну зацікавленість групи країн у ліквідації правлячого режиму талібів в Афганістані й у розгромі ісламського повстанського прямування, що реекспортується не тільки між різними країнами ісламського світу, а її переноситься до Європи та Америки. Найважливішими союзниками у цій різномірній розвідувальній коаліції є Пакистан та Саудівська Аравія, дві начебто дружніх для США держави, котрі, проте, дуже обережно ставляться до співробітництва з американцями.

А в історичному плані натяки на коаліцію з'явилися ще у 80-х роках, у спільній боротьбі Пакистану і США проти радянських військ за допомогою моджахедів.

Проте сили моджахедів, нинішніх симпатиків Росії, сьогодні є серйозною загрозою для самої Америки, яку навряд чи зможе нейтралізувати американський протезе – колишній король Афганістану Мохаммад Захир Шах. Це той випадок, коли спільність мети Росії та США несе в собі зародкову можливість їхнього наступного протистояння, і при цьому ніхто з учасників Антитерористичної коаліції не хоче надовго загрузнути в Афганістані, падаючи перевагу використанню внутрішньоафганських сил.

Крім того, система державного управління США, наприклад, маючи гостру потребу у **функції зворотного зв'язку** створює для неї спеціальний **орган** [47, с. 256]. «Саме так і сталося, – зазначає Збігнев Бжезинський, – коли в

2002 році Конгрес США вирішив надати президентові повну свободу відносно військових дій проти Іраку – з мандатом або без мандату ООН – і без обов'язкового після цього схвалення цих дій Конгресом. Лідери Конгресу не впоралися з несподівано виниклою ситуацією, тоді як президент вів дуже емоційну громадську кампанію, зв'язавши питання про тероризм з відмовою іракського режиму підкорятися ряду прийнятих раніше резолюцій ООН, що звинувачували його у володінні зброєю масового знищення. Але які б не були аргументи, підсумок – відмова Конгресу від свого конституційного права оголошувати війну – продемонстрував масштаби, до яких вимоги і динаміка гегемоністської влади змінили тонко відлагоджену конституційну рівновагу двох головних гілок влади, що визначають політику.

Ця тенденція є неминучим наслідком глобальної ролі Америки, і її важко згладити. Проблема посилюється також **відсутністю в держапараті США центрального органу стратегічного планування**, який би вів постійний діалог з відповідними лідерами Конгресу [47, с. 256]».

Отже, зворотний зв'язок у регулюванні міждержавних відносин відіграє надзвичайну важливу роль і тому країни налагоджують його навіть ціною політичних компромісів з країнами, що довгий час відносились до ворожого стану і нарощуванням структури державного апарату .

У інших випадках, наприклад, у внутрішній політиці окремих країн світу відмічається розгалужена мережа зворотного зв'язку, наприклад, **лобіювання у США** та деяких інших розвинених країнах світу.

Наведемо приклад, яким чином впливають на державне управління в Америці лобістські організації. Так, Збігнев Бжезинський свідчить про те, що «У широкому сенсі сьогодні найбільш активними, впливовими і багатими етнічними лобі із зовнішньополітичними пріоритетами є: єврейське, кубинське, грецьке і вірменське. Кожне дає відчуття своєї присутності в питаннях зовнішньої політики, будь то арабо-ізраїльський конфлікт, ембарго кастровської Куби, статус Кіпру або заборона на надання допомоги Азербайджану. Серед інших етнічних груп істотний виборчий потенціал мають центральноєвропейці,

але їм бракує організаційної згуртованості і серйозних фінансових ресурсів. В майбутньому до цих лобі може приєднатися що знаходиться в процесі формування іспаномовне (головним чином мексиканське), а також лобі темношкірих американців, що випробовують все більшу тривогу з приводу Африки, і, можливо, що навіть виходять на політичну арену іранське, китайське і індійське (індуїстське) лобі, так само як і релігійне мусульманське.

У недалекому майбутньому ці і інші етнічні групи, можливо, гратимуть усе зростаючу роль у формуванні американської зовнішньої політики на тих напрямках, які мають для них велике значення. І хоча у американців азіатського походження є певні досягнення в області соціального розвитку, в політичному плані вони залишаються відносно пасивними. Поки вони більше схильні, як свого часу німці, японці і італійці, лише підкреслювати свій американізм як спосіб подолання соціальної недовіри відносно міри їх асиміляції. За даними дослідження, проведеного в квітні 2002 року журналом «Ньюсуик», близько 1/3 опитаних підозрюють, що американці китайського походження лояльніші до Китаю, чим до Америки, а 23% призналися, що їм було б незручно голосувати за кандидата на пост президента США з числа американців азіатського походження (більш висока міра упередженості, чим відносно кандидата-єврея). Але з часом, цілком імовірно, американці азіатського походження усе більш безперечно висловлюватимуться з питань, що мають відношення до ролі США в Азії.

Дуже значною етнічною общиною, яка незабаром дасть про себе знати в питанні формування мультикультурної американської зовнішньої політики, є іспаномовна, особливо її мексиканська складова. Більше 10 мільйонів уродженців Мексики, що живуть в США, складають найбільшу іммігрантську групу, у неї є чітка географічна база і зростаюче почуття усвідомлення своєї політичної сили. Переважно мексиканська іспаномовна фракція в Конгресі США і її каліфорнійський еквівалент вже проголосили: «Проблеми латиноамериканців – проблеми Америки». Вони підтримують мультикультурність і навіть двомовність. Якщо американо-мексиканські

стосунки ускладняться, то американці мексиканського походження можуть стати головним і дуже зацікавленим учасником усередині – і зовнішньополітичного діалогу.

Аналогічним чином, афроамериканська община в США може стати напористішою в тому, що стосується політики США в Африці [47, с. 246-247]».

Зворотний зв'язок має й стратегічне значення для забезпечення сталості соціального організму і буття його на міжнародній арені, оскільки це є проблема **національної безпеки**. Цю проблему досконало вивчив О.А. Корнієвський і виклав її бачення у праці «Громадські об'єднання у системі національної безпеки держави» [181].

Зворотний імпульс від громадянина або його організованих форм буття до держави є виключно вагомими, оскільки головною складовою суспільно-політичної реальності, її творчою силою є самі люди, різні за спрямуванням громадські об'єднання, відносини, конкретні дії. індивіди, що становлять суспільство, не є ізольованими один від одного, перебувають у постійній взаємодії. Отже, суспільство є продуктом цілеспрямованої та організованої колективної поведінки, багатобічної діяльності різних груп або близьких за значенням соціальних спільнот, об'єднаних спільними інтересами й договірними зобов'язаннями.

Процеси взаємодії й об'єднання вільних індивідів, утворення громадських об'єднань та рухів з метою реалізації інтересів його учасників, досягнення певних цілей можна пояснити такими теоріями: соціальної взаємодії (Г.П. Бекер, М. Вебер, М. Ослон, Т. Парсонс; в англійській літературі для позначення феномена соціальної самоорганізації закріпився термін «колективна взаємодія», що має аналогічне змістовне навантаження); відносної деривації, невдоволення наявним станом речей (Д. Девіс, У. Рансімен); суспільної самоорганізації (Р. Аксельрод, М. Каменський, Л. Козер, А. Лейпгардт, А. Сагден, Г. Хардін), «статутного переставлення» (Р. Дарендорф, С. Ліпсет); постіндустріального суспільства (Дж. Маккарті, М. Зальд, Ю. Габермас, А. Турен та ін.).

Для підкріплення своєї тези про існування зв'язку між революцією та соціально-економічним розвитком країни Е. Гідденс звертається до теорії Ч. Тіллі, відповідно до якої соціальні рухи як засоби мобілізації групових ресурсів виникають тоді, коли люди не мають інституалізованих засобів для того, щоб їх голос почули, чи тоді, коли їхні потреби ігнорує державна влада. З позицій Ч.Тіллі серйозний вплив на структури влади можливий за умови, якщо активність громадян підтримують групи з постійною організацією [86, с. 62]. Ось пояснення того, чому палатки – прийомні народних депутатів та політичних партій виникають кожного разу як народ тільки виходить на Майдан. Для нас це форма захисту зворотного зв'язку у соціальному організмі країни.

Т. Парсонс припускався думки, що сучасне соціетальне співтовариство можна вважати прообразом асоціації («добровільної самоорганізації»), яке він уявляв у вигляді корпоративного об'єднання громадян, що мають відносно повну згоду стосовно її нормативного устрою й авторитету лідерів. Як головну характеристику сучасних асоціацій він визначив «певний егалітаризм». Частина асоціацій як особливого типу самоорганізації людських колективів існує під загальним державним і соціетальним захистом. У цьому контексті важливі висновки вченого: про те, що *«сама основа їхньої безпеки»* обумовлена *«базисним з'єднанням держави й суспільства»*; про *«абсолютну важливість»*, яку має принцип добровільної асоціації в сучасній соціальній структурі з такими найпомітнішими її рисами, як політична й *«соціальна демократія»* [255, с. 41, 124]. Знову таки мова йде про незамінну роль зворотного зв'язку у забезпеченні безпеки життєдіяльності соціального цілого – організму країни.

За концепцією Т. Парсонса, паралельно з розвитком асоціацій в державних органах управління має місце тенденція до збільшення числа асоціацій в інших секторах суспільства, зокрема, це – різноманітні асоційовані групи інтересів (сукупність різних колективів, що здійснюють певну діяльність), а також асоціації, зорганізовані навколо суспільних проблем, спільних інтересів (наприклад, розважальних, мистецьких тощо), створені за

фаховою ознакою (об'єднання за професією). До асоціативних структур, що виконують надзвичайно важливі оперативні функції сучасних суспільств, учений відносить фідучіарні комітети (професійно діють на користь іншого суб'єкта), що здійснюють суспільний нагляд у різних секторах підприємництва та в корпоративних організаціях.

Важливими елементами глобального громадянського суспільства є міжнародні неурядові організації (далі – МНУО) та мережа їхніх осередків в різних державах світу, організації з міжнародним статусом, що діють на національному рівні. Відразу ж зацентруємо на тому, що в сучасному міжнародному праві відсутня правова норма щодо міжнародної правосуб'єктності МНУО, інститутів громадянського суспільства загалом.

Щодо визначення власне міжнародних мережевих громадянських ініціатив, то такими дослідники вважають міжнародні неформальні мережі громадянської дії (сукупність інституціоналізованих НУО, спільнот та неформальних ініціатив), в яких відсутні внутрішні ієрархічні відносини, наявна кооперація ресурсів та, певною мірою, спільна ідеологізована мета [190].

МНУО дехто із зарубіжних дослідників зараховує до нових суб'єктів (М.-К. Смуц), або ж до суб'єктів «поза суверенітетом» (Дж. Розенау), «транснаціональних сил» (М. Мерль), «транснаціональних організацій» (Ш. Зоргбіб). За висновком Дж. Розенау недержавні суб'єкти – учасники міжнародних відносин, на протиположності традиційному світу державних міжнародних суб'єктів, є «другим світом» або «поліцентричним світом», що складається з величезного, нескінченного числа учасників, «про які можна з упевненістю сказати тільки те, що вони здатні на міжнародну діяльність, більш-менш незалежну від держави [378]». Водночас, серед дослідників існує і вузьке, й розширене розуміння такого різновиду громадських структур, якими є міжнародні неурядові організації. Відповідно до першого, до них не належать суспільно-політичні рухи, транснаціональні корпорації (ТНК), тим більше – організації, створені під егідою держав. Так, Ф. Браяр і М.-Р. Джалілі відносять

до МНУО структури співробітництва в специфічних галузях, що поєднують недержавні інститути та громадян декількох країн: релігійні організації (наприклад Екуменічна Рада церков), організації вчених (Пагоушський рух), спортивні (ФІФА), профспілкові (Міжнародна федерація праці), правові (Міжнародна амністія), іншого спрямування організації, об'єднання, установи та асоціації.

Французький дослідник Ш. Зоргбіб виокремлює три різновиди МНУО: *сили громадської думки*, що не можуть становити реальну конкуренцію державам як міжнародним суб'єктам світової політики, хоча при цьому МНУО, на його думку, певним чином впливають на міжнародну громадську думку. До цього різновиду МНУО належать «інтернаціональні» політичні (Соцінтерн), релігійні (Євангельська континентальна федерація), гуманітарні (Міжнародний Червоний Хрест) міжнародні організації; приватні транснаціональні структури – громадські організації та інститути, що символізують появу на світовій арені нових економічних, окультних та «неконтрольованих сил», висловлюють розбіжність між політичною та економічною владою в міжнародних відносинах, серйозно «підривають» організацію світового суспільства. До цього різновиду МНУО належать ТНК, транснаціональний синдикалізм, зокрема міжнародні профспілкові об'єднання; асоціації держав-виробників, які є міжурядовими за своєю структурою і складом, транснаціональними – за характером діяльності; «прагнуть утвердити свій економічний вплив в міжнародному суспільстві», під яким, на думку зарубіжних дослідників, слід розуміти загальнопланетарну спільність [Цит. за: 362, с. 183].

Збільшення в останні десятиліття загального числа МНУО та розширення міжнародних мереж громадських ініціатив, визначальні тенденції їхнього розвитку та прояву на сучасному етапі умовлені низкою причин, серед яких виокремимо такі [181, с. 163-164]:

– поява глобальних проблем, що потребують не лише міждержавних рішень та спільних заходів, а й активного залучення світової громадськості. Показовим прикладом може послугувати об'єднання зусиль світової спільноти

для протидії загрозам тероризму через міжнародну мережу громадських ініціатив «Міжнародна антитерористична єдність»;

- активізація демократичних процесів у сфері внутрішніх та міжнародних відносин, «інституційним вираженням» яких є МНУО;

- поширення світового руху, спрямованого на обстоювання загальнолюдських цінностей (прав і свобод людини, захист навколишнього середовища тощо), та недостатні можливості окремих держав та міжурядових організацій щодо дієвого розв'язання проблем сьогодення;

- посилення громадського контролю над процесом розробки й прийняття міждержавних рішень стосовно забезпечення захищеності життєво важливих інтересів людини та суспільства у разі появи нових викликів і загроз глобалізації;

- розширення можливостей міждержавних транскордонних зв'язків та їхній вплив на МНУО.

Основним механізмом діяльності МНУО на сучасному етапі є мобілізація міжнародної громадської думки. Основним методом досягнення цілей – здійснення тиску на міжурядові організації, безпосередньо на ті або інші держави. Сьогодні саме так діють Greenpeace, Міжнародна амністія, Міжнародна федерація з прав людини, Всесвітня організація боротьби проти катувань та інші МНУО, що мають свою інфраструктуру на національному рівні. Тому їх підчас називають «міжнародними групами тиску». 2007 року українські відділення *ActionAid International*, Міжнародної амністії, Всесвітнього альянсу за громадську участь (*CIVICUS*), Всесвітньої організації із захисту прав споживачів (*Consumers International*), *Greenpeace International*, *Oxfam*, Міжнародного альянсу «Врятуйте дітей», *Survival International*, Міжнародної федерації «Планета людей», *Transparency International* та Всесвітньої організації асоціацій молодих християнських жінок (*World YWCA*) вперше підписали хартію відповідальності (етичні норми діяльності МНУО), якою передбачено встановлення єдиних стандартів підзвітності, вироблення загальних етичних норм функціонування громадського сектору – Хартія

відповідальності МНУО є першою подібною ініціативою з визначення міжнародних стандартів діяльності НУО.

Завдяки мінімізації ресурсів, мобільній організації мережі міжнародних громадських організацій та ініціатив вони проникають у саму тканину суспільно-політичного життя країни. Важко назвати сферу економіки, гуманітарного простору чи політичної діяльності, яка не була б охоплена мережами інститутів глобального громадянського суспільства. Це стосується і сфери міжнародних відносин та безпеки. Мережі громадських ініціатив опікуються такими специфічними питаннями як ліквідація протипіхотних мін (Міжнародний рух проти протипіхотних мін), забезпечення прозорості у надрокористуванні та розвитку паливно-енергетичного комплексу (*Exstractive Industries Transparency Initiatives* – ЕІТІ), впровадження цивільного контролю за діяльністю силових структур (експертні мережі обміну інформацією стосовно стану та моніторингу прозорості збройних сил та спецслужб), неухильне дотримання принципів демократії участі в публічному управлінні (Світовий соціальний форум), виборчому процесі тощо. Крім того, мережі громадських ініціатив певним чином сприяють залученню громадськості до процесів вироблення та прийняття державно-управлінських та міждержавних рішень, здійсненню контролю за реалізацією цих рішень. За таких умов процес міжнародної політики стає прозорішим, виникає безліч механізмів для покращення легітимності державно-управлінських рішень, що зменшує відсторонення громадян від політикуму. За висновком провідних американських фахівців з питань національної безпеки Дж. Арквіллі і Д. Ронфельдта, базовані на мережевих принципах організації здатні функціонувати ефективніше за традиційно структуровані ієрархічні організації, особливо щодо пристосовуваності до змін зовнішнього середовища [221, с. 73].

Проте вплив мережевих громадських ініціатив на політичні процеси у світі не завжди має лінійно позитивний характер. Власне, присутність ідеологічної складової мережевих громадських ініціатив призвела до їх інструменталізації та субординалізації під інтереси потужних політико-

економічних гравців. Показовим є те, що на процес конструювання нової глобальної філософії громадської активності помітний вплив справили, в першу чергу, провідні суб'єкти та провайдери глобалізаційних змін. Ідеться про транснаціональні корпорації, які активно реалізовували проекти «глобального корпоративного громадянства», а також про глобальні політичні сили якими є, зокрема, США та ЄС.

Взагалі, у міжнародних відносинах зворотний зв'язок відсутній і тому тенденції до демократизації та гуманізації міжнародних відносин, стабілізації міжнародного життя нашкодують на серйозні перешкоди.

У світі ще існують намагання силового, навіть збройного, розв'язання проблем між державами, про що свідчать локальні війни в різних регіонах. У 1945-1986 рр. відбулося до 250 війн, у яких брало участь до 90 держав, а втрати в них перевищили 35 млн. осіб. Численними конфліктами супроводжувалися розпад колишніх СРСР, Югославії, утворення на їх теренах нових суверенних держав.

У війнах із застосуванням новітньої неядерної зброї загинули мільйони людей. Тільки в іраксько-іранській війні (1980-1988 рр.) полягло понад 1 млн. осіб, в тому числі величезна кількість цивільних. Ще не підраховано жертв війн і збройних сутичок після 1988 року. А вони вибухають у різних регіонах світу. Деякі гарячі точки загрожують перетворитися на міжнародні збройні конфлікти.

Скорочення ядерної зброї водночас супроводжується і її вдосконаленням, про що свідчить випробування її Францією, Китаєм. Крім п'яти держав, які володіли ядерною зброєю на час укладення Договору про нерозповсюдження ядерної зброї, можливості виробництва її нині мають Індія, Пакистан, Ізраїль, Південна Африка, Аргентина. Не всі ці держави готові відмовитися від її виробництва. Прагнення заволодіти ядерною зброєю розглядається деякими державами як спосіб гарантувати власну безпеку, оскільки навіть мала держава з ядерною зброєю є серйозною силою навіть для могутнього агресора.

Не всі держави дотримуються правових норм, розроблених і підтриманих ООН, ЄС, іншими міжнародними організаціями. Так, наприклад, США під приводом захисту людей, запобігання поширенню агресії, встановленню диктатури здійснили збройні акції щодо Лівії, Панами, на Гаїті. Без санкції ООН були використані збройні сили НАТО в Югославії, хоч для цього й була об'єктивна необхідність. Силовий сценарій став реальністю в протистоянні Росії і Грузії (серпень 2008 р.). Ця ж технологія була застосування для просування «демократії» у країни Північної Африки протягом 2010-2011 рр.

В цілому аналізуючи зворотний зв'язок у міжнародному співробітництві можна дійти до висновку, що воно також трансформується у **фарватері стійкої нерівноваги, тобто світовий соціальний розвиток тяжіє до гомеорезу**. Хоча тут є країни, що знаходяться у режимі динамічної рівноваги, тобто у гомеостазі, наприклад, Німеччина і низка скандинавських країн. У гомеоклазі перебувають країни Північної Африки і частково Греція, Іспанія і Італія.

На міжнародній арені для країн, що перебувають у стані гомеорезу з'являються нові загрози, оскільки світ стає чутливим до малих флуктуацій. Карикатуричні малюнки на пророка Магомета однієї людини можуть спровокувати потужний викид енергії у мусульманському світі. Слово проголошене президентом однієї країни по відношенню до іншої країни може викликати дипломатичну війну між дружніми сусідами. Обмовка державного службовця може коштувати йому посади прем'єр-міністра, як це було у Японії.

Більше того, як вважають деякі аналітики, головним джерелом погрози й дестабілізації сьогодні є держави слабкі й неспроможні, а не те – що було колись закономірністю – сильні, агресивні військові держави. Сьогодні ці держави найчастіше використовують слабкі держави для війн від свого імені, а терористичні і кримінальні організації є знаряддями дестабілізації держав, проти яких спрямована агресія. Хезболла, що нападає на Ізраїль із території південного Лівану, створила для Ізраїлю набагато більшу загрозу, ніж сусідні арабські держави, включаючи Сирію. Підтримка, Хезболла з боку Ірану, є секретом полішинеля. У майбутньому – частіше, ніж це відбувалося в

минулому, – на ситуацію у світі й міжнародному становищі будуть значніше впливати відносини усередині держав, ніж між ними.

Ця проста істина не так просто прокладає собі дорогу до розумів політиків, котрі приймають рішення, а також політичних оглядачів й аналітиків безпеки.

У масштабі останніх 300 років це, безперечно, якісно нове явище. В Європі подібні погрози спостерігалися в XVII столітті, у період релігійних війн. Цю главу остаточно закрили два договори, укладені в 1648 р. у Мюнстері й Оснабрюке. Вони увійшли в історію за назвою Вестфальського миру, що на 350 років увів міжнародно-правовий порядок, який спирається на визнання держави єдиним відповідальним суб'єктом у міжнародних відносинах. Кінець 90-х рр. минулого століття передвіщав початок ламання системи, у якій держави й тільки держави паплюжили виняткову відповідальність за збройні дії, чинені з їхньої території проти інших держав.

У цій новій ситуації стара система піддавалася ерозії й уже не була адекватною вирішенню конфліктів, а нова система ще не сформувалася. У результаті, суспільна думка направляла свої критичні оцінки, що стосуються неефективності системи, багатобічним міжнародним інститутам, а особливо ООН, НАТО і Європейському союзу, а також ОБСЄ. Виникло переконання, що причиною неефективності багатобічних структур є їхня криза й організаційна неспроможність. Таким чином з'явилася необхідність пошуку способів підвищення ефективності мультилатералізму: новий міжнародний порядок повинен був спиратися на ефективний мультилатералізм. Таку вимогу висунув Хав'єр Солана в прийнятій ЄС 12 грудня 2003 року. Стратегії європейської безпеки. Подібні документи були підготовлені в багатьох інших міжнародних установах, зокрема, в ООН й ОБСЄ. Головною думкою цих звітів було переконання в тому, що удосконалення структур й інститутів є відповіддю на нові ризики й погрози. Прикладом вирішення цих неузгоджених політичних та економічних протидій слугує недавня заява учасників саміту Євросоюзу в Брюсселі які домовилися про створення «європейського економічного уряду».

Координація нового міжнародного інституту покладена на Ван Ромпея, а у травні 2012 року плануються вибори «голови уряду». Отже, розуміння міжнародної спільноти конче необхідної економіко-соціальної збалансованості у євроні повинні задіяти основний механізм зворотного зв'язку. Так «Урядові» функції мають на увазі регулярне проведення самітів євроні, що забезпечить спрацювання негативних зворотних зв'язків, зниження ентропійних процесів та дозволить стабілізувати глобальну економічну систему.

Самостійна політично-міжнародна правосуб'єктність нових незалежних країн сколихнула світ потужною хвилею соціально-політичних конфліктів як внутрішнього, так і міжнародного характеру. Це явище зумовлено передусім тим, що в часи холодної війни міжетнічні, міжконфесійні, цивілізаційні і інші протиріччя були другорядними по відношенню до головного протиріччя епохи – протиріччя між капіталізмом і соціалізмом, і самими системами заганялися в глибину реального суспільного життя. Коли головне протиріччя періоду холодної війни було розв'язане, колись другорядні протиріччя стали одними з провідних у сучасному світовому політичному процесі.

Отже, підведемо підсумки з того, що ми розглянули вище. Вони полягають у наступному:

По-перше, на планетарному рівні процес становлення системи саморегуляції ще далекий до свого завершення і тому зворотний зв'язок можна прослідити тільки фрагментарно, а оскільки він відсутній, то суперечності вирішуються шляхом застосування військової сили і спецслужб.

По-друге, сучасний соціальний світ перейшов у фазу стійкої нерівноваги і тому він підкоряється більше закономірностям гомеорезу ніж гомеостазу і тому він став надто чутливим до малих впливів навіть на периферії системи.

По-третє, у соціальному управлінні іншими країнами, наприклад у США, у повній мірі проявляються ті ж самі закономірності щодо використання зворотного зв'язку, які ми маємо надію спостерігати у організаційній взаємодії державної і недержавної влади на теренах України та інших країн світу.

Тепер ми маємо перейти до оцінки стану зворотного зв'язку у системі державного управління і системи місцевого самоврядування в Україні.

Висновки до четвертого розділу

По-перше, запропонована нами концепція ефективно спрацювала як методологічний засіб при оцінці стану системи саморегуляції соціальних систем у горизонті матеріального і духовного виробництва, а також у міжнародному контексті.

По-друге, загальне падіння ефективності соціального управління у сфері матеріального і духовного виробництва у світі спостерігається тому, що вичерпані ресурси технократичного стилю адміністрування і сформувалась потреба перейти у суспільному виробництві до стійкої нерівноваги і включити ірраціональні ресурси людини.

По-третє, матеріальне виробництво сьогодні швидко трансформується у напрямі від динамічної рівноваги (гомеостазу) до сталої нерівноваги (гомеорезу) і перехід цей настільки стохастичний. Що більшість країн потрапила у кризову ситуацію, яку ми називаємо гомеоклазом, що супроводжується швидким нарощуванням ентропії і реальною є загроза саморозпаду або мовою економістів потрапляння у стан дефолту і банкрутства.

По-четверте, значні резерви підвищення управління соціальними процесами сьогодні лежать у площині нового світогляду суспільства і особистості, оскільки світ став мінливим і швидкоплинним і для їх формування і використання слід розбудувати якісно нове духовне виробництво і сформувати якісно нову – кроскультурну систему цінностей і на ній побудувати морально-правову систему стимулювання інноваційної праці особистості і колективів.

По-п'яте, у міжнародних відносинах у майже відсутні елементи системи саморегуляції соціальної системи, що ми відносимо до планетарного

соціального організму, тому зворотний зв'язок між їх носіями проявляється епізодично, за домовленостями і з їх доброї волі. Міжнародне право не спрацьовує і тому держави вимушені вирішувати власні і світові проблеми вирішувати із застосуванням сили.

РОЗДІЛ 5

ПРОБЛЕМИ І ПЕРСПЕКТИВИ ВИКОРИСТАННЯ ІДЕЇ ЗВОРОТНОГО ЗВ'ЯЗКУ В УПРАВЛІННІ СОЦІАЛЬНИМИ СИСТЕМАМИ

Метою п'ятого розділу є аналіз стану зворотного зв'язку у парадигмі саморегуляції соціальних систем у площині, головним чином, вітчизняного державного управління і місцевого самоврядування, а також пошук напрямів підвищення результативності його використання у практиці соціального управління і підготовки професійних кадрів менеджерів різного рівня.

Обмеження на зміст і обсяг аналізу предмета дослідження тут накладено терміном «у парадигмі саморегуляції соціальних систем у площині, головним чином, вітчизняного державного управління і місцевого самоврядування». Це означає, що ми маємо розглянути тільки ті питання, що: з одного боку, – забезпечують організаційну взаємодію прямого і зворотного зв'язку, а з іншого – притаманні соціальному організму України на сучасному етапі. Зарубіжний досвід ми свідомо залишаємо за межами аналізу, оскільки він багатогранний і у кожній країні несе відбиток ментальності громадянського суспільства і звичаїв, ритуалів та традицій етносу.

5.1 Зворотний зв'язок у системі вітчизняного державного управління

Завданням даного підрозділу є проаналізувати готовність системи державного управління України використати організаційний потенціал зворотного зв'язку і перспективи його розвитку на сучасному етапі у парадигмі саморегуляції соціальних систем.

Зробимо тут деякий відступ для пояснення деяких засад у розумінні проблеми переведення вітчизняної системи державного управління з режиму гомеостатичної рівноваги (гомеостазу) до інноваційного типу управління (гомеорезу). А потім проаналізуємо морфологічну і функціональну спроможність соціального організму України перейти у стан стійкої нерівноваги, як того вимагає інноваційний розвиток системи.

По-перше, вважається, удосконалення системи державного управління реалізується в Україні на основі «Концепція Адміністративної реформи в Україні», але це явище фактично торкається тільки перебудови процесу державного управління. У цього процесу відсутній суб'єкт, процес модернізації має тотальний характер, усі його учасники від перших осіб в уряді до звичайних клерків зайняті на своєму місці пошуком рішень для збереження і відтворення себе, свого місця, як частини системи.

Адміністративна реформа, як її у нас називають, ґрунтується на хибному уявленні про те, що державне управління це тільки адміністративне управління. Проте окрім адміністративного управління існують і інші типи управління – цільове управління, організація структури.

Адміністративне управління пов'язане з управлінням деяким об'єктом через систему команд усередині деякої єдиної мети, відомої в центрі управління, за строгою ієрархією проходження рішень зверху вниз у рамках регламенту, процедур, норм. Контроль через зворотний зв'язок при адміністративному управлінні здійснюється з центру і являється строго ієрархічним. Мета частенько відома лише в керівному центрі такої системі, а система заборон і секретності не дозволяє здійснити планування на елементарному рівні. Головними для такого типу управління є процедури і норми виконання вказівок згори – система управління є системою субординації.

Цільове управління пов'язане з рухом по дереву цілей (короткострокове планування, середньострокове, довгострокове; пріоритети, пов'язання різнотермінових завдань і так далі) Мета доводиться до кожного учасника системи управління у вигляді стратегії – стратегія є публічною, і всяка поточна

дія короткострокової перспективи наводиться у відповідність з довгостроковою перспективою стратегічної мети. Функцію зворотного зв'язку і контролю при такому управлінні можна здійснювати на будь-якому місці, а не тільки в центрі, а сам зворотний зв'язок не організований ієрархічно, оскільки на кожному рівні системи при стратегічному управлінні домагаються розуміння спільної мети і пов'язання з нею поточних завдань в кожен момент часу.

Організація структури або структурна реорганізація пов'язана з виробництвом нової структури або реорганізацією існуючою відносно зміненого об'єкту або зміненої системи цілей. Процеси модернізації або модифікації мають власні системи управління організацією. І ці системи мають відмінності. Нижче ми розглянемо способи швидкої і поступової реорганізації структури управління.

По-друге, «Концепція Адміністративної реформи в Україні», не проводить принципової різниці між державною політикою, державним регулюванням і державним управлінням, що є грубою плутаниною різних за змістом процесів, що по різному впливають на стан соціального цілого і по-різному в них задіяний елемент зворотного зв'язку. Коротко прокоментуємо цю тезу.

Вирішити проблему встановлення співвідношення державної політики державного регулювання і державного управління допомагає аналіз літератури, спеціально присвяченій розмежування цих сфер організаційної діяльності. У спеціальній літературі представлені наступні основні інтерпретації змісту поняття політичної влади [104, с. 93]: а) вольове відношення спонуки, насильства; б) діяльність суб'єктів цього відношення; в) сукупність суб'єктів цього відношення-діяльності; г) процес реалізації функцій влади; д) сукупність (система) інститутів влади, нормативно оформлених (не завжди і не тільки в законі і праві) суб'єктів політичної влади і механізмів їх дії; е) технологія реалізації функцій політичної влади (принципи, методи, прийоми, засоби).

Державне регулювання уже істотно відрізняється від державної політики, оскільки це явище характеризується у наступних категоріях: а) правила і

процедури входження в ринок і виходу із нього суб'єктів господарювання, їх створення і ліквідації; б) дозвільна система на проведення певного виду господарської діяльності; в) правила та процедури, що регламентують певні види діяльності, які не підпадають під дозвільну систему; г) контроль за безпекою та якістю продукції; д) контроль за обов'язковими платежами до бюджетів та до державних цільових фондів; є) правила щодо обсягу та процедур подачі обов'язкової звітності; ж) регулювання цін; з) антимонопольне регулювання; і) контроль та обмеження щодо грошових та товарних потоків (що стосуються також інвестиційної та зовнішньоекономічної діяльності); к) регулювання зайнятості та використання трудових ресурсів.

Державне управління представляє собою вищенаведений управлінський цикл, що виконує функцію опосередкування у організаційній взаємодії держави і громадянського суспільства, а якщо ближче до нашого проблемного поля – прямого і зворотного зв'язку.

По-третє, прийнята в українському суспільстві трактовка терміну «адміністративна реформа» обмежує уявлення реформаторів про державне управління. Представляє її як тільки адміністративне управління, неначе усі інші типи управління не потребують реформи. Тому правильніше говорити про реформу системи державного управління, про реформу державного управління, про державну реформу управління, але не про адміністративну реформу.

У такому розумінні адміністративна реформа це реформа адміністративно-територіального поділу держави, реформа адміністративної структури апарату виконавчої влади, перерозподіл повноважень, кадрові переміщення, і це усе має віддалене відношення до власне системі управління.

По-четверте, організаційно-політичні і соціально-психологічні умови, що склалися у соціальному просторі України не сприяють пошуку інноваційної модифікації державного управління і тому реформатору не можуть відійти від головної модернізаційної ідеї, – утримати країну від організаційного колапсу.

Не для кого не є секретом те, що процеси модернізації державного управління, що відбуваються, випробовують на собі сильний вплив політичної

кризи, яка проявляється в падінні довіри населення до керівництва, в очікуванні змін у складі вищого керівництва країни після виборів Президента України, в тривалому економічному падінні. Ми маємо усі підстави для затвердження, що адміністративна реформа фактично є елементом що не спрямовує процеси. Не вона управляє системою державного управління, а система державного управління завжди управляє адміністративною реформою і пристосовується її до себе.

По-п'яте, реальний процес модернізації системи державного управління відчужений від існуючих процесів опису адміністративної реформи і комунікації з її приводу. В результаті відбувається одне і те ж, а документи і постанови уряду містять цитати з політичних памфлетів і маніфестів демократично орієнтованих західних політиків і інтелектуалів упереміж з радянським партійному сленгом про непростий, але таким необхідним майбутньому українських людей. Ми могли б сказати, що подвійна мораль є традиційне середовище, в якому працювали і працюють колишні радянські керівників, але ми схильні бачити в цьому факті не стільки традиції, скільки реальний дефіцит мовних форм, представлень і понять для аналізу проблем, і опису управлінської тематики.

Це викликано, в першу чергу, **відсутністю в Україні упродовж усього ХХ століття наукових шкіл**, які займалися б питаннями управління і проектування. У другу чергу, це обумовлено неконтрольованою експансією в українську мову англійської управлінської термінології, яку судилося розшифрувати вже наступним поколінням (і це в умовах, коли дуже незначна частина складу вищого і середнього менеджменту в державних структурах володіє англійською мовою).

По-шосте, в Україні відсутня (в усякому разі доки) політична група, яка на даний момент часу змогла б в жорсткій і зрозумілій формі не лише артикулювати базові цілі і цінності для усього суспільства, але і мала ресурс для їх послідовної реалізації в умовах політичного протистояння і масової економічної і управлінської неписьменності. Можливо, що остання вказівка на

умови є відповідь – пояснення чому такої політичної групи ще немає. Тобто в принципі відсутні рамки для проведення адміністративної реформи.

Навіть за наявності цілей (а значить і суб'єкта) проектування і реалізація нової системи державного управління є процес, який може відбуватися від 5 до 10 років. У країні, в якій щорічно міняється уряд, а значить не відлагоджена система спадкоємності завдань, будь-які проекти, тривалість реалізації яких перевищують 1 рік можна віднести до проектів з дуже високим коефіцієнтом ризику не бути реалізованими. Для проектувальника це означає: якщо ти хочеш досягти успіху, період реалізації проекту не повинен перевищувати один рік. Інакше, або проект не реалізується, або витрати на його реалізацію можуть значно перевищити допустимі.

Якщо розглядати державне управління у контурі саморегуляції соціального організму країни через призму нашої концепції зворотного зв'язку, то чітко видно, що в Україні ще не склався **контур організаційної взаємодії, тобто вона морфологічно не готова до інноваційного розвитку на засадах позитивного зворотного зв'язку.**

Співвідношення прямий/зворотний зв'язок складається під впливом безлічі чинників, серед яких слід відмітити: (1) форму державного устрою; (2) діючий політичний режим; (3) стиль державного управління; (4) особливості організаційної структури державного управління; (5) стан адміністративної реформи та ін.

Переважання прямих зв'язків призводить до бюрократизації апарату державного управління, зниження гнучкості його організаційної структури, ефективності макроекономічних рішень, що приймаються. В той же час, по справедливому зауваженню Г.В. Атаманчука, «перекоси у бік зворотних зв'язків (за наявності безлічі суперечних джерел) приведуть до паралічу, розпаду управління [23, с. 146]». Таким чином, повинно йтися швидше не про абсолютний розвиток зворотного зв'язку, а знаходження найбільш оптимального її співвідношення, поєднання з прямою

На попередніх етапах ми обґрунтували, що гомеостат соціального організму країни складається з **чотирьох елементів**: 1) прямого зв'язку (апарата державного управління); 2) зворотного зв'язку до якого віднесені такі складові як його об'єктні і суб'єктні елементи, система місцевого самоврядування і громадські організації, міжнародний компонент). Відсутні посередники такої взаємодії, а саме: 3) система цінностей суспільства, що є культурологічним ядром соціальної системи яку треба регулювати; 4) нормативна система суспільства не регулює комунікаційний процес в країні.

Це означає, що морфологія органу саморегуляції соціального цілого не сформувалася і тому не функціонує у заданому режимі гомеорезу. До того ж ще є внутрішні суперечності. Коротко зупинимось на них, оскільки це принципово важливі речі до розуміння важливості зворотного зв'язку у нашому житті.

Прямий зв'язок це орган державного управління. Передусім ми вимушені говорити про відсутність системи управління в нашій країні. Якесь управління є, а системи управління немає. Вважається, що ми переходимо від радянської системи управління до деякої іншої. Насправді це не так – давно відсутній ЦК, система парткомів, державний план, єдина державна економіка. Ми маємо деякий гібрид колишньої радянської системи і знову створених структур, а також гібрид економіки, де державний сектор вже не є основним, з втручанням державного управління, що збереглося, в усі сфери економіки. Тому, коли ми говоримо про систему управління, ми говоримо про умовний і дуже суперечливий предмет.

Зворотний зв'язок має носія – об'єкт управління. Тут схована глибинна основа гальмування переходу України на інноваційний тип розвитку, тобто у режим гомеорезу, оскільки об'єктом державного управління досі є економіка, де відмінність на державну її частину і корпоративно самостійну комерційну майже не робиться. Цей об'єкт управління існує як об'єкт додатка сил середньої управлінської ланки через розпорядження реальними ресурсами усередині бюджетного фінансування, розпорядження основними фондами і через розпорядження борговими зобов'язаннями (системою взаємозаліків),

включаючи бартер. Керівники країни нібито не помічають, що понад 90 відсотків промислового потенціалу знаходиться у приватній власності. Державна машина утримує приватний капітал, а це всього 15-20 сімейних кланів, фінансовими ресурсами з карманів майже 48 мільйонів податкоплатників.

Західні фахівці своїми консультаціями по зміні об'єкту управління є єдиними суб'єктами, що розуміють глибину необхідних перетворень, оскільки жодна з вітчизняних політичних сил не робить ставку на реформу державного управління як свій основний політичний ресурс.

Враховуючи складність ситуації, західні консультанти неминуче пропонуватимуть інструменти і технології, тут непридатні. Вітчизняні ж програми страждають відсутністю націленості на дії зі зміни об'єкту, режиму і типу управління – у кращому разі, вони торкаються зміни структури апарату державного управління. Проте **зміни структури апарату управління без зміни об'єкту, режиму і типу управління** нічого не змінять по суті. Тому ми самі повинні виробити свої інструменти і свої технології.

Вчені Інституту держави і права імені В.М. Корецького НАН України у науковій записці зробили науково-правовий аналіз причин і наслідків явищ у системі державного управління України. В ній зазначено, що у сфері державного управління системно проявляються наступні основні кризи: політичної участі (відчуження населення від політичного життя, створення правлячою елітою перепон для включення у політичну діяльність соціальних груп, які заявляють свої претензії на владу); легітимності (нездатність влади формувати і підтримувати переконання та впевненість людей щодо оптимальності й справедливості її діяльності); проникнення (невідповідність проголошених владою цілей і напрямів соціального розвитку реальній соціально-політичній ситуації, низький рівень практично-політичних можливостей системи державного управління); розподілу (порушення принципів забезпечення прийняттого для суспільства рівня матеріального добробуту і допустимої межі соціальної рівності й соціальної справедливості).

Вчені систематизувати основні чинники, які зумовлюють та поглиблюють вплив кризових явищ у державному управлінні. До таких чинників було віднесено [140, с. 6-7]:

1) поглиблення деструктивних, дезінтеграційних процесів, що охопили усі сфери життєдіяльності суспільства;

2) хаотичний підхід реформаторів до здійснення реформ; самодостатній, відірваний від суспільних потреб характер соціальних перетворень;

3) розчарування ходом реформ широкого загалу, небажання основної маси населення активно брати участь у процесі їхнього здійснення;

4) некомпетентність державних органів і осіб, що посідають місця на вищих щаблях управлінської ієрархії, відсутність чітко окресленої, зрозумілої для народу мети, нових моделей суспільного розвитку, суб'єктивізм та імпровізація в управлінні;

5) відсутність ідеології управління державою, калькування західних моделей управління, низький рівень ефективності суспільної праці та управлінської діяльності;

6) стихійний, несистемний характер формування державного апарату, часті зміни керівних кадрів у вищих ешелонах влади, неконтрольоване зростання бюрократичного апарату та його претензії на особливу роль у постсоціалістичному розвитку.

Невідповідність поведінки держави по відношенню до громадянського суспільства закладена з самого початку незалежності України. Соціологічні дані служби Соціс-Гелап засвідчували, що за чотири роки незалежності населення України відчуло невідповідність проголошеного ідеологами національного романтизму гасла «радикальної інтеграції в Європу» реаліям життя. Адже замість демократичного суспільства європейського зразка у нас дедалі чіткіше вимальовувалась модель «демократури» латиноамериканського типу – з різкими соціальними контрастами. На це звернули увагу й вітчизняні дослідники В. Кремень, Д. Табачник і В. Ткаченко у праці «Україна: проблеми самоорганізації». Вони пишуть: «стартові умови для діяльності нового

президента (Л. Кравчука – авт.) були несприятливими. По-перше, за попередні роки під гаслами лібералізму було взято курс на дистанціювання держави від управління соціальними процесами, від регулювання процесами ринкової економіки. Державна власність, віддана на відкуп відомчій і регіональній номенклатурі, ставала нерегульованою.

По-друге, за експертними даними, недіючим виявився й ухвалений Верховною Радою пакет законів, спрямованих на регулювання економічних процесів. Ці закони склалися за західними зразками, відповідно до соціально-економічних відносин західного ринку, якого в Україні не існувало. Як наслідок, виникла невідповідність між новим законодавством і реальною економічною практикою, яка, ховаючись від неадекватного правового поля, набула «тіньових форм».

По-третє, тіньова економіка стала живильним середовищем Для бурхливої криміналізації суспільства, руйнування традиційної моралі і звичних соціокультурних цінностей. Унаслідок дії цих факторів, а також через недосконалість кредитно-фінансової системи та структурного розбалансування економіки зросли інфляція, почалися падіння виробництва, безробіття, підвищення цін і наростання масового невдоволення населення. Ситуація підштовхнула нову адміністрацію до радикальних кроків у стабілізації обстановки [344, с. 81-82]».

У системі державного управління представляється можливим виділити **два типи зворотних зв'язків** : об'єктні і суб'єктні, що пов'язано з місцем їх становлення і реалізації парадигми саморегуляції соціального цілого, але вони неузгоджені між собою і тому накопичують суперечності замість того щоб їх оперативно вирішувати.

Нагадаймо, що об'єктні зворотні зв'язки відбивають рівень, глибину, адекватність сприйняття керованими об'єктами дій компонентів суб'єкта державного управління, що управляють, дійсну роль останніх в їх функціонуванні і розвитку. Адже кожному компоненту, що управляє, необхідно достовірно і своєчасно знати, як же утілюється його активність у

функціонуванні керованих об'єктів і, передусім, чи доходять взагалі до них його ідеї, задуми, цілі, зафіксовані в рішеннях дії, що управляють.

Відсутність або неповнота змістовних і правдивих об'єктних зворотних зв'язків не дозволяє визначати раціональність і ефективність організації і діяльності суб'єкта державного управління(його підсистем, окремих компонентів) і виробляти заходи по їх підвищенню. Погано у такому разі видаються і потреби, інтереси і цілі керованих об'єктів.

У той час як суб'єктні зворотні зв'язки характеризують доцільність і раціональність власної, внутрішньої організації і діяльності суб'єкта державного управління в цілому, його підсистем, ланок і окремих компонентів. Складність, ієрархічність, багатоконпонентність і багатоелементність держави як системи, що управляє, кожній його структурній частині обумовлюють актуальність і управлінську значущість суб'єктних зворотних зв'язків. Вони дають можливість побачити, зрозуміти і оцінити, як кожен нижчестоячий рівень реагує на рішення і дії вищестоящої, наскільки і яким чином він враховує їх у своїй діяльності, що відбувається в результаті його власної активності, яке його реальне відношення до вищестоящого рівня і багато що інше. Тут не можна обійти увагою явища збочення інформації, прямого обману, корупції, які створюють неправдиву картину управлінських процесів.

До суб'єктних зворотних зв'язків відносяться: контроль, аналіз і оцінка організації і діяльності державних органів, виконання своїх обов'язків з боку посадовців, звіти, інформації і так далі. Ці зв'язки особливо значимі в державі, де існує розділення влади, федеральний пристрій, розвинене місцеве самоврядування. Тут абсолютизація самостійності, забуття інтересів інших підсистем державних органів, штучне протиставлення своїх повноважень повноваженням інших структур можуть вести до обриву зворотних зв'язків і перетворення суб'єкта державного управління в конгломерат частин, які не розуміють і не підтримують один одного, більше того, борються між собою. Про яке-небудь державне управління в таких умовах не варто і говорити.

Суб'єктні зворотні зв'язки сполучені з об'єктними зворотними зв'язками, як би вбудовані в останні. Об'єктні зворотні зв'язки відбивають щільність і надійність взаємодії держави з керованими об'єктами, показують зміст і об'єм їх інформаційного обміну між собою, дозволяють визначати міру оволодіння компонентами, що управляють, процесами громадської життєдіяльності, орієнтують на виявлення загальної соціальної ефективності державного управління. Значить, тільки в єдності з об'єктними зворотними зв'язками суб'єктні зворотні зв'язки в змозі відбивати обґрунтованість організації і діяльності кожного компонента, що управляє.

Третім елементом саморегуляційного контуру має бути **система цінностей** суспільства, що виступає культурологічним посередником у процесі організаційної взаємодії. На сьогодні відсутня інтегрована система цінностей до якої причетні мешканці Сходу і Заходу України і ця обставина бракує становлення морфології системи саморегуляції країни. Нема посередника і тому організаційна взаємодія принципово неможлива. До цього треба додати відсутність суспільної моралі, що виростає на ґрунті суспільної системи цінностей.

Замість цього **посередником намагаються зробити мораль корпоративну**, що не відповідає рівню само регуляційного комплексу. У чому ж полягає тут різниця між державним і корпоративним рівнями?

Головним уроком ідеократичного досвіду нашого радянського минулого є позбавлення від особливої місії держави при стратегічному плануванні. У будь-якої компанії є місія, яка зіставлена з її стратегічними цілями. У держави в цілому місії немає, замість цього є стратегія на основі існуючих цінностей, ця **перша відмінність** державної стратегії від корпоративної, що виробляється.

Відмінність стратегії від місії в тому, що стратегія має чіткі часові рамки, вона операціоналізуєма, тобто може бути розбита на низку цілей, які у свою чергу перетворені на набір конкретних завдань, до того ж стратегія виробляється в процесі публічного громадського діалогу (а не інтелігентським

прошарком професійних політиків). Тому на місце проїнятого ідеологією розуміння повинне прийти розуміння своїх цінностей.

Цілі державної стратегії ніяк не можуть бути пов'язані з деякими примітивними діями – виживанням, поверненням боргів, поліпшенням життєвого рівня. Стратегічні цілі держави повинні мати смислоутворюючу роль, вони повинні породжувати життєві стратегії громадян, дозволяти їм будувати своє життя з вірою в завтрашній день, з орієнтацією на певну оголошену перспективу цієї держави. Стратегія повинна відповісти на головні питання: в чому сенс дня сьогоднішнього, в чому буде сенс завтрашнього дня і як перейти від одного сенсу до іншого.

Стратегічне планування безпосередньо пов'язане як з ідеологією, що включає громадські цінності, так і перспективними цілями і пріоритетними завданнями державної політики, що будуються на громадських інтересах. У недалекому минулому ідеологічне забезпечення державної політики було побудоване таким чином, що наслідування цінностей здійснювалося на шкоду стратегічним і поточним інтересам. Якщо подивитися на політичні суперечки наших сусідів, то там і понині ставлять питання про національну ідею, як умову єдності в державі і найголовнішому пріоритеті державної політики.

Цінності – породження індивідуалістичної корпоративної культури, де приватні мотиви і інтереси осмислені епізодично і несистемно, переймаються точно також на індивідуальному рівні(а не на рівні цілісної тотальної ідеології) – у вигляді корпоративної(індивідуальною) етики, у вигляді успішних життєвих стратегій. При формулюванні стратегії ми неминуче повинні говорити про те, проти яких цінностей ми виступаємо, і за які боремося. Цінність не пов'язана ні з потенційним вибором, ні з декларацією на рівні ідеології. Цінність пов'язана з реальною підтримкою її на рівні індивідуальних життєвих стратегій. Виступати проти яких-небудь цінностей можна лише демонструючи успішне індивідуальне наслідування інших цінностей.

Нам представляється, що державна стратегія повинна спиратися на громадські інтереси цілого суспільства, на ті або інші цінності, а не на ідеї,

якими б привабливими вони не були, і на якому б утриманні не ґрунтувалися (класовому або національному). Концептуальна характеристика стратегічного планування в Україні на нинішньому етапі – соціально-культурне проектування. Ця **друга відмінність** державної стратегії від корпоративної.

Перед нами стоїть завдання не лише перетворити соціальне середовище, але і створити культурні підстави для таких перетворень. В даному випадку особливе значення має створення нової системи цінностей, що виростають з глибини української культури і в той же час мають перспективне значення для розвитку нашої держави. Методологія стратегічного планування досить реалістична: ми приймаємо систему цінностей, наслідуємо їх, якщо вони перестають відповідати нашим довгостроковим інтересам, ми їх міняємо.

Виходячи з цінностей ми формуємо довгострокові, середньострокові і короткострокові цілі, ставимо завдання і аналізуємо їх виконанням. Тоді як довгострокові і середньострокові цілі відносяться до найістотніших характеристик існуючої ситуації, короткострокові цілі відносяться до механізму реагування на поточну ситуацію.

Головною ідеєю, що забезпечила в 60-70 роки ХХ століття перехід від поточного управління до стратегічного, фахівці в цій області називають перенесення центру уваги вищого керівництва на оточення, щоб своєчасно і відповідним чином реагувати на зміни, що відбуваються в ній. Оточенням будь-якої компанії ми можемо назвати ті економічні, правові, політичні і ринково-конкурентні умови, в яких цій компанії доводиться працювати. Цілями такої компанії очевидно є завоювання ринку її продукції або послуг, які вона робить. Навіть самі просунуті компанії, які вважають своєю місією виробництво стилю життя або певної культури споживання, все одно залишаються у рамках ринкових цілей.

Оточення ж державного управління має одну особливість, а саме – воно безпосередньо пов'язане з самим державним управлінням, так що державне управління не просто реагує на це оточення, а найбезпосереднішим чином повинне це оточення формувати відносно тих цілей і завдань, які ми називаємо

тут стратегічними. Формування оточення і вплив оточення на політику вищого керівництва відбувається в спеціальній сфері політики – публічній політиці. Наявність особливої області взаємодії керівника з середовищем – **третя відмінність** державної стратегії від корпоративної.

Четвертим елементом у системі саморегуляції є нормативно-правова система суспільства. Така система ніби то в Україні є, але порушено корінний принцип у діяльності органів державного управління – принцип законності, тобто усі державні і громадські органи повинні забезпечувати громадянам необхідні умови для здійснення проголошених і таких, що гарантуються конституцією і законами прав. Умовами(способами) його забезпечення служать контроль, нагляд і право осіб на скаргу. Кожен громадянин має право на оскарження незаконних дій органів і посадовців адміністративної юрисдикції. Вказані способи забезпечення законності і дисципліни в державному управлінні реалізують різні державні органи, підприємства, установи і громадяни. Усе це створює нормальні умови для роботи державного апарату, підприємств, установ, організацій і посадовців.

Тому далеко не випадково, що саме українці та порушення державою прав і свобод людини є під особливою увагою Міжнародного суду у Гаазі. Правовий нігілізм пронизав, як відомо, увесь соціальний організм України зверху до низу, тим самим він дестабілізував функціонування системи опосередковування у організаційній взаємодії держави і громадянського суспільства.

До цього треба додати відсутність **інформаційного забезпечення** організаційної взаємодії системи державного управління і громадянського суспільства. Закон України «Про інформацію» [135] не виконується державними чиновниками. Як не виконуються й інші документи, наприклад, міжнародні конвенції [179].

Уявляється, що інформацію, циркулюючу в органах державного управління, потрібно класифікувати спочатку на рівні структурних підрозділів. Потім слід виділити і розглянути специфічні види соціальних відомостей,

даних, повідомлень і фактів, які характеризують інформацію, що проходить через органи управління. Далі, ґрунтуючись на так званих конкретних, приватних класифікаціях, можна ставити питання про класифікацію інформації на рівні усіх управлінських структур.

Головна мета системи інформаційного забезпечення державного управління полягає в тому, щоб на базі зібраних початкових даних отримати вторинну, оброблену інформацію, яка є основою для ухвалення управлінських рішень. Досягнення цієї мети складається з рішення низки приватних завдань, таких, як збір первинної інформації, її зберігання, розподіл між структурними підрозділами органу управління і їх працівниками, підготовка до переробки, власне переробка, надання органу управління в переробленому виді, забезпечення прямих і зворотних зв'язків в її циркуляції і так далі.

Завершуючи аналіз морфологічної готовності державного управління в Україні до використання зворотного зв'язку у парадигмі саморегуляції соціального цілого слід зауважити, що не зважаючи на те, що формально Верховною Радою України [136] і Урядом України [276] прийнято декілька законів і постанов про залучення громадських організацій до державного управління, створення низки консультативних органів, громадських рад при міністерствах і відомствах, фактично структура громадянського суспільства залишається недієздатною, а державні службовці вбачають в ньому обтяжливий баласт, а не конструктивну опозицію і зворотний зв'язок на свої дії.

Як наслідок морфологічної незрілості настає **функціональна невідповідність** діяльності органу державного управління – об'єкту управління. Тобто має місце невідповідність мети управління і об'єкту управління. Причому, не має значення, що чому не відповідає, і, відповідно, що передусім треба міняти. Можна міняти мету, можна міняти об'єкт управління – для технолога по управлінню неважливо з чого розпочинати, хоча ідеологічно це може виявитися дуже істотним.

Мета управління (як її собі уявляють) – створення ефективної системи управління, яка б забезпечила стійкий розвиток економіки і зростання

добробуту. У цьому сенсі, що означає «ефективна система управління»? Побудувати ефективну систему управління при збереженні існуючого об'єкту управління означає в ідеалі повернутися до радянської системи управління з державним планом і єдиною державною економікою (цього і хочуть ліві).

Повернутися до державної економіки можна лише через націоналізацію, а це означає криваву громадянську війну, і навряд чи це нас може влаштувати. Тому заявлена мета управління не може бути реалізованою об'єктом державного управління, що відносно зберігається. Звідси виникає необхідність змінити об'єкт управління, що у свою чергу пов'язане з системною модифікацією, а ніяк не з її модернізацією.

Які існують індикатори проведення реформи системи управління?

Перший індикатор – розподіл витратних статей бюджету виходячи з представлення втручання держави в економіку. Якщо подивитися на нинішній бюджет, то нескладно побачити, що витрати на промисловість такі ж, як і на соціальне забезпечення. Тим самим через такий розподіл витратної частини бюджету для системи управління фіксується незмінність існуючого об'єкту управління. Більше того, в процесі формування бюджету його концепція і мета ніким не артикулює і не відстоюється як довгострокова стратегія. Тому концепція вже якого по рахунку бюджету – соціальний порятунок громадян – не є стратегією і робиться на шкоду реформі державного управління і структурній реформі, які є стратегічними цілями і дійсним порятунком громадян.

Другий індикатор – публічна діяльність у сфері просування проектів по реформі державного управління. Припустимо, в уряді виникає група людей, яка, не маючи можливості впливати на бюджет, намагається змінити систему управління. Ця група неминуче опиняється в опозиції і тому вимушена проводити свою діяльність публічно, залучаючи до неї громадську увагу. Такої діяльності ми сьогодні не спостерігаємо. Скажімо, Рух і НДП поставили завдання не зміни системи управління, а завдання впливу на владу через існуючу систему управління, хоча і заявили про необхідність адміністративної

реформи в ході передвиборної кампанії. Таким чином, ще однією найважливішою відмінністю модернізації від модифікації є різні вимоги до суб'єкта змін.

Нинішня система вітчизняного державного управління продовжує займатися поточними проблемами економіки – такий тип управління є системою вжиття надзвичайних заходів або ще називається режимом "пожежної команди". Причина цього в тому, що об'єкт управління сьогоденної системи державного управління за своєю природою вимагає поточного режиму управління і не піддається ні довгостроковому, ні середньостроковому плануванню. Робота з нинішнім об'єктом управління можлива лише в режимі «пожежної команди». Існуючий режим поточного управління абсолютно адекватний вибраному об'єкту управління, і при збереженні цього об'єкту його неможливо та і не треба міняти.

Середньострокове і довгострокове планування не може з'явитися усередині цього режиму управління, по відношенню до цього об'єкту управління, відповідно до цієї мети управління. Відсутність довгострокового планування значною мірою обумовлена відсутністю спадкоємності (19 урядів змінилося за 20 років). Кожна група, що перебуває при владі, поводить себе так, немов до неї ніхто нічого не робив і після неї теж нічого робити не будуть. Ті ж, хто намагається робити адміністративну реформу, насправді роблять щось інше – міняють структуру апарату державного управління або ж ведуть інтриги за отримання посад.

Звісно, що є автори які розбираються у глибинних процесах переведення державного управління у інноваційний режим розвитку і пропонують достатньо слушні речі щодо місця і ролі у цьому зворотного зв'язку. Так, наприклад, Ю.А. Медведева пропонує першочергово вирішити низку завдань :

1. Забезпечити політичні і соціально-економічні умови, сприяючі розвитку управлінської активності, політичної культури населення як на вищому, так і на нижчому(регіональному) рівнях.

2. Забезпечити адекватний розвиток системи місцевого самоврядування: структуру, форми взаємодії з центральними органами влади, нормативно-правове і фінансове забезпечення.

3. Створити відповідну законодавчу і нормативно-правову базу для зміцнення зворотного зв'язку в системі державного управління. Відповідні передумови, як правило, закріплені Вищим законом держав – Конституцією. Нині в країнах СНД необхідні законодавчі акти знаходяться на стадії розробки або розгляду. У Російській Федерації з 1994 р. обговорюється законопроект «Про регулювання лобістської діяльності у федеральних органах влади», в Україні – «Про лобіювання в Україні», «Про правовий статус груп, об'єднаних загальними інтересами (лобістських груп) у Верховній Раді України», «Про регулювання лобістської діяльності в органах державної влади».

4. Продовжити і поглибити реформування державної служби. Вимагають цілеспрямованих змін професійна підготовка, критерії оцінки роботи і система стимулювання державних службовців.

5. Сформувати механізм зовнішнього моніторингу в системі державного управління.

6. Забезпечити державну підтримку створенню і розвитку структур, здатних найефективніше виконувати функції зворотного зв'язку.

В. Грановський і С. Дацюк з громадської організації «Агентство гуманітарних технологій» у якості першочергових заходів пропонують такі кроки [106]:

1. Зміна об'єкту управління. Це означає повну зміну середньої ланки державного управління, куди необхідно набрати бізнесменів, тобто людей, які мали справу безпосередньо з бізнесом.

2. Налагодження механізму спадкоємності. Це означає розвиток сфери публічної політики, просування усередині цієї сфери перспективних людей другого ешелону, які є кадровим резервом системи управління. Це резерв має бути в зоні громадської уваги до того, як хто-небудь з нього виявиться на якій-

небудь посаді. Під час мобілізації відбувається швидка заміна людей з цього резерву, з цього прозорого кола людей.

3. Створення системи інтенсивного підвищення кваліфікації керівників високого рангу. Йдеться про навчання їх основам стратегічного планування і цільового управління з відривом від роботи впродовж короткого часу.

4. Створення відповідної ідеології мобілізації – не соціальне забезпечення усіх держслужбовців, а тугіше затягнути пояси і на конкурсній основі доводити своє право на роботу у сфері державного управління.

5. Жорстка система управління ресурсами і оперативне реагування на крадіяство і халатність в системі державного управління.

Для цього вони пропонують використати так звану **мобілізаційну модель** реформи державного управління. Головною її характеристикою є насильницький характер – «тугіше затягнути пояси», «не до жиру бути б живу», багато особисто невдоволених, маса інтриг навколо нових структур і так далі. Набір нових людей в нові структури може викликати і систему організованого опору старих кадрів. Люди, які зважаться на таку модель, повинні будуть перейняти на себе усю відповідальність за ці дії, і можливо піти.

Відповідно цей процес **потребує лідерів**, які б могли сформулювати ці завдання і за підтримки консультантів здійснити наступні дії [107]:

1) Перший етап. Публічне роз'яснення того, яка реформа державного управління нам потрібна і чому.

2) Другий етап. На цьому етапі відбувається введення в систему перепідготовки кадрів середнього і вищого керівного складу державного управління перерахованих предметів, що вивчаються, пошук і запрошення відповідних фахівців-викладачів по цих предметах. Розгортається публічна підтримка з боку органів державного управління процесу формування зовнішньої доки для них сфери публічної політики і створення усередині системи державного управління спеціальних органів(відділів PR, стратегічних комунікацій, аналітичних) – для зв'язку з сферою публічної політики. На цьому другому етапі відбувається налагодження організаційних зв'язків між системою

державного управління і сферою публічної політики. Головне завдання його – управлінці повинні навчитися виробляти самостійно і презентувати публічно свою стратегію і свої плановані поточні рішення. І тільки тоді відбувається публічне поетапне планування реформи структури державного управління з обговоренням характеристик, ресурсів і витрат кожного етапу в публічному просторі деліберативного процесу.

3) Третій етап. Публічна політика стає механізмом внутрішнім для системи державного управління процесом вироблення стратегії, короткострокового планування, ухвалення рішень через особливу технологію деліберативного процесу із заздалегідь відомими для усіх умовами розробки, правилами просування, технологією обговорення, процедурами ухвалення рішень. На цьому етапі відбувається залучення політичних партій, громадських організацій і політично активних громадян в створення структур сфери публічної політики як структур реального ухвалення рішень і запуск технології функціонування деліберативного процесу (от англ. deliberate – обмірковувати, зважувати, радитися, обговорювати) процес масових консультацій фабрик думки усередині країни по суспільно значимих проблемах і залучення до розробки публічної політики якомога більше громадян).

Поступова реформа системи державного управління пов'язана з поступовою зміною найслабкішого місця функціонування адміністративної системи управління – зворотному зв'язку. Саме зруйнований зворотний зв'язок, відсутність контролю за усіма підпорядкованими підсистемами і по суті втрата керованості є ситуація неконтрольованого руйнування системи управління, який відбувається зараз.

Поступова реформа державного управління пов'язана з процесом формування сфери публічної політики, перекладом питання про реформу державного управління в сферу публічного обговорення і формування громадської думки в політичних партіях, у політично активних громадян і у самих державних чиновників. Технології формування сфери публічної політики і створення деліберативного процесу (процесу масових глобальних

консультацій) реформи державного управління описані в аналітичній доповіді Агентства гуманітарних технологій «Сучасні фабрики думки» [107].

Сфера публічної політики – формування публічної політики спочатку як зовнішньої системи зворотного зв'язку, а потім і включення публічної політики в політику державного управління на системному рівні. Паралельно створенню сфери публічної політики і перетворенню реформи державного управління в деліберативний процес вироблення і ухвалення рішень повинен йти процес навчання середнього і вищого управлінського складу державного управління(процес перепідготовки кадрів) в таких напрямках: 1) стратегічне довгострокове і поточне короткострокове планування; 2) цільове стратегічне управління; 3) технології роботи в публічному просторі ухвалення рішень (публічна комунікація, деліберативний процес, паблік рілейшнз).

Аналізуючи зворотний зв'язок у сфері держави неможливо обминути політичний простір країни. За структурою це надто складний має бути аналіз, оскільки усе що ми до цього розглядали відноситься до політичної сфери онтологію якої складає організаційна взаємодія.

Специфічні риси цієї сфери ми проаналізуємо на основі політичної комунікації до якої зворотний зв'язок має безпосереднє відношення. У комунікації, тим більш у політичній комунікації «по-українськи», «випадає» функція зворотного зв'язку (якщо не вважати такою «листи читачів» і «листи громадян», які мають звичку з'являтися в потрібний час), а також механізм публічних дискусій (дебатів, конференцій, слухань, зустрічей тощо) із залученням експертів, представників різних «груп інтересів» та широкої громадськості (так званий деліберативний процес або консультування з масами щодо суспільно важливих проблем), вважає президент Фонду «Європа ХХІ» І. Підлуська [258].

Існує кілька підходів до визначення поняття «політична комунікація». Серед них можна навести такі: політична комунікація – безперервний обмін політичними смислами між індивідами та політичними силами суспільства з метою досягнення порозуміння (Р.-Ж. Шварценберг) [355, с. 174]; політична

комунікація – постійний процес трансляції політичної інформації, за допомогою якого політичні тексти циркулюють між різними елементами політичної системи, а також між політичною і соціальною системами (Л. Посікер) [275, с. 3].

На думку І. Підлуської, ідеальна модель політичної комунікації передбачає діалог між «правлячою елітою» та «керованими масами» за допомогою незалежних ЗМІ, в межах якого відбувається рівноправний обмін інформацією про політичний процес та його конкретні прояви; інформація є точною, повною, достовірною, завершеною, а крім того може піддаватися перевірці; інформування про політичний процес ґрунтується на дотриманні основних прав людини та громадянських свобод – свободи політичних переконань, свободи слова і друку, свободи зборів та об'єднань, свободи отримувати і поширювати інформацію; політична комунікація є не лінійним, односпрямованим вертикальним процесом (від еліт до пасивно сприймаючих мас), а сукупністю різноспрямованих повідомлень, обмін якими здійснюється між різними членами громадянського суспільства і «правлячою елітою» за допомогою прямого зворотного зв'язку [258].

Останні виборчі компанії в Україні довели, що зворотний зв'язок використовується у політичній боротьбі партій і кандидатів у народні депутати у якості зброї. Виникли навіть специфічні терміни, що віддзеркалюють цю боротьбу, наприклад, «війна рейтингів», «куплені рейтинги», «замовні опитування» та ін.

Усі 20 років незалежності **влада в Україні наголошує на демократизації суспільного життя**, тобто управління суспільними відносинами, але сама у той же час нічого для виконання політичних лозунгів не робить, оскільки налагодження зворотного зв'язку з органами місцевого самоврядування і громадськими організаціями є той інструмент, що забезпечує технологічність організаційної взаємодії влади і народу. На це слушно вказує С. Мадієвський, підкреслюючи, що сутнісна риса демократичних політичних систем – принцип зворотного зв'язку.

Цікавий з цього приводу матеріал з аналізом проблем і шляхів виходу з них викладений у колективній праці Українського центру політичного менеджменту «Влада і суспільство: діалог через громадські ради» (2011) [75], що реалізований за підтримки Відділу демократії і врядування Місії USAID в Україні.

Правлячі еліти відстежують настрої в суспільстві і враховують їх у процесі вироблення (коригування) політичних рішень. Індикаторами суспільних настроїв слугують результати виборів, опитування громадської думки тощо. А можливість відкритого прояву настроїв забезпечується свободою слова, преси, спілок, зборів і демонстрацій, реальною багатопартійністю, проведенням альтернативних виборів. У тоталітарних системах, де свободи доступу до інформації та свободи висловлювання думки не існує, не може сформуватися і плюралістична громадська думка [207, с. 22].

Відсутність сталого зворотного зв'язку політичних інституцій в Україні відгукнулось низьким рівнем довіри громадян до держави і окремих її керівників. Опитування доводять, що довіра до церкви, громадських організацій значно більша, ніж до державної влади. Це катастрофа для правлячої еліти, оскільки перетворення здійснюють маси, а не окремі особистості. Лідер може спонукати народ до реформ, але реформи роблять люди.

Цікавим з цього кута зору є аналіз співвідношення лідера, мас і зворотного зв'язку запропонованого Л.Д. Бевзенко [32, с. 352-353]. Усі закономірності лінійного розвитку дозволяють однозначно рахувати того, хто приймає управлінські рішення, суб'єктом соціальних змін. Правляча еліта в тоталітарному суспільстві була послідовна в сповіданні лінійного принципу управління соціальною системою, коли вважала себе головною і єдиною перетворюючою силою.

Питання суб'єкта соціальних змін у разі нелінійної моделі виглядає значно менш однозначно. Роль еліти в стабільні, міжбіфуркаційні періоди дійсно досить велика, але швидше не як суб'єкта зміни, а як суб'єкта

збереження. Біфуркаційна точка, в якій відбувається кризова перебудова соціальної системи, вже виглядає як точка відсутності суб'єкта соціодинамічних трансформацій, якщо до нього не відносити ту випадкову флуктуацію, яка рішучим чином впливає на результат події. Оскільки у цей момент усе приходить в рух, то можна вважати, що суб'єктом стають народні маси, їх стихійні дії.

Чи, навпаки, усе визначається волею вождів. Але і вождь, і маси – не автори, а провідники змін самоорганізації, що йдуть, хоча роль вождя не можна недооцінювати. Вождь – це той, хто уміє відчувати потік історії і стати його символом для мас. Вже передіснуюча в соціальних глибинах можливість історичного повороту утілюється у фігурі вождя, що і робить його центром соціальної аттрактивності, і в цьому сенсі його вклад в зміни досить великий і полягає в повороті історії у напрямі одного з можливих аттракторів.

Можна говорити про відмінності в характеристиках правлячих еліт, що дотримуються лінійної або нелінійної моделі соціальної зміни. Цих відмінностей багато, але ми зараз мітимо лише два з них – ті зразки відтворення еліт груп, які близькі тому або іншому типу еліт, і ті соціально-психологічні характеристики, які властиві членам відповідних елітних груп.

Процес відтворення еліти, формування каналів соціальної мобільності теж є одним з важелів управління соціальною динамікою. Для лінійно мислячої еліти це повністю її проблема, як і усі інші дії, що управляють, тому поповнення свого складу вона повністю бере у свої руки. Такий зразок поповнення своїх рядів демонструвала комуністична партія, що складала правлячу еліту в нашому недавньому вульгарному.

У разі нелінійного мислення еліта не має такої самовпевненості. Розуміючи непередбачуваність наслідків виходу на кризову точку – і передусім для самої еліти, – ця правляча група шукає механізми налагодження зворотного зв'язку з соціальною системою. Такі механізми дозволяють коригувати дії тих, хто приймає керівні рішення, – через втручання інших членів суспільства або безпосередньо в процес ухвалення рішень, або в процес оновлення елітної

групи. Це один з основних механізмів гасіння ентропії системи, тобто важіль управління процесом самоорганізації. Витоки розуміння необхідності інститутів громадянського суспільства можна співвіднести з розумінням нелінійності соціальної системи.

Питання про те, як може бути сформовано у елітної групи відношення до соціального процесу як такому, що наслідують нелінійні закони, очевидно пов'язаний з питанням загальної політичної культури і, можливо, навіть не лише політичною. Причому ця культура має бути зрозуміла не як просто засвоєння відповідних раціональних конструкцій, а як культура мислення і переживання передусім. Глибинно-психологічна укоріненість цих установок вимагає переживання процесів соціальних змін як особисто значимих, та особово вирішальних при ототожненні себе з ними. Соціальна система – не об'єкт управління, а партнер по діалогу. І це не романтичні бажання, а прагматична необхідність, за умови, що ми хочемо чекати успішного здійснення елітою процесу управління соціальними системами самоорганізації.

На основі проведеного аналізу стану державного управління в Україні через призму зворотного зв'язку у парадигмі саморегуляції соціального організму країни ми дійшли до **наступних висновків:**

По-перше, головним гальмом тут виступає технократичний світогляд державних службовців, що не здатні сформулювати завдання для теоретичного пошуку управлінських рішень адекватних викликам XXI ст., а також відсутність кадрів науковців, що розуміються на глибинних процесах саморегуляції соціальних систем у парадигмі якої треба розбудовувати систему державного управління для впровадження у життя режиму стійкої нерівноваги;

По-друге, система державної влади в Україні сьогодні не готова морфологічно, функціонально і інтелектуально до постановки завдань пов'язаних з переходом на використання позитивного зв'язку у якості основного засобу управління соціальним розвитком, тобто у режимі гомеорезу. Вітчизняна адміністративна система сьогодні балансує на межі життя і смерті у горизонті гомеоклазу;

По-третє, за умов відсутності розуміння з боку нинішньої вищого керівництва країни потреби змінити об'єкт державного управління і нерозуміння ним вимог з цього приводу закордонних фахівців з вищого ешелону сучасного менеджменту, вітчизняна адміністративна система є консервативною і руйнівною силою, що швидкими темпами виштовхує країну з гомеостазу до гомеоклазу. Ентропійні процеси у соціальному організмі країни у такому випадку нарастають у прихованій формі;

По-четверте, маючи конституційне право на законодавчу ініціативу і примаючі закони у парламенті країни, активно використовуючи механізм виконавчої влади по усій адміністративній вертикалі влади система державної влади в Україні гальмує розвиток громадянського суспільства в усіх його вимірах, від реформування і функціонування системи місцевого самоврядування до відтворення сприятливого алгоритму публічної політики і залучення до неї громадян країни, як носіїв нових смислів і ідей адекватних ХХІ століттю.

По-п'яте, ми вбачаємо позитивний вихід з гострої проблемної ситуації, що склалася у системі державного управління країни на шляху до інноваційного розвитку за принципом стійкої нерівноваги у розробці і впровадженні у життя концепції Електронного Уряду, що розробляється в нашій країні відповідно до Указу Президента України від 1 серпня 2002 р. N 683 «Про додаткові заходи щодо забезпечення відкритості у діяльності органів державної влади» і Постанови Кабінету Міністрів України від 24 лютого 2003 р. N 208 «Про заходи щодо створення електронної інформаційної системи «Електронний Уряд». Саме вони визначили, що «одним з пріоритетних завдань щодо розвитку інформаційного суспільства є надання громадянам та юридичним особам інформаційних та інших послуг шляхом використання електронної інформаційної системи «Електронний Уряд», яка забезпечує інформаційну взаємодію органів виконавчої влади між собою, з громадянами та юридичними особами на основі сучасних інформаційних технологій [276]».

Перевіримо наші висновки, щодо стану системи місцевого самоврядування і участі громадян країни у публічній політиці на матеріалі вітчизняної політичної теорії і практики у наступному підрозділі роботи.

5.2 Зворотній зв'язок у системі місцевого самоуправління та громадянському суспільстві

Завданням даного підрозділу є проаналізувати зворотний зв'язок у системі місцевого самоврядування України. На жаль стан місцевого самоврядування на кінець 2011 року є настільки занедбаним, що результати аналізу будуть як на замовлення негативними. Тому ми тут будемо дещо відволікатися від вітчизняної практики і більше будемо дивитись на зворотний зв'язок з точки зору сформульованої нами концепції.

Громадянське суспільство, як відомо, інтегрується (самоорганізується) навколо органів місцевого самоврядування. В Україні державна влада визнає інтегративний системоутворюючий чинник, що ґрунтується на принципах, визначених Європейською Хартією місцевого самоврядування, прийнятою у 1985 році. У Хартії місцеве самоврядування трактується як «право і реальна здатність органів місцевої влади регламентувати значну частину державних справ і управління ними, діючи в межах закону, під свою відповідальність і в інтересах місцевого населення [131]».

Перехід на місцевому та регіональному рівнях від систем управління громадами до систем «доброго», «належного» або «добросесного» врядування (good governance) – загальна тенденція багатьох країн сучасної Європи, що знайшов нормативно-правове оформлення на Утрехтській Конференції міністрів держав-членів Ради Європи, відповідальних за місцеве і регіональне управління, яка відбулася 16-17 листопада 2009 року [130]. Від України її документи підписав віце-прем'єр-міністр України з питань регіональної політики В. Тихонов.

Тому цілком логічно, що через «здатність до поєднання в собі інституційного і особистісного начал у процесі суспільно-політичного розвитку місцеве самоврядування розглядається як один з найважливіших елементів взаємозв'язку держави і суспільства, реалізації можливостей та інтересів окремої особистості [100, с. 214-215]».

Зворотний зв'язок у системі місцевого самоврядування слід розглядати, як мінімум, через три методологічні призми, а саме: першу – генетичну, що інтегрує інтереси особистості і народу, що для захисту власних інтересів і життя породив державу і державну владу як інструмент забезпечення колективного життя. Другу – морфологічну, що потребує оцінки відповідності структури державної і недержавної влади. Третю – функціональну, яка має оцінити якість розподілу функцій управління суспільним розвитком між державою і громадянським суспільством.

Розглянемо зворотний зв'язок у соціальному організмі України з точки зору **генетичного аналізу**, тобто впливу системи місцевого самоврядування **на інтеграцію інтересів особистості, етнічних груп і територіальних громад у коло пріоритетів** української держави. Прикладів негативного відношення з боку держави до сигналів з боку системи місцевого самоврядування тут надто багато тому наведемо лише оцінку стану у цій сфері з вуст Президента України, що викладена у його щорічному посланні до Верховної Ради України за підсумками 2010 року. За визначенням аналітиків президента 2010 рік можна розглядати як своєрідний час переосмислення засад суспільно-політичного розвитку України, результатом якого мають стати подальші якісні зміни у функціонуванні держави та житті суспільства загалом.

Водночас 2010 рік був позначений і низкою проблемних явищ у суспільно-політичному розвитку країни. Так, «залишається гострою проблема політичної відповідальності виборних осіб, стійкості політичної структуризації представницьких органів влади, відсутній системний діалог між більшістю та опозицією у Верховній Раді України, недосконалою залишається система зворотного зв'язку влади та суспільства. Як наслідок, не вдалося забезпечити

одночасного вирішення завдань підвищення ефективності діяльності органів влади та поглиблення процесів демократизації суспільства, широку суспільну підтримку програми реформ» (Модернізація України – наш стратегічний вибір послання Президента України В.Ф.Януковича до Верховної Ради України 2011 р).

Без зворотного зв'язку держава залишається глухою до інтересів і потреб громадянського суспільства. Тому основним викликом для країни у суспільно-політичній сфері є необхідність синхронного продовження курсу реформ і розширення їх соціальної бази, збереження позитивних тенденцій підвищення дієздатності органів влади та зміцнення демократичних інститутів. Дієва відповідь на цей виклик неможлива без підвищення рівня довіри у суспільстві, зокрема довіри до органів та інститутів влади.

Кардинально змінити ситуацію, що склалася в цій сфері, можна через розширення можливостей громадської участі, перетворення громадян на впливового суб'єкта трансформацій, формування у суспільстві усвідомлення підзвітності влади та можливості впливати на неї. Досягнення цієї мети потребує глибоких і системних змін усіх основних складників політичної сфери суспільного життя.

На рівні політичних інститутів – посилення представницьких органів влади з одночасним **зміцненням механізмів громадського контролю**. На рівні відносин між органами влади та громадянським суспільством – підвищення відкритості та прозорості влади, удосконалення механізмів участі громадськості в розробленні, ухваленні та реалізації управлінських рішень, механізмів громадського контролю. На рівні політичної культури – подолання патерналістського комплексу у ставленні громадян до влади, становлення активістського типу політичної культури з одночасним зростанням у середовищі представників влади та управління почуття відповідальності за результати своєї діяльності [225, с. 28]».

Як наслідок – в українському суспільстві недовіра населення до державної влади та її інститутів, особливо силових, переткнула усі немислимі

межі і сьогодні суспільство швидкими темпами накопичує руйнівну енергію у власних структурах.

Друга призма аналізу зворотного зв'язку у системі місцевого самоврядування – морфологічна. Тут корисною є точка зору класиків суспільствознавства щодо громадянського суспільства. Так, за твердженням Дж. Когена та Е. Арато, «політична культура, яку необхідно підтримати новим демократіям, та усунення деструктивних циклів авторитаризму та популізму, не може бути створена без інституціоналізації громадянського суспільства у найширшому сенсі цього слова. Ця інституціоналізація належить насамперед до конституційної фази і вимагає свідомої побудови інститутів навіть там, де головну роль в перехідний період відігравала соціальна мобілізація... Громадянське суспільство, яке необхідне для репродукування демократичної політичної культури, може розвиватися тільки за допомогою подвійного процесу обмеження «пригнічувальних» тенденцій адміністративної держави та ринкової економіки і створення нових форм соціального контролю над цими підсистемами [20, с. 613]».

Ефективність демократії з точки зору громадянського суспільства визначається, за О. Скрипнюком, трьома основними критеріями: 1) рівень забезпечення прав і свобод громадян; 2) якість сформованої владної моделі, яка забезпечує доступ суспільства до влади; 3) реальне забезпечення прав і свобод громадян [326, с. 187].

При оцінці місця і ролі зворотного зв'язку у системі місцевого самоврядування через морфологічну призму ми повинні звернути увагу на те, що цю систему вибудовано у синхронні з морфологією державної влади майже вичерпно і її структура формалізована низкою Законів України, наприклад, «Про місцеве самоврядування в Україні» [138]. Суперечливі моменти його розглянуті, вирішені і викладені в Рішенні Конституційного Суду України. Протиріччя тут мають більшою частиною функціональне походження і ми їх розглянемо далі.

Зворотний зв'язок у системі місцевого самоврядування у морфологічному контексті є суперечливим, оскільки не відбулась інституалізація громадянського суспільства в Україні і воно не має мережі Центрив соціального партнерства як з державною владою, так і з системою місцевого самоврядування. Вітчизняна дослідниця Г.Зеленько, що вивчала створення нормативно-правових передумов громадянського суспільства у постсоціалістичних країнах, зазначає, що воно «відбувалося шляхом, по-перше, забезпечення позитивного права громадян – у вигляді конституювання політичних та соціальних гарантій; по-друге, реалізації негативного права – встановлення запобіжників проти перевищення власних повноважень державою і будь-якими недержавними структурами та окремими громадянами. Тобто не громадянське суспільство є додатком до демократії, а, навпаки, демократія є умовою існування громадянського суспільства [144, с. 150]».

З нею погоджується й інші вітчизняні дослідники, наприклад, І.Кресіна і О. Полішкарова, що зазначають: «реальна демократія завжди здійснюється через структури громадянського суспільства, які формулюють і вирішують важливі для громадян питання [182, с. 26]».

Зворотний зв'язок у системі місцевого самоврядування у функціональному вимірі спирається на традиції, що формувалися протягом століть і беруть початок від традицій магдебурзького права – основи міського самоуправління. Характерно, що самоврядування у центрально-східноєвропейських країнах від самого початку формувалося як представництво різних груп міського населення на основі процедури виборів.

Проте суперечливий процес конституцієтворення привів не лише до диспропорції, а й до конфлікту між органами державної влади та новоствореними органами місцевого самоврядування через, насамперед, правову неврегульованість сфер компетенції та відповідальності цих органів. Впровадження принципів місцевого самоврядування унеможливлювалося існуючою моделлю державного управління. Поділ політичних та адміністративних функцій у державному управлінні – це аксіома

адміністративної реформи. Для становлення громадянського суспільства цей крок важливий з точки зору передачі ініціативи при формуванні політичних, господарських рішень на місцевий рівень – громадянам та їх інститутам, сформованим в економічній, соціальній та інших сферах.

Подібний принцип покладено в основу функціонування сучасної європейської системи управління, оскільки ця модель забезпечує не лише можливість формування місцевої політики, а й реальний контроль за діяльністю чиновників з боку суспільства. Тому запровадження принципів місцевого самоврядування відбувалося одночасно з адміністративно-територіальними реформами, спрямованими на зміну власне принципів формування політичних рішень на місцевому і регіональному рівні. Для транзитних країн необхідний «державно визначений розвиток усіх структур громадянського суспільства», – зазначає В. Горбатенко [101, с. 152].

На жаль, в Україні процес створення Центрів соціального партнерства не відбувається у необхідній пропорції і, як наслідок, українська держава і система місцевого самоврядування спілкуються з територіальними громадами і етнічними групами у стихійно-кризовому режимі. Для ілюстрації цієї тези достатньо навести приклади виступів громадян у Києві, Харкові, Одесі, Дніпропетровську та інших містах України проти забудови майданчиків і відчуження земельних ділянок, проти шахрайства у будівництві житла або сутички влади у Криму з татарським населенням з приводу земельних ділянок або незаконних забудов території.

Вище ми відмічали, що каталізаторами організаційної взаємодії державної і недержавної форм влади є децентралізація і деконцентрація влади та делегування повноважень. Посилення ролі зворотного зв'язку за рахунок розподілу функцій і повноважень між державою та громадянським суспільством є усталеною практикою в країнах з розвиненою демократією. Похідним від нього є принцип децентралізації державного управління. Найбільш повно та послідовно він реалізується в умовах федеративного устрою і найменше, якщо в державі використовується централізована організація

управління, як того вимагає класична унітарність. Так склалося, що Україна, як і більшість пострадянських країн, тяжіє до централізованого типу управління з жорсткою державно-владною вертикаллю. Взаємовідносини між гілками влади досі мають ознаки деконцентрованого централізму. Ідея соборності та побоювання сепаратистських тенденцій створюють певне психологічне тло, сприятливе для гальмування структурних управлінських реформ. Модель унітарної децентралізованої держави, яка конституційно закріплена в Україні, з одного боку є найбільш привабливою для перехідного періоду її становлення, з іншого – найбільш складною для реалізації демократичних принципів її існування. Тому проблема державного устрою для України ще однозначно не вирішена. Процеси державотворення у цьому напрямі тільки починаються і концентруються на реалізації принципу децентралізації державного управління.

Децентралізоване державне управління поєднує державну та громадську форми управління. Громадська форма управління в Україні здійснюється згідно Основного закону держави через *місьцеве самоврядування*, що передбачає законодавче розмежування функцій та повноважень між державою і суспільством, між Центром та територіальними громадами. Воно базується на принципі субсидіарності, що не є банальним «делегуванням повноважень і функцій». Субсидіарність передбачає передачу повноважень знизу вгору, тобто від громадянина до владних структур, врешті-решт – до держави в цілому. Цей принцип складний для реалізації в державі з унітарним устроєм, тому в Україні демократичні перетворення в системі адміністрування зосередилися поки що на реалізації принципів децентралізації, тобто «делегуванні функцій та повноважень» зверху вниз, від центральної влади до самоврядних структур.

Критерієм високого рівня децентралізації державного управління вважається наявність законодавчої бази місцевого самоврядування, яка дозволяє забезпечити фінансовими, майновими і кадровими ресурсами делеговані громадам повноваження, гарантує подальший розвиток стосунків між державою та суспільством аж до реалізації принципів субсидіарності.

Сукупність цих ознак формує для місцевого самоврядування правову, організаційну та фінансову автономію відносно державної влади.

Зворотний зв'язок у системі місцевого самоврядування діє в Україні вибірково, оскільки законодавством України у повному обсязі самоврядування забезпечується лише на базовому рівні (міста, селища, села), що визначається юридичним статусом їхніх виборних представницьких органів.

На рівні ж районів та областей місцеве самоврядування має еkleктичний вигляд, який визначається відсутністю своїх виконавчих органів, територіальною підпорядкованістю, залежністю від державних адміністрацій, порушенням принципів представництв громад. Але ж вони є органами місцевого самоврядування регіонального рівня, які здійснюють державну регіональну політику на місцях.

Крім того, у взаємовідносинах з ними ігнорується бюджетна автономія регіональної влади і продовжується жорстка залежність доходної частини регіональних бюджетів від Центру. Складається враження, що на сьогодні законодавчо оформився штучний організаційно-управлінський симбіоз місцевого самоврядування та деконцентованого централізму. Це дуже небезпечна ситуація в умовах зростаючої регіоналізації та політичної структуризації суспільства, яка може перетворитися на протистояння демократичних рухів та їхніх регіональних осередків відносно влади.

Відсутність ефективного зворотного зв'язку у системі місцевого самоврядування була відчутною внутрішньою загрозою для соціального організму країни. І реформатори це постійно відчували на протязі першого десятиліття незалежності України.

У 2001 році українська держава наблизилася до вирішення означених проблем, законодавчо забезпечивши реалізацію двох програмних документів: «Концепції державної регіональної політики» і «Концепції адміністративної реформи в Україні», які визначили шляхи збалансування принципів централізації й децентралізації, а також основні напрями регіональної політики.

Особливого значення у цих нормативних актах набули питання реформування міжбюджетних відносин, забезпечення гарантованої мінімальної доходної бази місцевих бюджетів, запровадження механізмів зацікавленості органів місцевого самоврядування у зміцненні фінансової бази за рахунок довгострокового закріплення за місцевими бюджетами часток загальнодержавних податків та трансфертів.

Вищезазначені нормативні документи регулюють процеси делегування значної частини управлінських функцій від Центру до регіонів, посилюють відповідальність влади у вирішенні проблем зайнятості населення, комплексу завдань ринкових перетворень, розвитку духовної сфери.

Однак деякі питання, пов'язані з адміністративним реформуванням, потребували додаткового удосконалення. Так, невпорядкованість процесів децентралізації може призвести до територіальної поляризації, виявів територіального егоїзму або, навпаки, утриманства. Тому необхідно визначити комплекс індикаторів децентралізації, а також забезпечити задану динаміку всього процесу адміністративного реформування.

Найближчим часом потребують, на думку ідеологів реформаторської діяльності, законодавчого врегулювання такі питання [333, с. 238]:

- 1) розмежування та збалансування повноважень між місцевими держадміністраціями та органами місцевого самоврядування;
- 2) врегулювання міжбюджетних відносин між Центром і регіонами та між органами місцевого самоврядування;
- 3) розмежування власності територіальних громад і спільної власності районних та обласних рад;
- 4) забезпечення соціального захисту громадян незалежно від місця їхнього проживання;
- 5) реалізація комплексних програм досягнення продуктивної зайнятості населення;
- 6) забезпечення органів місцевого самоврядування кваліфікованими фахівцями – управлінцями, економістами, юристами.

Особливу увагу реформатори покладали на запровадження в Україні двопалатного парламенту. На їх думку це «буде новою віхою державотворення, яка в черговий раз підкреслить особливості унітарного устрою України, полегшить проходження складних процесів децентралізації, забезпечить належний розвиток місцевого самоврядування та задовольнить вимоги європейського співтовариства щодо демократичних перетворень держави [333, с. 246]».

Пройшло ще десятиліття, а ситуація не змінилась на краще. У 2011 році нова ідеологія організаційної взаємодії державної і недержавної влади ще не запроваджена у життя. По усій країні визріли конфлікти між виконавчою владою і місцевим самоврядуванням. Обласні державні адміністрації гостро конфліктують з обласними радами, а у багатьох містах ідеологічне і політичне протистояння переросло у фізичну конфронтацію і «розбори» між представниками різних політичних партій або їх осередків. Намети протестувальників на Майданах, судові переслідування і вбивства депутатів різного рівня, протистояння певних верств населення з судовою гілкою влади під Печерським районним судом у Києві, бійки народних депутатів у залі Верховної Ради і протистояння на вулицях міст у святкування 20-ї річниці незалежності України є свідченням того, що діалогу між владою і опозицією, владою і громадянським суспільством не має. Зворотній зв'язок тут явно відсутній.

До цього треба додати ще один серйозний чинник – жевріючий вогник так званого **«позитивного сепаратизму»** – певної самостійності регіональних політичних еліт, що проблискує у Криму, Донецьку Львові. Івано-Франківську і Тернополі та у деяких інших місцевостях. Низка прийнятих тут управлінських рішень щодо відносин з центральною владою прямо вказують на цей процес, хоча державні службовці і депутати місцевих рад прямо це не визнають.

Крім того, при формуванні сучасного самоврядування регіональні керівники-управлінці спираються на самовизначення територіальних громад, що надає їхній поведінці підґрунтя для політичного відокремлення. Це явище

цілком закономірне для реформаторського періоду. Але ж воно не повинно бути стихійним і мати дисоціативні ознаки, характерні для негативних виявів регіонального сепаратизму. Це – *проблема збалансування державного управління та політичного лідерства*, яка повинна вирішуватися шляхом законодавчого оформлення функцій усіх гілок регіональної влади, зокрема, і місцевого самоврядування.

Забезпечення ефективної взаємодії посадових осіб органів місцевого самоврядування з керівниками та органами виконавчої влади залишається актуальною правовою та організаційною задачею, особливо в умовах партійної неоднорідності.

Визначальним чинником розв'язання цієї проблеми є *проведення відповідної кадрової політики*, яка передбачена Концепцією адміністративної реформи. «Її вирішення набуває більш цілеспрямованого характеру, поставлене в ранг офіційної державної політики. Завдання полягає в тому, щоб протягом короткого часу забезпечити перепідготовку великої кількості фахівців [343]». Управлінням у державі повинна займатися особлива когорта людей порядних, професійних управлінців, ідеологів державного будівництва.

Сьогодні провідна у парламенті політична сила – партія регіонів – намагається виконати цю функцію за рахунок розстановки «донецьких» по усіх гілках влади по усій країні, але позитивного результату від цієї технології не спостерігається, а навпаки, формується гостре протистояння між ними і регіональними лідерами. Позитивні відносини між державними органами і місцевим самоврядуванням на цій основі не складаються

Загострюється розв'язання *проблеми взаємодії функціональних органів виконавчої влади*, їхніх місцевих представництв з органами місцевого самоврядування. Вони в силу своїх службових повноважень «пронизують» усі сфери діяльності органів виконавчої влади і самоврядування. Функціональні органи виконавчої влади, передусім МВС, податкова адміністрація, створюють організаційно-правові умови активізації структурних підрозділів систем управління, суб'єктів економічної, соціальної та політичної діяльності. Це

вимагає жорсткої правової та організаційної регламентації, партійної незаангажованості керівників та персоналу функціональних органів виконавчої влади, а також поетапного впровадження механізму публічного контролю над ними, тобто результативного зворотного зв'язку між ними і місцевим самоврядуванням.

Відчуваючи непродуктивність раніше реалізованих заходів, на кшталт розстановки донецьких кадрів, яких уже не вистачає на усю країну, у Посланні Президента України до Верховної Ради зазначено, що концептуальною основою наступних етапів реформування має стати республіканізм з його кредо «країна як спільна справа». У цьому документі зазначено зростання зворотного зв'язку між державою і громадянським суспільством: «Настав час запровадження суспільної моделі, відповідно до якої питання життєдіяльності суспільства вирішується самими громадянами та добровільно створеними ними об'єднаннями на основі узгодження індивідуальних і групових інтересів. Успішне функціонування такої моделі передбачає набуття громадянами нових якостей патріотичного налаштування, політичної та соціальної активності, вимогливості до влади у поєднанні з особистою відповідальністю.

Досягнення цієї мети має становити увесь зміст запланованої реформи політичної системи, зміни усіх її складників – форми правління, виборчої системи, системи державного управління, системи місцевого самоврядування, адміністративно-територіального устрою.

Основним суспільним інститутом, що реалізує на практиці принципи республіканізму, є громадянське суспільство. Успіх реформ значною мірою залежить від рівня його розвитку, від ступеня участі громадян у різних формах самоорганізованої суспільної активності.

Стан громадянського суспільства традиційно характеризується суперечністю між позитивною динамікою кількісних і стабільними низькими значеннями якісних показників. Соціологічний моніторинг «Українське суспільство» Інституту соціології НАН України за 2004-2010 рр. засвідчує вкрай низькі якісні показники суспільної активності населення. Так, 83%

громадян України не є учасниками жодної громадської, політичної організації чи руху. За даними того самого моніторингу в 2010 р. благодійним фондам і громадським організаціям переважно або цілком довіряли лише 15,5% громадян [343, с. 29].

Підтвердженням низької спроможності більшості зареєстрованих громадських організацій є їх пасивність, що яскраво виявляється на тлі оперативної самоорганізації громадян у нові структури та рухи у разі настання реальної загрози обмеження чи порушення громадянських прав.

Активізація громадянського суспільства залежить, зокрема, від дії соціально-економічних і соціокультурних чинників. Фінансово-економічна криза 2008-2009 рр. призвела до істотного зниження рівня реальних доходів громадян, що негативно вплинуло на рівень масової активності внаслідок збільшення кількості людей, зосереджених на питаннях повсякденного виживання. Ця ситуація значною мірою збереглася впродовж 2010 року. Але зараз влада, політичні партії та громадські організації можуть скористатися трендом поступового покращення економічної ситуації для розширення та активізації суспільно-політичної активності населення. Нехтування такою можливістю стало б непоправною помилкою при здійсненні політичної реформи.

Зміни в політичній системі України, що відбулися протягом 2010 року, підвели формальну риску під «помаранчевим» періодом у політичній історії України. У суспільній свідомості значно поширилося сприйняття зазначеного періоду як доби нездійснених надій, істотно збільшилося розчарування громадян у політиці та політиках. Але при цьому почало стимулювати пошук альтернативних політичних механізмів висловлення громадянської позиції, зокрема через інститути громадянського суспільства.

Кроки, здійснювані впродовж 2010 року в межах реалізації комплексних суспільних реформ, позитивно вплинули на стан громадянської активності, надали поштовх новим формам і принципам громадської самоорганізації. Найпомітнішим виявом останніх у 2010 році став «податковий Майдан» –

виступи підприємців проти ухвалення норм Податкового кодексу, спрямованих на погіршення умов підприємницької діяльності. Показовими особливостями останніх громадянських акцій стали ефективна спонтанна самоорганізація, загальнонаціональний характер, відсутність суто політичних гасел, демонстративне відсторонення від політичних партій. Рік, що минув, надав й інші приклади результативних громадських ініціатив – приміром, виступів студентів проти розширення переліку платних послуг тощо.

Державна влада сьогодні визнає зворотний вплив громадянського суспільства на себе. Громадянська активність у 2010 році засвідчила наявність потужного потенціалу за силою, але стихійного за формою впливу громадськості на формування державної політики. Основною проблемою при цьому є перехід від епізодичних, спонтанних акцій до системної регулярної діяльності суспільних груп для захисту своїх інтересів через громадські організації, надання цій діяльності послідовності та цілеспрямованості. Тобто мова йде про формування суспільної потреби у сталому зворотному зв'язку у системі саморегуляції соціального організму країни.

Держава тільки тоді зможе збільшити ресурс своєї легітимності, коли доведе, що насправді розглядає громадянське суспільство як дієвого учасника соціально-економічних і політичних реформ. Успішна реалізація податкової, пенсійної, житлово-комунальної, земельної реформ неможливі без активної участі в них інституціонально згуртованих представників різних соціальних груп – галузевих бізнес-об'єднань, об'єднань підприємців, профспілок, спілок власників, пенсіонерів, споживачів, органів самоорганізації населення тощо. Завданням цих груп є обстоювання відповідних інтересів у розробленні та реалізації державних рішень, контроль за діяльністю органів державної влади та місцевого самоврядування, забезпечення зворотного зв'язку між суспільством і владою.

Укорінення засад республіканізму, а отже, становлення дієвого громадянського суспільства, потребує зміни філософії влади. Вона має першою, не очікуючи тиску знизу, на практиці перейти на засади відкритості та

прозорості, продемонструвати, що сприймає громадянина та громадянське суспільство як рівноправних державі суб'єктів державотворчого процесу. Адже громадянська активність, інноваційний пошук, соціальна взаємодія значною мірою залежать від позиції влади.

У зв'язку з цим стратегічними цілями державної політики на наступний період розвитку країни мають бути [343, с. 30-31]:

- розширення можливостей для підвищення політичної активності та самореалізації громадян, для здійснення суспільних ініціатив;
- подолання аномії, формування у суспільстві атмосфери довіри між громадянами, між громадянами та державою, утвердження авторитету влади;
- розвиток усіх рівнів місцевого самоврядування;
- дотримання балансу суспільних інтересів у діяльності органів влади та в інституціях, що справляють вплив на державну політику;
- забезпечення громадянина від будь-якого тиску на нього, надання йому повноти правового захисту;
- удосконалення законодавчого регулювання сфери громадянської активності, зокрема ухвалення законів України «Про мирні зібрання», «Про громадські організації»;
- подолання дефіциту фінансової, інформаційної, організаційної підтримки громадянського суспільства, зобов'язуючи до відповідних дій органи влади та заохочуючи вітчизняний бізнес;
- розвиток інституціональних механізмів забезпечення участі громадськості у виробленні, ухваленні та реалізації політико-управлінських рішень, популяризація відповідних складників діяльності органів влади;
- розвиток інститутів, що забезпечують стабільний соціальний діалог між владою та різними суспільними групами;
- заохочення нових і вдосконалення наявних форм самоорганізації громадян для вирішення питань з організації та облаштування свого життя.

Причини негативного відношення державної влади до потреб і інтересів громадянського суспільства і зневаги до зворотного зв'язку у системі

державного управління президент пояснює тим, що «за роки незалежності не було до кінця вирішене основне завдання демократичного транзиту – повний демонтаж радянської партokratичної системи управління та створення нової політичної системи, модель якої дозволяла б на практиці втілювати принципи дотримання прав і свобод людини й громадянина, народовладдя, верховенства права, поділу влади, неподільності національного суверенітету. Складні соціально-економічні та зовнішньополітичні умови можуть бути певною мірою прийняті як пояснення повільного темпу політичної модернізації. Парламент, президент і уряд мусили постійно реагувати на кризові явища та водночас шукати компроміси з поточних політичних питань, приділяючи увагу політичній трансформації за залишковим принципом. Та головну причину слід шукати в егоїзмі учасників політичного процесу. Конституційний процес поступово набував ознак закритого політичного торгу. Громадянам відводилася роль спостерігачів чи в кращому разі пасивних учасників формального демократичного схвалення спущених «згори» конституційних ініціатив.

Влада має визнати, що більшість громадян не усвідомлює потреби в конституційній реформі, не розуміє її призначення, спрямованості, позитивного потенціалу для переоблаштування суспільного життя. Суспільству має бути донесена ідея конституційних змін, кожна людина має зрозуміти, що вона отримає в результаті їх запровадження.

Упродовж попередніх років усі конституційні зміни взаємовідносин між гілками влади узалежнювалися чинником владної персоналізації. Головними рушіями конституційних ініціатив були прагнення тих чи інших політичних сил до розширення повноважень президента або їх звуження на користь уряду чи парламенту – щоразу залежно від політичних симпатій чи антипатій до глави держави. І щоразу розробники конституційних проектів нехтували суспільною потребою у встановленні системи стримувань і противаг (тобто зворотного зв'язку – виділено – авт.) та становленні ефективного механізму державного управління. У підсумку сталося найнебезпечніше, що може бути на етапі розбудови держави – розмивання її правових основ [343, с. 31]».

Отже, на основі вищевикладеного зробимо головні висновки, що полягають у наступному:

По-перше, у соціальному організмі України не склалася система саморегуляції соціального цілого і головною ланкою, що не замикає його контур, є зворотний зв'язок, що знаходиться на боці системи місцевого самоврядування. Це є наслідком незрілості або незавершеністю інституалізації громадянського суспільства і якщо не завершити цей процес, то не досягти зменшення соціальної ентропії у соціальному організмі країни.

По-друге, стало ясно, що зворотний зв'язок сприймається державною владою на усіх рівнях соціального управління тільки як функціональне явище, а до морфологічного рівня не «спускаються» навіть ідеологи реформування адміністративної системи управління суспільством.

По-третє, є гострі суперечності не тільки у стосунках «система державної влади – система місцевого самоврядування», але й у середині системи місцевого самоврядування між нею і громадськими організаціями, що не віддзеркалюють у повному спектрі потреби соціальних груп, а скоріше є захисниками приватних /локальних інтересів, наприклад, ошуканих вкладників банку або потерпілих від афери з будівництвом житла.

По-четверте, державна влада на рівні Президента України прямо визнає відсутність зворотного зв'язку з громадянським суспільством і намічає низку заходів, що могла б посилити результативність організаційної взаємодії між цими двома суб'єктами, але розрив між словом і дією наглухо її перебивають і посилюється накопичення руйнівної енергії у структурі соціальної системи. Вихід її назовні важко передбачити у часі і формах. Як важко передбачити й руйнівні наслідки викиду такої величезної кількості негативної енергії.

5.3 Диференціація структури теорії соціального управління під впливом зворотного зв'язку у парадигмі саморегуляції соціальних систем

Завданням цього підрозділу є аналіз трансформації структури теорії соціального управління через призму зворотного зв'язку у парадигмі саморегуляції соціальних систем. Це означає відпрацювати робочу гіпотезу про те, що типові стани соціальних систем, а саме: гомеостаз, гомеорез і гомеоклаз – потребують специфічних, щоб не сказати **спеціальних, видів соціального менеджменту**.

Попередній аналіз існуючих видів соціального менеджменту доводить, що кожний з трьох типових станів соціальних структур має чітку виражену специфіку і тому до них можна «прив'язати» певний організаційний інструмент і технологію управлінського впливу на нього з метою цілеспрямованого корегування його внутрішнього середовища.

Причому виділення спеціальних концепцій соціального менеджменту під стан соціальних систем значно полегшується тим, що нам **відомий їх генезис**, їх вихідні системоутворюючі причини. На вид зворотного зв'язку тут покладатися неможна, оскільки у гомеостазі і гомеорезі вони знаходяться у стані перманентної, нескінченної боротьби у структурі соціального цілого, а у гомеоклазі вони можуть бути зовсім відсутні.

Методологічний прийом для класифікації тут дуже простий. Ним дуже часто користуються у галузі природничих наук, що «працюють у традиціях емпіричного дослідження, де, як правило, поняття, що використовуються вдається просто і без особливих перешкод «накладати» на емпіричний матеріал [304, с. 86]».

До цього ми діяли відповідно до існуючих стандартів у предметній царині когнітології, а зараз є потреба перейти у сферу методологічного знання, що потребує зміни цих стандартів, але нагородою має бути нове знання про зворотній зв'язок у парадигмі саморегуляції соціальних систем, що структурувало сукупність концепцій соціального менеджменту.

Очевидним є те, що **гомеостаз** потребує стабільних впливів для відтворення динамічної рівноваги і дрейфу системи у достатньо спокійному навколишньому середовищі.

Гомеорез потребує використання внутрішньої енергії системи і тому потребує організаційного впливу, що вивільняє потенціал внутрішніх джерел в еволюційному русі у нестабільних ринкових відносинах.

Гомеоклаз знаходиться у стані наростання ентропії і тому потребує радикальних управлінських дій у обмеженому часі і просторі.

Будь-яка галузь знань не може обійтися без упорядкування об'єктів, що вивчаються, їх сортування за тими чи іншими ознаками, тобто **їх класифікації**. Погляд на сукупність сучасних концепцій соціального управління дозволяє у **першому випадку** розглянути, як мінімум, п'ять видів: ситуаційний менеджмент, управління по цілям, управління по моделями, принцип самонавчання, управління за допомогою целеутворення; у **другому** – чотири концепції, а саме: м'який менеджмент, інноваційний менеджмент, синергетичний менеджмент і нейроменеджмент; у **третьому** – дві теорії: кризовий менеджмент і ризик-менеджмент.

Розглянемо **першу класифікаційну ідею**, що «прив'язує» ситуаційний менеджмент, управління по цілям, управління по моделями, управління за допомогою целеутворення, самонавчання та інших до гомеостатичних систем. Вони повинні пояснювати і утримувати соціальні системи у стані динамічної рівноваги. Це можливо, оскільки їх принцип дії примусовий. Цінність адаптивних концепцій управління полягає у тому, що вони задають алгоритм руху – дрейфу системи. Прокоментуємо це більш детально.

Проаналізуємо спочатку властивості концепції **управління по моделі** (принцип адаптації) [282]. Адаптація – в широкому сенсі здатність системи пристосовуватися до умов середовища, що змінюються, тобто до тих перешкод, що витікають від середовища і роблять вплив на систему. Необхідність адаптації виникає, коли з'являється невизначеність в управлінні (відома мета,

змінилися параметри об'єкту управління, змінилася структура системи, змінилися ресурси – усе це невідомо).

Принцип управління по моделі: в кожен момент часу форма процесу зміни регульованої координати порівнюється з формою руху $x_M(t)$, моделлю, що задається, внаслідок чого виходить помилка адаптацій $\delta(t)$:

$$\delta(t) = x_M(t) - x(t)$$

далі суб'єкт управління (УУ2) у функції від помилки $\delta(t)$ формує дії, що управляють, спрямовані на зміну або величини задаючого сигналу $x_0(t)$ (стратегії), або параметрів (суб'єкта управління – УУ2), або структури облаштування (тактики) УУ1, що управляє, що у свою чергу призводить до зміни форми руху координати $x(t)$ у бік близькості до форми руху моделі $x_M(t)$, тобто зменшення помилки $\delta(t)$. При $\delta(t) = 0 \rightarrow x(t) = x_M(t)$, тобто завдання адаптації виконане.

Принцип управління по моделі – одна з форм (способів) реалізації принципу адаптації, що цілком годиться для встановлення і підтримки системи у динамічній рівновазі.

Адаптація може здійснюватися 5 способами: а) за рахунок зміни програми управління; б) за рахунок зміни параметрів підсистеми(УУ), що управляє; в) за рахунок зміни структури підсистеми(УУ), що управляє; г) за рахунок зміни потужності виконавчих підсистем(ІМ) (її характеристики); д) за рахунок зміни структури параметрів самого об'єкта управління (характеристики самого об'єкта управління).

Управління по моделі полягає в тому, що в кожен момент часу заміряється відхилення від форми руху, заданою моделлю. Далі функцією від цього сигналу вироблятиметься сигнал $Q(t)$, спрямований на реалізацію одного з 5 способів адаптації.

Такими ж майже властивостями володіє й принцип ситуаційного управління, що також цілком підходить до дрейфуючих систем.

Принцип ситуаційного управління: в кожен момент часу за інформацією, що розташовується, про поведінку складної динамічної системи, про її цілі, про стан і інтереси (підцілях) її окремих елементів, про характер поведінки довкілля і т. д. проводиться ідентифікація і аналіз поточної ситуації; залежно від результатів цього аналізу приймається управлінське рішення по коригуванню програми, алгоритмів, структури системи, що управляє, з метою приведення стану(поведінка) усієї системи у відповідність з цією ситуацією.

Розпізнати ситуацію і відповідно до цього вибрати правильне рішення.

На відміну від традиційних принципів управління **принцип ситуаційного управління** використовують при оперативному управлінні складними об'єктами в невизначених ситуаціях, в умовах протидії середовища, дефіциту ресурсів, коли змінилися властивості самого об'єкту управління, структура самої системи, не ясні форми і результати поведінки довкілля; не ясна мета існування системи; відсутня можливість оптимізації системи; є активні елементи, які переслідуючи свої локальні цілі, не співпадають з глобальною метою; висока динамічність процесів, що протікають і т. д.

Процес управління складним об'єктом стає ефективним, якщо в пам'яті системи, що управляє, є набір готових управлінських рішень для цілого ряду типових (стандартних) ситуацій. В цьому випадку процес управління зводиться, в першу чергу, до розпізнавання ситуації і віднесення її до відомого класу типових ситуацій, для яких вже готові типові рішення(типові моделі поведінки + самонавчання).

Полягає в наступних етапах:

- аналіз ситуації зовнішньої і внутрішньої (стан довкілля, стан елементів);
- прийняття управлінського рішення по виробленню дій, що управляють;
- виконання прийнятого рішення;
- аналіз ситуації, що знову склалася.

При ухваленні рішень можуть бути використані інтелектуальні алгоритми (нейро-мережеві структури управління, нечіткі регулятори). Управління може здійснюватися по типових випадках.

Принцип самонавчання – для кожної ситуації система сама вибирає адекватну модель поведінки за результатами раніше накопичених знань (досвіду). **Це трирівнева система.** Рівень навчання потрібний для вироблення моделі адаптації при різких змінах властивостей зовнішнього середовища. Підбір моделі поведінки за результатами навчання – це приватний клас соціальних систем, що самонавчаються.

Способи реалізації цих принципів найбільш досліджені для управління в технічних системах, що не включають соціальні або економічні аспекти. А для соціально-економічних систем ці принципи більшою мірою використовуються як пояснювальні, оскільки практично неможливо в управлінні державою досліджувати і врахувати усі різноманітні механізми регулювання – економічні, фінансові, соціальні і т. д.

Тому в науках про управління соціальними колективами і співтовариствами виділяють сфери управління (державою, підприємством, науковим або учбовим колективом і тому подібне) і для цих сфер розробляють конкретніші принципи управління, форми і методи їх реалізації.

В той же час є в управлінні складними відкритими системами з активними елементами, і зокрема, соціально-економічними системами, деякі загальні принципи і способи управління, які має сенс коротко розглянути. Способи управління державою, підприємством. Ще в період становлення міст-держав Древньої Греції виникли два способи управління колективними роботами і співтовариствами людей, які існують і до цього дня :

- 1) шляхом введення правил взаємовідносин між людьми (правил етики, моралі, заповідей, законів релігії, в подальшому – світських законів і правових норм);

- 2) за допомогою чиновництва (тобто адміністративного апарату управління комплексом робіт, общиною, містом, районом, державою).

При виборі першого способу управління говорять про «правову державу», керовану системою законів («Влада – закону»), при виборі другого способу – про «тоталітарну державу», керовану одноосібним диктатором або чиновницьким апаратом («Влада – монархові» або «Влада – чиновникам»).

У сучасних умовах існують, як правило, проміжні форми, які і є предметом дискусій політичних партій, що дотримуються різних принципів з приводу форм і методів управління країною.

Управління за допомогою цілеутворення. Теорія систем підказує ще один спосіб управління. Якщо людина ставить мету, чогось хоче сам, то він неодмінно прагне це реалізувати. Міра опору залежить від типу особи, її психологічних характеристик: бувають конформісти, які готові робити те, що роблять інші, або навіть готові підкорятися цілям інших людей, особливо якщо ці цілі виробив колектив; а бувають, навпаки, особи з великою самостійністю мислення та значним спротивом нав'язування їм «інших» думок і дій.

Якщо використати цю особливість людини як активного елемента соціально-економічної системи, його прагнення до реалізації себе, до самостійної постановки своїх цілей (тобто до цілеутворення, цілевизначення), то можна говорити про спосіб управління, що використовує активність особи і її прагнення до цілеутворення.

Спосіб самоорганізації, самоврядування характерний для творчих професій. Такий спосіб управління часто проявляється під час воєн. У мирний час важче використати цей спосіб управління.

Але в історії нашої країни(20-30-і рр. ХХ ст.) був період, коли члени суспільства з ентузіазмом працювали заради поставлених колективно цілей («індустріалізація», «будівництво соціалізму» і т. д.). Спосіб управління, заснований на участі в цілеутворенні активних елементів (людини, підприємства, регіону і т. п.) є перспективним. Але цей спосіб – найскладніший. Не усі люди здатні до цілеутворення і прагнуть брати участь у формулюванні цілей.

Зарубіжні дослідники стверджують, що активних осіб в країні близько 10 відсотків, а більшість населення країни готова виконувати цілі, поставлені керівництвом. Перші два з розглянутих способів управління засновані на примусі: адміністративний примус і примус за допомогою встановлених законів (друге – демократичніше, але все-таки примус). Основа третього способу – здатність людини, підприємства, регіону і тому подібне до самоорганізації.

Таким чином, ми цілком переконані, що системи у гомеостазі потребують і можуть бути повністю взяті під контроль саме цими концепціями соціального менеджменту (ситуаційний менеджмент, управління по цілям, управління по моделями, принцип самонавчання, управління за допомогою цілеутворення). Тож, наша робоча гіпотеза у цьому класі систем спрацювала позитивно.

Далі розглянемо **другу класифікаційну ідею**, що «прив'язує» м'яке управління, інноваційний менеджмент, синергетичний менеджмент, нейроманеджмент до інноваційних систем, що знаходяться у гомеорезі. Вони повинні пояснювати і утримувати соціальні системи у стані стійкої нерівноваги.

Ключовими факторами нерівноваги являються:

1) новації радикальної фази українських реформ: максимальна лібералізація політичних і соціально-економічних відносин, що викликала хаотичне утворення більшості різноманітних інститутів, що не мають суспільно упорядкованого і розвинутого значення і навіть діють антисоціально;

2) новації процесу глобалізації: в результаті, поряд з доцільними для розвитку новаціями у суспільство ринули новації, що розмивають історично складені форми природоутворення;

3) новації зарубіжного досвіду: являючись для українського суспільства новаційними, цей досвід упроваджується без наукового аналізу сумісності з самобутністю вітчизняної соціальної практики, в результаті чого одні новації упроваджуються хворобливо з великими втратами, інші – адаптовані більше по

формі, ніж по змісту; треті – продовжують насаджатися і відторгаються соціальним організмом;

4) новації переходу до ринкової економіки продукуються негативною соціальною самоорганізацією із втратою зворотних зв'язків в усіх сферах життєдіяльності;

5) новації духовного життя: витіснення із суспільної свідомості настроїв на соціальну солідарність і формування індивідуалістичних установок; актуалізація приватного інтересу, незбалансованість з інтересами суспільства, прорив у соціальні відносини інтересів субкультури – мафіозний корпоративізм, падіння моральності, культ насилля.

Спочатку розглянемо так зване «м'яке управління» (soft power), що засноване не на санкціях, а на регулярній оцінці і моніторингу, вивченні передового досвіду і публічного надання. Воно, як підвид соціального управління, має значні **переваги і** для своєї реалізації потребує вільного соціального простору і стійкої нерівноваги систем.

Сьогодні багатьом найбільш впливовим діловим людям загрожує випробувати одне з найсерйозніших розчарувань у своєму житті – їх сила і вплив, що накопичуються упродовж багатьох років, можуть зійти нанівець. Подумайте ось про що: Microsoft, контролюючи 90% ринку операційних систем, ще нещодавно могла використати своє домінуюче положення, щоб підім'яти під себе суперників. Але що робити, якщо конкуруючі продукти, такі як Linux або Solaris, неможливо знищити традиційними методами, оскільки вони поширюються безкоштовно і створюються тисячами добровольців, а не однією компанією, яку можна поглинути? Ще один приклад: щоб змусити співробітників виконувати свою роботу, раніше компанії прибігали до одного з найбільш дієвих знарядь – загрози звільнення. Але у нинішньому світі, де людський капітал є найбільш цінним ресурсом, кращі співробітники цілком можуть мати в запасі пару-трійку пропозицій від інших компаній і абсолютно не побоюватися отримати розрахунок.

Сила за своєю природою проста. Це «здатність отримувати бажане», як говорить відомий американський політолог Джозеф Най, що розробив концепцію «м'якої сили»(soft power), або здібності досягати бажаного шляхом залучення інших на свою сторону. І хоча роботи ученого торкаються міжнародних відносин, викладені в них ідеї в рівній мірі справедливі і для сучасного бізнесу. Ключова ідея Джозефа Ная така: більшість найбільш важливих світових проблем, з якими доводиться стикатися державам, неможливо вирішити лише за допомогою традиційного військового втручання – необхідно скористатися «м'якою силою», щоб люди почали розділяти ваші погляди і цінності, що і привело б до досягнення спільних цілей. Хіба не в такій ситуації опинилися нинішні підприємці?

Коли Джон Рокфеллер стояв на чолі Standard Oil, він знищував конкурентів не лише шляхом цінового демпінгу, але і перекривши ним доступ до залізничних перевезень. У 1980-х журнал FORTUNE опублікував статті про десять найбільш авторитарних керівників США. Це були справжні професіонали в області жорсткої сили: вони погрожували, залякували, принижували і змушували. Роберт Мелотт, голова великого промислового концерну FMC, висловив думку більшості з них, коли заявив, що «істинне лідерство підтверджується здатністю заподіювати біль». Сьогодні така силова дія недоречна. При інформаційній економіці витрати на створення підприємств настільки незначні, що нові серйозні конкуренти можуть з'явитися з нізвідки буквально в лічені місяці. Онлайнві ЗМІ, магазини, банки і подібні до них структури відбирають у колись всемогутніх корпорацій мільярди доларів. Тепер головна бізнес-перевага компаній – блискучі ідеї, так само як і здатність їх генерувати. Це і є «м'яка сила».

Стів Джобс, за версією FORTUNE, очолював грудневий рейтинг найбільш впливових підприємців світу. Його корпорація Apple контролює усього 2% світового комп'ютерного ринку. За традиційними мірками це нікчемна доля. Джобс ніколи не мав розгалужених дистриб'юторських мереж або велетенських заводів, але кілька років тому йому прийшла в голову

відмінна ідея – iPod. І хоча це був не концептуально новий продукт, а усього лише якнайкраще оформлена версія вже існуючих пристроїв, саме iPod став для компанії трампліном до успіху. Те ж саме топ-менеджер зараз робить і з мобільними телефонами. Видатні оператори борються за право представляти iPhone, оскільки усвідомлюють силу привабливості геніальних ідей Стіва Джобса для споживачів. Чи це не триумф «м'якої сили»?

Том Нефф з авторитетного рекрутингового агентства Spencer Stuart, що спеціалізується на підборі керівників вищої ланки, стверджує, що зараз до лідерів пред'являються абсолютно інші вимоги: «Замість того щоб віддавати підлеглим накази, топ-менеджери повинні використати методику постановки проблемних завдань, ставити навідні питання, спонукаючи команду до роздуму і пошуку вірного рішення. Такий підхід є тоншим і прийнятнішим, ніж диктатура». Сьогодні керівники повинні створювати прозору внутрішню культуру, в якій кожен співробітник мав би свободу дій і прагнув проявляти себе.

Багатьом керівникам доки не під силу змиритися з новою концепцією управління. Їм складно позбавитися від старих стереотипів влади і ринкового впливу. Але найбільш успішні керівники вже перейнялися новими віяннями. Уоррен Баффет, Стів Джобс, Майкл Делл, глава P&G Алан Джордж Лефлі є одними з найбільш впливових фігур сучасного бізнесу. Сила цих лідерів виникає з їх харизми, найвищого інтелекту і таланту надихати.

Ще Ренсіс Лайкерт виявив, що «найбільш успішні керівники розглядають свою діяльність як роботу з людьми, а не з виробничими завданнями». Вони здійснюють загальний, а не детальний контроль, і зосереджені швидше на цілях, а не на методах. При м'якому стилі керівництва менеджерів немає необхідності щохвилини контролювати службовців, які в атмосфері дружельності і довіри старанно виконують свої обов'язки. Ще одним бонусом є те, що люди з ентузіазмом працюють в організації, де немає жорсткої системи заохочень і покарань і строгої регламентації дій. Негативні наслідки виникають, коли м'який стиль керівництва перетікає в потурання.

Далі розглянемо концепцію **синергетичного менеджменту** і оцінимо її здатність упорядковувати внутрішнє середовище соціальних систем у стані стійкої нерівноваги. Її поява є відповіддю системи соціального управління на виклики ринку. Нелінійний, нерівноважний, безповоротний характер економічних процесів в середньостроковому і історичному масштабі часу став очевидний для економістів багатьох наукових шкіл ще ХІХ століття. Емерджентна революція кінця ХХ століття зробила це очевидним для більшості економістів. Перманентні економічні кризи, рецесії, спади, підйоми, похваллення і депресії доводять це.

Розвиток – це не просто економічне зростання, але це фазові, структурні, векторні трансформації в просторово-часових координатах. Розуміння цієї істини зумовило формування нової парадигми в економічній теорії, заснованій на теорії самоорганізації і синергетики.

Використання системно-синергетичного підходу до дослідження системи світових ринків привело до висновку про синергетичний характер глобальної системи ринків. Для обґрунтування гіпотези синергетичного ринку була використана формалізація феноменологічної теорії фазових переходів Еренфеста-Ландау і теорія синергетики Г. Хакена [322].

Гіпотеза синергетичного ринку дозволяє розглядати економічний розвиток як процес, в якому відбувається не лише кількісне ускладнення взаємодій, але і якісні нелінійні трансформації. Внутрішня самоорганізація на ринках будується не лише на дії негативного зворотного зв'язку, як це трактується при використанні кібернетичного підходу.

Позитивний зворотний зв'язок, що реалізовує реакцію держави, ринкових інститутів і інших суб'єктів ринку на інновації, загрози, виклики – не штучна категорія. Це чинник, відповідальний за розвиток економічних систем. На жаль, теорія позитивного зворотного зв'язку знаходиться на початковій стадії формування. Але саме позитивний зворотний зв'язок дозволяє вирішувати завдання розвитку економічних систем не еволюційно, а революційно. Ясно головне: переважання потужності інформаційних і матеріальних каналів

позитивного зворотного зв'язку над потужністю відповідних каналів негативного зворотного зв'язку – імператив розвитку.

У систему синергетичного менеджменту в якості локальних підсистем входить:

- синергетична діагностика і бенчмаркінг;
- синергетичний маркетинг;
- синергетичне планування (планування не з минулого в майбутнє, а з майбутнього сьогоднішнім) і проектування;
- синергетичний контролінг;
- синергетичний реінжинірінг.

Локальні підсистеми синергетичного менеджменту мають принципову відмінність від класичних аналогів в тому, що для формування синергетичних ефектів вони використовують автокаталіз, авторегресії, автокореляції, когерентність, ампліфікаційну комбінаторику системоформуючих чинників таким чином, що процес зародження інновації від фліккерного кванта наукової ідеї до технологічного кластера реалізується як єдиний погоджений у просторі та часі процес, об'єднаний єдиним функціоналом – ефективністю і єдиним організаційно-економічним механізмом.

В якості організаційно-економічного механізму реалізації інновацій синергетичного типу синергетичний менеджмент розглядає вибір адекватних і взаємоузгоджених інституціональних форм, інституціональних стосунків, методів, інструментів, важелів.

В якості адекватних інституціональних форм реалізації інноваційно-синергетичних проектів розглядається технополісний розвиток територій, що останнім часом отримують швидкий розвиток.

Останнім словом пошуку адекватних технологічних засобів управління для угамування інноваційних систем завершилися **концепцією нейроменеджменту**. Її сила і привабливість для нас полягає у тому, що вона вивільняє інтелектуальну енергію особистості, що так необхідна для гомеорезу.

Дослідження мозку доводять, що у процесі ухвалення управлінських рішень емоції можуть зіграти кращу службу ніж логіка.

Позитивний, як і негативний зворотний зв'язок, зовсім не підвищує ефективність співробітників, а нерідко лише погіршує її. Вимірні цілі, що є важливою складовою наших стратегічних планів, примушують нас фокусуватися на короткострокових результатах на шкоду довгостроковим. Виходить, що методи управління, які ми вважали безперечними, не лише неефективні, вони призводять до далеко небажаних результатів

В той же час нові підходи, що довели свою ефективність, просто не укладаються у нас в голові, і тому здаються нераціональними. Так, експериментально було доведено, що невелике заохочення має сильнішу мотиваційну дію, ніж великі винагороди, а конкуренція являється кращим способом стимулювати співпрацю. Найрезультативнішими керівниками виявляються ті, хто менше всього керує.

Останні наукові досягнення в нейробіології надали в наше розпорядження ефективніші методи управління, але в той же час кинули виклик звичному для нас здоровому глузду. Використовуючи магнітно-резонансну томографію (відому під аббревіатурою МРТ), учені сьогодні можуть спостерігати за тим, як працює мозок. Те, що вони **вивчають, розуму незбагненно**. Учені не лише визначили **зони мозку, які відповідають на наші емоції, раціональність і нашу мораль, вони також виявили, що викликає у нас симпатію, робить нас здатними до навчання і дає можливість отримувати задоволення від роботи. Вони навіть вичислили причини, по яких підлітки нерідко зводять батьків з розуму.**

Але найдивовижнішим відкриттям, очевидно, стало визначення шляху, по якому проходить інформація, починаючи від наших органів чуття і закінчуючи усвідомленням світу, в якому ми живемо. У цей процес залучені не лише зони сприйняття мозку, але і зони, відповідальні за нашу пам'ять, почуття, вірування і очікування. Наш мозок – це не просто пристрій, що об'єктивно записує наш досвід проживання життя у цьому світі. Мозок створює цей досвід під впливом

різних внутрішніх процесів. Кожен з нас живе у тому ментальному світі, який він сам для себе будує.

Це факт, а не просто одне з абстрактних філософських питань, яким спантеличується людство. Він здійснює серйозний вплив на те, як ми живемо і працюємо. Світ, який ми знаємо, є усього лише тим, що ми про нього думаємо. Помилково вважати, що люди, що оточують нас, мислять точно так, як і ми. І насправді ми самі знаємо, що це так. Усе навкруги – наші клієнти, найняті робітники, співробітники і керівники – мають власну картину світу, що відрізняється від нашої. Тому наші дії по відношенню до них не завжди приносять бажаний результат.

Хоча багато хто з нас розуміє, що інші бачать світ інакше, ми як і раніше намагаємося вирішити конфлікт різних сприйнять, покладаючись виключно на свій раціональний розум і об'єктивні міркування. Проте з допомогою МРТ було доведено, що процес об'єктивних міркувань жодним чином не пов'язаний з процесом рішення завдань, прийняття рішень і планування майбутнього. У кращому разі логіка – це просто спосіб виправдати ті виведення, які ми і так вже зробили несвідомо.

Нові знання про роботу мозку необхідно використати для розуміння бізнесу. Не виключено, що управлінські інструменти, які з'являться в результаті використання цих знань, здадуться алогічними. Проте вони допоможуть досягти кращих результатів. Наші організації будуть більше сфокусованими і ефективними, а наші стратегії – кориснішими **в створенні довгострокових переваг. Ми** також зможемо істотно трансформувати бізнес, а наше лідерство допоможе проявитися усьому кращому, що є в наших людях. Підвищення прибутковості буде не просто еволюційним процесом:, ми зможемо здійснити квантовий стрибок.

Будь-який менеджер навіть з «невеликим» досвідом управлінської роботи напевно не раз чув подібні заяви, які закінчувалися лише крахом надій і розчаруванням. Але трансформація менеджменту, що базується на науці про діяльність мозку, – це не просто чергова теорія. Йдеться про зміщення

парадигми управління на основі обліку строго науковій інформації, яка ґрунтовно змінює наше розуміння бізнесу. Коли це станеться, ми отримаємо доступ до цілісного набору управлінських практик, застосування яких допоможе досягти поставлених цілей і підвищити ефективність праці.

Оскільки основною метою бізнесу є отримання прибутку, менеджмент, заснований на нових знаннях про роботу мозку, дає масу інших переваг. Коли дія менеджер призводжу до бажаний результат, а не навпаки, менеджмент стає простіший, цікавіший і приємніше. Коли людьми управляють посилюючи їх природні здібності і таланти, вони починають більше цінувати свою роботу. А це дає позитивні результати усім: як самому бізнесу, так і людям, які в нім задіяні.

Як тільки створюється такий зразок мислення, він стає розумовою звичкою, застосовується до усього, і уся наша поведінка набуває цілеспрямованого характеру. Ми фокусуємося на винагороді, якої досягнемо, на підвищенні, яке отримаємо, або на кар'єрі, якою насолоджуватимемося. Але усе це суперечить звичній схемі роботі розуму. Прилегле ядро переднього мозку вивільняє допамін тоді, коли ми зайняті роботою, що веде до досягнення поставленої мети, а не той момент, коли ми її досягли. Винагородою для нас є сама праця. Якщо ми постійно житимемо очікуванням майбутнього виграшу, ми ніколи не зможемо насолодитися сьогоденням і, схоже, нам ніколи не вдасться досягти верхньої межі своїх можливостей.

Психолог М. Чикшентмихалий визначав, що коли люди одержують можливість повністю зосередитися на роботі, що подобається вони переживають відчуття щастя, самореалізації і при цьому досягають вершини своєї ефективності. Він назвав це «потокком» – особливий психоемоційний стан, в якому ніщо зайве вже не має для людини значення. Свідомість зосереджується, і допамін тече вільним потоком.

Як ні парадоксально, але стратегічний розум, який так допомагає нам у справі управління людською діяльністю, заважає нам працювати на

піку своєї ефективності і отримувати задоволення від повного занурення в роботу. Як і для багатьох інших аспектів світу, що живе за законами нейробіології, вирішення цієї проблеми полягає в умінні м'яко зміщувати фокус уваги. Коли нам потрібно проявити себе як стратега, що управляє людською діяльністю, ми повертаємо власну свідомість до панорамної картини. Але коли ми з головою поринаємо в роботу, ми з лазерною точністю концентруємося на поточному завданні.

Півтора століття тому письменниця Джордж Еліот намагалась вирішити цю дилему у своїй розповіді про молоду людину, яка запитує, чи може він стати майстром своєї справи. Його бос відповідає: «Так, але для цього ти повинен любити свою роботу, а не заглядати постійно вперед в очікуванні, коли ж настане твоя зоряна година [122, с. 201]». І незважаючи на усі свої великі відкриття, нейробіологія не може дати нам кращої ради, ніж той, який міститься в цій нехитрій розповіді.

Далі розглянемо третю класифікаційну ідею, що «прив'язує» кризовий менеджмент і ризик-менеджмент до соціальних систем, що знаходяться у гомеоклазі. Вони повинні пояснювати і витягувати до життя соціальні системи, що занепадають. **Кризове управління** в розумінні самоорганізації – це є, на думку Л.Д. Бевзенко, «управління в ситуації принципової невизначеності, де на перший план виходить принцип резонансної дії. Уявлення про успішне управління в цьому випадку припускає знання про наявність механізмів самоорганізації соціальної впорядкованості, їх домінуванні над організаційними, особливо в ситуації кризи [32, с. 336]».

Якщо організаційні уявлення про підсумковий порядок в силу лінійності базової моделі виходять з того, що реальні структури можуть бути заплановані і виліплені з соціального матеріалу деяким соціальним конструктором, то мислячий суб'єкт самоорганізації управління усвідомлює обмеженість своєї суб'єктності, залежність результату від властивостей самого середовища і вибирає компромісні стратегії управлінських дій. Він або прагне потрапити в резонанс із структурною передзаданістю, що знаходиться в середовищі, і

ініціювати деякий структурний стан, який відповідно до **принципу позитивного зворотного зв'язку і принципу самодобудування** розвинеться за законами самоорганізацій в зрілу соціальну структуру, або задається мета зміни параметрів середовища з тим, щоб вона була спосіб породженню інших структур самоорганізацій.

Далі розглянемо **кризовий менеджмент** у дискурсі відбудови бізнесу, що потрапив у кризову ситуацію. Це можливо, оскільки бізнес, як і самі люди, іноді хворіє. Цей час може стати справжнім іспитом для менеджменту, власників, кредиторів та інших пов'язаних з бізнесом сторін.

Ось як подає можливості **кризового менеджменту** консалтингова компанія «Alt»: «Ми вважаємо, що в такій ситуації не час сперечатися про причини, що призвели до кризи, та обмінюватися взаємними звинуваченнями. Ми також вважаємо, що не найкращим рішенням для учасника проблемного бізнесу буде рішення негайно забирати з нього активи, що залишились.

Як показує наша практика, під час кризи сторони повинні почути одна одну, оцінити взаємну перспективу та знайти оптимальне рішення для всіх зацікавлених сторін. Перш за все, учасникам бізнесу необхідно уважно проаналізувати та зрозуміти причини ситуації, що склалася. Наступним кроком необхідно звірити очікування зацікавлених сторін. Коли ви чітко визначили поточний стан бізнесу, можна починати розробку антикризової програми.

Незважаючи на причини кризи – різке падіння обсягів продажу, дефіцит грошових коштів, помилкова інвестиційна політика або внутрішні конфлікти менеджменту – для учасників бізнесу вкрай важливо об'єднатися в єдину команду. Однак на цьому етапі дилемою для кожного з них може стати питання чи інвестувати додаткові активи у бізнес, який не виправдав очікування, або вийти з нього зараз та визнати ті збитки, що сформувались на момент початку кризи.

Найбільш правильним рішенням у цій проблемній ситуації виглядає залучення незалежного професійного консультанта для розробки оптимального рішення, тобто звернутися до професіоналів, яким ви довіряєте.

Alt розробить для вас низку аналітичних процедур та ефективних оздоровлюючих заходів. Нашими клієнтами стають як кредитори і засновники бізнесу, що знаходиться у кризовому стані, так і його менеджмент. Наш антикризовий відділ допоможе вам краще зрозуміти фінансовий стан бізнесу, його становище на ринку, причини низьких показників, а також оцінити ризики, пов'язані з можливою програмою оздоровлення. У випадку наявності конфлікту між менеджментом та засновниками ми гарантуємо власникам бізнесу нашу повну підтримку та використання найбільш ефективних методів ведення переговорів для захисту ваших інвестицій.

Якщо ж криза настільки глибока, що банкрутство або ліквідація розглядаються як єдиний можливий вихід із ситуації, що склалася, наші експерти з банкрутства та ліквідації готові надати повний спектр послуг, спрямованих на захист ваших інтересів та мінімізацію збитків [162]».

Поглянемо на цей підвид менеджменту з боку інших фірм, що культивують кризовий менеджмент і оцінімо його спроможність боротися з ентропією соціальних систем. Ось як **кризовий менеджмент** характеризують у імеджелогії. Кризовий менеджмент – «це управління іміджем клієнта в особливий період – фактично у військових умовах. Саме тому таке управління носить принципово інший характер, ніж класичне стратегування, позиціонування чи розміщення інформації. Головні умови: швидке реагування, прогноз дій суперників, створення інформаційних приводів, які могли б відвернути увагу від несприятливих подій. Кризовий менеджмент втілюється і в принципово інших форматах: вірусних повідомленнях, пресс-конференціях, викидах компромату; на розміщення класичної реклами немає часу. Кризовий менеджмент часто носить агресивний характер, адже його задача – перенести усі негативні звинувачення на інших суб'єктів, часто на ініціаторів проблеми [184]».

SA Political Communications неодноразово реалізовував антикризові кампанії для своїх клієнтів. Для такої діяльності ми володіємо головним: досвідом та великою базою даних, в тому числі з інших країн щодо можливих

сценаріїв розвитку подій. Професійний кризовий менеджмент передбачає насамперед моделювання ситуації, підготовку низки рішень для клієнта, і потім їх втілення через засоби масової інформації. Звичайно, остання фаза кризового менеджменту – це адвокатський захист у суді, однак в більшості випадків грамотне використання фактів та інформації дозволяє уникнути цієї фази.

Тепер перейдемо до оцінки концепції «**ризик-менеджменту**» і оцінимо її привабливість і користь для ситуації гомеоклазу. Отже, ризик-менеджмент – це система управління ризиками, яка включає в себе стратегію та тактику управління, направлені на досягнення основних бізнес-цілей банку. Ефективний ризик-менеджмент включає:

- систему управління;
- систему ідентифікації і вимірювання;
- систему супроводження (моніторингу та контролю).

Сучасна економічна наука представляє ризик як вірогідну подію, в результаті настання якої можуть відбутися позитивні, нейтральні або негативні наслідки. Якщо ризик припускає наявність як позитивних, так і негативних результатів, він відноситься до спекулятивних ризиків. Якщо ж наслідки негативні, або відсутні взагалі, такий ризик іменується чистим.

Мета ризик-менеджменту у сфері економіки – підвищення конкурентоспроможності господарюючих суб'єктів за допомогою захисту від реалізації чистих ризиків.

Методи і інструментарій ризик-менеджменту значно відрізняються від двох попередніх випадків. Базовими методами ризик-менеджменту є відмова від ризиків, зниження, передача і ухвалення.

При цьому у гомеоклазі ризик-інструментарій має значно ширший діапазон застосування, ніж у гомеостазі і гомеорезі. Він включає політичні, організаційні, правові, економічні, соціальні інструменти, причому ризик-менеджмент як система допускає можливість одночасного застосування декількох методів і інструментів ризик-управління.

Найбільш часто вживаним інструментом ризик-менеджменту є страхування. Страхування припускає передачу відповідальності за відшкодування передбачуваного збитку сторонній організації (страхової компанії). Прикладами інших інструментів можуть бути відмова від надмірно ризикової діяльності (метод відмови), профілактика або диверсифікація (метод зниження), аутсорсинг витратних ризикових функцій (метод передачі), формування резервів або запасів (метод ухвалення).

Як бачимо і **кризовий менеджмент і ризик-менеджмент** цілком пригодні, як управлінські технології, для боротьби саме з наростанням ентропії соціальних систем. І у той же час немає потреби використовувати їх у спокійному сталому розвитку систем, тобто у гомеостазі, а тим більше, у ситуації їх стійкого еволюційного підйому, тобто у гомеорезі.

Отже, ми ж маємо **три класи соціальних систем**, що відрізняються одна від одної станом внутрішнього середовища: що мають різне походження, різні принципи саморуху і різні сталі стани (гомеостаз, гомеорез і гомеоклаз) і тому прив'язати до них відповідні концепції менеджменту є закономірним кроком у поглибленні вивчення властивостей зворотного зв'язку.

У даному випадку цей наш крок **може привести до виникнення нової наукової дисципліни**, оскільки ми цілком логічно вписуємось у «два способи виникнення нових дисциплін. Один – ця поява усередині вже сталої дисципліни нового наукового напрямку, який, поступово відособляючись, перетворюється на самостійну наукову дисципліну. Схема цього способу така: «Напрямок дослідження – наукова дисципліна». Другий спосіб виникнення нових дисциплін реалізується за іншою схемою: «науковий рух – наукова дисципліна». Як правило, цим способом виникають так звані дисципліни «некласичного» зразка, типу наукознавства, системотехніки, ергономіки. Прикладом наукової дисципліни, породженої науковим рухом, була технічна кібернетика. Прикладом наукового руху, що не породив наукової дисципліни, називають програмоване навчання [304, с. 108]».

Витоки інноваційного управління слід шукати у корпоративному управлінні, оскільки воно більш рухливе і легко піддається експериментуванню як з боку прямого впливу, так і з боку зворотного зв'язку. Соціальні системи на кшталт держави надто бюрократизовані і не дуже еластичні до нововведень. Корпоративи сьогодні витісняють державні структури у подіях на світовій арені. Проілюструємо це на прикладах сучасного соціального розвитку світової спільноти.

Ідеї корпоративізму [32, с. 359] як управлінська установка зараз активно входить в життя на різних рівнях ухвалення управлінських рішень. Теоретики цього напрямку відмічають, що в такій стратегії на перше місце виходять не стільки економічні, скільки соціологічні і соціально-психологічні параметри. «Криза управлінських підходів, яка подається сьогодні у високорозвинених країнах заходу, а особливо в Сполучених Штатах, заснована на тому, що традиційний пролетаріат замінюється працівниками інтелектуальної праці, які вже не можуть бути просто додатками механізму. Багато сучасних західних теоретиків менеджменту вважають, що в такій ситуації адекватнішим є управління, що дозволяє співробітникам відчувати себе членами добровільної організації [151, с. 44]».

Іншими словами, посилити складову самоорганізації у внутрішньокорпоративних стосунках, що і припускає в першу чергу почуття добровільного входження в цю соціальну спільність.

Цій проблемі багато уваги приділяють ідеологи сучасного індустріального суспільства О. Тоффлер [453] і Д. Белл [35; 390]. Розглядаючи деяку умовну шкалу, на якій можна розмістити корпорації за типом основних управлінських принципів, Д. Белл показує, що якщо ліворуч розташувати полюс, орієнтований виключно на економічну ефективність, а справа тих, хто керується принципом, що більше соціологізується, – з гарантованим довічним наймом і прагненням до того, щоб співробітники відчували максимальну задоволеність своєю роботою, то, як відмічає учений, «останні тридцять років

корпорації поступово рухаються разом з усіма своїми працівниками до кінця шкала», що соціологізується [390, с. 44].

Розвиваючи цю думку в руслі парадигми самоорганізації, слід сказати, що рух йде як би у зворотному напрямі: від формальних, раціональних – до аттрактивних структур, від організаційних – до самоорганізацій, використовують природну привабливість останніх як основу успішного менеджменту. Дійсно, на початку століття наука управління спиралася на жорстко раціоналістичні принципи, які черпалися з «ідеальної бюрократії» М. Вебера, «науки адміністрування» А. Файоля, з того ж «наукового управління» Ф. Тейлора. Але поступовий такий напрям управлінської думки і практики усе більш демонструвало свою неефективність, і резерв почали шукати в «людських відносинах», «людському чиннику» [80].

У **концепції корпоративізму** можна побачити наукові і суспільно-практичні спроби використання сили процесів самоорганізацій в процесах регуляції соціально-політичного життя. Але, як усе, пов'язане з ефектами самоорганізацій, корпоративізм не може обіцяти виключно позитивних соціальних результатів. Деякі автори убачають в цьому швидше загрозу, ніж надію, справедливо помічаючи, з одного боку, велику силу "корпоративних інтеграційних тенденцій і здатність домінувати над організаціями консенсусного типу, а з іншої – що росте при цьому і так властиве усім структурам самоорганізацій почуття своєї сили і влади.

Відмічаючи повсюдність ідей корпоративізму, їх проникнення в процеси регіональної інтеграції, політичні союзи, соціальне партнерство, економічні процеси, український аналітик А. Гуцал з тривогою відмічає: «В єдиному світовому економічному просторі основними дійовими особами стають не держави, а транснаціональні корпорації. У світовій політиці вражає сила НАТО і Євросоюзу, які у своїй діяльності все більше керуються суворими корпоративними принципами. У цьому криється їх перевага перед ООН, ОБСЄ і іншими міжнародними організаціями, заснованими на дискусійних, консенсусних началах. Європа в останній балканській війні поступилася

правовими і етичними принципами на користь застосування сили з корпоративної солідарності, а бойові дії покривалися колективною відповідальністю [116]». І це дійсно реальні ефекти неоднозначності і сили соціальної інтеграції, що виникає на основі механізмів самоорганізацій.

На основі вищевикладеного у цьому підрозділі ми можемо зробити наступні **висновки**:

По-перше, цілком підтвердилась робоча гіпотеза про те, що специфічні стани внутрішнього середовища соціальних систем (гомеостаз. Гомеорез і гомеоклаз) потребують спеціального інструментарію і оригінальних технологій управління;

По-друге, соціальні системи, що перебувають у гомеостазі потребують організаційних технологій на зразок ситуаційного менеджменту, управління по цілям, управління по моделями, управління за допомогою целеутворення, самонавчання та інших, що здатні примусово утримувати їх у стані динамічної рівноваги і визначати форватер і алгоритм дрейфу у ринкових відносинах;

По-третє, соціальні системи, що знаходяться у гомеорезі і мають інноваційний характер руху потребують технологій на зразок концепцій м'якого управління, інноваційного менеджменту, синергетичного менеджменту, нейроманеджменту та ін., що розширюють ринковий простір і дають поштовх до необмеженого зростання під самотиском внутрішнього змісту явища;

По-четверте, така ж картина спостерігається і у випадку потрапляння соціальних систем у режим гомеоклазу, оскільки ліками для них є кризовий менеджмент і ризик-менеджмент, що використовують взагалі нетрадиційні для управління засоби і технології;

По-п'яте, на основі результатів даного аналізу логічним є внести пропозицію щодо виокремлення у структурі теорії соціального управління підвиду спеціальних теорій управління, що мають індивідуально обслуговувати системи у гомеостазі, гомеорезі і гомеоклазі, і сформувати наукову і навчальну

дисципліну для професійної підготовки менеджерів «Спеціальні управлінські теорії».

Далі перейдемо до оцінки можливостей вітчизняної системи професійної освіти використати здобуті нами знання про зворотний зв'язок у парадигмі саморегуляції соціальних систем для підготовки менеджерів.

5.4 Професійна освіта як чинник підготовки управлінських кадрів до використання потенціалу зворотного зв'язку в соціальному менеджменті

Завданням даного підрозділу роботи є аналіз шляхів введення запропонованої концепції зворотного зв'язку у парадигмі саморегуляції соціальних систем у структуру: а) компетенцій політиків і менеджерів і б) організаційної культури соціальних суб'єктів взагалі.

Будь-яке реформування є важким випробуванням, як об'єкту, так і суб'єкта реформ. Для об'єкту, що реформується, – це стрес від своєрідного хірургічного втручання в його організм, для реформаторів – це перевірка їх знання оперованого організму, уміння оперувати і виходжувати його в післяопераційному періоді.

У контексті цієї метафори адміністративна реформа на вищому державному рівні цілком співвідноситься з гострим втручанням в центральну нервову систему соціального організму країни, відповідальну за забезпечення погодженого функціонування усіх його органів в ім'я життя людини. Відмінності тільки в тому, що лікар вчиться своїй майстерності спеціально і на науковій основі, що сформувалася, а **теорія соціального реформування і відповідні програми підготовки фахівців в цій області доки не розроблені. Тому для нас важливо запропонувати елементи такої програми підготовки політиків і менеджерів..** Бо нові ідеї, якими б цінними вони не були, вимагають глибокого розуміння. Йдеться про те, що **скористатися новими**

ідеями можна лише тоді, коли вони будуть вбудовані в систему знань людини.

Мозаїчність і фрагментарність знань робить фахівця недієздатним у вирішенні реальних проблем. Відсутність структури, системи знань позбавляє людину найважливішої здатності – будувати логічні ланцюжки, що пов'язують спостережувані явища в мережу причинно-наслідкових зв'язків. Тому занурення в синергетику, вивчення її висновків і результатів повинне відбуватися до тих пір, поки не виникне система знань, що дозволяє орієнтуватися в життєвому просторі.

Вирішення цієї проблеми бачиться нам в нових підходах до професійної підготовки менеджерів державного і муніципального управління. Одним з перспективних напрямів в цій сфері є концепція випереджаючого професійного навчання керівників (В.С. Карпічев), що примушує переосмислити як змістовні компоненти, так і цільові і ціннісні установки сучасної освіти.

Наша аналітична робота доводить, що сучасний політик і менеджер мають бути готовими до інноваційного управління і володіти необхідними знаннями, вміннями і навичками до яких треба додати досвід позитивної менеджерської роботи, то вийде, що він має володіти одночасно компетенціями управління соціальними системами, що знаходяться у гомеостазі, гомеорезі і гомеоклазі або у перехідних станах.

Це нормальний функціонал сучасного політика і менеджера, оскільки далеко **не усі сфери** людської діяльності потребують інноваційного оновлення. Є сфери виробничої діяльності, в яких життя налагоджене, тренди і траєкторії розвитку визначені, управління здійснюється по прецеденту, стереотипу на принципах зворотного негативного зв'язку. Головним в організації цієї діяльності є утримання стійкості за допомогою дотримання нормативів і стандартів. Якщо ж і виникають проблеми розвитку цієї сфери, то вони потребують оптимізації, реформування, в крайньому випадку, в реінжинірінгі. Єдино можливим змістом освіти при підготовці кадрів для цієї сфери є передача майбутньому менеджеру професійних і практично корисних знань (і

якомога більше практик), щоб у разі яких-небудь збоїв, загрозливих для розвитку системи, фахівець міг згадати відповідний для цього випадку стереотип, стандарт дії.

Політики ніде і нічому не вчать. Це аксіома вітчизняного парламентаризму. Тоді мова далі повинна йти про менеджерів. Тут є проблеми. Вітчизняна система професійної освіти менеджерів, по-перше, тільки ще формується, оскільки відповідної науки немає; по-друге, – минулий досвід комуністичного правління був зорієнтований виключно на гомеостатичний режим і ідеологічно наймовірніше жорстко охоронявся; по-третє, система менеджерської освіти ще тільки формується, не кажучи уже про систему перепідготовки і підвищення кваліфікації.

Тому далеко не випадково, що немає жодної організаційної доктрини, авторами якої були б вітчизняні вчені. Вітчизняний менеджмент сліпо перетягує на себе усі концепції, що виникли і ефективні у іншому ментальному середовищі.

У той же час, подана нами концепція привертає увагу як системна дія менеджера у ринковому середовищі, що насичене як успішними організаціями, що потребують управління позитивними зворотними зв'язками для забезпечення стійкої нерівноваги, так і сталими, що знаходяться у динамічній рівновазі зі своїм середовищем і успішно дрейфують у фарватері сучасного ринку. Не рідкістю на вітчизняному горизонті є й організації, що знаходяться у класичному гомеоклазі, оскільки щорічно в Україні розпадаються і сходять з ринку понад 60 тисяч фірм, що не змогли вийти з організаційного колапсу.

Бажаним для сучасного періоду соціального розвитку є управління системами у алгоритмі стійкої нерівноваги, а гомеостаз і гомеоклаз соціальних систем на сьогодні можна вважати похідними від гомеорезу. Тому професійна освіта менеджерів має докорінно оновитися за усіма системоутворюючими чинниками, а саме: світоглядом, ідеологією, методологією, організаційною свідомістю, організаційною культурою, практичною діяльністю і оцінками якості управлінської праці.

Світогляд менеджера чи не найглибінніший пласт цих перетворень. Для менеджера важливо розвивати цілісне, холістичне бачення світу. Потрібно розуміти способи інтеграції і взаємоузгодженого, гармонійного розвитку різних складних дисипативних структур у світі, такого розвитку, який призводить до прискорення розвитку цілого.

Говорячи про необхідність зміни орієнтирів пізнавальної і конструктивної управлінської діяльності, Е. Морен відмічає, що пізнання світу як світу цілісного стає одночасно інтелектуальною і життєвою необхідністю. Пізнання ізольованих інформаційних відомостей недостатньо. Потрібно розташовувати ці відомості в контексті, в якому вони тільки і набувають сенсу. Треба знову скласти ціле, яке було роздроблено, розтаскано по різних дисциплінарних областях, фрагментований, треба сформувати цілісне системне знання про складні структурні утворення і світ як систему. Потрібно, дійсно, наново відтворити ціле, щоб зрозуміти частини.

Отже, вміння мислити глобально означає:

– мислити в термінах процесів, а не структур. Соціальні і геополітичні структури розглядаються як процеси. Це структури, що постійно трансформуються, коеволюціонуюче, що об'єднуються і часом частково або що повністю розпадаються;

– мислити в термінах динамічного цілого, а не статичних частин. Глобальне мислення дозволяє бачити ліс, а не тільки дерева, тобто що зароджуються і стають цілісності, а не тільки суверенні геополітичні одиниці;

– бачити не лише безпосереднє сьогодення, але і набути перспективи, причому добре б віддалену, довгострокову.

– вбудувати у свій образ мислення ідею коеволюції як «мистецтва жити разом», тобто а) жити один з одним, а не один проти одного; б) жити так, щоб не зменшувати шанси інших, у тому числі майбутніх поколінь, жити також добре; в) піклуватися про тих, хто бідний і безправний, а також про стан довкілля, розширювати круг нашої уваги, співчуття і турботи (толерантність і екологічна свідомість).

Найважливішим світоглядним виведенням синергетики є той, людина дійсно здатна брати безпосередню участь в конструюванні бажаного майбутнього, але його творча, творча роль має обмеження у вигляді власних, внутрішніх тенденцій розвитку складних систем. Не усе, що завгодно можна здійснити, але тільки те, що погоджено з власними потенціями складних систем.

На основі нового світогляду менеджер має отримати якісно нову **організаційну свідомість** для системного вирішення проблем креативного управління соціальними системами. Розробка більшості нових соціотехнічних прийомів і нових методів управління багато в чому пов'язана, на наш погляд, з **умінням використати приховану силу соціосамоорганізаційних процесів**, умінням ініціювати ці явища у вигляді резонуючих з середовищем аттракторів. При цьому найбільш експлуатованою властивістю структури самоорганізації є її здатність до підтримки виникаючої соціальної спільності у високоінтегрованому і при цьому внутрішньо напруженому стані

Саме збагачена **організаційна свідомість менеджера** має по-новому відображати, осмислювати та переживати вплив організаційних ідей, знань, поглядів, цінностей, норм поведінки, почуттів тощо на процеси утворення, упорядкування та вдосконалення оточуючого та свого власного буття.

Це складне новоутворення і формувати його цілеспрямовано у системі професійної освіти складно, оскільки її природа є, за визначенням Г. Козловської, «семантична реальність, носієм якої є смисл, а саморух її проявляється як явище смислогенез, сутність полягає у відображенні та осмисленні процесу внутрішнього упорядкування, узгодженості взаємодії більш-менш диференційованих та автономних частин цілого, що обумовлена його будовою, а зміст – сукупність процесів упорядкування та спрямування діяльності тієї чи іншої системи на основі організаційних ідей, поглядів, почуттів [175, с. 8]».

Саме Г. Козловська уперше «на основі морфологічного аналізу розкрила структуру організаційної свідомості, яка розглядається в особистісному та

суспільному вимірах, і запропоновано узагальнюючу модель організаційної свідомості, всі елементи якої (організаційні погляди, принципи, норми, цінності тощо) між собою органічно взаємопов'язані, а інтегральним ядром їх системи визначені організаційні переконання, організаційні цінності та ціннісні орієнтації [175, с. 8]».

На основі функціонального аналізу організаційної свідомості дослідниця обґрунтувала систему функцій організаційної свідомості та побудувала оригінальну концептуальна модель її функціонування, яка формується на основі так званого «управлінського циклу», замкненого на мету. «Центральний системоутворюючий компонент такого циклу – прийняття рішень, що реалізується на індивідуальному рівні за допомогою цілеутворення в процесі самоменеджменту особистості, та, відповідно, цілепокладання – на колективному рівні в процесі управління (соціального, державного, корпоративного) [175, с. 9]» Поза вказаним циклом організаційна свідомість самовідтворюється в процесі самоорганізації особистості та самоорганізації соціальних процесів.

Для того, щоб творчо вирішувати складні завдання потрібне **особливе творче мислення**. Складність – синергетична категорія, змістовною основою якої є багатосутність буття, що стає, невичерпне різноманіття зв'язків, що динамічно змінюються, порушення принципу суперпозиції в причинно-наслідкових стосунках, фрактальність конфігурацій і так далі. Соціальний світ нестримно занурюється в цю складність, і його пізнання з надсмисловою метою управляти в нім суспільними стосунками вимагає виходу за межі класичного системного підходу, що спрощує уявлення про дійсність і управління, що піднімає самовпевненого суб'єкта, над суспільством і природою. Пізнання складного, динамічно такого, що змінюється світу і себе, не менш складного в нім, можливо тільки шляхом включення образного мислення. Синергетичне сполучення у свідомості образів минулого, сьогодення і майбутнього формує образ процесу руху цілого до можливим для нього майбутнім станам. У цьому образі і визначаються можливі цілі соціального управління.

Завдатки образного мислення є у кожної людини. У одних людей вони більше виражені, у інших – менше. Є особи, які інтуїтивно використовують здібності, що розвиваються на основі цих завдатків, в управлінні і тим самим зводять свою управлінську майстерність в ранг мистецтва, досягаючи при цьому видатних результатів діяльності. Образно мислять усі діти раннього віку. У міру дорослішання ці здібності слабшають і у більшості дорослих майже втрачаються. Причиною цьому являється входження індивіда у світ соціальних заборон, стандартів, міфів, гіпнозів та інших обмежувачів. Чималу роль в цьому процесі грає відстале навчання – нав'язування людині «вічних» істин і «скостенілих» знань.

Для того, щоб не згасала, а, навпаки, розвивалася здатність образного мислення, потрібне не навчання, а освіта як процес цілеспрямованого розвитку в особі здатності відчувати і пізнавати світ в усій його різноманітності, знаходити себе в ній і діяти проактивно. Вченість – це не лише багатознання і багатодосвіченість: людина, світ, що відчуває і розуміючий, сприймає себе в органічній єдності з ним, не споживає свої знання і досвід на шкоду людям і природі. Тільки освіченим людям можна довірити державну справу.

Ідеологія поведінки менеджера є продуктом організаційної свідомості. Сьогодні вона має особливість, оскільки вона у будь-якій ситуації контролює його професійну діяльність, що має вносити конструктивізм у соціальне управління. Усвідомлення множинності шляхів розвитку складних систем, наявність альтернатив безпосередньо пов'язано з усвідомленням можливості поліпшити світ, з'єднати пошук істини з пошуком блага. Про це пише відомий західний соціолог Імануїл Валлерстайн, який багато в чому дотримується світоглядної позиції, розвиненої Іллею Пригожиним: «Ми були б мудріші, якби формулювали наші цілі у світлі постійної невизначеності і розглядали цю невизначеність не як нашу біду і тимчасову сліпоту, а як приголомшливу можливість для уяви, творення, пошуку. Множинність стає не поблажкою для слабкого або неуки, а рогом достатку зробити світ краще» Це – по-перше.

По-друге, людина здатна скорочувати тривалий і нелегкий шлях еволюції до складного шляхом резонансного збудження бажаних складних структур. Визначивши параметри порядку складних систем, він може змодельовати, розрахувати або якісно визначити можливі структури –аттрактори для цих систем і за допомогою малих, але топологічно правильно організованих – резонансних – дій виводити процес розвитку на бажані структури.

По-третє, людина може активно втручатися в процес конструювання складних структур їх відносно простих, в процес їх коеволюції, спільного і стійкого розвитку. Один з принципів синергетичного холізму – це принцип топологічно правильного, резонансного з'єднання відносно простих структур в складні що стійко еволюціонують цілісності з тим, щоб прискорити темп розвитку єдиної складної структури, що утворилася, і наблизити бажане майбутнє. В результаті резонансного об'єднань єдина структура у результаті придбаває більш високий темп розвитку, чим темп розвитку самої структури, що швидко розвивається, до об'єднання. Вигідно розвиватися разом, бо це призводить до економії речових, енергетичних, духовних витрат.

Ідея про відкриття синергетикою конструктивних принципів коеволюції складних систем була однією з найважливіших і наполегливо пропагованих С.П. Курдюмовим ідей. Чому принципи коеволюції, що відкриваються синергетикою, він називав конструктивними? Та тому що вони можуть використовуватися для ефективної управлінської діяльності, для стратегічного бачення майбутнього і планування на довгострокову історичну перспективу, для вироблення розумної національної і державної політики у світі, що глобалізує. Тому що синергетичні принципи коеволюції глибоко змістовні і орієнтовані на віддалене майбутнє, яке практично неможливо передбачати традиційними методами. Тому що глибоке розуміння синергетичних принципів коеволюції, нелінійного синтезу частин в стійко еволюціонуюче ціле може і повинне лягти в основу сучасного «мистецтва жити разом».

По-четверте, складні системи мають не лише деяку глибину пам'яті, але і вплив, тяжінні майбутнього, і людина може конструктивно використати цей

вплив майбутнього з попаданням її в конус певного аттрактора. У такому разі людина повинна діяти згідно з установками східної (буддійського або даоського) свідомості: піддатися течії, щоб перемогти; недіяння є найсильніша дія.

Як наслідок професійного навчання за новою ідеологією мінливого світу, що глобалізується і дефрагментується одночасно і потребує від менеджера нового світобачення і поведінки укладається у просту **ідеологему: «Думай глобально, щоб локально ефективно діяти!»** Ця установка в епоху глобалізації підкреслює особисту відповідальність за результат дій, за їх наслідки, за майбутнє. Головне тут не порушувати моральний і екологічний імперативи.

У той же час підготовка **політиків і менеджерів національного масштаба** відстає від потреб практики тому, що ці фахівці не володіють сучасною **міждисциплінарною методологією**. Важливою особливістю методологічної діяльності є те, що для її здійснення дослідник повинен істотно розширити поле свого зору, як би вийти за межі своєї науки, тих засобів і представлень, того образу мислення і дії, які є для неї характерними. При цьому він може звертатися до досвіду інших наук, а також інших сфер людської діяльності, коротше, до усієї людської культури в тій мірі, в якій вона йому доступна. Необхідність такого виходу може бути пов'язана з різними обставинами.

Це можуть бути різні утруднення в рішенні тих або інших завдань, які не вдається вирішити засобами цієї науки; по-друге, ця поява в науці новій, нестандартного завдання або виникнення нової, нестандартної ситуації, коли не ясно, як здійснювати подальші дослідницькі операції, тобто коли відсутні спеціалізовані методи і не годяться старі зразки.

Суть методологічної діяльності полягає в «адаптації до нового завдання або до нової ситуації усього попереднього пізнавального досвіду або навіть досвіду практичної діяльності з метою вироблення на базі цього досвіду плану або проекту діяльності за рішенням нового завдання або по усвідомленню нової

ситуації. Сфера використовуваного для цієї мети досвіду може бути дуже широкою і бути усією людською культурою.

Очевидно, що в ній не міститься методи рішення нових завдань, інакше ці завдання не були б новими, і ми мали б справу з прямим переносом методів з однієї області в іншу без якої-небудь істотної їх зміни, що не припускає особливої методологічної діяльності. Методологічна діяльність в цьому розумінні є пошук, винахідництво, евристика, мистецтво; її засобами є філософські категорії і увесь запас філософських уявлень, а також фантазія, інтуїція і прозріння» – слушно пише С.С. Розова [304, с. 108].

Системна методологія вирішення проблем управління відкритими соціальними системами вимагає від політика і менеджера системного використання можливостей інноваційного мислення і використання усіх потенціальних можливостей соціального управління у парадигмі саморегуляції соціальних систем.

Діяльність менеджера має розкриватись як професійна активність, що у багатьох нових управлінсько-регулятивних розробках, орієнтованих на пошук механізмів впливу на процеси життєдіяльності і зміни якоїсь соціальної системи, розробках, що не містять явної декларації прихильності ідеям самоорганізації, при уважному розгляді з незмінністю можна виявити орієнтацію на підключення потенційності соціальної самоорганізації до управлінських процесів – по суті, приручення її стихійної сили, західною управлінською традицією, що тривалий час недооцінювалася. Міра опрацьованості таких управлінських проектів, як правило, дуже різна, і процес приходу ідей самоорганізації в управлінську практику можна розділити на два зустрічні потоки: один – що йде від безпосередньої практики, виникає як результат емпіричного виявлення зростаючої неефективності чисто організаційних принципів управління, а другий – що бере початок в досить абстрактній теорії і часто містить інтуїції підходів самоорганізацій в деякому неявному, невідрефлексованому виді.

Та все ж можна сказати, що в управлінській практиці принципи самоорганізацій управління вже широко застосовуються і навіть виходять на провідні позиції. Розгляд таких підходів у рамках загальної теорії соціальної самоорганізації може дозволити по-іншому поглянути на суть такого менеджменту, побачити їх загальну, самоорганізаційну основу.

Суть такого менеджменту складає та консолідуюча сила, яка відповідає структурам самоорганізацій, те бачення конфліктних стосунків, яке пропонує підхід самоорганізації до соціальних процесів, а також те уявлення про розведення гомеопатичного і біфуркаційного управління, на яке звертає увагу парадигма самоорганізації в управлінні.

При цьому в ряд генетично пов'язаних з уявленнями про дію в суспільстві законів самоорганізації можуть потрапити принципово нові, можна сказати, в чомусь екзотичні для звичного наукового погляду технології, але, проте, побачені з точки зору погляду самоорганізації на соціальні зміни, вони вимагають до себе як мінімум уваги. Їх спірність, неоднозначність як соціальних, етичних, так і інших можливих наслідків, у разі їх поширення, вимагає серйознішого і в чомусь попереджуючого погляду науки і суспільства на перспективу використання цих технологій [32, с. 325].

Принципи як основоположення, почала, фундаментальні регулятиви управлінської діяльності в сучасному суспільстві зазнають істотні зміни [170].

По-перше, соціальне управління має бути сьогодні світоглядно орієнтованим, тобто мати під собою вагому теоретичну базу, що включає і філософські концепції.

По-друге, соціальне управління має бути рефлексією, тобто заснованим на роздумах і здатним аналізувати власні дії, співвідносити їх до минулого і передбачати майбутнє, а також коригувати управлінські дії у зв'язку з ситуаціями, що складаються.

По-третє, щоб бути ефективним, воно має бути синергетичним, тобто м'яким і розумним, нелінійним і резонансним. Застосування ідеї синергії (спільної і взаємно такої, що посилюється дії), а також нелінійної динаміки в

цілому і синергетики зокрема складає науковий базис сучасної теорії управління.

По-четверте, соціальне управління має бути конструктивним, точніше, конструктивістським, тобто що виходить з розуміння того, що Я сам вибираю і конструюю своє майбутнє і переважне майбутнє для суспільства і тим самим конструюю і самого себе. Конструювання соціальної реальності – це постійна проба світу, гра з соціальним світом, випробування його, уявне прокручування ситуацій «начебто» і здійснення стратегічних дій з постійною готовністю змінити шлях відповідно до соціальної ситуації, що змінюється. В той же час соціальне конструювання – це вміння мислити на два кроки вперед, не з точки зору «завтра», а з точки зору «післязавтра», будувати свої власні цілі, погоджені з власними глибинними руслами історичного розвитку соціальних систем, з різними образами майбутнього в довгостроковій перспективі.

По-п'яте, воно має бути екологічним, тобто всякий раз релевантним ситуації, що склалася, таким, що враховує те, як вписуються управлінські дії в соціальне середовище, чи являються вони в даному випадку і в даний момент доречними і своєчасними. Найважливішим тут являється введене Едгаром Мореном уявлення про екологію управлінської дії і дії.

По-шосте, соціальне управління має бути глобальне орієнтованим. Щоб локально ефективно діяти, треба навчитися мислити глобально.

По-сьоме, воно має бути креативним, максимально гнучким і мобільним. Керівник знаходиться на рівні сьогодення, якщо його креативність пробуджена. Більше того, він тренувати свої креативні вміння як свого роду інтелектуальні і вольові м'язи

Новизна альтернативного менеджменту полягає в розумінні того ресурсу, який міститься в людях, їх відношенні до праці і компанії, в якій вони працюють. Говорячи мовою самоорганізації – в розумінні значущості збереження продуктивного рівня корпоративної соціальної ентропії. Низькі показники ентропії виражаються в почутті єднання людини і компанії, в тих ідентифікаційних устремліннях, які роблять людину не лише працівником, але і

патріотом своєї організації (фірми). Досягається такий стан культивуванням корпоративної культури, корпоративного міфу. «Основна філософія чудових фірм – розділення цінностей усіма учасниками – може звучати дуже легко і абстрактно, але вона має набагато більше відношення до їх досягнень, чим економічні ресурси, технологічний розвиток, організаційна структура або система контролю [296, с. 124]».

У таких менеджерських прийомах людина в усій його цілісності не випадає з поля уваги менеджера, а навпаки – стає основною ланкою, на яку спрямовані управлінські зусилля. Ідеологію такого менеджменту можна висловити Фредеріка Герцберга: «Основною функцією будь-якої організації – релігійної, політичної або промислової, має бути втілення потреби людини радіти від свідомості свого існування [125, с. 177]». На відміну від концентрованості, що йде від ідей Тейлора, на результаті, нові методи управління сконцентровані на процесі і людях, в що нім беруть участь, на їх згуртованості, задоволеності спільною роботою. Низькоентропійність (тобто висока енергетична) корпорації стає значимою силою, що виробляє.

Отже, з синергетики, що пояснює режим стійкої нерівноваги соціальних систем, народжується нова філософія: філософія усвідомлює, що вивчати треба нелінійний світ, оскільки саме в ньому майже завжди в рішенні є присутнім кінцевий час I «поблизу кризи, якщо він здійснюється в режимі із загостренням, вдається знайти конкретну модель і побудувати для неї спектр таких структур, які відповідають нашому сьогоdnішньому життю і сприяють коеволюції [193]».

Сьогодні все більше ознак свідчить про те, що ми вже знаходимося на порозі нової економічної форми. Її можна назвати і інформаційною економікою, і мережевою економікою або навіть високотехнологічною економікою. При цьому особливо важливу роль грає утворення мережевих структур, що роблять вирішальний вплив на просування до мережевої економіки і виникнення нової господарської форми, у рамках якої починає діяти закон наростаючої граничної прибутковості і ефективно працювати позитивний зворотний зв'язок.

Тому перепідготовку менеджерів, у тому числі й вищого рангу і політики в у тому числі, після ґрунтовного вивчення **досвіду корпоративного управління**, що сьогодні нав'язує свою волю державному управлінню, а те не може йому протистояти. **У той же час аналіз практики соціального управління свідчить** про те, що національні системи освіти повільно, але все ж таки реагує на вимоги нової доби і **вводить у сферу професійної підготовки менеджерів потрібні зміни**. І зреагували на них, у першу чергу, промислові підприємства. Так, наприклад, за свідченнями професора кафедри економіки, організації і управління підприємством Університету м. Тріра (Німеччина) Рольфа Вайбера, «Мюнхенський технічний університет в 2000 році створив економічний факультет, щоб при підготовці інженерів вже в процесі університетського навчання прищеплювалися знання про взаємозалежності між технікою і економікою.

Те ж саме можна сказати і про Швейцарську вищу технічну школу в м. Цюріху, яка в 2002 році відкрила п'ять кафедр по теорії підприємства. Тим самим підкреслюються не лише зростаюче значення технології для управління підприємством, але і ті виклики, які пов'язані з сучасними технологічними змінами і їх впливом на суспільство.

Російська Федерація також подає такі приклади. З 1993 року по 1998 рік розділ економічної синергетики в Камському політехнічному інституті (Татарстан, м. Набережні Човни) [187] читався як самостійний розділ для студентів економістів в курсах «Загальної теорії систем» і «Концепції сучасного природознавства». З 1998 року економічна синергетика тут вивчається як самостійна дисципліна. Її предметом є дослідження економічного розвитку з використанням системно-синергетичного підходу, оскільки велику область динамічних процесів в економічних системах, що відрізняються нестационарною, нелінійністю, нерівнованістю, безповоротністю, в яких проявляються амбівалентність, емерджентність, синергізм, фазові і структурні трансформації, що призводять кінець кінцем до якісних переходів.

Звичайно, «можна заперечити, – вважає Клаус Майнцер [203] – професор кафедри філософії і теорії науки, Інституту міждисциплінарної інформатики Університету м. Аугсбурга (Німеччина), що підприємства – це системи, що складаються з тих, що володіють свідомістю і почуттями людей, а не з позбавлених волі атомів і молекул. Але і в соціальних групах виникають в результаті колективної взаємодії їх членів (наприклад, за допомогою комунікації) глобальні тенденції формування думки. З іншого боку, глобальні тренди розвитку чинять зворотну дію на членів групи, впливають на їх поведінку на мікрорівні і посилюють або гальмують таким чином глобальну динаміку системи. Такі петлі зворотного зв'язку («Feedback») між мікро- і макродинамікою системи якраз і призводять до навчання, що виражається на підприємствах, наприклад, в навчанні антициклічній поведінці, що має своїй на меті свідоме протистояння тенденціям розвитку, що завдають збитку.

У вітчизняних вищих навчальних закладах також вводяться навчальні дисципліни і написані підручники для підготовки менеджерів нової генерації з врахуванням нової доби розвитку світової спільноти. Так, наприклад, науковцями Національної академії державного управління при Президентові України підготовлений навчальний посібник «Інвестиції в людський розвиток в умовах глобальної трансформації» (2011) [329]. Кафедрою управління та євроінтеграції НПУ імені М.П. Драгоманова видано навчальний посібник з грифом Міністерства освіти і науки, молоді та спорту України на тему: «Персонал: управління на засадах самоорганізації» (2010) [232]. Такий зсув уваги на синергетичну методологію, що має гарний евристичний потенціал у режимі гомеорезу спостерігається по багатьом вищим навчальним закладам України.

Отже, усі ці новації має увібрати в себе організаційна культура менеджера, його команди і фірми [382, 383]. Нагадаймо, що під культурою розуміється патерн (схема, модель, рамки) колективних базових уявлень, необхідних для вирішення проблем адаптації, зміни зовнішнього середовища і внутрішньої інтеграції, ефективність якої є достатньою для того, щоб вважати її

цінною і передавати новим членам групи в якості адекватної системи сприйняття і аналізу вказаних проблем [347].

Частіше всього культура розглядається як колективний досвід певної групи, що включає поведінський, емоційний, когнітивний психологічний елементи. Головні проблеми організаційної культури, з якими стикаються всі групи:

- проблеми виживання, зростання і адаптації до зовнішніх умов;
- проблеми внутрішньої інтеграції, що визначається рутинним функціонуванням і здатністю до адаптації.

Організаційну культуру слід розглядати з точки зору трьох основних теоретичних підходів до її вивчення: 1) символічного; 2) когнітивного; 3) цілісного [347]. Нас цікавить понад усе цілісний підхід, що має наповнитись якісно новим змістом. Це наповнення має відбутися наповненням традиційних елементів організаційної культури смислами нової доби.

Систематичний (чи цілісний) підхід має свої витoki в розповсюдженні клімату організації як інтегральної характеристики її середовища, набору об'єктивних властивостей організації (її об'єм, формальна структура, стиль керівництва, цілі організації), а також психологічного середовища (суб'єктивні враження сприйняття організації зі сторони її працівників).

Цілісний підхід до змісту організаційної культури включає 10 характеристик:

- усвідомлення себе і свого місця в організації;
- комунікаційна культура і мова спілкування;
- зовнішній вигляд, одяг і уявлення себе на роботі;
- звички і традиції людей;
- усвідомлення часу, відношення до нього і його використання;
- віра у щось і відношення до чогось;
- цінності і норми;
- процес розвитку працівника і навчання;
- трудова етика і мотивування. Рівні організаційної культури:

- самим поверховим рівнем є рівень артефактів;
- архітектура її матеріального оточення, її мова;
- технологія і продукти діяльності, художні твори і стиль, втілений в поведінці, емоційній атмосфері, міфах і історіях, пов'язаних з організацією;
- опис цінностей, зовнішні ритуали і цінності. Артефакти – це видимі організаційні структури і процеси.

Проголошені цінності: прийнято розрізняти цінності, які вважаються чимось постійним і важливим для суспільства, і установлення, які являються нестійкими і швидкоплинними. Стан суспільства залежить не від установлень, які можуть змінюватися, а від більш чи менш стійких цінностей. Згідно з Т. Парсонсом, соціальний порядок залежить від існування загальних цінностей, які вважаються легітимними і обов'язковими, виступаючи в якості стандарту, через які відбираються цілі дії. Зв'язок між соціальною системою і системою особистості досягається через посередництво інтерналізації цінностей в процесі соціалізації. Цінності не можуть бути зведені до інтересів, біологічних потреб.

Ціннісні орієнтації майбутніх менеджерів майбутньої доби розгортаються в ідеалах, інтересах, життєвих планах, принципах, переконаннях; свій вияв вони знаходять у вербалізованих програмах і реальній поведінці людей. Ослаблення загальних вірувань і почуттів, а при глобалізаційному процесі і їх стагнація погрожує дезорганізованістю суспільства (організації), їх розпадом.

Таким чином, процес виявлення культурних уявлень організації зводиться до наступного:

- культура представляє собою систему колективних уявлень, які повинні бути дійними і надійними;
- контекстуальне значення культурних уявлень може бути в повній мірі усвідомлено тільки людьми, що належать до певної культури;
- деякі культурні уявлення можуть сприйматися в якості факторів, що сприяють досягненню стратегічних організаційних цілей;
- нова організаційна практика може бути похідною від існуючої культури;

– базова парадигма змінюється вкрай різко, процес таких організаційних змін відбувається через багато років.

Основна мета організаційної культури в забезпеченні можливості усвідомлення самими учасниками організації тих уявлень, які сприяють досягненню високих організаційних цілей.

На цьому процесі формування нової когорти інноваційних менеджерів ми маємо отримати оригінальний продукт – ноократію. Буквально з грецького, ноократія – це влада розуму. Нерідко поняття ноократії змішують з поняттям технократії. Це не зовсім вірно. Технократія – ця майстерність, професіоналізм, знання, досвід. Усе це необхідні атрибути якісного управлінця і управління взагалі, і це теж необхідна, але тільки технічна сторона питання. Але сам по собі такий, технократичний, підхід представляється одностороннім і неповним, хоча на відміну від нинішньої системи політичної влади, здатної звести на олімп влади хоч неука, хоч психа, хоч маніяка, ноократія передбачає створення системи і механізмів, що забезпечують саме професіоналізм і відповідальність влади перед суспільством.

Разом з усім цим ноократія має на увазі також морально-моральні і духовні якості і цінності, засновані на глибинному розумінні філософських проблем. Припустимо, ноократія, як філософія, не дає однозначної відповіді на питання про те, як з'явилося життя(хоча і має варіанти відповіді, здатні, в тій чи іншій мірі, задовольнити як матеріалістів, так і ідеалістів, як атеїстів, так і людей вірян), але вона ставить перед собою завдання практично(прикладна сторона ноократії) відповісти на питання, як не допустити передчасної кончини цього життя. Тобто на перше місце, як вищу цінність, ноократія ставить життя, розумне життя, людську цивілізацію як єдино достовірно відому нам форму такого життя, її збереження, і стійкий поступальний розвиток, необмежений, наскільки це взагалі можливо, у просторі та часі.

Висновки до п'ятого розділу

На основі вищевикладеного ми дійшли до наступних **висновків**.

По-перше, в період сучасної кризи людство поставлене перед вибором – віддати перевагу загибелі або постаратися усвідомлено пройти цей період. Тоді набутого досвіду дозволить і надалі вибирати більше щадні шляхи виходу з кризових станів. Це надзадача. Донині такого завдання перед людством ніхто ніколи не ставив. Ми живемо в небезпечний час, але цей час колосального подвигу, який потрібно від наукової інтелігенції. Від неї зараз у буквальному розумінні залежить доля нашого світу. Збігнев Бжезинський сформулював цю проблему для Америки такою фразою «Світове панування або глобальне лідерство» і радить керівництву країни обрати глобальне лідерство, що вимагає від нього докорінної перебудови всієї діяльності американської адміністративної системи.

По-друге, перехід до соціального управління у парадигмі саморегуляції соціальних систем можна здійснити тільки за рахунок підготовки нової генерації політиків і менеджерів, що набудуть системних властивостей з використання зворотного зв'язку для трьох головних типів систем, що перейшли у стан саморегуляції функціонування і розвитку.

По-третє, програма підготовки політиків і менеджерів, особливо вищого ешелону, має переглянути усі компоненти професійної підготовки фахівців цього профілю у такому алгоритмі оновлення змісту: оновлений світогляд – сформована на основі нового світогляду організаційна свідомість – особливе мислення як виконавчий орган пошуку інноваційних рішень – ідеологема, що відповідає реаліям глобалізованого суспільства – нова міждисциплінарна методологія як інструмент креативного менеджменту – зміст опанувати через принципи соціального управління, що валідні для упорядкування відкритих систем – практика управління креативними системами у дискурсі стійкої нерівноваги – інноваційна організаційна культура як накопичення досвіду креативного управління.

По-четверте, ніхто не відміняв удосконалення управління соціальними системами, для яких бажаним є стан динамічної рівноваги і ніхто не може гарантувати вічну присутність організацій, особливо промислового походження на ринку і тому менеджер повинен володіти кризовим менеджментом для виведення їх з і стану гомеоклазу.

По-п'яте, паростки новітніх технологій соціального управління накопичуються у першу чергу на рівні корпоративного менеджменту, що сьогодні підминає під себе державний менеджмент.

По-шосте, національні системи у різних країнах потихеньку запроваджують у корпоративний менеджмент ідеї зворотного зв'язку, що передбачають управління соціальними системами, що перебувають у стані гомеорезу, гомеостазу і гомеоклазу.

ВИСНОВКИ

У дисертації подається головний результат дослідження – цілісна концепція зворотного зв'язку у парадигмі саморегуляції соціальних систем. Висновки дисертаційного дослідження охоплюють явище соціального управління і є валідними для соціальних систем будь-якого масштабу і організаційного рівня.

Викладено усі необхідні елементи класичного дослідження, серед яких найбільш значну вагомість мають формалізація семантичного поля, наукові підходи дослідників, що частково вивчали дане явище, гіпотеза, формалізується суперечність, що досліджується. Показано предмет і об'єкт дослідження, а в ракурсі цього конкретизована мета і завдання філософського аналізу, та визначені методи когнітивного аналізу предметного поля, що обумовило створення наведеного (авторського) алгоритму подальшої пошукової роботи.

Подано теоретико-методологічні основи дослідження зворотного зв'язку соціальних систем. Показано, що головними віхами при аналізі даної проблематики є визначення явища зворотного зв'язку як елементу системи саморегуляції, що виникає у вертикальній площині у ході взаємодії суб'єкта і об'єкта управління на перших етапах соціального управління, і суб'єкт-суб'єктних відносин на більш пізніших етапах організаційної взаємодії.

Визнано, що зворотний зв'язок є обов'язковим елементом системи саморегуляції соціальних систем, та підкреслено що діє він на звітній інформації на протилежність суб'єкту управління, що використовує директивну інформацію. Крім того встановлено низка розбіжностей зворотного зв'язку у соціальних системах на відміну від аналогічного явища у біологічних і технічних системах.

Сформовано інструментально-методологічний комплекс дослідження і підкреслено, що соціальні системи є функціональними за походженням і тому підкоряються законам і закономірностям живої речовини, оскільки їх рушійною

силою є люди – носії розуму. Але прямої аналогії тут немає. На вищому рівні устрою універсаму закономірності біоту живого проявляються у інших, як правило, більш складних формах, оскільки об'єкт управління може бути навіть більш сильнішим за суб'єкт управління

Викладено розгорнуту філософську характеристику явища зворотного зв'язку у горизонті соціального управління. Послідовно висвітлена природа, сутність, зміст та форми зворотного зв'язку. Особлива увага приділяється видам зворотного зв'язку. Наголос робиться на негативному і позитивному видах, оскільки вони мають велике значення для життєдіяльності соціальних систем. Від їх наявності і протистояння залежить характер соціальної системи і динаміка їх розвитку. На прикладі соціального організму країни подано структуру саморегуляції соціального цілого яка визначає головні функції зворотного зв'язку, що співпадають з управлінським циклом у якому явище має повноцінно взаємодіяти з органом управління або з державною владою, якщо мова йде про соціальний організм країни.

Соціально-філософський аналіз дослідження показав, що дія зворотних зв'язків обумовлює нелінійність існування соціальних організацій та поділяє стани країни на три типові класи. Доведено(Обґрунтовано), що у відповідності від характеру взаємодії, зумовленої протистоянням позитивного і негативного зворотного зв'язку, залежить життєдіяльність соціальних систем.

Встановлено, що при домінуванні негативного зворотного зв'язку система попадає у гомеостатичний стан і її життєдіяльність підкоряється принципу динамічної рівноваги. У випадку домінування позитивного зворотного зв'язку система підкоряється принципу стійкої нерівноваги і набуває стану інноваційного розвитку, що супроводжується кризами і постійними поштовхами для подальшого зростання за рахунок інноваційного мислення людей, а колишній об'єкт управління набуває властивостей суб'єкта управління, що потребує принципово іншого підходу до організації і технологій управління. Отже, при цих обставинах система знаходиться у режимі гомеорезу.

Подальший аналіз виявив, що у гомеоклаз системи попадають, якщо зворотній зв'язок або відсутній взагалі, як це спостерігається у закритих суспільствах, або вони перебувають у стані рівноважності між негативним і позитивним зворотним зв'язком. Принцип наростання ентропії у такому випадку починає домінувати і соціальні системи саморозпадаються.

Проведено аналіз дослідження зворотного зв'язку у системах матеріального і духовного виробництва, а також міжнародного співробітництва. Виявлено, що оскільки зворотний зв'язок притаманний кожній організаційній взаємодії у матеріальному і духовному виробництві, то немає навіть можливості їх дослідити, тому аналізуються головні процеси і продукти у яких зворотний зв'язок забезпечує найбільш впливову дію.

Доведено, що у сфері матеріального виробництва – це перехід від динамічної рівноваги до стійкої нерівноваги, тобто від домінування негативного зворотного зв'язку до позитивного зворотного зв'язку, що піднімає матеріальне виробництво у режим інноваційного розвитку.

Крім того показано, що у сфері духовного виробництва така зміна домінант має привести до формування якісно нового мислення і світогляду на основі яких уже має сформуватись спочатку нова системи цінностей суспільства, а потім на ній й нова нормативно-правова система, як інструмент управління соціальним розвитком. Отже, на нашу думку, суспільство очікує ціннісно-сміслову потрясіння. Дослідження цього феномену підводять нас до висновку, що назовні це потрясіння вийде падінням старої моралі та загостриться суспільною потребою у нових правилах управління соціальним розвитком, а сталість настане після того, як домінувати стане новий світогляд, що притаманний ХХІ століттю.

Таким чином, комплексний аналіз багатофакторних нелінійних соціальних систем дозволяє довести, що на міжнародній арені нині відбувається ще тільки становлення нового механізму саморегуляції планетарного соціального організму. Отже явище зворотного зв'язку, яке має

значні потенційні можливості, особливо в епоху інформаційного суспільства, ще не набрало силу і через те слабо прослідковується.

Показано, що на сьогодні можна тільки спостерігати окремі управлінські рішення, які приймаються колективними ухвалами, наприклад. ООН, Радою Безпеки, ОБСЄ, НАТО, МВФ, заявленого новітнього Європейського Уряду та іншими усталеними суб'єктами і мають ефект зворотного зв'язку, що можна відзначувати, оцінювати і передбачати, прогнозувати і моделювати. Отож глобалізація штовхає світ до світової єдності на основі єдиного інформаційного поля для виробництва і управління, однак ідеологія США протистоїть цьому і категорично не припускає такого об'єднання. США вирішують для себе дилему: світового панування чи глобалізованого лідерства.

Подано послідовний аналіз вивчення стану і перспектив зворотного зв'язку у системі державного управління і місцевого самоврядування, між державою і громадянським суспільством.

Показано, що у системі державного управління зворотний зв'язок налагоджується суперечливо, оскільки сучасні українські реалії принципово змінилися під тиском переходу до приватної власності, а управління соціальними процесами залишилися ідеологічно протилежними стану суспільства. Отже звідси йде непорозуміння із закордонними консультантами у справі державного будівництва, вимогами МВФ, пропозиціями ОБСЄ, а зараз і європейського уряду та іншими світовими організаціями. До того ж сьогодні українське суспільство стає більш закритим і авторитарним.

Аналіз проведених досліджень дозволив встановити, що у системі місцевого самоврядування накопичені суперечності, що без законодавчого рішення не можуть бути спростовані. Функції її виписані так, що зворотний зв'язок працює не ефективно, а громадянське суспільство не може вибудувати систему дорадчих центрів соціального партнерства, для того щоб потреби та інтереси територіальних і етнічних громад були своєчасно враховані як системою державного управління так і місцевим самоврядуванням.

Як наслідок теоретичної роботи доведено необхідність (пропонується) диференціювати структуру сучасної теорії соціального управління під впливом концепції зворотного зв'язку у парадигмі саморегуляції соціальних систем і виділити клас спеціальних концепцій управління, що будуть валідні для обслуговування соціальних систем у стані гомеостазу і гомеорезу . а також виводити кризові системи з гомеоклазу.

Інтегративним засобом вирішення якщо не усіх, то значної кількості проблем посилення ролі зворотного зв'язку у організаційній взаємодії державної і недержавної влади є перебудова професійної освіти як чинника підготовки управлінських кадрів до використання потенціалу зворотного зв'язку в соціальному менеджменті. Наводяться низка елементів які треба ввести або оновити у професійній освіті майбутніх менеджерів.

Отримані у ході роботи результати наукових досліджень засвідчили складність і неоднозначність тематики зворотних зв'язків у соціальних системах, що вказує на потребу подальшого вивчення, оскільки вони прямо підтверджують на визрівання революції у сфері соціального управління.

Отже, доведено, що каталізаторами у даному випадку виступають глобалізація і глокалізація простору організаційної взаємодії. Виходячи з цього, виявлено наступні прогнози, що обумовлюють її закономірні наслідки:

а) поява глобалізованого громадянського суспільства, передусім Європейського Уряду, а далі і світової держави та Світового Уряду, не зважаючи на протистояння ідеологів і політиків США та інших суб'єктів, що мріють про світове одноосібне або блокове панування;

б) введення у дію спочатку окремими, а пізніше усіма країнами електронного уряду, що остаточно закріпить належне місце і роль зворотного зв'язку у системі соціального управління;

в) у кінцевому рахунку здійсниться перехід в інтелектуально-кадровому горизонті – від веберевської бюрократії до ноократії.

СПИСОК ВИКОРИСТАНИХ ДЖЕРЕЛ

1. Абдеев Р.Ф. Философия информационной цивилизации / Р.Ф. Абдеев; Редакторы: Е.С. Ивашкина, В.Г. Деткова. – М.: «ВЛАДОС», 1994. – 336 с.
2. Аверин А.Н. Социальное управление: опыт философского анализа / А.Н.Аверин. – М.: Политиздат, 1984. – 396 с.
3. Аверіна О.І. Мінливість соціальних систем: теоретико-методологічний аналіз: дис. ... кандидата філос. наук: 09.00.03 / Аверіна Ольга Іванівна. – К., 2009. – 200 с.
4. Авер'янов В.Б. Нова доктрина українського адміністративного права: концептуальні позиції / В.Б. Авер'янов // Право України. – 2006. – № 5. – С. 11-17.
5. Авер'янов В.Б. Предмет адміністративного права: нова доктринальна оцінка / В.Б. Авер'янов // Право України. – 2004. – № 10. – С. 25-29.
6. Авер'янов В.Б. Проблеми забезпечення верховенства права у сфері виконавчої влади / В.Б. Авер'янов // Українське право: матеріали міжнар. конф. [«Верховенство права: питання теорії та практики»]. – 2006. – № 1. – С. 267-276.
7. Авер'янов В.Б. Реформування українського адміністративного права: черговий етап / В.Б. Авер'янов // Право України. – 2000. – № 7. – С. 10-16.
8. Авер'янов В.Б. Українське адміністративне право на етапі реформування: питання нової доктрини / В.Б. Авер'янов // Українське право. – 2005. – № 1. – С. 185-200.
9. Авилова А. Реформа системы регионального управления в Италии / А. Авилова // Проблемы теории и практики управления. – 2002. – № 6. – С. 53-57.
10. Административное право зарубежных стран: учебник / [под ред. А.Н. Козырина и М.А. Шатиной]. – М.: Спарк, 2003. – 464 с.

11. Административное право Украины: учебник для студ. высш. учеб. заведений юрид. спец. / [Ю.П. Битяк, В.В. Богуцкий, В.Н. Гаращук и др.]; под ред. Ю. П. Битяка. – [2-е изд., перераб. и доп.]. – Харьков: Право, 2003. – 576 с.

12. Адміністративна юстиція: європейський досвід та пропозиції для України / [авт.-упоряд.: І.Б. Коліушко, Р.О. Куйбіда; наук. ред. В. Шишкін]. – К.: Факт, 2003. – 535 с. – (Центр політико-правових реформ; Фонд сприяння правовим і політичним реформам).

13. Адміністративне право України: підручник / [Ю.П. Битяк, В.М. Гаращук, О.В. Дьяченко та ін.]; за ред. Ю.П. Битяка. – К.: Юрінком Інтер, 2004. – 544 с.

14. Адміністративне право України. Академічний курс: підручник: у 2 т. / [ред. колегія: В.Б. Авер'янов (голова) та ін.]. – К.: ТОВ «Видавництво «Юридична думка», 2004. – Том 1: Загальна частина. – 2004. – 584 с.

15. Адміністративне право України. Академічний курс: підручник: у 2 т. / [ред. колегія: В.Б. Авер'янов (голова) та ін.]. – К.: ТОВ «Видавництво «Юридична думка», 2004-2007. – Том 2 . Особлива частина. – 2005. – 624 с.

16. Адміністративно-територіальна реформа в Україні: політико-правові проблеми: монографія / [І.О. Кресіна, А.А. Коваленко, К.М. Вітман та ін.] / За ред. І.О. Кресіної. – К.: Логос, 2009. – 480 с.

17. Акофф Р.Л. Системы, организации и междисциплинарные исследования // Исследования по общей теории систем. – М.: Прогресс, 1969. – С. 143-164.

18. Антикризисное управление: учебник для вузов по экон. спец. / [Э.М. Коротков, А.А. Беляев, Д.В. Валовой и др.]; Под ред. Э.М. Короткова; Гос. ун-т упр. – М.: ИНФРА-М, 2002. – 431 с.

19. Антикризисні стратегії в державному управлінні: метод. рек. / [авт. кол.: В.В. Корженко, Н.М. Мельтюхова, Н.С. Миронова та ін.]. – К.: НАДУ, 2008. – 52 с.

20. Арато Э. Гражданское общество и политическая теория / Э. Арато, Дж. Коэн; [Пер. с англ.]. – М.: Весь мир, 2003. – 783 с.

21. Армстронг М. Основы менеджмента: как стать лучшим руководителем / М. Армстронг. – Ростов-на-Дону: Феникс, 1998. – 512 с.
22. Артур У.Б. Механизмы положительной обратной связи в экономике / У.Б. Артур // В мире науки. – 1990. – №4. – С. 60-68.
23. Атаманчук Г.В. Теория государственного управления: курс лекций / Г.В. Атаманчук. – 4-е изд., стер. – М.: Омега-Л, 2006. – 584 с.
24. Аутопоезис соціальних систем : монографія / за наук. ред. В.П. Беха / В.П.Бех; Мін-во освіти і науки України, нац. пед. ун-т імені М.П. Драгоманова. – К. : Вид-во НПУ імені М.П. Драгоманова, 2010. – 748 с.
25. Ахиезер А.С. Дезорганизация как категория общественной жизни / А.С. Ахиезер // Общественные науки и современность. – 1995. – № 6. – С. 42-52.
26. Базалук О.А. Сущность человеческой жизни / О.А. Базалук. – К.: Наукова думка, 2002. – 270 с.
27. Барулин В.С. Социальная философия: Учебник: Ч. 1 / В.С. Барулин. – М.: Изд-во МГУ, 1993. – 336 с.
28. Бауэр Э.С. Теоретическая биология / Э.С. Бауэр. – М.-Л.: Изд-во ВИЭМ, 1935. – 206 с.
29. Бачило И.Л. Организация советского государственного управления: правовые проблемы / И.Л. Бачило; [отв. ред. Б. М. Лазарев]. – М.: Наука, 1984. – 237 с.
30. Бачинин В.А. Философия права и преступления / В.А. Бачинин. – Харьков: ФОЛИО, 1999. – 607 с.
31. Бевзенко Л. Суб'єкт соціальних змін в контексті самоорганізаційної моделі // Уряду України: Президенту, законодавчій та виконавчій владі. Політична культура та політичні партії України. Аналітичні розробки, пропозиції науковців та практичних працівників. – К., 1996. – Т.6. – С. 185-193.
32. Бевзенко Л.Д. Социальная самоорганизация. Синергетическая парадигма: возможности социальных интерпретаций. – К.: Институт социологии НАН Украины, 2002. – 437 с.

33. Бек У. Общество риска: На пути к другому модерну / У. Бек; [Пер. с нем. В. Сидельника и Н. Федоровой; Послесл. А. Филиппова]. – М.: Прогресс-Традиция, 2000. – 384 с.

34. Бек У. Что такое глобализация? Ошибка глобализма – ответы на глобализацию / У. Бек; [пер. с нем. А. Григорьева, В. Сидельника. общ. ред. и послесл. А. Филиппова]. – М.: Прогресс-Традиция, 2001. – 304 с.

35. Белл Д. Грядущее постиндустриальное общество. Опыт социального прогнозирования / Даниэл Белл; пер. с англ.; изд. 2-ое, испр. и доп. – М.: Academia, 2004. – 788 с.

36. Бергер П. Социальное конструирование реальности: Трактат по социологии знания / П. Бергер, Т. Лукман; [Пер. с англ. Е. Руткевич; Моск. филос. фонд.]. – М.: Academia-Центр; Медиум, 1995. – 323 с. – (Первые публикации в России).

37. Берталанфи Л. Общая теория систем – обзор проблем и результатов / Л. Берталанфи // Системные исследования. Ежегодник 1969. – М.: Наука, 1969. – С. 30-54.

38. Бестужев-Лада И.В. Соотношение исследований будущего (Future Research) и мира во всем мире (Peace Research) в проблематике современной глобалистики и альтернативистики / И.В. Бестужев-Лада // Реальна ли угроза четвертой мировой войны?: Материалы постоянно действующего междисциплинарного семинара Клуба ученых «Глобальный мир». Вып. 1. – М.: Издательский дом «Новый век», Институт микроэкономики, 2001. – С. 48.

39. Бех В.П. Генезис соціального організму країни: Монографія. – 2-е вид., доп. / В.П. Бех. – Запоріжжя: Просвіта, 2000. – 288 с.

40. Бех В.П. Фірма в дискурсі організмової ідеї: Монографія / Бех В.П., Гашенко А.В.. – Суми: ВТД «Університетська книга», 2006. – 376 с.

41. Бех В.П. Саморегуляція соціального організму навчального закладу: монографія / В.П. Бех, Л.М. Семененко. – К.: Вид-во НПУ імені М.П.Драгоманова, 2009. – 330 с.

42. Бех В.П. Технократизм у дискурсі проблем вищої школи: Монографія / Бех В.П., Малик І.В.; За ред. В.П.Беха. – К.: Вид-во НПУ імені М.П.Драгоманова, 2009. – 263 с.
43. Бех В.П. Философия социального мира: гносеологический анализ / В.П. Бех. – Запорожье.: «Тандем-У», 1999. – 284 с.
44. Бех В.П. Функціональна модель особистості: пошуки полікультурних детермінант поведінки: Монографія / В.П. Бех, Є.О. Шалімова – К.: Вид-во НПУ імені М.П.Драгоманова, 2009. – 255 с.
45. Бех В.П. Человек и Вселенная: когнитивный анализ: Монография / В.П. Бех. – 2-е изд. доп. – Запоріжжя: « Просвіта», 2007. – 148 с.
46. Бжезинский З. Великая шахматная доска / З. Бжезинский. – М.: Международные отношения, 1999. – 256 с.
47. Бжезинский З. Выбор. Мировое господство или глобальное лидерство / З. Бжезинский; [пер. с англ.]. – М.: Международные отношения, 2006. – 288 с.
48. Бир С. Мозг фирмы / С. Бир; [Пер. с англ. проф. М. М. Лопухина]. – М.: Радио и связь, 1993. – 416 с.
49. Бичко А.К. Феномен української інтелігенції: Спроба екзистенціального дослідження / А.К. Бичко, І.В. Бичко. – Дрогобич, 1997. – 116 с.
50. Богатырев М.Р. Организационная культура: Сущность и роль в системе управления: дисс. ... канд. экон. наук: 08.00.05 / Богатырев Марат Расулович. – М., 2005. – 178 с.
51. Богданов А.А. Тектология: (Всеобщая организационная наука). В 2-х кн.: Кн. 1 / А.А. Богданов. – М.: Экономика, 1989. – 304 с.
52. Богданов А. А. Всеобщая организационная наука. Тектология. В 2-х томах. – Т. 2 / А.А. Богданов. – М.: Экономика, 1989. – 351 с.
53. Бодрійяр Ж. В тіні мовчазної більшості, чи кінець соціального // Незалежний культурологічний часопис «І». – 2002. – № 25. – С. 76-88.

54. Бойчук М.А. Влада і громадянське суспільство: механізми взаємодії / М.А. Бойчук. – К.: ТОВ «Атлант ЮЕмСі», 2007. – 207 с.

55. Бойчук М.А. Влада і громадянське суспільство: механізми взаємодії: Автореф. дис. на здобуття наук. ступеня канд. політ. наук: спец. 23.00.01 «Теорія та історія політичної науки» / М.А. Бойчук. – К., 2007. – 20 с.

56. Бойчук М.А. Влада і громадянське суспільство: механізми взаємодії / М.А. Бойчук // Соціальні системи у дискурсі синергетичної парадигми; [за наук. ред. В.П.Беха]. – К.: Вид-во НПУ імені М.П.Драгоманова, 2011. – С. 376-389.

57. Большая Советская Энциклопедия [Текст]: [в 30 т.]. – 3-е изд. – М.: Советская Энциклопедия, 1969-1978. – . –

Т.8: Дебитор – Евкалипт. – 1972. – 592 с.: ил., карты.

58. Большая Советская Энциклопедия [Текст]: [в 30 т.]. – 3-е изд. – М.: Советская Энциклопедия, 1969-1978. – . –

Т. 18: Никко – Отолиты / гл. ред. А.М. Прохоров; ред. Н.К. Байбаков [и др.]; зам. гл. ред. С.М. Ковалёв. – 1974. – 632 с.: ил. – Список карт: с. 632.

59. Большая Советская Энциклопедия [Текст]: [в 30 т.]. – 3-е изд. – М.: Советская Энциклопедия, 1969-1978. – . –

Т. 24, Кн. I : Собаки – Струна / гл. ред. А.М. Прохоров; ред. Н. К. Байбаков [и др.]; зам. гл. ред. С.М. Ковалёв. – 1976. – 607 с.: ил.

60. Борденюк В. Децентралізація державної влади і місцеве самоврядування: поняття, суть та форми (види) / В. Борденюк // Право України. – 2005. – № 1. – С. 21-25.

61. Бородкин В.В. Противоречия и два способа организации социальных систем // Самоорганизация: кооперативные процессы в природе и обществе: в 2 ч. / В.В. Бородкин; отв.ред. Г.И.Рузавин. – Ч.1. – М.: Ин-т философии АН СССР, 1990. – С. 69-90.

62. Бургин М. Введение в современную точную методологию науки. Структуры систем знания / М. Бургин, В. Кузнецов. – М.: Аспект, 1994. – 304 с.

63. Бургин М.С. Алгоритмический подход в динамической теории информации / М.С. Бургин // Доклады РАН. – 1995. – Т. 342. – №1. – С. 7-10.
64. Булыко А.Н. Большой словарь иностранных слов. 35 тысяч слов. Изд. 2-е, испр. / А.Н. Бутылко; Редактор: Сивчиков В.Н., Шастак Р.И. – М.: «Мартин», 2008. – 704 с.
65. Бькенен П.Дж. Смерть Запада / П.Дж. Бьюкенен. – М.: АСТ, 2007. – 448 с.
66. Вайбер Р. Эмпирические законы сетевой экономики // Проблемы теории и практики управления. – 2003. – №4 / Р. Вайнер [Электронный ресурс]. – Режим доступа: http://vasilieva.narod.ru/ptpu/15_4_03.htm
67. Валлерстайн И. Конец знакомого мира: Социология XXI века / И. Валлерстайн; [Пер. с англ. под ред. В.Л.Иноземцева]. – М.: Логос. 2003. – 368 с.
68. Василькова В.В. Порядок и хаос в развитии социальных систем / В.В. Василькова. – СПб.: Изд-во «Лань», 1999. – 480 с.
69. Васютинський В.О. Інтеракційна психологія влади: Монографія / В.О. Васютинський. – К.: Вид-во Київ. славіст. ун-ту, 2005. – 492 с.
70. Великий енциклопедичний юридичний словник / [за ред. Ю.С. Шемшученка]. – К.: Видавництво «Юридична думка», 2007. – 992 с.
71. Винер Н. Кибернетика, или управление и связь в животном и машине. – 2-е изд. / Ноберт Винер. – М.: Наука; Главная редакция изданий для зарубежных стран, 1983. – 344 с.
72. Виконавча влада і адміністративне право / [Авер'янов В.Б., Андрійко О.Ф., Битяк Ю.П., Кізіма Н.В., Коваленко В.Л.]; ред. ВБ. Авер'янов. – К.: Видавничий Дім «Ін Юре», 2002. – 668 с. – (Серія наукових видань «Адміністративно-правова реформа в Україні»).
73. Виханский О.С. Менеджмент: [Учебник] / [3-е изд.] / О.С. Виханский, А.И. Наумов. – М.: Гардарика, 2000. – 528 с.

74. Вітчизняний і зарубіжний досвід впровадження електронного урядування: зб. матеріалів наук.-практ. конф., 14 травня 2008 р., м. Київ / за заг. ред. С.А. Чукут, О.В. Загвойської. – К.: Майкрософт, 2008. – 138 с.

75. Влада і суспільство: діалог через громадські ради: монографія / Шайгородський Ю.Ж., Андрейчук Т.С., Дідух А.Я. [та ін.]; за заг. ред. Шайгородського Ю.Ж. – К.: ПАЛИВОДА А.В., 2011. – 148 с.

76. Водопьянов П.А. Устойчивость в развитии живой природы / П.А. Водопьянов. – Минск: Наука и техника, 1974. – 158 с.

77. Войтенко В.Т. Молекулярные механизмы старения и эволюция продолжительности жизни: Проблема системного анализа / В.Т. Войтенко // Всеобщий симпозиум «Молекулярные и клеточные механизмы старения»: Тез. докл. – К., 1981. – С. 37-38.

78. Волкова В.Н. Теория систем: учебное пособие / В.Н. Волкова, А.А. Денисов. – М.: «Высшая школа», 2006. – 511 с., ил.

79. Воловик В.І. Идеологическая деятельность: диалектика традиций и новаторства / В.І. Воловик. – М.: АОН, 1990. – 212 с.

80. Вудкок М. Недостаточность навыка решать проблемы // Вудкок М., Френсис Д. Раскрепощенный менеджер: Для руководителя-практика: [пер. с англ.] / М. Вудкок, Д. Френсис. – М.: Дело, 1991. – С. 122-137.

81. Вудкок М. Раскрепощенный менеджер: Для руководителя-практика: [пер. с англ.] / М. Вудкок, Д. Френсис. – М.: Дело, 1991. – 320 с.

82. Гегель Г. Лекции по истории философии. Книга первая. Соч. / Гегель Г. – Т. IX. – Л.: Партиздат, 1932. – 313 с.

83. Гегель Г.В.Ф. Наука логики: в 3-х т. / Г.В.Ф. Гегель. – М.: Мысль, М.: Мысль, 1970-1972. – Т.1. – М.: Мысль, 1970. – 501 с.

84. Гегель Г. Наука логики / Г. Гегель. – М.: Мысль, 1970-1972. – Т.3. – М.: Мысль, 1972. – 374 с.

85. Генсон М.Е. Управління освітою та організаційна поведінка / М.Е. Генсон; пер. з англ. Х. Проців. – Львів: Літопис, 2002. – 378 с.

86. Гидденс Э. Революции и общественные движения / Энтони Гидденс // Диалог. – 1992. – № 6-7. – С. 57-65.

87. Гидденс Э. Социология / Энтони Гидденс. – М.: Эдиториал УРСС, 1999. – 704 с.

88. Гидденс Э. Ускользящий мир: как глобализация меняет нашу жизнь / Энтони Гидденс; [Пер. с англ.]. – М.: Издательство «Весь Мир», 2004. – 120 с.

89. Гидденс Э. Устройство общества: очерк теории структуриации. – 2-е изд. / Энтони Гидденс. – М.: Академический Проект, 2005. – 528 с.

90. Гладуэлл М. Переломный момент. Как незначительные изменения приводят к глобальным переменам / М.Гладуэлл. – М.: Альпина Бизнес Букс, Альпина Паблишерз, 2010. – 256 с.

91. Глинский Б.А. Методология науки: когнитивный анализ / Б.А. Глинский, О.Е. Баксанский. – М.: Альтекс, 2001. – 188 с.

92. Глобализация: Контуры XXI века: Реф. сб. / РАН. ИНИОН. Центр научно-информ. исслед. глобальных и региональных пробл. Отд. Восточной Европы; Редкол. вып.: Игрицкий Ю.И. – отв. ред., Малиновский П.В. – отв. ред. и др. – М., 2004. – Ч.1. – 264 с. – (Сер.: Глобальные проблемы современности).

93. Глобализация: Контуры XXI века: Реф. сб. / РАН. ИНИОН. Центр научно-информ. исслед. глобальных и региональных пробл. Отд. Восточной Европы; Редкол. вып.: Игрицкий Ю.И. – отв. ред., Малиновский П.В. – отв. ред. и др. – М., 2004. – Ч.2. – 252 с. – (Сер.: Глобальные проблемы современности).

94. Глобализация: Контуры XXI века: Реф. сб. / РАН. ИНИОН. Центр научно-информ. исслед. глобал. и регионал. пробл. Отд. Восточной Европы; Редкол. вып.: Игрицкий Ю.И. – отв. ред., Малиновский П.В. – отв. ред. и др. – М., 2004. – Ч.3. – 196 с. – (Сер.: Глобальные проблемы современности).

95. Глобальные проблемы и общечеловеческие ценности; [Пер. с франц. и англ.] / Составители Л.И.Василенко и В.Е.Ермолаева; вводн. ст. Ю.А.Шрейдера. – М.: Прогресс, 1990. – 495 с.

96. Гомеостаз [Электронный ресурс]. – Режим доступа: <http://pda.shpora.net/index.cgi?act=view&id=31289>.

97. Гомеостатика живых, технических, социальных и экологических систем: Коллектив. моногр. / Под ред. Ю.М. Горского. – Новосибирск: Наука, Сиб. отд., 1988. – 322 с.

98. Гонцяж Я. Адміністративна реформа: нездійсненні мрії та втрачені можливості. Як знайти конструктивний шлях для реалізації основних компонентів адміністративної реформи? / Я. Гонцяж, Н. Гнидюк. – К.: Міленіум, 2002. – 136 с.

99. Горбань О.М. Основи теорії систем та системного аналізу / О.М. Горбань, В.С. Бахрушин. – Запоріжжя, ГУ «ЗІДМУ», 2004. – 204 с.

100. Горбатенко В.П. Проблема місцевого самоврядування у понятійно-інституціональному вимірі // Ідеологія державотворення в Україні: історія і сучасність: Матеріали науково-практичної конференції, 22-25 листопада 1996 року. – К., 1997. – С. 214-215.

101. Горбатенко В.П. Стратегія модернізації суспільства: Україна і світ на зламі тисячоліть: Монографія / В.П. Горбатенко. – К.: Видавничий центр «Академія», 1999. – 240 с.

102. Горбатов В.М. Конкуренентоспособность и циклы развития интегрированных структур бизнеса: Монографія / В.М. Горбатов. – Х.: ИД «ИНЖЭК», 2006. – 592 с.

103. Горский Ю.М. Гомеостатика: модели, свойства, патологии // Гомеостатика живых, технических, социальных и экологических систем: Коллектив. моногр. / Под ред. Ю.М. Горского. – Новосибирск: Наука, Сиб. отд., 1990. – С. 20-67.

104. Государственная политика и управление. Учебник. В 2 ч. – Часть I. Концепции и проблемы государственной политики и управления / Под ред. Л.В. Сморгунова. – М.: «Российская политическая энциклопедия» (РОССПЭН), 2006. – 384 с.

105. Государство и бизнес. Правительственная политика по отношению к средним и малым предприятиям и управление предприятиями в Японии. Выпуск I / Ред. коллектив: Б.И. Конанов, В.А. Казак, В.Г. Гавриленко. – Мн., 1993. –115 с.

106. Грани глобализации: Трудные вопросы современного развития / Руков. автор. кол., автор предисл. и послесл. М.С.Горбачев. – М.: Альпина Паблишер, 2003. – 592 с.

107. Грановский В. Заметки о реформе государственного управления в Украине / В. Грановский, С. Дацюк [Электронный ресурс]. – Режим доступа: http://xyz.org.ua/russian/win/discussion/state_management.html

108. Грееф Г. Общественный прогресс и регресс / Г. Грееф. – СПб.: Типография Ю.Н.Эрлих, Садовая, № 9, 1896. – 336 с.

109. Грешневиков А.Н. Подоплека «устойчивого развития». Почему Россия не должна слепо полагаться на рекомендации международных организаций / А.Н. Грешневиков, М.Я. Лемешев // Независимая газета. – 2000. – №100 (2162). – 20 июля.

110. Гринченко С.Н. Метаэволюция (систем неживой, живой и социально-технологической природы) / С.Н.Гринченко. – М.: ИПИРАН, 2007. – 456 с.

111. Грицяк І. А. Європейське управління: теоретико-методологічні засади: монографія / І.А. Грицяк. – К.: К.І.С., 2006. – 398 с.

112. Грицяк І.А. Орієнтація на стандарти європейського адміністративного простору / І.А. Грицяк // Адміністративне право України. Академічний курс: в 2 т. / [Авер'янов В.Б., Андрійко О.Ф., Битяк Ю.П., Голосніченко І.П., Ківалов С.В. та ін.]; під ред. В.Б. Авер'янова (голова). – К.: Юридична думка, 2005. – Т. 2: Особлива частина. – 2005. – С. 526-530.

113. Громадські організації у дискурсі демократизації суспільств: монографія / Мін-во освіти і науки, молоді та спорту України, Нац. пед. ун-т імені М.П.Драгоманова; за наук. ред. В.П. Беха; редкол.: В.П. Бех (голова) /

Г.О. Нестеренко (заст. голови) [та ін.]. – К.: Вид-во НПУ імені М.П.Драгоманова, 2011. – 680 с.

114. Гумилев Л.Н. География этноса в исторический период / Л.Н. Гумилев. – Л.: Наука, 1990. – 278 с.

115. Гуревич П.С. Закономерности и социальные перспективы научно-технического прогресса / П.С. Гуревич // Новая технократическая волна на Западе / Гуревич П. С. (отв. ред.). – М.: Прогресс, 1986. – С. 3-30.

116. Гуцал А. На пороге нового тысячелетия: куда дрейфует мир? / А. Гуцал // Зеркало недели. – 2000. – 15 января. – С. 6.

117. Дафт Р. Менеджмент: [6-е изд.] / Р. Дафт; [пер. с англ.]. – СПб.: Питер, 2006. – 864 с.

118. Делегация США покинула зал ГА ООН в знак протеста против речи Ахмадинежада [Электронный ресурс]. – Режим доступа: <http://news.online.ua/430779/delegatsiya-ssha-pokinula-zal-ga-oon-v-znak-protesta-protiv-rechi-ahmadinedzhada/>

119. Демянко Ю.Г. И все-таки – устойчивое развитие. Полемика с Анатолием Грешневиковым и Михаилом Лемешевым / Ю.Г. Демянко // Независимая газета. – 2000. – №120 (2182). – 2 июня.

120. Державне управління: європейські стандарти, досвід та адміністративне право / [Авер'янов В.Б., Дерещ В.А., Ославський М.І., Писаренко Г.М., Пухтецька А.А.]; за заг. ред. В.Б. Авер'янова. – К.: Юстініан, 2007. – 288 с.

121. Державне управління: проблеми адміністративно-правової теорії та практики / [Авер'янов В.Б., Андрійко О.Ф., Битяк Ю.П., Ківалов С.В. та ін.]; під ред. В.Б. Авер'янова. – К.: Факт, 2003. – 384 с.

122. Джейкобс Ч.С. Нейроменеджмент: почему не работает мотивация методом кнута и пряника; [пер. с англ.]. / Чарльз С. Джейкобс. – К.: Companion Group, 2010. – 208 с.

123. Дністрянський М. Перспективи вдосконалення територіального політико-адміністративного устрою України: методологічні і прикладні аспекти / М. Дністрянський // Регіональна економіка. – 1997. – № 2. – С. 92-100.

124. Добреньков В.И. Фундаментальная социология: в 15 т. – Т. 8. Социализация и образование / В.И. Добреньков, А.И. Кравченко. – М.: ИНФРА-М, 2005. – 1040 с.: ил.

125. Добронравова И.С. Синергетика: становление нелинейного мышления / И.С. Добронравова. – К.: «Либідь», 1990. – 152 с.

126. Дубов А.В. Экологический гомеорез как основа эволюции / А.В. Дубов // Экологические технологии. – 2005. – № 10. – С. 77-78.

127. Дубов Д.В. Кібербезпека: світові тенденції та виклики для України / Д.В. Дубов, М.А. Ожеван. – К.: НІСД, 2011. – 30 с.

128. Духовное производство: Социально-философский аспект проблемы духовной деятельности / [Толстых В.И., Козлова Н.Н., Межуев В.М. и др.]. – М.: Наука, 1981. – 352 с.

129. Дюркгейм Э. О разделении общественного труда. Метод социологии / Э. Дюркгейм. – М.: Наука, 1991. – 575 с.

130. Європейська правова база місцевого і регіонального розвитку: бюлетень / Делегація України в Конгр. місц. і регіон.влад Ради Європи [та ін.]. – К.: ПОЛИВОДА А.В., 2010. – 120 с.

131. Європейська Хартія про місцеве самоврядування – стандарт місцевої демократії для країн-членів Ради Європи // Правда України. – 1995. – 21 грудня.

132. Європейські орієнтири місцевого і регіонального розвитку: [зб. матер. та докум. / за заг. ред. М. Пухтинського, М. Власенка]. – К.: Вид-во Академії муніципального управління, 2009. – 508 с.

133. Єременко В.Г. Про науку і курс «соціальної економіки» / В.Г.Єременко // Економіка України. – 1996. – №5. – С. 52-65.

134. Єрмошенко М.М. Концепція національної інформаційної політики України. / Єрмошенко М.М., Канигін В.М., Грабенко А.М. // Укр. акад. Інформатики Укр ІНТЕІ. Препр. – К., 1993. – 13 с.

135. Закон України «Про інформацію» // Відомості Верховної Ради України (ВВР). – 1992. – № 48. – Ст. 650.

136. Закон України «Про об'єднання громадян» від 16.06.1992 р. // Відомості Верховної Ради України. – 1992. – № 34. – Ст. 504.

137. Закон України «Про місцеве самоврядування в Україні» від 21.05.1997 р. № 280/97-ВР [Електронний ресурс]. – Режим доступу: <http://zakon.rada.gov.ua/cgi-bin/laws/main.cgi?nreg=280%2F97-%C2%D0>.

138. Закон України «Про місцеве самоврядування в Україні» {Із змінами, внесеними згідно із Законом N 163-XIV (163-14) від 06.10.98, ВВР, 1998, N 48, ст.292} // Відомості Верховної Ради України (ВВР). – 1997. – № 24. – Ст. 170.

139. Зарубіжний досвід упровадження електронного урядування / [авт. кол.: Камінська Т., Камінський А., Пасічник М. та ін.]; за заг. ред. С.А. Чукут. – К.: НАДУ, 2008. – 200 с.

140. Засоби подолання кризових явищ у системі державного управління: світовий досвід і України: Наукова записка / Відп. ред. В.П. Горбатенко. – К.: Інститут держави і права ім. В.М. Корецького НАН України, 2011. – 68 с.

141. Зворотний зв'язок [Електронний ресурс]. – Режим доступу: <http://users.kpi.kharkov.ua/lre/bde/ukr/pedde/feedback.htm>

142. Зворотний зв'язок: Матеріал з Вікіпедії – вільної енциклопедії [Електронний ресурс]. – Режим доступу: http://uk.wikipedia.org/wiki/Зворотний_зв'язок.

143. Зворотний зв'язок та ефективність наступної дії [Електронний ресурс]. – Режим доступу: <http://www.info-library.com.ua/books-text-4962.html>

144. Зеленько Г.І. Інституціоналізація громадянського суспільства у постсоціалістичних країнах (на прикладі країн вишеградської групи та України): Дис. ... доктора політ. наук: 23.00.02 / Зеленько Галина Іванівна. – К., 2007. – 388 с.

145. Зигерт В. Принятие решений – простое дело / В. Зигерт, Л. Ланг // Зигерт В. Руководитель без конфликтов; [сокр. пер. с нем.] / В. Зигерт, Л. Ланг. – М.: Экономика, 1990. – С. 317-322.

146. Зинченко В.П. Человек развивающийся. Очерки российской психологии / В.П. Зинченко, Е.Б. Моргунов. – М.: Тривола, 1994. – 304 с.
147. Зіллер Жак. Політико-адміністративні системи країн ЄС / Жак Зіллер; [пер. з франц. В. Ховхун]. – К.: «Основи», 1996. – 420 с.
148. Ивакин А.А. Диалектическая философия / Алексей Аркадьевич Ивакин. – Одесса: Феникс; Сумы: Университетская книга; М.: Транслит, 2007. – 440 с.
149. Ильин И.А. Собрание сочинений: В 10 т. / И.А. Ильин. – М.: Русская книга, 1993. – Т. 2. Кн. 1. – 386 с.
150. Иноземцев В.Л. За десять лет. К концепции постэкономического общества: Научное издание / В.Л. Иноземцев. – М.: «Academia», 1998. – 576 с.
151. Иноземцев В.Л. Теория постиндустриального общества как методологическая парадигма российского обществоведения / В.Л. Иноземцев // Вопросы философии. – 1997. – № 10. – С. 29-44.
152. История менеджмента: [учеб. пособие] / под ред. Д.В.Валового. – М.: ИНФРА-М, 1997. – 256 с.
153. Каган М.С. Мир общения: Проблема межсубъектных отношений / М.С. Каган. – М.: Политиздат, 1988. – 319 с.
154. Калина Н.Ф. Лингвистическая психотерапия / Н.Ф. Калина. – К.: Ваклер, 1999. – 282 с.
155. Калініченко Б.М. Влада засобів масової інформації: політологічний аналіз: Автореф. дис. на здобуття наук. ступеня канд. політ. наук: спец. 23.00.03 «Політична культура та ідеологія» / Б.М. Калініченко. – К., 2009. – 16 с.
156. Калініченко М.М. Влада громадянського суспільства: Монографія / М.М. Калініченко. – Суми: ВТД «Університетська книга», 2006. – 175 с.
157. Капитанчук Ю. Б. Помощь руководителю в принятии решений: методика баласных листов / Ю.Б. Капитанчук // Журнал практического психолога: тематический выпуск: Организационная психология и организационное консультирование. – 2000. – № 5-6. – С. 135-137.

158. Капица С.П. Синергетика и прогнозы будущего / С.П. Капица, С.П. Курдюмов, Г.Г. Малинецкий. – Изд-е 3-е. – М.: Эдиториал УРСС, 2003. – 290 с.
159. Кара-Мурза С.Г. Игра на вымирание [Электронный ресурс] // Кара-Мурза С.Г. Наше время // Ратник. Независимый интернет журнал. – Режим доступа: <http://ratnik.by.ru/200709/19.htm>
160. Кара-Мурза С. Г. Манипуляция сознанием / С. Г. Кара-Мурза. – М.: Эксмо-Пресс, 2001. – 832 с.
161. Карамушка Л.М. Психологія управління: навчальний посібник для студ. вищ. навч. закладів та слухачів ін-тів післядиплом. освіти / Л.М. Карамушка. – К.: Міленіум, 2003. – 344 с.
162. Кар'єра в Alt [Электронный ресурс]. – Режим доступа: http://alt.com.ua/ukr/page/career_in_alt
163. Карташев В.А. Система систем / В.А. Карташев. – М.: Прогресс-Академия, 1995. – 325 с.
164. Кастельс М. Пути к информационному обществу: структура занятости в семи главных индустриальных странах, 1920-1990 гг. / М. Кастельс, Ю. Аояма // Международный обзор труда. – М., 1995. – Т. 133. – № 1/3. – С. 52-79.
165. Качуровський М.О. Синергетика: нове мислення: Навчальний посібник / Качуровський М.О., Наумкіна О.А., Цикін В.О. – Суми: СумДПУ ім. А.С.Макаренка, 2004. – 128 с.
166. Кемпбэл Э. Стратегический синергизм. – 2-е изд. / Э. Кемпбэл, Лаче К. Саммерс. – СПб.: Питер, 2004. – 416 с.
167. Керецман В. Идея регіоналізації в Україні: основні підходи / В. Керецман // Вісник Хмельницького інституту регіонального управління та права. Механізм державного управління. – 2004. – № 4(12). – С. 299-306.
168. Киселев Г.С. Человек, культура, цивилизация на пороге III тысячелетия / Г.С. Киселев. – М.: Изд.фирма «Восточная литература» РАН, 1999. – 87 с.

169. Кірмач А.В. Правове регулювання проходження державної служби: європейський досвід та його впровадження в Україні: автореф. дис. на здобуття наук. ступеня канд. юрид. наук : спец. 12.00.07 «Адміністративне право і процес; фінансове право; інформаційне право» / А. В. Кірмач. – К., 2010. – 20 с.

170. Князева Е.Н. Взращивать социальные инновации – значит управлять креативно [Электронный ресурс] / Е.Н. Князева. – Режим доступа: <http://spkurdyumov.narod.ru/Knyazeva36.htm>

171. Князева Е.Н. Основания синергетики. Синергетическое мировидение. 3-е изд., доп. / Е.Н. Князева, С.П. Курдюмов. – М.: Книжный дом: «ЛИБРОКОМ», 2010. – 256 с.

172. Князева Е.Н. Саморефлективная синергетика / Е.Н.Князева // Вопросы философии. – 2001. – № 10. – С. 99-113.

173. Князев В.Н. Человек и технология / В.Н. Князев. – К.: Либідь, 1990. – 173 с.

174. Козик В.В. Інноваційні процеси в Україні з погляду еволюційної економіки [Електронний ресурс] / В.В. Козик, Ю.І. Сидоров. – Режим доступу: http://www.nbuuv.gov.ua/portal/natural/Vnulp/Logistyka/2010_690/12.pdf

175. Козловська Г.В. Організаційна свідомість: діалектика індивідуального і суспільного: дис. ... канд. філос. наук: 09.00.04 / Козловська Ганна Вікторівна. – К., 2006. – 195 с.

176. Козюбра М. І. Принцип верховенства права та вітчизняна теорія і практика / М.І. Козюбра // Українське право: матеріали міжнар. конф. [«Верховенство права: питання теорії та практ.».]. – 2006. – № 1. – С. 15-23.

177. Коліушко І. Б. Проблеми правового забезпечення адміністративної реформи / І.Б. Коліушко // Адміністративна реформа в Україні: шлях до Європейської інтеграції : [зб. наук. пр.]. – К. : ООО «АДЕФ-Україна», 2003. – С. 59-63.

178. Колпаков В. К. Адміністративне право України: підручник / В.К. Колпаков, О.В. Кузьменко. – К.: Юрінком Інтер, 2003. – 544 с.

179. Конвенція про доступ до інформації, участь громадськості в процесі прийняття рішень і доступ до правосуддя з питань щодо навколишнього середовища; Орхус, Данія, 23-25 червня 1998 р. [Електронний ресурс]. – Режим доступу: <http://www.unesco.org/env/pp/documents/cep43r.pdf>.

180. Конвенція про захист прав людини і основоположних свобод від 4 листопада 1950 р., ратифікована Законом України «Про ратифікацію Конвенції про захист прав людини і основоположних свобод 1950 р., Першого протоколу та протоколів № 2, 4, 7 та 11 до Конвенції» № 475/97-ВР від 17 липня 1997 р. // Відомості Верховної Ради України, – 1997. – № 40. – Ст. 263.

181. Корнієвський О.А. Громадські об'єднання у системі національної безпеки держави: монографія / О.А.Корнієвський. – К.: Альтерпрес, 2010. – 396 с.

182. Кресіна І. Громадянське суспільство: Відокремити зерна від половини / І. Кресіна, О. Полішкарлова // Віче. – 2002. – № 4. – С. 23-27.

183. Кривов В.Д. Технология аналитического сопровождения макроэкономических решений и их обоснования перед общественностью / В.Д. Кривов // Актуальные проблемы российской экономики. Аналитический вестник Совета Федерации ФС РФ. – 2002. – № 7(163). – С. 4-9.

184. Кризовий менеджмент // сайт групи SA Political Communications [Електронний ресурс]. – Режим доступу: <http://sapcom.org.ua/crisisman.html>

185. Крохмаль Н.В. Історичні форми саморегуляції соціального процесу / Н.В. Крохмаль. – Запоріжжя: «Просвіта», 2004. – 144 с.

186. Крушанов А.А. К вопросу о природе управления / А.А. Крушанов // Информация и управление. – М.: Наука, 1985. – 285 с.

187. Кузнецов Б.Л. Синергетический менеджмент. Технология управления прорывами [Электронный ресурс] / Б.Л. Кузнецов. – Режим доступа: <http://spkurdyumov.narod.ru/Kuznetsov26.htm>

188. Кузьмин В.П. Принцип системности в теории и методологии К. Маркса. – 3-е изд. доп. / В.П. Кузьмин. – М.: Политиздат, 1986. – 399 с.

189. Кулагина Н.В. Символ как средство мировосприятия и миропонимания / Н.В. Кулагина. – М.: Московский психолого-социальный институт; Воронеж: НПО «МОДЭК», 1999. – 80 с.

190. Кулик В. О. Вплив міжнародних мережевих громадянських ініціатив на безпекову політику України / В. О. Кулик; [Електронний ресурс]. – Режим доступу: <http://www.politika.org.ua/?p=982>

191. Кун Т. Структура научных революций / Т. Кун; [пер. с англ. Налетова И.З.]. – М.: АСТ, 2002. – 608 с.

192. Курашвили Б.П. Очерк теории государственного управления / Б.П. Курашвили; Отв. ред. д.ю.н. М.И. Пискотин; АН СССР, Ин-т государства и права. – М: «Наука», 1987. – 292 с.

193. Курдюмов С.П. Новые тенденции в научном мировоззрении / С.П. Курдюмов // Космическое мировоззрение – новое мышление XXI века: материалы междунар. науч.-обществ. конференции. 2003: в 3-х т. / Под ред. В.В. Фролова, Е.Н. Черноземовой, Т.П. Григорьевой, О.А. Лавреновой, Е.А. Бровко. – М.: Международный Центр Рерихов, Мастер-Банк, 2004. – Т. 1. – С. 82-91.

194. Куриц С.Я. Болезни государства. Диагностика патологий системы государственного управления и права: монография / С.Я. Куриц, В.П. Воробьев. Моск. гос. ин-т междунар. отношений (ун-т) МИД России. – М.: МГИМО(У) МИД России, 2009. – 472 с.: ил.

195. Лазаревич А.А. Глобальное коммуникативное общество / А.А. Лазаревич. – Минск: Белорусская книга, 2008. – 350 с.

196. Леонтьев Д.А. Психология смысла: природа, строение и динамика смысловой реальности / Д.А. Леонтьев. – М.: Смысл, 1999. – 487 с.

197. Лесков Л.В. Семантическая Вселенная / Л.В. Лесков // Вестник Московского Университета. – Серия 7: Философия. – 1994. – №2. – С. 3-18.

198. Лось В.А. Устойчивое развитие: Учебное пособие / В.А. Лось, А.Д. Урсул. – М.: Агар, 2000. – 254 с.

199. Лукашевич М.П. Соціологія. Загальний курс: Підруч. – 2-е вид. / М.П. Лукашевич, М.В. Туленков – К.:Каравела, 2006. – 408 с.

200. Лукашевич М.П. Менеджмент соціальної роботи: теорія і практика: навч. посібник для студ. вузів / М.П. Лукашевич, М.В. Туленков. – К.: Каравела, 2007. – 296 с.

201. Лукашевич М.П. Соціологія. Основи загальної, спеціальних та галузевих теорій : підруч. / М.П.Лукашевич, М.В.Туленков, Ю.І.Яковенко. – К.: Каравела, 2008. – 544 с.

202. Луман Н. Власть / Н. Луман; [Пер. с нем. А.Ю. Антоновского]. – М.: Праксис, 2001. – 256 с. – (Серия «Образ общества»).

203. Луман Н. Дифференциация / Н. Луман; [Пер. с нем. Б. Скуратов]. – М.: Издательство «Логос», 2006. – 320 с.

204. Луман Н. Общество как социальная система / Н. Луман; [Пер. с нем. А. Антоновский]. – М.: Издательство «Логос», 2004. – 232 с.

205. Луман Н. Социальные системы. Очерк общей теории / Н. Луман. – СПб.: Наука, 2007. – 643 с.

206. Луман Н. Эволюция / Н. Луман; [Пер. с нем. А. Антоновский]. – М.: Издательство «Логос», 2005. – 256 с.

207. Мадієвський С. Як це робилось в третьому рейху / С. Мадієвський // Дзеркало тижня. – 2007. – № 6 (635). – С. 22.

208. Майнцер К. Сложность бросает нам вызов в XXI веке: динамика и самоорганизация в век глобализации [Электронный ресурс] / К. Майнцер. – Режим доступа: <http://spkurdyumov.narod.ru/Mayntser5.htm>

209. Маловічко О.В. Організаційний потенціал держави у дискурсі глобалізації та інформатизації: Автореф дис. на здобуття наук. ступеня канд. філос. наук: спец. 09.00.03 «Соціальна філософія та філософія історії» / О.В. Маловічко. – К., 2010. – 20 с.

210. Маркетинг: Материал из Википедии – свободной энциклопедии [Электронный ресурс]. – Режим доступа: <http://ru.wikipedia.org/wiki/%СC%E0%F0%EA%E5%F2%E8%ED%E3>

211. Марков Б.В. Философская антропология / Б.В. Марков. – СПб.: Форум, 2008. – 352 с.
212. Маркс К. Соч. – 2-е изд. / К. Маркс, Ф. Энгельс. – М.: Государственное издательство политической литературы, 1955-1981. – Т.1. – М.: Государственное издательство политической литературы, 1955. – 798 с.
213. Маркс К. Сочинения. – 2-е изд. / К. Маркс. Ф. Энгельс. – М.: Государственное издательство политической литературы, 1955-1981. – Т.20. – М.: Государственное издательство политической литературы, 1961. – 858 с.
214. Маркс К. Сочинения. – 2-е изд. / К.Маркс. Ф.Энгельс. – М.: Государственное издательство политической литературы, 1955-1981. – Т.27. – М.: Государственное издательство политической литературы, 1962. – 746 с.
215. Маркс К. Сочинения. – 2-е изд. – М.: Государственное издательство политической литературы, 1955-1981. – Т.37. – М.: Государственное издательство политической литературы, 1965. – 630 с.
216. Маркс К. Сочинения. – 2-е изд. – М.: Государственное издательство политической литературы, 1955-1981. – Т.42. – М.: Государственное издательство политической литературы, 1974. – 570 с.
217. Маслобоева О.Д. Российский органицизм и космизм XIX-XX вв. эволюция и актуальность: Монография / О.Д. Маслобаева. – М.: АПК и ППРО, 2007. – 296 с.
218. Медведева Ю.А. Тенденции и факторы развития обратной связи в современной системе государственного управления / А.Ю. Медведева // Государственное управление. Электронный вестник. Выпуск № 12. – 2007. – Сентябрь. – С. 1-7. [Электронный ресурс]. – Режим доступа: <http://e-journal.spa.msu.ru/images/File/2007/12/Medved.pdf>.
219. Медведев В.А. Распад: Как он назревал в «мировой системе социализма» / В.А. Медведев. – М.: Международные отношения, 1994. – 400 с.
220. Менеджмент персоналу: Навч. посіб. Вид. 2-ге, без змін / [В.М. Данюк, В.М. Петюх, С.О. Цимбалюк та ін.]; За заг. ред. В.М. Данюка, В.М. Петюха. – К.: КНЕУ, 2006. – 398 с.

221. Мережі і мережеві війни: Майбутнє терору, злочинності та бойових дій / За ред. Дж. Арквіллі, Д.Ронфельдта; [пер. з англ. А.Іщенко]. – К.: Вид. дім «Києво-Могилянська академія», 2005. – 350 с.

222. Мескон М.Х. Основы менеджмента / М.Х. Мескон, М. Альберт, Ф. Хедоури; [пер. с англ.]. – М.: Дело, 1992. – 700 с.

223. Мироненко П.В. Політична стратегія і тактика в умовах нестабільності суспільно-державного розвитку: автореф. дис. на здобуття наук. ступеня канд. політ, наук: спец. 23.00.02 «Політичні інститути та процеси» / П.В. Мироненко. – К., 2009. – 20 с.

224. Міщенко С.Г. Моделі оцінки стимулюючого ефекту оподаткування / С.Г. Міщенко // Економіка і прогнозування. – 2007. – № 3. – С. 99-109.

225. Модернізація України – наш стратегічний вибір: Щорічне Послання президента України до Верховної Ради України. – К.: НІСД, 2011. – 432 с.

226. Моисеев Н.Н. Универсум. Информация. Общество / Н.Н. Моисеев. – М.: «Устойчивый мир», 2004. – 367 с.

227. Моисеев Н.Н. Человек и ноосфера / Н.Н. Моисеев. – М.: Молодая гвардия, 1990. – 351 с.

228. Мочалов И.И. Вернадский В.И. о логике и методологии научного творчества / И.И. Мочалов // Вопросы философии. – 1963. – №5. – С. 106-117.

229. Налимов В.В. Реальность нереального / В.В. Налимов, Ж.А. Дрогалина. – М.: Изд-во «МИР ИДЕЙ», АО АКРОН, 1995. – 432 с.

230. Научные основы государственного управления в СССР / [Пискотин М.И., Лунев А.Е., Тихомиров Ю.А., Вишняков В.Г., Лазарев Б.М. и др.]; ред. кол.: А.Е. Лунев, М.И. Пискотин, Ц.А. Ямпольская. – М.: Наука, 1968. – 439 с.

231. Нестационарные структуры и диффузный хаос / [Ахромеева Т.С., Курдюмов С.П., Малинецкий Г.Г., Самарский А.А.]. – М.: Наука, 1992. – 544 с.

232. Нестеренко Г.О. Персонал: управління на засадах самоорганізації: Навчальний посібник / Г.О. Нестеренко. – К.: Вид-во НПУ імені М.П.Драгоманова, 2010. – 350 с.

233. Новая технократическая волна на Западе / Гуревич П. С. (отв. ред.). – М.: Прогресс, 1986. – 453 с.
234. Новейший философский словарь: 3-е изд., исправл. – Мн.: Книжный дом, 2003. – 1280 с.
235. Обратная связь // Большая советская энциклопедия. – М.: Советская энциклопедия. 1969-1978. [Электронный ресурс]. – Режим доступа: <http://dic.academic.ru/dic.nsf/bse/115242/Обратная>.
236. Ожеван М. Комуникативна модель освіти в епоху нелінійного мислення/ М. Ожеван // Вища освіта України. – 2003. – №3. – С. 29-35.
237. Ожеван М. Фронти й тили інформаційних війн / М. Ожеван. – К.: Прометей, 2006. – 26 с.
238. Ожеван М.А. Основні напрями зовнішніх інформаційно-маніпулятивних впливів на суспільні трансформації в Україні: засоби протидії / М.А. Ожеван // Стратегічні пріоритети. – 2011. – № 3. – С. 118-126.
239. Ожегов С.И. Словарь русского языка / С.И. Ожегов; под ред. Н.Ю.Шведовой. – М.: Русский язык, 1985. – 797 с.
240. Олуйко В. Удосконалення адміністративно-територіального устрою України як необхідний крок адміністративної реформи / В. Олуйко // Управління сучасним містом. – 2004. – № 1-3(13). – С. 23-26.
241. Орбан-Лембрик Л.Е. Психологія управління: Посібник / Л.Е. Орбан-Лембрик. – К.: Академвидав, 2003. – 568 с.
242. Основи демократії: посібник / М. Бессонова, О. Бірюков, С. Бондарчук та ін.; заг. ред. А. Колодій; М-во освіти і науки України, Ін-т вищої освіти АПН України, Укр.-канд.проект «Демократична освіта», Ін-т вищої освіти. – К.: Вид-во «Ай Бі», 2002. – 684 с.
243. Отоцкий Л. Стаффорд Бир и перспективы ИТ [Электронный ресурс] / Л. Отоцкий // Компьютерра. – 2003. – №36. – 14 октября. – Режим доступа: <http://www.computerra.ru/offline/2003/511/29598/>

244. Отоцкий Л. Уроки Стаффорда Бира [Электронный ресурс] / Л. Отоцкий // Компьютерра. – 2004. – №36. – 29 сентября. – Режим доступа: <http://offline.computerra.ru/2004/560/35979/>

245. Отоцкий Л.Н. Стеффорд Бир и жизнеописание системы в XXI веке [Электронный ресурс] / Л.Н. Отоцкий. – Режим доступа: <http://spkurdyumov.narod.ru/Ototsk.htm>

246. Очерки по истории теоретической социологии XX столетия (от М. Вебера к Ю. Хабермасу, от Г. Зиммеля к постмодернизму) / Ю.В. Давыдов, А.Б. Гофман, А.Д. Ковалев и др. – М.: Наука, 1994. – 380 с.

247. О'Шонесси Дж. Принципы организации управления фирмой / Дж. О'Шонесси; [Пер. с англ.]. – М.: Прогресс, 1979. – 420 с.

248. Павлюк А. Реформування адміністративно-територіального устрою України: проблеми та перспективи реалізації / А. Павлюк // Стратегічні пріоритети. – 2007. – № 1 (2). – С. 159-164.

249. Палеха Ю.І. Способи психологічного захисту / Ю.І. Палеха [Електронний ресурс]. – Режим доступу: http://www.dere.com.ua/library/paleha/psyho_zahist.shtml

250. Пантин В.И. Социоестественная история и глобализация // Материалы постоянно действующего междисциплинарного семинара Клуба ученых «Глобальный мир». – 2002. Т. 2. – Вып. 3(15). – М., 2002. – С. 5-35.

251. Панцхава И.Д. Диалектический материализм в свете современной науки / И.Д. Панцхава, Б.Я. Пахомов. – М.: Мысль, 1971. – 262 с.

252. Парсонс Т. О социальных системах / Т. Парсонс; Под ред. В.Ф.Чесноковой и С.А.Белановского. – М.: Академический Проект, 2002. – 832 с.

253. Парсонс Т. О структуре социального действия / Т. Парсонс. – М.: Академический Проект, 2000. – 880 с.

254. Парсонс Т. Система современных обществ / Толкот Парсонс; [пер. с англ. Л.А. Седого и А.Д. Ковалева; под ред. М.С. Ковалевой]. – М.: Аспектпресс, 1998. – 270 с.

255. Перегудов Ф.И. Введение в системный анализ / Ф.И. Перегудов, Ф.П. Тарасенко. – М.: Высшая школа, 1989. – 320 с.

256. Петрушенко Л.А. Единство системности, организованности и самодвижения / Л.А. Петрушенко. – М.: Мысль, 1975. – 286 с.

257. Петрушенко Л.А. Принцип обратной связи. (Некоторые философские и методологические проблемы управления) / Л.А. Петрушенко. – М.: Мысль, 1997. – 139 с.

258. Підлуська І. Політична комунікація: український досвід // Аналітика №5 / І. Підлуська [Електронний ресурс]. – Режим доступу: <http://old.europexxi.kiev.ua/ukrainian/analitika/05/001.html>

259. Пилипенко В.Е. Социальный морфогенез: эволюция и катастрофы (Синергетический подход): [монография] / В.Е. Пилипенко, В.А. Поддубный, И.В. Черненко; АН Украины, Ин-т социологии. – К. : Наукова думка, 1993. – 98 с.

260. Полякова Н.Л. XX век в социологических теориях общества / Н.Л. Полякова. – М.: Издательство «Логос», 2004. – 384 с.

261. Попов С.М. Зворотний зв'язок у системі соціального менеджменту: монографія / Сергій Попов. – Запоріжжя, Просвіта, 2010. – 444 с.

262. Попов С.М. Адаптація управлінської системи організації до зовнішнього середовища як один з феноменів соціогенезу і культурогенезу / С.М. Попов // Культурологічний вісник: науково-теоретичний щорічник Нижньої Наддніпряниці. – Запоріжжя: Просвіта, 2011. – Випуск 26. – С. 155-162.

263. Попов С.М. Атрибутивні характеристики соціального управління як єдиного соціального управління / С.М. Попов // «Українське суспільство у вимірах глобалізації та євроінтеграції: тенденції та перспективи розвитку: зб. тез доповідей Міжнар. наук.-прак. конф. (м. Запоріжжя, 20-21 жовтня 2010 р.). – Запоріжжя: РВВ ЗДІА, 2011. – С. 129-131.

264. Попов С.М. Культурологічна парадигма організаційної культури як чинника авторегуляції соціальної системи / С.М. Попов // Соціальні технології:

актуальні проблеми теорії і практики: [зб. наук. пр.] / Класич. приват.ун-т. – Запоріжжя: Вид-во КПУ, 2011. – Випуск 49. – С. 301-310.

265. Попов С.М. Механізм самоорганізації суспільної системи в умовах інтеграційних процесів / С.М. Попов // Антикризова стратегія регіональної молодіжної політики: зб. тез третьої всеук.наук.-прак. конф. [Під ред. В.В. Ликова, П.Г. Давидова]. – Донецьк: Норд-Прес, 2011. – С. 150-151.

266. Попов С.М. Синергетична концепція самоорганізації: теоретико-методологічний аналіз / С.М. Попов // Гілея (науковий вісник): зб. наук. пр. – К.: Вид-во УАН ТОВ «НВП» «ВІР», 2010. – Випуск №41 (№11). – С. 247-257.

267. Попов С.М. Синергетична методологія соціосинергетики як нового наукового напрямку / С.М.Попов // Гуманітарний вісник Запорізької державної інженерної академії: [зб. наук. пр.]. – Запоріжжя: Вид-во ЗДІА, 2010. – Випуск 42. – С. 171-181.

268. Попов С.М. Взаємодія позитивних і негативних зворотних зв'язків у соціоприродних системах та їх вплив на культурно-історичний процес / С.М. Попов // Культурологічний вісник: науково-теоретичний щорічник Нижньої Наддніпряни. – Запоріжжя: Просвіта, 2011. – Випуск 27. – С. 146-152.

269. Попов С.М. Гомеостаз як механізм саморегуляції соціальної системи / С.М.Попов // Перспективи. Соціально-політичний журнал. – Південноукраїнський національний педагогічний університет ім. К.Д.Ушинського. – Одеса, 2011. – № 1(47). – С. 74-80.

270. Попов С.М. Соціально-філософська рефлексія системної методології управління / С.М. Попов // Мультиверсум: Філософський альманах. – К., 2011. – Випуск 3 (101). – С. 18-28.

271. Попов С.М. Формування взаємовідносин у системі «природа-людина», «техніка-людина», «соціальна система-людина» / С.М. Попов // Ноосфера і цивілізація: Гол. ред. Додонов Р.О. – Донецьк, 2011. – Вип. 10-11 (12). – С. 209-217.

272. Поппер К. Открытое общество и его враги. Т.1; Чары Платона / К. Поппер; [Пер. с англ. под ред. В.Н.Садовского]. – М.: Феникс, Международный фонд «Культурная инициатива», 1992. – 448 с.

273. Поппер К. Открытое общество и его враги. Т.2; Время лжепророков: Гегель. Маркс и другие оракулы / К. Поппер; [Пер. с англ., под ред. В.Н.Садовского]. – М.: Феникс, Международный фонд «Культурная инициатива», 1992. – 528 с.

274. Популярный энциклопедический словарь / гл. ред. А.П. Горкин. – М.: Большая Российская энциклопедия, 1999. – 1583 с.

275. Посикера Л.Р. Политическая коммуникация в условиях избирательной компании: Анализ концепций и технологий: Автореф. дисс. на соискание ученой степени кандидата политических наук: спец. 23.00.02. «Политические институты, процессы и технологии» / Л.Р. Посикера. – М., 1994. – 45 с.

276. Постанова Кабінету Міністрів України від 24 лютого 2003 р. N 208 «Про заходи щодо створення електронної інформаційної системи «Електронний Уряд» [Електронний ресурс]. – Режим доступу: <http://dt.ua/articles/26881>

277. Почепцов Г.Г. Теорія комунікацій. 2 вид., доп. / Г.Г. Почепцов. – К.: ВЦ «Київський університет», 1999. – 307 с.

278. Права громадян у сфері виконавчої влади: адміністративно-правове забезпечення реалізації та захисту / [Авер'янов В.Б., Андрійко О.Ф., Битяк Ю.П., Діхтієвський П.В. та ін.]; під ред. В.Б. Авер'янова. – К.: Наукова думка, 2007. – 586 с.

279. Предборська І.М. Теорія соціальної зміни: соціально-філософський аналіз: Автореф дис. на здобуття наук. ступеня д-ра філос. наук: спец. 09.00.03 «Соціальна філософія та філософія історії» / І.М. Предборська. – К., 1993. – 23 с.

280. Пригожин И. От существующего к возникающему. Время и сложность в физических науках / И. Пригожин; [пер. с англ.]. / под. ред. Ю.Л. Климонтовича. – М.: Наука, 1985. – 338 с.

281. Пригожин И.Р. Порядок из хаоса. Новый диалог человека с природой / Илия Пригожин, Изабель Стингерс; общ. ред. и послесл. В.И. Аршинова, Ю.Л. Климонтовича, Ю.В. Сачкова. – Изд. 5-е. – М.: КомКнига, 2005. – 422 с.

282. Принцип управления по модели (принцип адаптации) [Электронный ресурс]. – Режим доступа: <http://motollok.ru/princip-upravleniya-po-modeli-princip-adaptacii/>

283. Принципы управления [Электронный ресурс]. – Режим доступа: <http://www.itstan.ru/it-i-is/principy-upravlenija.html>

284. Проблеми удосконалення організаційно-правового механізму реалізації виконавчої влади в Україні: наук. доповідь / [за заг. ред. В.Б. Авер'янова]. – К.: Ін-т держави і права ім. В.М. Корецького НАН України, 2006. – 48 с.

285. Проблемы общей теории социалистического государственного управления / [Курашвили Б.П., Оболенский А.В., Пискотин М.И., Розенбаум Ю.А., Рудашевский В.Д. и др.]; отв. ред. М.И. Пискотин. – М.: Наука, 1981. – 312 с.

286. Проект Адміністративно-процедурного кодексу України: Законопроект № 2789 від 18 липня 2008 р. [Електронний ресурс]. – Режим доступу: http://gska2.rada.gov.ua/pls/zweb_n/webproc2_5_1 J?ses=10007&num_s=2&num=2789&date1=&date2=&name_zp=&out_ty pe=&id

287. Про Загальнодержавну програму адаптації законодавства України до законодавства Європейського Союзу: Закон України № 1629-IV від 18 березня 2004 р. // Відомості Верховної Ради України. – 2004. – № 29. – Ст. 367.

288. Про Кабінет Міністрів України: Закон України № 279-VI від 16 травня 2008 р. // Відомості Верховної Ради України. – 2008. – № 25. – Ст. 241.

289. Прокофьев Ф.И. Социум: сущность, развитие, прогнозирование. Новые подходы. (Материалы к лекциям). / Ф.И. Прокофьев, А.М. Гугнин. – Днепропетровск: Самиздат, 1992. – 59 с.

290. Про схвалення Концепції розвитку системи надання адміністративних послуг органами виконавчої влади: Розпорядження Кабінету Міністрів України № 90-р від 15 лютого 2006 р. // Офіційний вісник України. – 2006. – № 7. – Ст. 376.

291. Публічна служба. Зарубіжний досвід та пропозиції для України / [за заг. ред. В.П. Тимощука, А.М. Школика]. – К.: Конус-Ю, 2007. – 735 с.

292. Пухтецька А.А. Запровадження принципів та стандартів належного урядування в діяльності публічної адміністрації / А.А. Пухтецька [Електронний ресурс] // Наукові записки НаУКМА. Том 103. – 2010. – Режим доступу: http://www.nbu.gov.ua/portal/Soc_Gum/NaUKMA/law/2010_103/index.html

293. Пухтецька А.А. Поняття Європейського адміністративного простору: необхідність запровадження у вітчизняній адміністративно-правовій науці / А.А. Пухтецька // Юридична Україна. – 2006. – № 2. – С. 38-44.

294. Пухтецька А.А. Сучасне розуміння змісту принципів децентралізації та централізації в адміністративно-правовій науці: порівняльно-правовий аспект // Науковий вісник Академії муніципального управління: [зб. наук. пр.]. Серія «Право». – К.: Видавничо-поліграфічний центр Академії муніципального управління. – 2010. – Вип. 1. – С. 116-126.

295. Пушкин В.Г. К уточнению понятия «самоорганизация» и о его значении в эволюционной теории / В.Г. Пушкин // Организация и эволюция живого. – Л.: Наука, 1972. – С. 45-48.

296. Петерс Т. Исследования об организациях / Т. Петерс, Р. Уотерман // Пью Д.С., Хиксон Д.Дж. Хрестоматия. Краткое изложение работ признанных авторитетов в теории и практике менеджмента. – М.: Международный Центр Дистанционного Обучения «Линк», 1992. – С.124.

297. Рада Європи. Резолюція Комітету Міністрів «Про захист особи від актів адміністративних органів влади» від 28 вересня 1977 р., № (77) 31 // Основи адміністративного судочинства та адміністративного права: навч. посібник / [за заг. ред. Куйбіди Р.О., Шишкіна В.І.]. – К.: Старий світ, 2006. – С. 427-437.

298. Рада Європи. Резолюція Парламентської Асамблеї Ради Європи «Функціонування демократичних інституцій в Україні» № 1549 від 19 квітня 2007 р. [Електронний ресурс]. – Режим доступу: <http://zakonl.rada.gov.ua>

299. Рада Європи. Рекомендація Комітету Міністрів державам-членам «Про реалізацію адміністративними органами влади дискреційних повноважень» від 11 березня 1980 р., № R (80) 2 // Основи адміністративного судочинства та адміністративного права: навч. посібник / [за заг. ред. Куйбіди Р.О., Шишкіна В.І.]. – К.: Старий світ, 2006. – С. 438-451.

300. Рада Європи. Рекомендація Комітету Міністрів державам-членам «Про публічно-правову відповідальність за спричинену шкоду» від 11 вересня 1984 р., № R (84) 15 // Основи адміністративного судочинства та адміністративного права: навч. посібник / [за заг. ред. Куйбіди Р.О., Шишкіна В.І.]. – К.: Старий світ, 2006. – С. 452-468.

301. Рада Європи. Рекомендація Комітету Міністрів державам-членам «Про адміністративні процедури, які впливають на права великої кількості осіб» від 17 вересня 1987 р., № R (87) 16 // Основи адміністративного судочинства та адміністративного права: навч. посібник / [за заг. ред. Куйбіди Р.О., Шишкіна В.І.]. – К.: Старий світ, 2006. – С. 469-487.

302. Реформування державного управління в Україні: проблеми і перспективи: Монографія / [Кол. авт.: В.В. Цветков (наук. кер.), С.Д. Дубенко, Н.Р. Нижник та ін.]. – К.: Оріяни, 1998. – 364 с.

303. Риккерт Г. О системе ценностей / Г. Риккерт // Науки о природе и науки о культуре. – М.: Республика, 1998. – С. 365-403.

304. Розова С.С. Классификационная проблема в современной науке / С.С. Розова. – Новосибирск: Наука, 1986. – 222 с.

305. Ролз Д. Теория справедливости / Д. Ролз // Антология мировой политической мысли. В 5 т. – Т. 2. Зарубежная политическая мысль. XX в. / Нац. общество.-науч. фонд Акад. полит, науки; Руководитель проекта Г.Ю. Семигин и др.; Ред.-науч. совет: пред совета Г.Ю.Семигин и др. – М.: Мысль, 1997. – С. 684-697.

306. Романов В.Л. Социальная самоорганизация и государственность. – 2-е изд., пераб. и доп. / В.Л. Романов. – М.: Изд-во РАГС, 2003. – 236 с.
307. Российская социологическая энциклопедия / под общ. ред. академика РАН Г.В. Осипова. – М.: Издательская группа НОРМА-ИНФРА, 1999. – 672 с.
308. Рубцов Н.Н. Символ в искусстве и жизни / Н.Н. Рубцов. – М.: Наука, 1991. – 176 с.
309. Рудой А.И. Миры / А.И. Рудой. – К.: Освита України, 2010. – 372 с.
310. Руководство «Администрация и Вы – принципы административного права в области отношений между административными органами и частными лицами (часть первая) // Администрация и частные лица – европейский и российский опыт поиска взаимопонимания / [кол. авт.: Тихомиров Ю. и др.] ; под общ. ред. В. Н. Южакова. – М.: Статут, 2006. – 208 с. – (Совет Европы и Центр стратегических разработок).
311. Ручка А.О. Курс історії теоретичної соціології / А.О. Ручка. – К.: Наукова думка, 1995. – 224 с.
312. Ручка А.О. Концепт «субкультура» та його застосування в соціології / А.О. Ручка // Нова соціокультурна реальність в Україні: теорія, методологія, практика. – К.: ДАКККіМ, 2008. – С. 14-20.
313. Ручка А. Медіа і глобальна культура: контекст сучасності / А. Ручка // Медіа. Демократія. Культура. – К.: ІС НАНУ, 2008. – С. 133-152.
314. Рябека О.Г. Державно-громадське управління у дискурсі демократизації суспільства: монографія / за наук. ред. проф. В.П. Бега; Мін-во освіти і науки України, Нац. пед. ун-т імені М.П. Драгоманова. – К.: Вид-во НПУ імені М.П. Драгоманова, 2011. – 289 с.
315. Сагатовский В.Н. Основы систематизации всеобщих категорий / В.Н. Сагатовский. – Томск: Изд-во Том. ун-та, 1973. – 431 с.
316. Садовский В.Н. Основания общей теории систем / Вадим Николаевич Садовский. – М.: Наука, 1974. – 279 с.

317. Сакс Д. Про нову соціологію економічного розвитку / Джефрі Сакс [Електронний ресурс] // Незалежний культурологічний часопис «І». – 2008. – число 53. – Режим доступу: <http://www.ji.lviv.ua/n53texts/sachs.htm>

318. Самарский А.А. Моделирование нелинейных явлений в современной науке / А.А.Самарский, С.П.Курдюмов // Информатика и научно-технический прогресс. – М.: АН СССР, 1987. – С. 50-73.

319. Саморегуляція соціального організму країни: монографія /за ред. В.П. Беха; В.П. Бех (голова), Н.В. Крохмаль, Г.О. Нестеренко; Мін-во освіти і науки, Нац. пед. ун-т імені М.П.Драгоманова. – К.: Вид-во НПУ імені М.П. Драгоманова, 2010. – 652 с.

320. Саморозвиток територій уможливить децентралізація // Урядовий кур'єр. – 2008. – № 122. – С. 6.

321. Сетров Н.М. Основы функциональной теории организации. Философский очерк / Н.М. Сетров. – Л.: Наука, Ленинградское отделение, 1972. – 164 с.

322. Синергетика в экономике и управлении. Юбилейный сборник трудов каф. ЭОУП КамПИ. – Набережные Челны: Изд. КамПИ, 2003. – 398 с.

323. Системи керування [Електронний ресурс]. – Режим доступу: http://joiner.org.ua/index.php?option=com_content&view=article&id=121&Itemid=178&limitstart=1

324. Сіренко В.Ф. Соціальні інтереси як фактор реалізації законодавства / В.Ф. Сіренко // Правова держава: Щорічник наукових праць Інституту держави і права ім. В.М. Корецького НАН України. Випуск 7. – К.: Інститут держави і права ім.В.М. Корецького НАН України, 1996. – С. 98 .

325. Скотт Дж.Т. Выработка взаимовыигрышных решений / Дж.Т. Скотт // Скотт Дж. Т. Конфликты, пути их решения. – К.: Внешторгиздат, 1991. – С. 148-165.

326. Скрипнюк О.В. Демократія: Україна і світовий вимір (концепції, моделі та суспільна практика) / О.В. Скрипнюк. – К.: Логос , 2006 . – 368 с.

327. Словарь иностранных слов / А.Я. Абрамович и др.; под ред. А.Г. Спиркина и др. – 12-е изд., стереотип. – М.: Русский язык, 1985. – 607 с.

328. Сорокин П.А. Человек. Цивилизация. Общество / П.А. Сорокин. – М.: Политиздат, 1992. – 543 с.

329. Соснін О.В. Інвестиції в людський розвиток в умовах глобальної трансформації: Навчальний посібник / Соснін О.В., Воронкова В.Г., Ажажа М.А. – Львів: Магнолія 2006, 2011. – 602 с.

330. Соціальні системи у дискурсі синергетичної парадигми / за наук. ред. В.П. Беха. – К.: Вид-во НПУ імені М.П.Драгоманова, 2011. – 486 с.

331. Степанов А.М. Основы медицинской гомеостатики (лекции по теории и практике биоинформационных коррекций) / Степанов А.М. – М.: [Б.и.], 1993. – 222 с.

332. Стратегія інтеграції України до Європейського Союзу, затверджена Указом Президента України № 615/98 від 11 червня 1998 р. [Електронний ресурс]. – Режим доступу: <http://www.liga.net>.

333. Стратегії розвитку України: теорія і практика / За ред. О.С. Власюка. – К.: НІСД, 2002. – 864 с.

334. Телешун С. Конституційні засади територіального устрою України: Альтернативи і перспективи / С. Телешун // Віче. – 2000. – № 5. – С. 13-19.

335. Теоретичні засади вирішення проблем державного управління в Україні: наук. доповідь / [Авер'янов В.Б., Андрійко О.Ф., Дубенко С.Д., Кривенко Л.Т., Кре-гул Ю.І.]; під заг. ред. Ю.С. Шемшученка, В.Б. Авер'янова. – К.: Ін-т держави і права ім. В. М. Корецького НАН України, 1995. – 23 с.

336. Тертичка В. Державна політика: аналіз та здійснення в Україні / Валерій Тертичка. – К.: Вид-во Соломії Павличко «Основи», 2002. – 750 с.

337. Тойнби Дж. Постижение истории. – М.: Прогресс, 1991. – 736 с.

338. Плахов В.Д. Традиции и общество: Опыт философско-социологического исследования / В.Д. Плахов. – М.: Мысль, 1982. – 220 с.

339. Туленков М.В. Закономірності формування організаційної взаємодії в системі соціального управління / М.В.Туленков // Соціальні технології: актуальні проблеми теорії і практики: міжнар. міжвуз. зб. наук.пр. – Випуск 36. – Запоріжжя: Вид-во ГУ «ЗІДМУ», 2007. – С. 358-375.

340. Туленков М.В. Раціональність в управлінні в транзитивному суспільстві: монографія / М.В.Туленков. – К.: ІПК ДЗСУ, 2007. – 300 с.

341. Туленков М.В. Теоретико-методологічні основи організаційної взаємодії в соціальному управлінні: Монографія / М.В. Туленков. – К.: Каравела, 2009. – 512 с.

342. Туровский Р. Основы и перспективы региональных политических исследований / Р. Туровский // Полис. – 2001. – № 1. – С. 138-156.

343. Україна: поступ у ХХІ століття. Стратегія економічної та соціальної політики на 2000-2004 роки: Послання Президента України Л.Кучми до Верховної Ради України [Електронний ресурс]. – Режим доступу: <http://zakon1.rada.gov.ua/cgi-bin/laws/main.cgi?page=1&nreg=276%E0%2F2000>

344. Україна: проблеми самоорганізації: [В 2 т.] / В. Кремень, Д. Табачник, В. Ткаченко. – К.: Промінь, 2003. – Т.2. Десятиріччя суспільної трансформації. – 464 с.

345. Управление организацией: энциклопедический словарь / Под ред. Поршнева А.Г., Кибанова А.Я., Гунина В.Н. – М.: ИНФРА-М, 2001. – 822 с.

346. Управление персоналом: Энциклопедический словарь / А.Я. Кибанов [и др.]; ред.: А.Я. Кибанов; Министерство общего и профессионального образования Российской Федерации, Государственный университет управления. – М.: Инфра-М, 1998. – VIII, 456 с.

347. Управління людськими ресурсами: філософські засади. Навчальний посібник / під ред. д. ф. н., проф. В.Г. Воронкової. – К.: ВД «Професіонал», 2006. – 576 с. [Електронний ресурс]. – Режим доступу: http://pidruchniki.com.ua/15840720/menedzhment/upravlinnya_lyudskimi_resursami_-_voronkova_vg

348. Урманцев Ю.А. Начало общей теории систем / Ю.А. Урманцев // Системный анализ и научное знание. – М.: Наука, 1978. – С. 7-41.
349. Файоль А. Общее и промышленное управление / А. Файоль; Б.В.Бабин-Корень (пер.с фр.), А.К.Гастев (предисл.). – М.: Центральный ин-т труда, 1923. – 123 с.
350. Философский словарь / И.В. Андрущенко, О.А. Вусатюк, С.В. Линецкий, А.В. Шуба. – К.: А.С.К., 2006. – 1056 с.
351. Философский словарь: словарь / Ред. И.Т. Фролов. – 6-е изд., перераб. и доп. – М.: Политиздат, 1991. – 560 с.
352. Философский словарь / Под ред. И. Т. Фролова. – 7-е изд., перераб. и доп. – М.: Республика, 2001. – 719 с.
353. Філософський словник соціальних термінів / за ред. Андрущенка В. – Х.: «Корвін», 2002. – 672 с.
354. Философский энциклопедический словарь / Под ред. С.С.Аверинцева, Э.А.Араб-Оглы, Л.Ф.Ильичева и др. – 2-е изд. – М.: Сов. энциклопедия, 1989. – 815 с.
355. Франкл В. Человек в поисках смысла / В. Франкл. – М.: Академическая книга, 1990. – 368 с.
356. Фукуяма Ф. Конец истории и последний человек / Ф. Фукуяма; [Перевод с англ. М.Б. Левина]. – М.: «Издательство АСТ»: ЗАО НПП «Ермак», 2004. – 588 с.
357. Фукуяма Ф. Великий крах. Людська природа і відновлення соціального порядку / Ф. Фукуяма; [пер. с англ. В. Дмитрука]. – Львів: Кальварія, 2005. – 380 с.
358. Фулье (Фуйе) А.Ж.Э. Современная наука об обществе / Фулье (Фуйе) Альфред Жюль Эмиль; [Пер. с фр.]. – Изд 2-е. стереотипное. – М.: КомКнига, 2007. – 344 с.
359. Хайек Ф. Право, законодательство и свобода: Современное понимание либеральных принципов справедливости и политики / Фридрих Август фон Хайек. – М.: ИРИСЭН, 2006. – 644 с.

360. Хантингтон С. Столкновение цивилизаций / Самюэль Хантингтон; [пер. с англ. Т. Велимеева]. – М.: АСТ: АСТ МОСКВА, 2006. – 571 с.

361. Холл Р.Х. Принятие решений / Р.Х. Холл // Организации: структуры, процессы, результаты. – СПб.: Питер, 2001. – С. 254-270.

362. Цыганков П.А. Международные отношения: [учебн. пособие] / П.А.Цыганков. – М.: Новая школа, 1996. – 320 с.

363. Черных Е.А. Организационная культура предприятия в системе управления персоналом: Дисс. ... канд. экон. наук: 08.00.05 / Черных Екатерина Алексеевна. – МГУ: 2006. – 212 с.

364. Черняк Ю.И. Анализ и синтез систем в экономике / Ю.И. Черняк. – М.: Экономика, 1970. – 151 с.

365. Черняк Ю.И. Системный анализ в управлении экономикой / Ю.И. Черняк. – М.: Экономика, 1975. – 191 с.

366. Чумаков А.Н. Контуры целостного мира: монография. – 2-е изд., перераб. и доп. / А.Н. Чумаков. – М.: Проспект, 2011. – 432 с.

367. Шавкун І.Г. Менеджмент як соціокультурне явище: соціально-філософський аналіз: Автореф. дис. на здобуття наук. ступеня д-ра філос. наук: спец. 09.00.03 «Соціальна філософія та філософія історії» / І.Г. Шавкун. – К.: 2008. – 35 с.

368. Шамхалов Ф.И. Государство и экономика. Власть и бизнес. – 2-е изд., перераб. и доп. / Ф.И. Шамхалов. – М.: ЗАО Издательство «Экономика», 2005. – 713 с.

369. Шарий В. І. Антикризисні технології як механізм реалізації цілей державного управління: дис. ... канд. наук з держ. упр.: 25.00.02 / Шарий В'ячеслав Іванович. – К., 2006. – 179 с.

370. Швальбе Б. Принятие решения – важный компонент делового успеха / Б. Швальбе, Х. Швальбе // Швальбе Б. Личность, карьера, успех: [пер. с нем.] / Б. Швальбе, Х. Швальбе. – М.: Издательская группа «Прогресс», «Прогресс-интер», 1993. – С. 196-200.

371. Шварценберг Р.-Ж. Политическая социология: В 3 ч. / Р.-Ж. Шварценберг; [Пер. с фр.]. – М.: [Российская академия управления], 1992. – Ч. 1. – М.: [Российская академия управления], 1992. – 180 с.
372. Шеллинг Ф.В.Й. Сочинения в 2 т. / Ф.В.Й. Шеллинг; [Пер. с нем.]. – Т. 1. – М.: Мысль, 1987. – 637 с.
373. Шеллинг Ф.В.Й. Сочинения в 2 т. / Ф.В.Й. Шеллинг; [Пер. с нем.]. – Т.2. – М.: Мысль, 1987. – 636 с.
374. Шеннон К. Работы по теории информации и кибернетике / К. Шеннон. – М.: Изд-во иностранной литературы, 1963. – 830 с.
375. Шеннон К.Э. Символический анализ релейных и переключательных схем // Шеннон К.Э. Работы по теории информации и кибернетике / К.Э. Шеннон; [пер. с англ.]. – М.: Иностранная литература, 1963. – С. 9-45.
376. Школик А. М. Порівняльне адміністративне право: навч. посібник / Школик А.М. – Львів: ЗУКЦ, 2007. – 308 с.
377. Шмальгаузен И.И. Фактор эволюции / И.И. Шмальгаузен. – М.: АН СССР, 1946. – 198 с.
378. Шпенглер О. Закат Европы. Очерки морфологии мировой истории. 1. Гештальт и действительность / О. Шпенглер; [Пер. с нем., вступ. ст. и примеч. К.А. Свасьяна]. – М.: мысль. 1993. – 663 с.
379. Штейнер Е.С. Феномен человека в японской традиции: личность или квазиличность? / Е.С. Штейнер // Человек и культура: Индивидуальность в истории культуры. – М.: Наука, 1990. – С. 164-190.
380. Штомпка П. Социология социальных изменений / П. Штомпка; [Пер. с англ. под ред. В.А. Ядова]. – М.: АСПЕКТ ПРЕСС, 1996. – 416 с.
381. Шумилов В. М. Международное право и Глобальная правовая система / В.М. Шумилов // Московский журнал международного права. – 2002. – № 4(48). – С. 3-19.
382. Щербина С.В. Организационная культура в западной традиции: природа, логика формирования и функции / С.В. Щербина // Социологические исследования. – 1996. – № 7. – С. 47-53.

383. Щербина С. В. Организационная культура как фактор перехода к рыночной экономике: Дис. ... канд. экон. наук: 22.00.08 / Щербина Сергей Вячеславович. – М., 1999. – 146 с.
384. Югай Г.А. Общая теория жизни / Г.А. Югай. – М.: Мысль, 1985. – 256 с.
385. Юдин Э.Г. Системный подход и принцип деятельности. Методологические проблемы современной науки / Э.Г. Юдин. – М.: Изд-во «Наука», 1978. – 391 с.
386. Юнг К.Г. Архетип и символ / К.Г. Юнг. – М.: Ренессанс, 1999. – 304 с.
387. Юридична енциклопедія: в 6-ти т. / редкол.: Ю.С. Шемшученко (голова рекол.) та ін. – К.: «Укр. Енцикл.», 1998. – Т.2: Д-Й. – 1999. – 744 с. : іл.
388. Эко Умберто. Средние века уже начались / Эко Умберто // Иностранная литература. – 1994. – №4. – С. 258-267.
389. Янг С. Системное управление организацией / С. Янг; [Пер. с англ., Под ред. С.П.Никонорова, С.А.Батасова]. – М.: «Советское радио», 1972. – 456 с.
390. Ashford N.A. Sustainable Development and Globalization: New Challenges and Opportunities for Work Organization / N.A. Ashford // Paper presented at the conference “Promoting New Forms of Work Organization and Other Cooperative Arrangements for Competitiveness and Employability”, 23rd – 25th January. – Athens: National and Kapodistrian University of Athens, 2004. – P. 50-61.
391. Bai G. A sociocybernetic model of sustainable social systems, Proceedings of the 53rd Annual Meeting of the International Society for the Systems Sciences / G. Bai. – Australia, 2009. [Электронный ресурс]. – Режим доступа: <http://journals.iss.org/index.php/proceedings53rd/article/viewFile/1172/422>
392. Bai G. Feedback Principle for Studies of Social Activities, Proceeding 4th International Conference on Sociocybernetics / G. Bai. – Corfu, Greece. – 2003. – June 29 – July 6. [Электронный ресурс]. – Режим доступа: <http://www.unizar.es/sociocybernetics/congresos/CORFU/papers/guohua.pdf>

393. Bai G. Sociocybernetic Approach to Information Systems Development / G. Bai // *Kybernetes – the International Journal of Systems & Cybernetics*. – 1999. – V. 28, № 6/7. – P. 792-809.
394. Bailey K. D. The Autopoiesis of Social Systems: Assessing Luhmann's Theory of Self-Reference / K.D. Bailey // *Systems Research and Behavioral Science*. – 1997. – V.14, № 2. – P. 83-100.
395. Baily K.D. Sociology and the new systems theory: toward a theoretical synthesis / K.D. Baily. – N.Y.: New York Press, 1994. – 372 p.
396. Barbesino P. Autopoietic Systems Theory and the System of Science / P. Barbesino, S.A. Salvaggio // *Social Science Information*, 1996. – V. 35, № 2. – P. 202-203.
397. Bauman Z. Intimations of Postmodernity / Z. Bauman. – London: Routledge, 1992. – 232 p.
398. Bausch K. The Emerging Consensus in Social Systems Theory / K. Bausch. – N.Y.: Kluwer Academic. Plenum Publishers, 2001. – 452 p.
399. Bekh V. P. Nooman of the Social Organism: monography / V.P. Bekh; ed. by I. Predborska. – Sumy: University book, 2010. – 304 p.
400. Braman S. The Autopoietic State: Communication and Democratic Potential in the Net / S. Braman // *Journal of the American Society for Information Science*. – 1994. – V. 45, № 6 – P. 358-368.
401. Brier S. Applying Luhmann's system theory as part of a transdisciplinary frame for communication science / S. Brier // *Cybernetics & Human Knowing*. – 2007. – V. 14, №. 2-3. – P. 29-65.
402. Brier S. Cybersemiotics, Why information is not enough! A Trans-Disciplinary Approach to Information, Cognition and Communication Studies, Through an Integration of Niklas Luhmann's Communication Theory with C.S. Peirce's Semiotics / S. Brier. – Frederiksberg: Samfundslitteratur, 2006. – 554 p.
403. Brier S. Cybersemiotics: An Evolutionary World View Going Beyond Entropy and Information into the Question of Meaning / S. Brief // *Entropy*. – 2010. – V. 12. – P. 1902-1920.

404. Carver C.S. Control Processes and Self-Organization as Complementary Principles Underlying Behavior / C.S. Carver, M.F. Scheier // *Personality and Social Psychology Review*. – 2002. – V. 6, № 4. – P. 304-315.

405. Corning. P.A. Synergy and Self-Organization in the Evolution of Complex Systems / P.A. Corning // *Systems Research*. – 1994. – V. 12, № 2, – P. 89-121.

406. De Fleur M. L. Theories of Mass Communication. – 2nd ed. / De Fleur M. L. – N. Y.: David McKay Company, 1970. – 185 p.

407. Dempster B. A self-organizing systems perspective on planning for sustainability / B. Dempster // A thesis presented to the University of Waterloo in fulfillment of the thesis requirement for the degree of Master of Environmental Studies in Planning. – Waterloo, Ontario, Canada, 1998. – 180 p.

408. Dimitrova A. Challenging Globalization – The Contemporary Sociological Debate About Globalization (Theoretical Approach) / A. Dimitrova // M.A. Dissertation in Advanced European and International Studies. – Nice, 2002. – 110 p. – [Электронный ресурс]. – Режим доступа: <http://www.ieei.fr/bibliotheque/AnnaDIMITROVA.pdf>.

409. Friedman D.B. Systems theory / D.B. Friedman, K.N. Allen // Brandell R.J. *Theory & Practice in Clinical Social Work*. – 2nd ed. / R.J. Brandell. – Los Angeles, CA: Sage, 2011. – P. 3-18.

410. Fuchs C. Concepts of Social Self-Organisation. INTAS Project «Human Strategies in Complexity» – Report / C. Fuchs. – Vienna: Vienna University of Technology, 2002. – 69 p. [Электронный ресурс]. – Режим доступа: <http://ssrn.com/abstract=385185>.

411. Fuchs C. Modern Society – a Complex, Evolutionary, Self-Organising, Antagonistic System. INTAS Project «Human Strategies in Complexity» – Research Paper / C. Fuchs. – Vienna: Vienna University of Technology, 2002; [Электронный ресурс]. – Режим доступа: <http://fuchs.uti.at/wp-content/uploads/evolution.pdf>.

412. Fuchs C. Social Information and Self-Organisation. INTAS Project «Human Strategies in Complexity»-Internal Report / C. Fuchs // Trappl R.

Proceedings of the 16th European Meeting on Cybernetics and Systems / R. Trappl. – Vienna. Austrian Society for Cybernetic Studies, 2002. – P. 225-230.

413. Fuchs C. Structuration Theory and Self-Organization / C. Fuchs // Systemic Practice and Action Research. – 2003. – V. 16, № 2. – P. 133-167.

414. Fuchs C. Self-organization, knowledge and responsibility / C. Fuchs, W. Hofkirchner // Kybernetes. – 2005. – V. 34, № 1-2. – P. 241-260.

415. Glasersfeld E. v. Cybernetics and the Theory of Knowledge. / E.v. Glasersfeld // Section on System Science and Cybernetics, UNESCO Encyclopedia, 2002; [Электронный ресурс]. – Режим доступа: <http://www.eolss.net>.

416. Haferkamp H. Social Change and Modernity / H. Haferkamp, N.J. Smelser. – Berkeley: Univ of California Press, 1992. – P. 412-429.

417. Hall W. P. Physical Basis for the Emergence of Autopoiesis, Cognition and Knowledge / W. P. Hall // Kororoit Institute Working Papers. – 2011. – № 2. – P. 1-63.

418. Heylighen F. Complexity and Self-organization / F. Heylighen // Bates M. Encyclopedia of Library and Information Sciences / M. Bates, M. N. Maack (Eds.). – London: Taylor & Francis, 2008; [Электронный ресурс]. – Режим доступа: http://pespmc1.vub.ac.be/Papers/ELIS_Complexity.pdf.

419. Heylighen F. The Global Superorganism: an evolutionary-cybernetic model of the emerging network society / F. Heylighen // Social Evolution & History. – 2007. – V. 6, № 1. – P. 58-119.

420. Heylighen F. Cybernetics and Second-Order Cybernetics (3rd ed.) / F. Heylighen, C. Joslyn // Meyers R.A. (ed.), Encyclopedia of Physical Science & Technology, Academic Press / R.A. Meyers. – New York, 2001. – V. 4. – P. 155-170.

421. Hoffkirschner W. Two reviews of cybersemiotics: Why information is not enough / W. Hoffkirschner, S.N. Larsen // Cybernetics & Human Knowing. – 2009. – V. 16, № 1-2. – P. 179-191.

422. Hornung R.B. Principles of sociocybernetics / R.B. Hornung // Paper presented at the 6th Congress of the European Systems Science Union, Symposium on

sociocybernetics «Social Complexities from the Individual to Cyberspace», Paris, France, September 19-22, 2005. [Электронный ресурс]. – Режим доступа: <http://www.afscet.asso.fr/resSystemica/Paris05/hornung.pdf>

423. Iba T. An Autopoietic Systems Theory for Creativity/ T. Iba // *Procedia – Social and Behavioral Sciences*. – 2010. – V. 2, № 4. – P. 6305-6625.

424. Katz R.L. *The Information Society: An International Perspective* / R.L. Katz. – N. Y.: Praeger, 1988. – 168 p.

425. Keesing R.M. *Cultural anthropology: A contemporary perspective*. – 2nd ed. / R.M. Keesing. – Sydney: Holt, Rinehard & Winston, Inc., 1981. – 592 p.

426. Kenny V. The constructions of self-organizing systems / V. Kenny, G. Gardner // *The Irish Journal of Psychology*. – 1988. – V. 9, № 1. – P. 1-24.

427. Lemke J.L. Discourse, dynamics, and social change / J.L. Lemke // *Cultural Dynamics*, 1993. – V. 6, № 1. – P. 243-275.

428. Lourenco A. Autopoietic social systems theory: the coevolution of law and the economy / A. Lourenco // *Australian Journal of Legal Philosophy*. – 2010. – V.35. – P. 35-55.

429. Luhmann N. *Social Systems*. Trans. John Bednarz Jr. and Dirk Baecker / N. Luhmann. – Stanford.: Stanford University Press, 1995. – 627 p.

430. Luhmann N. *Soziale Systeme: Grundriss einer allgemeinen Theorie* / N. Luhmann. – Frankfurt a. M.: Suhrkamp, 1984. – 674 p.

431. Luhmann N. *The Autopoiesis of social systems* / N. Luhmann // *Luhmann N. Essays on self-reference* / N. Luhmann. – N. Y.: Columbia University Press, 1990. – P. 1-20.

432. Maturana H. *Autopoiesis* / H. Maturana // *Zeleny M. Autopoiesis: A theory of living organization* / M. Zeleny. – N. Y.: Elsevier North Holland, 1981. – P. 25-32.

433. Maturana H. *Autopoiesis and Cognition: The Realization of the Living* / H. Maturana, F. Varela // *Cohen R. S. Boston Studies in the Philosophy of Science* / R. S. Cohen, M. W. Wartofsky - Boston: D. Reidel Publishing Company, 1980. – Vol. 42. – 133 p.

434. Maturana H. The Tree of Knowledge: the Biological Roots of Human Understanding [Trans. Robert Paulucci] / H.R. Maturana, F.J. Varela. – Boston: Shambala, 1992. – 269 p.

435. Mingers J. Can social systems be autopoietic? Assessing Luhmann's social theory / J. Mingers // The Sociological Review. – 2002. – V. 50, № 2. – P. 278-299.

436. Mingers J. Self-producing systems: Implications and applications of autopoiesis / J. Mingers. – N.Y.: Plenum Press, 1995. – 246 p.

437. Mitchell R.C. Grounded Theory and Autopoietic Social Systems: Are They Methodologically Compatible? / R.C. Mitchell // Qualitative Sociology Review. – 2007. – V. 3, № 2. – P. 105-118.

438. Mitrany D.A. Working Peace System / D.A. Mitrany. – Chicago: Quadrangle Books, 1966. – 234 p.

439. Neumaier O. Philosophische Perspektiven. Beiträge zum VII. Internationalen Kongress der ÖGP / O. Neumaier, C. Sedmak, M. Zichy. – Frankfurt: Ontos verlag, 2005. – P. 351-356.

440. Nishida Y. The Relationship between Autopoiesis Theory and Biosemiotics: On Philosophical Suppositions as Bases for a New Information Theory / Y. Nishida // tripleC. – 2011. – V. 9, № 2. – P. 424-433.

441. Norman A.L. Informational Society / A.L. Norman. – Kluwer Academic Publishers, 1993. – 276 p.

442. Parsons B. Using Complexity Science Concepts When Designing System Interventions and Evaluations / B. Parsons. – Fort Collins, CO: InSites, April, 2010. [Электронный ресурс]. – Режим доступа: www.insites.org.

443. Pinter R. Information Society. From Theory to Political Practice. Coursebook / R. Pinter. – Budapest: Gondolat, Új Mandátum, 2008. – 245 p.

444. Renn R.W. Development and Initial Validation of the Psychological Climate for Self-management Scale / R.W. Renn, T.M. Huning // Paper presented at 51ST Annual Conference. Midwest academy of management, 2 – 4 October, St.

Louis, Missouri, 2008. [Электронный ресурс]. – Режим доступа: http://www.midwestacademy.org/Proceedings/2008/papers/Renn&Hunning_14.pdf.

445. Rosenau J. N. Turbulence in World Politics: A Theory of Change and Continuity / J. N. Rosenau. – Princeton, N.J.: Princeton University Press, 1990. – 504 p.

446. Scherer A.G. Globalization and corporate social responsibility / A.G. Scherer, G. Palazzo // Crane A. The Oxford Handbook of Corporate Social Responsibility / A. Crane, A. McWilliams, D. Matten, J. Moon, D. Siegel. – N. Y.: Oxford University Press, 2008. – P. 413-431.

447. Schwarz E. Can Real Life Complex Systems Be Interpreted with the Usual Dualist Physicalist Epistemology – Or is a Holistic Approach Necessary? / E. Schwarz // Res-Systemica, 2002. – V. 2, [Special Issue: Proceedings of the fifth European Systems Science Congress, 16 – 19 October 2002, Crete]. [Электронный ресурс]. – Режим доступа: <http://www.afscet.asso.fr/resSystemica/Crete02/Schwarz%20A.pdf>.

448. Schwarz E. Toward a Holistic Cybernetics: From Science Through Epistemology to Being / E. Schwarz // Cybernetics & Human Knowing. – 1997. – V.4, № 1. – P. 17-49.

449. Seidl D. Luhmann's theory of autopoietic social systems. / D. Seidl. – Munich Business Research, Munich School of Management, Munich University, 2004. – P.1-28.[Электронныйресурс]. – Режим доступа: http://www.zfog.bwl.uni-muenchen.de/files/mitarbeiter/paper2004_2.pdf.

450. Swenson R. Autocatakinetics, yes-Autopoiesis, no: Steps towards a unified theory of evolutionary ordering / R. Swenson // International Journal of General Systems. – 1992. – V. 21, № 2. – P. 207-228.

451. Testa B. Emergence and Dissolvence in the Self-organisation of Complex Systems/ B. Testa, L.B. Kier // Entropy. – 2000. – V. 2, № 1. – P. 1-25.

452. Thyssen O. Some basic notions in the systems theory of Niklas Luhmann / O. Thyssen // Cybernetics and Human Knowing. – 1995. – V. 3, № 2. – P. 13-22.

453. Toffler A. *The Adaptive Corporation* / A. Toffler, M. Shapiro. – N.Y.: McGraw-Hill, 1985. – 217 p.

454. Tsul A.S. *Adaptive Self-regulation: A Process View of Managerial effectiveness* / A.S. Tsul, S.J. Ashford // *Journal of Management*. – 1994. – V. 20, №1. – P. 93-121.

455. Van de Vijver G. *New perspectives on cybernetics* / Van de Vijver. – Dordrecht Holland: Kluwer Academic Publishers, 1992. – 252 p.

456. Varela F. *Autonomy and Autopoiesis* / F. Varela // Rolh G. *Self-organizing Systems: An Interdisciplinary Approach* / G. Rolh G., H. Schwegler (Eds.) – Frankfurt: Campus Verlag, 1981. – P. 14-23.

457. Varela F. *Autopoiesis: The organization of living systems, its characterization and a model* / F. Varela, H. Maturana, R. Uribe // *BioSystems*. – 1974. – V. 5, №4. – P. 187-196.

458. Walby S. *Complexity theory, globalisation and diversity* / S. Walby // Conference of the British Sociological Association. New York: University of New York, April, 2003. [Электронный ресурс]. – Режим доступа: <http://www.leeds.ac.uk/sociology/people/swdocs/Modernities%20Globalisation%20Complexities.pdf>.

459. Wallerstein I. *Unthinking Social Science: the limits of nineteenth century paradigms* / I. Wallerstein. – Cambridge: Cambridge University Press, 1991. – 286 p.

460. Wiener N. *Cybernetics: Or Control and Communication in the Animal and the Machine* / Wiener Norbert. – Paris, France: Librairie Hermann & Cie, and Cambridge, MA: MIT Press, 1948. – 212 p.

461. Zeleny M. *Simulation of self-renewing systems* / M. Zeleny, N. Pierre // Jantsch E. *Evolution and Consciousness: Human Systems in Transition* / E. Jantsch, C. Waddington. – Reading Mass: Addison Wesley, 1976. – P. 150-165.

462. Zeleny M. *Self-organisation of living systems: A formal model of autopoiesis* / M. Zeleny // *International Journal of General Systems*. – 1977. – V. 4. – P. 13-22.

463. Zeleny M. Autopoiesis: A paradigm lost? / M. Zeleny // Zeleny M. Autopoiesis dissipative structures and spontaneous social orders / M. Zeleny. – Boulder CO: Westview Press, 1980. – P. 3-43.

464. Zeleny M. All Autopoietic Systems Must Be Social Systems / M. Zeleny, K.D. Hufford // Journal of Social and Biological Structures. – 1991. – V. 14, № 3. – P. 311-332.

465. Haken H. Erfolgsgeheimnisse der Natur-Synergetik: Die Lehre vom Zusammenwirken / H. Haken. – Stuttgart: Deutsche Verlags-Anstalt, 1981. – 255 p.

ДОДАТКИ

Додаток А

Характеристика системи державно-громадського управління

(за О.Г. Рябекою [314])

ПАРАМЕТРИ	СТАЛУ БАЗУ ОРГАНІЗАЦІЙНОЇ ВЗАЄМОДІЇ ДЕРЖАВНОЇ ВЛАДИ І ОГС МАЮТЬ ЗАБЕЗПЕЧИТИ ТАКІ СКЛАДОВІ ЕЛЕМЕНТИ:		СИСТЕМА ДЕРЖАВНО-ГРОМАДСЬКОГО УПРАВЛІННЯ
	держави	організацій громадянського суспільства (ОГС)	
ІНСТИТУТИ	інститути державного управління	інститути громадянського суспільства	територіальні та галузеві центри соціального партнерства
АПАРАТИ	апарати державного управління	громадські ради, колегії. інститут консультантів або радників	центр соціального партнерства інституту радників, консультантів, спільні колегії
ОРГАНИ	органи державного управління	аналітичні центри. неурядові дослідницькі установи, експертні групи	центри соціального партнерства наукового експертного забезпечення
СТРУКТУРИ ЗОВНІШНЬОГО ПРЕДСТАВНИЦТВА	зовнішньо орієнтовані державні структури: <ul style="list-style-type: none"> • міждержавні комісії • комісія «Україна-ЄС» 	зовнішньо орієнтовані огс: <ul style="list-style-type: none"> • журналісти без кордонів • лікарі без кордонів • міжнародна амністія 	зовнішньо орієнтовані колективні структури держави і огс
ПРИНЦИПИ	принципи організації і реалізації політичної (державної) влади	принципи організації і реалізації політичної участі огс (влади недержавної)	інтегративні принципи організаційної взаємодії держави і огс
ЗАСОБИ УПРАВЛІННЯ СУСПІЛЬСТВОМ І ОСОБИСТІЮ	завдяки інструментам насильницького характеру, що апріорі притаманні державі (армія, секретні служби, комітети/ради національної безпеки, поліція/міліція, розвідка і контррозвідка, митниця (деякою мірою), тюрми, виправні заклади та ін.)	завдяки впливу, що ґрунтується на механізмі смислородження і інноваційної діяльності (наука, потреби практики, захисні громадські ініціативи, наприклад, екологічні, антивоєнні, ресурсозберігаючі та ін.)	демократичний стиль управління, що опирається на насилля держави і вплив огс
МЕХАНІЗМ	механізм державного управління	механізм політичної участі огс (населення) в управлінні суспільством	механізм соціального партнерства

Додаток Б

**ПОРІВНЯЛЬНА ХАРАКТЕРИСТИКА РЕЖИМІВ БУТТЯ
СОЦІАЛЬНИХ СИСТЕМ У ЗАЛЕЖНОСТІ ВІД ДОМІНУВАННЯ
РІЗНОВИДІВ ЗВОТНОГО ЗВ'ЯЗКУ**

Параметри системи	Гомеостаз	Гомеорез	Гомеоклаз
<i>Провідний вид зворотного зв'язку</i>	негативний	позитивний	Відсутній або спотворений
<i>Базовий принцип</i>	динамічної рівноваги	стійкої не рівноваги	зростання ентропії
<i>Тип механізму дії</i>	адаптаційний	розвивальний	руйнівний
<i>Домінанта розподілу структурної енергії</i>	на внутрішню роботу	на зовнішню роботу	затухання джерела структурної енергії
<i>Ідеологія поведінки системи управління</i>	консервативна	революційна	ризикована
<i>Медіатор організаційної взаємодії</i>	позитивні цінності суспільства	сенси	ілюзорні цінності і помилкові цілі
<i>Рушійні сили організаційної взаємодії</i>	Менеджери	Менеджери-новатори, лідери	деструктивні елементи суспільства, рухи
<i>Інструменти відтворення системи</i>	закони, звичаї, ритуали, традиції	смыслотворчість, смыслопородження	деструктивні рішення і дії
<i>Сутність буття системи</i>	сталість	розвиток	занепад
<i>Морфологія системи</i>	стала	ускладнюється	руйнується
<i>Організація зв'язків у системі</i>	стала	ускладнюється	спрощується
<i>Характер руху структури внутрішніх відносин</i>	пульсація	інтеграція	дезінтеграція
<i>Функціональні можливості системи</i>	залишаються сталими	нарощуються	дисфункціональність
<i>Зміст змін у структурі системи</i>	сталість функцій для вирішення типових завдань	нарощування і збагачення функцій для вирішення нових завдань	відмирання функцій і банкрутство
<i>Співвідношення змісту і форми</i>	відповідність змісту формам буття	зміст випереджає форму	форма переживає зміст
<i>Тип змін у системі</i>	коливання навколо середньої лінії	прогресивне	регресивне
<i>Характер руху системи у зовнішньому просторі</i>	Дрейф у визначеному діапазоні	Цільова спрямованість, що обмежується навколишнім світом	Зникнення зі сцени історії
<i>Тип суспільства</i>	закрите	відкрите	застійне
<i>Відношення системи до навколишнього світу</i>	вибіркове	агресивне	пасивне
<i>Систематизація концепцій управління</i>	ситуаційний менеджмент, управління за моделями, управління по цілям	м'яке управління інноваційний менеджмент, нейроменеджмент, синергетичний менеджмент	кризовий менеджмент, ризик-менеджмент
<i>Стилі управління</i>	демократичний	ліберальний	авторитарний