

УДК 373.022(497.2):373.015.31:78

DOI <https://doi.org/10.31392/NPU-nc.series5.2022.spec.2.07>

Медвідь Т. О.

БОЛГАРСЬКА ПЕДАГОГІЧНА СИСТЕМА ЯК ЗАСІБ РОЗВИТКУ МУЗИЧНИХ ЗДІБНОСТЕЙ УЧНІВ У КОНТЕКСТІ ЄВРОІНТЕГРАЦІЇ ОСВІТИ УКРАЇНИ

У статті розглянуто суть системи свідомого нотного співу “Столбіца” (“Сходинки”) болгарського педагога Б. Тричкова та названо його послідовників: Б. Бочева, П. Бояджієва, В. Мирчева, К. Стойкова. Розкрито роль дидактичного методу “Столбіца” в розвитку музичних здібностей учнів загальноосвітніх навчальних закладів у контексті євроінтеграційних процесів в Україні. Пояснено значення терміна “столбіца” в перекладі з болгарської мови і виявлено, чому так називає свою систему Б. Тричков. Наведено, що містять наочні посібники під назвою “Столбіца” і що таке вправи-креслення та вправи-схеми.

Висвітлено завдання і форми роботи, які запропонував Б. Тричков у своїй музично-педагогічній системі відповідно до вікових категорій школярів, зокрема учнів 1–4 класів. Зазначено, яким є найдоцільніший віковий період для “свідомого нотного співу”. Запропоновано музично-дидактичні ігри, які можна застосовувати в цей період для стимулювання активності учнів під час вивчення нот. Проаналізовано два основні етапи читання нотного тексту за системою Б. Тричкова (поступеневий та стрибкоподібний) і зазначено порядок вивчення ступенів у процесі засвоєння гами за методом “Столбіца”.

Охарактеризовано п'ять стадій поступеневого інтонування звуків гами та розкрито роль двоголосого співу в музично-педагогічній системі “Столбіца”. Пояснено причину критики Б. Тричковим західноєвропейських методів “Тонворт” і “Тоніка До”, а також розкрито значення “болгарської драбинки” і дидактичного методу “Столбіца” в контексті євроінтеграції освіти України на сучасному етапі.

Дослідницькому пошуку сприяли контент-аналіз вітчизняної та зарубіжної методичної літератури, наукових джерел та періодичних видань, а також методи систематизації й теоретичного узагальнення матеріалу.

Ключові слова: євроінтеграційні процеси, метод “Столбіца”, болгарська драбинка, сходинки, музичні здібності.

У час політичних та соціальних змін, що відбуваються в українському суспільстві на початку ХХІ століття, зусилля українських педагогів-музикантів спрямовані на перезавантаження традиційної системи викладання музичного мистецтва в загальноосвітніх навчальних закладах. “Нове осмислення соціальної мети шкільної музичної освіти в Україні вимагатиме розробки нових педагогічних концепцій на основі творчого використання здобутків національної і світової педагогіки, створення альтернативних програм, з яких учитель матиме змогу обрати ту, що найбільше відповідає його професійним уявленням і можливостям”, – зазначає О. Ростовський [7, с. 13]. На сьогоднішньому етапі реформи МОН України спрямовані насамперед на євроінтеграцію освіти. Внаслідок інноваційних нововведень в українській освітній простір мають поступово впроваджуватися кращі стандарти педагогічної традиції європейських країн. Зокрема, всі зусилля мають бути спрямовані на обмін досвідом і запровадження кращих європейських практик та розбудову системи якості навчання відповідно до європейських стандартів. У наукових статтях і дослідженнях питання євроінтеграційних процесів в освіті України розглядають Л. Гриневич [2], Г. Ковтун, О. Мартиненко, У. Парпан, І. Хомишин та ін. “Конструктивно-критичне вивчення педагогічної теорії з проблеми розвитку освіти в Україні в контексті євроінтеграційних процесів, нагромадженої вітчизняною наукою, є важливим джерелом для визначення тенденцій розвитку національної освіти і науки” [2, с. 5]. Треба зазначити, що в умовах впровадження Концепції Нової української школи та євроінтеграції України важливим є розвиток різноманітних здібностей учнів. Тому питання розвитку музичних здібностей школярів, зокрема на уроках музичного мистецтва, розглядають О. Гумінська, О. Лобова, Е. Печерська, О. Ростовський [7] та ін. Різноманітні завдання та вправи для музичного розвитку школярів пропонують Н. Антоник [1], Г. Букреєва, Р. Дверій, М. Демків та ін. Однак для висвітлення основних площин наукового пошуку щодо проблем розвитку музичних здібностей учнів у контексті євроінтеграційних процесів освіти в Україні було вибрано музично-педагогічну систему болгарського педагога Бориса Тричкова. Деякі аспекти дитячого хорового виховання в Болгарії розглядає А. Соколова [8]. Музично-педагогічну спадщину Б. Тричкова та застосування методу “Столбіца” у школах Болгарії аналізує І. Ніколова [4]. Тому актуальність цих розвідок на сучасному етапі зумовили вибір теми статті. Дослідницькому пошуку сприяли контент-аналіз вітчизняної та болгарської методичної літератури, наукових джерел, періодичних видань, а також методи систематизації й теоретичного узагальнення матеріалу.

Мета статті – розкрити значення педагогічної системи “Столбіца” в музичному розвитку учнів загальноосвітніх навчальних закладів у контексті євроінтеграційних процесів освіти України.

Музично-педагогічна система “Столбіца” (“Столбіца”) болгарського педагога Б. Тричкова (1884–1944) свого часу привернула увагу учителів різних країн світу і є надзвичайно популярною донині. Цьому першочергово сприяли музично-педагогічні курси під керівництвом Б. Тричкова та його послідовників Б. Бочева, П. Бояджієва, В. Мирчева, К. Стойкова та ін. [3, с. 27].

Термін “стълбицата” в перекладі з болгарської означає “сходинки; драбинка” і має три значення:

- гама, яка зображена трьома способами (рис. 1);
- наочний посібник;
- метод.

СХОДИНКИ	ЗВУКОРЯД	ЩАБЛІ

Рис. 1. Гама – столбіца

На схематичних зображеннях гамаи учитель за допомогою указки може пропонувати учням вокальні вправи для інтонування в поступеновому та стрибкоподібному русі.

Наочні посібники “Столбіца”, які були розроблені в Болгарії для кожного класу, містять одноголосі та двоголосі вправи для сольфеджування в різних тональностях, а також вправи-креслення, вправи-схеми [6, с. 77].

I до¹ ре мі мі мі фа со – оль

 II до¹ ре до до до ре мі – і

Потрібно зазначити, що *метод “Столбіца”* Б. Тричков так називає тому, що кожен вид роботи є наступним етапом, новою сходинкою в досягненні мети. “На його думку, в кожній людині необхідно розвинути закладені в ній природою прагнення та любов до співу, навички вільного володіння пісенним текстом шляхом навчання співу з нот, що сприятиме формуванню якомога вищого рівня національної хорової культури” [8, с. 369].

Б. Тричков вважав, що найважливішим завданням для педагога є встановлення координації між голосом та слухом. Для досягнення мети він пропонує репродуктивний спів із голосу вчителя. Педагог вказував, що потрібно створити в учнів “тональне чуття мажорної класичної гамаи”. Гама *До-мажор* була “технічною основою” співу, його “відправним пунктом” [9]. А розвиток метро-ритмічного відчуття, на думку автора, відбувається найефективніше за допомогою ритмічних ударів. Б. Тричков підкреслював, що метро-ритм треба розвивати шляхом його “інкорпорування” (вбирання тілом). Цього можна досягти, зокрема, за допомогою руки, що виконує роль метронома.

У музично-педагогічній системі “Столбіца” чітко запропоновані завдання і форми роботи відповідно до вікових категорій учнів. Навчання в *першому* класі Б. Тричков трактує як перехідний етап від дошкільного до співу у школі. На цьому етапі треба створити “психологічну основу”, на якій розпочнеться майбутній свідомий спів із нот, зокрема розвинути тональне відчуття на основі народної музики і сприяти розвитку метро-ритмічного відчуття. Для цього педагог видав збірку з коментарями “Початкові пісні”. Вона містила



Рис. 2. Гама До-мажор

не тільки мелодичні, але й ритмічні зразки, які необхідно було співати перед вивченням триступневих співаночок у розмірах 2/4, 3/4, 4/4 [4].

Б. Тричков запевняв, що найдоцільніший період для “свідомого нотного співу” – це *другий* клас, де інтонування нотного тексту відбувається впродовж двох основних етапів. Перший – засвоєння гамаи поступеново, другий – стрибкоподібне інтонування звуків гамаи. На першому етапі педагоги надають важливого значення “сходинкам” (рис. 2), називаючи це етапом “співу по нотах без нот” [6, с. 74].

У цей час для стимулювання активності учнів можна проводити музично-дидактичні ігри: “Учитель”

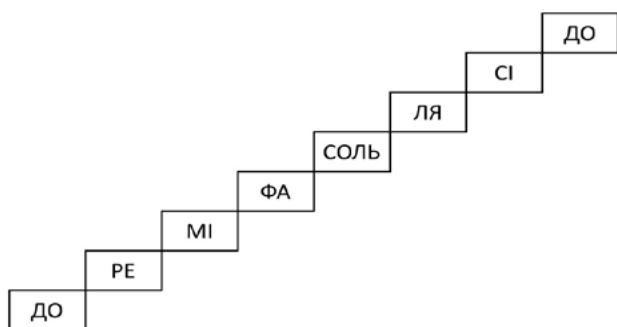
та “Жива гама”. Гра “Учитель” полягає в тому, що школярі показують на сходинках за допомогою указки поступеневий рух гами вгору та вниз. “Жива гама” – це семеро дітей, які отримують назву звуків. Учитель вказує почергово на “ступені гами”, а учні відтворюють голосом свій звук. Потрібно зазначити, що на цьому етапі інтонування відбувається тільки в послідовному русі без будь-яких стрибків [9].

Перший етап містить п’ять стадій. Зокрема:

- 1) поступеневе інтонування ступенів гами вгору та вниз;
- 2) поступеневе інтонування з перервою: після зупинки на будь-якому звуці подальший рух завжди розпочинався з тоніки;
- 3) поступеневе інтонування із затримкою на будь-якому звуці (протяжне його відтворення та повернення на тоніку);
- 4) поступеневе інтонування з повторенням будь-якого тону і повернення на початок.
- 5) рух угору та вниз від будь-якого звука і повернення до нього (“зигзаг”), наприклад, *до-ре-мі-фа-а-а, фа-мі, фа-мі, фа-а-а*.

У педагогічній системі “Столбіца” важливе місце посідає двоголосий спів. Б. Тричков рекомендував уводити двоголосся ще на першому етапі поступеневого засвоєння гами. Розвиток цих навичок здійснювався за допомогою послідовних дій двома указками. Можна навести приклади побудови деяких двоголосих вправ, які пропонував Б. Тричков на початковому етапі двоголосся [6, с. 77–78].

I	до ¹	ре	мі	мі	мі	— і — і — і
II	до ¹	ре	мі	мі	мі	фа со - оль

А також двоголосі вправи з педаллю:

I	до ¹	ре	мі	ре	до — о — о — о
II	до ¹ — о — о — о	до ¹ — о — о — о			

Після поступеневого засвоєння гами відбувається перехід до другого етапу (стрибокподібного співу з нотного аркуша). Б. Тричков радив такий порядок вивчення ступенів у процесі засвоєння гами [9]:

I VIII V VII II VI III IV.

У третьому класі відбувалося інтонування вправ у тональності *До-мажор* у розширеному співацькому діапазоні: *ля* малої октави – *фа (соль)* другої октави; розвиток навичок двоголосого співу, а також свідомий спів альтерованих ступенів у *До-мажорі* з переходом у повну хроматичну гаму [5]. У *четвертому* класі учні вивчали тональність *ля-мінор*. “Відкриття тональності” відбувалося після того, коли школярі засвоїли



Рис. 3. Графічне зображення мажорної та мінорної гам

різноманітні пісні і виробили навички розрізняти мажорне та мінорне звучання. Лише тоді учні порівнювали будову мінорного та мажорного звукоряду [9].

Б. Тричков часто критикував західноєвропейські методи “Тонворт”, “Тоніка До” за те, що вони базувалися на звучанні тризвука, а не гами. На його думку, тризвук залежить від тонального відчуття, тобто гами, “продуктом” якої він є. Окрім того, доказовою базою було твердження про те, що мелодичне відчуття історично передре гармонічному.

Характерна риса болгарської методики розвитку музичних здібностей учнів за системою “Столбіца” – це тривала робота з наочними посібниками. Інтонування вправ спочатку відбувається за допомогою графічного зображення гами, так званої “музичної драбинки” (Рис. 3), а згодом на нотному стані [3, с. 32]:

В Україні на сьогоднішньому етапі не надають великого значення вокальним вправам у підручниках із музичного мистецтва для загальноосвітніх навчальних закладів, однак графічне зображення гами (сходинки чи драбинку) вчителі часто використовують на уроках. Воно допомагає легшому й простішому засвоєнню нотної грамоти, а також сприяє розвитку музичних здібностей учнів. Зокрема, в навчально-методичному комплексі “Відеосольфеджіо на основі українських народних мелодій” Наталії Антоник, який містить робочий зошит із музичного мистецтва для учня, методичний посібник для вчителя та аудіовізуальні слайд-фільми для вивчення нот, яскраво продемонстрована “музична драбинка” [1, с. 2].



Отже, педагогічна діяльність видатного музиканта Б. Тричкова та його система свідомого нотного співу “Столбіца” сприяють розвитку української музичної педагогіки в контексті євроінтеграційних процесів. Оскільки основою музичної освіти у XXI столітті мають стати реальне знання потенційних можливостей учнів та прогнозування потреб і моделей розвитку музичних здібностей дитини, творчо налаштовані вчителі музичного мистецтва можуть мати у своєму педагогічному арсеналі музичні сходинки (драбинку) і використовувати їх для легшого засвоєння нот школярами, адже типова навчальна програма з музичного мистецтва для учнів 1–2 та 3–4 класів передбачає вивчення елементарної нотної грамоти.

Теоретичний аналіз євроінтеграційних засад розвитку музичних здібностей школярів сприятиме систематизації нагромаджених знань і збагатить різнобарвність дидактичних методів на уроках музичного мистецтва. Теоретичні висновки досліджуваної теми відкриють перспективу подальшого наукового пошуку у використанні практичних методів для розвитку музичних здібностей учнів у контексті євроінтеграції освіти України.

Використана література:

1. Антоник Н. Зошит з музичного мистецтва, 4 клас. Дрогобич, 2022. 40 с.
2. Гриневич Л. Вітчизняна педагогічна теорія про розвиток освіти в Україні у контексті євроінтеграційних процесів. *Педагогічний процес : теорія і практика*. 2015. № 1–2 (46–47). С. 5–10.
3. Медвідь Т. Становлення та розвиток загальної музичної освіти в Україні (друга половина ХХ – початок ХХІ століття) : монографія. Дрогобич, 2017. 254 с.
4. Ніколова І. Музикально педагогіческото наследство на Борис Тричков : монографія. Търново, 2011. 200 с.
5. Ніколова І. “Сълбицата” на Борис Тричков като средство за нотно ограмотяване на учениците от трети клас. *Педагогически факултет : сборник доклади*. Търново, 2010. С. 378–381.
6. Пеев І., Кристева С. Болгарський метод “Столбіца” Бориса Тричкова. *Музика в школі*. 1979. Вип. 5. С. 69–91.
7. Ростовський О. Музична освіта в Україні на межі тисячоліть: стан, проблеми, перспективи. *Мистецтво та освіта*. 2000. № 4. С. 9–13.
8. Соколова А. Деякі аспекти дитячого хорового виховання в народній республіці Болгарія (20–70-ті роки ХХ століття). *Педагогіка формування творчої особистості у вищій і загальноосвітній школах*. 2009. № 2. С. 367–375. URL: <http://www.pedagogy-journal.kpu.zp.ua/archive/2009/2/82.pdf>
9. Тричков Б. Сълбицата: български методъ за съзнателно нотно пение. Том І. Софія, 1940. 556 с.

References:

1. Antonyk N. (2020). Zoshyt z muzychnoho mystetstva, 4 klass. [Notebook on musical art, 4th grade]. Drohobych. 40 s. [in Ukrainian].
2. Hrynevych L. (2015). Vitchyzniana pedahohichna teoriia pro rozvytok osvity v Ukraini u konteksti yevrointehratsiinykh protsesiv [National educational theory of development of education in Ukraine in the context of european integration process]. *Pedahohichni protsesy : teoriia i praktyka [Pedagogical process : theory and practice]*. №1–2 (46–47). P. 5–10 [in Ukrainian].
3. Medvid T. (2017). Stanovlennia ta rozvytok zahalnoi muzychnoi osvity v Ukraini (druha polovyna XX – pochatok XXI stolittia) : monohrafiia [Formation and development of general music education in Ukraine (second half of the XX – beginning of the XXI century) : the monograph]. Drohobych. 254 s. [in Ukrainian].
4. Nykolova Y. (2011). Muzykalno pedahohycheskoto nasledstvo na Borys Trychkov : monohrafiata [The musical pedagogical heritage of Boris Trichkov : the monograph]. Tŕnovo. 200 s. [in Bulgarian].
5. Nykolova Y. (2010). “Stŕlbytsata” na Borys Trychkov kato sredstvo za notno ohramotiavane na uchenytsyte ot trety klass. *Pedahohychesky fakultet : sbornyk doklady [“Stolbitsa” by Boris Trichkov as a means of learning musical notation for third-grade students. Faculty of pedagogy : a collection of reports]*. Tŕnovo. P. 378–381 [in Bulgarian].
6. Peiev I. & Krystieva S. (1979). Bolharskyi metod “Stolbitsa” Borysa Trychkova [Bulgarian method “Stolbitsa” by Boris Trichkov]. *Muzyka v shkoli [Music at School]*. Vip. 5. P. 69–91 [in Bulgarian].
7. Rostovskiy O. (2000). Muzychna osvita v Ukraini na mezhi tysiacholit: stan, problemy, perspektyvy [Music education in Ukraine at the turn of the millennium: state, problems, prospects]. *Mystetstvo ta osvita [Arts and education]*. № 4. P. 9–13. [in Ukrainian].
8. Sokolova A. (2009). Deiakie aspekty dytiachoho khorovoho vykhovannia v narodnii respublitsi Bolharia (20–70-ti roky XX stolittia) [Some aspects of children’s choral education in the People’s Republic of Bulgaria (20–70s of the twentieth century)]. *Pedahohika formuvannia tvorchoi osobystosti u vyshchii i zahalnoosvitnii shkolakh [Pedagogy of creative personality formation in higher and general education schools]*. № 2. P. 367–375. <http://www.pedagogy-journal.kpu.zp.ua/archive/2009/2/82.pdf> [in Ukrainian].
9. Trychkov B. (1940). Stŕlbytsata: bŕlharskyi metodŕ za sŕznatelno notno penyie, I. [The Ladder: Bulgarian Method for Conscious Music Singing, I]. Sofiya. 556 s. [in Bulgarian].

Medvid T. The Bulgarian pedagogical system as a means of developing students’ musical abilities in the context of the European integration of Ukrainian education

The article considers the essence of the system of conscious musical singing “Stolbitsa” (“Ladder”) by the Bulgarian teacher B. Trychkov and names his followers: B. Bochev, P. Boyadzhiev, V. Mirchev, K. Stoykov. The role of the didactic method “Ladder” in the development of musical abilities of students of secondary schools is revealed in the context of european integration process in Ukraine. The meaning of the term “ladder” in the Bulgarian translation is explained and it is revealed why B. Trichkov calls his method so. It is shown that they contain visual aids called “Ladder”, and what are drawing exercises and diagram exercises.

The tasks and forms of work proposed by B. Trichkov in his system according to the age categories of schoolchildren, in particular first-fourth grade students, are highlighted. It is indicated what is the most expedient period for “conscious musical singing”. Musical-didactic games are offered, which can be used in this period to stimulate the activity of students during the study of notes. The two main stages of reading the musical text according to the system of B. Trychkov (gradual and abrupt) are analyzed and the order of studying the steps in the process of mastering the scale by the method of “Ladder” is indicated.

Five stages of gradual intonation of scale sounds are described and the role of two-part singing in the “Ladder” system is revealed. The reason for B. Trichkov’s criticism of Western European methods “Tonworth” and “Tonic DO” is explained and the significance of “Bulgarian ladder” and didactic method “Ladder” in the context of European integration process in Ukraine at the present stage is revealed.

The research search was facilitated by the content analysis of domestic and foreign methodological literature, scientific sources and periodicals.

Key words: european integration process, “Stolbitsa” method, Bulgarian ladder, steps, musical abilities.