

371
193

P-P

929/-

КИЕВСКИЙ ГОСУДАРСТВЕННЫЙ ПЕДАГОГИЧЕСКИЙ
ИНСТИТУТ ИМ. А. М. ГОРЬКОГО

На правах рукописи

ЛЮБИМАЯ Раиса Марковна

УДК 371.036

**ВЗАИМОСВЯЗЬ ЭСТЕТИЧЕСКОГО И
НРАВСТВЕННОГО ВОСПИТАНИЯ В
ФОРМИРОВАНИИ ОБЩЕСТВЕННОЙ
АКТИВНОСТИ МЛАДШИХ ШКОЛЬНИКОВ**

13.00.01 — теория и история педагогики

А в т о р е ф е р а т

диссертации на соискание ученой степени
кандидата педагогических наук

Київський державний
педагогічний інститут
ім. Горького
БІБЛІОТЕКА

НБ НПУ

імені М.П. Драгоманова



100313407

Київ — 1983

Работа выполнена в Киевском государственном педагогическом институте имени А. М. Горького.

Научные руководители:

Доктор педагогических наук, профессор А. В. Киричук.
Кандидат педагогических наук, старший научный сотрудник
Л. А. Хлебникова.

Официальные оппоненты:

Доктор педагогических наук, профессор Е. В. Квятковский.
Кандидат педагогических наук, доцент А. Б. Щербо.

Ведущее учреждение: Нежинский государственный педагогический институт имени Н. В. Гоголя, кафедра педагогики.

Защита состоится « *20* » *мая* 1983 года в *75* часов на заседании специализированного совета (К 113.01.02) по присуждению ученой степени кандидата педагогических наук в педагогическом институте имени А. М. Горького (252030, Киев-30, ул. Пирогова, 9).

С диссертацией можно ознакомиться в библиотеке Киевского педагогического института имени А. М. Горького.

Автореферат разослан « *20* » *апреля* 1983 года

Ученый секретарь специализированного совета,
кандидат педагогических наук **И. П. КОПАЧЕВ.**

І. ОБЩАЯ ХАРАКТЕРИСТИКА ИССЛЕДОВАНИЯ

Актуальность темы. В условиях развитого социализма одной из актуальнейших задач воспитания нового человека - сознательного строителя коммунизма - является формирование у него социальной активности.

Ленинская мысль о том, что в основе коммунистической нравственности лежит борьба за укрепление и завершение коммунизма, не только выражает сущность процесса коммунистического воспитания, но и нацеливает на достижение его результата.

Поступательным движением общества развитого социализма продиктовано требование XXVI съезда КПСС к воспитанию нового человека, которое состоит в том, "чтобы повысить качество обучения, трудового и нравственного воспитания в школе, ... на деле укрепить связь обучения с жизнью, улучшить подготовку школьников к общественно полезному труду"¹.

Комплексный подход к воспитанию подрастающего поколения, на необходимость которого указал XXV съезд КПСС, определяет главную линию оптимизации воспитательного процесса - формирование у учащихся марксистско-ленинского мировоззрения, идейной убежденности, активной жизненной позиции. Одним из важнейших условий его реализации является органическое единство всех сторон коммунистического воспитания, в том числе эстетического и нравственного, подчиненных задачам формирования всесторонне и гармонически развитой личности.

Советская педагогическая наука и практика исходят из того, что нравственное и эстетическое воспитание в общем процессе формирования личности должны находиться в тесной взаимо-

¹/ Материалы XXVI съезда КПСС. - М., 1981, с. 60.

связи. На это указывали еще Н.К.Крупская, А.В.Луначарский, А.С.Макаренко, С.Т.Шацкий, В.Н.Шацкая, П.П.Блонский, Л.С.Выготский, Б.М.Теплов и другие советские педагоги и психологи.

В исследованиях советских философов и педагогов /А.И.Буров, В.К.Белобородова, Н.А.Ветлугина, Х.Х.Габрал, Е.А.Гембицкая, Н.Л.Гродзенская, И.А.Джидарьян, Д.Н.Джола, Е.В.Квятковский, А.Н.Коган, Б.Т.Лихачев, В.А.Разумный, В.И.Толстых, Л.А.Хлебникова, Т.В.Холостова, В.И.Шпак, А.Б.Щербо и др./ подчеркивается значение эстетического аспекта педагогического воздействия на воспитуемых с целью развития у них творческих сил и формирования потребностей в преобразовании действительности "по законам красоты" /К.Маркс/.

Между тем анализ литературы по исследуемой проблеме показал, что значение взаимосвязи эстетического и нравственного воспитания в общем процессе становления личности, как важного фактора формирования ее общественной активности, требует более глубокого изучения.

Эстетическое и нравственное постоянно взаимодействуют между собой. Особенно ярко это взаимодействие проявляется в поведении личности, ее поступках. Из этого вытекает необходимость изучения значения взаимосвязи эстетического и нравственного в формировании общественной активности школьников, основы которой закладываются в младшем школьном возрасте.

Актуальность и неразработанность проблемы использования возможностей взаимосвязи эстетического и нравственного воспитания в формировании общественно активной личности обусловили выбор темы исследования.

Объект исследования - процесс формирования основ общественной активности младших школьников, кото-

рая проявляется в положительном отношении к природе, труду, учебе, сверстникам.

Предмет исследования - функциональные взаимосвязи эстетического и нравственного воспитания в этом процессе.

Цель исследования - определение педагогических условий оптимизации взаимосвязи эстетического и нравственного компонентов в структуре общественной активности младших школьников.

В основу исследования проблемы положена следующая гипотеза. Поскольку одной из важных характеристик личности социалистического типа является общественная активность, направленная, в частности, на преобразование окружающей действительности по законам красоты, постольку оптимизация взаимосвязи эстетического и нравственного воспитания будет одним из важных факторов, стимулирующим процесс ее формирования.

Задачи исследования состояли в том, чтобы:

- рассмотреть формирование основ общественной активности младшего школьника как психолого-педагогическую проблему /теоретический аспект/ ;

- установить функциональные взаимосвязи эстетического и нравственного компонентов в структуре общественной активности младшего школьника /теоретико-экспериментальный аспект/ ;

- наметить пути и средства оптимизации взаимосвязи эстетического и нравственного воспитания в формировании общественной активности учеников младшего школьного возраста /прикладной аспект/.

Решение поставленных задач осуществлялось при помощи

следующих методов: изучение трудов классиков марксизма-ленинизма, директивных и нормативных документов, анализ литературы по проблеме исследования, изучение опыта использования взаимосвязи эстетического и нравственного воспитания в формировании личности младшего школьника, метод экспертных оценок, констатирующий и преобразующий педагогический эксперимент.

Экспериментально-опытная работа проводилась на протяжении четырех лет и охватывала 338 учащихся младших классов школ Сумской области.

Выполненное исследование является частью комплексной темы "Психолого-педагогические основы формирования общественной активности младшего школьника в условиях учебно-воспитательного коллектива", разрабатываемой кафедрой педагогики и методики начального обучения Киевского государственного педагогического института им.А.М.Горького.

Методологической основой исследования является марксистско-ленинское учение о воспитании все-сторонне и гармонически развитой личности. В своем исследовании автор руководствовался положениями Программы КПСС, решениями XXV и XXVI съездов КПСС, постановлениями ЦК КПСС и Совета Министров СССР о задачах общеобразовательной школы в условиях развитого социалистического общества.

Научная новизна работы состоит в установлении системообразующих внутренних факторов формирования общественной активности младших школьников и определении условий оптимизации взаимосвязи эстетического и нравственного воспитания в этом процессе.

Практическая значимость работы.

Внедрение в практику сформулированных в диссертации рекомендаций будет способствовать более эффективному использованию возможностей классной и внеклассной работы с целью формирования у младших школьников основ общественной активности.

Внедрение результатов исследования. Разработанные автором рекомендации внедрены в практику работы школ г. Глухова и Глуховского района Сумской области, а также используются в лекциях по педагогике и методике музыкального воспитания в Глуховском педагогическом институте им. С. Н. Сергеева-Ценского.

Предметом защиты являются выводы о функциональной взаимосвязи эстетического и нравственного компонентов в структуре общественной активности младших школьников, положение о том, что в процессе формирования общественной активности младших школьников должна учитываться органическая взаимосвязь эстетического и нравственного воспитания как одно из педагогических условий повышения эффективности этого процесса.

II. ОСНОВНОЕ СОДЕРЖАНИЕ ДИССЕРТАЦИИ

Диссертация состоит из введения, двух глав, выводов, списка использованной литературы.

Во введении обосновывается выбор и актуальность темы исследования, определяются его объект, предмет, цель, формулируются гипотеза и задачи, определяются методы исследования, раскрывается научная новизна исследования и его практическая значимость.

В первой главе - "Теоретические основы взаимосвязи эстетического и нравственного воспитания школьников" - рассматривается общественная активность младших школьников как психолого-педагогическая проблема, анализируются философский и педагогический аспекты взаимосвязи нравственного и эстетического воспитания, определяется место функциональных взаимосвязей эстетического и нравственного компонентов в структуре формирования общественной активности младших школьников.

Во второй главе - "Пути и средства оптимизации взаимосвязи эстетического и нравственного воспитания в формировании общественной активности младших школьников" - освещаются результаты педагогического эксперимента, концепция оптимизации их взаимосвязи и методика реализации задач исследования.

Исходя из психологической природы социальной активности личности, многие исследователи /О.С.Богданова, Н.И.Болдырев, Е.В.Бондаревская, А.И.Дулов, И.С.Марьенко, Э.И.Монозон, В.И.Петрова, Л.И.Рувинский и др./ рассматривают формирование общественной активности в качестве важнейшего аспекта единого процесса нравственного воспитания подрастающего поколения. В последние годы появились работы, в которых специально рассматриваются содержание, структура, пути и средства формирования социальной активности учащихся /А.В.Киричук, Т.И.Мальковская, В.И.Пирогов, Э.М.Шилина и др./.

В них показано, что общественная активность может проявляться в двух формах: а) актуальной - в многообразных видах деятельности, имеющей общественно значимый характер ; б) потенциальной - в форме системы диспозиций личности как ее внутренней характеристики.

Конкретизируя содержание общественной активности применительно к младшему школьному возрасту, мы опирались на концепцию, которая рассматривает ее как единство внутреннего /общественно значимые потребности, социальные "помыслы и чувства", социальные установки и ценностные ориентации, мотивы, активная жизненная позиция/ и внешнего /"общественно значимые действия" (В.И.Ленин) как акты поведения в процессе учебной, трудовой, игровой, общественной деятельности (А.В.Киричук)/. Из этого следует, что об общественной активности личности можно говорить лишь тогда, когда внешнее и внутреннее проявляются в ней в диалектическом единстве.

Чтобы изучить сущность этого единства, необходимо было определить интегративные показатели обеих составных частей общественной активности. В нашем исследовании показателями, характеризующими личность школьника со стороны внешней /актуальной/ активности явились акты нравственного поведения детей, проявляющиеся в их отношении к природе, труду, учебе, к товарищам /А.В.Киричук/. Показателями, характеризующими внутреннюю /потенциальную/ активность, выступали креативность и эстетическая эмпатия /Т.П.Гаврилова, В.И.Шпак, У.Кала/. Поскольку внутреннее проявляется через внешнее, то между креативностью и эстетической эмпатией, с одной стороны, и нравственным отношением к природе, труду, учебе, товарищам - с другой, существуют определенные взаимосвязи, которые проявляются в различных видах деятельности человека.

На основании анализа различных видов деятельности младших школьников в процессе исследования было установлено, что личность общественно активного ученика характеризуют:

- интерес к учению, творческий подход к усвоению знаний, доброжелательное отношение к сверстникам, помощь отстающим ;

- заинтересованное отношение ко всякому труду, проявление любознательности, умение оценить свою работу и работу товарищей, активное участие в коллективном общественно полезном труде, проявление инициативы, помощь товарищам, эмоциональный отклик на красоту труда в коллективе ;

- способность понимать красоту природы, готовность беречь и приумножать ее богатства, отстаивать нравственную позицию по отношению к природе ;

- активное участие в культурно-массовой работе, самовыражение в художественном творчестве, сопереживание в общих делах класса ;

- способность анализировать личное поведение и поведение других, понимание мотивов поступков людей, эмоциональный отклик на переживания сверстников ;

- участие в коллективных играх, привнесение в них элементов творчества, стремление к эстетической выразительности игр, понимание нравственной красоты общего успеха.

Выяснение содержательной стороны общественной активности показало, что любой вид активности детей имеет нравственный и эстетический аспекты. Это значит, что нравственно-эстетическая активность личности является одной из качественных характеристик ее социальной активности.

Исходя из этого, в диссертации в комплексе рассматриваются нравственные и эстетические возможности различных видов деятельности младших школьников, влияющие на формирование их общественной активности. Как показало исследование, реализа-

ция этих возможностей требует экспериментального изучения интегративных качеств общественной активности, установления взаимосвязи между нравственным и эстетическим ее компонентами.

В процессе эксперимента при помощи экспертных оценок изучалось отношение учащихся к труду, природе, учебе, товарищам, которое рассматривалось как важный показатель их нравственной воспитанности. При этом было установлено, что нравственно гуманистические отношения к сверстникам, как правило, характеризуют и другие виды отношений младших школьников. Эти отношения более гармоничны и разносторонни при условии, если в ученическом классе преобладает коллективная работа, отличающаяся самостоятельностью и творческим началом, а вся жизнь детей проникнута эмоциональными и эстетическими элементами.

Как отмечалось выше, внутренние побудительные силы общественной активности интегрируются в двух показателях: креативности /способности к творчеству/ и эстетической эмпатии. Последняя понимается нами как особое отношение детей к окружающей действительности, выражающееся в их способности эмоционально откликаться на явления природы, человеческие поступки, события общественной жизни. Анализ проявления креативности и эстетической эмпатии подтвердил наличие взаимосвязи между ними: 44,6% младших школьников, участвовавших в эксперименте, обнаружили одноуровневую связь. Главным связующим их звеном является воображение, которое одинаково необходимо и в творческом процессе, и в сопереживании. Исследование показало, что креативность младших школьников находится на более высоком уровне развития, чем эмпатия. Установлено также, что креативность развивается значительно динамичнее, чем эмпатия. Известно, что творческий процесс сопровождается

нравственными и эстетическими переживаниями, то есть внутренней активностью. Из этого следует, что сопереживание, сопровождая сам процесс творчества, как бы вытекает из него. Это дает основание рассматривать взаимосвязь креативности и эстетической эмпатии как процессуальное явление.

Корреляционный анализ подтвердил наличие связи между эстетической и нравственной сторонами поведения младшего школьника. Об этом свидетельствует следующая таблица I.

Таблица I

Характеристика взаимосвязи отдельных компонентов нравственного и эстетического развития младших школьников по результатам двух обследований /коэффициент корреляции по Спирмену/ $N = 338$

Классы	Первое обследование /апрель 1979/				Второе обследование /апрель 1980/			
	Г о р о д		С е л о		Г о р о д		С е л о	
	Девочки	Маль- чики	Девочки	Маль- чики	Девочки	Маль- чики	Девочки	Маль- чики
1 - 2	0,45 [*]	0,31	0,45 [*]	0,32	0,35	0,53 [*]	0,43 [*]	0,47 ^{**}
2 - 3	0,76 ^{**}	0,61 ^{**}	0,38 [*]	0,73 ^{**}	0,57 ^{**}	0,51 ^{**}	0,64 ^{**}	0,47 ^{**}
3 - 4	0,56 ^{**}	0,63 ^{**}	0,56 ^{**}	0,50 ^{**}	0,61 ^{**}	0,66 ^{**}	0,46 ^{**}	0,34

Примечание. * - значение на уровне 0,05 ,
** - значение на уровне 0,01.

Из таблицы следует, что коэффициент корреляции между указанными сторонами поведения учащихся первых классов невысокий, вторых - несколько выше, третьих - частично снижается. Это

объясняется тем, что, подвергаясь воздействию различных факторов, изучаемая взаимосвязь претерпевает качественные изменения, отражающиеся на коэффициенте корреляции.

Исследуя общую картину взаимодействия внутреннего и внешнего компонентов общественной активности, мы установили, что между ними существует двухсторонняя связь. Только благодаря этому в процессе деятельности учеников реализуются имеющиеся и формируются новые творческие и эмпатические возможности, действительно развиваются внутренние движущие силы их активности.

В процессе исследования были выявлены группы учащихся I-III классов: а) с высоким нравственным и эстетическим развитием; б) с высоким нравственным и низким эстетическим; в) с низким нравственным и высоким эстетическим; г) учащиеся - носители низких и средних одноуровневых форм взаимосвязи.

В то же время выявлены факторы, которые влияют на взаимосвязь эстетического и нравственного компонентов в структуре общественной активности младших школьников. Так, анализ демографического фактора показал, что городские условия воспитания больше способствуют усилению единства этического и эстетического, чем сельские. Об этом свидетельствует общий показатель взаимосвязи /в городской школе - 49,0%, сельской - 41,9%/. Однако разница эта незначительна и может быть преодолена в процессе воспитательной работы. Несущественной оказалась также разница в степени сопряженности нравственного и эстетического под влиянием полового фактора /общий показатель взаимосвязи у девочек - 48,6%, у мальчиков - 40,6%/. Анализ возрастного фактора помог установить наличие определенной тенденции в степени сопряженности указанных факторов.

Разница в степени сопряженности составила между первыми и вторыми классами 13,0% , вторыми и третьими - 15,5% , первыми и третьими - 31,0% , первыми и четвертыми - 42,0% . При этом учитывалось, что развитие взаимосвязи эстетического и нравственного компонентов в структуре общественной активности младших школьников во многом зависит от воспитательного воздействия на них учителей. Как показало исследование, наиболее существенные различия во взаимосвязи эстетических и нравственных компонентов проявляются именно между классами.

Воспитательное воздействие со стороны учителей модифицируется своеобразием подхода, спецификой способов влияния на учащихся, личностных качеств учителя. Наблюдения показали, что воспитательный "микроклимат" в классе во многом зависит от учителя, его возможностей, от характера переплетающихся взаимоотношений между нравственным и эстетическим воспитанием. Оптимизация указанной взаимосвязи, как показало исследование, явилась тем педагогическим условием, при котором она особенно эффективно воздействует на процесс формирования общественной активности младших школьников.

Наиболее эффективно эстетическое и нравственное, как две стороны воспитания личности школьника, взаимодействуют на высоких уровнях развития обоих компонентов. Оптимизация взаимосвязи сторон воспитания представлена в исследовании как диалектический процесс, в котором происходит постепенное восхождение от низких форм взаимосвязи к более высоким /см. схему/. Исходя из анализа контингента младших школьников , была определена зона оптимального взаимодействия нравственного и эстетического воспитания - ВВ, ВС, СВ, СС /первая буква - уровень нравственного развития, вторая - эстетического/.

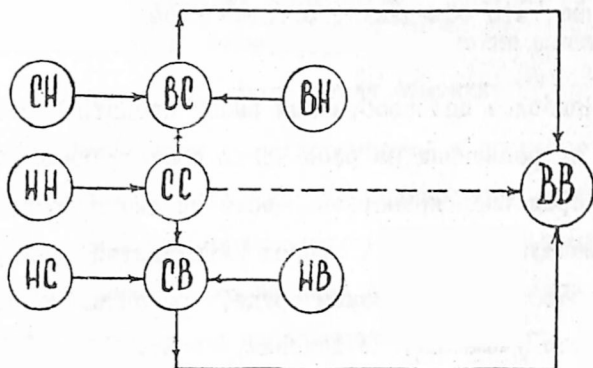

Динамические характеристики взаимосвязи эстетического и нравственного компонентов в структуре общественной активности младших школьников

В исследовании определены следующие важнейшие условия оптимизации взаимосвязи эстетического и нравственного воспитания как фактора формирования общественной активности младших школьников.

1. Изучение уровня эстетической и нравственной воспитанности учеников класса. Методика изучения, апробированная в исследовании, может считаться эффективной и доступной для использования каждым учителем городской и сельской школы.

2. Дифференцированный подход к учащимся. Такой подход позволяет учитывать индивидуальные особенности учащихся каждой из четырех ранее выделенных нами групп.

3. Проектирование единых воспитательных задач, решение которых направлено на достижение комплексного воспитательного результата. В этих задачах объективно отражается то общее

и особенное, что объединяет эстетическое и нравственное воспитание.

4. Наиболее целесообразный выбор средств и методов воспитания, направленных на реализацию поставленных целей. В качестве средства нравственно-эстетического воспитания прекрасное выступает во всех сферах жизни детей : в учебном процессе, общественно полезном труде, организации поведения и деятельности учащихся, в общении, искусстве, игре, в отношении к природе. Из сказанного вытекает, что эстетическая работа с детьми должна быть "одухотворена" моральными устремлениями, а задачи нравственного воспитания решаться с учетом эстетических критериев.

5. Оптимизация нравственно-эстетических возможностей уроков эстетического цикла. Условиями оптимизации являются: отражение нравственных и эстетических аспектов в проектировании воспитательных целей, в поурочном планировании ; анализ изучаемых произведений литературы и искусства с позиций единства содержания и формы ; формирование у учащихся нравственно-эстетических критериев идейно-художественного анализа этих произведений.

6. Создание условий для эффективного влияния взаимосвязи нравственного и эстетического воспитания на общественную активность школьников во внеклассной работе, проводимой по нескольким направлениям: усиленный общественно полезный труд, непосредственное общение с людьми труда, общение с природой, культурно-массовая деятельность.

7. Целенаправленное развитие коллективной общественно полезной деятельности учащихся, которую должны характеризовать:

инициативность, коллективное планирование работы, участие учеников в общественно полезном труде, развитие самостоятельности детей, создание мажорного стиля общения.

Результаты формирующего эксперимента, в процессе которого апробировалась методика оптимизации взаимосвязи эстетического и нравственного воспитания, отражают тенденцию существенного повышения коэффициента корреляции в экспериментальных классах. Эту тенденцию отражает приводимая ниже таблица 2.

Таблица 2

Характеристика взаимосвязи отдельных компонентов нравственного и эстетического развития учащихся 3-х классов /коэффициент корреляции по Спирмену/

Классы		Первое обследование сентябрь 1980		Второе обследование май 1981	
		Девочки	Мальчики	Девочки	Мальчики
Экспериментальные	Г о р о д	0,35	0,43*	0,55**	0,71**
	С е л о	0,46*	0,47**	0,48**	0,58**
Контрольные	Г о р о д	0,33	0,42*	0,29	0,27
	С е л о	0,47**	0,42*	0,24	0,36*

Так, по результатам двух "срезов", осуществленных в течение 1980-1981 г.г., в экспериментальных классах городских школ коэффициент корреляции возрос на 0,48, сельской - на 0,13, в то время как в контрольных классах городских школ он снизился на 0,11, сельских - на 0,29.

Выполненный в ходе эксперимента анализ взаимосвязи внешнего и внутреннего компонентов общественной активности обнаружил значительное развитие этой взаимосвязи. Об этом свидетельствовал процесс продвижения уровней нравственного и эстетического развития детей к оптимальным формам их взаимосвязи.

Исследование показало также, что в процессе указанного продвижения ведущая роль принадлежит эстетическому компоненту, который в развитии системы взаимосвязи как бы "забегает вперед". В этой тенденции эстетический компонент объективно реализует себя как средство воспитания в системе "общественная активность, нравственное развитие, эстетическое развитие". В ходе исследования заметное развитие получили интегративные качества системы. Эксперимент подтвердил, что у детей младшего школьного возраста более развиты способности к творчеству по сравнению с эмпатией.

Эксперимент подтвердил оправданность выбора интегративных показателей изучаемой взаимосвязи как показателей социальных. Под воздействием тесной взаимосвязи эстетического и нравственного воспитания у детей развивается готовность к выполнению общественно значимой работы, сопровождаемой эмоциональными переживаниями, стремлением вносить элементы творчества во все виды деятельности, способность эмоционально откликаться на события в жизни коллектива, бережное отношение к природе, положительно эмоциональное отношение к тому, что составляет главное содержание их жизни.

В заключении сформулированы следующие выводы.

В реализации возможностей комплексного подхода к воспитанию общественной активности младших школьников решающее зна-

чение имеет учет влияния таких факторов: школа, семья, труд, коллективная общественная деятельность, литература, искусство, природа и др. Исследование процесса формирования общественной активности младшего школьника показало, что в нем особая роль принадлежит нравственному и эстетическому компонентам воспитания, которые посредством эмоционально-творческого начала оказывают положительное влияние на формирование у учащихся желания трудиться на общую пользу, гуманного отношения к сверстникам и взрослым, бережного отношения к растительному и животному миру, стремления приносить эстетические элементы в повседневную жизнь.

Исследование подтвердило гипотезу о взаимосвязи эстетического и нравственного воспитания как одного из важных условий формирования общественной активности, а также расширило представление об этой взаимосвязи, состоящее в следующем. Единство этического и эстетического — это результат взаимодействия двух сторон воспитания, именуемое нами органическим синтезом прекрасно-добрых начал. Взаимосвязь эстетического и нравственного воспитания представляет собой взаимодействие воспитательных сторон, которое базируется на взаимопроникновении, взаимовлиянии, единстве и активно влияет на формирование личности. Органическое единство эстетического и нравственного должно отражаться прежде всего в целях, задачах, средствах и методах сложного процесса переплетения общего и особенного в названных сторонах воспитания. Исследование показало, что о таком единстве можно говорить тогда лишь, когда нравственное и эстетическое в воспитании взаимно проникают друг в друга.

Для того чтобы взаимосвязь эстетического и нравственного приобрела конкретность содержания, необходимо было определить своеобразную "меру" их взаимосвязи в воспитании. В процессе исследования установлено, что креативность и эстетическая эмпатия могут служить этой "мерой", то есть выполнять двойную функцию, а именно: характеризовать личность школьника со стороны эстетического развития и быть интегративными показателями взаимосвязи сторон воспитания. В этом их специфика и значение как индикаторов.

Факторный анализ, проведенный в ходе эксперимента, показал, что в системе "общественная активность, нравственное развитие, эстетическое развитие" - ведущее место занимает общественная активность. Из этого следует, что взаимосвязь эстетического и нравственного воспитания основывается на общественной активности и предполагает ее развитие. Главным условием оптимизации взаимосвязи является развитие коллективной общественно полезной деятельности младших школьников, сопровождающейся самостоятельностью, творчеством, инициативностью, сопереживанием.

Внедрение предлагаемой системы взаимосвязи эстетического и нравственного воспитания нацеливает на перестройку работы учителей в начальных классах. В частности, вносятся некоторые изменения в планирование учебно-воспитательного процесса, изживается практика формального отношения к составлению планов. Предлагаемая методика оптимизации взаимосвязи вооружает учителей и воспитателей знанием критериев и механизмов этого единства и ориентирует их на поиск, творчество, исследование. Под влиянием взаимосвязи нравственного и эстетического в вос-

питании более интересным становится учебный процесс, богатой и разнообразной - внеклассная воспитательная работа. У учащихся эффективно формируется интерес к знаниям, активной познавательной деятельности, нравственному, эстетическому и физическому совершенствованию. Создаются предпосылки для организации дружного, слаженного классного коллектива, появляется особый эмоциональный настрой в общении и деятельности - доброжелательность, отзывчивость, взаимопонимание, сотрудничество.

Детская психика особенно восприимчива к добру и красоте. Поэтому важным фактором формирования общественной активности младших школьников должна являться органическая взаимосвязь эстетического и нравственного воспитания. Эстетическое, усиливая в ребенке эмоциональное начало, влияет на весь его духовный мир. В свою очередь, нравственное развитие школьника влияет на его восприимчивость к эстетическим сторонам окружающей действительности.

Основное содержание диссертации изложено в следующих публикациях автора :

1. Воспитательные возможности уроков музыки. - Початкова школа, 1972, № 8
2. Военные и революционные песни на уроках музыки в 3 классе. - Початкова школа, 1974, № 3.
3. Песенный репертуар как средство нравственного воспитания учащихся. - Початкова школа, 1977, № 7.
4. Формирование интереса к музыке. - Початкова школа, 1979, № II.

5. Нравственно-эстетический аспект формирования личности младшего школьника /тезисы докл./ - В сб.: Проблема формирования личности в коллективной деятельности и общении в свете Постановления ЦК КПСС "О дальнейшем улучшении идеологической, политико-воспитательной работы". Ч. I., Гродно, 1980.
6. Взаимосвязь эстетического и нравственного воспитания младших школьников. - В сб.: Усовершенствование форм и методов эстетического воспитания в школе. - Киев, 1980.