

## **СТАНОВЛЕННЯ ОСОБИСТІСНОЇ ЗРІЛОСТІ СТАРШОКЛАСНИКІВ ЩОДО МАЙБУТНЬОГО ПОДРУЖНЬОГО ЖИТТЯ**

Становлення і розвиток різнобічно розвиненої особистості є важливою метою Української держави. Процеси, що виникли останніми роками під впливом фінансових та матеріальних негараздів, призвели до зміни ідеалів сім'ї. Особистісна незрілість та неготовність молоді при вступі до шлюбу зумовила зростання кількості розлучень, нестабільність подружніх стосунків, зміни сімейних цінностей та стандартів статевої поведінки. Така ситуація визначає актуальність вивчення проблеми становлення особистісної зрілості старшокласників щодо подружнього життя.

Предметом нашого дослідження є розвиток особистісної зрілості до подружнього життя у юнаків та дівчат. Наше завдання полягає в розкритті змісту та рівня розвитку особистісної зрілості в даному контексті.

Згідно наших теоретичних поглядів, зміст особистісної зрілості (ОЗ) щодо шлюбного життя – це комплекс загальнотеоретичних і спеціальних знань, сукупність вмінь, якостей (вольових, емоційних, комунікативних), які мають бути особистими рисами сім'янина, що спрямовують молоду особистість до подальшої підготовки та її готовності як майбутнього сім'янина.

Базуючись на системно-інтегративному підході, ми визначили поняття “особистісна зрілість щодо подружнього життя” як інтегральне (динамічне) утворення, високий рівень і гармонійний розвиток складників якого забезпечують прагнення до розуміння їх необхідності та конструктивного створення сімейної атмосфери. Причому, ОЗ щодо подружнього життя є не лише однією з структурних компонентів зрілої людини (Б. Ананьєв [1], Ю.З. Гільбух [8], Г.В. Олпорт [9], Р.М. Шаміонов [10]), а й ще необхідною умовою, що передуює розвитку готовності молоді стосовно шлюбно-сімейного

життя (Г. Краг [3], О.І. Зрінєва [2]). Таким чином, розвиваючи ОЗ щодо подружнього життя, ми сприяємо зміцненню зрілості людини та покращенню процесу подальшої підготовки молоді до шлюбно-сімейних відносин.

Беручи до уваги розуміння психологічного змісту особистісної зрілості та його складові, за якими можна уявити структуру даного явища (Л.В. Потапчук [6]; А.О. Реан. [7]; Ю.З.Гільбух [8]; Р.М. Шаміонов [10]; О.С. Штепа [11]) ми підкреслюємо, що ОЗ старшокласників щодо подружнього життя – це динамічне утворення, що залежить від багатьох зовнішніх та внутрішніх чинників. Воно являє собою синтез взаємопов'язаних і взаємозумовлених компонентів: когнітивного (пізнавального), мотиваційно-ціннісного, особистісного (якості сім'янина) і поведінкового (регулятивного).

Когнітивний компонент передбачає існування в старшокласників певної системи знань, уявлень, потреб необхідних для сімейного життя, позитивне ставлення до оволодіння цими знаннями. Даний компонент є дуже важливим, тому що існує об'єктивний взаємозв'язок між теоретичними знаннями старшокласника та його діями, вчинками, поведінкою.

До мотиваційно-ціннісного компоненту ОЗ старшокласників щодо сімейного життя входять багато елементів: ціннісні орієнтації, мотиви одруження, цільові уявлення про шлюб що визначають функціонально-рольові очікування чоловіка та дружини, світоглядні установки (погляди) тощо. На нашу думку, найголовнішими елементами даного компоненту є мотиви та ціннісні орієнтації особистості стосовно сімейного життя.

Особистісний компонент характеризується наявністю певних важливих якостей, які мають бути особистими рисами сім'янина, як: відповідальність, почуття обов'язку, гнучкість, вірність, врівноваженість, комунікабельність, самостійність, толерантність, уважність тощо. Але існування позитивних якостей у чоловіка (дружини) ще не свідчить про благополучні стосунки, оскільки ці якості мають поєднуватися з якостями дружини (чоловіка). Лише

в цьому разі виникає сумісність на соціально-психологічному рівні. На нашу думку, найголовнішими якостями сім'янина є вольові якості (відповідальність, самостійність, наполегливість, самоволодіння), емоційні риси (співчуття, співпереживання, емоційна стійкість), комунікативні здібності. Ними і будемо оперувати надалі.

До поведінкового компоненту входить сформованість у старшокласників вміння контролювати агресію, гнів, керувати своїм емоційним станом, становлення даного компоненту передбачає наявність соціальних умінь і навичок конструктивного спілкування та міжособистісної взаємодії, соціальну та міжособистісну компетентність.

Всі розглянуті нами компоненти є взаємопов'язаними та взаємозумовленими. Формування ОЗ у старшокласників щодо сімейного життя – складний процес, якому притаманна цілісність, динамізм, стійкість.

Для реалізації нашого завдання (дослідити складові особистісної зрілості у старшокласників щодо сімейного життя) були використані такі методи: спостереження, бесіда, опитувальник “16 особистих факторів” Р. Кеттелла [8, 156], дослідження рівня розвитку вольової саморегуляції А.В. Зверкова та Е.В. Ейдмана [6, 136], опитувальник рівня суб'єктивного контролю Є.Ф. Бажина [6, 94], “методика дослідження ціннісних орієнтацій” М. Рокіча [4, 41], методика діагностики поведінки особистості в конфліктних ситуаціях К. Томаса [4, 87], тест-опитувальник емпатичних тенденцій А. Мехрабієна і Н. Епштейна, адаптований Т.І. Пашуковою [6, 88].

Констатуємо експериментом було охоплено 238 учнів (102 учня загальноосвітньої школи с. Скалисте Бахчисарайського р-ну та 136 учнів ЗОШ №3 м. Бахчисарая; за статевою ознакою: дівчат – 145, хлопців – 93).

Наше дослідження показало, що сучасні старшокласники мають чіткі, але не завжди правильні знання, уявлення та переконання щодо необхідних умов щасливого сімейного життя, стосунків між партнерами, якостей

сім'янина тощо. Пізнавальна сфера у більшості учнів має середній рівень розвитку, решта – низький рівень її розвитку.

Отримані результати дослідження щодо мотивів та ціннісних орієнтацій свідчать про те, що вони знаходяться в процесі розвитку і у більшості старшокласників становить середній рівень розвитку та у третини – низький її рівень.

Результати експериментального дослідження особистісного (риси сім'янина) компонента ОЗ старшокласників щодо подружнього життя виявили наступні особливості. Порівнюючи хлопців і дівчат встановлено, що хлопці мають високий рівень вольової саморегуляції, вони більш наполегливі, самостійні, емоційно стійкіші, а дівчата мають низький рівень вольової саморегуляції, але вони більш емпатійні та комунікабельні. Причому сільські дівчата більш самостійні ніж хлопці, сільські учні більш емпатійні ніж міські. Щодо стилю поведінки в конфліктних ситуаціях, то міські учні перевагу надають компромісу, а серед сільських спостерігається чітка диференціація: дівчата перевагу надають – співробітництву, а хлопці – суперництву і компромісу.

Визначаючи рівень розвитку особистісної зрілості старшокласників стосовно подружнього життя ми з'ясували, що:

- у більшості учнів старших класів загальний рівень її розвитку є середнім, чверть молоді мають низький її рівень;
- сільські учні більш особистісно зрілі ніж міські, але ця різниця незначна;
- порівнюючи хлопців та дівчат, ми підкреслюємо, що у своїй загальності дівчата дещо більш зрілі до подружнього життя ніж хлопці, але диференціація слабка.

Таким чином, високий рівень ОЗ щодо подружнього життя мають лише 11% всіх учнів, 58% всіх старшокласників – мають середній рівень та майже 1/3 мають низький рівень особистісної зрілості стосовно майбутнього подружнього життя.

Визначення компонентів та елементів, їх взаємозалежність і вагомість дозволяють побудувати систему розвитку у молоді особистісної зрілості щодо майбутнього подружнього життя.

Парадигмічна модель змінювання особистісної зрілості в нашому дослідженні набуває такого спрямування:

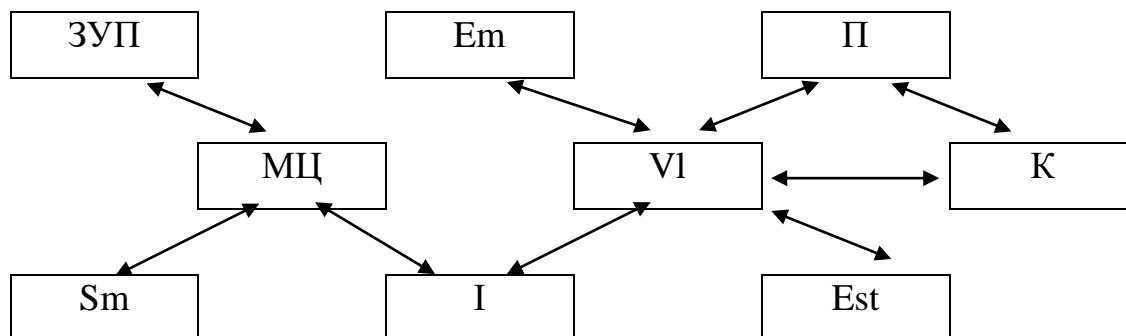

Примітка: ЗУП – система знань, уявлень, переконань; МЦ – мотиваційно-ціннісні орієнтації, VI – воля, I – відповідальність, Sm – самостійність, Em – емпатія, ESt – емоційна стійкість, K – комунікабельність, П – саморегуляції та безконфліктність.

Виходячи з результатів констатуючого експерименту, згідно з метою, гіпотезою, завданнями та парадигмічною моделлю нашого дослідження ми прийшли до такого висновку, що формуючи мотиви, ціннісні орієнтації старшокласників щодо шлюбу, створюючи умови для розвитку вольової саморегуляції, відповідальності та комунікабельності, ми підвищуємо рівень розвитку і всіх інших елементів особистісної зрілості щодо подружнього життя (знання, уявлення та переконання; самостійність, емпатія, емоційна стійкість, безконфліктність; самокорекція та саморегуляція поведінки). В результаті чого змодельуємо поступового, особистісно зрілого сім'янина, який буде психологічно обізнаним і частково готовим до створення сім'ї.

Формуючим експериментом було охоплено 50 учнів 10-х класів школи №3 м. Бахчисарая (25 учнів експериментальної групи та 25 учнів контрольної групи).

Проведені нами під час констатуючого експерименту дослідження показали, що на початковому етапі нашої роботи учні контрольної та експериментальної груп мали майже однакові показники за всіма компонентами особистісної зрілості щодо майбутнього подружнього життя.

Деякі розбіжності були виявлені, але вони не є суттєвими, так як у більшості учнів спостерігається середній рівень розвитку даних компонентів. В узагальненому вигляді майже однакові рівні розвитку має особистісний компонент (якості, які мають стати особистими рисами майбутнього сім'янина), але вивчивши кожен елемент даного компонента окремо, ми виявили певні особливості. Перший констатуючий зріз, який був проведений на початку навчального року, показав, що учні контрольної групи мають у деякій мірі краще розвинуту волю, відповідальність, самостійність, емпатію, емоційну стійкість та комунікабельність (таблиця 1).

Таблиця 1

**Розподіл учнів за рівнями сформованості елементів ОЗ щодо майбутнього подружнього життя (у % до кількості людей в групі).  
Констатуючий “зріз”**

Елементи ОЗ	Експериментальна група (5 – хлопців, 20 - дівчат)						Контрольна група (6 – хлопців, 19 - дівчат)					
	Високий		Середній		Низький		Високий		Середній		Низький	
	Хл	Дв	Хл	Дв	Хл	Дв	Хл	Дв	Хл	Дв	Хл	Дв
Знання, уявлення, переконання	-	-	60	85	40	15	-	10	50	53	50	37
Мотиви і ціннісні орієнтації	-	-	80	70	20	30	-	-	67	63	33	37
Комунікабельність	-	5	40	35	60	60	-	-	50	74	50	26
Воля	-	-	60	65	40	35	17	5	83	79	-	16
Відповідальність	-	-	60	60	40	40	-	5	83	85	17	10
Самостійність	-	-	-	15	100	85	-	-	50	21	50	79
Емпатія	-	10	20	40	80	50	-	-	50	58	50	42
Емоційна стійкість	20	5	40	15	40	80	17	5	50	53	33	42
Безконфліктність	-	20	80	65	20	15	-	16	100	58	-	26

Таким чином, констатуючий “зріз” продемонстрував (див. таблицю 2): у більшості старшокласників спостерігається середній рівень сформованості особистісної зрілості, у деяких учнів – низьких рівень і немає жодного учня з високим рівнем розвитку особистісної зрілості щодо майбутнього подружнього життя (як в експериментальній, так і в контрольній групах).

Контрольна та експериментальна групи учнів у формуючому експерименті знаходилися в ідентичних умовах. Єдиною відмінністю було те, що з учнями експериментальної групи, за згодою батьків, ми почали проводити теоретико-дослідницькі заняття. Учні даної групи відвідували тематичні класні години та факультативні заняття психологічної студії один раз на тиждень (впроваджувався спецкурс “Особистість та майбутній сім’янин”). Спецкурс передбачає формування та розвиток особистісної зрілості старшокласників щодо майбутнього подружнього життя, а саме: знайомство з психологією особистості, сім’ї, міжособистісних стосунків, прийомами безконфліктного спілкування та інші питання.

Таблиця 2

**Рівень сформованості ОЗ щодо подружнього життя.  
Констатуючий “зріз”**

ОЗ	Експериментальна група (5 – хлопців, 20 - дівчат)			Контрольна група (6 – хлопців, 19 - дівчат)		
	високий	середній	низький	високий	середній	низький
Хлопці	-	80%	20%	-	83%	17%
Дівчата	-	75%	25%	-	74%	26%
Всього	-	76%	24%	-	76%	24%

Після спецкурсу ми провели повторне дослідження рівнів сформованості виділених нами елементів та компонентів особистісної зрілості старшокласників щодо майбутнього подружнього життя (таблиця 3).

Наш експеримент показав суттєві зміни в рівнях сформованості всіх елементів особистісної зрілості щодо подружнього життя як дівчат, так і хлопців. Так, зміни, що пов’язані з інтелектуально-пізнавальною сферою, показують, що високий рівень в експериментальній групі виявлено у 80% хлопців і 70% дівчат, в контрольній відповідно 33% хлопців і 16% дівчат. Достатній рівень даної сфери – у 20% хлопців і 30% дівчат експериментальної групи, а в контрольній – 33% хлопців і 63% дівчат. Низький рівень зафіксовано лише в учнів контрольної групи – 33% хлопців і 21% дівчат (майже такий самий як і на початку навчального року).

Розвиток мотиваційно-ціннісної сфери виявляється у збільшенні кількості учнів, у яких помічено її високий та середній рівень. Так в експериментальній групі у 80% хлопців і 60% дівчат зареєстровано високий рівень розвитку мотиваційно-ціннісної сфери та 20% хлопців і 35% дівчат, що мають середній її рівень розвитку. В контрольній групі високий рівень виявлено лише у 5% дівчат, середній рівень розвитку – у 50% хлопців і 37% дівчат (тенденція розвитку є, але дуже низька).

Таблиця 3

**Розподіл учнів за рівнями сформованості елементів ОЗ щодо майбутнього подружнього життя (у % до кількості людей в групі). Підсумовуючий “зріз”**

Елементи ОЗ	Експериментальна група (5 – хлопців, 20 - дівчат)						Контрольна група (6 – хлопців, 19 - дівчат)					
	Високий		Середній		Низький		Високий		Середній		Низький	
	Хл	Дв	Хл	Дв	Хл	Дв	Хл	Дв	Хл	Дв	Хл	Дв
Знання, уявлення, переконання	80	70	20	30	-	-	33	16	33	63	33	21
Мотиви і ціннісні орієнтації	80	60	20	35	-	5	-	5	50	37	50	58
Комунікбельність	20	40	80	60	-	-	-	10	50	79	50	10
Воля	60	25	40	65	-	10	17	5	67	79	17	16
Відповідальність	40	15	40	80	20	5	-	5	83	85	17	10
Самостійність	20	30	40	60	40	10	-	-	50	42	50	58
Емпатія	20	40	80	60	-	-	17	5	50	68	33	26
Емоційна стійкість	20	25	80	55	-	20	17	10	67	74	17	16
Безконфліктність	80	80	20	20	-	-	-	16	100	63	-	21

Зміни стосовно комунікбельності показують, що в експериментальній групі високий рівень зафіксовано у 20% хлопців і 40% дівчат, в контрольній лише у 10% дівчат. Середній рівень виявлено у 80% хлопців і 60% дівчат експериментальної групи, а в контрольній – у 50% хлопців і 79% дівчат. Низький рівень мають лише учні контрольної групи – 50% хлопців і 10% дівчат.



Щодо рівня розвитку відповідальності, то тут теж спостерігається така динаміка росту: в експериментальній групі 40% хлопців і 15% дівчат мають високий її рівень, середній рівень виявлено у 40% хлопців і 80% дівчат і всі інші учнів мають низький рівень розвитку даного елемента. В контрольній групі рівень розвитку відповідальності суттєво не змінився: високий рівень виявлено лише у 5% дівчат, середній – у 83% хлопців і 85% дівчат.

Стосовно рівня розвитку самостійності, то простежуються такі зміни: в експериментальній групі високий рівень зафіксовано у 20% хлопців і 30% дівчат, середній її рівень у 40% хлопців і 60% дівчат, низький – у 40% хлопців та 10% дівчат. В контрольній групі високий рівень розвитку самостійності в жодного учня не виявлено, середній рівень – у 50% хлопців і 42% дівчат, низький – у 50% хлопців і 58% дівчат.

Завдяки розвитку емпатійної сфери спостерігаємо, що кількість учнів із середнім і високим рівнями збільшилася: 80% хлопців і 60% дівчат експериментальної групи мають середній рівень емпатії, 20% хлопців і 40% дівчат – високий її рівень; в контрольній групі високий рівень виявлено у 17% хлопців і 5% дівчат, середній – 50% хлопців і 68% дівчат, низький рівень помічено у 33% хлопців і 26% дівчат.

Зміни щодо емоційної стійкості показують, що в експериментальній групі високий її рівень зафіксовано у 20% хлопців і 25% дівчат, середній рівень у 80% хлопців і 55% дівчат. Щодо контрольної групи, то 17% хлопців і лише 10% дівчат мають високий рівень емоційної стійкості; 67% хлопців і 74% дівчат – середній рівень, всі інші мають низький рівень емоційної стійкості.

Вивчаючи безконфліктність учнів, ми виявили таку її динаміку: 80% хлопців і дівчат експериментальної групи мають високий її рівень, 20% хлопців і дівчат мають середній рівень, низький рівень не виявлено; в контрольній групі високий рівень виявлено лише у 16% дівчат, середній рівень у 100% хлопців і 63% дівчат, низький рівень мають 21% дівчат.

Грунтовний аналіз динаміки розвитку кожного елемента особистісної зрілості в експериментальній групі показує, що відбуваються суттєві зміни в когнітивному, мотиваційно-ціннісному, особистісному і поведінковому компонентах особистісної зрілості щодо майбутнього подружнього життя.

Таким чином, здійснивши достатній розвиток всіх елементів ОЗ, ми вплинули на інтеграцію виділених зв'язків між частинами ОЗ та з'явилися нові кореляційні зв'язки між елементами ОЗ старшокласників експериментальної групи щодо майбутнього подружнього життя:

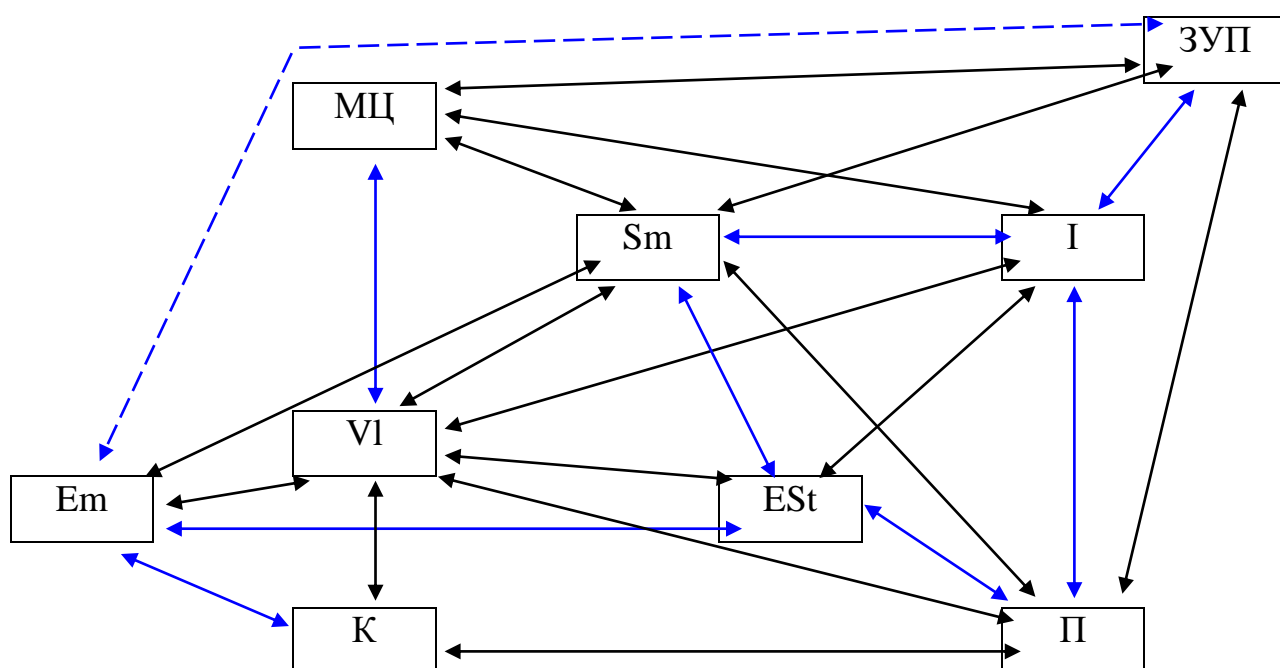

Примітка: ЗУП – система знань, уявлень, переконань; МЦ – мотиваційно-ціннісні орієнтації, VI – воля, I – відповідальність, Sm – самостійність, Em – емпатія, ESt – емоційна стійкість, K – комунікабельність, П – саморегуляції та безконфліктність (нові міцні кореляційні зв'язки виділені світлішим кольором).

Значить, сучасна молодь характеризується покращенням рівня розвитку необхідних елементів ОЗ щодо майбутнього подружнього життя та різноманітністю параметрів в кореляційній структурі, що виражається у появі нових кореляційних зв'язках. Отже наше припущення щодо ефективності розвивальної програми “Особистість та майбутній сім’янин” підтверджується різними методами первинної та вторинної статистичної обробки даних.

За допомогою результатів підсумовуючого “зрізу” ми побачили яскраві позитивні зміни в учнів експериментальної групи, що відбулися в усіх

компонентах ОЗ, та виражені в сформованості особистісної зрілості у старшокласників щодо подружнього життя.

Так, якщо в контрольній групі високий рівень когнітивного компоненту зафіксовано лише у 20% молоді, то в експериментальній групі він становить 72%. Високий рівень мотиваційно-ціннісного компоненту в експериментальній групі виявлено у 64% учнів, а в контрольній групі – лише 4% всіх досліджуваних (таблиця 4).

Таблиця 4

**Зміни в рівнях сформованості компонентів ОЗ щодо подружнього життя. Підсумовуючий “зріз”**

Компоненти ОЗ	Експериментальна група (5 – хлопців, 20 - дівчат)			Контрольна група (6 – хлопців, 19 - дівчат)		
	високий рівень	середній рівень	низький рівень	високий рівень	середній рівень	низький рівень
Когнітивний	72%	28%	-	20%	56%	24%
Мотиваційно-ціннісний	64%	32%	4%	4%	40%	56%
Особистісний (риси сім.)	24%	72%	4%	-	56%	44%
Поведінковий	80%	20%	-	12%	72%	16%

Найбільші зміни спостерігаються в поведінковому компоненті. Так, на початку експериментальної програми в експериментальній групі високий рівень його був у 16% старшокласників, а наприкінці навчального року – у 80% учнів; в контрольній групі досліджуваних учнів як був, так і залишився – у 12% учнів.

Щодо розвитку особистісних рис сім'янина, то порівнюючи групи, ми можемо зробити висновок, що в експериментальній групі відбулися позитивні зміни. Але порівнюючи з іншими компонентами в експериментальній групі учнів, ми підкреслюємо поступовий, нерізкий ріст особистісних рис. Тобто, у 72% молоді виявляється середній їх рівень.

Підсумовуючий “зріз” показав, що у більшості старшокласників експериментальної групи спостерігається середній рівень сформованості

особистісної зрілості (76%), у деяких учнів – високий рівень (24%) і немає жодного учня з низьким рівнем розвитку ОЗ (хоча на початку формуючого експерименту учнів з низьким рівнем було 24%). В контрольній групі значних змін не відбулося (таблиця 5).

Таблиця 5

**Рівень сформованості ОЗ щодо подружнього життя.  
Підсумовуючий “зріз”**

ОЗ	Експериментальна група (5 – хлопців, 20 - дівчат)			Контрольна група (6 – хлопців, 19 - дівчат)		
	високий	середній	низький	високий	середній	низький
Хлопці	20%	80%	-	-	83%	17%
Дівчата	25%	75%	-	-	85%	16%
Всього	24%	76%	-	-	84%	16%

Підсумовуючи, можна сказати, що в учнів експериментальної групи підвищилась цінність знань основ сімейних взаємостосунків та сім’ї загалом, зросла цілеспрямованість щодо отримання специфічних знань з даної проблематики. Використовуючи свої знання та уявлення, отримані на класних годинах, факультативних заняттях та з рекомендованої літератури, учні здобули можливість моделювати позитивне вирішення багатьох життєвих ситуацій, співпрацювати з батьками, однолітками та з особами протилежної статі, здійснювати виховний вплив на молодших братів і сестер. Зросла увага старшокласників щодо творчої спрямованості особистості сім’янина, вони почали високо оцінювати вміння володіти психолого-педагогічними прийомами організації життєдіяльності сім’ї.

Якісний та кількісний аналіз отриманих даних підкреслює стійку динаміку розвитку ОЗ в умовах дослідно-експериментальної роботи та підтверджує нашу гіпотезу про те, що ОЗ старшокласників щодо подружнього життя підпорядкована загальним законам онтогенетичного розвитку індивіда, зовнішнім умовам соціалізації та може бути розвинена статеводиференційованими шляхами активізації її структурних компонентів.

*Список літератури*

1. Ананьев Б.Г. О проблемах современного человекознания. – СПб.: Питер, 2001. – 272 с.
2. Зритнева Е.И. Формирование готовности старшеклассников к браку и семейной жизни: Дис... канд. пед. наук: 13.00.01. – Ставрополь, 2000. – 212 с.
3. Краг Г. Психология развития. – Санкт-Петербург, 2000. – 988 с.
4. Ковалев С.В. Подготовка старшеклассников к семейной жизни: тесты, опросники, ролевые игры: Кн. для учителя. – М.: Просвещение, 1991. – 143 с.
5. Потапчук Л.В. Психологічні особливості становлення особистісної зрілості старшокласників: Автореф. дис. ... канд. психол. наук: 19.00.07 / Волинський держ. ун-т ім. Лесі Українки. – К., 2001. – 20 с.
6. Пашукова Т.І., Допіра А.І., Дьяконов Г.В. Практикум із загальної психології / За ред. Т.І. Пашукової. – К.: Т-во “Знання”, КОО, 2000. – 204 с.
7. Реан А.А. Личностная зрелость и социальная практика / Теоретические и прикладные вопросы психологии. – СПб.: СПбГУ, 1995. – С. 34-39.
8. Семиченко В.А. Психологія особистості. – К.: Видавець Ешке О.М., 2001. – 427 с.
9. Хьелл Л., Зиглер Д. Теория личности. – СПб.: Питер, 1998. – 608 с.
10. Шаміонов Р.М. Личностная зрелость и профессиональное самоопределение в подростковом и юношеском возрасте: Дис... канд. психол. наук: 19.00.07. – СПб., 1997. – 157 с.
11. Штепа О.С. Попріум зрілості особистості // Практична психологія та соціальна робота. – 2004, № 2. – С. 26-35.