

Міністерство освіти і науки, молоді та спорту України
Національний педагогічний університет ім. М. П. Драгоманова
Інститут соціології, психології та управління

Кафедра теоретичної та
консультативної психології

І.С.Булах, Ю.М.Кашпур

Курсова робота з психології



(Методичні рекомендації)

Київ – 2012

УДК 159.9.07

ББК 88

М 90

Булах І.С., Кашпур Ю.М. Курсова робота з психології: Методичні рекомендації / За ред. Булах І.С., Кашпура Ю.М. – К. НПУ ім. М.П. Драгоманова, 2012. – 51 с.

У методичних рекомендаціях презентовано загальні положення підготовки курсової роботи з психології та правила написання окремих її підрозділів, що розроблені на основі державного стандарту і відповідають відповідним освітньо-кваліфікаційним характеристикам напряму підготовки «6.030102 – Психологія». Додатки містять зразки оформлення титульного листа курсової роботи, змісту, ілюстративних матеріалів, бібліографії, рекомендації до мультимедійної презентації.

РЕЦЕНЗЕНТИ: *В.У.Кузьменко, доктор психологічних наук, професор;*

В.В. Волошина, кандидат психологічних наук, доцент

© Булах І.С., Кашпур Ю.М. 2012

© НПУ ім. М.П. Драгоманова, 2012

ЗМІСТ

РОЗДІЛ 1. ЗАГАЛЬНІ ПОЛОЖЕННЯ ПІДГОТОВКИ КУРСОВОЇ РОБОТИ СТУДЕНТАМИ ПСИХОЛОГІЧНИХ СПЕЦІАЛЬНОСТЕЙ.....	4
1.1. Місце курсової роботи у навчальному процесі студентів психологічних спеціальностей	4
1.2. Роль та функції викладача в процесі керівництва курсвою роботою.....	5
1.3. Загальні вимоги до оформлення курсової роботи.....	7
1.4. Організація процесу виконання курсової роботи.....	9
1.5. Вимоги до змістового наповнення курсових робіт на різних курсах навчання студентів.....	14
1.6. Критерії оцінювання курсової роботи з психології.....	17
РОЗДІЛ 2. ПРАВИЛА НАПИСАННЯ ОКРЕМИХ ПІДРОЗДІЛІВ КУРСОВОЇ РОБОТИ З ПСИХОЛОГІЇ.....	19
2.1. Загальні вимоги до тексту курсової роботи.....	19
2.2. Вимоги до змісту та оформлення структурних частин.....	20
2.3. Вимоги до оформлення елементів тексту курсової роботи	33
ДОДАТКИ.....	37

РОЗДІЛ 1. ЗАГАЛЬНІ ПОЛОЖЕННЯ ПІДГОТОВКИ КУРСОВОЇ РОБОТИ СТУДЕНТАМИ ПСИХОЛОГІЧНИХ СПЕЦІАЛЬНОСТЕЙ

1.1. Місце курсової роботи у навчальному процесі студентів психологічних спеціальностей

Навчання у ВНЗ не лише орієнтує студента на майбутню професійну діяльність, але і формує пошуковий стиль мислення, необхідний сучасній людині, уміння і навички науково-дослідної роботи, самостійного отримання необхідної інформації, аналізу цих різних джерел, формування свого власного ставлення.

Однією із форм самостійної наукової роботи студентів, поряд із рефератами, доповідями, контрольним чи дипломними, є курсові роботи.

Курсова робота з психології - це невелике за обсягом наукове дослідження, що виконується під керівництвом дипломованого фахівця з психології. В межах її виконання проводиться наукове опрацювання певної теми відповідно профілю кафедри, за якою закріплений студент.

Курсову роботу виконують студенти 1, 2, 3 та 4 курсів денної та заочної форми навчання, відповідно до вимог, затверджених кафедрою теоретичної та консультативної психології Інституту соціології, психології та управління НПУ ім. М.П. Драгоманова.

Метою написання курсової роботи з психології є:

- розширення, закріплення та систематизація теоретичних знань про закономірності розвитку та прояви психіки і формування практичних навичок, необхідних студенту у опануванні майбутньою професією психолога;
- надбання досвіду роботи з літературними та фондовими матеріалами, вміння аналізувати та узагальнювати психологічну інформацію, виробляти власне ставлення до вирішення наукової та практичної проблеми;
- вироблення вміння працювати в межах певних дослідницьких стратегій та застосовувати методів математичної статистики для розв'язання прикладних задач психологічної галузі;
- проведення ґрунтовного аналізу результатів власних досліджень і формування змістовних висновків стосовно якості отриманих результатів.

Все назване вище є формами не лише наукової та навчальної роботи, але й безумовними складовими практичної роботи кожного психолога. Через це до написання курсової роботи висувають високі вимоги, а рівень її виконання

може засвідчувати, що студент оволодів уміннями вести самостійний науковий пошук, аналізувати зіставляти та вирішувати певні проблемні ситуації.

1.2. Роль та функції викладача в процесі керівництва курсовою роботою

Викладання курсової роботи студентами є досить важливою формою науково-дослідної діяльності. Оскільки студенти кожного курсу включаються у таку діяльність і виконують курсову роботу, завершуючи її наприкінці навчального року захистом, то в питаннях організації навчально-дослідної діяльності, вибору теми дослідження, визначення валідного психодіагностичного інструментарію, підбору суто класичних наукових напрямів вивчення обраної тематики, уточнення когорти зарубіжних та вітчизняних психологів, які впритул займаються обраною темою, важлива роль належить викладачеві як науковому керівнику курсової роботи.

Враховуючи той факт, що студенти першого й другого курсів ільки починають глибоко вивчати психологічні дисципліни і мають при цьому паралельно виконувати невелику за обсягом, але важливу науково-дослідну діяльність, то їм потрібна компетентна підтримка з боку професіонала, що же володіє навичками організації, підготовки й проведення психологічного дослідження. І роль наукового керівника є досить неординарною. З одного боку, курсова робота для студента є самостійною формою теоретичної й навчально-методичної діяльності. З іншого – цій самостійності студента важливо навчити, правильно його спрямувати, дати чіткі перші орієнтири і побудувати разом з ним логічну схему всього процесу дослідження (як теоретичного, так і емпіричного). Науковий керівник як компетентний професіонал має чітко усвідомлювати свою роль у керівництві курсовою роботою. Адже перший досвід, перше враження, перші досягнення й прорахунки стануть дійовим підґрунтям для подальшої навчальної та дослідної діяльності студента. Якщо йому не допомогти, не дати чітких і зрозумілих інструкцій, не обговорити з ним складні психологічні ситуації та не попрацювати над методологічним апаратом, то позитивних результатів в його досягненнях можна не очікувати. Особливо це стосується студентів перших-других курсів, які тільки-тільки «доторкаються» до «азів» наукової діяльності. Водночас не треба забувати, в цьому керівництві курсовою роботою студента, особлива соціальна й творча позиція має надаватися останньому. Заохочуючи й підтримуючи всі ініціативи студента-виконавця, науковий керівник має делікатно і тонко спрямовувати всю його творчу

активність у той потік інформаційного матеріалу з психології, який ви кристалізує йому мету й завдання науково-дослідної діяльності. Такі тонкощі наукового керівництва може компетентно актуалізувати у взаємодіях зі студентом лише той викладач, який прагне бути гуманним, тактовним, професіональним та морально й духовно самовідданим своїй професії. За таких умов «перші кроки» студента в науково дослідній діяльності будуть вдалимими й націлять його на вірний, компетентний особистісний вибір в подальшому, наприклад, щодо ретельності виконання на старших курсах навчання бакалаврської та магістерської роботи.

Процес керівництва курсовою роботою пов'язаний для викладача з виконанням цілого ряду функцій. Перш за все, *організаційна* функція, в межах якої науковий керівник ініціює вибір теми, призначає зустрічі-консультації, співбесіди, знайомства з кафедрою, викладачами, зразками курсових робіт студентів минулих років, знайомить з методичними рекомендаціями з питань підготовки курсової роботи.

Друга функція керівництва курсовою роботою – це *інформаційна*. Науковий керівник у співбесіді інформує студентів про специфіку наукового напряму діяльності кафедри, презентує свої власні наукові інтереси. Делікатно відзначає ті теми, якими він зацікавлений керувати, адже його інформаційна обізнаність в них досить потужна. Водночас не можна примушувати студента обрати тільки ту тему, на якій керівником поставлений акцент. Студент має право самостійного вибору. Якщо студент бажає займатися різко віддаленою темою від теми наукового керівника, то можна здійснити обмін студентів з іншим керівником, наукові інтереси якого будуть близькі студенту. Інформаційна функція керівництва також передбачає надання повідомлень студенту про провідних вчених які працюють в межах обраної теми, визначаються сучасні дослідження, які наближені до проблематики, яка зацікавила студента.

Важливою функцією є *мотиваційна*, оскільки сила спонуки наймогутніша внутрішня умова активної наукової, творчої, навчальної і дослідної діяльності студента. Якщо науковий керівник відразу, з першої зустрічі зі студентом, прагне показати й довести значущість для майбутньої професійної діяльності набуття ним навичок самостійно виконувати цілий ряд теоретичних та емпіричних пошуків, прагне визначити особливості використання теоретичного й емпіричного досвіду безпосередньо в процесі роботи психолога, то він активізує такі емоційно енергетичні ресурси студента як бажання, хотіння, прагнення, стремління. Саме ці мотиваційні ресурси захоплюють свідомість студента і він активно співпрацює і

співтворить з керівником над вирішенням психологічної проблеми в межах обраної тематики.

У випадку високої мотивації студента, науковий керівник в ході подальших взаємодій (безпосередніх чи опосередкованих) виконує лише *координаційну* функцію. Здійснює установки, надає пропозиції та рекомендації, націлює на вибір, припустимо, найбільш правильної схеми психологічного дослідження або аргументує надійність вибору певних методів чи методик та ін.

І, зрештою, *оцінна* функція, яка спрямована на виокремлення досягнень студента, їх підтримку чи, навпаки, неприйняття. Звичайно, якщо науковий керівник в ході взаємодій зі студентом реалізував інформаційну, організаційну і, особливо, мотиваційну функції, то оцінна функція для наукового керівника стане позитивним результатом при чому позитивним досягненням його учня.

Треба ще раз підкреслити, що науковий керівник сам обирає специфіку взаємодій зі студентом, який пише під його керівництвом курсову роботу, проте його роль досить значуща і відповідальна. Як відомо відповідальність завжди виступає в єдності зі свободою. Отже, дайте студенту свободу, залучивши його до індивідуальної відповідальності при виконанні будь-якої діяльності, в тому числі й курсової роботи.

1.3. Загальні вимоги до оформлення курсової роботи

Цей вид науково-дослідної роботи вимагає навичок, які вже повною мірою отримані при написанні реферату, оскільки за формою та структурою відповідає класичній схемі робіт такого типу. В ній передбачається формулювання теми роботи, визначення об'єкта та предмета дослідження, опрацювання літератури, організація та проведення емпіричного дослідження, аналіз отриманих результатів, самостійне формулювання висновків, оформлення результатів згідно з існуючими критеріями та вимогами, набуття навичок техніки й логіки написання наукової роботи. Для того щоб вона відповідала кваліфікаційним вимогам стосовно змісту й оформлення, її структура повинна демонструвати логіку зв'язків між явищами та феноменами, які описуються. Курсова робота, яка має творчий характер і потенційно передбачає авторське бачення проблеми, можливостей її дослідження та розв'язання, заслуговує на високу оцінку та може стати основою для дипломної чи конкурсної роботи.

Курсова робота повинна бути виконана й оформлена з дотриманням вимог до наукових праць, що містяться в ДСТУ 3008-95 «Документація. Звіти у

сфері науки і техніки. Структура і правила оформлення», ДСТУ 3582-97 «Інформація та документація. Скорочення слів в українській мові в бібліографічному описі. Загальні вимоги та правила», ГОСТ 7.1-84 «Библиографическое описание документа. Общие требования и правила составления», ГОСТ 7.12-93 «Библиографическая запись. Сокращение слов на русском языке. Общие требования и правила», основних вимогах до дисертацій та авторефератів дисертацій ВАК України, міжнародних стандартах ISO 690-2: Information and Documentation: Bibliographic References.

Студенти, як правило, мають писати і захищати курсову роботу державною мовою. Студенти, що не вивчали українську мову, а також громадяни інших держав, мають право писати й захищати роботу російською або англійською мовою після позитивної резолюції завідуючого кафедри чи директора інституту на поданій ними заяві з проханням про дозвіл на це.

Курсову роботу оформляють на аркушах формату А4 (210x297 мм). Дозволяється використання формату А3 (297x420 мм), коли це необхідно для оформлення ілюстративного матеріалу.

Курсову роботу друкують на комп'ютері на одній стороні аркуша білого паперу з використанням шрифтів текстового редактора Word (наприклад, Times New Roman Суг) розміром 14 пунктів (мінімальна висота шрифту 1,8 мм) з полуторним міжрядковим інтервалом. Проте за рішенням кафедри, курсову можна оформити у вигляді брошури.

Текст курсової роботи необхідно друкувати, дотримуючись наступних розмірів полів: верхнє – 30 мм, лівє і нижнє - не менше 20 мм, правє - не менше 10 мм.

У курсовій роботі повинні бути чіткі, не розпливчасті лінії, букви, цифри й інші знаки. Всі рядки мають бути чорного кольору середньої жирності. Щільність тексту курсової роботи має бути однаковою.

Друкарські помилки, описки і графічні неточності допускається виправляти підчищенням чи зафарбуванням білою фарбою і нанесенням на тому ж місці або між рядками виправленого тексту машинописним способом чи від руки. Допускається наявність не більше двох виправлень на одній сторінці.

Загальний обсяг курсової роботи повинен складати 25-30 сторінок. Представлена готова курсова робота має бути захищена. У процесі захисту студент повинен показати володіння теоретичним матеріалом, представленим в роботі, правильно застосувати методики, проінтерпретувати емпіричний матеріал, обґрунтувати висновки роботи.

1.4. Організація процесу виконання курсової роботи

Виконання курсової роботи можна поділити на такі етапи:

1. Обрання та формулювання теми.
2. Пошук літератури за темою, її опрацювання та аналіз, підготовка бібліографії.
3. Складання особистого календарного плану роботи.
4. Підготовка першого варіанта теоретичної частини:
 - а) обґрунтування актуальності обраної теми;
 - б) постановка мети і конкретних завдань дослідження;
 - в) визначення об'єкта й предмета дослідження;
 - г) вибір достовірних та надійних методів (методик) проведення дослідження.
5. Проведення емпіричних досліджень. Опис процесу дослідження.
6. Аналіз отриманих результатів дослідження.
7. Формулювання висновків та оцінювання одержаних результатів.
8. Підготовка тексту, технічне його оформлення для подання роботи науковому керівникові. Доопрацювання тексту з урахуванням зауважень керівника. Подання остаточного варіанта роботи для перевірки.
9. Підготовка до захисту. Захист.

Нижче зупинимось детальніше на характеристиці деяких етапів виконання курсової роботи. При цьому необхідно підкреслити, що презентований алгоритм є саме класичною схемою виконання курсової роботи. Залежно від характеру і цілей конкретного дослідження, науковий керівник може скоректувати її за власним науковим напрямом.

1.4.1. Специфіка вибору теми курсової роботи. Обрання теми роботи є першим і надзвичайно важливим кроком, оскільки на тривалий час (як мінімум на час виконання курсової роботи) визначає спрямованість думок та інтересів кожного студента. Окрім того, під час обрання теми часто розглядається можливість продовження тематики дослідження у подальших курсових чи в дипломній роботі.

На цьому етапі студенту обов'язково знадобиться консультація наукового керівника. Він допоможе у визначенні теми роботи, проконсультує питань оптимізації понятійного та категоріального апарату, а надалі зорієнтує в опрацюванні результатів емпіричного дослідження. Але перед тим, студент має сам визначитися, з якою проблематикою він хотів би працювати. Науковий керівник призначається за бажанням студента або ж за рішенням кафедри.

Обрання теми курсової роботи відбувається довільно, про те це необхідно зробити у межах встановленого кафедрою терміну. Для цього на кафедрі теоретичної та консультативної психології щороку оновлюється орієнтовний перелік тем курсових робіт. Виходячи з власних інтересів, студенти також можуть запропонувати свою тему, попередньо узгодивши її з викладачем. Це можливо у разі, якщо студент обґрунтує доцільність свого дослідження і воно буде відповідати його спеціальності.

Назва має бути інформативною, лаконічною, відображати суть досліджуваної проблеми, містити об'єкт і предмет дослідження, орієнтувати на мету та перспективність дослідження. Варто уникати надзвичайно довгої назви (не більше дев'яти слів) чи надто складних термінів. Тема курсової роботи не повинна містити надмірно узагальнених формулювань, що нескільки не відображають суті проблеми та починатись такими словами: «Проблема...», «Деякі шляхи...», «Деякі питання...», «Дослідження деяких аспектів...», «До питання...». Обираючи тему, слід враховувати її актуальність та новизну, можливість проведення запланованого дослідження у конкретних реальних умовах за час, відведений на виконання роботи. Обрання теми визначається насамперед тим, чи може автор організувати дослідження наступним чином: проаналізувати літературу з обраної проблеми, підібрати та апробувати достовірні методики, знайти надійну вибірку ($n \geq 15$) досліджуваних і змотивувати їх на взаємодію. Необхідно ретельно проаналізувати, що потрібно для дослідження за обраною темою, та чи реально виконати роботу в запланований термін. Адже непродуманість стосовно часових термінів та можливостей пошуку й залучення до експерименту досліджуваних часто є перешкодою для своєчасного виконання курсової роботи.

1.4.2. Пошук літератури за темою є досить копіткою справою, оскільки визначає ступінь інформованості в досліджуваній галузі. Зазвичай, обрання теми дослідження відбувається тоді, коли студент уже має певні знання у відповідній галузі дослідження. Узагальнення та систематизація літературних джерел здійснюється за окремими проблемними питаннями відповідно до плану курсової роботи.

Пошук повинен охоплювати як літературу попередніх років, так і публікації періодичних видань останніх років. Найкращим варіантом для відправної точки у роботі з літературою може стати 1-2 монографії та 2-3 статті, які стосуються вирішення обраної проблеми. В них є списки літератури, на основі яких можна розпочати список використаних джерел. Крім того, найбільш відомих вчених-психологів, які працюють в межах обраної тематики, на консультації має запропонувати науковий керівник.

Для складання бібліографії з теми наукової роботи студент використовує наявні в бібліотеках систематичні каталоги, в яких назви творів розташовані за галузями знань; алфавітні каталоги, в яких картки на книжки розташовані в алфавітному порядку прізвищ авторів; предметні каталоги, що містять назви творів з конкретних проблем і спеціальностей; електронні каталоги, які допомагають швидко орієнтуватися у бібліотечних фондах, а також різноманітні бібліографічні довідникові видання (покажчики по окремих темах і розділах), виноски і посилання в підручниках, монографіях, енциклопедичних словниках, періодичній літературі та ін. Виписки конспективного характеру із літературних джерел повинні бути короткими, чітко сформульованими і точно передавати зміст. Під час роботи з періодичною літературою варто пам'ятати, що в останньому номері року кожного журналу надається перелік усіх статей, що знаходяться в тому чи іншому виданні.

Пошук у мережі Інтернет дає змогу отримати найновішу інформацію про стан вивченості проблеми та про головні останні напрямки сучасних досліджень. Чимало літератури є на таких психологічних сайтах:

<http://visokov.virtualave.net/content.html>,
www.psychology.all.ru,
<http://univ.uniya.ac.ru/~kisselev/content.htm>,
<http://www.psychology.ru/library>,
<http://psi.webzone.ru>,
<http://skeptik.dp.ua/files/kurs.htm>,
http://www.courier.com.ru/humanities/toc/toc_pc.htm,
<http://www.psyedu.ru>,
<http://www.voppsy.ru>,
<http://psyjournals.ru/exp/>
www.koob.ru та ін.

Під час пошуку й аналізу літературних джерел слід заздалегідь потурбуватися про підготовку бібліографії та про коректність посилань у процесі написання роботи. Перед реферуванням літературного джерела, слід зробити його бібліографічний опис. Виписки, цитати, цифрові дані мають містити такі посилання: автор, назва твору, видавництво, рік і місце видання, кількість сторінок. Це в подальшому дозволить правильно скласти список використаної літератури за темою курсової роботи.

Під час роботи з бібліотечними фондами та Інтернетом необхідно одразу взяти до уваги вимоги до оформлення списку літератури (див. додаток Ж та З) у майбутній курсовій чи дипломній роботі.

Разом з тим, читаючи наукову літературу, потрібно виписувати необхідні дані й цитати, вказуючи при цьому номери сторінок, щоб потім можна було зробити посилання (див. с. 14). Виписки краще робити не в зошиті, а на окремих листах паперу, причому з одного боку. Це для того, щоб потім, працюючи над окремими підрозділами, можна було розкласти їх перед собою так, щоб уся інформація була перед очима. Для тих, хто звик працювати за комп'ютером, зручно відразу ж записувати потрібну інформацію до того чи іншого підрозділу курсової роботи.

1.4.3. Складання власного календарного плану роботи має допомогти у своєчасному та якісному її виконанню, надає змогу звести до мінімуму імовірність виникнення ситуації стресу та безсонної ночі перед її здачею. Студент має пам'ятати, що він виконує самостійну роботу. А для цього повинен орієнтуватися та самоорганізовуватися відповідно до власної програми. Доцільно скласти план роботи із зазначеними термінами виконання головних етапів на зразок презентованого нижче:

Таблиця 1.1
Зразок особистого
плану виконання
курсної роботи

№	Вид роботи	Термін виконання
1.	зустріч з керівником Вибір та утвердження теми. З'ясування стану вивчення проблеми в літературі. Складання бібліографії.	
2.	Написання вступу та теоретичної частини.	
3.	Підбір методик і складання схеми дослідження. Друга зустріч з керівником Проведення власного психологічного дослідження. Опрацювання отриманих результатів	
4.	Підготовка тексту курсової роботи. Написання висновків. Третя зустріч з керівником.	
5.	Підготовка до захисту. Захист.	

1.4.4. Процес написання тексту курсової роботи складається з трьох основних етапів: а) описання результатів теоретичного дослідження (у випадку теоретичної роботи); б) презентація результатів емпіричного (якщо робота має теоретико-дослідницький характер) дослідження та якісна інтерпретація; в) підведення підсумків за результатами дослідження та оформлення його у відповідності з вимогами. На характеристиці кожного зі

структурних елементів курсової роботи зупинимось у другому розділі цього посібника.

Якщо теоретичне дослідження — це огляд наукової літератури, безпосередньо пов'язаної з обраною темою, то емпіричне — це кількісний аналіз проведення експериментальної (якщо така передбачена) частини роботи, яка містить програму, результати експерименту та їх описання. У програмі експериментального дослідження повинен міститися опис експерименту і бази, де воно проводилося. Необхідно чітко й лаконічно презентувати методи дослідження (спостереження, експеримент, бесіда, анкетування, інтерв'ю, математичні методи обробки кількісних даних, методи порівняльного аналізу, педагогічного проектування та структурування та ін.), визначити їх валідність і надійність відповідно поставленого психологічного феномена. Мають бути описані етапи і процедура дослідження. Програму експерименту слід викласти так детально, щоб за нею можна було відтворити хід експерименту.

Отже, якщо робота містить емпіричне дослідження, то його результати мають бути наповнені якісними інтерпретаціями та кількісними даними у відповідності із загальною теоретичною канвою роботи. Кількісні дані презентуються у вигляді підсумкових (узагальнюючих) таблиць, графіків і діаграм. Якщо робота містить великий за обсягом теоретичний та емпіричний матеріал первинний матеріал, то частина таблиць проміжних обчислень може бути розміщена в додатках у кінці курсової роботи.

Висновки містять узагальнення виконаної роботи, відбивають зв'язок її результатів з теоретичними положеннями і результатами емпіричного дослідження. З висновків повинно бути зрозуміло, що мета курсової роботи досягнута. Пункти висновків мають відповідати завданням дослідження.

1.4.5. Порядок підготовки до захисту є логічним завершенням виконання курсової роботи, яку за рішенням кафедри студент може захищати публічно (перед комісією у складі керівника та одного-двох членів кафедри). Для цього керівник визначає ступінь готовності роботи, відповідність її вимогам, оцінює та приймає рішення про рекомендацію роботи до захисту.

Процедура захисту включає:

- доповідь студента про зміст роботи;
- запитання до автора курсової роботи;
- відповіді студента на запитання членів комісії із захисту курсової роботи;
- оголошення рецензії наукового керівника або його виступ;
- рішення комісії про оцінку роботи.

Доповідь про зміст курсової роботи готується студентом заздалегідь. У ній доцільно висвітлити такі важливі питання: обґрунтування актуальності теми дослідження; мети, завдань, об'єкта, предмета дослідження; що вдалося теоретично встановити, емпірично виявити і довести; якими психодіагностичними методами це досягнуто; виокремити елементи новизни у теоретичних положеннях та у практичних рекомендаціях; з якими труднощами довелося зіткнутися в процесі дослідження, які наукові положення знайшли, а які не знайшли підтвердження.

Окрім виступу підготовка до захисту роботи може охоплювати виготовлення засобів для унаочнення головних результатів дослідження. Унаочнення (таблиці, схеми, діаграми, графіки) можна оформляти у вигляді плакатів або ж на прозірках, які демонструють за допомогою графопроектора. Готуючи плакати чи прозирки, слід враховувати розмір шрифтів (для виготовлення прозірок рекомендується жирний шрифт кегль 18-20, який найліпший для сприйняття зображених об'єктів. Рекомендації для створення мультимедійної презентації результатів дослідження подано у додатку А.

Під час захисту курсової роботи студент зобов'язаний дати вичерпні відповіді на всі зауваження у рецензії. На виступ під час захисту курсової роботи відводиться 7-10 хв.

Матеріали курсової роботи можуть стати основою для виступів з доповідями на внутрішньофакультетських і зовнішніх науково-практичних конференціях, для написання тез і наукових статей. А також кращі роботи кафедра може рекомендувати на конкурси студентських робіт.

Захищені курсові роботи здаються на кафедру і, зберігаються протягом 3 років.

1.5. Вимоги до змістового наповнення курсових робіт на різних курсах навчання студентів

Як вже зазначалось, написання курсової роботи є вищим щаблем науково-дослідної роботи, котра вимагає певних умінь і навичок, отриманих під час написання рефератів. У ній повинно міститися, разом з виділенням та реалізацією мети і завдань, опис об'єкта, предмета та методів дослідження. Тобто курсова робота за своєю структурою і формою вже певною мірою відповідає класичній схемі науково-дослідної роботи такого рівня.

Як вже зазначалось, навчальний план підготовки фахівця у ВНЗ передбачає виконання чотирьох курсових робіт. Ці роботи відрізняються рівнем вимог, які висуваються до них при навчанні студентів на тому чи

іншому курсі, і базуються на попередньо засвоєному студентами матеріалі та набуті ними навичок науково-дослідної роботи.

Курсова робота першого курсу повинна мати обсяг 20-25 сторінок комп'ютерного набору та включати опрацювання 15-20 джерел. Це найчастіше теоретична робота, дослідження в цьому випадку полягає в порівняльному аналізі теоретичних підходів вчених-психологів до вивчення наукової проблеми.

Робота має носити реферативний характер, але окрім психологічного аналізу опрацьованих джерел обов'язково має містити теоретичні розмірковування автора. Кожне цитоване положення або наведена з літератури думка вченого має бути прокоментована студентом. Цитати та наведені думки різних вчених не можуть за обсягом перевищувати 50 % обсягу тексту курсової роботи.

Робота повинна містити титульний лист, зміст, вступ (1,5-2 стор.), основну частину (до 20 стор.), яка може включати містити 2 розділи, що поділені на 2-3 підрозділи кожний, висновки (1,5-2 стор.), список використаної літератури.

У вступі слід розкрити актуальність та мету роботи, показати, які аспекти досліджуваної проблеми вже відображено в літературі, вказавши при цьому прізвища дослідників.

Особлива увага надається якісній презентації роботи, правильності цитувань та посилань, оформленню списку використаної літератури. Схеми, таблиці, графіки можуть бути виконані на комп'ютері.

Курсова робота другого курсу обсягом 25-30 сторінок обов'язково повинна містити власне емпіричне дослідження автора з використанням мінімум двох методик.

За умови вивчення психологічних показників цілої групи експериментальна частина має спиратися на матеріали отримані за вибіркою 25-30 респондентів. За умови індивідуально сті дослідження показників кожної – вибірка 15-20 осіб. За неможливості підібрати достовірну вибірку досліджуваних, питання про її зменшення вирішується на засіданні кафедри.

Як і на попередньому курсі особлива увага надається якісній презентації роботи. Схеми, таблиці, графіки можуть бути виконані на комп'ютері.

На третьому курсі студенти розподіляються згідно обраних спеціалізацій на відповідні випускаючі кафедри. Саме ці кафедри глибоко вивчають зі студентами психологічні дисципліни спеціалізації. Тому бажано вибирати для курсової роботи тему, що має безпосереднє відношення до наукового напряму та власної спеціалізації. Курсова робота на цьому курсі,

як правило, містить ширшу експериментальну частину або відрізняється більшою, порівнянно з роботою другокурсника глибиною теоретичного опрацювання проблеми. При цьому тема її може бути частиною подальшої бакалаврської роботи.

Обсяг такої роботи: 25-30 сторінок комп'ютерного набору. Співвідношення теоретичної і практичної частин роботи повинно складати 50%:50%. До списку літератури необхідно включити 25-30 наукових джерел, серед них мінімум одне іноземною мовою. Мінімальна кількість використаних в експерименті діагностичних методик – 3 шт. Досліджуваних, за умови вивчення показників групи, має бути 40-50 осіб, за умови показників окремої індивідуальності – 20-30 осіб. За неможливості підібрати достовірну вибірку, питання про зменшення вирішується керівником на засіданні кафедри.

На захист курсової роботи студент має пред'явити протоколи емпіричного дослідження (бланки опитувальників, заповнені досліджуваними, записи їх відповідей у структурованій бесіді тощо.).

На четвертому курсі студент готується до завершення написання бакалаврської роботи, тому курсову роботу на цьому етапі бажано було б вибудувати так, щоб теоретичний розділ був базисом теоретичного розділу бакалаврської роботи, а емпіричне дослідження частиною дослідницьких пошуків автора в означеній роботі.

Співвідношення теоретичної і практичної частини має бути таким; 40% тексту має складати теоретична частина, 60% – опис результатів емпіричного дослідження. Список використаних джерел зростає до 40 наукових позицій вчених, серед них мінімум 2 – іноземними мовами. Мінімальна кількість діагностичних методик – 3.

Досліджуваних, за умови вивчення психологічних показників групи, має бути 60-70 осіб, за умови вивчення кожної індивідуальності – 30-35 осіб. За неможливості підібрати достовірну вибірку, питання про зменшення вирішується керівником на засіданні кафедри. Обов'язковим є використання методів статистичної обробки емпіричних даних. На захист курсової роботи студент, як і на третьому курсі має пред'явити протоколи емпіричного дослідження (бланки опитувальників, заповнені досліджуваними записи їх відповідей у структурованій бесіді тощо.).

У випадку якщо студент вже в перші роки навчання планує написання бакалаврської, дипломної, магістерської роботи, курсові можуть стати етапами роботи над нею: глибоке теоретичне ознайомлення з обраною проблемою (1-2-й курс) → конкретизація теми і формулювання робочих гіпотез (3-й курс) → написання деяких положень теоретичної частини

дослідження та перевірка основних психодіагностичних методів в емпіричній частині дослідження → (4-й курс).

1.6. Критерії оцінювання курсової роботи з психології

Результати захисту курсової роботи визначаються за відповідними шкалами з урахуванням якості виконання всіх частин дослідження та рівня захисту. Оцінка курсової роботи виводиться на підставі підсумування оцінки наукового керівника та оцінки комісії. Виставляється як диференційований залік до індивідуального навчального плану студента та у відомість обліку поточної і підсумкової успішності.

Критерії оцінювання є методичним засобом, що використовується з метою виявлення відповідності професійних компетенцій студента вимогам освітньо-професійних програм.

При оцінці курсової роботи з психології враховуються критерії, що презентовані в таблиці 1.2.

Таблиця 1.2

Оцінювання рівня виконання курсової роботи та її захисту

Етапи виконання роботи	Критерії оцінювання	Максимальна кількість балів	Оцінка наукового керівника
Виконання роботи (75 балів)	актуальність теми та категоріальний апарат дослідження;	4	
	логіка змісту та відповідний обсяг роботи	6	
	точність визначення об'єкта, предмета і мети дослідження;	9	
	повнота викладення матеріалу та самостійність теоретичного аналізу;	28	
	володіння методами експериментального дослідження та обробки його результатів;	10	
	рівень аналітичних навичок в інтерпретації результатів дослідження;	20	
	відповідність висновків меті та завданням	10	
	дотримання вимог до технічного й естетичного оформлення роботи;	13	
	Загалом за оцінкою наукового керівника роботи	100	
Захист роботи	змістовність доповіді	25	
	культура мовлення студента	10	
	якість унаочнення виступу	15	
	якість відповідей на поставлені запитання	25	
	володіння студентом матеріалами дослідження	25	
	Загалом за захист	100	
	Оцінка за виконання курсової роботи (вираховується через середнє арифметичне)	100	

Так, оцінка «відмінно» ставиться у разі успішного захисту курсової роботи, коли студент правильно розгорнуто і аргументовано відповідає на питання за темою курсової роботи. Сама курсова робота має бути технічно вірно та естетично оформлена відповідно вимогам, що пред'являються до обсягу та змісту курсової роботи з психології. Дослідження повинне містити елементи наукової новизни.

Оцінка «добре» ставиться у разі, якщо студент виконав основні вимоги, що пред'являються до курсової роботи з психології, але в процесі захисту не зміг відповісти на всі запитання.

Оцінка «задовільно» ставиться у разі, якщо в роботі немає елементів наукової новизни і вона носить характер констатації фактів, а не має кількісного і якісного психологічного аналізу результатів дослідження.

Оцінка «незадовільно» ставиться у разі, якщо робота виконана несамостійно, наприклад, шляхом переписування чужої роботи, не відповідає запропонованому обсягу, на захисті студент показує повне неволодіння змістовою стороною курсової роботи. При цьому «FX» ставиться тоді, коли необхідно виконати певну додаткову роботу для успішного складання, а «F» вказує на необхідність значної подальшої роботи. З такою оцінкою студент може бути відрахований після незадовільної прездачі курсової роботи на комісії.

СИСТЕМА ОЦІНЮВАННЯ

Оцінка ECTS та визначення	Кількість балів від 1 до 100	Оцінка за традиційною п'ятибальною системою	
A – відмінно	90 – 100	Відмінно	5 (відмінно)
B – дуже добре	80 – 89	Добре	4 (добре)
C – добре	70 – 79		
D – задовільно	65 – 69	Задовільно	3 (задовільно)
E – достатньо (задовольняє мінімальні критерії)	51 – 60		
FX – незадовільно	25 – 50	Незадовільно	2 (незадовільно)
F – незадовільно (потрібна додаткова робота)	0 – 24		

РОЗДІЛ 2. ПРАВИЛА ДО НАПИСАННЯ ОКРЕМИХ ПІДРОЗДІЛІВ КУРСОВОЇ РОБОТИ З ПСИХОЛОГІЇ

2.1. Загальні вимоги до тексту курсової роботи

Науково-літературне та технічне оформлення курсової роботи є важливим елементом її виконання і одним із багатьох чинників, на які зважає комісія при оцінюванні під час захисту. Увага звертається на змістовний аспект викладу матеріалу (логічність і послідовність, повнота і репрезентативність, тобто широта використання наукових джерел, загальна грамотність та відповідність стандартам і прийнятим правилам), а також на оформлення тексту курсової роботи, список використаних джерел і додатки, зовнішнє оформлення титульного листа.

При написанні роботи використовується науковий стиль із дотриманням усталених термінів. Не допускається використання спрощеного або публіцистичного стилю, чи надто складних словесних конструкцій, відступів від загально прийнятої термінології. У курсовій роботі необхідно прагнути дотримуватися прийнятої термінології, позначень, умовних скорочень і символів, не рекомендується вживати слова і вирази-штампи, вести виклад від першої особи: «Я спостерігав», «Я вважаю», «Мені здається», «На мою думку». Слід уникати в тексті частих повторень слів чи словосполучень. При згадуванні в тексті прізвищ (учених-дослідників, практиків) ініціали, як правило, ставляться перед прізвищем (Ю.М. Столяров, а не Столяров Ю.М., як це прийнято в списках літератури).

Курсова робота оформлюється на аркушах формату А4 (210-297), виконується українською літературною мовою машинним способом на одному боці аркуша білого паперу. Можливе також використання паперу для подання таблиць та ілюстрацій на аркушах формату А3, складених відповідно вдвоє, для дотримання основного формату А4.

Текст роботи повинен бути перевірений як студентом, так і науковим керівником. Невичитаний текст з лексичними та орфографічними помилками є неприпустимим. На одній сторінці допускається не більше двох виправлень.

Приклад загального оформлення сторінки роботи презентований на рис. 2.1:

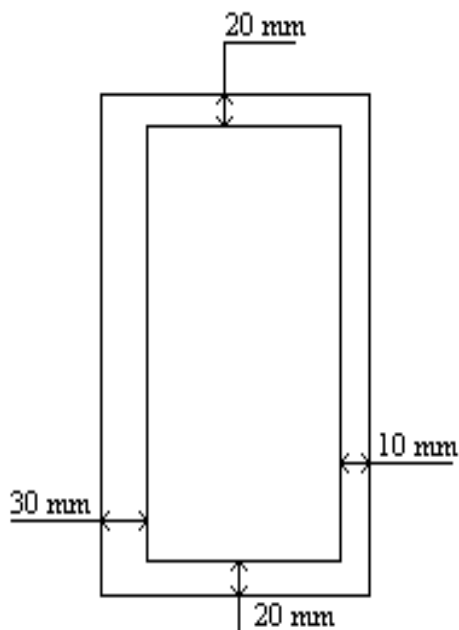

Вимоги до комп'ютерного набору.

- текстовий редактор – WORD
- гарнітура шрифту – Times New Roman
- кегль шрифту (розмір) – 14
- кількість символів у рядку – не менше 60
- абзац – 1,25 см
- міжрядковий інтервал – 1,5
- кількість рядків на сторінці – до 30
- міжрядковий інтервал між заголовком (назвою розділу чи підрозділу) і текстом – 20 мм

Рис. 2.1. Вимоги до комп'ютерного оформлення сторінок курсової роботи

Як видно з рис. 2.1., курсову роботу друкують через 1,5 інтервали. Розміри полів: верхній, нижній – 20 мм, правий – 10 мм, лівий – 30 мм. Розмір шрифту 14. Номер сторінки проставляється на всіх сторінках окрім титульної у правому верхньому куті сторінки. Ілюстрації й таблиці, які розміщені на окремих сторінках, включають до загальної нумерації сторінок курсової роботи.

Абзацний відступ повинен бути однаковим впродовж усього тексту курсової роботи і дорівнювати 1,25 мм.

Під час виконання курсової роботи необхідно дотримуватись рівномірної щільності, контрастності й чіткості зображення впродовж усієї роботи.

Скорочення слів і словосполучень у курсовій роботі здійснюється відповідно до чинних стандартів з бібліотечної та видавничої справи.

2.2. Вимоги до змісту та оформлення структурних частин

Курсова робота повинна містити основні структурні частини у наступній послідовності:

1. титульний лист;
2. зміст;
3. вступ;
4. основна частина;
5. висновки;

6. додатки;
7. список використаних джерел.

Заголовки структурних частин роботи **ЗМІСТ, ВСТУП, РОЗДІЛ, ВИСНОВКИ, СПИСОК ЛІТЕРАТУРИ, ДОДАТКИ** друкують великими літерами симетрично до тексту (шрифт – 14 напівжирний), заголовок центрується, крапка не ставиться.

Заголовки розділів вміщують на наступному рядку після слова **РОЗДІЛ**, друкують великими літерами, шрифт 14 напівжирний. Крапку в кінці назви розділу не ставлять. Заголовок розділу вирівнюють по центру.

Заголовки підрозділів курсової роботи слід починати з абзацного відступу і друкувати маленькими літерами, крім першої великої, не підкреслюючи, без крапки в кінці. Якщо заголовок складається з двох і більше речень, їх розділяють крапкою. Перенесення слів у заголовку розділу, підрозділу не допускається. Не допускається розміщувати назву розділу, підрозділу в нижній частині сторінки, якщо після розміщено тільки один рядок тексту.

Відстань між заголовком розділу та заголовком підрозділу — один рядок. Текст підрозділу друкується з наступного рядка, з абзацу після заголовку підрозділу (див. додаток Б).

До формулювань заголовків розділів і підрозділів курсової роботи висуваються такі основні вимоги: стислість, чіткість і синтаксична грамотність у побудові речень, послідовне та точне відображення внутрішньої логіки змісту роботи.

Відстань між заголовком і текстом курсової роботи повинна складати не менше одного рядка. Відстань між рядками заголовка така, як у тексті, а між заголовком і підзаголовком один рядок, між підзаголовком і текстом також один рядок при комп'ютерному наборі.

Текст роботи слід розбивати на абзаци. Це полегшує читання й показує, що автор у своєму викладанні переходить до нової думки, нового твердження. Не можна також занадто дробити текст і відокремлювати одну фразу від іншої, якщо між ними існує тісний зв'язок.

Кожен розділ текстового матеріалу слід починати з нової сторінки.

Переноси частин слів у заголовках курсової роботи не допускаються, слова переносяться повністю.

У тексті курсової роботи не дозволяється:

а) використовувати скорочення слів, окрім встановлених правилами української орфографії та відповідними стандартами;

б) вживати математичні знаки, а також знаки «№» та «%» без цифр;

в) наводити скорочені позначення фізичних величин, якщо вони вживаються без цифр, за винятком їх наведення в таблицях.

2.2.1. Титульний лист є першою сторінкою курсової роботи і є основним джерелом бібліографічної інформації, необхідної для її оброблення та пошуку.

Титульний лист повинен мати відомості, які подають у такій послідовності:

- найменування організації, де виконана робота;
- назву роботи;
- прізвище, ім'я, по батькові автора та його статус;
- науковий ступінь, вчене звання, прізвище, ім'я, по-батькові наукового керівника;
- місто та рік виконання курсової роботи.

Приклад оформлення титульного листа наведено у додатку В.

2.2.2. Зміст. Після вивчення літератури, студент складає обґрунтований варіант змісту курсової роботи. Зміст повинен бути послідовним і розкривати основну ідею роботи. З цього приводу виконавець курсової роботи обов'язково зустрічається і консультується з керівником.

У самій роботі зміст подають безпосередньо після титульного листа, починаючи з нової сторінки. До змісту включають структурні елементи у такому порядку: перелік умовних позначень, символів, одиниць скорочень і термінів (за необхідності); вступ; послідовно перелічені найменування всіх розділів, підрозділів і пунктів (якщо вони мають заголовки) роботи; висновки; назви додатків; список використаних джерел і номери сторінок, які містять початок відповідного матеріалу. Приклад змісту наведено у додатку Д. Додамо, що назви розділів та підрозділів повинні бути короткими і відображати сутність відповідної проблеми. Розміщувати питання плану слід послідовно, з логічними переходами від одного розділу до іншого. У випадку комп'ютерного набору тексту зміст зручно оформляти у вигляді таблиці з двох стовпчиків, один із яких містить назви розділів, підрозділів, а інший – нумерацію сторінок; зовнішні межі (рамки) таблиці не відображають.

Структурні елементи «ЗМІСТ», «ПЕРЕЛІК УМОВНИХ ПОЗНАЧЕНЬ, СИМВОЛІВ, ОДИНИЦЬ, СКОРОЧЕНЬ І ТЕРМІНІВ», «ВСТУП», «ВИСНОВКИ», «СПИСОК ВИКОРИСТАНИХ ДЖЕРЕЛ» не нумерують, а їх найменування служать заголовками структурних елементів.

2.2.3. Вступ розкриває сутність і стан наукової проблеми та її значущість, підстави і вихідні дані для розробки теми, обґрунтування необхідності проведення дослідження.

У вступі треба коротко відобразити оцінку сучасного стану досліджуваної проблеми, обґрунтування вибраної теми та необхідності проведення дослідження, відмічаючи:

- практично розв'язані завдання;
- прогалини психологічних знань, що існують у цій галузі;
- провідних вчених і фахівців з означеної галузі;
- актуальність та новизну теми;
- взаємозв'язок з іншими роботами.

Загальну характеристику роботи подають у такій послідовності: актуальність теми, мета і завдання дослідження, його об'єкт і предмет, перелік використаних методик, репрезентація видірки досліджуваних.

Актуальність теми – обґрунтування актуальності досліджуваної проблеми, психологічної та освітньої значущості.

Мета як запланований результат відображає спрямованість психологічного дослідження за змістом має відповідати темі роботи. Формулюючи мету, не варто писати «Ви вчення...», «Дослідження...», оскільки ці слова відповідають засобу досягнення мети, а не самій меті. При визначенні мети дослідження бажано встановити її системні логічні зв'язки з об'єктом та предметом дослідження.

Завдання дослідження – це кроки, які необхідно здійснити для досягнення поставленої мети. Завдання дослідження можуть включати такі складові:

- вирішення теоретичних питань, які входять до загальної проблеми дослідження (наприклад, виявлення сутності понять, явищ, процесів, подальше вдосконалення їх вивчення, розробка ознак, рівнів функціонування, критеріїв ефективності, принципів та умов застосування);
- експериментальне вивчення предмету дослідження;
- підготовка пропозицій чи рекомендацій щодо ефективного використання отриманих емпіричних даних.

Об'єкт дослідження — це процес або явище, що породжує проблемну ситуацію і вибране для вивчення. Визначаючи об'єкт, треба знайти відповідь на запитання: який глобальний психологічний феномен вивчається.

Предмет дослідження міститься в межах об'єкта, це – суттєва частина чи аспект об'єкта. В ньому відображаються ті найсуттєвіші зв'язки та співвідношення, які підлягають безпосередньому вивченню в даній роботі і є головними, визначальними для конкретного дослідження. Предмет визначає

конкретний аспект розгляду (певне психологічне явище), дає уявлення про змістову сторону вивчення об'єкта дослідження, про те, які нові співвідношення, зв'язки, властивості й функції об'єкта розкриваються. Предметом є те, що в об'єкті має наукове пояснення.

Під час визначення означених вище елементів вступу варто пам'ятати, що смислова точність і лаконічність є головними вимогами до формулювання мети, об'єкта та предмета дослідження. Слід враховувати, що мета повинна відповідати темі роботи та містити предмет дослідження.

Наприкінці вступу обов'язковою є презентація переліку використаних методів дослідження для досягнення поставленої у роботі мети. Перераховувати їх треба не відірвано від змісту роботи, а коротко та змістовно визначаючи, що саме досліджувалось тим чи іншим методом.

2.2.4. Основна частина дослідження. Розкриття теми курсової роботи визначається правильністю та логічністю її структури. Проаналізований та систематизований матеріал викладається відповідно до змісту у вигляді окремих розділів і підрозділів. Кожний розділ висвітлює самостійне питання, а підрозділ — окрему частину цього питання. Кожен підрозділ повинен містити закінчену інформацію. Повні докази або подробиці дослідження можна розмістити у додатках.

Слід пам'ятати, що тема курсової роботи має бути розкрита без пропуску логічних ланок, тому, починаючи працювати над будь-якою частиною дослідження, варто відмітити його головну ідею, а також тези кожного конкретного підрозділу. Тези необхідно підтверджувати фактами, науковими положеннями, думками різних вчених, результатами емпіричного дослідження. Необхідно уникати безсистемного викладення фактів без достатнього їх осмислення та узагальнення. Текст має бути підпорядкований одній головній ідеї.

У розділах основної частини подають таке:

- психологічний аналіз літератури за темою, здійснюючи акцент на основних наукових напрямках вивчення проблеми;
- виклад загальної технології і основних методів (методик) дослідження;
- результати експериментальної частини дослідження;
- якісний аналіз та узагальнення результатів психологічного дослідження.

У першому теоретичному розділі окреслюють основні етапи розвитку наукової психологічної думки за обраною проблемою та пояснюється психологічна специфіка досліджуваного предмета. Назва розділу має

відображати сутність проблеми. Не допускається називати його загальними термінами «Теоретична частина», «Теоретичний розділ», «Теоретичне обґрунтування» та ін. Він, як звично, повинен містити 2 підрозділи.

У першому підрозділі стисло, в аналітичному плані, критично висвітлюють роботи попередників (15—20 джерел), їх різні погляди, називають ті питання, що залишились невирішеними і визначають таким чином місце курсової роботи у розв'язанні проблеми. Структуруючи матеріали аналізу, необхідно стежити, щоб канва дослідження простежувалась у напрямку від об'єкта до предмета дослідження. Напрямки психологічного аналізу можуть бути такими: дослідження вченими короткочасної пам'яті у вітчизняній і зарубіжній психології, визначення її сутності, змісту, специфіки за різними психологічними школами, особливості її розвитку на різних етапах онтогенезу тощо. План аналізу може також відображати історію розвитку проблеми.

У другому підрозділі впритул наближуються до предмета вашого дослідження та подається аналіз тих наукових робіт, які присвячені означеній в темі проблемі, наприклад, розвитку короткочасної пам'яті молодших школярів. У цьому підрозділі, спираючись на аналіз літератури, вибудовується власне бачення, тобто понятійно-логічна схема досліджуваного явища, яка на цьому етапі може бути ще не зовсім повною і довершеною. Виокремлюючи означення та характеристики короткочасної пам'яті, які даються тими чи іншими вченими, вказується, які окремі показники не вивчалися і саме на їх виявлення буде спрямована емпірична частина дослідження.

У кінці розділу робиться узагальнення про те, до чого прийшли у результаті теоретичного аналізу.

В теоретичному огляді не слід наводити повний бібліографічний опис публікацій, що аналізуються, достатньо зробити посилання на роботу вченого, проставляючи поруч у дужках порядковий номер бібліографічного запису цієї роботи в списку літератури. Бажано закінчити огляд літератури коротким резюме стосовно необхідності проведення таких досліджень у психологічній галузі. Ці узагальнення не потрібно спеціально виділяти, можна обмежитися лише висновком на зразок: *«Отже, в результаті проведеного аналізу встановлено, що...»*.

У другому емпіричному розділі обґрунтовують вибір напрямку дослідження, презентують психодіагностичні методи вирішення поставлених завдань (вивчення окремих психологічних феноменів, окреслюють засоби розвитку окремих рис особистості і т.д.) та презентують результати експериментального їх застосування, здійснюють якісну інтерпретацію

отриманих даних. Не допускається називати розділ «Практична частина», «Експериментальна частина». Як правило він містить два підрозділи. В роботах з історії психології емпіричне дослідження може полягати у виявленні стану реалізації досліджуваної проблеми в історичному аспекті та практиці роботи сучасної психологічної науки.

Подають детальний опис досліджуваної вибірки, обґрунтування застосування окремих методів дослідження та методик (основні методи дослідження описані в додатку Е), які застосовувалися у процесі роботи. Послідовно наводять суттєві результати експерименту. Широковідомі методики не потребують детального опису, а опитувальники чи анкети, які адаптує автор курсової роботи, повинні бути подані в додатках.

Під час проведення психологічного експерименту студент має враховувати, що конфіденційність даних про стан психічного здоров'я особи гарантується ст. 6 Закону України про психіатричну допомогу, згідно з якою «медичні працівники, інші фахівці, які беруть участь у наданні психіатричної допомоги, та особи, яким у зв'язку з навчанням... стало відомо... про стан психічного здоров'я особи, її приватне життя... має сама особа. За усвідомленою згодою особи або її законного представника відомості про стан психічного здоров'я цієї особи... можуть передаватися іншим особам лише в інтересах особи, ... проведення обстеження та лікування чи захисту її прав і законних інтересів, для здійснення наукових досліджень, публікацій в науковій літературі, використання у навчальному процесі».

У процесі проведення психологічних досліджень і написання наукової дослідної роботи слід чітко дотримуватися етичності та конфіденційності як провідних стрижневих принципів психологічного дослідження. Категорично неприпустимо називати прізвища досліджуваних осіб під час обговорення результатів чи наводити їх у таблицях із результатами досліджень, а також подавати будь-яку інформацію, на підставі якої можна ідентифікувати досліджуваних.

Результати досліджень наводять у зведених таблицях. Ці таблиці слід подати у додатках. Студент має бути готовий показати заповнені бланки опитування із результатами власного дослідження на вимогу наукового керівника чи комісії. Таблиці мають бути зрозумілими читачам, назви змінних в таблицях слід вказувати так, щоб читач міг розуміти, про що йдеться. Опис інформації, яку подано в такій таблиці (позначення змінних та методик, за допомогою яких було отримано ці показники), дає можливість навіть через кілька років, у разі потреби, використати результати власних досліджень у своїй подальшій роботі. Таблиці заповнюють із застосуванням комп'ютерних програм Excel, SPSS, Statistica тощо.

Психологічний аналіз матеріалів другого розділу повинен цілком і повністю відображати емпіричну частину дослідження (або експеримент), яка була проведена.

Кількісний аналіз отриманих результатів виконують по можливості із застосуванням методів математичної статистики для опрацювання результатів, які обираються відповідно до мети, завдань і специфіки дослідження. Якщо неможливо застосувати методи статистики, виконують лише якісний змістовний аналіз даних.

2.2.5. Висновки є логічним завершенням курсової роботи. Головна їх мета — підсумки проведеної роботи.

Висновки розташовують безпосередньо після викладення суті роботи, починаючи з нової сторінки і подають у вигляді окремих лаконічних положень, в яких констатуються вже доведені положення. Важливо, щоб вони відповідали поставленим завданням. У висновках наводять оцінку одержаних результатів психологічного дослідження (наукову і практичну цінність). Ця частина містить висновки автора стосовно суті проблеми, питань, що розглядалися у роботі, можливих психологічних галузей знань для використання здобутих результатів роботи. Необхідно зазначити не тільки те позитивне, що вдалося виявити в результаті вивчення теми, а й недоліки та проблеми, а також конкретні рекомендації (якщо курсова робота стосується навчально-виховного процесу) щодо їх усунення. Не варто на основі результатів дослідження курсової роботи робити глобальні висновки.

Наприкінці прийнято писати про перспективи подальшого дослідження автора роботи.

2.2.6. Додатки оформляють як продовження роботи на наступних її сторінках і розміщують їх у порядку появи в тексті роботи.

У додатках вміщують матеріал, який:

- є необхідним для повноти курсової роботи, але включення його до основної частини наукової роботи може змінити впорядковане і логічне уявлення про дослідження.

- не може бути розміщений в основній частині курсової роботи через великий обсяг або способи його відтворення.

У додатки можуть бути включені:

- додаткові ілюстрації або таблиці;
- матеріали, які через великий обсяг, специфіку викладення або форму подання не можуть бути внесені до основної частини (оригінали фотографій,

мікрофіші, формули, розрахунки, опис комп'ютерних програм, розроблених у процесі виконання роботи та ін.).

Кожний такий додаток повинен починатися з нової сторінки. На початку тексту додатків великими літерами жирно, посередині рядка пишеться слово **ДОДАТКИ**. Додаток повинен мати заголовок, надрукований угорі малими літерами з першої великої симетрично відносно тексту сторінки. **Праворуч над заголовком малими літерами з першої великої жирно** друкується слово «Додаток __» і велика літера, що позначає додаток.

Додатки слід позначати послідовно великими літерами української абетки, за винятком літер Г, Є, І, Ї, Й, О, Ч, Ь, наприклад, «Додаток А», «Додаток Б» і т.д.

Текст додатка, за необхідності, можна розділити на підрозділи, пункти та підпункти, які слід нумерувати арабськими цифрами у межах кожного додатку. У цьому разі перед кожним номером ставлять позначення додатку (літеру) і крапку, наприклад: «А.2» (другий розділ додатку А), «Г3.1» (підрозділ 3.1 додатку Г) і т. д. Ілюстрації, таблиці, формули та рівняння, розміщені у тексті додатку, слід нумерувати арабськими цифрами у межах кожного додатка, наприклад: «Рисунок Г.2» — другий рисунок додатку Г; «Таблиця А.2» — друга таблиця додатку А, «формула (А.1)» — перша формула додатку А. У посиланнях на ілюстрації, таблиці, формули, рівняння у тексті додатку рекомендується писати: «... на рисунку А.2 ...», «... у таблиці А.1 ...», «... за формулою (А.3) ...». Переліки, примітки у тексті додатку оформлюють і нумерують як і в основній частині курсової роботи. Джерела, що цитують тільки у додатках, повинні розглядатись незалежно від тих, які цитують в основній частині роботи, і повинні бути перелічені наприкінці кожного додатку в переліку посилань (список використаної літератури). Форма цитування, правила складання переліку посилань повинні бути аналогічними прийнятим в основній частині роботи.

2.2.7. Список використаних джерел є елементом бібліографічного апарату, котрий містить бібліографічні описи використаних джерел. Цей перелік відображає обсяг використаних джерел та ступінь вивченості досліджуваної теми, свідчить про рівень володіння навичками роботи з науковою літературою.

Список використаної літератури починають з нової сторінки. Перелік джерел, на які є посилання в основній частині роботи, наводять після додатків. Бібліографічний опис складають безпосередньо за друкованим твором або виписують із каталогів і бібліографічних покажчиків повністю без пропусків будь-яких елементів, скорочення назв і т. ін. Порядкові номери бібліографічних описів у переліку слугують для посилань у тексті курсової роботи (номерні посилання). Джерела можна розміщувати одним із таких

способів: у порядку появи посилань у тексті (найбільш зручний для користування і рекомендований при написанні дисертацій), в алфавітному порядку прізвищ перших авторів або заголовків, у хронологічному порядку.

У списку використаних джерел подається перелік підручників, посібників, статей із журналів, брошур, довідників, інтернет-посилань і т.д., що використовувались у ході виконання роботи (не менше 15-20 найменувань для курсових робіт з загальної психології), який укладається відповідно до вимог оформлення списку бібліографічних джерел. Бібліографія (список використаної літератури) оформляються відповідно вимог (Наказ № 63, від 26 січня 2008 р. Вищої атестаційної комісії «Про внесення змін до переліків та форм документів, що використовується при атестації, наукових та науково-педагогічних працівників»).

Елементи бібліографічного опису відокремлюють такими умовними розділовими знаками: крапкою (.), двома крапками (:), комою (,), крапкою і комою (;), крапкою і тире (. –), похилою лінією (/), двома похилими лініями (//) тощо.

У бібліографічних описах застосовують деякі чітко визначені скорочення. Застосовувати довільні скорочення слів не допускається.

Відомості про автора (чи авторів) включають його прізвище (у називному відмінку) та ініціали: Савченко В.П.

Назву видання вказують у такому вигляді й послідовності, як і на його титульному листі. Скорочувати слова у назві не дозволяється. У додаткових елементах бібліографічного опису застосовують уніфіковані скорочення (їх буде наведено у конкретних прикладах бібліографічних описів далі).

При потребі назву видання доповнюють деякими додатковими відомостями про нього, які характеризують його тип (монографія, довідник, навчальний чи методичний посібник тощо), призначення (для якої категорії читачів призначене - школярі, студенти, викладачі та ін.), відомості про офіційний характер видання, про те, що його перекладено з іншої мови тощо. Перед першими відомостями цієї групи ставлять дві крапки (:). У разі потреби навести декілька із вказаних відомостей, їх відокремлюють крапкою.

Відомості про авторство наводять у тому разі, коли книгу написано колективом із трьох і більше авторів. До них відносять також відомості про тих осіб, що брали участь у створенні книги (це може бути відповідальний редактор, перекладач тощо). Перед відомостями про авторство ставлять умовний розділовий знак у вигляді похилої лінії (/).

Відомості про повторність видання наводять в уніфікованій формі незалежно від того, як вказано у самому виданні. Спочатку арабськими

цифрами вказують порядковий номер видання, до якого через дефіс додається відмінкове закінчення, наприклад: 3-є випр. і доп. вид.

Місце видання, тобто місто, у якому знаходиться видавництво або установа, що здійснила видання, вказують повністю у називному відмінку. Як виняток, скорочують назву Києва – К., Харкова – Х. і для літератури, виданої російською мовою, назву Москви – М., а в літературі минулих років Ленінграда – Л. Відокремлюють позначення місця видання від попередніх відомостей знаком тире (–).

Назву видавництва або установи, що здійснила видання наводять у називному відмінку, стисло, так, як це зроблено у самому виданні. Між попереднім елементом опису і назвою видавництва ставлять дві крапки. Назву видавництва у лапки не беруть, наприклад: К.: Генеза.

Рік видання завжди вказують арабськими цифрами (без буквених позначень) і відокремлюють від попереднього елемента комою.

Кількість сторінок дає уявлення про обсяг друкованої праці. Вказують кількість сторінок арабськими цифрами з додаванням позначення одиниці підрахунку: «с» (сторінки).

У кожному конкретному виданні елементи бібліографічного опису конкретизуються і мають деякі специфічні особливості.

Бібліографічний опис книги 1-3 авторів включає прізвища та ініціали автора (ів), назву книги, відомості, що уточнюють зміст, призначення та повторність видання книги, місце видання, рік видання і кількість сторінок у книзі.

• Ботвінніков А.Д., Ломов Б.Ф. Наукові основи формування графічних знань, умінь і навичок школярів. – К.: Радянська школа, 1979. – 256 с.

Бібліографічний опис книги чотирьох та більше авторів. Якщо авторів книги більше чотирьох, то вказують прізвища тільки перших трьох з додаванням слів «та інші». Але, як правило, коли авторів книги чотири і більше, їх прізвища не вказують на титульному листі видання. Про них можна дізнатись на звороті титульного листа або зі вступу до книги. Тому відомості про авторів у цьому разі вказують після назви книги (такий елемент, як вже згадувалось вище, називають відомостями про авторство на відміну від відомостей про автора чи авторів, які вказують перед назвою книги), відокремлюючи їх похилою лінією (/). У колективних виданнях передбачається, що крім авторів участь у створенні книги можуть брати участь й інші особи, що здійснюють її редагування, переклад тощо. Відомості про це вказують після повного чи скороченого переліку прізвищ авторів, відокремивши їх крапкою з комою.

- Дидактика сучасної школи: Посібник для вчителів / Кобзар Б.С., Кумаріна Г.Ф., Кусий Ю.А. та ін.; За ред. В.А. Онищука. – К.: Радянська школа, 1987. – 351 с.

Бібліографічний опис словника виконують за правилами бібліографічного опису книги.

- Бурлачук Л.Ф., Морозов С.М. Словник-довідник з психологічної діагностики. – К.: Наукова думка, 1989. – 199 с.

- Психология: Словарь / Под общ. ред. А.В.Петровского, М.Г.Ярошевского. - 2-е изд., испр. и доп. – М.: Политиздат, 1990. – 494 с.

Зведений бібліографічний опис багатотомного видання подібний до опису книги. Відомості про те, із скількох томів складається видання, вказують безпосередньо після назви видання, відокремивши його двома крапками (:). Якщо багатотомне видання вийшло з друку протягом кількох років, то наводять рік виходу першого і через тире – рік останнього тому.

- Педагогическая энциклопедия: В 4-х томах / И.А.Каиров (гл. ред.) и др. – М.: Советская энциклопедия, 1964–1968.

- Теплов Б.М. Избранные труды: В 2-х томах / Ред. – сост. Н.С.Лейтес, И.В.Равич-Щербо. – М.: Педагогика, 1985.

Кількість томів може бути вказана і в кінці бібліографічного опису. Для позначення кількості томів застосовують велику літеру «Т» і арабські цифри.

- Ушинский К.Д. Педагогические сочинения / Редкол.: М.И.Кондаков (гл. ред.) и др. – М.: Педагогика, 1988-1990. Т. 1–6.

Бібліографічний опис використаної дисертації включає прізвище (у називному відмінку), ініціали автора, назву дисертації та відомості про те, що наукова праця є дисертацією, вказується і про науковий ступінь, який здобувається на основі захисту дисертації. Від назви дисертації ці відомості відокремлюють двома крапками (:) і наводять їх скорочено: Дис. канд. пед. наук, Дис. д-ра пед. наук, далі через дві крапки вказують шифр номенклатури спеціальностей наукових працівників. Місто, у якому захищено дисертацію, рік написання та її обсяг у сторінках вказують як і для книг.

Вихрущ А.В. Трудова підготовка учнів в загальноосвітніх школах України: Дис. д-ра пед. наук: 13.00.01. – К., 1994. – 473 с.

Бібліографічний опис автореферату дисертації виконують подібно до опису дисертації, але відомості про характер наукової праці доповнюють скороченням слова «Автореферат»: Автореф. дис. канд. психол. наук, Автореф. дис. д-ра. філолог. наук та ін.

- Белобородов В.Н. Применение ультракоротких световых импульсов для физических исследований в нелинейной лазерной спектроскопии: Автореф. дис. канд. физ.-мат. наук: 01.04.02. – М., 1984. – 20 с.

У бібліографічному описі статті з періодичного видання спочатку наводять відомості про статтю, а потім про видання, у якому її вміщено. Відомості про статтю включають прізвище (у називному відмінку) автора статті та її повну назву. Відомості про видання включають його назву (в лапки назву журналу не беруть), рік виходу журналу і його номер (число). Елементи відомостей про видання відокремлюють між собою крапкою й тире (. –). У кінці опису вказують сторінки, на яких розміщена стаття у даному журналі (її початок і кінець), відокремлені від попередніх відомостей крапкою з тире. Для позначення кількості сторінок застосовують літеру «С» і арабські цифри.

- Гончаренко С.У. Методологічні характеристики педагогічних досліджень // Вісник Академії педагогічних наук України. - 1993. – №1. – С. 11-23.

Коли авторів статті два чи три, то їх прізвища відокремлюють комою:

- Абашкіна Н.В., Бережна Е.П., Дорошкевич В.О. Нові підходи до розробки сучасних педагогічних досліджень // Рідна школа. – 1994. – №3-4. – С. 41-43.

При кількості авторів статті більше трьох, вказують прізвища тільки перших трьох з додаванням слів «та інші».

Так само як і статті в журналах описують статті з неперіодичних видань - науково-технічних та науково-методичних збірників. Різниця полягає тільки у тому, що замість номера збірника праць вказують його випуск:

- Гамезо М.В. Психология чтения проекционных чертежей и изображений // Ученые записки МГЗПИ. – 1972. Вып. 33. – С. 32-46.

Бібліографічний опис матеріалів виступу на науковій конференції виконують подібно до опису статті у журналі чи збірнику.

- Перепелиця П.С., Рибалка В.В., Смульсон М.Л. Психологічні аспекти визначення здібностей до технічної творчості // Актуальні проблеми професійної орієнтації і технічної творчості учнівської молоді: Тези доповідей і повідомлень Міжвузівської науково-практичної конференції, 11-12 грудня 1990р. – Рівне, 1990. – С. 120-121.

Бібліографічний опис документів з мережі Інтернет: прізвище та ініціали автора (авторів). Назва роботи. Назва веб-сайту. Дата розміщення/перегляду (якщо вона є). Організація (якщо назва організації збігається з назвою сайту, то вона подається тільки один раз). <URL – адреса> (електронна адреса документу).

- Концепція Державної програми роботи з обдарованою молоддю на 2006-2010 роки. – Міністерство освіти і науки України. – 31 березня 2006.- 10 квітня 2006. Режим доступу <http://www.mon.gov.ua/newstmp/31_03/2>.

- Ганська А.А., Мельничук Н.І. Методичні рекомендації щодо вивчення трудового навчання у загальноосвітніх навчальних закладах. / Режим доступу <<http://www.kristti.kiev.ua/kabinet/tryd/rekom4.htm>>.

- Загородная Л.П. Проблема педагогічних здібностей в психолого-педагогічній літературі. – Національна бібліотека України ім. В.І.Вернадського. – 10 квітня 2006. – <<http://www.nbuv.gov.ua/articles/2002/02zlpppl.zip>>.

- Жук Ю.О. Методи педагогічних досліджень з використанням глобальної мережі Інтернет. – Інститут засобів навчання. – 10 квітня 2006. – <<http://www.ime.edu-ua.net/Zhook13.doc>>.

Зразки оформлення бібліографічних даних у списку використаних джерел та зразок списку літератури в курсовій роботі представлені у додатках Ж та З відповідно.

2.3. Вимоги до оформлення елементів тексту курсової роботи

2.3.1 Таблиці. Цифровий матеріал, як правило, оформляють у вигляді таблиці, яку слід розташовувати безпосередньо після тексту, у якому вона згадується вперше, або на наступній сторінці. Таблицю розташовують таким чином, щоб було зручно її читати без повороту переплетеного блоку роботи (чи з поворотом за годинниковою стрілкою). З нового рядка пишуть слово «Таблиця» з великої літери, після чого вказують порядковий номер. Таблиці нумерують арабськими цифрами порядковою нумерацією у межах розділу, за винятком таблиць, наведених у додатках. Номер таблиці складають з номера розділу та порядкового номера таблиці, відокремлених крапкою, наприклад: «Таблиця 1.2» — друга таблиця першого розділу. Якщо у роботі одна таблиця, її нумерують згідно з вимогами. Таблиця може мати заголовок, який друкують малими літерами (крім першої великої) і вміщують над таблицею після її номера. Назва має бути стислою та відбивати зміст таблиці. Таблицю з великою кількістю рядків можна переносити на наступну сторінку. При поділі таблиці на частини допускається її заголовки стовпців або рядків

заміняти відповідно номерами граф чи рядків, нумеруючи їх арабськими цифрами у першій частині таблиці. Слово «Таблиця 1.2» та її назву вказують один раз зліва над першою частиною таблиці, над іншими частинами пишуть: «Продовження таблиці 1.2» із зазначенням номера таблиці. Заголовки граф таблиці починають з великої літери, а підзаголовки — з малої, якщо вони складають одне речення з заголовком. Підзаголовки, що мають самостійне значення, пишуть з великої літери. У кінці заголовків і підзаголовків таблиць крапки не ставлять. Заголовки і підзаголовки граф вказують в однині. Слово, що повторюється в якійсь графі, можна замінити лапками, два та більше слів при першому повторенні замінюють словом «Те ж», а далі — лапками. Якщо цифрові або інші дані в якому-небудь рядку таблиці не подають, то у ньому ставлять прочерк. На всі таблиці повинні бути посилання у тексті роботи.

Зразки оформлення таблиць представлено у додатку К.

2.3.2. Ілюстрації (блок-схеми, схеми, графіки, діаграми, фотознімки, рисунки) разом з їх назвами слід розмішувати у роботі безпосередньо після тексту, де вони згадуються вперше, або на наступній сторінці. На всі ілюстрації мають бути посилання у роботі. Ілюстрації, розміщені на окремих сторінках роботи, включають до загальної нумерації сторінок роботи. Рисунок або схему, розміри яких більше формату А4, враховують як одну сторінку. Листи більшого формату розміщують у кінці роботи після висновків чи рекомендацій (якщо вони є) у тому порядку, в якому вони згадуються у тексті. Назву ілюстрації розміщують під самою ілюстрацією з абзацного виступу і позначають словом «Рис.», наприклад: «Рис. 1.3» (третій рисунок першого розділу). За необхідності під ілюстрацією розміщують пояснювальні дані (під рисунковий текст).

Якщо ілюстрації створені не автором роботи, необхідно при поданні їх у роботі дотримуватись вимог чинного законодавства про авторські права.

Зразки оформлення ілюстрацій представлено у додатку Л.

2.3.3. Цитування та посилання на використані джерела. Для підтвердження аргументів посиланням на авторитетне джерело або для критичного аналізу тієї чи іншої друкованої праці, слід наводити цитати. Науковий етикет вимагає точно відтворювати цитований текст, бо найменше скорочення наведеного витягу може спотворити зміст, закладений автором.

У тексті роботи слід давати у дужках посилання на номери списку використаних джерел, наприклад: [16]. Якщо необхідно вказати номер сторінки, її ставлять через кому після номера видання, наприклад [19, с. 35].

Всі виноски, які є на тому чи на іншому листі курсової роботи повинні бути зазначені в кінці листка, відокремлені від основного тексту довгою рисою. Якщо на листі курсової роботи є декілька посилань, всі вони повинні бути винесені в кінці листа курсової роботи, при цьому посилання позначається зірочкою, якщо це вже друге посилання на даному листі аркушу – то дві зірочки, третє – три зірочки і т. д.

Наприклад:

Як зазначав С.Л.Рубінштейн, всяка дія походить із мотиву [18].*

«Інтерактивна взаємодія виключає домінування одного учасника навчального процесу над іншими, так і однієї думки над іншою [16, с. 9]».**

«Б.М.Теплов дав визначення здібностей як індивідуально-психологічних особливостей, що стосується успішного виконання діяльності або діяльностей [17, с. 118]»***

Відповідне подання виноски:

* Рубинштейн С.Л. Проблемы общей психологии. – М.: Наука, 1973. – 321 с.

** Пометун О.І. Сучасний урок. Інтерактивні технології навчання / О.І.Пометун, Л.В. Піроженко. За ред. О.І.Пометун. – К.: Видавництво А.С.К., 2004. – 192 с.

*** Психологія / [Ю.Л.Трофімов, М.І.Алексєєва, П.А.Гончарук та ін.] за ред. Ю.Л.Трофімова. – [3-е видав.]. – К.: Либідь, 2001. – 558 с.

Загальні вимоги до цитування:

- текст цитати починається і закінчується лапками, наводиться у тій граматичній формі, в якій він поданий у джерелі, із збереженням особливостей авторського написання;

- кожна цитата супроводжується посиланням на джерело;

- посилання в тексті курсової роботи на джерела слід зазначати порядковим номером за списком використаних джерел, через кому – вказується сторінка, посилання виділяється двома квадратними дужками, за дужками ставиться лапки та крапка, а також помічається зірочкою.

Цитата, яка пред'являється в тексті роботи, подається мовою оригіналу (російською або українською), наприклад: «Индивидуальная деятельность требует критического сопоставления процесса и её результата с методами и результатами других учеников. В связи с этим исключительно важное значение приобретает такая форма общения между учениками и учителем, как коллективный учебный диалог [15, с. 144]».*

Якщо цитується не з початку речення, то відкриваються лапки, ставиться три крапки і пишеться з маленької літери, наприклад: «... увага є формою організації психічної діяльності людини, яка полягає в

спрямованості й зосередженості свідомості на об'єктах, що забезпечує їх виразне відображення [21, с. 247]».*

При посиланнях на розділи, підрозділи, додатки, ілюстрації, таблиці, формули зазначають їх номери, наприклад: див. табл. 1.1.

Зразки оформлення бібліографічних посилань на електронні версії публікацій та електронні видання з Internet (див. додаток М).

2.3.4. Формули. Може бути робота, в якій необхідно використати формули та рівняння (психодіагностика та експериментальна психологія). Формули створюються за допомогою «Редактора формул» і розташовуються безпосередньо після тексту, в якому вони згадуються, посередині рядка. Вище та нижче кожної формули повинно бути залишено не менше одного вільного рядка. Формули (за винятком формул, наведених у додатках), слід нумерувати порядковою нумерацією в межах розділу. Номер формули складається з номера розділу і порядкового номера формули, відокремлених крапкою, наприклад: (2.3) – третя формула другого розділу. Номер формули зазначають на рівні формули в дужках у крайньому правому положенні на рядку.

Пояснення значень символів і числових коефіцієнтів, що входять у формулу, слід наводити безпосередньо під формулою у тій послідовності, в якій вони наведені у формулі. Пояснення значення кожного символу та числового коефіцієнта слід давати з нового рядка. Перший рядок пояснення починають словом «де» без двокрапки. Переносити формули на наступний рядок допускається на знаках операцій, що виконуються, повторюючи знаки операції на початку наступного рядка. Якщо у роботі тільки одна формула, її нумерують згідно з вимогами. Формули, що йдуть одна за одною, а не розділені текстом відокремлюють комою.

ДОДАТКИ

Додаток А

Вимоги до мультимедійної презентації на захисті курсової роботи.

Презентація виступу на захисті курсової роботи зазвичай не повинна перевищувати 20 слайдів, але краще вкласти матеріал у 12-15 слайдів (максимум 2 слайди на хвилину промови). Тіло слайдів презентації бажано обрати одне для всієї презентації. Можна скористатися шаблонами, які містить програма. Бажано, щоб кольори схем, діаграм, малюнків були яскравішими за тіло, а, отже, краще використовувати світле тіло з невеликою кількістю декоративних елементів. Ефекти анімації мають допомагати сприйманню інформації, а не бути самоціллю і не відволікати увагу слухачів від змісту презентації. Бажано не використовувати складних прописних шрифтів, розмір шрифтів має бути не менше, ніж 20-22 pt. В одному слайді доцільно вміщувати не більше, ніж 12-15 строчок тексту.

Презентація виступу повинна містити:

- короткий теоретичний вступ (вказати, хто займався досліджуваною проблемою, і які підходи вироблені)(1-2 слайди);
- мета та завдання дослідження (1 слайд);
- методи та методики дослідження (1 слайд);
- опис змінних і статичних величин (1-2 слайди);
- опис результатів дослідження (8-10 слайдів);
- висновки та рекомендації (1-2 слайди).

Класичні помилки мультимедійної презентації:

- забагато матеріалу на слайді;
- забагато слайдів;
- дуже швидко йдуть слайди;
- малий шрифт;
- надмірне «декорування»;
- тіло слайду (шаблон) зливається з текстом або надміру яскравий, відволікає увагу;
- невиправдане використання ефектів анімації;
- виступаючий в ході доповіді звертається не до слухачів, а до екрану.

Виступ автора курсової роботи має включати три смислові частини. Смислові частини за змістом мають відповідати вступу, основній частині та висновкам курсової роботи. У доповіді висвітлюють актуальність досліджуваної проблеми, визначають мету, об'єкт, предмет та завдання дослідження. Основна частина, передусім, розкриває суть, методологію й особливості організації та проведення емпіричного дослідження та містить аналіз отриманих результатів із демонстрацією кількісних та якісних показників з метою обґрунтування достовірності тверджень. У висновках наводяться головні результати дослідження і зазначається теоретичне і практичне значення отриманих результатів та можливі перспективи подальших досліджень.

Зразок оформлення розділів та підрозділів

РОЗДІЛ І
ТЕОРЕТИЧНИЙ АНАЛІЗ ПРОБЛЕМИ ПРОЯВУ
АКЦЕНТУЙОВАНИХ РИС ХАРАКТЕРУ В
МІЖСОБИСТІСНІЙ ВЗАЄМОДІЇ ПІДЛІТКІВ

1.1. Специфіка розвитку міжособистісних взаємин у підлітковому віці

Соціальна ситуація як умова розвитку і буття в підлітковому віці принципово відрізняється від соціальної ситуації в дитинстві не за зовнішніми обставинами, а більшою мірою за внутрішніми чинниками. Підліток продовжує жити в сім'ї, вчиться у школі, оточений тими ж ровесниками. Однак сама соціальна ситуація трансформується в його свідомості в зовсім нові ціннісні орієнтації – підліток починає інтенсивно рефлексувати на себе, на інших, на суспільство. Тепер вже по-іншому розставляються акценти: сім'я, школа, ровесники починають набувати нового значення і сенсів.

1.2. Психологічні передумови виникнення акцентуацій характеру в підлітків

Підлітковий період – визначений відрізок життя між дитинством і зрілістю. В західній культурі він постійно збільшується, і повної згоди з приводу його початку і завершення немає. Зазвичай підлітковий період розглядається як проміжна сходинка між дитинством і дорослим життям, причому проходить він для кожного по-різному і в різний час, але в результаті більшість підлітків набувають зрілість.

..... *Розрив сторінки*.....

РОЗДІЛ II.

ЕМПІРИЧНЕ ДОСЛІДЖЕННЯ ВПЛИВУ АКЦЕНТУАЦІЙ ХАРАКТЕРУ ПІДЛІТКІВ НА ЇХ МІЖОСОБИСТІСНІ ВЗАЄМИНИ

2.1. Організація і процедура дослідження міжособистісних стосунків акцентуєваних підлітків

Емпіричне дослідження, спрямоване на аналіз впливу акцентуацій характеру підлітків на їх міжособистісні стосунки та поведінку, проводилось нами на базі загальноосвітньої школи I-III ст. №6 м. Києва. Дослідженням було охоплено 68 осіб підліткового віку. Виходячи із мети та завдань дослідження нами було сформовано групу респондентів, які склали вибірку сукупність: 33 учні 8-х класів та 35 учнів 9-х класів. Респонденти являли собою групу різну за віковими та статевими параметрами.

2.2. Психологічний аналіз вивчення акцентуацій характеру підлітків та їх впливу на взаємостосунки з оточуючими

На першому етапі емпіричного дослідження нами були визначені типи акцентуацій характеру підлітків. З цією метою було використано «методику визначення акцентуацій характеру» (Леонгарда-Шмішека), яка дозволяє, як вже згадувалося раніше, виявити 10 типів акцентуацій характеру.

ДОДАТКИ

СПИСОК ВИКОРИСТАНИХ ДЖЕРЕЛ

Додаток В

Зразок оформлення титульного листа курсової роботи

**Міністерство освіти і науки України
Національний педагогічний університет ім. М. П. Драгоманова
Інститут соціології, психології та управління**

Кафедра теоретичної та
консультативної психології

Курсова робота на тему

**ВПЛИВ АКЦЕНТУАЦІЙ ХАРАКТЕРУ ПІДЛІТКІВ
НА ЇХ МІЖСОБИСТІСНІ ВЗАЄМОСТСУНКИ**

Студент-виконавець: Карасьова Ольга Владиславівна
студентка Інституту соціології,
психології та управління
НПУ імені М.П.Драгоманова
Група 31 ПС

Науковий керівник: Овдєєва Світлана Леонідівна
кандидат психологічних наук,
доцент

Київ – 2011

Зразок оформлення змісту

ЗМІСТ

ВСТУП	3
РОЗДІЛ 1	
ТЕОРЕТИКО-МЕТОДОЛОГІЧНІ АСПЕКТИ ДОСЛІДЖЕННЯ ПРОБЛЕМИ ПРОЯВУ АКЦЕНТУЙОВАНИХ РИС ХАРАКТЕРУ В МІЖОСОБИСТІСНІЙ ВЗАЄМОДІЇ	
ПІДЛІТКІВ	5
1.1. Аналіз досліджень з проблеми виникнення акцентуацій характеру в підлітків	5
1.2. Вікові особливості прояву акцентуйованих рис характеру в підростаючої особистості та їх вплив на взаємостосунки з оточуючими	11
РОЗДІЛ 2	
ЕМПІРИЧНЕ ДОСЛІДЖЕННЯ ВПЛИВУ АКЦЕНТУАЦІЙ ХАРАКТЕРУ ПІДЛІТКІВ НА ЇХ МІЖОСОБИСТІСНІ ВЗАЄМИНИ	16
2.1. Організація і процедура дослідження міжособистісних стосунків акцентуйованих підлітків.....	16
2.2. Психологічний аналіз вивчення акцентуацій характеру підлітків та їх впливу на взаємостосунки з оточуючими.....	20
ВИСНОВКИ	25
ДОДАТКИ	27
СПИСОК ВИКОРИСТАНИХ ДЖЕРЕЛ	29

Додаток Е

Основні методи психологічного дослідження

Спостереження – це цілеспрямоване сприйняття будь-якого психологічного явища, у процесі якого дослідник одержує конкретний фактичний матеріал. При цьому ведуться записи (протоколи) спостережень. Спостереження проводять звичайно за заздалегідь складеним планом з виділенням конкретних об'єктів спостереження. Можна виокремити такі етапи спостереження:

- визначення завдань і мети (для чого, з якою метою ведеться спостереження);
- вибір об'єкта, предмета і педагогічної ситуації (що спостерігається);
- вибір способу спостереження, який щонайменше впливає на досліджуваний об'єкт і найкраще забезпечує збирання необхідної інформації (як спостерігати);
- вибір способів реєстрації того, що спостерігається (як вести записи);
- обробка й інтерпретація отриманої інформації (який результат).

Розрізняють спостереження включене, коли дослідник стає членом тієї групи, в якій ведеться спостереження, і невключене – «збоку»; відкрите і приховане (інкогніто); суцільне і вибіркове.

Спостереження – доступний метод, але на результати спостереження впливають особистісні властивості (установки, інтереси, психічні стани) дослідника. На відміну від повсякденного спостереження, психологічне спостереження, спеціально здійснюється дослідником, завжди має бути цілеспрямованим, певною мірою спланованим, пошуковим. Цей метод дає змогу швидко одержати інформацію, вивчити й проаналізувати явища і процеси в природних умовах. Але спостереженню не притаманні повторюваність і стійкість, тому психолог-дослідник може випадково помітити (чи, навпаки, не помітити) яку-небудь важливу обставину, факт, подію тощо. Спостереження за тим чи іншим психологічним феноменом допомагає побачити зовнішнє і не завжди розкриває його причини, тобто сутнісні, внутрішні. Тому необхідно постійно збирати інформацію методом спостереження для того, щоб мати можливість відстежити методики, технології, стан навчально-виховного процесу тощо.

Важливим способом дослідницької роботи є опитування. Методи опитування – це бесіда, інтерв'ю, анкетування. Вони можуть бути усними і письмовими. Усні опитування – це довільна бесіда та інтерв'ю як цілеспрямована співбесіда з респондентами (педагогами, студентами, їхніми друзями чи батьками за спеціально підготовленими запитаннями чи програмами).

Бесіда – самостійний чи додатковий метод психологічного дослідження, який застосовується з метою одержання необхідної інформації для роз'яснення того, що не було зрозуміло при спостереженні. Бесіду проводять за наміченим заздалегідь планом з виділенням питань, що потребують з'ясування, у вільній формі без запису відповідей співрозмовника. Різновидом бесіди є інтерв'ювання, привнесене в психологію педагогіку із соціології. При інтерв'юванні дотримуються заздалегідь намічених питань у визначеній послідовності. Під час інтерв'ю відповіді записують відкрито. Для одержання більш достовірної інформації необхідно створити атмосферу довіри між особами, які розмовляють, дотримуватися почуття міри в тривалості опитування, тому що будь-яке перенавантаження за часом, кількістю питань і складністю їхнього змісту знижує

повноту і вірогідність одержуваної інформації. Не можна забувати, що в груповому інтерв'ю люди (і дорослі, і діти) намагаються перед іншими виглядати кращими, розумнішими, більш обізнаними, прагнуть здаватися більш «начитаними», цікавими. У зв'язку з цим можливе зниження вірогідності інформації.

Результативний метод дослідно-експериментальної роботи – анкетування. **Анкетування** – вид письмового опитування. Це метод масового збирання матеріалу за допомогою анкети. Ті, кому адресовані анкети, дають письмові відповіді на запитання. Бесіду й інтерв'ю називають опитуванням «віч-на-віч», анкетування – заочним опитуванням.

Анкетування на відміну від бесіди пропонує більш тверду логічну конструкцію, що залишається незмінною протягом усього опитування. У цього методу багато незаперечних переваг: він дає змогу за порівняно короткий термін зібрати інформацію від великої групи людей. За умови правильно проведеного анкетування виключається можливість взаємного впливу опитуваних осіб. Але анкетування потребує значного часу для обробки здобутих результатів та їх аналізу, адже, якщо навіть попросити відповісти лише на три запитання 50 учителів і 100 учнів, ми одержимо одразу 450 відповідей.

Анкети поділяють на відкриті (коли не обмежуються варіанти відповідей на запитання) і закриті (коли можливий вибір відповідей обмежується заздалегідь підготовленими їх варіантами). Для одержання більш точних даних користуються анкетами закритого типу. Особливість їх у тому, що відповіді в такому разі легше зіставити і статично обробити.

Суттєво, що результативність бесіди, інтерв'ювання, анкетування багато в чому залежать від змісту і структури пропонованих запитань. Плани бесіди, інтерв'ю і анкети – це перелік питань (опитувальник).

Розробка опитувальника припускає:

- визначення характеру інформації, яку необхідно одержати;
- формулювання пропонованих запитань;
- складання першого плану опитувальника і його попередню перевірку шляхом пробного дослідження;

Корисний матеріал може дати вивчення продуктів діяльності досліджуваних: письмових, графічних, творчих і контрольних робіт, малюнків, креслень, деталей, зошитів з окремих дисциплін тощо. Ці роботи можуть дати необхідні відомості про індивідуальність людини, яка бере участь у дослідженні, про досягнутий нею рівень умінь і навичок з тієї чи іншої галузі.

У сфері психологічного дослідження явищ реальної дійсності важливим є застосування методу тестування. Тестування – це метод виявлення визначених якостей особистості й інтенсивності їх виразності за допомогою серії іспитів (питань, задач, ситуацій тощо), тобто це спосіб психологічної діагностики, що використовує стандартизовані запитання і завдання (тести), які мають визначену шкалу значень.

Тест стандартизований, обмежений за часом. Він дає можливість із заздалегідь установленим ступенем імовірності визначити актуальний, наявний у людини на цей момент рівень знань, відносно стійкі особистісні властивості (у тому числі вміння і навички) і зразки, стійкі риси поведінки. Тести дають можливість одержати якісні та кількісні оцінки вимірюваних характеристик.

Так, знання у результаті проведення тестів на використання структури потреб і мотивів учасників міжособистісних взаємодій дають змогу знаходити

найбільш ефективні стимули і шляхи підвищення ретельності цих учасників, а також властиві їм якості особистості. Тестування допомагає вчасно виявляти особливості певних психологічних ситуацій, провести правильну психодіагностику та знаходити шляхи оптимізації розвитку мотиваційної сфери учасників взаємодій.

Метод тестів застосовується для визначення індивідуальних відмінностей дає можливість визначити актуальний рівень розвитку суб'єкта, властиві йому навички, знання, особистісні характеристики тощо. Відомі різні види тестів: досягнень, інтелекту, проєктивні, особистісні, креативності.

Використання тестів допомагає:

- об'єктивно оцінювати психологічні явища та процеси;
- переборювати помилкові стереотипи сприйняття;
- коригувати поведінку особистості в напрямі успішної реалізації нею цілей;

Накопичуючи та систематизуючи факти, треба вміти визначити їх достовірність і типовість, найсуттєвіші ознаки для наукової характеристики, аналізу, порівняння, конкретизації, узагальнення. Аналіз зібраних матеріалів слід проводити систематизовано, враховуючи всі сторони соціальної активності та діяльності людини. При цьому треба враховувати специфіку методів теоретичного аналізу.

Теоретичний аналіз – це виділення і вивчення окремих сторін, ознак, особливостей, властивостей, психологічних явищ. Аналізуючи окремі факти, обґрунтовуючи, систематизуючи їх, виявляється в них загальне і особливе, встановлюється загальний принцип чи правило. Аналіз супроводжується синтезом, який допомагає проникнути в сутність психологічного феномену, що досліджується.

Порівняння передбачає зіставлення отриманих результатів з цілями, що намічались. Будь-яка оцінка завжди є порівнянням з ідеальним чи оптимальним. Але важливо зіставляти не тільки з тим, що повинно бути, але й з тим, що було раніше та, що дає змогу побачити позитивні зрушення, тобто динаміку психологічного процесу. Порівняння, як розумова процедура, є досить продуктивною під час аналізу психологічної інформації.

Узагальнення припускає логічний перехід від одиничного до загального, від менш загального до більш загального судження, знання, умовисновку. Найчастіше узагальнення інформації під час аналізу доцільно поєднувати з виділенням головного, істотного, абстрагуванням. Конкретизація – логічна форма, протилежна абстракції. Це розумовий процес трансформації предмета в реальність з виокремлених раніше абстракцій. Під час конкретизації поняття збагачуються новими ознаками, тому що вона спрямована на висвітлення розвитку предмета як цілісної системи. Конкретним у такому разі називають єдність різноманітного, поєднання багатьох ознак, якостей предмета. Абстрактним, навпаки, називають однобічну, ізольовану від інших моментів ознаку предмета.

Додаток Ж

Приклади оформлення бібліографічних описів у списку літератури

Книги:

Один автор:

1. Менделевич В. Д. Клиническая и медицинская психология: Практическое руководство. – М.: Медпресс, 1998. – 552 с.

Два автори:

1. Пометун О.І. Психологія вихователя. Інтерактивні технології / О.І.Пометун, Л.В.Пироженко. – К.: Видавництво А.С.К., 2004. – 192 с.

Три автори:

1. Реан А.А. Психология и педагогика / Реан А.А., Бордовская Н.В., Розум С.И. – С-Пб.: Питер, 2000.- 432 с.

2. Акафф Р.Л. Идеализированное проектирование: как предотвратить завтрашний кризис сегодня. Создание будущего организации / Акафф Р.Л., Магидсон Д., Эдисон Г.Д., пер. с англ. Ф.П.Тарасенко. – Днепропетровск: Баланс Бизнес Букс, 2007. – XLIII, 265 с.

Чотири автори:

1. Методика нормування ресурсів для виробництва продукції рослинництва / [Вітвицький В.В., Кисляченко М.Ф., Лобастов І.В., Нечипорук А.А.]. – К.: НДІ «Укргазпромпродуктивність», 2008. -106 с. – (Бібліотека спеціаліста АПК. Економічні нормативи).

П'ять і більше авторів:

1. Трофімов Ю. Л., Рибалка В. В., Гончарук П. А. та ін.; Психологія: Підручник / За ред. Ю. Л. Трофімова. – К.: Либідь, 1999. – 558 с.

2. Психологія: Підручник / [Порядченко В.Г., Геліон О.В., Демир А.В. та ін.]; за ред. В.Г.Порядченка – [3-тє видавн.]. – К.: Академія, 2008. – 542 с.

2. Психологічна підготовка батьків-вихователів: навчально-методичний посібник для працівників соціальних служб для сім'ї, дітей та молоді / [Т.В.Бондар, О.Г.Карпенко, Д.М.Дикова-Фаворська та ін.]. – К.: Укр.. інститут соціальних досліджень, 2005. – 115 с. – (Серія «Формування здорового способу життя: у 14 кн., кн. 13»).

Без автора

1. Организационная психология / [Под. ред. В.Макаровой]. – М.: Просвещение, 1994. – 218 с.

Багатотомний документ:

1. Бондаренко В.Г. Теорія ймовірностей і математична статистика 4.1. /В.Г. Бондаренко, І.Ю. Канівська, С.М. Парамонов. – К: НТУУ»КПІ», 2006. – 125 с.

2. Дарова А.Т. Неисповедимы пути Господни...: (Дочь врага народа): Трилогия / А.Дарова. – Одесса: Астропринт, 2006. – (Сочинения / 68 кн./ А. Дарова; кн. 4).

3. Реабілітовані історією. Житомирська обл.: [у 7 т.]. – Житомир: Полісся, 2006. – (Науково-документальна серія книг «Реабілітовані історією»: у 27 т. / головний редкол. : Тронько П.Т. (голова) [та ін.]). Кн. 1 / [обл. редкол.: Синявська І.М. (голова) та ін.]. – 2006. – 721, [2]с.

Статті з наукових збірників чи частини книг:

1. Кашпур Ю.М. Особливості психосексуального розвитку особистості в підлітково-юнацькому віці / Науковий часопис імені М.П.Драгоманова. Серія №12 Психологічні науки: Зб. наукових праць. – К.: НПУ імені М.П.Драгоманова, 2006. - №10 (34). – С. 130-135.

2. Павленко О.О. Використання методу Case Studies у навчальному процесі із застосуванням НІТ / О.О.Павленко, Р.В. Акальмаз // Вісник національного технічного університету України «Київський політехнічний інститут». Філософія. Психологія. Педагогіка: [зб. наук. пр / Новиков Б.В. (голова ред.. колегії) та ін.]. – К. : ІВЦ «Політехніка», 2005. – 2 (14). – Ч. 1. – С. 174 – 186.

Словники:

1. Тимошенко З.І. Болонський процес в дії: словник-довідник основних термінів і понять з організаційного навчального процесу у вищих навчальних закладах / З.І. Тимошенко, О.І. Тимошенко. – К.: Європ, університет, 2007. – 57 с.

2. Українсько-німецький тематичний словник [уклад. Н.Яцко та ін.]. – К. : Карпенко, 2007. – 219 с.

3. Європейський Союз: словник-довідник / [ред. упоряд. – М.Марченко]. – 2-ге вид. оновл. – К.: К.І.С., 2006. – 138 с.

Статті з журнальних видань:

1. Ильясов И.Н. Критическое мышление организации процесса обучения / И.Н. Ильясов // Директор школы. – 1995. - № 2. – С. 18-27.

2. Валова І. Нові принципи угоди Базель / І.Валова; пер. з англ. Н.М. Середи // Банки та банківські системи. – 2007. – Т. 2, № 2 – С. 13-20.

3. Валькман Ю.Р. Моделирование НЕ-факторов – основа интеллектуализации компьютерных технологий / Ю.Р. Валькман, В.С. Быков, А.Ю. Рыхальский // Системні дослідження та інформаційні технології. – 2007. - № 1. – С. 39-61.

Складові журналу

1. Турбан В. В. Невизначеність як психологічна категорія // Практична психологія та соціальна робота. – 1999. – №7. –С. 6-9.

Складова книги:

1. Казначеев В. П. Адаптация человека (социальные и медико-биологические аспекты) // Клинические и экспериментальные аспекты общей патологии. – Новосибирск: Наука, 1980. – С. 5-17.

Складові збірника

1. Козак Л. М. Структурно-информационная организация системы психического статуса здоровья человека // Проблемы человека (экология,

здоровье, образование): Материалы 1-го Междунар. науч. семинара. – Ужгород, 1995. – С. 31-48.

Автореферат дисертації

1. Гнатишин М. С. Невротичні розлади у жінок (індивідуальне програмування, профілактика): Автореф. дис ... д-ра мед. наук: 14.01.16. – К., 1999. – 34 с.

2. Омелаенко І. Б. Психологічний аналіз поведінки при різних типах невротичного конфлікту: Автореф. дис ... канд. психол. наук: 19.00.04. – К., 1998. – 18 с.

Джерела, опубліковані в Інтернеті

1. Стандарт університету: Бібліографічний опис у списку використаних джерел. Загальні вимоги і правила складання. – Львів, 2002 [Цит. 2003, 5 жовтня]. Доступний з: <<http://www.franko.lviv.ua/general/aboutu.html>>.

2. Timoshenko V. P. New Soviet Economic Plan: Its Agricultural Aspect // The Journal of Political Economy.– 1953. – Vol.61, Issue 6. – P.489–508. [Cited 2000, 8 Dec.]. Available from: <<http://www.jstor.org/>>.

Додаток 3

Зразок оформлення списку використаних джерел

СПИСОК ВИКОРИТАНИХ ДЖЕРЕЛ

1. Авер'янова Г. М., Особливості соціалізації молоді в умовах трансформації суспільства / Галина Михайлівна Авер'янова, Наталія Миколаївна Дембицька, Валентина Володимирівна Москаленко; АПН України; Інститут психології ім. Г.С.Костюка. — К. : "ППП", 2005. — 308с. — (Соціальна психологія).
2. Айви А.Е. Психологическое консультирование и психотерапия. Методы, теории и техники: практическое руководство /А.Е. Айви, М.Б. Айви, Л. Саймэн-Даунинг.-М.: Психотерапевтический колледж, 2000. – 487 с.
3. Бек А. Техники когнитивной психотерапии // Психологическое консультирование и психологическая терапия: хрестоматия. Т.1./[под ред. А.Б. Фенько, Н.С.Игнатъева, М.Ю. Лактаева]. – М.: МПЖ, 1999. – С. 142-167.
4. Большой психологический словарь / [Авдеева Н. Н. и др.] ; под ред. Б. Г. Мещерякова, В. П. Зинченко. - 3-е изд., доп. и перераб. - Санкт-Петербург : Прайм-ЕВРОЗНАК, 2007. - 666 с.
5. Ван-Де-Вельде Т.Г. Супружество и техника идеального брака / Т.Г. Ван-Де-Вельде.- Рига: NADEGDA, 1991. - 247 с.
6. Возрастная психология: Детство, отрочество, юность: хрестоматия: учеб. пособ.[для студ., обуч. по пед. спец.] / [сост.и науч. ред. Валерия Сергеевна Мухина ; Андрей Анатольевич Хвостов] — М. : Академия, 1999. — 624с.
7. Журавлев А. Л. Социально-психологические проблемы управления / Анатолий Лактионович Журавлев.- М.: Аспект пресс, 1991. – 310 с.
8. Журавська Л. М. Соціально-психологічний тренінг: розвиток якостей особистості працівників сфери туризму: навч. посіб.[для студ. вищ. навч. закл.] / Лариса Миколаївна Журавська. – К.: Видавничий Дім «Слово», 2006. – 312 с.

Додаток К

Зразок оформлення таблиць

Таблиця 2.1.
Кількісні показники прояву типів акцентуацій характеру підлітків
n=68

№	Типи акцентуацій	К-сть опитаних, %
1	Гіпертимний	25
2	Екзальтований	21
3	Емотивний	13,5
4	Демонстративний	10,5
5	Циклотимний	9
6	Сензитивний	7,5
7	Дистимічний	6
8	Ригідний	4,5
9	Педантичний	1,5
10	Збудливий	1,5

Таблиця 2.2
Кількісні показники сформованості уявлень про статеві-тілесні
властивості образу сексуального Я підлітків та юнаків

n=320

Досліджувані	Рівень розвитку сексуальних уявлень					
	Високий		Середній		Низький	
	Абс. к-сть	%	Абс. к-сть	%	Абс. к-сть	%
Підлітки (<i>n=160</i>)	16	10	84	53	60	37
Юнаки (<i>n=160</i>)	42	26	80	50	38	24

Додаток Л

Зразок оформлення ілюстрацій в тексті

Провівши якісний аналіз результатів дослідження, нами було виокремлено три рівні гендерної ідентичності. Наш поділ базувався на припущенні особистості стосовно того, що андрогінність є найбільш сприятливою для пристосування в умовах сексуальної соціалізації, а притримування якогось полярного типу ідентифікації робить людину менш пластичною та в деяких сюжетах може створювати часткові труднощі в міжособистісній взаємодії.



Рис 2.4. Діаграма кількісних показників (%) статево-рольової ідентифікації у підлітків та юнаків

Як видно з рис. 2.4, високий рівень статево-рольової ідентифікації зафіксовано в більшості респондентів (у 60 % підліткового та 52 % юнацького віку). Для них властиво присвоювати своєму сексуальному Я андрогінних рис характеру, зокрема гнучкості та компромісності. Середній рівень статево-рольової ідентифікації притаманний для 37 % підлітків та 45 % юнаків, що вказує на переважання (відмінність достовірна на рівні $p \leq 0,05$) типових для своєї статі рис характеру (маскулінних чи фемінінних). Низький рівень за описуваним показником виявлений у 3 % респондентів обох вікових вибірок. Такі підлітки та юнаки відносяться до осіб з недиференційованими гендерними властивостями.

Додаток М

Оформлення бібліографічних посилань на електронні версії публікацій та електронні видання з Internet

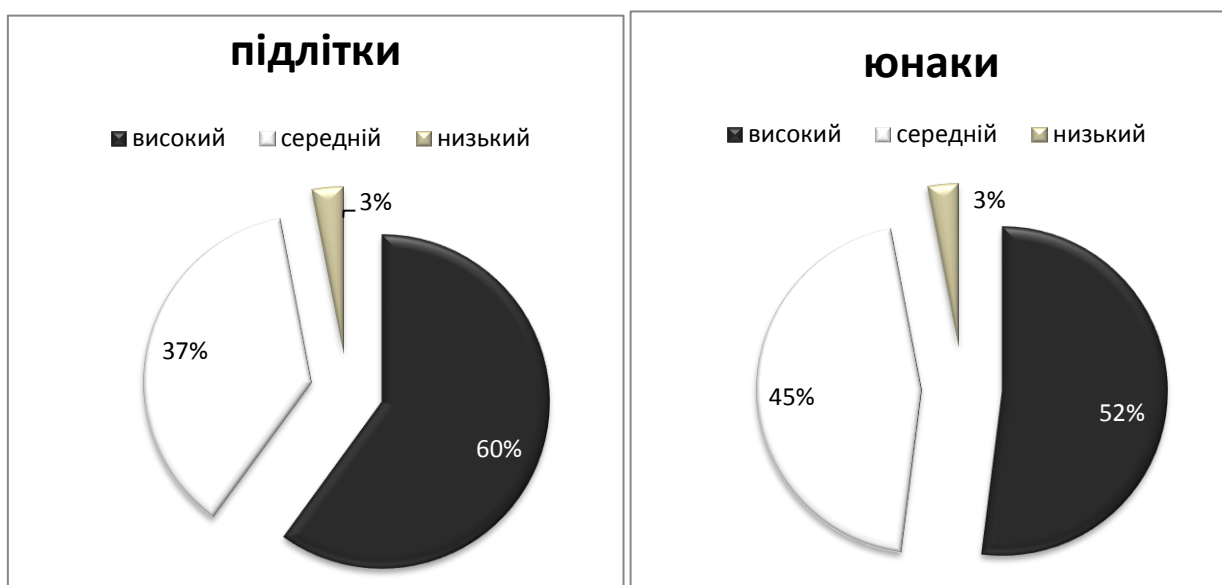
На основі практики оформлення посилань на інформаційні джерела в Internet у розвинутих країнах світу, з урахуванням вимог застарілого ГОСТ 7.1-84, пропонуються тимчасові (до появи сучасної редакції відповідного державного стандарту) рекомендації щодо оформлення посилань на електронні версії документів та електронні видання.

Обов'язкові елементи бібліографічного опису посилань:

- автор(и) електронного документу,
- назва документу,
- дата публікації версії документу,
- тип документа у квадратних дужках,
- URL – уніфікований локатор ресурсу (повна електронна адреса ресурсу в Internet),
- дата перегляду документа,
- інші дані.

Ці елементи друкуються у бібліографічному описі послідовно. Вимоги до кожного з елементів опису є такими.

Автор документу: на початку опису вказуються автори (перший, другий, третій та інші). Замість імені автора можливе використання адреси електронної пошти, якщо не має іншої інформації, яка дозволила б ідентифікувати автора. При цьому не можна вносити ніяких змін в адресі (наприклад, замінювати прописні літери на строчні). Коли автор відомий під псевдонімом, то вказується адреса його електронної пошти у круглих дужках відразу після псевдоніма. Увага! Особливості написання іншомовних прізвищ: прізвище та ініціали відокремлюються комою.

Приклад № 1:

Li, X., Crane, N. (1996, September 2). *Bibliographic formats for citing electronic information* [WWW document]. URL <http://www.uvm.edu/ncrane/estyles> (2 травня 1999).

Смольникова И.А. (23 января 1999). *Рабочий конспект для внедряющих информационные технологии в школе* – Центр «Информатика» // Письма в emmissia. offline. – СПбАИО [WWW документ]. URL <http://www.informatica.ru/text/school/its.html> (18 лютого 1999).

Подвійний слеш (//) підкреслює періодичність надходження листів на сервер.

Назва документу: друкується курсивом з великої літери без крапки у кінці.

Дата публікації версії документу:

- друкується у форматі (рік, місяць, день) для англomовних посилань, у форматі (день, місяць, рік), наприклад (21 лютого 2001) – для російсько/україномовних посилань. Після дужок ставиться крапка,
- посилання на статті у періодичних виданнях, які не модифікуються, повинні мати рік та місяць публікації. Якщо періодичним виданням є журнал, то вказується рік, номер тому, номер журналу, як це робиться за ГОСТ 7.31-84;
- електронні документи, які не мають інформації щодо дати створення і модифікації, вважаються перевиданням робіт з невідомою датою публікації і посилання оформлюється як (n.d./рік), де рік – це рік отримання доступу до документу, а «n.d.» – «не має дати»;
- у посиланнях на документи, які модифікуються з часом, за роком вказується місяць та день (коли є).

Приклад № 2.

Wainright, M. (n.d./1995). *Citation style for internet sources* [WWW document]. URL <http://www.cl.cam.ac.uk/users/maw13/citation.html> (5 вересня 2000).

Типи документів: друкуються у квадратних дужках, після яких ставиться крапка:

- база даних (Database);
- FTP-архів (FTP archive) - каталог файлової системи з доступом за протоколом FTP;
- On-line новини (On-line news posting) – стаття в Usenet або у локальній групі новин;
- текстовий файл (Text file) – файл з текстом, який можливо прочитати без спеціальної програми, тобто, у будь-якому текстовому редакторі;
- WWW-документ (WWW document) – документ HTML, який розташований на Web-сервері і проглядається із використанням спеціальної програми, яка називається Web-броузером (Microsoft Internet Explorer та інші подібні).

Приклад № 3.

Scribe, S. (1997, August 13). *Scribe ARA Style reference builder* [Computer program/Windows]. URL <http://www.scribesa.com/apastyle.htm> (27 квітня 2001).

Приклад № 4.

Tent, J. (1995, February 13) Citing e-text summary. *Linguist list*, 6(210) [On-line serial]. URL <http://www.lamp.com/infosis> (17 квітня 2001).

Приклад № 5.

Shakhtarin, E. (1995, April). *Операционная система Linux - передовая технология для всех* [FTP archive]. URL <ftp://citforum.ru/pub/os/linux1-win.zip> (23 лютого 1997).

Вимоги до друкування URL:

- до і після написання URL йде пробіл,
- URL не повинен закінчуватися двокрапкою, крапкою, комою або іншим подібним знаком,

- довгий URL може бути перенесеним на інший рядок. В такому випадку URL розбивається символом (“/”) без пробілу, який повинен бути останнім символом у першій строці. Бажано друкувати адресу URL в один рядок для запобігання помилок.

Дата перегляду документу: друкується у круглих дужках у форматі (день, місяць, рік) українською мовою, наприклад, (31 травня 2001).

Рекомендації щодо опису документів, які одержані електронною поштою.

Опис такого документу включає автора, його адресу, дату відправлення документу, тему, тип документа, дату отримання повідомлення. Адреса електронної пошти друкується у дужках < >.

Приклад № 6.

German, C. <germannc@mscd.edu> Our projects [Особисте листування]. (5 лютого 1999).

