

**ВОЛОДИМИР БЕХ
ЮЛІЯ БЕХ
СЕРГІЙ ПОПОВ**

**СОЦІАЛЬНЕ УПРАВЛІННЯ
У КОНТЕКСТІ САМОРЕГУЛЯЦІЇ
СОЦІАЛЬНОГО ОРГАНІЗМУ КРАЇНИ**



Запоріжжя
«Просвіта»
2012

УДК 316.343

ББК 60.5

Рекомендовано до друку Вченою радою

НПУ імені М.П.Драгоманова (протокол № 9 від 26 квітня 2012 року)

Рецензенти: **Михальченко М.І.**, член-кореспондент НАН України,

доктор філософських наук, професор

Волинка Г.І., доктор філософських наук, професор

Туленков М.В., доктор соціологічних наук, професор

Бех В.П., Бех Ю.В., Попов С.М. Соціальне управління у контексті саморегуляції соціального організму країни: Монографія / за наук. ред. В.П.Бека; В.П.Бех (голова) Ю.В.Бех. С.М.Попов; Мін-во освіти і науки, молоді та спорту, Нац. пед. ун-т імені М.П.Драгоманова, 2012. – К. : Вид-во НПУ імені М.П. Драгоманова, 2012. Запоріжжя: «Просвіта», 2012. – 572 с.

ISBN 978-966-653-339-8

В монографії обґрунтовується концептуальне бачення соціального управління у контексті саморегуляції соціального організму країни. Рефлектуються атрибутивні характеристики соціального управління і системи саморегуляції, встановлюються родовидові відносини між ними, формалізується наявність у ціннісно-смысловому просторі морфологічного органу – гомеостату, що забезпечує організаційну взаємодію між даними інгредієнтами, відтворюються їх різновиди на рівні планетарної спільноти.

Монографія призначена для науковців, викладачів, аспірантів, магістрів, що займаються дослідженнями філософії управління, теорії управління, соціології управління, психології управління.

Bekh V.P., Bekh Yu.V., Popov S.M. Social management in the context of self-regulation of country's social organism: Monograph / Edited by V.P. Bekh; V.P. Bekh (Head), Yu.V. Bekh, S.M. Popov; Ministry of Education and Science, Youth and Sport, National Pedagogical Dragomanov University, 2012. – Kyiv: Publishing House of National Pedagogical Dragomanov University, 2012. Zaporizhzhia: «Prosvita», 2012. – 572 p.

ISBN 978-966-653-339-8

The monograph is justified conceptual vision of social control in the context of self-regulation of social body of the country. Attribute characteristics of social control and self-regulation system are reflexed, generic relationship is established between them, presence in the value-semantic morphological space agency - homeostat is formalized, which provides organizational interaction between these ingredients, their variations at the level of the planetary community are played.

The monograph is addressed to researchers, teachers, postgraduates, masters, who researches the philosophy of management, management theory, sociology of management, psychology of management.

ISBN 978-966-653-339-8

© Бех В.П., Бех Ю.В., Попов С.М., 2012

© Вид-во НПУ імені М. П. Драгоманова, 2012

© Просвіта, 2012

ЗМІСТ

ПЕРЕДМОВА	6
РОЗДІЛ 1 ТЕОРЕТИЧНИЙ АНАЛІЗ ФІЛОСОФСЬКИХ ЗАСАД УПРАВЛІННЯ СОЦІАЛЬНИМИ СИСТЕМАМИ	10
1.1. Генетичний аналіз явища управління соціальними системами.....	13
1.2. Філософська рефлексія природи, сутності, змісту та форм управління соціальними системами	49
1.3. Суб'єктивована форма управління соціальними процесами.....	73
1.4. Об'єктивована форма управління соціальними процесами	89
РОЗДІЛ 2 СИСТЕМА САМОРЕГУЛЯЦІЇ СОЦІАЛЬНОГО ОРГАНІЗМУ КРАЇНИ ЯК СОЦІОКУЛЬТУРНЕ ЯВИЩЕ ЦИВІЛІЗАЦІЙНОГО ПОХОДЖЕННЯ	119
2.1. Соціальний організм країни у дискурсі філософії управління	120
2.2. Співвідношення саморегуляції з самоорганізацією та управлінням	124
2.3. Генезис явища саморегуляції соціального організму країни	138
2.4. Семантична природа явища саморегуляції соціального організму країни	150
2.5. Специфіка саморегуляції соціальних систем	159
2.6. Саморегуляції соціального організму країни у контексті філософії управління.....	174
2.7. Система саморегуляції соціального організму країни як протиріччя між громадянським суспільством (народом) і державою (політичною системою).....	185
2.8. Нормативна складова системи саморегуляції або інструментарій саморегуляції	217
РОЗДІЛ 3 МІСЦЕ І РОЛЬ СИСТЕМИ СОЦІАЛЬНОГО УПРАВЛІННЯ У КОНТУРІ САМОРЕГУЛЯЦІЇ СОЦІАЛЬНОГО ОРГАНІЗМУ КРАЇНИ.....	225
3.1. Гомеостат як орган саморегуляції соціального світу	225
3.2. Гомеостат планетарної спільноти: природне походження і соціальне призначення	228

3.3. Гомеостат соціального організму країни як інтегратор явищ соціального управління і саморегуляції соціальних систем	237
3.4. Механізм саморегуляції соціального розвитку країни: морфологічний і функціональний вимір	243
3.5. Проблема вибору критерію якості функціонування системи саморегуляції. Одномірна і багатофакторна оптимізація	271
РОЗДІЛ 4 ЗВОРТНИЙ ЗВ'ЯЗОК ЯК ІНСТРУМЕНТ ВКЛЮЧЕННЯ СОЦІАЛЬНОГО УПРАВЛІННЯ У СИСТЕМУ САМОРЕГУЛЯЦІЇ СОЦІАЛЬНОГО ОРГАНІЗМУ КРАЇНИ	286
4.1 «Зворотний зв'язок у парадигмі саморегуляції соціальних систем» – як концепт дослідження	294
4.2. Специфіка прояву принципу зворотного зв'язку у соціальних системах	314
4.3. Філософська рефлексія зворотного зв'язку: природа, сутність, зміст і форми	327
4.4. Види зворотного зв'язку у системі соціального управління	348
4.5. Система саморегуляції соціального організму як інтегративний процес організаційної взаємодії державної і недержавної влади	368
РОЗДІЛ 5 ТИПОЛОГІЗАЦІЯ СТАНУ СОЦІАЛЬНИХ СИСТЕМ У ЗАЛЕЖНОСТІ ВІД ДОМІНАНТИ ВИДУ ЗВОРТНОГО ЗВ'ЯЗКУ	387
5.1. Гомеостаз соціальних систем як наслідок домінування негативного зворотного зв'язку	387
5.2. Гомеорез як сталий розвиток соціальних систем, детермінований позитивним зворотним зв'язком.....	412
5.3. Гомеоклаз як мутація у системі саморегуляції соціального організму країни внаслідок суперечності між позитивним і негативним зворотним зв'язком.....	428
РОЗДІЛ 6 МЕХАНІЗМ ЦІННІСНО-СМИСЛОВОЇ ДЕТЕРМІНАЦІЇ АБО ОРГАНІЗАЦІЙНА ВЗАЄМОДІЯ СОЦІАЛЬНОГО УПРАВЛІННЯ І СИСТЕМИ САМОРЕГУЛЯЦІЇ СОЦІАЛЬНОГО ОРГАНІЗМУ	447
6.1. Ціннісна детермінація управління навчальним закладом.	447

6.2. Смысловая детерминация управления учебным заведением.	487
6.3. Механизм ценностно-смысловой детерминации управления учебным заведением	510
ПІСЛЯМОВА	536
СПИСОК ВИКОРИСТАНОЇ ЛІТЕРАТУРИ	537

ПЕРЕДМОВА

На початку XXI століття чітко позначилась тенденція до переструктуризації соціального світу, що проступає наззовні у формі суперечливості процесів глобалізації і глокалізації. Руйнація організаційних структур старого типу і породження нових, у тому числі й віртуального походження, гостро ставить перед філософією управління і теоретиками управління питання про співвідношення і взаємодію цілерационального управління соціальним розвитком планетарної спільноти і механізму саморегуляції соціального світу.

Виявляється, що відповіді на ці закономірні питання немає. І одна із головних причин цього полягає у тому, що управлінська думка знаходиться в кризовому стані саме тому, що дотримується застарілої парадигми управління, що не відповідає реальностям світового і вітчизняного постіндустріального розвитку. В Україні проблема управління, а разом з нею і проблема нашого цивілізаційного руху вперед, посилюється довготривалістю процесу інституціональної емансипації управління від владних функцій і функцій розпорядження власністю.

Причину цього явища ми вбачаємо у методі розробки і удосконалення теорії соціального управління, що став провідним на протязі XX століття. Практика «знизу» потужно підштовхувала теоретиків і практиків менеджменту до індуктивного шляху і вони покірно ним рухались. Багатоманіття і гострота організаційних проблем повсякденної практики, так тиснуть на управлінський корпус, що він став інстинктивно уникати дедуктивного шляху вирішення організаційних проблем.

Свідомством цього підходу є звернення М. Мескона, М. Альберта, і Ф. Хедоурі – авторів відомого американського підручника «Основи менеджмента», що принципово відмовилися від якого-небудь одного підходу у викладі матеріалу і побудували його, як сказано в передмові, по «еклектичному методу». Це дозволило їм об'єднати, за їх власною оцінкою, в одній книзі «найкорисніші, важливіші і всюди «прийняті досягнення усіх основних наукових шкіл і напрямів в найбільш наближеному до реальності варіанті» [253].

Тому, нам уявляється, що кризовий стан сучасної управлінської думки обумовлений все ж її послідовним розвитком у рамках природничо-наукової індустріальної парадигми, відсутністю достатніх філософських засад під обґрунтуванням сучасних парадигм менеджменту, незважаючи на те, що для дослідження сфери соціального управління все більше залучаються соціогуманітарні науки.

І, що характерно, незважаючи на багаточисельні дослідження організацій і поведінки людей в організаціях, на дослідження особових і психосоціальних якостей, кар'єр керівних кадрів і менеджерів як соціального прошарку, управління так і не стало предметом дослідження як соціальне явище, що не зводиться ні до об'єкта, ні до суб'єкта і навіть ні до організації їх стосунків. Як явище управління просто випадає з поля зору індустріальної парадигми. Воно не може бути експліцировано в її рамках, оскільки за управління приймають або те, що роблять або повинні робити керівники (обов'язки, повноваження), або зовні виражені результати (ефективність), або способи управління (типи організацій, психологічні стилі управління і т. п.).

Самоорганізація людини, становлення самоврядування територіальних громад, саморегуляція соціальних систем і формування організаційної єдності планетарної спільноти, як соціальні явища і соціальні проблеми, так і залишаються слабо експлікованими і дослідженими. Людина стало діє у багатьох випадках напротидію природному шляху власного соціального розвитку, вступаючи у гострі суперечності з управлінням технічними і біологічними системами.

Викладання менеджменту у вітчизняних вищих навчальних закладах не ґрунтується на сучасних світоглядних засадах, сталих ідеологічних підходах до організаційної взаємодії і теорії соціального управління, а вивчають і засвоюють рецептуру корпоративного управління початку ХХ століття, що викладена у закордонних джерелах і переведена на доступну мову, як правило, російську. Синергетика в управлінні, інноваційне мислення, ринкова свідомість, екологічний імператив, демократичні засади управління, гуманітарний сенс організаційної взаємодії за принципом «суб'єкт-суб'єктних» відносин, соціальне партнерство у

сфері державного управління, бізнесі і місцевому самоуправлінні залишаються поза увагою.

Колектив авторів драгомановського університету, ось уже на протязі більш ніж десять років наполегливо досліджує проблематику ноосоціогенезу, самоорганізації і саморегуляції соціальних систем. Особливу роль у формуванні системної концепції наукового дослідження відіграли праці Беха В.П. та його наукової школи. Накопичено значний інтелектуальний матеріал, що потребує узагальнення через світоглядну призму ХХІ століття і нові реалії управління технічними, біологічними і соціальними системами.

Мова йде про такі праці як: «Социальный организм: философско-методологический анализ» (Запоріжжя, 1998); «Философия социального мира: гносеологический анализ» (Запоріжжя, 1999); «Генезис социального организма страны» (Запоріжжя, 2000); «Человек и Вселенная: когнитивный анализ» (Запоріжжя, 2004); «Фірма в дискурсі організменної ідеї» (Суми, 2006); «Саморозгортання соціального світу» (Київ, 2007); «Технократизм у дискурсі проблем вищої школи» (Київ, 2009); «Саморегуляція соціального організму навчального закладу» (Київ, 2009); «Функціональна модель особистості: пошуки полікультурних детермінант поведінки» (Київ, 2009); «Саморегуляція соціального організму країни» (Київ, 2010), «Зворотний зв'язок у системі соціального менеджменту» (Запоріжжя, 2010), «Державно-громадське управління у дискурсі демократизації суспільства» (Київ, 2010), «Автопоезис соціальних систем» (Київ, 2010), «Громадські організації у дискурсі демократизації суспільства» (Київ 2011), «Зворотний зв'язок у парадигмі саморегуляції соціальних систем» (Запоріжжя, 2011) та ін..

Провідні тенденції саморозгортання соціального світу на початку ХХІ століття і третього тисячоліття, що торкаються, у першу чергу, становлення його онтологічної основи – організаційної матриці планетарного спільноти і формування інформаційної єдності учасників соціальної взаємодії, живої природи і рукотворної техніки, загострили проблему співвідношення свободи, інноваційної творчості людини і природної необхідності.

Тому настав час, на нашу думку, досліджувати цілераціональне управління і вільну причинність, що пробиває собі дорогу

активністю системи саморегуляції соціального життя. Головна проблема тут полягає у відповіді на низку питань, а саме: де і коли соціальне управління «виходить» із надр природної саморегуляції? За якими законами активізується, функціонує і саморозгортається організаційний потенціал Світового Розуму у повсякденному бутті людини? Коли і як соціальне управління – організаційна діяльність людини та її органів регулювання – «повертається» у власну основу – сферу самоорганізації Універсуму? У чому полягає феномен зворотного зв'язку? Скільки людині дозволено нехтувати ним у соціальному управлінні? До яких наслідків він веде соціальні системи, що враховують або не враховують його зворотну дію? Чому одні соціальні системи процвітають і швидко розвиваються, а інші гинуть на корню і ніяк не можуть вийти на шлях сталого стійкого розвитку? Над відповіддю на ці і інші подібні питання розмірковують автори даної наукової розвідки.

**Віктор Андрущенко,
Доктор філософських наук, професор
Член-кореспондент НАН України**

*Червень 2012 року
м.Київ*

РОЗДІЛ I

ТЕОРЕТИЧНИЙ АНАЛІЗ ФІЛОСОФСЬКИХ ЗАСАД УПРАВЛІННЯ СОЦІАЛЬНИМИ СИСТЕМАМИ *(Бех Ю.В.)*

Наукову розвідку управління соціальними системами у контексті саморегуляції соціального організму країни ми починаємо з уточнення поняття «система», а вказівка на контекст явища саморегуляції таїть у собі багато чого невідомого, що у ході дослідження має бути висвітленим і зрозумілим для подальшого використання у теоретичній роботі і практичних діях менеджерів.

Взагалі, для повного та всебічного висвітлення предмета або явища слід враховувати всі моменти, важелі, особливості його опису в трьох вимірах: тексті, контексті, дискурсі. Якщо текст – це «чиста дошка», на якій, за словами Джона Локка, «досвід випишує свої письмена», то контекст включає ці письмена в «світ символів» і «світ реальних речей» (Г.С.Сковорода).

Дискурс же примушує працювати цей текст у конкретних історичних, соціокультурних, психологічних, тобто екстралінгвістичних аспектах, створюючи своєрідний світ – світ реальності, яка дуже часто межує з віртуальною реальністю. Це створення своєрідної картини світу, яка, певно, в умовах розвитку інформаційної цивілізації є більш реальною та актуальною, ніж сама об'єктивність.

Варто зауважити, що логіко-лінгвістична, комунікативна та постмодерністські традиції в трактуванні тексту, контексту, дискурсу рухаються, в принципі, в одному напрямку, який не виключає специфічної позиції кожної з них щодо цього питання. Як методологічний інструментарій ці три складових – текст, контекст, дискурс – налаштовують інтерпретатора на врахування не лише лінгвістичних, а й екстралінгвістичних складових існування і функціонування тексту в контексті, дискурсу – в тексті, контексту – в дискурсі.

Отже, поняття система з'явилося, як відомо, з метою забезпечення дослідницьких інтересів доволі спеціалізованої теоретичної сфери. Згодом воно поширилося на всі галузі наукової, технічної і суспільної практики. Сформульована Людвігом Берталаффі дефініція системи як комплексу взаємодіючих елементів до-

волі ефективно застосовується до будь-яких об'єктів та проблемних ситуацій. Система – це насамперед впорядкована множина взаємопов'язаних елементів, які володіють певною структурою і організацією. Сформульована ще в античності теза про те, що цілісність є більшою, ніж сума її частин, мала вже не містичний смисл, а фіксувала знаковий етап і проблему організації мислення.

Соціальні системи, що мають функціональне походження, відносяться до найскладніших видів систем, оскільки вони є *цілеспрямованими або телеологічними* системами, поведінка яких підпорядкована досягненню рефлексійно або цілеспрямовано визначених цілей. Найбільш високий рівень організованості притаманний *самоорганізованим системам* – їм притаманні колективна пам'ять, а звідси – адаптативна властивість і спроможність навчатися, еволюціонувати в процесі становлення. Поведінка такої системи приводиться у відповідність до змін у зовнішньому середовищі і сама залежить від нього.

Це передбачає наявність у складноорганізованих системах механізмів самоорганізації, саморегуляції і цілераціонального управління, які здійснюють зв'язки (функції) координації та субординації за допомогою управлінських механізмів. Цілісна соціальна структура впливає на характер і перебіг функціонування частин. Для багатьох соціальних систем характерною є наявність різних за рівнем і часто неузгоджених між собою цілей. Інколи виокремлюють також *статичні* та *динамічні* системи: якщо статичні характеризуються відносною стійкістю і стабільністю, яка виражається в збереженні наявного стану протягом тривалого часу, то динамічні можна досягнути лише у процесі становлення.

Оскільки кожна соціальна система знаходиться у деякому середовищі, що також є функціональними системами, то слід враховувати її зв'язки і відносини з навколишнім середовищем або ноосферою. Це зумовлює ще одну вимогу, а саме: враховувати, що кожна система є підсистемою іншої, більшої системи; і навпаки – в ній можна виокремити менші підсистеми, які за певних умов доцільно розглядати як повноцінні системи. Обов'язковим для нас є врахування, що істотні властивості соціальної системи визначаються не стільки ознаками елементів, скільки характеристиками структури, системоутворюючими зв'язками об'єкта.

Цією можливістю ми у подальшому активно будемо користуватись.

Для соціальних систем зв'язок – є потужним функціональним органом. Скільки видів зв'язків – стільки й видів органів. На поняття *зв'язок* припадає основне смислове навантаження термінологічного апарату явища системності. Зв'язки віддзеркалюють динамічно-функціональний вимір життєдіяльності системи, слушно зауважив Роберт Мертон. Усі зв'язки соціальної системи доцільно розглядати передовсім крізь призму *критерію функціональності* – тобто вони є функціональними або дисфункціональними.

Управління соціальними системами або соціальне управління є видовим поняттям у структурі кібернетичного знання. Як впливає з «Філософського словника соціальних термінів» воно, соціальне управління, «передбачає свідому діяльність суспільних інститутів та окремих індивідів, спрямовану на регулювання стихійних й усвідомлених, об'єктивних і суб'єктивних засад доцільного впорядкування суспільних відносин. До факторів, що регулюють суспільне життя, належать: система реалій, закладених у природі людини, властивих її свідомості й обумовлених навколишнім середовищем; сукупність включених у суспільний процес різноманітних подій, що посилюють або послаблюють дію об'єктивних законів; система управлінських дій колективних та індивідуальних членів суспільства, які виступають суб'єктами суспільного процесу» [383].

Проблемами соціального управління займалися відомі філософи (Аристотель, Конфуцій, Макіавеллі, Г. Гегель, К. Маркс, сучасні теоретики Дж. Вернем, Д. Белл, Дж. Гелбрейт та ін.), які вбачали в управлінні силу, здатну врятувати суспільство від власних йому соціальних недугів, підвищити його життєздатність.

Наші попередні розвідки, особливо у перших двох розділах, були присвячені аналізу філософських засад формування загальної теорії управління саме на матеріалі соціального управління.

Однак, у даному розділі ми маємо зберегти дослідницький задум і відслідкувати його філософські параметри у такому алгоритмі, щоб на заключному етапі даного дослідження порівняти між собою управління технічними, біологічними і соціальними

системами як видовими складовими родового поняття «управління».

1.1 Генетичний аналіз явища управління соціальними системами

Завданням даного підрозділу є проаналізувати за допомогою категоріального апарату філософії управління генезис явища управління соціальними системами. Причому виокремивши тільки генезис, залишивши інші когнітивні форми такі як природа, сутність, зміст, форми, види, морфологічні, функціональні і інші характеристики для наступних підрозділів. Важливість дослідження генезису управління соціальними системами полягає у тому, що він є першим і останнім кроком для пояснення природи соціального управління.

У той же час управління соціальними процесами має межі. Межа соціального світу, другої природи або соціальної форми руху універсуму є одночасно сфера дії управління соціальними процесами. Нижню межу соціального світу можна встановити за декількома ознаками, а саме: за природою, виду енергії або навіть непрямим ознакам.

Нам уявляється, що виходячи з семантичної структури людської особистості, нижню межу можна провести по виникненню у неї відчуттів. Саме починаючи з відчуттів, людина пориває з першою природою і далі вже перебуває під впливом суб'єктивованої першої природи або потенційного соціального світу, що формується. Тут межа першої природи видно виразно, а ось початок другої природи ми сприймаємо інтуїтивно, оскільки нічого іншого доки тут не бачимо.

У зв'язку з даним питанням доречно привести зауваження В.І. Леніна, зроблене їм відносно причин виникнення в організмі процесів, що обумовлюють появу відчуттів. Чи «не пов'язані, – пише В.І. Ленін, – ці «процеси» з обміном речовин між «організмом» і зовнішнім світом? Чи міг би відбуватися цей обмін речовин, якби відчуття цього організму не давали йому об'єктивно правильного уявлення про цей зовнішній світ?».

Повний аналог наявності нормальної системи управління державою з біологічною системою, помічений Н. Вінером на

прикладі стану атаксії, викликаного хворобою спинного мозку (спинна сухотка – *tabes dorsalis*), *при якій втрачаються кінестичні відчуття*, що передаються спинномозковими нервами (зв'язками різних частин мозку) [79].

Верхня межа соціального світу фіксується появою надколективних утворень і безособової форми соціальної суб'єктності [66]. Ймовірно орган саморегуляції соціального світу, що використовує як критерій для виявлення і порівняння сенсів, що містяться в сигналах, що приходять з нижніх його рівнів, вже належить логічній природі, тобто третьому, надсоціальному рівню. Тут картина приблизно така, як з визначенням верхньої межі першої природи, коли людина, будучи її продуктом, фактично управляє її розвитком і одночасно містить в собі потенційний соціальний світ.

Якщо підвести підсумок вищевикладеному, то виявляється, що соціальний світ розпочинається з відчуттів людини, а завершується гранню, за якою починається морфогенез квазіструктур органу його саморегуляції, – третьої природи. Рух у вертикальній площині є саморозгортання універсуму по мікро – макро – і мега-рівням. Воно породжує енергоінформаційне поле Землі або продукує вільну енергію, тобто силу, здатну здійснювати роботу за межами Землі. Вона, швидше за все, призначена для породження нових форм життя в Космосі.

Немає сумнівів, що так буде і при досягненні людським інтелектом критичної потужності на фазі ноосоціогенезу. Останнє твердження допускає визнання не лише реальності виходу колективної свідомості за межі Землі, але і поява якісно нового явища – моноліту космічного розуму. Для нього існують, на думку багатьох дослідників, різні позначення – «космічна цивілізація» (М.С. Кардашов), «точка Омега» (П. Тейяр де Шарден) та ін. Це найімовірніше при досягненні населенням Землі чисельності близько 15-20 мільярдів осіб. В.П. Казначеев і Є.А. Спірін, наприклад, прогнозують Великий ноосферний вибух, що призводить до появи моноліту космічного розуму і ноокосмогенезу [150].

В сучасних джерелах з соціального управління зазначається, що причиною його появи є потреба людини в цілеспрямованій організації умов власної життєдіяльності та керування створеними нею організаційними структурами, оскільки синергетичні

механізми самоорганізації розвиваються повільно, а людині проблеми треба вирішувати вже сьогодні. Ця обставина й обумовила генезис соціального управління у ході становлення суспільного поділу праці, тобто людина винайшла спосіб як це зробити, випереджаючи дії природи. Так або приблизно так і народилося, на нашу думку, управління соціальними системами.

І далі ця наша думка підсилюється висновком про те, що оскільки сьогодні перехідний період знаменується переходом світової спільноти від поділу праці на основі матеріального виробництва до суспільної поділу праці у сфері духовного виробництва, то і соціальне управління неодмінно також буде модернізуватись під нову структуру виробництва і змінювати характер спілкування у трудових колективах підприємств, організацій та закладів. Це цілком необхідне посилення на джерело або причину походження цього явища, але недостатнє, якщо скористатись мовою математики, для його розуміння.

Філософія управління має глибше висвітлити причини генезису управління соціальними системами. Це вона може зробити, додавши до вищесказаного два моменти. **Перший** з них полягає у з'ясуванні сфери породження і буття управління, а **другий** – у характеристиці управління як продукту саморозгортання універсуму, у структурі якого має відтворити власне місце і роль управління у житті планетарної спільноти.

Наші розвідки будуть ґрунтуватися на працях класиків філософської думки і внеску у виявлення окремих рис «соціального» сучасних дослідників. Серед них слід назвати: монографії і статті В. Андрущенко, Є. Ануфрієва, Г. Ареф'євої, В. Беха, А. Бичко, І. Бичка, П. Гнатенко, А. Горака, А. Городецького, О. Гугніна, В. Давидовича, Г. Заїченка, Е. Ільєнкова, В. Куценка, М. Лукашевича, Л. Малишка, М. Мамардашвілі, М. Михальченка, М. Мокляка, І. Мороза, В. Пазенка, І. Попової, Ф. Прокоф'єва, М. Руткевича, М. Сетрова, Л. Сохань, Є. Тихонової, С. Франка, І. Цехмістро, Л. Чинакової, В. Шинкарука та ін.; дисертації С. Асасва, А. Байдельгінова, І. Бакштейна, В. Грехнева, В. Ладейщикова, В. Муляви, О. Плаксіної; публікації Л. Абалкіна, В. Бахарєва, І. Бекешкиної, Є. Бистрицького, Л. Бондаренко, К. Буслова, С. Вовканича, Ю. Волкова, В. Воловича, В. Воронкової, Є. Головахи, Т. Дорохової,

І.Добронравової, О.Донченко, К. Грищека, Б. Грушина, Т. Заславської, О. Кисельової, І. Кона, О. Крутової, Н. Паніної, В. Роговіна, А. Ручки, Т. Титаренка, В. Хижняка, А. Шохіна та ін.

Немає сумніву, що дослідження слід починати з такої тези, що є аксиматичною і ні у кого не викликає сумнівів у своїй достовірності. Для нас це є припущення, що сфера появи і дії соціального управління – соціальний світ. Ключовим терміном тут є поняття «світ». У сучасних філософських словниках термін «світ» не одержав свого тлумачення. Але, звертаючись до словника В. Даля, ми читаємо: «Світ – Всесвіт; речовина в просторі й сила в часі; Одна із земель Всесвіту; наша земля, земна куля, світ» [118]. Тут нам імпонує визначення світу як однієї зі складових Всесвіту, тобто такої землі, що створена нами.

У «Філософському словнику» І. Фролова «мир» (укр. – світ) визначається як «сукупність усіх форм існування матерії»; «Всесвіт у всьому його різноманітті» [287]. При цьому зазначається, що поняття «Світ» широко використовується для визначення окремих складових Всесвіту (зіркові світи), Землі й процесів, явищ, що характеризують їх як ціле (світове господарство, світова культура, Всесвітній конгрес), окремих областей життя та його виявлень (внутрішній світ людини, античний світ, науковий світ).

Розгорнутіше визначення терміна «світ» ми зустрічаємо у Б. Рассела, який вважає, що «Всесвіт являє собою суцільно плями й стрибки» [317]. Саме одна така «пляма» на тілі Всесвіту, що ініціюється розумною живою речовиною, провідним агентом якої є людина, і утворює специфічне явище, що ми називаємо світом. При цьому цікаво, що структуру світу він також пояснює через елемент мови [317].

Термін «світ» ми відрізняємо від так званої «другої природи», оскільки остання має місце в будь-якому куточку Космосу. Вона, друга природа, є продуктом функціонування розумної речовини, а світ – не тільки продукт людської діяльності.

Тож, соціальний світ у даному випадку ми розглядаємо як реальність, що прийшла на зміну так званій першій природі й штучно виготовленій техніці, тобто вона є продуктом не природного, речовинного походження, а такою, що вироблена людиною і як такою, що сприймається завдяки віддзеркаленню свого «Я» в інших людях (Д. Белл). Суспільство в такому випадку стає соціа-

льною конструкцією. Одночасно це означає, що обмеження в розвитку людини на етапі переходу від індустріальної до інформаційної цивілізації зникли разом із кінцем ери природи й речей. Це означає, що під терміном «світ» ми маємо розглядати частину Всесвіту, що має характеристики певної завершеності або цілісності, і яка має здатність до саморозгортання, тобто на певне самостійне життя. Завершеність світу в даному випадку забезпечує людина як його продуцент [41].

Важливо відмітити дві обставини: по-перше, управління, як предмет дослідження, має космічні виміри або масштаби, а, по-друге, світ належить Всесвіту, а це означає, у свою чергу, що як частка підкоряється законам цілого. Визначити специфіку цієї відносно цілісної частки Всесвіту можна, якщо уточнити зміст прикметника «соціальний». Оскільки, як пише К. Маркс, «пояснення, в якому немає вказівки на *differentia spezfica* (специфічну відмінність – Ю.Б.), не є пояснення» [233].

З філософсько-економічної спадщини К. Маркса й Ф. Енгельса ясно випливає, що причиною виникнення «соціального» є суспільний розподіл праці, в якому вони спочатку знайшли ключ до розуміння всієї історії суспільного розвитку, а після цього й пояснення походження соціальних або «особистих відносин». Саме в їхніх працях «соціальне» постає як, перш за все, «людське відношення людини до людини» [246]. В. Ленін теж зробив важливий висновок про практичну тотожність людини з людиною, яка використовується «для позначення суспільного або людського відношення людини до людини» [216].

Отже, соціальне виникає в ході взаємодії людей між собою. Значення соціальної взаємодії велике, на що ми вже вказали вище. Деякі дослідники вважають їх основою будь-яких соціальних утворень. «Все нескінченне море людського спілкування, – відмічав П. Сорокін, – складається з процесів взаємодії: односторонніх та двосторонніх, тимчасових та тривалих, організованих та неорганізованих, ідейних, чуттєво-емоційних та вольових [349]. При цьому він відштовхується від думки Г. Зімеля про те, що соціальне явище або суспільство «існує там, де декілька індивідів перебувають у взаємодії [135]. На цій же позиції стоять й інші дослідники, наприклад, В.Є. Де-Роберті, Тардт, Гумплович, Дюрк-

гейм, Гіддінгс, Драгіческо, Бугле, Еспінас, Ваккаро, Фульє, Грасері, Уорд та ін. [351].

Отже, соціальне управління має безмежне поле для експансії у Всесвіт і при цьому цілком може безмежно розширювати об'єкт власного впливу, оскільки соціальний світ створюється ним самим. Ускладнюючи соціальну взаємодію з іншими людьми він формує потребу у більш розвиненій власній організаційній свідомості. Налагоджуючи у перспективі контакти з іншопланетними цивілізаціями – він одночасно також ускладнює й організаційну взаємодію з ними. У той час як управління біотом живого і технікою такої перспективи не мають.

Тепер розкриємо другу тезу і дамо відповідь звідки взагалі у саморозгортанні універсуму з'являються організаційні, а точніше самоорганізаційні потенції і як вони обумовлюють появу управління об'єктами соціального світу.

Для цього треба представити простір саморозгортання соціального світу і як можна повніше охарактеризувати його системоутворюючі площини. Для їх наочного представлення найлогічніше спиратися на параметри основи соціального світу, тобто людини. Якщо виходити з морфології людської особистості, то він повинен розгортатися в двох площинах. Перша з них характеризується координатами «цінність – сенс», а друга «потреба – дія». Проте, виявляється, так прямолінійно підходити до пояснення параметрів площини саморозгортання соціального явища не можна, але без такої аналогії неможливо показати зв'язки, існуючі між явищами на недоступному звичайними почуттями сприйняття мікрорівні.

Соціальний простір – це не той простір з яким ми звикли мати справу у повсякденному бутті. Він з'являється у процесі взаємодії людей між собою і тому є віртуальним. Він з'являється, функціонує і щезає разом з перерваною взаємодією людей. І. Кант не розкриває внутрішній зміст категорії «взаємодія», розуміючи його як проста і очевидна дія субстанцій один на одного. Хоча і звертає увагу на важливість взаємодії, як природного закону, що визначає причинно-наслідкові (у тому числі і тимчасові) стосунки процесів з одного боку, і що породжує простір процесів взаємодії з іншого боку. «Якщо простір і можна уподібнити сцені, то ця сцена створюється в ході самого спектаклю, створюється

фізичними явищами, взаємодіями між тілами. І існуючою незалежно від взаємодій цю сцену не можна навіть помислити» [156].

У зв'язку з вищевикладеним стає зрозумілим, що соціальний світ, хоча і розгортається в площинах, обумовлених координатами основи, тобто біологічної людини [41], але усе ж таки вони не прирівнюються до них. Він має свою особливість, оскільки параметри простору і часу проявляють тут значні метаморфози. Що достовірно відоме, так це те, що координати саморозгортання соціального світу мають, умовно кажучи, горизонтальну і вертикальну спрямованість. Іноді ці вектори подають як окремі площини, тоді можна умовно говорити про горизонтальну і вертикальну площини саморозгортання соціального світу.

Іншими словами, перед нами стоїть завдання охарактеризувати ці дві не схожі одна на другу площини, такі необхідні для саморозгортання соціального світу із загальнофілософської точки зору. Але для нас вони подвійно цікаві, оскільки саме вони утворюють простір, у якому виникають соціальні об'єкти, які ми й відносимо до компетенції соціального управління.

Саморозгортання соціального світу в горизонтальній площині забезпечує виробництво і відтворення матеріальних благ і послуг, призначених для задоволення потреб фізичної людини. Звідси виникає установка на переважання матеріального чинника в нашому житті і матеріалістичне розуміння історії взагалі. Цей тип взаємодії людей між собою нам, звичайно ж, ближчий і зрозуміліший, оскільки його докладно описали К. Маркс, Ф. Енгельс, В.И. Ленін і їх послідовники. У цій площині людина заземлена, тобто занурена у планетарні справи головною метою якої є виживання її особисто і людського роду – взагалі.

Його функціональне призначення полягає в задоволенні наших потреб: вітальних і соціальних, матеріальних і духовних. Як показує аналіз наявної літератури, тут провідною взаємодією є праця як у сфері матеріального виробництва, так і у сфері виробництва духовних продуктів. «Праця окремої особи, – писав К. Маркс, – із самого початку виступає як суспільна праця» [242].

Тут немає необхідності детально зупинятися на характеристиці цього аспекту, оскільки висвітлення праці як специфічного типу взаємодії людей є, як вище було вже підкреслено, стрижнем добре знайомою нам марксистської доктрини. При цьому досить

вказати на те, що працю слід розглядати одночасно і як специфічний вид обміну структурною інформацією. Перетворенню і переміщенню в горизонтальній площині піддаються елементи речового походження, призначені для виробництва і відтворення людини як продуцента соціального світу.

В ході аналізу стає зрозумілим, що праця, як універсальний механізм саморозгортання соціального світу, з'являється тільки на третій стадії саморуху соціуму. Це означає, що в матеріалістичному напрямі філософської думки представлений лише кінцевий, такий, що виходить назовні, безумовно найістотніший і визрілий елемент – праця і засноване на ній виробництво засобів виробництва і задоволення потреб людей. Останній досягає завершеності в продуктах, що мають переважно речовий вигляд, наприклад, продуктивні сили і виробнича інфраструктура суспільства, предмети задоволення вітальних потреб та ін.

Виходячи з цього можна стверджувати, що ця площина в якості координатних осей має потреби людини і дію з їх задоволення. Управління тут не народжується, а використовується людиною для управління працею. Воно має бути тут вже присутнім і, до речі, розвиненим. У цьому відношенні явище управління соціальними системами – економічною, соціальною, політичною і культурологічною, аналогічне статусу управління технічними системами.

Нас цікавить більше саморозгортання універсуму у вертикальній площині. У цьому вимірі, як відомо, внутрішній зміст людини розгортається по лінії «цінність – сенс». На підставі цього ми робимо спробу довести, що ціннісно-смысловий характер зберігається і у вертикальному сходженні соціального світу, але тільки процес, що протікає тепер в зовнішньому середовищі, має дещо інший зміст, а отже, і найменування.

Тут відбувається те ж, що і в першій природі, мається на увазі перехід універсуму від простіших до складніших форм руху. Тому чуттєва свідомість, несвідома, свідомість, самосвідомість, надсвідомість і, нарешті, космічна свідомість (чистий розум) ми схильні розглядати і вивчати їх взаємозв'язки між собою так, як свого часу розглядалися механічна, фізична, хімічна, біологічна і соціальна форми руху матерії.

Якщо в горизонтальній площині механізмом перетворення виступала праця, то тут цю функцію виконує внутрішня діяльність особистості – мислення людини, яке поступово освоює вищезазначені рівні сходження універсуму. На рівні соціального світу, що об'єктивувався, цей рух досягається завдяки колективному мисленню і колективній рефлексії.

При цьому продукт, що здійснює сходження, його форма, швидкість підйому по структурних рівнях універсуму абсолютно інші, чим в структурі людського організму. Так, наприклад, механізмом підйому або розгортання соціального світу у вертикальній площині є атрибутивна здатність структур універсуму, який є структурованим явищем, відбивати, тобто передавати свій стан один одному за допомогою спеціальних сигналів. При цьому самі структури, а точніше їх специфічні складові частини, є передавальними органами. Різниця між сигналами, посланими вгору і углиб, полягає в тому, що структури, що пролягають нижче, здатні випускати сигнали про свій стан і змінюватися під впливом вищестоящих рівнів, а вищестоящі структури універсуму, у свою чергу, здатні сприймати сигнали знизу і коригувати стан тих, що пролягають нижче.

Саморозгортання універсуму у вертикальній площині забезпечується рухом інформації. Матеріальність тут представлена у формі сигналу. При цьому матеріальний предмет або процес тільки у тому разі може бути сигналом, якщо він у своїй структурі відбиває особливості структури, що послала його. В той же час між відбиваною і відбиваючою системами інформація передається за допомогою багатьох сигналів, і якби між ними не було відображення, тобто якби між ними не відбувався процес послідовного формування відповідності структур, не могла б статися і сама взаємодія ієрархічних рівнів. Взаємодія рівнів забезпечується обміном інформаційних продуктів. Тут має місце інформаційний метаболізм. При русі з мікрорівня на вищий – макрорівень, а з макрорівня на мегарівень і так далі обмін відбувається за рахунок руху сигналу.

Зворотний перехід теж існує. Він теж носить інформаційний характер, але протікає в латентній формі. Цей перехід обумовлюється динамічною функцією електромагнітного поля на клі-

тинному і організменому рівнях. Тепер цей процес ми вважаємо необхідним розповсюдити на весь соціальний світ.

Особливістю тут буде те, що поле придбаває нові масштаби, оскільки саморозгортання соціального світу спрямовується, на нашу думку, електромагнітними потоками, циркулюючими в Космосі. На це звернули увагу дослідники сучасного етапу, наприклад, В.В. Налімов, М.І. Сетров, В.М. Келасьєв і інші. Для пояснення механізму цього переходу сьогодні формується оригінальна функціональна теорія поля яка висвічує архітектоніку «невідомої руки», що творить дива в житті, і в громадській у тому числі [336].

Сигнал, як матеріальний носій інформації, виконує свою функцію лише в певній природі і в певним чином організованій системі, бо відповідність, існуюча між їх природою і структурами, є умовою, при якій він лише і може взаємодіяти з іншими елементами цієї системи і тим самим передавати відбиваючій системі інформацію, що міститься в ній. Тут ми уперше стикаємось з явищем саморегулювання, оскільки наявні усі елементи його структури і функції регуляції. Саме у цій точці й зароджується соціальне управління.

Існування в природі спільності структур пов'язане також і з тією обставиною, що сигнали, що несуть інформацію від однієї системи до іншої в процесі відображення, є безпосереднім чинником упорядкування останньої. С.М. Лазарєв пише: «Будь-який об'єкт у Всесвіті можна вважати процесом, в той же час будь-який процес є також об'єктом. У кожному процесі і об'єкті йдуть коливальні рухи від інформаційної єдності до фізичної диференціації. Фізична диференціація повинна строго відповідати духовній єдності. Умовою розвитку цих двох протилежностей є наявність третього елемента, що забезпечує непроявлену присутність однієї протилежності в іншій. Цю роль виконує енергія, що є посередником, що визначає розвиток Всесвіту» [209].

Кожен сигнал, будучи тим або іншим матеріальним об'єктом або процесом, відображає у своїй структурі (безпосередньо або опосередковано) особливості системи, що послала його. Між структурою цієї системи і структурою сигналу виникає специфічна відповідність. Потім сигнал, досягнувши системи, яка піддається дії, вступає з нею у взаємодію. Між ними також формується

відношення структурної відповідності. Структура відбиваючої системи стає подібній структурі сигналу, а через неї і структурі впливаючої системи. У цій зміні якраз і полягає суть саморегуляції. Якщо у цьому природному процесі починає цілеспрямовано приймати участь людина, то тоді виникає особливий її, системи, стан, що ми називаємо управлінням. По відношенню до соціальних систем – це соціальне управління. По відношенню до технічних і біологічних систем – це управління відповідно технічними і біологічними системами.

Отже, рух у вертикальній площині забезпечує соціальному світу, а можна сказати і ширше – універсуму, фундаментальну властивість саморегуляції. Тому завершити системний аналіз управління соціальними системами, до речі і як технічними і біологічними, ми можемо тільки тоді, коли виведемо їх на рівень саморегуляції соціального цілого, будь-то соціального організму країни або планетарного соціального організму. Коло має замкнутись. Для нас – це принциповий дослідницький імператив.

Таким чином, ціннісна – смислова площина має виключно важливе місце не лише в долі окремої людини, етносу, але і суспільства. Тут слід сказати навіть більше. Зрозуміти соціальний світ можна тільки тоді, коли буде представлена його ціннісно-смислова характеристика. На практиці виявляється, що ціннісно-смисловий вектор саморозгортання соціального світу такий же важливий, як і просторово-часовий. Хоча вітчизняна соціальна філософія йому приділяє явно недостатньо уваги.

Бачення себе в майбутньому має на увазі уявлення про те, що людина, етнос, народ цінуватиме в майбутньому, що робитиме його життя осмисленим. Іншими словами, це те, що прийнято називати ціннісною проекцією майбутнього. Як витікає з формування соціального світу, саме ціннісна насиченість, яка існує лише суб'єктивно, в уявленні етносу, визначає зміст усіх стадій самопороджування соціального світу. Тут мова йде про першу, другу і так звану третю природу. Врешті-решт саморозгортання соціального світу з'явилося перед нами як якісно відособлена форма «об'єктивного процесу», якій, за визначенням В.І. Леніна, є «цілепокладаюча діяльність людини» [214].

У свій час на природне походження управління вказував К. Маркс, який досліджував процес промислового виробництва.

У ході історичного розвитку суспільного процесу праці і пов'язаного з ним усупільнення праці управління перетворилося на відносно самостійну функцію сукупного суспільного робітника. Будучи конкретною формою прояву виробничих відносин і продуктивною силою суспільства, управління реалізує функції суспільної надбудови.

Управління як загальна категорія суспільних відносин, що розглядається окремо від специфічних форм його прояву, є властивість, що притаманна усім сторонам суспільного життя; воно – невід'ємна складова частина суспільних процесів виробництва, розподілу і споживання у будь-якому їх прояві. «Праця по нагляду і управлінню, – підкреслював К. Маркс, – необхідно виникає усюди, де безпосередній процес виробництва має вигляд суспільно-комбінованого процесу, а не є роз'єднаною працею самостійних виробників. ...у усіх роботах, при виконанні яких кооперуються між собою багато індивідуумів, зв'язок і єдність процесу необхідно представлені однією волею, що управляє, і функціями, що відносяться не до часткових робіт, а до усієї діяльності майстерні, як це має місце з диригентом оркестру. Це – продуктивна праця, виконувати яку необхідно при всякому комбінованому способі виробництва» [241].

«Праця по нагляду і управлінню, – писав К. Маркс, – при капіталістичній системі безпосередньо і нерозривно пов'язані з виробничими функціями, які накладаються всякою комбінованою суспільною працею на окремих індивідуумів в якості особливої праці» [243]. І тут же сам себе поправляє, знімаючи прив'язку управління до капіталістичної системи виробництва. «...Регулярність і порядок самі суть необхідний момент будь-якого способу виробництва...» [244], – пише К. Маркс.

Саме цілепокладаюча діяльність, а для нас це організаційна діяльність людини, інтегрує два різні процеси, що протікають одночасно в різних площинах, а саме: а) мислення, що забезпечує внутрішню переробку духовного компонента основи Всесвіту; б) працю, спрямовану на практичне перетворення природи в інтересах людини, оскільки вона пов'язана із задоволенням його потреб.

Таким чином, управління генетично пов'язане з саморегуляцією соціального життя і формується над соціальними систе-

мами, у третьому світі. Контрастні штрихи на полотно, що зображує третій рівень саморуху універсуму в ХХ повіці, наніс К. Поппер. Третій світ є, на його думку, продуктом людської діяльності. Він постійно росте. В той же час дуже важливо звернути увагу на його значну автономність. «Світ мови, припущень, теорій і міркувань (тобто логічного – Ю.Б.) – коротше, універсум об'єктивного знання є одним з найважливіших створених людиною універсамів» [384].

Основним в побудовах К. Поппера є чітке розмежування трьох Світів: Світ I – світ фізичних об'єктів; Світ II – світ суб'єктивного досвіду; Світ III – результат діяльності розуму. Цей останній Світ, говорить К. Поппер, може існувати і не будучи матеріально втіленим. У свою чергу і Ю. Хабермас вважає, що "люди живуть і обертаються в трьох різних світах, хоча ці різні світи у буденному житті постійно перетинаються. По-перше, це об'єктивний світ, в якому панують ділові стосунки, по-друге, соціальний світ, з його нормами і оцінками і, нарешті, суб'єктивний світ, тобто наші почуття, надії і т.д.» [259].

Отже, мешканцями надсоціального рівня є сенси або продукти, що містять логічні зв'язки. Об'єкти третього світу – це не лише актуальна даність, але і потенціал розвитку світової спільноти.[384]. У К. Поппера мешканцями третього (лінгвістичного) світу теж виступають продукти логіки. «З нашими теоріями, – пише К. Поппер, – відбувається те ж, що і з нашими дітьми: вони мають схильність ставати значною мірою незалежними від своїх батьків. З нашими теоріями може статися те ж, що і з нашими дітьми: ми можемо придбати від них більшу кількість знання, чим спочатку вклали в них» [384].

Для нас тут важливою є думка соціологічної науки з приводу третьої природи управління. Суспільство удосталось створює організації в якості засобу рішення своїх завдань, і число організацій в суспільстві постійно росте. Організація охоплює і раніше неорганізовані сфери суспільства (дозвілля).

В той же час при усіх своїх перевагах організації мають певну обмеженість, а саме – частковістю вирішуваних завдань, абсолютизацією власних цілей. Для подолання небезпеки «розходження» цілей створюється надорганізації, тобто, організації другого і більш високого рівнів, зайняті інтеграцією вже не лю-

дей, а самих організацій нижніх рівнів. Суспільство перетворюється на єдину і безперервну організаційну систему: там, де кінчається одна організація, починається друга. Володіння тим або іншим рівнем організаційного потенціалу стає важливим показником рівня розвитку суспільства.

Організаційні структури, норми, межі є важливими складовими середовища, що оточує сучасну людину і багато в чому визначає його життєдіяльність. Формалізовані організаційні відносини носять штучний характер, вони спеціально задаються, цілеспрямовано вводяться в соціальне середовище. Будучи безособовими і однозначними, вони мають відносну стабільність і самостійність в системі суспільних відносин. Відомо також, що організаційним формам притаманні визначені консервативність, довговічність, схильність спротиву змінам.

За визначенням А.І. Пригожина: «Організації — цілісні, самостійні світи. І усі вони об'єднуються в грандіозний світ організацій. Свого часу К. Маркс охарактеризував техніку як «другу природу», яку людство поставило між собою і доквіллям. Так само світ організацій можна визначити як особливу, «третю природу», породжену суспільними стосунками і займаючу в них специфічне місце. Воно порівнянне з місцем техніки в суспільстві і певною мірою також визначає його стан» [307].

Тепер стає ясно, що для того, щоб розкрити суть, зміст і форму управління як продукту надсоціального рівня руху універсуму, мало освоїти свідомість людини, ще треба виділити і дослідити її специфічний сегмент – «організаційну свідомість», оскільки саме вона має утримувати алгоритми організаційних процесів і їх продукти – моделі розвитку, упорядкування, спонукання до дії та ін.

Тому не виключно, що вслід за матеріальною, грошовою, мовною і інформаційною єдністю світу глобалізація приведе нас до організаційної єдності його структури. Бо тоді звідси виходять однакові форми соціальної взаємодії у різних народів і в різні історичні періоди їх життя? Їх видозмінює, як правило, ускладнює і інтелектуалізує лише сама людина. Проте він не може тут допустити свавілля. Її діяльність спрямовується динамічною функцією електромагнітного поля Землі. Це царство науки фізики, тому їй і карти в руки для пояснення цього аспекту саморозгор-

тання соціального світу і формування його організаційної матриці.

Усе це вказує на існування деякій третій реальності, про яку ми сьогодні намагаємося не говорити, оскільки потрібно визнати існування або Бога, або третього світу, в якому царює електромагнітна природа або, взагалі, логічна форма. До цього для опису процесів цього вищого рівня ми застосовуємо категорію «сенси» з Семантичного Всесвіту, хоча психологи вважають за краще працювати з поняттям «ідеальна форма», соціологи – з поняттям «ідеал», філософи – з Абсолютом. Усе це вказує на те, що потрібно шукати вихід на вищий рівень, який явно бере участь в процесах макрорівня у вигляді регулятора або управління, якщо це відбувається за участю людини.

Але що вже можна з великою мірою достовірності стверджувати, так це те, що в даному випадку ми маємо справу із специфічною природою – логічною. Це вона, третя природа «зриває» з білково – нуклеїнового субстрату свідомість особистості, віртуалізує її і людина починає «жити» у третьому світі.

На цьому рівні виникають оригінальні стосунки і об'єкти, що отримали у науковому світі найменування «квазі відношення» і «квазіоб'єкти». «Сучасного соціального філософа, цікавлять не стільки самі економічні стосунки, в яких опиняється людина, а – дія їх «образу», моделі цих стосунків на економічну поведінку суб'єкта – те, що і мається на увазі під поняттям «квазіоб'єкт» і «квазіоб'єктне відношення». Тому, якщо і допустиме моделювання «соціального організму» як перетини маси впорядкованих «об'єктивних» соціальних зв'язків по вертикалі і горизонталі, то цю схему необхідно доповнити стосунками «квазіоб'єктивними»: між обміном товарів і людською раціоналізацією цього процесу, між реальним виконанням влади і раціоналізацією її, між людською поведінкою і його мотивацією» [316].

Далеко не випадковим тут є питання про форму руху універсуму. Ми вважаємо, що універсум соціальну форму руху змінює на енергетичну. Енергетична форма руху універсуму, органічно впливає з соціальної його фази, є як би закономірне її продовження. Управління завжди насичене енергетикою. Кволе управління успішним не буває.

При цьому спільність структур другої і третьої природи виникає на основі того, що в процесі універсальної взаємодії необхідно здійснюється і процес взаємновідображення, результатом якого є встановлення структурної відповідності між системами. Вона виникає тому, що відображення є основою, на якій виникають процеси саморегуляції і перетворення інформації як універсальний спосіб взаємозв'язку різних за походженням підсистем універсуму.

Відбиваюча система за допомогою інформаційних процесів впливає на системи, що оточують її, викликаючи в них певні структурні зміни, тобто управляє ними. Ці системи, керовані і відбиваючі, у свою чергу, посиляють інформацію іншим системам і тим самим стають керівниками по відношенню до них. Звідси виникає об'єктивність третьої природи, а ми цим аргументом пояснюємо наявність примарної «невідомої руки», що керує світом.

Аналіз показує, що саморозгортання соціуму як високодинамічний, спонтанно протікаючий процес зароджується в голові окремої людини, складаючи те, що ми назвали творчим хаосом, потім рух переміщається в ціннісно-смыслову площину, породжуючи творче середовище, як поле майбутнього розвитку соціального світу, що відрізняється надзвичайним багатством можливих варіантів свого подальшого протікання і, нарешті, досягає умиротвореності в ноосфері, застигаючи в *распредмеченої* формі – колективному (корпоративному, етнічному, національному, планетарному) ціннісно-смысловому полі.

Тут ми підійшли до розуміння того, що саморозгортання соціального світу в площинах властивих біологічній людині неможливо через те, що субстанція соціальності вимагає зовсім іншої топології. У межах людини вона може перебувати тільки у формі потенційного соціального світу. Коли, з будь-яких причин, субстанція соціального світу, рівномірно розподілена між його агентами, виявляється поза колективним енергетичним полем, то перше, що вона робить із залізною необхідністю, так це повертається в стан первородного хаосу, що супроводжується інтенсивним «бродінням умів».

Отже, соціальний світ, будучи продуктом саморуку людської особистості, не наслідуює координати свого джерела, а розгор-

тається в абсолютно іншій площині, не співпадаючій з координатами фізичного тіла і осями духовного компонента структури людини. Іншими словами, планетарний соціальний організм вимушений мати свою, тобто перетворену і виділену з першої природи топологію або специфічну площину самоздійснення усіх своїх процесів, у тому числі й управління.

Управління відрізняється від регуляційного процесу тим, що періодично і штучно ставить перед системою усе нові і нові цілі. Система, реалізуючи ці цілі, таким шляхом розвивається. Саморегуляція ж соціуму безособова і тому вона для спрацювання чекає природного наростання напруженості енерго-сміслових полів і тоді тільки спрацьовує. Управління, навпаки, шляхом цілепокладання і організаційної роботи органу управління, може не тільки прискорювати його рух, але має спроможність його й гальмувати, тобто планомірно впливати на нього.

Тож, зняття напруги або протиріччя між метою і його практичним станом наштовхує нас на висновок про те, що постійне знаходження соціальної системи в стані двоїстості є: по-перше, її нормальний стан, оскільки без цього не було б розвитку соціальної цілісності; по-друге, життя особистості і будь-якої соціальної структури, і навіть всього соціального світу, протікає в координатах «слово і справа», «теорія і практика», тому що «в основі функціонування будь-яких форм психічної активності лежить робота комплексу саморегуляційного, в якому об'єднується спонукальний і виконавчий компоненти» [334].

Останнє положення підкріплюється ще і функціонуванням механізму самореалізації людської особистості, який діє в двох площинах: вертикальною, в якій завершальним кроком є самовизначення як рух теоретичного компонента людини, і горизонтальною, в якій знаходить завершеність рух самоактуалізації фізичного тіла людини. Це є теорія і практика.

Нагадаємо, що Г. Гегель розглядав пізнання і практику як дві сторони діяльності ідеї. «З одного боку, розум прагне зняти однобічність суб'єктивності за допомогою прийняття (*der Aufnahme*) суцього світу в себе, в суб'єктивне представлення і мислення і наповнити, таким чином, абстрактну упевненість в собі цією істиною, що визнається, об'єктивністю як змістом; і, навпаки, розум прагне зняти однобічність об'єктивного світу,

який, отже, в протилежність першому відношенню розуму до світу признається тут лише видимістю, зборами випадковостей і нікчемних в собі образів, прагне до того, щоб визначити цей об'єктивний світ за допомогою внутрішнього змісту суб'єктивного, який тут визнається істинно сушою об'єктивністю. Перше прагнення є прагнення знання до істини, пізнання як таке – теоретична діяльність ідеї; друге прагнення є прагнення добра до свого здійснення воля, практична діяльність» [96].

Таким чином, ми достатньо детально охарактеризували простір, у якому виникає і формується явище соціального управління на основі саморозгортання організаційного потенціалу особистості, яка, вступаючи у організаційну взаємодію з іншими людьми, значно нарощує свій цілеспрямований вплив на процеси соціального розвитку. З винаходом і утворенням спеціалізованих структур – соціальних організацій, що спеціалізуються на управлінні, найпотужніша з яких є, звісно, держава, вона взагалі усе бере під свій контроль. За таких умов вона бюрократизується і стає тоталітарною.

Для обмеження її «апетитів» на протирусі виникає система інших структур, що організують соціальний контроль за діяльністю органів управління держави. Таким чином, виникає система управління, що балансується і далі починає розвиватись, в ідеальному варіанті, на основі дотримання законів логіки і економії часу. Оскільки логіка предмет філософії, то і вимога давніх греків привести до влади філософів, або людей що вивчають і шанують філософію, як науку і мистецтво, є цілком слушною пропозицією.

У якості висновку з вищевикладеного слід у єдності «теорії і практики», «слова і діла», ми вбачаємо квінтесенцію нової суспільної соціальності. Тому можна визнавати теоретично доведеним те, що соціальний світ розгортається в системі координат «теоретичн» – «практичне». Це дуже важливе виведення для розуміння алгоритмів соціального руху і соціального управління взагалі.

При цьому «теоретичне» містить усе багатство свого духовного джерела – розуму людини, а «практичне» – усе його багатство як практичного діяча, що має фізичну силу, що функціонує в площині «потреба – дія». Отже, ціннісно-смыслову площину можна представити як теоретичну компоненту або потенційний

соціальний світ, а потребнісно-утилітарну площину або актуалізований соціальний світ може замінити те, що прийнято називати практикою. Звідси прямо випливає значення єдності теорії і практики для життя людини в суспільстві.

Розуміння теорії і практики як основних координат, в яких реалізується соціальне життя, є найважливішим чинником для розуміння і пояснення причин кризи соціальних систем взагалі і СРСР, зокрема. Особливих доказів те, що в колишньому СРСР існував розрив між словом і справою, не потрібно. Це було видно і за якістю п'ятирічного планування, і по рівню виконання постанов партії і рішень уряду, що приймаються, і по «дутій» звітності, і, нарешті, по культивуванню в суспільстві подвійної моралі.

До речі, два роди причинності пояснюються дуалізмом основи Всесвіту і діють в двох вищеназваних площинах, накладаючись і активізуючи один одного, але ніколи не заміщають один іншого повністю, а лише стримують або, навпаки, спонукають свою протилежність до активності. Наявністю двох площин пояснюється і розрив в швидкості саморозгортання суспільних процесів, щільність зв'язків між окремими з них, правизна і лівизна в архітектоніці соціальних структур і багато що інше.

Але наведене вище пояснення простору саморозгортання соціального світу призводить до розуміння формування його основного протиріччя, тобто причини, спонукаючої його знаходитися увесь час в стані напруги і готовності здійснювати нескінченний рух. Це розрив між життям окремої людини і життям колективного суб'єкта або роду. Це протиріччя визріло в надрах біологічної форми руху і без неї не може існувати, а вирішення своє знаходить в соціальній формі руху універсуму. Іншими словами, поділ на індивідуальне і колективне є невичерпним джерелом саморуху соціального світу.

Важливою характеристикою соціального світу є простір і час. Але аналіз показує, що тут також неможливо, наприклад, судити про процеси і субстрат соціального світу, виходячи з аналогій фізичного світу, хоча зазвичай дослідники прагнуть розглянути його саме в координатах фізичного простору і часу. Вони поступають так, як би не помічаючи попередження деяких учених про те, що ці категорії, принаймні в тому значенні, в якому вони застосовуються для першої природи, тут не годяться. Тут

досить вказати на відмінності між геометричним і соціальним простором, відбиті в роботі П.О. Сорокіна [349].

При саморозгортанні соціального життя в горизонтальній площині, тобто в координатах «потреба – дія», природно, можна користуватися просторово-часовими одиницями виміру протікаючих процесів. Але тут потрібно постійно пам'ятати про те, що у соціальному світі ми маємо справу з якісно новими властивостями простору і часу, які проявляються не матеріально, а енергетично.

В.І. Вернадський стверджував, що ми маємо справу усередині соціальних систем з простором, що не відповідає простору Евкліда, а що відповідає одній з форм простору Римана [77]. У 1933 році радянський фізик професор Фрідман теоретично показав, що побудови А. Ейнштейна допускають різкі зміни суті розуміння простору, його пульсацію, тобто іншими словами, що соціальний простір закономірно може стискатися і розширюватися.

Про «дивацтва» соціального простору нас попереджав і В.І. Вернадський, який писав: «Серед нових загальних понять, викликаних фактом описового природознавства повинні повернути до себе увагу, мені здається, особливо два: по-перше, стан простору і по-друге, правизна і лівизна. Вони тісно пов'язані, основним з них є стан простору» [77]. Це означає, що система соціального управління як частина цього простору також має пульсувати. Пульсація організаційного простору, визначається, на нашу думку, так званім циклом прийняття управлінських рішень.

При розгляді цього аспекту необхідно бачити, що сучасні соціальні системи мають специфічні просторово-часові характеристики. При цьому, як правильно підкреслює В.М. Костюк, їх інформаційний простір іноді далеко виходить за міждержавні межі. Якщо на першій стадії розвитку інформаційного суспільства виникають національні інформаційні простори, то поступово вони інтегруються в єдиний світовий інформаційний простір, в якому уся відкрита інформація циркулює вільно. Інформаційна єдність планетарного співтовариства не за горами.

Пояснення цієї тенденції очевидне: тільки у разі всеосяжності і відсутності перешкод для переміщення інформації, інформа-

ційний простір може повністю реалізувати свої приховані можливості. В.М. Костюк цілком справедливо, на нашу думку, вважає, що «інформаційний простір де факто є підпростором соціального простору і не може бути зрозуміле без урахування характеристик останнього» [190].

Ми тут більше скажемо, управління як соціальний феномен, що охоплює першу, другу і третю природу і «працює» на інформаційному потоці, топологічно знаходиться саме у цьому підпросторі соціального простору. Це ми можемо пояснити наявністю специфічної управлінської інформації, що має два різновиди: директивну і звітну. До того ж вона обслуговує або стало функціонує у просторі біологічних, соціальних і власне управлінських структурах.

Рухаючись раніше заявленим дедуктивним шляхом у вивченні управління соціальними системами ми далі маємо розглянути таку важливу характеристику як темпоральність або часовий вимір і висвітлити його роль у становленні управління соціальними системами.

У кінці ХХ століття стало ясне, наприклад, що в термодинаміці дисипативних структур час перестає бути простим параметром, а виявляється поняттям, що виражає темп і спрямованість подій [122]. Дуже цікаві судження про час в людському вимірі приводять В.В. Налімов і Ж.О. Дрогаліна в праці «Реальность нереального» [266]. Він дуже індивідуалізований і сильно відрізняється від астрономічного часу [395]. При цьому відмінність фізичного часу від соціального полягає в тому, що, як вказував В.І. Вернадський, «зараз вимір часу в найбільш глибокій і точній своїй частині — засновано не на русі, а на зміні властивостей тіла або явища» [77].

Тут також необхідно мати на увазі і концепцію радянського астрофізика М.А. Козирєва про те, що в цьому стані починають проявлятися нові властивості космічного середовища, де час стає матеріальною силою (енергетичні потоки часу), організм сприймає потоки часу, величину їх щільності, специфіку організації. Виникає так званий «стан Козирєва» [432]. Воно і є вираженням слабких інтелектуальних зв'язків і взаємодій.

Має місце також якісна відмінність між короткими і довгими інтервалами соціального часу. Поведінка індивідуумів, груп,

держави і суспільства може значно розрізнятися в короткий і довгий час. Підсумовуючи усе це, В.М. Костюк справедливо вносить пропозицію про те, що «існують вагомні підстави на користь того, щоб розглядати просторові, інформаційні і тимчасові позиції соціальних суб'єктів спільно у рамках єдиного соціоінформаційного простору – часу, або СІПЧ» [190]. До цього нас підштовхують і властивості механізмів входження людини і суспільства один в одного – хронотопи.

Аналіз простору і часу в якості СІПЧ особливо важливий для інформаційної стадії розвитку соціальних систем, коли вони відкриваються один одному в ході створення континентальних і міжконтинентальних соціальних структур. В цьому випадку інформація стає основним соціально-економічним ресурсом або чинником розвитку.

Тепер можна розглянути сам спосіб, яким здійснюється те, що прийнято називати соціальним життям і визначити, яка в нім роль управління. Суть саморуху соціального світу або соціальне життя перебуває в процесі глобального метаболізму процесами, що об'єктивувалися, і продуктами.

У соціальному метаболізмі варто виділяти два підпроцеси: товарний і інформаційний обмін. Перший має місце у горизонтальній площині. Це – праця і *спілкування*, які включають людину в виробництво матеріального і духовного призначення. Другий – відбувається у вертикальній площині – *відображення, яке забезпечує трансформацію універсуму від нижчої форми до власне космічної і другої, – управління, яке забезпечує перехід від вищої або космічної форми до нижчої*. В сукупності вони є елементом саморегуляції соціального світу.

При порівнянні цих двох метаболічних потоків між собою, виявляється, що провідну роль грає обмін, що протікає у вертикальній площині. Особливо актуальним, виявляється, може бути прочитання через цю установку робіт М.О. Бердяєва, який, зокрема, писав: «З незвичайною гостротою стоїть переді мною питання, чи достовірно реальний, чи первинний цей пропавший світ, в якому вічно торжествує зло і посилаються людям непомірні страждання? ... Ніякі танки і руйнівні бомбардування не могли переконати мене в глибокій, первинній і останній реальності того, що відбувається у світі. Для мене це лише символи іншого ...

Для мене характерне сильне почуття, що цим примусово цим світом не вичерпується реальність ... що ми оточені таємницею, ... Наш світ, яким для занадто багатьох вичерпується реальність, мені уявляється похідним» [25].

Ідея соціального метаболізму на основі інформаційного і товарного обміну є надзвичайно продуктивною для вивчення атрибутивних характеристик соціального управління. Для цього в подальшому аналізі потрібно вичленяти і окремо оцінювати місце і роль кожного з наступних чотирьох специфічних взаємодій: а) відображення як обміну між людьми і колективами, етносами продуктами свідомості; б) праці як обміну структурною інформацією (продуктами); в) спілкування як обміну інформацією в процесі духовного виробництва; г) управління як специфічного обміну управлінською інформацією в процесі організації соціального процесу.

Це означає, що в соціальних системах повинні існувати два своєрідних кругообігу обміну. Один з них заснований на кругообігу речовини, що об'єктивувалася, – це швидше за все, товарний обмін, а інший – інформаційний – це обмін знаннями. Функціонуючи разом, вони забезпечують морфогенез, функціонування і розвиток соціального тіла. Останній висновок для нас надзвичайно важливий, оскільки він спрямовує наш пошук у бік морфологічних і функціональних характеристик управління соціальними системами.

Першопричиною активності людини у горизонті розбудови соціального управління є потреба задовольнити свої природні потреби. Агресивність по відношенню до зовнішнього середовища є другою причиною активності людини.

Джерело енергії соціального управління є комбінованим і тому практично необмеженим. Воно живиться з двох джерел: внутрішнього і зовнішніх, яких може бути необмежена кількість. Тут треба дещо пояснити. Першоджерелом, що гарантувало соціальному управлінню, як різновиду діяльності *Homo sapiens*, стабільність і часову перспективу – це внутрішня енергія біологічної людини.

Постає закономірне питання про те, звідки соціальна система, перебуваючи у режимі гомеорезу, бере вільну енергію і для якої роботи її використовує? Відповідь на першу частину питання

ми знаходимо у працях В.П. Беха, а саме у монографії «Генезис соціального організму країни». Цей дослідник пише: «Якісна вузлуватість» універсуму ... точно визначена, як ми тепер вже розуміємо, терміном «життєдіяльність», у даному випадку людського організму. При цьому інгредієнт «життя»... відбиває взаємодію матеріального і духовного, а «діяльність» відбиває продукування вільної енергії, здатної здійснювати роботу по формуванню соціального середовища» [27].

У іншому місці він дає філософське визначення категорії «інтелектуальне», визначаючи її сутність «як засіб виробництва вільної енергії, здатної чинити роботу поза людським організмом. При цьому людський організм стає знаряддям виробництва соціального світу, що засновується на інтелектуальній енергії» [27].

Далі він зазначає, що «вільна енергія, яка викидається людством у космічне середовище, при досягненні критичних розмірів, що зумовлюються силами зовнішнього стиснення, в умовах Землі породжує якісно нову форму загальнопланетарного життя, яку слід називати соціальною. Остання є продукт інтеграції індивідуальних полів, що пульсують» [27].

Е.С. Бауер назвав цю енергію «структурною енергією» [22]. На його думку «в живих системах всяка робота усередині них або спрямована проти їх зміни може вироблятися тільки за рахунок структурної енергії, тобто системними силами» [22]. Для підтримки нерівноважного, збудженого стану працездатних структурних елементів живої системи усі вони мають бути настільки взаємозалежними, що жива система може розглядатися як багаторівнева когерентна система.

«Структурна енергія» відповідно до того визначення, що наведено вище, а також спосіб її використання принципово відрізняються від тих, що характерні для неживої природи, точніше – техносфери. Джерела енергії для виконання роботи машинами і неживими природними системами (наприклад, водоспад) лежать поза ними, а самі вони служать пасивними трансформаторами її в зовнішню роботу. Навпаки, живі системи завдяки нерівноважному стану своїх структур самі є джерелами енергії, яку вони використовують тільки для збереження цього стану.

Тож, у ході подальшого дослідження нам треба з'ясувати саме за допомогою філософії управління, звідки системи беруть

енергію для управління і розвитку, і проникнути у таємницю структурної енергії, що притаманна біологічним системам і знайти їх модифікацію у надрах управління технічними системами. Постає проблема розкодувати енергетичні джерела бунту технічних систем, якими ізобілує фантастика і відповідний кіножанр.

Ось як сучасна біологічна наука подає енергетичний потенціал людини. Відомий біолог Е.С. Бауер основну відмінність живого і неживого бачив в стійкій неврівноважності живих систем: «..тільки живі системи ніколи не бувають у стані рівноваги і виконують за рахунок своєї вільної енергії постійно роботу проти рівноваги, що вимагають закони фізики і хімії при існуючих зовнішніх умовах. Ми позначимо цей принцип як «принцип стійкої неврівноваженості живих систем. Ми не знаємо жодної неживої системи, у якої неврівноважений стан мав би ознаки стійкості» [22]. І далі: «...структури живих систем не є рівноважними... отже, для збереження їх, тобто, умов системи, необхідно постійно поновлювати, тобто, постійно витратити роботу» [22].

У зв'язку з визначенням самоорганізації як вищої форми самозбереження живого представляють інтерес наступні розмежування саморегуляції і самоорганізації, запропоновані В.Г. Пушкінін: «У еволюції біосистем доцільно розрізняти принаймні два рівні пристосування до середовища – саморегуляцію і самоорганізацію. Для підтримки рівноваги з середовищем (що є найбільш поширеною і надійною формою пристосування) досить гомеостатичних механізмів, які вводять різного роду відхилення в нормальне русло. У більш загальному плані цей рівень пристосування можна назвати рівнем саморегуляції. На цьому рівні пристосування забезпечується стабілізацією істотних змінних.

На більш високому рівні пристосування до середовища — рівні самоорганізації – система не стільки стабілізується, скільки саморозвивається. Точніше кажучи, в системах, що саморозвиваються, саморегуляція підкорена чинникам самоорганізації, що є найбільш складною формою відношення до середовища, коли система, витягаючи необхідне з оточення (енергію, інформацію і т. д.), дістає можливість виділитися з середовища і протиставити себе оточенню» [315].

Що стосується співвідношення понять збереження і стійкості, то вони багато в чому тотожні. Тому цілком правомірне ви-

значення одного через інше. «Стійкість живих систем в широкому сенсі, – пише П.А. Водоп'янов, – є не що інше, як притаманна ним здатність до збереження основних атрибутивних функцій життєдіяльності, здатність відтворювати життєвий процес з покоління в покоління» [82]. В той же час між ними існують і відмінності. Збереження «за своїм змістом є більш широким поняттям, ніж стійкість. Однак на відміну від збереження стійкість носить активний характер, тобто висловлює момент спротиву, що здійснює дана система по відношенню до зовнішнього впливу» [82].

Гомеорез як явище неможливо досягнути без уточнення сутності явища живого. Тут ми маємо виходити з трьох вимог до живого, які сформульовані Е.С. Багером [22]. На думку цього дослідника, перша вимога до живих систем полягала в тому, що живі системи при незмінному довкіллі не повинні знаходитися в рівновазі, але повинні мати різниці потенціалу, які вирівнюються без зовнішнього сприяння, тобто вони мають бути здатними виконувати роботу.

Друга умова вимагала, що б при якій-небудь дії ззовні, отже, при якій-небудь зміні стану довкілля система повинна виконати роботу, яка впливала б на зміни стану, викликані цією зовнішньою дією, і змінювала б їх.

Третя вимога говорить: робота живих систем при всякому довкіллі спрямована проти рівноваги, яка повинна була б наступити при цьому довкіллі при цьому первинному стані системи. Слід відмітити, що ця вимога, як і інші дві, жодним чином не суперечить законам фізики, особливо термодинаміки.

Щодо визначення сутності живих систем цей дослідник пише: «Ми стверджуємо, що матеріальні системи, позначені нами як живі, і в цьому відношенні мають характерну властивість – стійку нерівновагу, і ми називаємо живими тільки такі системи, які цю властивість мають».

Цю властивість ми сформулюємо таким чином: щоб позначити систему живою, ми вимагаємо від неї, щоб вона витрачала свою працездатність, тобто свою вільну енергію, яку вона має при незміненому довкіллі, завжди на таку роботу, яка приводить при цьому довкіллі до змін в умовах системи, що підвищують її працездатність.

Інакше кажучи, в системі повинні існувати пристосування (властивості – авт.), сприяючі тому, щоб працездатність системи і при незмінному довкіллі завжди витрачалася на такі роботи, які підвищують працездатність самої системи. Коротше, працездатність має бути використана в інтересах власної працездатності.

Оскільки система тільки тоді буває працездатною, коли вона не знаходиться в рівновазі, оскільки при рівновазі в ній не може відбуватися без зовнішнього сприяння за незмінених зовнішніх умов ніяких змін, то ми можемо формулювати нашу вимогу ще і таким чином: в живих системах мають завжди бути пристосування (властивості – авт.), які перетворюють працездатність системи при незміненому довкіллі в роботу проти рівноваги, яка наступила б при цьому довкіллі і при цьому стані системи.

Цим ми поставили умову і відносно роду і напряму роботи, яка має бути використана при незміненому довкіллі. При зовнішніх діях, тобто при змінах стану довкілля, ми знаходимо обов'язковим в нашій другій вимозі, щоб система виконала роботу, що змінює ефект зовнішньої дії. Для даного випадку відносно роду і напряму роботи ми ставимо таку ж вимогу. Тут ми повинні згадати, що цю вимогу ми ставили не безумовно при всякій зовнішній дії, а вимагали лише, щоб такі роботи, що змінюють ефект зовнішньої дії, взагалі відбувались.

Тоді наша третя вимога для того випадку виразиться таким чином: якщо відбувається зовнішній вплив на живу систему і остання виконує роботу, що впливає на очікуваний від цієї дії і від первинною стани системи ефект, то робота системи полягає в такій зміні ефекту, в результаті якої при цій зовнішній дії, при зміненому довкіллі працездатність системи підвищилася, або, іншими словами, у разі, якщо система при зовнішній дії виконує роботу, то ця робота спрямована проти рівноваги, яка наступила б при зміненому довкіллі і первинному стані системи» [22].

Позитивний зворотний зв'язок репрезентує на поверхні життя у сфері соціального менеджменту діяльність принципу стійкої невірноваженості. Цей висновок ми робимо на основі всезагального закону біології, який свідчить, що: «усе і тільки живі системи ніколи не бувають в рівновазі і виконують за рахунок своєї вільної енергії постійно роботу проти рівноваги, потрібної законами фізики і хімії за існуючих зовнішніх умов» [22].

Визнавши цей закон, як дійсний, ми можемо застосовувати тоді у всякому окремому випадку, тобто при всякому життєвому явищі всякої живої істоти, у тому числі й до соціальних систем, причому, виходячи з його правильності, можемо вказувати, що дане життєве явище представляє фактично спеціальний випадок цього закону і не суперечить йому. Подібний загальний закон, оскільки він правильний і веде у всякому окремому випадку до вірних ув'язнень, фактів, що не суперечать, і ставиться тому завжди в главу всякого дослідження, називається принципом. Так, наприклад, говорять «принцип Д'Аламбера», «принцип Гамільтона», «принцип інерції» і ін. в механіці, «принцип збереження енергії» в термодинаміці і т.д.

Пасіонарність, за Л. Гумільовим, також дає уявлення про канали генерації енергії, що рухають світовою спільнотою. Жива речовина, а тим більш, розумна, вступаючи в контакт із зовнішнім, а точніше космічним середовищем, може одержувати з нього різноманітні продукти, серед яких, в першу чергу, слід назвати пронизуючий потік протонів – основного «будівельного» матеріалу Всесвіту. Воно стає активним, збирає і розподіляє в біосфері отриману в формі випромінювання енергію, перетворюючи її кінець кінцем у земному середовищі у *вільну енергію*, здатну виробляти роботу. Це означає, що ми знайшли умови, при яких розумна жива речовина може створювати соціальний світ [204].

Тут є резон більш уважно придивитись до ідей східної філософії, і зокрема, до даосизму. Ще Лао-цзи виступив, як відомо, з космологічною теорією, згідно з якою з «Дао» народжуються «чи» (енергії), після цього «форма», «речовини» і далі з'являються «всі речі» [398]. Такий підхід притаманний сучасній фізиці, в якій енергія може передувати речовині [313]. Соціальний світ, як бачимо, тут не виняток.

З іншого боку, жива речовина перебуває в полі фотонного випромінювання, що теж діє на неї. При цьому число фотонів у Всесвіті в 10^9 або навіть 10^{10} мірі перевищує число протонів [151].

Це означає, що людина, вступаючи в контакт із зовнішнім середовищем, фільтрує космічні потоки речовини – енергії – інформації, як медуза фільтрує морську воду, вилучаючи з неї не-

обхідне для себе, і тим самим робить корисну роботу по очистці моря.

Оригінальні і самі процеси засвоєння розумною живою речовиною зовнішнього матеріалу і творення з нього соціального світу. Так, наприклад, засвоєння потоку протонів відбувається у формі збудження в людському організмі того ж самого змісту, який присутній в об'єктивній формі універсуму. «Та обставина, що замість впливу зовнішніх причин ми знайшли для організму визначення збудження зовнішніми потенціями, – писав Г. Гегель, складає важливий крок на шляху до істинного уявлення організму» [97].

У фізичному плані взаємодія виглядає як свого роду «резонанс» коливання внутрішнього силового поля окремої людини і коливання зовнішнього енергоінформаційного поля соціальної спільності – групи, колективу, етносу, народу, нарешті, людства. Механізм самозбудження енергетичної взаємодії окремої людини і соціальної групи отримав найменування «пасіонарність». Він детально описаний Л. Гумільовим, зрозуміло, на основі творчого застосування останнім теорії поля Гурвича щодо явища етногенезу [114].

При цьому важливо пам'ятати про те, що вся генетична інформація біосистеми зосереджена в макромолекулярній упаковці, а вилучення потрібної інформації, її структурування в послідовності обмінних процесів визначається динамічною функцією поля. Весь об'єм хімічних перетворень в клітині, який дорівнює 10^{11} - 10^{12} актів реакцій на секунду, регулюється функцією, що спрямовує поля клітини і реалізується хімічними ланцюговими реакціями [151].

При цьому з наведеної вище моделі саморозгортання універсуму за рівнями стає зрозумілим, що при імпульсі з боку космічної свідомості макрорівень збагачується, а при імпульсі в бік підвалин космічної свідомості, навпаки, макрорівень збагачує своїм змістом Всесвіт.

Зовнішні джерела енергії людина створила штучно, з метою посилити свою агресію, спрямовану на оволодіння зовнішнім середовищем, як тим, що належить сусідам і тоді вона побудувала атомну енергетику, розв'язала протягом своєї історії понад 2000 воєн.

Прогресивна еволюція з природною селекцією можлива тільки як саморозвиток континуальної самоорганізації індивідуальних систем, – відмічає Ж. Бодрійяр у творі «В тіні мовчазної більшості, чи кінець соціального» [54]. Негативна еволюція пов'язана з появою на історичній авансцені маси, соціальна енергія якої вже згасла, яка перестала бути соціальною енергією і знаходиться у тіні мовчазної більшості», – далі відмічає Ж. Бодрійяр [54].

Є ще надія на те, що людина освоїть фотосинтез і сонячну енергію і енергію зірок і стане володарем космічного середовища. «Сенс, закладений в мету, – ось що тільки може обмежити і обмежує діяльність людини на практиці, – зазначає В.П. Бех у праці «Философия социального мира». Причому тут він не може вийти за межі розвитку свого біологічного організму. Це означає, що, у міру біологічного дозрівання йому будуть доступні інші сенси, простори і світи. Це обов'язково проявиться на практиці постановкою нових, раніше недоступних йому цілей в практичній діяльності, наприклад, вільне переміщення по Космосу» [36].

Причинність у сфері управління соціальними процесами є предметом особливої нашої уваги, оскільки саме вона визначає характер породження, становлення, функціонування і розвитку феномена шляхом інноваційних змін. Саме тут у ході організаційної діяльності ціннісний і смисловий компоненти стають одночасно безпосередніми і опосередкованими підставами, що відображають причинний і наслідковий зв'язок. Під *причинністю* у цьому випадку розуміється відношення необхідного «породження», «виклику» та інші зміни деякого об'єкта в результаті матеріального впливу на нього іншого об'єкта [61].

Залежно від того, яка з двох видів детермінант ціннісно-смислової детермінації – цінність чи смисл, виступає у якості збудника процесу, її вважають причиною, а інша виступає наслідком. У цьому випадку ми маємо причинно-наслідкову або наслідково-причинну картину або класифікацію соціальних явищ [324].

Ціннісно-смисловий конструкт зумовлює використання щонайменше двох видів причинності, а саме телеологічної й каузально-механічної. Яка з них буде домінувати у конкретному

випадку, залежить від орієнтації людини, що культивує управлінську практику. Якщо домінуватиме смислова детермінація / регуляція, то ми маємо справу з телеологічною причинністю. Це означає, що діє **телеологічний** принцип, тобто мета визначає розвиток соціальної системи. Цільовий підхід прийшов на зміну рефлексивній поведінці людини. Як писав Л. Фейєрбах, «взагалі, людина є істотою, що діє згідно з відомими цілями; вона нічого не робить без мети» [324].

Ще І. Кант писав про те, що телеологія – «...не більше ніж регуляторний принцип розуму, що має на меті привести до вищої систематичної єдності при посередництві ідеї доцільної каузальності вищої причини світу, так нібито вона як вища мисляча істота була причиною всього, згідно з наймудрішим задумом» [156]. При цьому визначення телеології І. Канта можна співвіднести як з причинністю, що панує на мегарівні, так і з її проявом на макрорівні.

У «Науці логіки» Гегель розглядає телеологію в єдності трьох моментів: суб'єктивної мети, засобу й виконаної мети. Рух мети від суб'єктивного поняття до реалізації в зовнішньому світі є вирішенням суперечності між суб'єктивним та об'єктивним. Активною стороною, що забезпечує хід вирішення суперечності, виступає мета – «суб'єктивне поняття як істотне прагнення й спонука до зовнішнього самопокладання»[93]. Мета є не просто суб'єктивним образом бажаного майбутнього, вона «є всередині самої себе спонукою до своєї реалізації» [93].

Ми схильні до того, що принцип телеології слід відносити до макрорівня, якщо мова йде про конкретну мету діяльності людини. У той же час його можна розглядати і як принцип, що діє на мегарівні, якщо мова йде про ідеал або ідею взагалі як спонукальний чинник поведінки людини. Але доведеним є той факт, що мета в життєдіяльності соціальних систем відіграє роль атратора розвитку й активізує всі без винятку процеси, оскільки при наявності мети в соціальній системі з'являється *ефект подвійного існування*.

Суть його полягає в тому, що система знаходиться в стані структурної напруги, викликаній протиріччям, що виникло між її реальним станом і тим станом, до якого вона має бути переведена в майбутньому, і який визначається запропонованою метою. Але

соціальна система не може водночас знаходитися у двох вимірах, тобто мати значні відмінності між морфологічними параметрами й характеристиками функціонування. Система починає вирішувати завдання їхнього суміщення, виходячи з обраною нею мети. Намагаючись позбавитися від напруги, що виникає, система вимушена переходити зі стану наявного функціонування до фази еволюційного руху й набуття нового стану.

З огляду на прискорення всіх без винятку соціальних процесів вітчизняні дослідники виступають за реалізацію принципу «нової телеології» І. Пригожина [226]. Суть вказаного прискорення треба розуміти як становлення принципово нового етапу в тому розвитку всіх явищ реального світу, згідно з яким в історичній тенденції цього розвитку здійснюється створення складніше організованих відкритих систем. Тобто якщо в природі ця тенденція здійснюється шляхом стихійно діючих механізмів, а в людей, що жили в минулих епохах, крім того, також за допомогою їхнього інтуїтивного мислення та розкриття у свідомості (мові, релігійних вченнях, науці, філософії тощо) деяких окремих синергетичних механізмів цієї тенденції, то в нашу епоху виявилась явна недостатність цих форм.

Тому більшість синергетиків звертають основну увагу на необхідність переходу від пануючого сьогодні етапу розробки окремих проблем синергетики як «фрагментарних, локальних і непослідовних» до розробки системи синергетичної філософії та механізмів її впровадження в життя з метою вивчення причинних засад саморозгортання соціального світу. В.Лутай прямо вказує на необхідність використання принципу телеології в аналізі реформування освітніх систем як різновиду соціальних систем [226].

Якщо ж життєдіяльність соціальної системи визначається переважно гострими потребами її трудового колективу або недостатнім контролем над потребами і емоціями, то ми маємо справу з каузально-механічною причинністю. Актуалізація потреб на засадах каузально-механічної причинності призводить до формування цілей і завдань як засобу створення програми з їх задоволення та отримання результату, що забезпечує система саморегуляції.

Ступінь задоволення основних потреб є однією зі складових «змінної», котра визначає актуальну форму й структуру діяльності. Ця категорія є «специфічно людською формою активного ставлення до навколишнього світу, змістом якої є доцільні зміни й перетворення в інтересах людей» [387]. Вона містить у собі мету, засіб, результат та сам процес діяльності, в основі якої лежать дві протилежності – виробництво або освіта та життєва активність. Отже, в основі задоволення вітальних потреб лежать речовинно-енергетичні впливи, а соціальні потреби задовольняються на основі інформаційних впливів, що мають дещо іншу будову.

У каузально-орієнтованих людей смислова регуляція буде займати похідне положення, що супроводжуватиметься полізалежністю від обставин, фіксацією уваги на минулому і сьогоденні, реактивністю поведінки, навіть агресивністю. Там, де вона має місце, проявляються конфлікти, заздрість, помста та інші негативні явища.

Вільна причинність у сфері управління соціальними системами має необмежений простір для виявлення, оскільки доба інноваційного економічного розвитку вимагає від особистості креативності. До цього нас підштовхує зміна принципів розвитку: від принципу динамічної рівноваги до принципу сталої невірноваженості. Її прояв у цій сфері носить ситуативний характер і може бути як бажаним, у випадку коли пропонуються інновації, що сприяють подальшого розвитку світової спільноти, і може бути небажаним, скажімо, коли мова йде про строго регламентовані процеси, наприклад, навчання і виховання.

Подвійна оцінка вільної причинності впливає з подвійної ціннісно-смислової детермінації явища управління, що детермінується координатами площини у якому формується і функціонує управління. Про це ми вели розмову вище. У випадку активності ціннісної складової – вона не завжди є небажаною, а смислової, навпаки, очікувана. Розглянемо це більш уважно.

Вільна причинність, як писав І. Кант, «здатність мимоволі починати стан; отже, причинність свободи не підпорядкована за законом природи іншій причині, яка визначала б її в часі. Свобода в цьому значенні є чиста трансцендентальна ідея; вона, поперше, не містить в собі нічого запозиченого з досвіду, і, подруге, предмет її не може бути визначеним ні в якому досвіді,

оскільки загальний закон самої можливості всякого досвіду полягає в тому, що усе те, що відбувається, має причину, отже каузальна причина, яка сама відбувається або виникає, також повинна у свою чергу мати причину; завдяки цьому уся область досвіду, як би далеко вона не тягнулася, стає сукупністю однієї лише природи. Але оскільки цим шляхом не можна отримати абсолютну цілекупність умов в причинному зв'язку, то розум створює собі ідею спонтанності, здатної сама собою починати діяти без передуючої іншої причини, яка у свою чергу визначала б її до дії за законом причинного зв'язку» [156]

З сучасних дослідників І.З. Цехмістро, спираючись на роботи С. Біра, звертає увагу на те, що фізична причинність є найпростішою і найпримітивнішою формою зв'язку в системах і має дуже віддалене відношення до процесів саморегуляції в організмі і суспільстві. Він вводить в науку гіпотезу про те, що в основі розумових процесів в природному інтелекті лежать не причинні схеми, а імплікативні зв'язки і залежності. "Людина, що повністю віддалася своїй моральній меті і боргу, швидше розлучиться з життям, чим відмовиться від дій, імплікативних впливаючих зі змісту його мети і боргу, а значить – нерозривно пов'язаних з його свідомістю і самим його існуванням» [401], – пише І.З. Цехмістро.

Для нас це означає, що в обґрунтуванні причинності явищ в колективній свідомості потрібно виходити з того, що імплікативність індивідуальної свідомості різко підвищує міру невизначеності зародження і протікання соціальних процесів в соціумі.

Отже, у соціальному світі панує вільна причинність, яка здатна круто змінювати хід і спрямованість соціальних процесів. Звідси пояснюється специфіка соціального процесу, яка полягає в спонтанності виникнення і швидкоплинності протікання. Поява соціальної форми руху універсуму є не одномоментний акт, нехай навіть геніального творіння, а процес, який породжений і підтримується кожною окремою людиною, досягає стійкості і повноти прояву тільки при спільному функціонуванні великих груп людей, етносів.

При цьому постійне збільшення чисельності продуцентів інтелектуальної енергії, неухильне підвищення рівня їх природної зрілості, наростання міри їх індивідуальної і колективної актив-

ності, на думку дослідників цього явища, неминуче веде до ноосферного вибуху в майбутньому комплексі саморегуляції, в якому об'єднується спонукальний і виконавчий компоненти» [334].

Розглянемо варіант ціннісно-детермінованого процесу, наприклад, освіти, коли вільна причинність не завжди є бажаною, оскільки навчально-виховний процес – достатньо жорстко регламентована система. Вільна причинність виявляється, з одного боку, як незалежність людської волі від спонукання імпульсами чуттєвості, оскільки людині взагалі притаманна здатність довільно визначати себе не залежно від примусу з боку чуттєвих спонукань, які формуються динамічною функцією електромагнітного поля, а з іншого – між окремими особистостями як агентами результуючої соціальної взаємодії, якій притаманний більший ступінь свободи. На нашу думку, саме завдяки властивостям вільної причинності та нелокальному типу зв'язку можливо досягнути механізм дії інтуїції.

Парадоксальним тут є той момент, що вільну причинність необхідно прищеплювати випускнику будь-якого навчального закладу, оскільки вони мають діяти у інноваційному середовищі. Вивчення суперечностей і видів причинності, що діє у межах освітянської сфери, – це поле для майбутніх досліджень, оскільки ми все ж таки плекаємо надію на те, що з часом Україна набуде достатніх темпів соціально-економічного розвитку і політичної стабільності, і у нас з'явиться можливість творчо підходити до організації навчально-виховного процесу.

Отже, ми можемо зробити декілька важливих висновків з даного підрозділу, а саме: по-перше, ми переконались в тому, що соціальне тіло, а ширше соціальний організм, дійсно є диспозитивом, що може інтегрувати у цілісність управління технічними, біологічними і соціальними системами;

- по-друге, ми відтворили у ході аналізу генезис явища управління і формалізували незалежний від людини процес його породження, оскільки самоорганізаційні процеси є результатом саморуху універсуму по сходинкам власного саморозгортання і його атрибутивною властивістю;

- по-третє, ґрунтовно відтворили планетарні умови і чинники породження управління, подали головні характеристики

цього процесу, такі як простір, час, причинність, що сприяли його виходу назовні і є методологічними обмеженнями і одночасно вихідними призмами для подальшого аналізу явища;

- по-четверте, з'ясували, що біологічні системи породжують соціальні і технічні системи, як продукти другої природи і тому генетично пов'язані з ними, і перша скрипка належить саме біологічним системам, що має бути врахованим при аналізі філософських засад формування загальної теорії управління;

- по-п'яте, управління з'являється тільки на тому етапі, коли у ціннісно — смисловій площині саморуху універсуму з'являється людина і стає джерелом і носієм організаційної діяльності шляхом впливу на технічні, соціальні і біологічні системи. Причому ступінь впливу на них у нього різний, якщо на технічні і соціальні він більш менш прогнозований, то на людину — проблематичний, оскільки вона сама є джерелом такої ж, а може, навіть більш ефективної/агресивної організаційної активності / діяльності;

- по-шосте, філософія управління має висвітлити усі використані тут когнітивні форми для характеристики управління, у тому числі й морфологію і функції підсистеми управління у соціальному цілому, так як для забезпечення функціональності системи управління вона повинна мати морфологічний орган–носія функцій, а також висвітлити його місце і роль у системі саморегуляції цілого;

- по-сьоме, матеріал цього підрозділу потребує доповнення генетичний аналіз соціального управління з боку філософії управління такими характеристиками особистості, що здатні забезпечити породження, відтворення і розвиток управління, тобто мова йде про специфічний вид свідомості, так як геологічний процес не може не мати свого власного сегменту у свідомості людини, і ще багатьох інших когнітивних продуктів, що дозволяють їй активно творити і відтворювати організаційну складову у саморусі універсуму;

- по-восьме, нарешті, матеріал даного підрозділу відкриває можливість філософії управління вийти на оцінку внеску концепції управління соціальними процесами у загальну теорію управління технічними, біологічними і соціальними системами.

Далі ми можемо перейти до аналізу природи, сутності, змісту і форм управління соціальними системами.

1.2. Філософська рефлексія природи, сутності, змісту та форм управління соціальними системами

Завданням даного підрозділу є гносеологічний аналіз головних складових явища соціального управління з тим, щоб далі можна було оперувати наповненими філософськими категоріями: природи, сутності, змісту і форм у ході дослідження його морфології і атрибутивних властивостей.

Нагадаємо, що гносеологія (від грец. γνῶσις — «знання» і λόγος — «вчення, наука») — теорія пізнання. Термін «гносеологія» був уведений і активно застосовувався у німецькій філософії XVIII ст. Це розділ філософії, що вивчає взаємовідношення суб'єкта і об'єкту в процесі пізнавальної діяльності, відношення знання до дійсності, можливості пізнання світу людиною, критерії істинності і достовірності знання. Теорія пізнання досліджує суть пізнавального відношення людини до світу, його початкові і загальні підстави. Вона вивчає явище і відбиває його у формі наукового знання.

Ми відносимо себе до тих, хто стоїть на позиціях гносеологічного оптимізму, тобто визнаємо, що світ можна пізнати, меж пізнанню немає, потрібні лише час і засоби дослідження. Це одночасно означає, що ми не поділяємо точки зору агностицизму, скептицизму і соліпсизму.

Після генетичного аналізу соціальне управління логічним кроком є аналіз його природи. Геологічний характер явища саморегуляції природи у просторі якої за участю людини проявляється момент управління обумовлює природу явища. З боку об'єктивності – це інформаційна взаємодія, а з боку суб'єктивності – це цілераціональна діяльність людини або групи людей. Тому можна стверджувати, що будь-яке управління має духовну, семантичну, логічну, енергетичну, інформаційну, діяльну природу. Якою з цих характеристик природи феномена скористатися залежить від кута зору дослідника і мети, яку він ставить перед собою у даному конкретному випадку.

Філософія управління обов'язково має оцінити природу управління з точки зору «матеріальне – духовне» або «матеріальне – ідеальне». У такому семантичному фільтрі управлінські відносини постають як духовні і ідеальні.

Найбільш поширеною точкою зору на природу управління є погляд з позицій інформаційної і діяльнісної складових, у яких зафіксовані погляди з боку об'єктивності і суб'єктивності у даному явищі. Тому зупинимось на них більш детально. Організаційну діяльність людини ми розглянемо далі, а зараз нас цікавить інформаційний портрет природи соціального управління.

Тож, інформація / знання, мають займати у даному дослідженні особливе місце, оскільки саме її рух та модифікація слугує лакмусовим папером для оцінки стану і перспектив всього процесу управління і його окремих фаз, незважаючи, що вона є досі не визнаною філософською категорією. У той же час саме ж інформація і ентропія сьогодні стали основоположними поняттями теорії самоорганізації і теорії розвитку.

Тому треба визначитись з цим поняттям, яке К. Шенон визначав як зняття невизначеності, У. Ешбі – як кількість різноманітності; І. Новік вважав, що інформація по відношенню до відображення займає таке ж місце, як енергія по відношенню до руху, тому інформація представляє собою якісну і кількісну характеристику упорядкованості відображення [187]. Не знав відповіді і «батько» кібернетики Вінер, її визначення він звів до фрази: «Інформація – це інформація, а не матерія і не енергія».

Згодом теорія інформації активно розвивалася. У ній виникло багато напрямків: статистичне, семантичне, якісне, алгоритмічне та інші, однак жодне з них не дасть адекватної відповіді на запитання – що ж таке інформація і як її правильно вимірювати і трактувати. Проблема і по цей день залишається невирішеною.

У даному дослідженні ми термін «інформація» використаємо виразником духовного світу, тобто він виконує функцію, аналогічну тій, яку виконує речовина для світу матеріального. Це означає, що нас буде цікавити у першу чергу аксіоматичний аспект інформації, який здатний формувати у людини систему норм соціальних реакцій (транс – акцій). У ході даного дослідження є сенс звернути увагу на концепцію інформації, яка була запропо-

нована М.С. Бургіним та В.І. Кузнецовим яка передбачає покращення або вдосконалення структури [64].

Ця теорія побудована на двох системах принципів. Перша система дасть відповідь на запитання, що таке інформація і те, які закономірності її функціонування, а друга – розглядає засоби виміру інформації.

Для нас принципово важливо те, що, виходячи з першої, М. Бургін зробив дуже важливий висновок, що спростовує традиційні уявлення: інформація у чистому вигляді не існує. Але це «ніщо» проявляється і дасть про себе знати як «щось» в дії. Це як промінь світла: сам по собі невидимий, висвічує, робить видимими тіла, які потрапили під його опромінення. Це означає, що інформація є результат специфічного процесу, що протікає в другій природі, оскільки вона є величина функціональна.

Для нас особливо цінне те, що, виходячи з іншої гіпотези, він доводить різницю між знаннями і інформацією. Це істотно різні речі. Цей висновок, що здається на перший погляд таким незвичним, є принципово новим у науці і переконливо аргументується М.С. Бургіним. Не заглиблюючись у тонкощі аргументації автора, можна викласти суть його основної ідеї у такому твердженні: знання подібні матерії, а інформація – енергії. Таке співвідношення понять матерії та інформації цілком підходить для обґрунтування взаємодії технічних, біологічних і соціальних систем і пояснення процесів, що тут відбуваються.

При цьому по каналам управління циркулює не проста інформація, а спеціальна – управлінська, що має два різновиди: директивна та виконавча. Ця обставина, наявність двох видів інформації свідчить про те, що управління розташовано у вертикальній площі саморуху універсуму, що має координати «цінності – смисли».

Матеріал, у якому фіксується похідна субстанція від соціальних відносин, а саме її ми називаємо третьою природою, є, на нашу думку, ніщо інше, як інформація, що несе смисли. Про особливість інформаційного забезпечення управлінської діяльності свідчить той факт, що на практиці виникла спеціальна мова, якою користується система управління. Продемонструвати цю закономірність легко на прикладі КПРС, яка виконувала в соціальному організмі СРСР функцію системи управління. Й. Сталін, напри-

клад, виступаючи від імені політичної партії, вдавався до виразів як антропоморфного («партія говорить своєю мовою»), так і техніцистичного, навіть військово-техніцистичного (преса – «найсильніша зброя», «гостра зброя») характеру [65]. Як аргумент на користь такого твердження можна навести і факт видання спеціальних словників, де концентрується специфічний тезаурус для управління соціальним розвитком [350].

Відсутність ознак управлінського походження в інформації ми розцінюємо як інформаційний шум, який перевантажує комунікаційні системи, й у ньому може загубитись дійсно важливе повідомлення, яке має здійснити функцію організації відносин. Водночас може вироблятися та спрямовуватись у комунікаційні мережі дезінформація, яка має цільову спрямованість посилити ентропію технічних, біологічних і соціальних систем. Так званий «чорний PR», що набув небувалих масштабів під час політичних виборів в Україні, є саме таким «нездоровим» різновидом інформації.

Природа управління має чітко виражений владний окрас, оскільки користується владою як своїм інструментом. На владний характер управління звертають увагу майже усі його теоретики. Тож, на основі літературних джерел можна стверджувати, що управління, не тільки використовує феномен влади для упорядкування відносин в управлінні технічними, біологічними і соціальними системами, а й має однакову з ним природу, якщо оцінювати організаційну діяльність як інструмент регулювання розвитку технічної, біологічної і соціальної систем. Політична взаємодія є не що інше, як діяльність людей по отриманню, розподілу і реалізації влади, а організаційна взаємодія – колективна діяльність по упорядкуванню відносин між людьми, що без легітимної влади не зробиш.

Але між ними існує й суттєва різниця, оскільки влада – це соціальний інститут і у ньому немає місця людині, а управління – соціальний організм, оскільки залучає у свою структуру суб'єкта. Для ілюстрації тут можна навести низку аналогій. Така різниця існує, наприклад, між інститутом релігії і церквою, між інститутом шлюбу і сім'єю, між інститутом освіти і системою освіти.

Далі, логічно припустити, що природі управління притаманно декілька спільних з владою характеристик, а саме:

– по-перше, вони, влада і управління, дійсно мають інституціональний характер, оскільки у результаті поглибленого теоретичного аналізу доведено, що їх буття має нормативно-ціннісну основу, що існує у вигляді специфічного смислового поля незалежно від суб'єктивного фактору, оскільки явище виникає у структурі суспільства, як його атрибутивна властивість і орган творення і відтворення загальної життєспроможності соціального організму країни;

– по-друге, влада і управління мають духовну (семантичну) природу, онтологічно відтворену у смислах, якими ми користуємося не помічаючи, що це продукт третьої природи, і тому сприймаємо їх у своїй свідомості, переробляємо у самосвідомості і підсилюємо існування третьої природи шляхом застосування механізму смислоутворення;

– по-третє, сутність влади і управління слід розглядати як вираження самоупорядкування його внутрішнього змісту, що виявляє себе в єдності всіх багатоманітних і суперечливих форм його буття або як відносини командування та підкорення;

– по-четверте, зміст влади і управління корисно аналізувати як систему узгоджених комунікацій, що розкривається нами як сукупність процесів упорядкування взаємодії людей, котрі відбуваються шляхом локалізації у просторі та циклізації у часі. За призначенням це специфічна цілераціональна діяльність людей з упорядкування взаємовідносин між ними;

– по-п'яте, корисно мати на увазі чотири головні атрибутивні риси управління, що притаманні й владі, а саме: воля суб'єкта управління, що має реалізуватись у владному просторі і у певному часі; мета управління для реалізації якої суб'єкт застосовує владу, що визначає майбутній стан технічних, біологічних і соціальних систем, незважаючи на очікування об'єкта владного впливу; сила, котра підкорює, реалізується шляхом застосування специфічних засобів управління, наприклад, специфічної мови або спеціальних комунікативних мереж інформаційного походження, силових структур, МВС, органів розвідки і контррозвідки, армії або поліції; соціальна відповідальність, що детермінується надзвичайно потужними силами владного впливу суб'єкта управління на об'єкт управління;

– по-шосте, різниця між ними полягає у формах реалізації влади і управління: якщо владу в країні ми характеризуємо як: автократію або авторитаризм, демократію, охлократію, технократію, олігархію, бюрократизацію, ноократію, то управлінню притаманна інша характеристика – стиль, тоді мова йде про демократичний, ліберальний і автократичний стилі управління.

Сутність соціального управління та його характеристика є першочерговим завданням філософії управління. Під сутністю соціального управління необхідно розуміти його внутрішній зміст, що виявляє себе в єдності всіх багатоманітних і суперечливих форм його буття. При цьому явище управління це те або інше виявлення (вираження) логіки третього світу, зовнішні, безпосередньо дані форми його існування.

У мисленні ж категорії сутності і явища соціального управління висловлюють перехід від розмаїття наявних форм феномена до його внутрішнього змісту і єдності, до поняття. Оскільки управління як складова саморегуляції соціального світу являє собою тотальність, то досягнення його сутності становить головне завдання філософії, а точніше, такого її специфічного напрямку як соціальна філософія, у якій розумна людина відіграє, наряду з суспільством, одну з головних ролей.

Сутність соціального управління полягає в організаційній взаємодії. *Організаційна взаємодія* – це свідомий і керований процес, який визначається рівнем співвідношення потреб, інтересів і цілей організованих суб'єктів спільної діяльності, тобто членів того чи іншого соціального утворення. Управління процесом організаційної взаємодії є невідривним від управління соціальним утворенням (системою) як таким, що перебуває в постійному розвитку, і передбачає наявність достовірної інформації про цілісне функціонування цього соціального утворення, а також особливості й можливості реалізації інноваційних проектів, спрямованих на постійне вдосконалення його діяльності. Це характеризує організаційну взаємодію як багаторівневу систему з широким спектром розподілу організаційних сил суб'єктів соціального управління, що дає змогу виявляти, уточнювати й формувати спільні цілі, упорядковувати організаційні зв'язки та відносини між цими суб'єктами [372].

М.В. Туленков, як автор цієї категорії, вживає цю категорію у двох сенсах [373]. У широкому сенсі організаційна взаємодія в соціальному управлінні – це різновид соціальної взаємодії, що забезпечує комплексний і взаємоузгоджений зв'язок елементів соціального утворення (соціальної системи) та його організаційної структури управління при взаємоузгоджених відносинах із зовнішнім середовищем.

У вузькому сенсі – це взаємовигідні та узгоджені за цілями, часом, місцем і ресурсами дії членів організаційного формування (контрагентів, партнерів, виконавців), якими можуть бути суб'єкти господарської та управлінської діяльності – фізичні, юридичні і посадові особи.

Розстановка організаційних сил суб'єктів соціального управління в будь-якому соціальному утворенні (системі) формується їхньою позицією, мотивами, цілями, інтересами, уподобаннями, ідеологією, системою цінностей, а також програмами спільної діяльності й формами організаційного поведіння. Отже, суб'єкти соціального управління спільно утворюють організаційні механізми функціонування і змін, єдності дій і поведінки, внаслідок чого, власне, і формується цілісна система організаційної взаємодії в соціальному управлінні.

Організаційна взаємодія ґрунтується на *організаційній дії*, що містить такі елементи: а) активний індивід (або група людей), що діє, зі своїми потребами, інтересами і цілями; б) конкретне організаційне середовище, в якому відбувається дія (ситуація); в) орієнтація суб'єкта дії на конкретні умови даного середовища (на ситуацію), що дозволяє визначити конкретні шляхи досягнення поставленої мети; г) орієнтація суб'єкта дії на реакцію оточуючих (тобто на їхню реакцію на його дію), врахування якої є не менш важливе для досягнення обраної ним мети, ніж орієнтація на умови середовища. При цьому організаційна дія, що виражає залежність людей (або їхніх соціальних груп), проявляється в *організаційному зв'язку* (взаємозв'язку), який охоплює: а) суб'єктів цього зв'язку; б) предмет зв'язку, що характеризує його змістовну сторону; в) механізм здійснення зв'язку та його свідоме врегулювання. Отже, поведінка людини залежить не тільки і не стільки від неї самої, скільки від людей, які діють спільно та справляють взаємний вплив на поведінку одне одного.

При цьому з прогресом суспільства така залежність невпинно зростає та посилюється.

Організаційний зв'язок може виражатися в різних формах: як у вигляді *організаційного контакту*, коли мова йде про зовнішні, неглибокі, поверхові, найчастіше швидкоплинні зв'язки людей одиничного чи багаторазового характеру, що не спричиняють істотного впливу на їхню життєдіяльність, так і у вигляді *організаційної взаємодії*, коли мова йде про взаємозумовлені організаційні дії, за яких дії одного суб'єкта управління одночасно є причиною і наслідком зворотних дій інших суб'єктів управління. Тобто вона має місце там і тоді, де і коли люди взаємно і порівняно глибоко, стало і регулярно впливають одне на одного, що в результаті приводить не тільки до відтворення, але за звичай і до зміни організаційних відносин [373].

У більшості ж організаційно-управлінських концепцій, теорій і моделей превалує думка про те, що високий рівень організації управління гарантує ефективну реалізацію технологічних циклів у виробничій та невиробничій сферах суспільної життєдіяльності, тобто у технічних, біологічних і соціальних системах. Мова йде про першорядну роль, яку починає відігравати організаційна взаємодія суб'єктів і об'єктів соціального управління на різних ієрархічних рівнях суспільної організації, які пов'язані між собою спільністю цілей подальшого еволюційного розвитку.

Більше того, ключова роль організаційної взаємодії в соціальному управлінні зводиться головним чином до створення необхідних умов для нормального функціонування системи соціального управління в транзитивному суспільстві, що постійно розвивається, а проблеми гармонізації природи, людини і суспільства залишаються поза увагою дослідників. Це неправильно, оскільки планетарний світ єдиний за походженням, функціонуванням і розвитком. Як тут не згадати слова О.О. Богданова з його праці «Тектология. Всеобщая организационная наука» про те, що «соціальні завдання – головна трудність – їх найбільша різноманітність. «Відповідаю: узагальнено-усвідомлена їх постановка дає узагальнено – свідомий підхід до них; це перший етап вироблення загальних методів їх рішення – (виділено – Ю.Б.)» [53].

Зазначеним характеристикам цілісної системи відповідає, на наш погляд, організаційна взаємодія в соціальному організмі

планети у якому функціонує такий елемент як загальне управління, оскільки остання є складним і багаторівневим суспільним феноменом, який функціонує в системі взаємодії внутрішніх та зовнішніх чинників.

З іншого боку, вивчення даного феномену в рамках системного підходу здійснюється на якісно вищому рівні, тобто в системі міжфункціональних зв'язків технічного, біологічного і соціального походження, які поєднують усі елементи в єдине, цілісне системне утворення, що є об'єктивною необхідністю.

Слід наголосити, що основні процеси організаційного підходу збігаються із процесами полімеризації, диференціації й інтеграції як основними процесами в розвинених системах. Процес полімеризації відображає факт виникнення однорідних елементів і зв'язків між ними, що є структурним аспектом організації; диференціація означає зміни елементів структури живого, що означає динамічний аспект організації; інтеграція означає об'єднання диференційованих елементів і зв'язків живого, узгодженість їх проявів, тобто вона є регуляційним аспектом організації [336].

Ці аспекти виявляються у принципах організації, які наводить М. Сетров: принципах сумісності, актуалізації, зосередженості, нейтралізації та лабілізації функцій технічних, біологічних і соціальних систем, на основі яких формується саморегулятивна система, що скеровується загальною теорією управління і для якої ми тут розбудовуємо філософські засади.

Кожен із перерахованих принципів відповідає за певну сторону розвитку організації. Так, принцип сумісності відображає необхідність наявності однорідних, здатних до взаємодії елементів навіть для виникнення найпростіших систем, тобто означає сумісність окремо взятих елементів системи (у тому числі і системи саморегуляції). Необхідна при цьому також наявність сумісності окремо взятого елемента й цілісності соціальної системи, до якої елемент входить. Ці функціональні взаємовідносини елементів суспільства і складають другу форму сумісності, яку можна розглянути як відношення частини до цілого, що виявляється їх функцією залежності.

– організаційна взаємодія між собою носіїв директивної і звітної інформації за посередництвом культурологічного ядра системи, власна система цінностей, що перетворюється на

сукупність моральних і правових норм, канали такої взаємодії призводять не тільки до ускладнення їх власних структур але й спонукають морфогенетичний процес, що веде до становлення специфічного морфологічного органу, що націлений на аналіз управлінської інформації.

Сутність даного явища у гносеологічному вимірі може мати й суб'єктивований вигляд, тоді ми маємо справу з «суб'єкт-суб'єктивними» відносинами, що є ядром соціального управління. Нагадаймо, що *організаційні відносини* – це «одна з форм прояву організаційної взаємодії (поряд з організаційними структурами, інститутами, організаційними процесами, формуваннями тощо), яка вирізняється тривалістю, сталістю і систематичністю організаційних взаємодій, їхньою самовідновлюваністю та широтою змісту організаційних зв'язків.

Організаційні відносини (як органічна складова управлінських відносин) відображають сталі взаємозв'язки елементів організаційної структури управління, тобто місце, функції, права і відповідальність кожного працівника (або підрозділу), а також конкретні технологічні, економічні, виробничі й організаційно-управлінські зв'язки між ними.

За характером взаємодії виділяються організаційні відносини субординації та координації» [63], а за змістом вони є надзвичайно різноманітними. Це пов'язане передусім з великим розмаїттям цілей і ціннісних орієнтацій, якими керуються у своїх взаємовідносинах суб'єкти соціального управління (багатство, влада, знання, статус, престиж, справедливість, доброта, дружба тощо).

Можна сказати, що в процесі дослідження ми мусимо здійснити трансформацію реального соціального явища буття, оскільки воно здійснює тиск на людей і відчувається ними, у форму знання. «Відношення, – писали К. Маркс і Ф. Енгельс в «Німецькій ідеології», – стають в юриспруденції, політиці і т. ін. – в свідомості – поняттями» [239].

Іншими словами, в процесі даного дослідження треба відтворити в ідеальній формі певну систему реально існуючих суспільних відношень. К. Маркс і Ф. Енгельс прямо вказували на те, що ідея, як продукт діяльності філософа, є всього лише уявний «еквівалент» реального відношення. «Відношення для філософів рівнозначно ідеї. Вони знають лише відношення «Людини» до

самої себе, і тому всі реальні відношення стають для них ідеями» [7]. І тут же приводиться ще більш чітко визначення відношення як того, «що філософи називають ідеєю» [7].

«Суб'єкт-суб'єктні» відносини є суттєвою ознакою, критерієм розподілу видів управління між собою, оскільки ми вважаємо, що управління біологічними системами спирається на «суб'єкт-об'єктні» відносини, а управління технічними – «об'єкт-об'єктні» відносини. М. Каган, характеризуючи взаємозв'язок спілкування і суспільних відносин, писав, що між ними «існує взаємодія, але вона описується не в поняттях «форма» і «зміст» або «персоніфікація», а скоріше в поняттях «процесу» і «продукту». *Спілкування є реальна діяльність, що розгортається процесуально, а суспільні відносини – тип зв'язку його учасників, що стає структурою суспільства і, формуючись у процесі практичного спілкування людей, його ж і зумовлює*» [146].

Окрім цього він, посилаючись на К. Маркса, вказує на інший аспект діалектичного взаємозв'язку спілкування і суспільних відносин – усвідомлена цілеспрямованість спілкування (як форми діяльності суб'єкту) і неусвідомлювана спонтанна, і набуваючи стихійну владу над суб'єктами, сила суспільних відносин. Завершує характеристику їхніх особливостей посиланням на те, що третій аспект діалектики спілкування і суспільних відносин охоплюється зв'язком понять «безпосередні» і «опосередковані» або «прямі» і «побічні».

Для нас дуже важливий його висновок про те, що «в яких би формах спілкування не здійснювалося, його мета – досягнення спільності (або підвищення рівня спільності) діючих суб'єктів їхніми вільними сукупними зусиллями при збереженні неповторимої індивідуальності кожного» [146].

Зміст соціального управління також знаходиться у центрі уваги філософії управління. У даному дослідженні під *змістом соціального управління розуміється не самий по собі субстрат соціального явища, а його внутрішній стан, сукупність процесів, що характеризують взаємодію утворюючих соціальний світ елементів між собою і з середовищем, і зумовлюють їхнє існування, розвиток і зміну; в цьому сенсі самий зміст соціального управління виступає як організаційний процес, який ще байдужий до фо-*

рми, а «форма зовнішня до нього; зміст щось інше, ніж форма» [92].

При цьому як аксіома постає такий погляд на світ, коли все, доступне раціональному мисленню і ірраціональному спостереженню, постає як соціальне, що перебуває в польовій формі. Водночас відзначимо, що соціальне управління, як впливає з розглянутого вище матеріалу, складається немов би з двох частин: суб'єктивованої і об'єктивованої, які зароджуються на мікрорівні, розташовуються на макрорівні і переходять на мегарівень і звідти впливають на процес соціальної взаємодії. Соціальна взаємодія є однією з форм взаємодії в природі, носить об'єктивний причинно-наслідковий характер і є впорядкованою системою взаємовпливу соціальних елементів, що здійснюється за допомогою специфічних носіїв соціального типу взаємодії, якими можуть виступати різні види соціальної інформації.

Тепер у нас є всі підстави вважати, що суб'єктивована частина цієї суперечливої єдності знаходиться в структурі людської особистості і перебуває в потенційній формі. Її зміст ми розглянемо далі, де зміст соціального управління буде подано як особистість або як сукупність організаційних ролей, які мають виконувати людські особистості у суспільному житті. Але ми розглядаємо не голі соціальні ролі, оскільки вони скоріше тільки зовнішні ознаки соціальної якості, а в єдності з їх духовним складником, до якого входять почуття, свідомість, самосвідомість, діяльність і інші атрибутивні властивості людини.

Інша частина змісту соціального управління об'єктивована в зовнішньому середовищі. Вона являє собою добре відому нам об'єктивовану реальність – умови організаційної діяльності людини. Її називають суспільством.

■ На основі вищевикладеного має бути зрозумілим, що зміст соціального управління проявляється у бутті як організаційна діяльність, що представляє собою процес, за допомогою якого керівник підвищує негентропію системи, усуває невизначеність, безладдя, плутанину та конфлікти поміж людьми щодо роботи або повноважень і створює середовище придатне для їх спільної діяльності. «Загалом, – як зазначав О.О. Богданов, – увесь процес боротьби людини з природою, підпорядкування і експлуатації стихійних її сил є не що інше, як процес організації

світу для людини, в інтересах його життя і розвитку. Такий об'єктивний сенс людської праці» [52].

Одночасно зауважимо, що це достатньо складний вид діяльності людини і для її реалізації треба мати фахові знання і компетенції, а саме: 1. Знання про бажаний стан (2') керованої системи, який виступає у якості мети системи, що управляє. 2. Знання про траєкторію реального руху керованого об'єкту. 3. Прогноз майбутнього стану даної системи, до якого повинна привести ця траєкторія. 4. Знання про внутрішні процеси, що протікають в керованій системі і визначають шлях її саморуху, а також про природні закони і механізми, що управляють цими процесами. 5. Знання про можливості, ресурси і засоби, які має у своєму розпорядженні система, що управляє, необхідні для того, щоб знати, чи може вона виконати такі дії, що управляють, щоб змінити природну траєкторію руху керованої системи на штучну. 6. Програма і план таких дій [183].

Тож, складність організаційної діяльності полягає у необхідності вибору рішення з безлічі можливих альтернатив, кожна з яких не поступається решті з точки зору раціональності прийняття організаційного рішення. Положення усугубляється ще й тому, що керувати треба розумними людьми, що мають власні знання, волю, авторитет, досвід і цілі відносно кожної ситуації.

До того ж у кожному виді і горизонті управління треба реалізувати окремий алгоритм. Найлегше це зробити у горизонті управління технічними системами, якщо не звертати увагу на крайнощі, наприклад, управління атомними станціями, аварійними літаками. Складніше це відбувається в управлінні біологічними системами за алгоритмом «суб'єкт-об'єктних» відносин. Найскладніше це зробити в управлінні соціальними системами, де треба реалізувати «суб'єкт-суб'єктні» відносини. Особливо у випадках, коли управління відбувається у ході організаційної взаємодії багатьох учасників – соціальних вітчизняних, багатонаціональних і міжнародних організацій, скажімо, у ході захисту прав людини, державотворення, екологічного захисту та ін.

Філософія управління пояснює, що організаційна діяльність на практиці має два різновиди: керівництво і управління/менеджмент. Керівництво і менеджмент розрізняються не лише по активності реалізації функції управління, але і по мірі

передбачуваності своїх дій. Керівництво націлене в майбутнє, саме тому слово «керівник» споріднено «вождеві». Керівник часто вимушений діяти в умовах невизначеності, результат керівництва вимірюється якісними параметрами. Керівництво може бути успішним, мудрим, правильним. Менеджмент циклічний, результат його відомий і обчислюваний.

Можна зробити висновок, що manager – це завідувач, поставлений уміло і розумно керувати чітко обмеженою областю діяльності. Російськомовне поняття менеджменту вужче управління і керівництва, ближче до забезпечення, функціонування, ніж до розвитку. Менеджер облаштовує ту область, яку він контролює, він нічого не придумує і не займається розвитком. Російська і українська мови відбили це смислове розрізнення і помістили «менеджера» в середину організаційної ієрархії. Порівняй: менеджер середньої ланки, але вище керівництво компанії.

На постулатах теорії діяльності будує свої міркування про управління і Г.П. Щедровицкий. Формулюючи чітко розрізнення керівництва і управління, він вказує на те, що керівництво припускає існування адміністративної структури з певною ієрархією і системою стосунків. У такій системі, яку описував, зокрема, П. Друкер, люди відмовляються від своїх цілей і завдань і беруть зобов'язання рухатися тільки відповідно до цілей і завдань організації.

«Діяльність управління, навпаки, здійснюється в тих випадках (і в тих межах), коли підпорядковані системи мають власне функціонування (або навіть розвитком) і орган, що управляє, не пов'язаний з ними безпосередніми адміністративними зв'язками... Таким чином, керована система завжди є відносно незалежною від тієї, що управляє, і система, що управляє, повинна досягати своїх цілей відносно керованої системи, незважаючи на цю незалежність і з урахуванням її» [4].

Має місце ще одна ознака, яка далеко розводиться – керівництво і управління, які принципово відрізняються один від одного. Так, наприклад, діяльність керівництва може здійснюватися тільки у рамках деякої, спеціально побудованої організації, тому філософія освіти має пояснювати морфологію систем управління. Організація є конструкцією і як всяка конструкція має певне призначення, мету, для якої вона і будується. Призначення організа-

ції може бути реалізоване, якщо організація забезпечує виконання певних функцій.

Організацію можна розуміти як результат певного виду діяльності і як саму цю діяльність. Вона виникає як продукт особою конструктивної діяльності по створенню організації. Як і всяка конструкція, організація будується з конструктивних елементів, якими виступають функціональні місця. Між цими елементами встановлюються визначені організаційні відносини, зокрема, стосунки керівництва і підпорядкування. Створена таким чином організація виступає як штучне утворення. Організатор, що створив її, дивиться на неї як на своє творіння. Тому організація може бути будь-якою, в залежності від завдань і цілей організатора, що створив її, і залежить від його світорозуміння.

Після того, як організація створена, функціональні місця в ній починають заповнюватися людьми. При цьому передбачається, що кожна людина і колектив людей, що прийшли працювати в цю організацію, відмовилися від власних цілей і зобов'язуються виконувати завдання, реалізовувати цілі і вирішувати завдання керівництва. Тільки у рамках таких спеціально створених організаційних зв'язків і можливе керівництво. Його суть полягає в постановці завдань перед іншими, нижчестоящим в організаційній ієрархії, елементами. Але для цього треба, щоб ці елементи відмовилися від власних цілей від власного руху до своїх цілей. Вони зобов'язуються рухатися тільки і відповідно до свого місця і по напрямку і тим цілям і завданням, які перед ними висуває їх керівництво.

При цьому керівництво розглядає усю організаційну систему як один складний засіб в досягненні поставлених ним цілей. Відповідно до цього адміністративні структури створюються і організуються так, щоб забезпечити передачу цілей і завдань безпосередньо від керівництва до підлеглих. Організація стає штучним засобом, знаряддям для досягнення керівництвом його цілей. Тоді підпорядкована система виявляється як би частиною, елементом керівної системи. Вона включена в неї із самого початку, вже в процесі проектування і побудови організації. Підпорядковані системи не мають власного незалежного функціонування і руху, не ставлять перед собою ніяких окремих цілей і завдань, а приймають цілі і завдання керівних органів. Вона стає

подібної до технічної системи, що відчужена керівником у зовнішнє середовище і має власну історію, і власне життя, і власну долю.

П.Г. Щедровицкий характеризує управління приблизно так само, але підкреслює те, що управління є завжди «діяльність над діяльністю» (навіть якщо нам здається, що йдеться про управління людьми), де охоплююча діяльність, що управляє, за рахунок знань асимільноє охоплювану, керовану.

«Діяльність керівництва, – пише П.Г. Щедровицкий, – може здійснюватися тільки у рамках організаційно-адміністративних структур. Вона можлива в тих випадках (і в тих межах), коли керовані об'єкти не мають власного незалежного функціонування, не ставлять перед собою самостійних цілей і завдань, а, навпаки, цілком і повністю приймають цілі і завдання керівних органів. Керівництво припускає, що уся керована система виступає як один складний засіб в досягненні цілей, поставлених керівником. Відповідно до цього створюються і організуються адміністративні структури, що дозволяють безпосередньо передавати цілі і завдання від керівника до керованих.

Діяльність управління, навпаки, здійснюється в тих випадках (і в тих межах), коли об'єкти мають власне функціонування і керівник не пов'язаний ні з ними безпосередніми організаційно-адміністративними зв'язками; керовані об'єкти завжди мають власне «природне» функціонування, свої власні «внутрішні» цілі, не можуть відмовитися від досягнення їх, не зруйнувавши при цьому самих себе.

Таким чином, керована система завжди є відносно незалежною від тієї, що управляє, і система, що управляє, повинна досягати своїх цілей відносно керованої системи, незважаючи на цю неможливість і з урахуванням її. Змішення керівництва і управління відносно різних об'єктів приводить, як правило, до неефективності діяльності, що управляє; управління, що вимагає специфічних засобів і методів, підміняється керівництвом, але оскільки для останнього немає необхідних умов, те відповідне рішення просто не реалізується» [418].

Форми соціального управління є вихід у буття сутності і змісту організаційного феномену, що відбувається завдяки втручання людини у природний процес саморегуляції соціального

процесу. Для обґрунтування даної тези достатньо вказати на те, що до форми належить взагалі все певне. При цьому відомо, що визначення соціального управління є водночас і визначення соціальної форми, оскільки воно щось установлене і завдяки цьому відмінне від того, форму чого воно складає; визначеність соціального управління як якість єдина зі своїм буттям.

Оскільки в даному випадку йдеться про третю природу, то ми маємо справу відповідно не з натуральною формою, в якій перебуває перша природа, а з формою перетвореною, причому двічі. Перший раз натуральна форма зазнає змін, відбиваючись в голові людини, а другий в суспільній свідомості. Тільки після цього вона стає предметом організаційної діяльності спеціально і високопрофесійно підготовленої когорти менеджерів.

Тобто, ми хочемо підкреслити, що організаційна діяльність будь-якого управління дуже далеко відстоїть від натуральних предметів, наприклад, техніки і процесів, наприклад, спілкування людей між собою. Вона має справу з моделями цих систем і процесів, у цьому нас переконують слова академіка М.М. Амосова про те, що «розум необхідно розглядати як апарат управління складними об'єктами за критеріями оптимальності через дії з моделями. При цьому слово «апарат» припускає як структуру, так і алгоритм» [86].

Отже, звідси випливає висновок про те, що організаційна діяльність людини своїм предметом має логічні конструкції і тому саме їх форма буття визначає форми управлінської діяльності. Земного тут вже мало залишається, оскільки правитель оперує архетипами, ідеями, цінностями і смислами. Може цим і пояснюється поширена думка про те, що вищі керівники царства, імперії, держави є намісниками Бога на землі, оскільки вони оперують засобами, що знаходяться у просторі третього світу.

Це означає, що для управління земні форми буття як першої, наприклад, біологічні системи, так і другої природи, наприклад, технічні і соціальні системи є всього на всього різновидами одного і того ж самого предметного поля професійної діяльності.

Далі можна зазначити, що *при вивченні натуральних форм ми маємо справу з доцільною діяльністю людини, а точніше з працею і спілкуванням; при вивченні простих перетворених форм ми стикаємося з природними (соціальними) сутнісними силами*

людини, при вивченні складних перетворених форм ми маємо справу з суспільними відносинами, а при вивченні натуралізованих складних форм ми стикаємося з «залізною людиною» К. Маркса.

Форми соціального управління, таким чином, обумовлюються змістом соціального простору, у якому воно функціонує, тому ми тут маємо справу з ціннісною і смисловою детермінацією і відповідними до них – ціннісно-орієнтованою формою управління, що ґрунтується на селекції цінностей і інноваційною формою, що відтворюється смислородженням.

Виходячи з подвійної природи соціального управління соціальні системи мають два контури управління: ціннісний і смисловий. Перший канал використовує напрацювання світової і національної культури і тому консервує її, а другий – надає інноваційний особистісний смисл, що веде до розвитку соціальної системи. Культура виступає тут чинником, який є зовнішнім імпульсом до дії. На цій основі особистість отримує подвійну ціннісно-сміслову детермінацію поведінки і здатна виступати як консерватор і як інноватор розвитку освітніх систем [29].

Ціннісна форма соціального управління має безпосереднє відношення до культури, попереднього історичного розвитку і ментальності народу. Звідси походять побоювання щодо загрози для національної культури і освіти, пов'язаної з поступовим заміщенням поняття «управління» поняттям «менеджмент» і, як результат, вестернізацією і розмиванням національних особливостей суспільних стосунків. Проте національні ментальні ознаки різних культур не можуть стати причиною відмови від об'єктивних світових загально визнаних досягнень сучасного менеджменту як типу і філософії управління, який, будучи соціальним по суті, проголошує вищою цінністю людиновимірність, а не власне виробництво продукції.

До культурологічної форми соціального управління належить вплив на людей, що базується на енергетиці цінностей культури, а механізм її дії ґрунтується на традиції, ритуалі, використовуючи об'єктивований ціннісний субстрат – систему загальнолюдських цінностей, які утворюють культурологічне ядро цивілізації або окремої громади. Нагадаємо, що цінністю у літературі вважається «будь-яке матеріальне або ідеальне явище, що

має значення для людини, заради якого вона діє, витрачає сили, заради якого вона живе» [194].

В соціальному просторі співіснують «цінності – цілі» і «цінності – засоби». При цьому цінністю – метою є конкурентоспроможна особистість, а усі інші – цінності – засоби. Виникнення системи цінностей відбувається завдяки механізму дії ідеології. Система цінностей має чотири провідні елементи: знання, що складають зміст життєдіяльності особистості; персонал навчального закладу; педагогічні технології навчання і виховання; тип організації навчально-виховного процесу, з якого постає система корпоративного управління. Це відповідає структурі суспільства. Завдяки цьому соціальний організм навчального закладу має сталі атрибутивні характеристики: семантичну природу, морфологічну самостійність, самовідтворювальний (аутопоезисний) характер, культурологічну форму існування, функціональну багатогранність, імперативний характер дії та ін.

Специфіка впливу цінностей на людину полягає в тому, що вона не проявляє чітко виражених ознак активності, оскільки свідомість людини сама себе збуджує. Якісний стрибок у цьому випадку можливий лише за рахунок колективного мислення, яке, на відміну від мислення людини, втрачає риси негентропійності.

Головна функція ціннісної детермінації полягає у забезпеченні взаємодії людини і соціуму. Дія механізму суб'єктивізації базується на безсвідомих процесах, які відбуваються у психіці людини, де інформація, що надходить з зовнішнього середовища, зазнає їх постійного впливу і виходить у вигляді багатьох спонтанних уявлень.

Взаємодія особистості з іншими учасниками соціального процесу забезпечується двома виконавчими механізмами: перший з них ґрунтується на поділі суспільної праці, а другий діє на основі закономірностей міжособистісного спілкування завдяки хронотопу у структурі особистості і *habitus*/традиції з боку суспільства. Засобами управління поведінкою особистості є архетипові продукти людської діяльності, що впливають головним чином на ментальний рівень особистості і утворюють так звані егрегори, поповнюючи ноосферу з планетарного рівня.

Цінності (культурологічне ядро) у структурі суспільства або іншої системи створюють продукт – сукупність моральних і пра-

вових норм, носієм та оберегом яких є орган управління системою. Це співпадає з відомою низкою переходів: потреби – інтереси – цінності – норми – мотиви – стимули – дія. Кінцевим продуктом ціннісної регуляції є забезпечення гомеостазу соціальної системи, тобто сталості існуючої структури.

Смислова форма соціального управління пов'язана з принципово іншою сферою діяльності людини, а саме з атрибутивною властивістю людини продукувати нові смисли і використовувати їх у якості інструменту управління власною поведінкою, і, нарешті, життєдіяльністю окремої людини і всього людського роду. Сенс виявляється вирішальним і у визначенні поняття «соціальна дія», до якої, безперечно, належить будь-яка дія у сфері життєдіяльності людини.

Смислова форма вияву менеджменту є чимось зовсім іншим, протилежним культурологічній формі, оскільки смислова детермінація управління соціальною системою є суб'єктивним субстратом внаслідок дії механізму смислопородження і відтворює залежність поведінки суб'єкта і об'єкта від власнопороджених смислів. Вона у якості агента впливу має значення, яке визначається у сучасних педагогічних словниках як [195]:

- сутність, головне основний смисл явища або поведінки;
- особистісна значущість тих чи інших явищ, повідомлень або дій, їх відношення до інтересів, потреб та життєвого контексту в цілому конкретного суб'єкта.

Механізм дії смислової форми базується на інформаційно-знакових продуктах, що піднімають особистість до закономірностей логіки та смислових полів Всесвіту. Це є джерелом формування змісту ноосфери «згори».

Роль активності самого суб'єкта у породженні смислів особливо підкреслюють В. Франкл, М. Чиксентмихалі, С. Мадді, Дж. Бьюдженталь, Дж. Келлі, Л. Томас, Ш. Харрі-Аугстайн, Дж. Шоттер. Соціокультурну детермінацію смислів відзначають К.Г. Юнг, М. Чиксентмихалі, Ф. Фенікс, Р. Мей, Я. Смедслунд, Л. Томас, Ш. Харрі-Аугстайн, Р. Харре, при цьому особливого значення навчання і самонавчання у породженні смислів надають Ф. Фенікс, Л. Томас, Ш. Харрі-Аугстайн, а також Дж. Шоттер. К. Левін звертає увагу на вплив інших людей на

породження смислів (валентностей) у вигляді наказу, заборони або прикладу.

Погляди різних авторів на характер впливу на свідомість і діяльність відзначається меншою опрацьованістю й меншим різноманіттям. На те, що поведінка визначається смислами ситуацій, предметів і явищ, вказують А. Адлер, В. Франкл, С. Мадді, К. Левін, Е. Толмен, Ж. Нюттен, Н. Ендлер, Д. Магнуссон, Я. Смедслунд, Л. Томас, Ш. Харрі-Аугстайн, Р. Харре, при цьому В. Франкл і С. Мадді підкреслюють, що без смислу не можлива ніяка активність взагалі, відсутність смислу призводить до захворювання. Вплив смислу на протікання пізнавальних процесів відзначають А. Адлер, К. Левін, Ю. Джендлін. Зі смислами пов'язують здатність людини до самодетермінації А. Адлер, В. Франкл і Дж. Шоттер.

Смислова форма соціального управління інтегрує особистість у суспільство і не залежить від стану зовнішнього середовища. Таким чином забезпечується технологічний зв'язок соціального простору людини і суспільства. Її джерелом і носієм є особистість, а механізм її дії «схвалено» принципом зовнішнього доповнення, що створює позитивний зворотній зв'язок у системах саморегуляції і тому виводить соціальну систему на якісно новий рівень розвитку і функціонування.

Керівники і підлегли, оскільки вони мають різні соціальні ролі в організації, по-різному використовують у соціальному просторі суспільства смисловий продукт власного виробництва. Інноваційна форма соціального управління спирається на психологічні механізми породження смислу: замкнення життєвих стосунків, індукцію смислу, ідентифікацію, інсайт, зіставлення смислів, надання смислу.

Продуктом смислопородження є смислова сфера особистості, що складається з низки смислоутворюючих структур, які утворюють специфічні зв'язки і мають свій механізм функціонування. За дослідженнями Д.Леонтьєва [217] це торкається, у першу чергу, таких провідних структур, як особистісний смисл, смислова установка, мотив, смислова диспозиція, смисловий конструкт, особистісні цінності. Функціональний аналіз доводить, що цей вид детермінації проявляється у поведінці людини як смислова регуляція.

Таким чином, особистість як регуляторна система конститується функціями виокремлення суб'єктом себе з навколишнього світу, виокремлення, презентації й структурування ним своїх стосунків зі світом й підкорення своєї життєдіяльності сталій структурі цих стосунків на противагу мінливим імпульсам і зовнішнім стимулам. Це загальна функція смислової сфери особистості. Саме вона утримує суб'єктивоване смислове поле, що відіграє у внутрішньому вимірі процес детермінації поведінки особистості. Таку динамічну смислову сферу автор розглядає як принцип організації і одиницю аналізу смислової сфери особистості.

Залежно від соціального статусу людина по-різному проявляє себе: підлеглі обмежуються формуванням системи внутрішньоособистісного захисту, а керівники модернізують корпоративну або суспільну ідеологію. Разом керівники і підлеглі модифікують систему цінностей суспільства. Отже, на відміну від ціннісної смислової регуляція забезпечує гомеорез, тобто сталий розвиток соціальної системи, оскільки формується набір змістовно нових концептів, що детермінують соціальні зміни. Так формується умови для творчості.

Некерований спурт свідомості сучасної людини у простір третьої природи спровокував активний виступ на перший план віртуальної форми управління, завдяки розвиненій технології гри і якісно новому оснащенню управління, мається на увазі ІТ – технології, комп'ютерні мережі. Фактично гравець за комп'ютером є керівник подій, які він сам собі моделює і вирішує за допомогою новітнього технологічного оснащення. Організаційна діяльність стала самоціллю, повністю поглинає гравця і відключає його свідомість від реального соціального буття.

Тому, філософ управління повинен здійснювати конструктивну критику незадовільних способів вивчення управління, що склалися, і шукати відповіді на нові реалі, наприклад, віртуалізації комерційних структур і управління ними. Причому сьогодні, як свідчить у цій площині, мається на увазі віртуалізації, головним за М. Кастельсом, – «є не формування віртуальної реальності, а будівництво реальної віртуальності». Практика сучасного управління цілком підтверджує справедливості цієї тези, якщо поглянути на сучасні фінансові піраміди, накопичувальні трасти,

«Еліта – центри», корпорації на зразок «МММ» Сергія Мавроді [227] та інші віртуальні продукти управлінської діяльності, що викривляють організаційну матрицю планетарного життя.

Роблячи це, вони будують нове символічне середовище. Вони роблять віртуальність нашою реальністю» [165]. Змінююча соціокультурна реальність, виникла інформаційна культура не можуть не робити вплив на систему управління соціумом і поведінку людини, особливо на філософію управління, що лежить в її основі.

У молодого покоління людей швидко відбуваються зміни не те, що у свідомості трансформуються навіть засади ментальності. «Специфіка віртуального менталітету пов'язана з орієнтацією його на роботу з внутрішньою структурою подій, без зведення механізмів їх функціонування до пластів реальності, що пролягають нижче, як це прийнято в сучасній філософській і науковій культурі. Особливість віртуального підходу полягає в не пониженні статусу реальності події порівняно із статусом реальності пояснювального механізму» [271]. І це нові предмети уваги для філософії управління.

Філософія управління вивчає умови і засоби формування суспільної еліти сьогодні. До якої слід віднести не лише людей, що є у владі або ерудити, знавці поезії, літератури або древньої історії; необхідна умова приналежності до громадської еліти — участь у відкриттях, в створенні інформації про віртуальні форми суспільного буття, а значить і коду суспільної поведінки» [340]. Саме вони формують матеріальний фундамент нової культури є простір потоків і позачасовий час. Ця культура перекриває і включає різноманітність систем відображення, що передавалися в історії; це культура реальної віртуальності, де вигаданий світ є вигадка в процесі свого створення» [165].

Таким чином, філософія управління висвітлила нам, услід за генезисом, інформаційну природу соціального управління, що топологічно простирається у надсоціальний простір, торкається логічних продуктів на кшталт моделей і схем процесів і продуктів, що залишились у соціальному просторі і потребують організаційної уваги з боку системи управління.

Сутність явища подано як організаційну взаємодію суб'єктів між собою у соціальному просторі. *Організаційна взає-*

модія, що ґрунтується на сукупності відповідних дій людей, подається як свідомий і керований процес, який визначається рівнем співвідношення потреб, інтересів і цілей організованих суб'єктів спільної діяльності, тобто членів того чи іншого соціального утворення. Оскільки у організаційній взаємодії приймають участь інтелектуально рівні учасники, то вони спілкуються на рівних між собою, а тим паче взаємодія між організаціями спирається на колективний інтелект, тому між ними встановлюються соціальні зв'язки на паритетній основі, тобто за принципом «суб'єкт – суб'єктних» стосунків.

Саме вони, «суб'єкт – суб'єктні» відносини, що притаманні соціальній взаємодії рівних між собою учасників організаційної взаємодії визнано суттєвою ознакою, критерієм розподілу видів управління між собою, оскільки ми вважаємо, що управління біологічними системами спирається на «суб'єкт – об'єктні» відносини, а управління технічними – «об'єкт – об'єктні» відносини.

Зміст соціального управління розгорнувся перед нами як сукупність організаційної діяльності, що охоплює усіх учасників, чия життєдіяльність проходить у соціальному просторі. Вона охоплює особистість, як частину соціального конструкту, що корінням заглибився у біот живого і тому підкоряється тільки частково впливу інституту влади і системі соціального управління. Людина біологічна живе трохи за іншими законами, ніж особистість. Вона це може робити тільки завдяки біологічному організму який інтегрує суперечності, що у такому випадку виникають у структурі цілого.

Управління технічними системами, як продовженням фізичної людини і простором, у якому застигли матеріалізовані у техніці і відчужені від особистості її сутнісні сили, цей тип управління контролює повністю.

Повністю соціальне управління впливає і на складові соціального простору: а) цілерациональну продуктивну працю у сфері матеріального і духовного виробництва; б) спілкування людей між собою, що утворює особливі соціальні системи на кшталт соціальних організмів фірм, регіонів, країни і наддержавних утворень, що за походженням є функціональними системами.

Форми соціального управління визначені на основі субстанціональності соціального простору, що у вертикальній площині,

у якій циркулює управлінська інформація визначається ціннісно-смысловим змістом, а у горизонтальній – «потребами – діями». Встановлена повна залежність якості управління у соціальній сфері від реалізації єдності між словом і ділом, теоретичним і практичним. Дана характеристика ціннісної (культурологічної) і смислової (інноваційної) детермінації поведінки особистості у соціальному просторі і відповідно до цього позначені аналогічні мотивації з боку системи управління.

Останній наш висновок з вищевикладеного торкається того, що перед філософією управління сьогодні постає якісно нова проблема – наближення людини до третього світу, де панує чиста логіка, викликає віртуалізацію свідомості людини, погружає її у «квазіпроцеси» і він починає оперувати «квазіпредметами». Це треба пояснювати саме філософам управління і віртуальна філософія вимагає використання нередукціоністського способу мислення, неарістотелівської логіки мислення, гіперреалістичної логіки, коли управління повинне виходити з можливостей майбутнього з його тотальною невизначеністю. Зрозуміло, що віртуальна філософія управління ще чекає своєї розробки, оскільки вона робить тільки свої перші кроки.

1.3. Суб'єктивована форма управління соціальними процесами

Завданням даного підрозділу є з'ясування присутності елементів соціального управління у структурі особистості, оскільки саме вона є, як ми вище пересвідчились, креативним джерелом вільної енергії, що за алгоритмом вільної причинності може спонтанно змінювати організаційну рівновагу соціальних систем.

Глибинною основою будь-якої діяльності людини є, як відомо, її свідомість. Продуктивна організаційна діяльність потребує розвиненої організаційної свідомості. Це безперечний факт, з якого ми починаємо аналіз суб'єктивованої форми управління соціальними системами. Тож, організаційна свідомість має ключове значення для організації соціального управління. І хоча вона не стала ще об'єктом філософії управління, але потребує цього. Цей вид свідомості характеризується винятковою логічністю [21], оскільки мислення людини це чи не єдиний повністю, тобто сто

відсотково, негентропійний процес на планеті. У соціальному світі немає непізнаних і навіть некерованих елементів.

У основі соціального життя будь-якої організації лежить певна система наказів керівництва. Завжди можна досліджувати причини, по яких ці накази створювалися, невиконання яких можуть супроводжуватися певними соціальними протиріччями. Життя спільноти, особливо у перехідні періоди, а на прикладі України це добре видно, наповнено суперечностями. «Подібні помилки з боку окремих людей і цілих колективів завжди можливі і повторюватимуться, поки організаційна свідомість людей залишиться неоформленою в точну і строгу науку», [53] – писав О.О. Богданов.

Г.В. Козловська вперше в українській філософській думці розробила цілісну концепцію організаційної свідомості, сутність якої полягає у формуванні узагальноної картини існування даного феномену, що визначений як відображення, осмислення та переживання людиною впливу організаційних ідей, знань, поглядів, цінностей, норм поведінки, почуттів тощо на процеси утворення, упорядкування та вдосконалення оточуючого та свого власного буття [182].

Автором на основі виділених підходів – тектологічного, управлінського, психологічного, поведінкового, педагогічного, культурологічного, аксіологічного – запропоновано визначення природи (семантична реальність, носієм якої є смисл, а саморух її проявляється як явище смислогенезу), сутності (полягає у відображенні та осмисленні процесу внутрішнього упорядкування, узгодженості взаємодії більш-менш диференційованих та автономних частин цілого, що обумовлена його будовою), змісту (сукупність процесів упорядкування та спрямування діяльності тієї чи іншої системи на основі організаційних ідей, поглядів, почуттів) та форми організаційної свідомості.

У процесі морфологічного аналізу [182] вона розкрила структуру організаційної свідомості, яка розглядається в особистісному та суспільному вимірах, і запропоновано узагальнюючу модель організаційної свідомості, всі елементи якої (організаційні погляди, принципи, норми, цінності тощо) між собою органічно взаємопов'язані, а інтегральним ядром їх системи визначені ор-

ганізаційні переконання, організаційні цінності та ціннісні орієнтації.

На основі функціонального аналізу [182] організаційної свідомості дістала раціональне обґрунтування система функцій організаційної свідомості та побудована оригінальна концептуальна модель її функціонування, яка формується на основі так званого «управлінського циклу», замкненого на мету. Центральний системоутворюючий компонент такого циклу – прийняття рішень, що реалізується на індивідуальному рівні за допомогою цілеутворення в процесі самоменеджменту особистості, та, відповідно, цілепокладання – на колективному рівні в процесі управління (соціального, державного, корпоративного). Поза вказаним циклом організаційна свідомість самовідтворюється в процесі самоорганізації особистості та самоорганізації соціальних процесів.

Вона також обґрунтувала поглиблене уявлення про діалектику організаційної свідомості людини і суспільства. Їх єдність полягає, *по-перше*, в тому, що обидвам явищам притаманне відображати відносини, які складаються між людьми крізь призму упорядкованості; *по-друге*, вони формуються та розвиваються в процесі діяльності та впливають на цю діяльність, визначають та регулюють її; *по-третє*, суспільна та індивідуальна свідомість пов'язані з мовою, за допомогою якої від покоління до покоління передається організаційний досвід людей; *по-четверте*, їх об'єднує належні їм функції (самоорганізації, управління); *по-п'яте*, суспільна та індивідуальна організаційна свідомість містять в собі раціональну (знання, поняття, судження) та емоційну (почуття, схильності, мотиви) сфери тощо. Відмінності між суспільною та індивідуальною організаційною свідомістю полягають у об'ємі, формах, засобах та часом існування, в закономірностях формування, та за іншими характеристиками.

На завершення дослідниця обґрунтувала ідею про те, що критерієм сформованості організаційної свідомості є організаційна культура та виділила основні показники зрілості повсякденної та професійної індивідуальної організаційної культури, а також особливості її виявлення у внутрішній та зовнішній стратегії колективного носія (фірми, суспільства). На їх основі виконала порівняльний аналіз особливостей та відмінностей сформованості організаційної свідомості німців, французів та українців.

Філософія управління має запропонувати сформувати специфічний світогляд і нелінійне мислення, завдяки яким менеджер може збагнути сутність і зміст сучасної перехідної доби від техногенної до інформаційної цивілізації, відтворити у власній свідомості рушійні механізми і сформувати принципи інноваційної поведінки, якими рухається уперед сьогодні світова спільнота. Вона не тільки коментує стан зовнішнього середовища, яка форма буття для нього є стабільною або бажаною і його фактичний вплив на управління, а й пояснює, чому це саме так відбувається, а не по-іншому і, що головне, визначити пояснювальний принцип наступного етапу розвитку.

Епоха техногенної цивілізації сьогодні поступається інформаційній добі. Це означає, що її закономірності сходять на нівель і філософія управління нам чітко вказує на зміну ідеалів суспільного розвитку і трансформаційні процеси у зовнішньому середовищі, від якого напряду залежить стан і розвиток людини.

До розуміння визначальної ролі середовища за умов, що світова спільнота майже повністю освоїла планетарний простір, нас підвела екологічна обстановка, що отримала вичерпну характеристику на саміті Тисячоліття (Всесвітній саміт по стійкому розвитку – Ріо+20), що пройшов 20-22 червня 2012 року у Бразилії під гаслом «Майбутнє до якого ми прагнемо». «Система, що керує власним навколишнім світом, у кінцевому підсумку володіє собою» – робить слушний висновок Н. Луман [224].

Звідки взагалі з'являються екологічні проблеми з позицій організації управління пояснив у свій час О.О. Богданов. «Там, де втручається людина, природа не перестає робити свою справу. Доля комплексу, який він прагне зберегти або усунути, визначається як і раніше усією сумою умов, усіма діями середовища, а зусилля людини – тільки одна із складових цієї суми» [52], – зазначив він. Без урахування екології дія людини виявляє «обмежене значення «людського» підбору як часткового, а не повного регулюючого механізму» [52].

Саміт у Ріо-де-Жанейро у 1992 році і Всесвітній саміт по стійкому розвитку у Бразилії 2012 року чітко продемонстрували, що еволюційні механізми підняли світову спільноту на більш високий рівень життя. З одного боку, життя людини ускладнилось, а з іншого, – перед нами відкрились нові можливості, які

треба терміново використати для опанувати філософськими засадами формування загальної теорії управління. Те, що з точки зору розвитку конкретної сфери є корисним і позитивним, не завжди є оптимальним для більшої системи. Прикладом тут можуть послужити декілька гострих проблем сучасності, наприклад, розбудова атомної енергетики і військово – промислового комплексу.

Цінність філософії управління полягає у тому, що вона виводить нас на розуміння зміни пріоритетів у розвитку управління і зміни принципів соціального розвитку і методів облаштування інфраструктури планетарного життя. Сьогодні стало зрозуміло, що принцип динамічної рівноваги, що лежав в основі планетарного економічного розвитку і якому ми поклонялись до кінця ХХ століття, ізживає себе і уступає дорогу принципу стійкої неврівноваженості (Е. Бауер).

Ключовими факторами неврівноваженості для України є:

1) новації радикальної фази українських реформ: максимальна лібералізація політичних і соціально-економічних відносин, що викликала хаотичне утворення більшості різноманітних інститутів, що не мають суспільно упорядкованого і розвинутого значення і навіть діють антисоціально;

2) новації процесу глобалізації: в результаті, поряд з доцільними для розвитку новаціями у суспільство ринули новації, що розмивають історично складені форми природоутворення;

3) новації зарубіжного досвіду: являючись для українського суспільства новаційними, цей досвід упроваджується без наукового аналізу сумісності з самобутністю вітчизняної соціальної практики, в результаті чого одні новації упроваджуються хворобливо з великими втратами, інші – адаптовані більше по формі, ніж по змісту; треті – продовжують насаджатися і відторгаються соціальним організмом;

4) новації переходу до ринкової економіки продукуються негативною соціальною самоорганізацією із втратою зворотних зв'язків в усіх сферах життєдіяльності;

5) новації духовного життя: витіснення із суспільної свідомості настроїв на соціальну солідарність і формування індивідуалістичних установок; актуалізація приватного інтересу, незбалансованість з інтересами суспільства, прорив у соціальні відносини

інтересів субкультури – мафіозний корпоративізм, падіння моральності, культ насилля.

Цінність філософії управління полягає в тому, що вона пропонує інноваційні алгоритми управління змінами в управлінні технічними, біологічними і соціальними системами. Ханс-Юрген Варніке обговорює, наприклад, як можна управляти комплексністю на основі вчення про хаос, теорії самоорганізації і вчення про фрактали. Основні ідеї тут наступні. Хоча реальна система не може розглядатися як замкнута, її параметри можна упорядкувати: деякі параметри змінюються в часі швидше, а деякі повільніше, властивість довготривалості в комплексних системах часто визначається невеликою кількістю параметрів, будова і динаміка біологічних і соціальних систем визначається самоорганізацією, теорія фракталів може описувати процеси самоорганізації. Спираючись на ці принципи, в деяких випадках вдається упорядковувати хаос і отримувати прогноз поведінки складних систем [69]. Нарешті, все більше завойовує думка і стратегія – створення майбутнього. «Кращий спосіб вгадати майбутнє, – помічає Р. Салмон, самим його винайти» [332].

Будь-яке підприємство, стверджує П. Друкер, «має бути побудоване так, щоб зміни для нього стали нормою і щоб воно саме провокувало зміни, а не займалося пошуками нових форм і рішень після того, як зміни вже сталися». «Управляти змінами не можна. Але їх можна випереджати». «Єдина політика, яка може забезпечити успіх, полягає у свідомому будівництві майбутнього» [124].

Отже, з позицій синергетики, що пояснює режим стійкої нерівноваженості соціальних систем, народжується нова філософія управління: філософія усвідомлює, що вивчати треба нелінійний світ, оскільки саме в ньому майже завжди в рішенні є присутнім кінцевий час. І «поблизу кризи, якщо вона здійснюється в режимі із загостренням, вдається знайти, на думку С.П. Курдюмова, конкретну модель і побудувати для неї спектр таких структур, які відповідають нашому сьгоднішньому життю і сприяють коеволюції» [206].

Світогляд управлінця у сфері соціального управління має величезне значення для забезпечення якості організаційної діяльності і тому філософія управління формалізує його зміст і визна-

чає спрямованість, бо саме завдячуючи йому особистість здатна змінювати напрям розвитку усіх без винятку систем.

Це пояснюється тим, що будь-яке співтовариство «зібране» і відтворюється на певній матриці. Важливим її зрізом є когнітивна структура – система засобів пізнання реальності і інструментів суспільної свідомості і обміну інформацією (мова, значимі факти, теоретичні представлення, методи, міра, логіка та ін.). Великі гетерогенні співтовариства (такі, як народ, нація, суспільство) зібрані на складній світоглядній матриці, в якій переплетені когнітивні структури безлічі співтовариств і субкультури. У цій матриці є ядерна зона, яка об'єднує усі часткові співтовариства – це світогляд.

О.О. Богданов, при оцінці факту самостійної організації думок особистості, мислення як системи, вважав, що цей процес «не цілком точно називають світоглядом», а вважав, що правильніше буде називати його «світобаченням» [52], що він є невід'ємною складовою організаційної свідомості [30, 31, 52].

Спроби осмислити управлінську діяльність і дійсність у філософських категоріях відбувалися протягом ХХ століття у багатьох областях, таких як критика ідеології (М. Мангейм, Л. Альтюссер, М. Хоркхаймер, С. Жижек), філософія влади (М. Вебер, М. Фуко), політична філософія (Х. Арндт), теорія комунікативної дії (Ю. Хабермас), методологія, системно – думко – діяльнісний підхід (Г. Щедровицький, П. Щедровицький, О. Генисаретський).

Використанню рефлексивних розумових технік в управлінні також сприяли доробки психологів, що застосовували методологію гуманітарних наук при аналізі організації в цілому (Б. Теплов, В. Соснін, С. Рошин, Г. Кунц, С. О'Доннел, Г. Питерс, Р. Уотермен та інші).

Філософським аспектам проблем управління присвячені доробки В. Афанасьєва, який розуміє це явище як функцію організованих систем (біологічних, технічних, соціальних), що забезпечує збереження їхньої структури; підтримку режиму діяльності, реалізації її програми, мети, так й у більш вузькому плані – як соціальне управління, що розуміється як вплив на суспільство з метою його упорядкування, збереження якісної специфіки, удосконалення і розвитку.

Критичне філософське осмислення соціальних відносин, визначення категоріальних апаратів предметних областей з урахуванням необхідності метапозиції щодо них зумовило виникнення нових засад управлінської діяльності (К. Нордстрем, Й. Риддерстрале, Р. Фарсон, П. Сенге). Такі міркування про явище менеджменту, лідерство та організацію зумовили формування нової галузі знань – філософії менеджменту, що має на меті: вивчення соціокультурних причин становлення менеджменту як професійної діяльності; визначення соціальних і культурних функцій менеджера; з'ясування сутності явища менеджменту і осмислення загальнолюдського внеску різних наук в області менеджменту в розкриття сутності людського буття; узагальнення наукових доробок у царині менеджменту задля розглядання управлінського світу як єдиного; визначення спадкоємності між загальною філософією і світовою теорією менеджменту; описання філософської сутності демократичного способу в області менеджменту і можливості його застосування в різних суспільствах (П. Щедровицький, І. Богачек, С. П'янзін).

Мислення менеджера чи не найглибший пласт цих перетворень, що має здійснити філософія управління. Для менеджера важливо розвивати цілісне бачення світу, йому важливо розуміти способи інтеграції і взаємоузгодженого, гармонійного розвитку різних складних дисипативних структур у світі, такого розвитку, який призводить до прискорення розвитку цілого.

Вказуючи про необхідність зміни орієнтирів пізнавальної і конструктивної управлінської діяльності, Е. Морен відмічає: «Пізнання світу як світу цілісного стає одночасно інтелектуальною і життєвою необхідністю. Пізнання ізольованих інформаційних відомостей недостатньо. Потрібно розташовувати ці відомості в контексті, в якому вони тільки і набувають сенсу» [261]. Треба знову скласти ціле, яке було роздроблено, розтаскано по різних дисциплінарних областях, фрагментований, треба сформувати цілісне системне знання про складні структурні утворення і світ як систему. Потрібно, дійсно, наново відтворити ціле, щоб зрозуміти частини.

Отже, уміння мислити глобально означає:

- мислити в термінах процесів, а не структур. Соціальні і геополітичні структури розглядаються як процеси. Це структури,

що постійно трансформуються, коеволюціонуюче, що об'єднуються і часом частково або що повністю розпадаються;

- мислити в термінах динамічного цілого, а не статичних частин. Глобальне мислення дозволяє бачити ліс, а не тільки дерева, тобто що зароджуються і стають цілісності, а не тільки суверенні геополітичні одиниці;

- бачити не лише безпосереднє сьогодення, але і набути перспективи, причому добре б віддалену, довгострокову.

- вбудувати у свій образ мислення ідею коеволюції як «мистецтва жити разом», тобто а) жити один з одним, а не один проти одного; б) жити так, щоб не зменшувати шанси інших, у тому числі майбутніх поколінь, жити також добре; в) піклуватися про тих, хто бідний і безправний, а також про стан довкілля, розширювати круг нашої уваги, співчуття і турботи (толерантність і екологічна свідомість).

Як впливає з генетичного аналізу предмету даного дослідження, сутності і змісту організаційної діяльності, особливо з параметрів простору і ролі часу в саморегуляції соціальних процесів, у якому управління займає лише невеликий фрагмент, людині, щоб бути відповідним до геологічних масштабів явища треба неодмінно мати вселенський за змістом і формою світогляд. Це може бути тільки космополітизм.

На етапі становлення і розквіту національних за походженням державних утворень, звісно, це була далеко не патріотична пропозиція, але на початку ХХІ століття, особливо коли широко відчувається поступ глобалізаційних перетворень і фактично зникли міждержавні стосунки на користь світовим, ця пропозиція філософів має сенс.

«Космополітизм», а автором цього терміну вважають Володимира Соловйова, у словниках, особливо тих, що виходили протягом ХХ століття надані два протилежні значення цього поняття – позитивне та негативне. В позитивному розумінні космополітизм витікає з «усвідомлення єдності людського роду та солідарності інтересів окремих народів та держав, як частин єдиного цілого людства».

В негативному смислі (найчастіше вживаному) космополітизм трактують як відсутність патріотизму та прив'язаності до

свого народу та батьківщині, ніби втрачаючи будь-який інтерес з точки зору універсальних ідей. У той же час, «думка про ціле не скасовує реального значення частин, як і любов до вітчизни не суперечить неодмінно прихильності більш тісним соціальним групам, наприклад, до своєї родини, так і відданість вселюдським інтересам не виключає патріотизму» [189]. І далі: «питання лише в кінцевому чи найвищому мірілі для оцінки того чи іншого етичного інтересу; і, без сумніву, рішуча перевага тут має належати благу цілого людства, як того, що включає в себе і істинне благо кожної частини» [189].

В основі поняття «космополітизм» лежать дві категорії, а саме «космос» (cosmo) та «громадянство» (polites). Розуміння «космосу» формувалося протягом всієї історії людства, та найбільш адекватним для нас є його античне тлумачення, а саме *Космос* – (гр. прикраса, порядок) в грецькій міфології та філософії починаючи з Анаксимандра, Піфагора та Емпедокла – світовий порядок, світове ціле, яке на відміну від хаосу не тільки впорядковане, але і прекрасне в силу пануючої в ньому гармонії [342]. Що ж стосується другої складової досліджуваного поняття, варто звернутися до теорії громадянства та права та конституційного права. Так *громадянство* – це формально зафіксований правовий статус людини, зв'язок людини (фізичної особи) з певною державою, належність до цієї держави; передбачає певну сукупність взаємних політичних, соціальних та ін. прав та обов'язків; являє собою елемент правового статусу особи, який розкриває головний зміст системи відносин людина – держава – суспільство.

Відштовхуючись від такого визначення Космосу, космополітизм постає як ідеологія *впорядкованого громадянства, гармонічного громадянства*, яке реалізується через єдність, цілісність та збалансованість Світу, а Принцип космополітизму виступає цілісною системою організації світового устрою, яка включає в себе взаємопов'язані між собою елементи та механізми функціонування світового суспільства на засадах космополітичного світогляду.

Цей тип світогляду має певну історію і був очікуваним і закономірним продуктом, що коренями простирається до сивої давнини. Через століття існування схоже у XXI столітті може вийти, нарешті, на світову арену і нікого не зачипати у його лю-

бові до рідної країни і у той же час об'єднувати у межах планетарної спільноти, що вже реально планує польоти на Місяць, Марс і інші планети.

Люди почали подорожувати по світлу і замислюватися про те, що є Європа, задовго до того, як в XVIII ст. космополітизм став філософією, станом душі, образом думки, стилем життя, габітусом і, що особливо важливо, формою самоідентифікації культурних еліт Просвіти. Дійсно, філософський космополітизм сходить ще до Древньої Греції. Упродовж віків його зміст збагачувався як в політичному, так і в культурному плані. Услід за Епіктетом Цицерон охоче цитував Сократа, що проголосив себе громадянином світу. Діоген був першим з тих, хто назвався «космополітом». Після стоїків і християнських апологетів (Орігена, Тертуліана) тему космополітизму підхопили гуманісти Відродження: вона зробила глибокий вплив на ідеали Еразма, Вивеса, Мору і Монтеня.

Універсалізм XVIII ст. абсолютно реальний. Європейські династії, придворна аристократія, політична еліта маленьких республік і незалежних міст, міжнародне братерство літераторів, інтернаціонал гугенота, масони, янсеністи, великі релігійні ордени, співтовариство книговидавців, банкіри, євреї – фінансисти, комерсанти утворювали різноманітні мережі міжнародних контактів і служили ефективною опорою соціального і культурного космополітизму. Держава дивилася на цей процес з тривогою, але без збитку для себе зупинити його не могло. Усі ці мережі зміцнювали уявлення про спільність культури і пропагували універсалістські підходи, що розглядали Європу як реальність, а світ як віртуальну батьківщину. Особливі надії покладалися на міжнародну торгівлю: малося на увазі, що вона здатна встановити загальне братерство. Про це писали ще Монтеск'є і Буажелен, але особливо Дюпон де Немур (1766) і Мерс'є де Ла Рив'єр (1767). Перехрестя міжнародної торгівлі – Ливорно, Кадис, Константинополь, Смирна були дійсно схожі на людські мурашники. Там космополітизм був щоденною реальністю.

Космополітизм як світогляд у XIX ст. широко був поширений на теренах Європи. Гердер, зі свого боку, також підписувався під гуманістичними ідеалами космополітизму, але побоювався їх занадто абстрактного характеру: він пропонував позбавити куль-

турний патріотизм вузького політичного звучання і зробити його конкретним. Так досягалася певна рівновага між цінностями універсального, патріотичного і національного характеру.

Про сутність космополітизму Фіхте каже наступне: «в космополіті любов до батьківщини тісно переплетена з почуттям всезагальності: його любов до батьківщини проявляється в тому, що він робить, а космополітизм в тому, що він думає» [391].

У сучасній філософії космополітизм визначають як моральний універсалізм, який передбачає що всі співвітчизники або співгромадяни підпорядковуються єдиним моральним стандартам. У зв'язку з цим кордони між націями, державами, культурами або суспільствами морально недоречні [429].

Космополітизм — це «співіснування та взаємодія чисельних ідентичностей і почуття приналежності до світового громадянства за рамками націй, не будучи ними скутим». Автор цього визначення наголошує, що космополітизм не передбачає змішання різних культур (метисаж). Поняття виражає можливість бути жителем певного місця, водночас належачи до універсальності світу, не заперечуючи його партикуляризм та своєрідність [196].

«Серед великої кількості понять, які призначені відобразити, по суті, одне й те саме явище, один і той же імператив – прагнення подолати національні, державні рамки або, точніше, розширити їх до меж всієї земної кулі, терміни «космополіти», «космополітизм» мають свою чітку специфіку, пов'язану з присутнім в них відтінком «індивідуалізму» [251].

Г. Мінєнков в доповіді «Космополітизм та космополітична ідентичність» стверджує, що «говорячи про космополітизм, ми говоримо не просто про черговий соціальний феномен, який необхідно зрозуміти, а про зміну бачення сучасного світу» [255]. також зазначає, що саме космополітизм в сучасному фрагментованому світі може постати новою основою погодження різноманітних ідентичностей, оскільки в його основі лежить принцип початкової рівності всіх людей. Важливим є той факт, що космополітизм розкриває принципи не як поводитися, а як ставитися: до себе та до інших.

У. Бек в одному з інтерв'ю зазначає, що «космополітизм представляє собою сукупність глобальних відносин та транснаціональний словник символів, але також і глибоке залучення в ло-

кальну діяльність, локальну свідомість, зв'язок з локальним населенням. У нього водночас є і коріння, і крила» [255].

У. Ханерц трактує космополітизм як «відношення до самого різноманіття, до існування культур в індивідуальному досвіді. Перед усім космополітизм є прагнення прийняти Іншого. Це інтелектуальна та естетична відкритість дивергентному культурному досвіду, пошук відтінків, а не одноманітності... Мова йде про готовність, здатність прийняти іншу культуру шляхом проникнення та осмислення»[255].

Аналізуючи значення слова «космополітизм» Г. Тиханов виокремлює наступні тлумачення: а) особистий етос приналежності (або спрямованості) до деякого полісу, який співпадає зі світом (космосом); цей етос передбачає відкритість по відношенню до культур, які знаходяться за межами безпосереднього досвіду або зони, досягнутої як своя; б) підвалина для світового політичного порядку; в) методологічна парадигма, яка доповнює транснаціоналізм (та змагається з ним), намагаючись пояснити проникнутий взаємозв'язками, глобалізований світ, в якому ми живемо [359]. Цілком сучасно.

Останнє, що ми вправі очікувати від філософії управління у горизонті предмету даного дослідження, так це пояснення сутності, змісту і форм організаційної культури у суб'єктивованому і об'єктивованому контекстах.

Усі вищевикладені новації у сфері організаційної свідомості і світогляду з усіма її функціоналами вбирає в себе інноваційна за характером організаційна культура менеджера, його команди і фірми [419], [420] що має ґрунтуватися у ХХІ столітті на принципі стійкої неврівноваженості. Звісно, не ігноруючи принцип динамічної рівноваги там, де він має упорядковувати взаємовідносини в управлінні технічними, біологічними і соціальними системами. Де це має відбуватися і чому є предметом саме філософії управління.

Характеристику організаційної культури ґрунтується на оригінальній концепції світоглядної культури особистості, що будучи за природою духовно – практичним явищем, топологічно знаходиться на межі часу і простору, оскільки духовність існує у часі, а культура матеріалізується у просторі, **підставою** її є свідомість людини і розташована вона у смисловій сфері особистос-

ті на трьох рівнях: ядерному, інтелектуальному і соціальному. Її сутність полягає у збудженні механізмів смислової сфери: смислоутворення, смислоусвідомлення і смислосбудівництва до диференціації горизонтальних підструктур особистості і спеціалізації функціональних органів, що виникають у їх горизонтах.

Зміст феномену саморозгортається як інтелектуальна діяльність – мислення, що набуває організаційного устрою у вигляді механізму збудження з виробництвом специфічного продукту – світогляду, призначеного для більш високого соціального рівня на якому цей функціональний орган виконує тригерну функцію кінцевим продуктом якої є механізм самовизначення особистості.

Вона має форми буття, що залежать від умов у яких перебуває зміст явища: суб'єктивована у структурі суб'єкта – потенційний світ, що утворюється функціоналами: світовідчуттям, світоуявленням, світосприйняттям і світобаченням; у зовнішньому середовищі – об'єктивована артефактами культурно-історичного процесу.

При цьому треба мати на увазі, якщо «не змінюються культурні норми і тип організації, суспільство відновлюється в колишньому виді, нічого не міняючи в собі. Або. в результаті взаємодії усіх сил історичного процесу вийде щось абсолютно інше, не заплановане. Парадокс може бути знятий тільки у тому випадку, якщо «перетворювач», в першу чергу, почне змінювати не суспільство, а себе. При цьому він стане, відповідно, носієм нових норм культури і типу громадської організації. Але в цьому випадку змінюється і об'єкт роздуму: не образ зміни майбутнього, а самоорганізація, що дозволяє сформувавши, «виростити» нову культуру і нову організацію життя» [297].

Нагадаймо, що під культурою розуміється патерн (схема, модель, рамки) колективних базових уявлень, необхідних для вирішення проблем адаптації, зміни зовнішнього середовища і внутрішньої інтеграції, ефективність якої є достатньою для того, щоб вважати її цінною і передавати новим членам групи в якості адекватної системи сприйняття і аналізу вказаних проблем [376].

Частіше всього культура розглядається як колективний досвід певної групи, що включає поведінський, емоційний, когнітивний психологічний елементи. Головні проблеми організаційної культури, з якими стикаються всі групи:

- проблеми виживання, зростання і адаптації до зовнішніх умов;
- проблеми внутрішньої інтеграції, що визначається рутинним функціонуванням і здатністю до адаптації.

Організаційну культуру слід розглядати з точки зору трьох основних теоретичних підходів до її вивчення: 1) символічного; 2) когнітивного; 3) цілісного [376]. Нас цікавить понад усе цілісний підхід, що має наповнитись якісно новим змістом. Це наповнення має відбутися наповненням традиційних елементів організаційної культури смислами нової доби.

Систематичний (чи цілісний) підхід має свої витoki в розповсюдженні клімату організації як інтегральної характеристики її середовища, набору об'єктивних властивостей організації (її об'єм, формальна структура, стиль керівництва, цілі організації), а також психологічного середовища (суб'єктивні враження сприйняття організації зі сторони її працівників).

Таким чином, процес виявлення культурних уявлень організації зводиться до наступного:

- культура представляє собою систему колективних уявлень, які повинні бути дійними і надійними;
- контекстуальне значення культурних уявлень може бути в повній мірі усвідомлено тільки людьми, що належать до певної культури;
- деякі культурні уявлення можуть сприйматися в якості факторів, що сприяють досягненню стратегічних організаційних цілей;
- нова організаційна практика може бути похідною від існуючої культури;
- базова парадигма змінюється вкрай різко, процес таких організаційних змін відбувається через багато років.

Основна мета організаційної культури в забезпеченні можливості усвідомлення самими учасниками організації тих уявлень, які сприяють досягненню високих організаційних цілей.

На цьому процесі формування нової когорти інноваційних менеджерів ми маємо отримати оригінальний продукт – ноократію. Буквально з грецького, ноократія – це влада розуму. Нерідко поняття ноократії змішують з поняттям технократії. Це не зовсім вірно. Технократія – ця майстерність, професіоналізм, знання,

досвід. Усе це необхідні атрибути якісного управлінця і управління взагалі, і це теж необхідна, але тільки технічна сторона питання. Але сам по собі такий, технократичний, підхід представляється одностороннім і неповним, хоча на відміну від нинішньої системи політичної влади, здатної звести на олімп влади хоч неука, хоч психа, хоч маніяка, ноократія передбачає створення системи і механізмів, що забезпечують саме професіоналізм і відповідальність влади перед суспільством.

Разом з усім цим ноократія має на увазі також морально – моральні і духовні якості і цінності, засновані на глибинному розумінні філософських проблем. Припустимо, ноократія, як філософія, не дає однозначної відповіді на питання про те, як з'явилося життя(хоча і має варіанти відповіді, здатні, в тій чи іншій мірі, задовольнити як матеріалістів, так і ідеалістів, як атеїстів, так і людей вірян), але вона ставить перед собою завдання практично (прикладна сторона ноократії) відповісти на питання, як не допустити передчасної кончини цього життя. Тобто на перше місце, як вищу цінність, ноократія ставить життя, розумне життя, людську цивілізацію як єдино достовірно відому нам форму такого життя, її збереження, і стійкий поступальний розвиток, необмежений, наскільки це взагалі можливо, у просторі та часі.

Отже, явище соціального управління, що має геологічний характер і не залежить від настроїв особистості, захоплює її розум і матеріалізує в ньому свою присутність у вигляді оригінальних продуктів: організаційної свідомості і відповідного світогляду, що назовні виходить організаційною культурою певного спрямування.

Це дійство Світового Розуму дозволяє особистості включатися до організаційної діяльності і отримувати організаційні продукти певної якості. Вони можуть бути як консервативними, так і інноваційними для даного етапу соціального розвитку. Усі суб'єктивовані у структурі особистості елементи явища вирівнюються і інтегруються у індивідуалізовану систему за допомогою функціонування біологічного організму людини. Активним нелінійним мисленням людина постійно її відтворює у дусі вимог глобалізаційних тенденцій і стає готовим до організаційної взаємодії з іншими учасниками соціального процесу. «Взаємне розу-

міння, – як писав О.О. Богданов, – міра самого соціального зв'язку» [52], виникає між учасниками організаційної взаємодії.

1.4. Об'єктивована форма управління соціальними процесами

Завданням даного підрозділу є параметричний опис об'єктивованих елементів соціального управління, тобто інвентаризація того, що знаходиться на боці суспільства і вступає у організаційну взаємодію з суб'єктивованими елементами у структурі особистості.

Будь-які наші пояснення «повиснуть» у повітрі, якщо ми не вкажемо на фізичну основу, у якій мають можливість сформуватися, перебувати тривалий час і, навіть, розвиватися об'єктивовані продукти управлінського призначення.

З філософських джерел давно відомі ідеї Платона про наявність у Всесвіті «чистої порожньої форми» і І. Канта про «порожні форми». Може саме у них закріплюються, накопичується і функціонують об'єктивовані продукти, що продукує планетарна спільнота? Гіпотетично може і так, але нам більш здається вірогідним наявність у структурі соціальному світі специфічної інформаційної матриці, що сьогодні проступає у вигляді мереж типу «Інтернет».

Це логічно припустити, оскільки на сучасному етапі розвитку суспільства, коли глобальний соціум буквально пронизаний інформаційно-технологічними мережами, а виробництво передачі і споживання інформації стали в розвинених країнах основою усіх сфер життя суспільства. Сучасні теорії інформаційного суспільства одноголосно стверджують про фундаментальну важливість інформації і інформаційних процесів для суспільства.

Найбільш показовими і такими, що підтримують нашу роботу гіпотезу, в цьому плані є дослідження М. Кастельса у рамках концепції інформаційного суспільства, що розробляється їм [165], у яких він розглядає Інтернет і глобальні телекомунікаційні системи як самостійну реальність, існуючу паралельно з соціумом, але багато в чому незалежно від нього. М. Кастельс про політику фінського вищого законодавчого органу зазначає: початку 1990-х років парламент навіть вимагає від уряду подавати так

званий Звіт про майбутнє, і це єдиний парламент у світі, який має окремий Комітет з Майбутнього» [166].

Схожа концепція інформаційного фонду суспільства (інфо-фонду), як системи наукових і побутових знань, інформаційних ресурсів і міжпоколінного досвіду існує і в теорії інформаційної взаємодії В.З. Когана [181].

Отже, у структурі соціального світу має бути природна інформаційна матриця, що вже сьогодні забезпечує становлення інформаційної єдності планетарної спільноти і онтологічну сталість його структури. Інформаційна матриця – це інформаційне і предметне середовище, що формує і спрямовує вектор розвитку людини, це що програмує генокод цивілізації, це інформаційний субстрат суспільної системи [322]. Саме завдяки наявності такої специфічної інфраструктури планетарна спільнота робить революційний прорив до інформаційної цивілізації.

Це вже якісно інша ситуація. Назривала вона давно. Причиною якісного стрибка тут стало різке, за космічними мірками навіть спонтанне, посилення свідомості. Як писав В. Вернадський, «настав момент історії думки, коли вона висувається вперед як важлива і глибока основа нового наукового світогляду майбутнього, який формується» [76]. Однак світова, і вітчизняна філософія не зробили належних висновків з цього факту. І тому на практиці сталося так, що ми ніби зненацька зіткнулися з нею.

Об'єктивація змісту соціального управління як процес потребує агента. Наша побутова і матеріалістично налаштована свідомість не бачить його і тому не пояснює хто і як це може робити. У той же час філософська свідомість має знайти у теоретичній спадщині ідеї щодо пояснення цього «вузького» явища. Взагалі можна послатись на атрибутивні властивості людини що здатна до пізнання, узагальнення і смислопородження і на тому закрити питання про такого унікального діяча. Можна послатись на відому «невідому руку» і теж не заглиблюватись у проблему діяча.

У той же час не можна не помітити, що у останні роки усе частіше і частіше у літературі дослідники посилаються на Колективну Особистість, «збиральну особистість», «колективне Я», безтілесні суб'єкти та інші віртуальні структури, що виконують функцію планетарного соціального організму.

Для того, щоб з'ясувати такі різноспрямовані факти ми стали на позиції організаційного підходу, що є різновидом системного і використали його інструментарій. Організація, як ми бачили, при усій її специфіці, базується на загальноприйнятому в історії суспільної думки аналітичному принципі «соціального тіла», який припускає розгляд соціальних утворень в категоріях частини і цілого. Він проявляється в широкому діапазоні підходів – від відверто вульгарних до таких, які вкрай тонко і делікатно аналізують суспільні структури, максимально враховуючи їх особливості в порівнянні із структурами органічного і неорганічного світу. Без особливої натяжки можна сказати, що одні з цих підходів роблять упор на слові «тіло», інші – на слові «соціальне». Але їх відмінність між собою не повинна затуляти того загального для них факту, що індивід є частиною колективу як цілого, колектив у свою чергу – частиною більшого колективу або суспільства в цілому.

Який би конкретний термін («організм», «умовне ціле» і т. д.) не обирав для позначення соціальної цілісності той або інший мислитель, він залишався у межах «тілесного» підходу. Навіть поняття моральної особи, особи, що відкриває можливість для того, щоб вийти за ці рамки, перемістившись з колективного на надколективний рівень соціальної реальності, не диференціювалося від поняття суспільного тіла, тлумачилося як його синонім. Те, що ми іменуємо нашою особою, складається з частин, які належать один одному, – це зауваження Дешана застосовано і до моральних осіб, як вони розуміються, наприклад, у Гоббса або Канта. Дешан добре сформулював сутність того підходу, який ми називаємо «тілесним».

Ми раніше користувалися диспозитивом «соціальне тіло» для зведення у інтегративну картину різноспрямовані ідеї і факти. Тепер ми вбачаємо потребу конкретизувати методологічний засіб і мати справу з «організмом», а конкретніше – з «планетарним соціальним організмом».

Цей перехід обумовлений тим, що диспозитив має нам пояснювати функціональні речі, колективне мислення, колективну психологію, колективну і історичну пам'ять, без яких ми не можемо пояснити об'єктивізацію у його соціальному тілі явища соціального управління і призначення об'єктивованих продуктів.

Саме на них ми повинні обов'язково звернути увагу і пояснити, як з ними має поступати людина, щоб суб'єктувала той же самий організаційний субстрат. Це два різновиди продуктів, що мають одну основу і тому вони повинні вступати між собою у організаційну взаємодію.

Отже, ми вважаємо, що диспозитив «планетарний соціальний організм» саме той методологічний засіб, який нам зараз потрібен для пояснення динаміки саморуку предмету дослідження. У науково-філософській літературі є досить мізерні відомості про організм як філософську категорію. Це поняття функціонує як конвенціональне. Кожний дослідник вкладає в нього «свій» смисл. Воно витає як дещо ціле, під яке можна все підводити.

Звідси випливають і ті формулювання, що нам вдалося знайти в анналах світової філософської думки. Так, наприклад, Г. Гегель визначав організм, як «нескінченний, сам себе живлячий і той, що підтримує процес» [97]. Істотну допомогу в означеному питанні нам надають роботи К. Маркса, Ф. Енгельса і В. Леніна. Їхня заслуга у включенні даного поняття в науковий обіг безсумнівна. Не можна допускати як голого заперечення їхнього вкладу в скарбницю філософської думки, так і бездумного захисту ідей, що віджили свій вік. К. Маркс, наприклад, розглядає суспільство як організм, що проходить низку періодів (виникнення, розвиток, загибель) або «природних фаз» розвитку аналогічно біологічним явищам, який розвивається з самого себе в муках пологів, здатний до перетворень і як такий, що перебуває в процесі постійного перетворення [212, 215, 240]. І таке уявлення про соціальний організм як процес мало велике значення для вирішення проблем раціоналізації соціальної практики. З уявлень про суспільство як організм, можуть бути зроблені і конкретно-практичні висновки, вважав В. Ленін [215].

З літератури випливає, що поняття «соціальний організм» використовується також для опису особливого життєвого середовища виробництва і відтворення людини. В. Ленін спеціально зупинявся на цьому, коли писав, що К. Маркс протиставляє людину рослинам і тваринам «на тій підставі, що перша живе в різних соціальних організаціях, що історично змінюються, і визначаються системою суспільного виробництва, а, отже, і розподілу» [212]. При цьому В. Ленін писав, що умови розмноження людини

безпосередньо залежать від устрою різних соціальних організмів, і тому закон народонаселення треба вивчати для кожного такого організму окремо, а не «абстрактно», без відношення до історично-різноманітних форм суспільного устрою. [212].

Мізерні відомості про організм містяться в словниках і в енциклопедіях. У «Большой Советской энциклопедии», наприклад, зазначається, що організм (від пізньолатинськ. *organizo* – улаштувую, надаю стрункий вигляд) – будь-яка жива істота [7].

У «Філософській енциклопедії», в свою чергу, вказується, що термін «організм» вживається в двох значеннях – вузькому і широкому. У вузькому смислі слова організм – це біологічний індивід, цілісна жива система, упорядкована в просторі і часі, здатна підтримувати самостійне існування завдяки пристосовній взаємодії з середовищем; у широкому смислі – система, яка за способом організації подібна живому організму [213].

У вітчизняних філософських словниках термін «організм» взагалі відсутній, а в словнику С. Ожегова поняття «організм» подається в трьох значеннях. Два з них явно відносяться до біологічного організму, і тому вони нас менш цікавлять, а третє тлумачення трактує його як «складно організовану єдність» [273].

І тільки останнім часом, очевидно під впливом суспільної кризи, з'явилися спроби сформулювати саме поняття організму і якось уточнити його зміст. Так, М. Моїсеєв, відомий як дослідник не тільки біосфери, але і суспільства, в роботі «Алгоритми розвитку» дає таке визначення організму: «Під організмом, виходячи із термінології теорії управління, будемо розуміти будь-яку систему, що не тільки має власні цілі, але і володіє певними можливостями слідувати їм» [256].

Положення інформаційного кванту – смислу «організм» в структурі універсуму дозволяє погодитись з наступним положенням езотеричної філософії: «Ідея організму є щось цілком загальне, в кожному окремому випадку до неї примішуються специфічні моменти, але основна ідея залишається незмінною серед всіх окремих умов, що змінюються. Тому передусім необхідно чітко виявити загальну ідею організму, а вже потім переконатися в його застосуванні з однаковою точністю і по відношенню до окремих живих істот, і по відношенню до людських суспільств» [413].

Усе викладене вище означає, що соціальний організм як центральна категорія є видове поняття організму, існуюче поряд, наприклад, з біологічним організмом. Їхню єдність слід шукати тільки на субстанціональному рівні. Останнє означає, що сферою життєдіяльності соціального організму є якась особлива частина континуума «простір – час», не схожа на ту, в якій розгортаються первородний фізичний світ і світ духовний. Активність особистості, особливо Колективного «Я», будучи полевою структурою, самостійно створює соціальний простір. Процедура нагадує нам сплески аури навколо тіла біологічної людини, яку ми сьогодні спостерігаємо, фіксуємо на диски, фотографуємо і копіюємо на комп'ютері.

Оскільки ми маємо справу з колективною пам'яттю, колективною свідомістю і світоглядом і рефлексією, то ми повинні визнати, що це жива істота, яка володіє колективним розумом і колективним «Я». Відмінність між колективною істотою і колективним «я», так само як і між істотою (організмом) і «я» взагалі, ця відмінність між «тілом» («соціальним тілом») і «особою». «Ці категорії – «тіло» і «особа» – лежать в основі двох різних методологічних принципів, кожен з яких передбачає специфічне бачення соціальної реальності і задає особливий напрям в дослідженні соціальних утворень» [66].

В даному випадку слід дуже чітко уявляти собі, який зміст вкладається в поняття «особа»: це допоможе уникнути можливих непорозумінь. Так, споріднене слову «особа» є слово «особистість» (у ряді мов фігурує одне слово, аналогічне двом цим словам: латинське – *persona*, англійське, – *person*) нерідко вживаються як синонім слова «істота», «індивід» в усій його тілесно-складеній повноті.

Саме у цьому сенсі російський психолог В.М. Бехтерев (1857-1927) каже про колектив як про збиральну особу. Тут мається на увазі безліч людей, зібраних воедино, згрупованих яким-небудь об'єднуючим початком, єдність в множині. У роботі «Коллективная рефлексология» (1921) В.М. Бехтерев писав: «Але і відмовляючись від поглядів на суспільство як на організм, все ж визначити, що таке суспільство або колектив або, як я б запропонував назвати, збиральна особа, не так просто, як здається із самого початку...Збиральною особою, суспільством або колективом

не може бути названо випадкове скупчення безлічі осіб в даний період часу у визначеному місці. Таке скупчення народу є зборище без жодного об'єднуючого початку, і оскільки кожен індивід тут є відособленим від інших, самим собою, то зрозуміло, що про яке-небудь колективне в цьому випадку не може бути і мови. Справа йде по-іншому, якщо така ж кількість (чи все ж таки — маса?) осіб збирається в якому-небудь місці не випадково, а що притягається певною метою або певним настроєм. Тут ми маємо вже відоме об'єднання маси осіб одним стимулом, який і приводить до виникнення колективу або збиральної особистості» [44].

Тож, ми бачимо, що будь-яке випадкове зібрання людей може легко трансформуватися у колектив, перетворитися на збиральну особистість, якщо в нім проявиться – навіть в найменшому ступені організуюче начало. У цьому полягає, на нашу думку, сила і роль організаційної діяльності взагалі, оскільки саме вона вдихає сенс у соціальну взаємодію людей і перетворює їх у нову якість – колективне ціле. Цією акцією управління змінює стан і зміст соціального простору, корегує його пульсацію, розширює або звужує функціональні можливості колективного цілого.

На цьому прикладі добре видно, до речі, різниця між соціальною і організаційною взаємодіями людей. Вона полягає у тому, що управління ставить мету перед організацією або людиною і тим самим вносить сенс у їх життя або забирає його і тим самим руйнує структуру.

Отже, філософія управління під сухі алгоритми організаційної діяльності підводить соціальне тіло, робить його організмом і тим самим вдихає у нього життя, бо дана форма притаманна тільки живому, і у кінці кінців, робить його розумною і рефлексуючою колективною особистістю.

Це нам потрібно зробити у даному дослідженні для того, щоб пояснюючі продукти об'єктивації у структурі планетарної соціальної системи, використовувати такі її органи і властивості, як: колективний розум, колективна (соціальна) пам'ять, колективна свідомість, колективна (соціетальна) психіка, колективна рефлексія, колективні інстинкти, колективне мислення, колективні настрої, колективний світогляд, колективна культура, колективна діяльність, колективна ідеологія та ін. Ми кожен з вищена-

званих елементів не коментуємо, оскільки це далеко уведе нас від предмету даного дослідження.

Зауважимо, що усі ці елементи знайшли теоретичне підтвердження і написані томи книжок про їх генезис, зміст, форми, види і властивості. Ми ж звертаємо на них увагу у зв'язку з тим, що перераховані органи і властивості колективного цілого відтворюють процес об'єктивзації і породжують специфічні продукти, які нам цікаві з точки зору реалізації головної мети даного дослідження.

Тож, ми повертаємось до аналізу об'єктивованих продуктів соціального управління, що мають місце у структурі соціального цілого, тобто у суспільстві.

Першим таким продуктом ми розглядаємо історію соціального управління, що проаналізована дослідниками і «відкинута» у глибини історичної пам'яті світової спільноти і окремої людини, що цікавиться цими питаннями.

Без знання історії управлінської науки і практики важко передбачити його стандартизацію, тобто зведення у один алгоритм функціонування і розвитку. Далі ми окремо подамо його стан у кожній з цих сфер життєдіяльності людини. Найбільш осмисленим є історичний шлях розвитку соціального управління і тому ми коротко його відтворимо у площині завдань даного дослідження. Історія техніки, філософія техніки також віддзеркалені у джерельній базі світової спільноти, а ось філософія управління технічними системами представлена в ній дуже бідно, тому повернемося до історії еволюції/розвитку соціального управління.

Етапи визрівання соціального управління до системного вигляду подала у докторському дослідженні І.Г. Шавкун, яка виділила етапи його становлення, а саме: а) етап протоменеджменту, що складається з трьох періодів, а саме: табу-тотемного [407], полісно-державного [407], церковно-релігійного [407]; б) на його основі відбувається момент зародження менеджменту, що логічно пов'язується з підйомом почуття особистості в історії, до якого значних зусиль доклала церква; в) етап становлення датується початком ХХ століття, а завершується сходженням з історичної арени індустріальної цивілізації, тобто наприкінці ХХ століття [407]; г) етап функціонування розпочався з наступом інформаційної доби (на

початку ХХІ століття) і характеризується глобалізацією управління, поглибленням демократичних тенденцій, поступовим переходом важелів управління до громадянського суспільства [407]; д) етап подальшого розвитку, пов'язаний із залученням до управління більшості населення планети.

Етапи саморозгортання управління технічними і біологічними системами не прописані у літературі і чекають своїх дослідників. Не виключено, що ми просто про них нічого не знаємо за відсутністю у нашому розпорядженні відповідних наукових джерел.

Кожна історична епоха вносила свої корективи у співвідношення між суб'єктами менеджменту, методами стимулювання, масштабами організації самого процесу, але тільки у ХХ столітті з'явилися і стали розвиватися наукові підходи до цього явища. Далеко не випадковим є те, що ХХ століття називають «століттям менеджменту», оскільки прогрес, досягнутий саме у цей час, багато в чому забезпечений успіхами у соціальній практиці.

Клод Ст. Джорж в книзі «Історія управлінської думки» описав розвиток менеджменту з V тисячоліття до н.е. (таблиця 1.1).

Існують й інші підходи до етапів розвитку соціального управління. **Перший етап** розвитку менеджменту почався на початку двадцятого століття і пов'язаний з вченням Ф. Тейлора після публікації його книги «Принципи наукового управління», в якій він уперше розглянув наукові підходи і принципи побудови системи управління. Використовуючи систему управління, розроблену Ф. Тейлором, американські фірми і Америка в цілому наочно продемонстрували її практичну значущість і вплив на розвиток економіки. Саме під впливом вчення Ф. Тейлора трохи пізніше з'являються наукові роботи по менеджменту Френка Гілберта, Гантта та ін.

Таблиця 1.1 – Розвиток соціального менеджменту у історичній ретроспективі

Роки	Індивідуум чи етнічна група	Основний вклад в розвиток менеджменту
5000 до н.е.	Шумери	Писемність; реєстрація фактів
4000	Єгиптяни	Визнання необхідності планування, організації та контролю
2600	Єгиптяни	Децентралізація та організація управління
1491	Євреї	Концепція організації, скалярний принцип, принцип виключення
500	Китайці	Визнання принципу спеціалізації
400	Сократ	Формування принципу універсального менеджменту
20 н.е.	Ісус Христос	Єдиноначальність. Золоте правило. Людські стосунки
284	Діоклетіан	Делегування повноважень
900	Альфарабі	Вимоги до керівника
1525	Макіавеллі	Необхідність цілеспрямованості керівника
1767	Дж. Стюарт	Основи теорії влади
1820	Джеймс Мілл	Аналіз людської мотивації
1900	Ф.У. Тейлор	Науковий менеджмент
1910	Хьюго Манстерберг	Використання психології в менеджменті
1911	Дж.К. Дункан	Перший підручник з менеджменту
1916	А. Файоль	Повна теорія менеджменту; викладання менеджменту в навчальних закладах
1930	Мері Р. Фоллетт	Філософія менеджменту на основі індивідуальної мотивації
1960	Дуглас Макгрегор	Теорія «Х» та «У»
1975	Вільям Оучі	Теорія «Z»

Другий етап розвитку менеджменту пов'язаний з новими підходами в розвитку вчення про менеджмент, на основі вчення Ф. Тейлора, але з принципово новими підходами. З'являється і опробується на практиці так звана класична (адміністративна) школа управління, родоначальниками якої стали А. Файоль. Зокрема, А. Файоль уперше запропонував нову теорію менеджменту, що розкриває його функції, принципи і необхідність теоретичного вивчення.

Третій етап розвитку менеджменту пов'язаний з розвитком школи «людських відносин», розвиток якої пов'язаний з ім'ям Е. Мейо. На цьому етапі опробується соціологічна концепція групових рішень.

Четвертий етап відноситься до періоду розвитку поведінкової школи. У ці роки відбувається еволюція управлінської думки, яка спрямована на розвиток теорії організації менеджменту на основі досягнень психологічної і соціологічної наук, що чинять вирішальну дію на людину в системі управління.

П'ятий етап розвитку управлінської думки відрізняється від усіх попередніх тим, що відбувається становлення сучасних кількісних методів обґрунтування управлінських рішень під впливом широкого використання в практиці економіко-математичних методів і електронно-обчислювальної техніки. Цей процес успішно розвивається по теперішній час.

Шостий етап розвитку менеджменту можна віднести до періоду, коли ученими-управлінцями виробляються нові підходи в розвитку теорії управління, сенс яких зводиться до того, що організація – це відкрита система, що пристосовується до внутрішнього середовища (організації), треба шукати в зовнішньому середовищі. Виходячи з такого посилання, відбувалися встановлення взаємозв'язків між типами середовищ і різними моделями управління.

Сьомий, сучасний, етап характеризується наступними тенденціями:

- повернення до минулого – усвідомлення значення матеріальної, технічної бази сучасного виробництва;
- створення соціальних поведінкових елементів – це посилення уваги не лише до організаційної культури, але і до різних форм демократизації управління, участь рядових працівників в

прибутках, в здійсненні управлінських функцій в інших сферах діяльності;

- посилення міжнародного характеру управління. Перехід багатьох країн до відкритої економіки, участь в конкурентній боротьбі, організації сучасної діяльності.

Звернення дослідників до цивілізаційного аналізу класифікувало розвиток управління за іншою шкалою. У древньому пам'ятнику писемності Єгипту — книзі «Повчання Птаххотепа», що датується 2000-1555 рр. до н. е., містяться ради і рекомендації, що не втратили своєї актуальності і нині: «Якщо ти начальник, будь спокійний, коли слухаєш ти слова прохача; не відштовхуй його перш, ніж він полегшить душу від того, що хотів сказати тобі». У літературі по історії державності ця **перша** управлінська революція характеризується як релігійно-комерційна.

Другу управлінську революцію зв'язують з діяльністю вавилонського царя Хаммурапі (1792-1750 рр. до н.е.), що видав зведення законів управління державою для регулювання усього різноманіття громадських стосунків між різними соціальними групами населення.

Третя управлінська революція відома як виробничо-будівельна, бо вона була спрямована на з'єднання державних методів управління з контролем за діяльністю у сфері виробництва і будівництва. Сталася вона за часів Навуходоносора II (605-562 рр. до н.е.).

Четверта управлінська революція пов'язана із зародженням капіталізму і початком індустріального прогресу європейської цивілізації (XVII – XVIII ст.). Її результатом стало відділення управлінців від власності (капіталу) і зародження професійного управління. Фахівці згадують чотири принципи Макіавеллі [209], що справили позитивний вплив на розвиток соціального управління.

П'ята управлінська революція (кінець XIX – початок XX ст.) відома як бюрократична: її теоретичною платформою послужила концепція раціональної бюрократії. Основними її результатами стали формування великих ієрархічних структур, розподіл управлінської праці, введення норм і стандартів, встановлення посадових обов'язків і відповідальності управлінців.

Головним об'єктивованим продуктом системи управління, що функціонує на боці будь-якого суспільства, є унікальний витвір – організації, у просторі яких протікає соціальна взаємодія людей. Великі інституціональні зміни відбуваються повільно, оскільки інститути є результатом історичних змін, що формують індивідуальну поведінку.

Вони є, з одного боку, продуктом організаційної проектно-конструкторської діяльності людини, а з іншого – продовженням його самого у соціальному світі, оскільки завдяки штучно створеним структурам він посилює свою владу у соціальному світі. У кінці 80-х – початку 90-х рр. минулого століття американський вчений Дуглас Норт, що став згодом лауреатом Нобелівської премії з економіки, опублікував цілу серію робіт, що мають безпосереднє відношення до обґрунтування ролі і принципів функціонування організацій.

У своїх роботах він показав, що організаційні чинники грають важливішу роль, ніж технічні, оскільки ведуть до зміни інститутів, які, у свою чергу, роблять істотний вплив на розвиток економіки. Технічні зміни і інші чинники економічного розвитку, що вважаються важливими, розглядаються ним як недостатні: будучи складовою процесу зростання, самі по собі вони і не можуть його пояснювати. Ключем до економічного зростання є ефективна організація економіки.

У своїх роботах Дуглас Норт ставить фундаментальне питання: чому деякі країни багаті, а інші – бідні. І відповідає: «Інститути створюють базові структури, за допомогою яких люди упродовж усієї історії добилися порядку і таким чином понизили міру своєї невпевненості. Використовуючи техніку, вони визначають вартість операцій і перетворень і, отже, рентабельність і обґрунтованість економічної активності» [254].

Ще одним продуктом процесу об'єктивації є нормативно-правова база поведінки людини у соціальному просторі.

Тут закономірно постає питання про те, звідки береться ця нормативна система? Відповідь тут може бути тільки одна: якщо розглядати систему цінностей організації як процес або функціональний дубль соціальної системи, то рано чи пізно вона має перейти й заспокоїтись у продукті. Тож продуктом тут може бути система моральних і правових норм, носієм та оберегом яких є

система управління організацією. Це спостереження збігається з напрацюваннями соціологічної і психологічної літератури, у яких зафіксована закономірність низки переходів: потреби – інтереси – цінності – норми – мотиви – стимули – дія.

Тут мається на увазі як право, мораль так і кодекси державного регулювання і корпоративні регламенти поведінки людей. Якщо закони можуть бути змінені впродовж короткого часу, то неформальні норми міняються поступово. Саме такі норми створюють легітимну основу для дії законів, а революційні зміни останніх часто призводять до результатів, відрізняються від очікуваних. Країни, які ухвалюють закони, що валідні для інших економічних умов, для інших неформальних норм і спонукальних чинників, отримують зовсім не той темп і напрям розвитку, яким рухаються держави, звідки ці закони запозичені.

Функціонування економіки значною мірою визначається державним устроєм, що формує економічні закони, створює і забезпечує ефективні права власності і впливає на політику розвитку. Глибокий і усебічний аналіз призводить до необхідності виконання певних умов: а) політичні інститути зберігають стабільність, якщо їх підтримують організації, зацікавлені в їх незмінності; б) для успішного здійснення реформ потрібна зміна інституціональної системи; в) модифікація норм поведінки, що підтримують і легітимізують нові закони, є тривалим процесом, і за відсутності такого спонукального механізму державний устрій не може бути стабільним; г) в довгостроковій перспективі економічне зростання вимагає розробки законів і правил; д) неформальні обмеження іноді (але в короткі періоди) можуть забезпечувати економічне зростання навіть за несприятливих або нестабільних законах.

Ефективні політико-економічні системи формують гнучкі інституціональні структури, здатні переживати шоки і зміни і що є чинником успішного розвитку. Проте формування цих систем є результатом тривалого процесу; створення ж ефективних систем, розрахованих на короткотермінову перспективу, вимагає в кожному випадку спеціальних досліджень і розробок.

Досвід організаційної роботи також об'єктивується у структурах соціуму. Мова йде про створення управління гігантами промисловості і машинобудування, особливо фірмами автомобі-

лебудування, наприклад, автогігантів «Форд», «Крайслер», «Мерседес», «Вольво» та ін. Сьогодні це досвід диверсифікації великих компаній у маленькі, що більш пристосовані до ринкових умов на етапі наступу інноваційної економіки. «Великі корпорації були типовою організацією бізнесу індустріальної ери. До теперішнього часу декілька тисяч таких монстрів, і в частці і в громадському сенсах, розкинулися по усій Землі, забезпечуючи велику частину наших потреб. При погляді з боку вони символізують командну систему управління. Вони не лише контролюють величезну кількість ресурсів, використовуючи мільйони працівників, сильно впливають на нашу економіку, але також визначають і наше політичне життя. Їх комп'ютери, їх корпоративні щупальця, їх ні з чим не порівнянні можливості планування, інвестування, виконання проектів грандіозного масштабу створюють враження їх потужності і непорушності. В той же час більшість з нас відчуває втрату життєвих сил; здається, що вони управляють нашими долями» [367].

Як розвивається сама корпоративність, яка зовсім не стоїть на місці? Адже колись корпораціями називалися: університети, професійні цехи, соціальні стани і так далі. Десь в XIX ст. стався еволюційний стрибок: управління було абстраговане як універсальна діяльність, і тоді у корпорацій з'явився апарат адміністративного управління. Поступово вийшло так, що корпоративне управління стало розумітися як основний процес, в що корпорації протікає.

Але завдяки цій мутації в корпораціях різного роду присутні організаційні, фінансові і юридичні виміри. Мутацію соціальних систем у дискурсі науки про організацію пояснив О.О. Богданов, який писав: «Сила організму полягає в точній координації його частин, в строгій відповідності розділених і взаємозв'язаних функцій. Ця відповідність зберігається при зростанні тектологіческих різниць, що постійно йде, але не безмежно: настає момент, коли воно вже не може цілком утримуватися і починає йти на спад. Частини цілого стають «занадто різні» у своїй організації, настільки різні, що розходяться і по самому темпу життя, і по силі їх відносного опору середовищу. А це неминує веде до дезорганізації, повільнішої або швидшої, дивля-

чись по сумі умов» [52]. Тепер до цих трьох вимірів додався не менш доленосний інформаційний вимір корпоральності.

Коротше кажучи, поняття корпоративного розвитку має ще смисл розвитку самого корпоративного світу, відповідальність за яке є щонайпершою соціальною відповідальністю корпорацій» [188].

Розглянуті тут причини, що примушують обдумувати перспективи управління у філософії, можуть бути представлені як своєрідні «виклики часу», на які філософи і методологи разом з ученими повинні відповісти.

На наших очах відходить в минуле епоха корпорацій, час великих проектів, величезних поневірянь і звершень... На зміну неворотким велетенським динозаврам – корпораціям поступово приходять, як і у біології, спритні дрібні компанії – аналог теплокровних ссавців, більше адаптованих до швидких змін пост-індустріального бізнес-середовища. Життєвий цикл «організацій-ссавців» тільки починається. Ми не перші і не останні в цьому кругообігу [323].

Теоретичні продукти, як окремі і самостійні сутності – теж мають бути віднесені нами до сфери об'єктивації соціального управління. Серед них питома вага належить організаційним ідеям, парадигмам і концепціям управління, нарешті, молодим теоріям управління, що поступово набирають евристичну силу і авторитет.

Ідеями якісної організації управління соціальним розвитком рясніє світова філософська література і багато до них звертались у попередніх підрозділах коли аналізували історію даного питання. Ми бачили різні підходи філософів Заходу і Сходу до одних і тих же питань і бачили, якими шляхами пішла та і інша філософська думка, і як далеко вони розійшлися, одні, – спираючись на голий раціоналізм, а інші – на сором'язливий ірраціоналізм. Сьогодні настав час спрямувати пізнавальні зусилля на зустріч одне одному. Причина цього полягає, на нашу думку, у появі інформаційної матриці соціального світу, оскільки у одному просторі має виникнути інтегративний підхід до управління технічними, біологічними і соціальними системами.

Щодо концепцій управління, так їх дійсно багато запропоновано практиками соціального управління. У якості аргументу

наведемо сучасне семантичне поле управління соціальними системами на якому мирно уживаються відомі усім види теоретичних продуктів на кшталт: «стратегічний менеджмент», «кризовий менеджмент», «м'який менеджмент», «фінансовий менеджмент», «кадровий менеджмент», «політичний менеджмент», «державний менеджмент» «військовий менеджмент», «синергетичний менеджмент», «ситуаційний менеджмент», «інноваційний менеджмент», «адміністративний менеджмент», «соціальний менеджмент», «комунікаційний менеджмент», «репутаційний менеджмент» (паблік рилейшнз), «нейроменеджмент», «управління проектами», «управління ризиками», «цільове управління», «м'яке управління», «управління змінами», «ризик – менеджмент», «управління за моделями» та ін.. До цього ще треба додати декілька десятків концепцій управління, особливо корпоративного рівня, що запропоновані зарубіжними авторами і репрезентовані українській громаді М.В. Туленковим [371].

Моделі організації як продукт об'єктивації ідей і настроїв епохи. Феномен організації настільки приваблював і заворожував філософів, науковців і практиків усіх часів, що багато хто з них намагалися привести явище до сталого образу. Тепер кажуть «модель», хоча це і не точно, тому, що слово «модель» вже зайнято своїм строгим смислом.

Вони виникали під впливом домінуючих ідей у ті часи, методів діяльності і настроїв. У повному співпадінні з цими домінантами змінювались і самі образи організації. Філософія управління у свою скарбницю для подальшої обробки вже сьогодні може занести цілу низку таких об'єктивованих продуктів для колективного зберігання і продукування на їх основі нових зразків. Мова йде про [307]: організацію – трудовий процес (Ф.У. Тейлора), організацію – машину (А. Файоль, Л. Урвік та ін.), організацію – общину (Е. Мейо, Ф. Ротлісбергер), соціотехнічну модель організації (Тавістокська школа), організацію – це система (Дж. Марч і Г. Саймон), організація – це організм, бюрократична модель організації (М. Вебер), природня організація (Т. Парсонс, Р. Мертон, А. Етціоні), політична модель (М. Кроз'є), організація є справа (Г.С. Альшулера), організація як система конструктів (С.П. Ніканоров) та ін. Звісно, що модель організації не є метод, а тільки кут зору, під яким бажано дивити-

ся на конкретну проблему, щоб точніше підібрати методи для роботи з ними.

Окремо треба зазначити такі продукти об'єктивації соціального управління, як концепти і практичні узагальнення щодо визначення феномену «соціальне управління». Якими у повсякденному житті користується велика кількість менеджерів-практиків і вони віддзеркалені у фаховій літературі з управління соціальними системами.

Соціальне управління розглядається у сучасній фаховій літературі у «широкому» і «вузькому» сенсі. У «широкому» сенсі – *соціальне управління як цілісна соціальна система* – це свідомий, цілеспрямований вплив на соціальну систему в цілому чи її окремі елементи на основі використання властивих системі об'єктивних закономірностей і тенденцій. Соціальне управління як цілісна система має своєю метою упорядкування організації системи, досягнення оптимального функціонування і розвитку, здійснення поставленої цілі на основі атрибутивних характеристик, що сприяють досягненню цієї цілісності.

З операційної точки зору соціальне управління характеризується: 1) *цільми*: соціальне управління повинно у своєму майбутньому стані відповідати потребам якісно нового етапу розвитку суспільства; 2) *принципами*: соціальне управління визначається відповідними закономірностями і правилами, що здійснюють вплив на всю систему; 3) *функціями*: соціальне управління повинно слугувати певній цілі (що повинен зробити об'єкт управління?); 4) *методами соціального управління*: як слід досягти цілі управління і яким чином взаємодіють об'єкт і суб'єкт управління; 5) *структурою*: система повинна конструюватися для даної цілі і функції; 6) *процесом соціального управління*: динамічність функціонування системи, яка володіє певною автономією у зовнішньому оточуючому середовищі; 7) механізмом розвитку системи соціального управління, яке є багатосторонньою, складною і динамічною системою.

У «вузькому» розумінні під «управлінням» слід розуміти єдність: 1) суб'єкта управління (керівника); 2) об'єкта управління (управлінської системи, яка може, але не зобов'язана співпадати з одним з уявлень соціосистеми); 3) апарата управління, організованого ієрархічно, гетерархічно чи мережевим способом;

4) методом управління; 5) політичної системи, що забезпечує відтворення процесу управління через кооптацію елементів управляючої системи у контур управління, у тому числі – на роль ефективного менеджера [210]. Як відмічає О. Лазаревич, соціальна комунікація повинна досліджуватися як синкретично-кумулятивний фактор суспільної динаміки, як синергія інформації та особистих знань, науки і технології, розуму і культури [210].

Соціальний менеджмент – це цілеспрямований вплив соціального суб'єкта на власну суспільну, колективну і групову життєдіяльність, що здійснюється як безпосередній (у формах самоуправління), так і через спеціально створені інститути (державу, партії, суспільні об'єднання, кооперативи, підприємства, союзи). Управління — невід'ємна властивість всіх організованих систем різної природи, що забезпечує їх самозбереження і саморозвиток. Соціальне управління представляє собою складний процес взаємодії двох сторін: тієї, хто управляє; і тієї, ким управляють, в яких важливу роль відіграють зворотні зв'язки. Соціальне управління може бути представлено як сукупність двох складових підсистем.

Традиційна система соціального менеджменту виходить із пріоритету прямих зв'язків, в якій мало уваги зверталось на взаємозв'язок цих двох підсистем – прямого і зворотного зв'язку, тобто процес управління розглядався як односторонній процес, як жорстко управляючий вплив. Проте суспільство – це складна соціальна система, що володіє внутрішнім механізмом саморегулювання і саморозвитку.

Сучасна парадигма соціального менеджменту полягає в розгляді процесу управління як суб'єкт – суб'єктного відношення, що передбачає взаємодію двох підсистем – тієї, хто управляє, і тієї, ким управляють, аналіз цих підсистем як відкритих систем, кожна із яких здатна адекватно реагувати на імпульси одна одної. В результаті соціальний менеджмент набуває характеру співуправління; управління зверхскладними системами являє собою лише вплив на їх власний механізм саморегуляції і самоуправління з метою його оптимізації.

Важливий аспект ефективного управління – досягнення адекватності цих двох підсистем. Будь-яка креаційна (штучна,

створена), а управлінська система – саме така система, має істотно більш низький рівень різноманітності у порівнянні з еволюційними. Тому для реалізації цілей соціального менеджменту необхідно дотримання принципу необхідної різноманітності: різноманітність управляючої системи повинно бути не меншим, чим різноманітність системи, якою управляють, враховуючи прогнози майбутнього, – відмічає С. Капіца у праці «Синергетика и прогнозы будущего» [158].

Організаційний клімат у колективі або організаційна культура – є ще один вид продуктів об'єктивації соціального управління у просторі і часі. Ці терміни, які використовуються для опису комплексу характеристик, притаманних конкретній організації і відрізняють її від інших. На відміну від організаційної культури організаційний клімат включає в себе менш стійкі характеристики, більшою мірою схильні зовнішнім і внутрішнім впливам. Наприклад, при загальній організаційній культурі фірми організаційний клімат в двох її відділах може бути різним. Несприятливий організаційний клімат часто є наслідком соціальної або комунікативної некомпетентності керівника або результатом існування в групі неформального лідера, дезорієнтуючі працівників і руйнівної єдності.

В цілому ж, під *організаційним кліматом* розуміємо комплекс параметрів (іноді їх називають характеристиками), в тому числі і фізичною організацією простору, які визначають робочу атмосферу в компанії або окремих її підрозділах, впливаючи на поведінку і емоційні стани її членів, таким чином безпосередньо регулюють ефективність роботи співробітників.

Для опису організаційного клімату використовуються наступні параметри: структура (ступінь формальної структурованості); ступінь ризику при прийнятті рішень; тактика винагород; можливості просування по службі; ставлення керівництва до службовців; ставлення службовців до керівництва; загальне відчуття єдності і взаєморозуміння; безперешкодність комунікативних потоків; стиль сприйняття інформації; форми передачі інформації, що залежить у тому числі і від стилю керівництва організації [346]

В свою чергу *організаційна культура* – це розроблений комплекс базових припущень розроблений певною групою (ос-

нову закладають засновники, визначаючи майбутні ключові моменти розвитку і зміни) і прийнятих більшістю членами організації або її активним ядром для адаптації до зовнішнього середовища та внутрішньої інтеграції, який включає ідеологію, цінності, ділові принципи, що виражаються і заявляються організацією, які задають людям орієнтири їхньої поведінки та діяльності. Ці ціннісні орієнтації передаються членам організації через символічні засоби духовного і матеріального оточення організації. В тому числі оргкультура охоплює вірування, очікування, розмірковування і норми, що лежать в основі стосунків більшості працівників як усередині організації, так і за її межами.

В той же час, як вказує Шульц К., організаційна культура може сама формуватися або претерпевати зміни під впливом поведінки членів організації [365]. Щербіна В. звертає увагу в своєму визначенні організаційної культури на те, що організаційна культура слугує засобом внутрішньої регуляції і програмування організаційної поведінки індивідів або групи на символічному рівні [420]. Разом з тим, більшість авторів сходиться на тому, що організаційна культура є складовою композицією важливих припущень, які часто не підлягають формулюванню, бездоказово сприймаються і поділяються всіма членами колективу.

Досвід створення теоретичних продуктів і на їх основі професійних знань про соціальне управління, що також об'єктивовані у пам'яті соціуму. Це велике надбання колективної управлінської думки, що застерігає нас від винаходу велосипеда у черговий раз.

Існують загально визнані школи менеджменту: японська, американська і європейська. Японський підхід до менеджменту за своєю сутністю концептуально відрізняється від американського, що пояснюється різним світоглядом, тобто поглядом на роль і місце людини у світі і Космосі, типом мислення, філософією організації життя людини, природою соціокультурного середовища. Японська система визнає людину невід'ємною часткою Космосу, яка не повинна порушувати рівновагу, а американська і європейська вважають людину центром організації Всесвіту, тому вона має діяти прагматично на користь власного інтересу.

Не потрібно йти шляхом простого копіювання американського, японського або будь-якого іншого досвіду, «підглядати в

чужі вікна». Іноземці мають свою історію, своє соціально-економічне підґрунтя та наукові концепції. Але знати це необхідно, адже у них накопичено багато корисного, що можна розумно використовувати після творчого опрацювання у нашій державі, зокрема:

– у *американців* – ініціативність, високий професіоналізм, рішучість, організованість та діловитість;

– у *японців* – непідробна турбота про кожного робітника, згуртованість, наполегливість, бажання досягнути досконалості, внутрішньої гармонії, соціально безпечного характеру виробництва;

– у *французів* – гуманність організаційної культури, достатньо висока культура спілкування;

– у *німців* – раціоналізм, пунктуальність, розумна концепція комфортного добробуту для всіх.

За наявності відмінностей названих систем управління їх об'єднує загальний підхід до принципів наукового менеджменту:

- увага до людини, формування умов для розкриття її потенціалу;

- виявлення інтересів людини, потреб і сподівань;
- пошук і розпізнавання елементів національної історії, культури, традицій для формування сучасної системи управління;
- створення відповідних умов для того, щоб у людини була можливість завдяки старанній праці задовольнити свої потреби;

- об'єднання працівників навколо загальної мети;
- забезпечення безперервного професійного навчання.

Опрацьовуючи український стиль менеджменту, слід зважати ще й на такі ментальні критерії: стиль життя українців — відданість справі, захоплення індивідуальною спрямованістю, домашні клопоти – на другому плані; характерні якості українців – обачність; форма ділових стосунків – контакти, переважно формальні; процес прийняття рішень – згори вниз – швидко, а знизу вгору – повільно, за ієрархічною структурою.

До історичного дискурсу ми відносимо і виникнення, функціонування і розвиток професійної освіти менеджерів. Перша школа бізнесу в США була заснована при Пенсильванському університеті ще в 1881 р. Американські фахівці ділять історію

шкіл бізнесу на три періоди: зародження і ранній розвиток (1880-1914 рр.), розширення і диверсифікація (1914-1940 рр.); переоцінка і реорганізація (з 1940 р. до теперішнього часу).

До 1890 р. тільки 3 університети: в Пельсильванії, Чикаго, Каліфорнії мали курси управління бізнесом. Уперше науковий курс управління був розроблений в 1881 р. американським вченим Джозефом Вартоном. Через 100 років Г. Кунц і С. О'Доннел опублікували свою працю «Управління: системний і ситуаційний аналіз управлінських функцій», який був переведений з англійського і вийшов у світ у СРСР в 1981 році.

Ідеологія управлінської діяльності є найвагомим елементом об'єктивації у організаційній свідомості соціуму, оскільки саме вона направляє увесь розвиток організаційної думки у майбутнє, зберігає минуле і консервує сьогодення. Це пов'язане і пояснюється функціями ідеології, як суспільного явища, що здатне направляти діяльність людини у те чи інше русло. Тож, наше завдання полягає у тому, щоб засобами філософії інтегрувати у одну науково-струнку систему людський досвід управління технічними, біологічними і соціальними системами, розірваний силою спеціалізації.

Ідеологія управління настільки є впливовою силою на стан і поведінку соціальної системи, що Зб. Бжезинський очікував після провалу контрперевороту у ЧССР (1968), що «ідеологічна спустошеність... зможе стати вирішальною причиною політичних перемін у комуністичних суспільствах» [197]. І сьогодні з висоти ХХІ століття і подій, які відбулися на світовій арені, треба підтвердити, що його пророцтва збулися.

Організаційна взаємодія людей і їх організацій постійно присутній фактор на світовій арені. Тому зміст такого глобального процесу відбивається у світогляді людей і ідеологічно відбувається закріплення форм і методів організаційної взаємодії у суспільстві завдяки продукту духовного виробництва, а саме у вигляді організаційного ідеалу. На цьому наполягав ще О.О. Богданов [53].

На протязі тривалого часу у сфері управління культивувались три головних вида ідеології, а саме: тоталітарна, ліберальна і демократична. Ми про це вже вели мову у попередніх розділах роботи і тому не маємо наміру на них зупинятись. У відповіднос-

ті до кожної з них у сфері управління формується і культивується три провідних стиля управління, а саме: тоталітарний, ліберальний і демократичний.

Глобалізаційні процеси на початку XXI століття суттєво загострили нашу увагу на потребі гуманізації процесу організаційної взаємодії і переходу від «суб'єкт-об'єктних» до «суб'єкт-суб'єктних» відносин. Організаційний ідеал при переході виконує роль, за визначенням О.О. Богданова, «сили стискування» [53], що виштовхує систему управління у якісно новий режим функціонування і розвитку.

Для цього треба нова, більш гуманістична ідеологія, що природно має бути притаманною для системи соціального управління, оскільки організаційна діяльність менеджерів у цій сфері пов'язана з високоосвідченими людьми. При цьому на повну потужність має запрацювати «особлива ідеологія – організація ідей» [53]. Але це дуже непроста справа, оскільки «ідеологія – взагалі саме консервативна складова соціальної природи: вироблення нового побуту нового світогляду, нової культури – найбільш важка справа у житті класа» [53], – слушно заявляв автор текстологічної ідеї О.О. Богданов.

Ідеалом ідеологічного забезпечення організаційної діяльності є, на нашу думку, конституювання надійних і легко доступних для людей каналів соціальної взаємодії між ними: держава трансформується в найвпливовішу і оперативну організацію по захисту прав людини. Саме такий шлях І. Кант вважав джерелом історичного руху людства до своєї великої мети – загальному правовому цивільному суспільству, маючи на увазі суспільство громадян світу, космополітів [78]; за Г. Гегелем вищою метою людської організації є «дійсність морального ідеалу» [207].

Г. Спенсер вважав, що «еволюція полягає в переході від простого до складного, в якому первинна нерозчленована єдність змінюється диференціацією. Кінцевим пунктом еволюції є інтегрована стійка цілісність» [352]. Еволюція по думці Г. Спенсера – це «загальний процес», що характеризується трьома істотними рисами: інтеграцією, диференціацією і впорядкуванням. Для пояснення своєї думки він наводить різноманітні приклади. Так організм в процесі зростання вимушений житися, тобто інтегрувати матерію з довкілля. Так само феоди складаються в облас-

ті, а ті в королівства, які прагнуть до загальноєвропейської федерації. В процесі розвитку також всюди спостерігається диференціація органів і видів. Однорідне яйце еволюціонує в складний організм курчати. І, нарешті, зростає впорядкованість, що є кінцевою метою еволюції і, практично, її ідеалом. Вершина ідеології, – за О.О. Богдановим, – створення організаційного ідеалу, а це і є організаційна впорядкованість.

У той же час у рамках теорії управління евристичну роль відіграє ідея, згідно якої система для свого нормального функціонування має приблизно на дві третини застосування бути жорсткою програмою і приблизно на одну третину, – м'якою програмою. Загалом цей інтервал співвідношення цих програм сам може змінюватися в межах від однієї третини до двох третин м'якої програми.

Досить привести в приклад управління економічною діяльністю якою-небудь акціонерною компанією, коли управління значно ускладнене у разі відсутності контрольного пакету акцій (він, як відомо складає 51 %). Як інструмент управління використовується 25 % блок-пакет, що є соціальною умовністю і дозволяє не допускати ухвалення небажаних управлінських рішень (це приблизно відповідає одній третині жорсткої програми управління). У цьому плані заслуговують на увагу розроблені у вітчизняній науці «жорсткі» і «м'які» математичні моделі поведінки соціальних систем і соціальних процесів – моделі війни, управління, геополітики [12].

У разі застосування динамічного оптимуму співвідношення жорсткої і м'якої програм управління багато біологічних, технічних, економічних, політичних і інші системи дістають можливість оптимального функціонування в стохастичному середовищі і знаходить своє застосування концепція інтегрального управління суспільством і поведінкою людини. Гідність цієї концепції інтегрального управління соціумом і поведінкою людини полягає в тому, що вона дає можливість використати детерміністські підходи марксистської соціології і концепції стихійного розвитку суспільства західної соціології [363].

Іншими словами, вона інтегрує в собі множину загальносоціологічних і частносоціологічних законів функціонування і розвитку суспільства як цілісної системи, що описується філософією

спонтанності, що дозволяє розробляти ефективні системи управління сучасним соціумом.

Міра участі розуму у розбудові соціального управління, особливо через нові види соціальної реальності практично необмежені, оскільки людина акумулює розум у формі колективного розуму – ноосфери. Колективний розум в кожен момент часу виділяє в цих формах деяке ядро у вигляді найбільш значимих ідей, стереотипів, концепцій, які самим своїм сенсом роблять зворотний вплив на активність людей, класів, соціальних груп і інститутів.

Філософія управління створює і об'єктивує у інформаційній матриці суспільства специфічне семантичне поле для розробки теорії соціального управління. Філософія управління має забезпечити категоріальний апарат для розробки загальної теорії управління, оскільки мова – це засіб будівництва соціальних конструкцій. «Мова по суті своєму є, за оцінкою О.О. Богданова, процес організаційний, і притому універсального характеру. За допомогою її організується будь-яка практика людей в їх співпраці: за допомогою слова встановлюються спільні цілі і загальні засоби, визначаються місце і функція кожного співробітника, намічається послідовність дій і т. д. Але за допомогою мови організовується і усе пізнання, усе мислення людей: за допомогою слів досвід передається між людьми, збирається, концентрується; його «логічна» обробка має справу із словесними знаками. Мова – це первинний тектологічний метод, вироблений життям людства; вона, тому, живий доказ можливості».

Нагадаємо, що теорією називається форма організації достовірного наукового знання про деяку сукупність об'єктів, що є системою взаємозв'язаних тверджень і доказів і містить методи пояснення і пророцтва явищ і процесів цієї предметної області, тобто усіх явищ і процесів, що описуються цією теорією. Будь-яка наукова теорія полягає, по-перше, зі взаємозв'язаних структурних компонентів. По-друге, будь-яка теорія має у своєму початковому базисі центральний системоутворюючий елемент.

На прикладі розробки теорії управління соціально-економічними системами (СЕС) професор Інституту проблем управління Російської Академії наук Д.О. Новіков доводить, що основний методологічний результат справжньої теоретичної ро-

боти включає два положення [270]: перше, що центральним системоутворюючим елементом теорії СЕС є категорія – «організації», а її структурними компонентами: 1) завдання управління; 2) схема управлінської діяльності; 3) умови управління; 4) типи управління; 5) предмети управління; 6) види (методи) управління; 7) форми управління; 8) засоби управління; 9) функції управління; 10) чинники, що впливають на ефективність управління; 11) принципи управління; 12) механізми управління. Забезпечити наповнення даних категорій організаційним смислом є найголовнішим завданням молодого філософії управління.

Об'єктивація як процес породжує інформаційні продукти, що потребують відповідне місце і умов для їх збереження, накопичення, узагальнення і використання. Це факт. І тут нам знову доречно згадати про інформаційну матрицю соціального світу. Кращого сховища не придумаєш, оскільки воно робить доступним накопичені продукти для усіх бажаючих, хто дружить з науково-технічним прогресом і володіє відповідними його рівню технологіями духовного виробництва. Система «Інтернет» і користування ним – наглядне тому підтвердження.

На цьому можна зупинитись у аналізі об'єктивації соціального управління і у якості висновків з вищерозглянутого зазначити наступне:

- по-перше, у даному підрозділі ми вимушені були збагатити обраний диспозитив, шляхом розширення його властивостей з рівня «соціального тіла» до організаційного рівня і «колективного»Я», оскільки він тільки за такої умови охоплював наше дослідницьке поле і здатний виконувати свою інтегративну функцію;

- по-друге, ми відтворили умови у яких відбувається об'єктивація змісту управління соціальними системами і з'ясували, що сучасний етап інформаційної революції є закономірним кроком визрівання онтологічної основи соціального світу, що остовом має інформаційну матрицю у структурі якої знаходяться дискурси усіх трьох видів управління: технічними, біологічними і соціальними системами і обслуговуються вони одними і тими ж механізмами;

- по-третє, на попередніх етапах розвиток соціального управління, до речі як і розвиток управління технічними і соці-

льними системами, був спрямований за загальним законом у бік розходження частин, накопичення і нарощування внутрішніх суперечностей, дезорганізаційного моменту, що було спровоковано їх глибокою спеціалізацією;

- по-четверте, соціальне управління має справу з об'єктами різної природи (матеріальними, соціальними і духовними) і є стійкою процесуальною структурою (має мету, засоби, результат, суб'єкта, об'єкт, початок і завершення) і виконує різні функції: методологічну, пізнавально-рефлексивну, аксіологічну, інструментально-перетворюючу, проектну і соціально-інтеграційну [363], і таким шляхом намагається досягти організаційного ідеалу.

- по-п'яте, об'єктивізацію ми подали як специфічний процес у якому визначили низку його агентів: соціальна пам'ять, рефлексія, свідомість, світогляд, культура, колективне «Я» та ін., за участю яких відбувається виробництво об'єктивованих продуктів: історії соціального управління, досвіду вирішення проблем управління, знання про соціальне управління, системи професійної підготовки менеджерів, продукування організаційних ідей, розробка парадигм і концепцій управління, розробка ідеології управлінської діяльності, нарешті, створення семантичного поля для розробки загальної теорії управління.

На основі розглянутого у даному розділі матеріалу, можна зробити наступні висновки, щодо ефективності для аналізу соціального управління запропонованих нами вище світоглядно-ідеологічних засад формування загальної теорії управління технічними, біологічними і соціальними процесами, а саме: **по-перше**, ми довели, що соціальне управління вийшло із надр саморегуляції соціального світу завдяки розвинутому розуму людини, оскільки її потреби вимагали задоволення тут і зараз, а природні процеси не могли концентруватись на їх задоволенні.

По-друге, запропонована у попередніх розділах філософія управління надійно забезпечила філософську рефлексію природи, сутності, змісту і форм управління соціальними процесами і дозволила у розгорнутому вигляді подати логічну природу явища, його семантичну сутність і висвітлити організаційно-розпорядчу діяльність як її зміст, подати ціннісно-смыслову детермінацію

поведінки людини у вертикальній площині, що співпадає із саморозгортанням універсуму.

По-третє, сформований нами філософський дискурс суб'єктивованої форми управління соціальними процесами увібрав у себе професійні вимоги до фахівців які мають намір професійно працювати у якості менеджерів соціальних процесів, оскільки ми послідовно відтворили засобами філософського аналізу головні атрибутивні характеристики людини, що придатна до організаційної взаємодії з іншими суб'єктами соціального дійства на основі специфічної організаційної ідеології.

По-четверте, явище організаційної взаємодії матеріалізується у просторі і часі і має власне буття не залежно від суб'єкта соціального управління у вигляді ідей, парадигм і концепцій менеджменту і досягає зрілості у вигляді теорії соціального управління, що віддзеркалюють організаційний клімат і організаційну культуру, стилі управління та багато інших параметричних характеристик об'єктивної явища соціального управління у зовнішньому середовищі.

По-п'яте, загальний висновок, що впливає з даного розділу є позитивним, оскільки отримані принципово нові параметричні характеристики системи соціального управління, головна сутність якого полягає у теоретичному доведенні необхідності і специфіки буття соціального управління, як носія «суб'єкт-суб'єктних» відносин, що здійснює організаційну взаємодію на основі ціннісно-сміслової детермінації.

По-шосте, наша робоча гіпотеза про філософію управління як когнітивний інструментарій дослідження явища управління технічними, біологічними і соціальними системами повністю виправдав себе на практиці у сфері аналізу соціального управління і тому цілком може бути поширеним на вивчення управління технічними і біологічними системами.

По-сьоме, на завершення маємо зазначити, що на цьому принципово не можна завершувати філософський аналіз явища соціального управління, оскільки ми ще не розкрили петлю зворотного зв'язку, що має включити автономно розвинену підсистему у систему саморегуляції соціального цілого – будь-то соціального організму країни, що на сьогодні досяг майже повної зрі-

лості, чи соціального організму планети, що нині знаходиться на етапі свого становлення.

РОЗДІЛ 2

СИСТЕМА САМОРЕГУЛЯЦІЇ СОЦІАЛЬНОГО ОРГАНІЗМУ КРАЇНИ ЯК СОЦІОКУЛЬТУРНЕ ЯВИЩЕ ЦИВІЛІЗАЦІЙНОГО ПОХОДЖЕННЯ

Проблема буття соціального організму довгий час була проблемою, до якої дослідники не намагалися навіть підійти з метою пояснення генезису морфології і функціональних можливостей явища, а стало використовували його у якості методологічного засобу дослідження складних соціальних явищ. Мовою нашого дослідження використовували його у якості диспозитиву для інтеграції у органічну цілісність різноманітних явищ і процесів у структурі соціального світу.

Картина змінилась на краще після того, як у вітчизняній соціальній філософії і соціологічній і політологічній науках, з'явилась концепція соціального організму, що запропонована вітчизняним дослідником В.Бехом. На її основі сформувалась наукова школа з проблем дослідження ноосоціогенезу, самоорганізації і саморегуляції соціальних систем. Молоді науковці дослідили властивості даного ноумену і виклали у низці кандидатських дисертацій і оригінальних монографіях.

Найбільш інтегрованою працею даної наукової школи драгомановських вчених є вищезгадана колективна монографія «Саморегуляція соціального організму країни» [335] (2010), що широко висвітлює генезис, морфологію, функціональні можливості явища саморегуляції, відтворюється стан соціального організму України і процес породження континентального соціального організму ОБСЄ.

Для реалізації головної мети нашого дослідження принципово важливим є два моменти: а) відтворення моменту породження соціального управління; б) його «повернення» у материнську структуру – саморегуляційну матрицю соціального світу. Для цього ми використовуємо у скороченому вигляді напрацювання творчого колективу, що є автором вищезгаданої монографії зі збереженням авторського права дослідників. Тож, у монографії використані матеріали колективного видання кафедри управління та євроінтеграції НПУ імені М.П.Драгоманова «Саморегуля-

ція соціального організму країни», а саме: В.П., Беха (4.1, 4.3., 4.4.), М.М. Калініченка (4.7), Н.В.Крохмаль (4.2, 4.6, 4.8), Г.О.Нестеренко (4.5.).

Ми робимо це з тих міркувань, що концепція соціального організму, а тим більше її саморегуляційний компонент, ще не відомі широкому загалу дослідників, а дана монографія має цілісно відтворити взаємодію соціального управління, як складову системи саморегуляції соціального світу. Тому тим дослідникам, що глибоко цікавляться саморегуляцією соціального організму країни, ми радимо звернутися до вищезгаданої колективної монографії, а тим, хто вперше стикається з проблемою генезису соціального управління і його характеристиками у логіці нашого дослідження, пропонуємо ознайомитись з нашими теоретичними викладками, що подані у цьому розділі монографії.

2.1. Соціальний організм країни у дискурсі філософії управління (Бех В.П.)

Головним завданням на даному етапі дослідження є відтворення процесу породження і входження штучно спроектованого людиною управління соціальними системами у природну систему саморегуляції соціального організму будь-якої країни. При цьому нагадаймо, що така система є матеріалізацією і дієздатна тільки у рамках соціального інституту влади. Останній, у свою чергу, є атрибутом універсуму, тобто породженням геологічних процесів природного і соціального світів, розвиток і життєдіяльність яких направляється з горизонту третьої природи. Цей момент ми розглянули у монографії «Філософія управління соціальними системами» [43].

Нагадаємо, як народилось управління соціальними системами. Основою якого, як соціального явища, за висловом П. Штомпки, виступає «виключно і тільки людська діяльність» [417]. У цьому важливому для з'ясування суті соціальної реальності визначенні відсутня вказівка на її (діяльності) структурний характер. У сукупній діяльності людей, як і у будь-якій індивідуальній дії, виділяються такі елементи, як суб'єкт з певним усвідомленням сенсу діяльності, що виражається в цілях і цінностях, у використовуваних засобах; об'єкт (як реальний, так і символіч-

ний), на який спрямовуються засоби, результати і рефлексія з приводу отримання результатів. Саме завдяки багатокомпонентності діяльності в процесі спільних дій ці елементи розподіляються між різними людьми, як різні обов'язки. Структура спільної діяльності перетворюється на соціальну структуру.

Багато соціологів визнають, що соціальна структура (стратифікація розпочинається з розподілу праці (Е. Дюркгейм), з розподілу людей по соціальних позиціях (К. Девіс, В. Мур), щоб суспільство могло функціонувати як цілісний організм. Кооперативний характер спільної діяльності, набір проблем, що стоять, і вирішуваних завдань визначають склад і функції соціальної структури, а ніяк не навпаки.

Соціальна структура конструйована і самоорганізована суспільством для вирішення головної своєї проблеми – створення і підтримка соціального порядку, у рамках якого тільки і можливе його існування як цілісності. Вирішуючи цю проблему, суспільство персоніфікує її виконання, тобто, передає надіндивідуальні і надгрупові функції певному суб'єктові, а кінець кінцем – персоні, і тим самим завершує процес трансформації природної структури або переходу спонтанної самоорганізації в організовану управлінську діяльність людини.

Основою дослідження явища соціального управління, як специфічної ланки, у структурі «системи саморегуляції соціального організму країни» є дві його складові: «саморегуляція» та «соціальний організм країни». Тому цей підрозділ буде присвячений аналізу саме цих двох явищ: феномену соціального організму і саморегуляції як явища, притаманного системам різного типу. Це нам потрібно для того, щоб формалізувати місце і роль соціального управління у структурі цілого, з якого вона вийшла у свій час.

Коротко прокоментуємо ці терміни, оскільки вони є засобами пояснення поведінки предмету дослідження у більш організованому цілому-соціальному організмі країни. Аналогічною їх поведінка має бути, на нашу думку, у структурі регіональних утворень на кшталт ОБСЄ і на планетарному рівні. Ми спираємось на рівень країни тому, що на початок ХХІ століття цей рівень є найбільш сталим, а значить і більш показовим. Регіональні

глобалізовані структури ще тільки формуються і тому їх специфіка ще не визріла, а фантазувати тут немає сенсу.

Тут ми мимоволі знову звертаємось до колективної праці викладачів кафедри управління та євроінтеграції НПУ імені М.П. Драгоманова «Саморегуляція соціального організму країни» [335], у написанні якого автор брала безпосередню участь з тим, щоб викласти ключові терміни, що мають створити базу для оцінки поведінки системи управління у структурі цілого на шляху повернення до стихійної саморегуляції соціальних систем. Тобто теоретично відтворити такий собі алгоритм у функціонуванні соціальних систем: стихійна саморегуляція – цілераціональна регуляція – саморегуляція зі структурованими смисловими полями.

Найбільш повний опис історичного аспекту розвитку ідеї соціального організму ми зустрічаємо в соціологічній літературі початку ХХ ст. Пізніше матеріалістична настанова відсунула її на периферію теорії пізнання. Так, у роботі «Соціологія» М. Ковалевський відзначає, що «погляд на суспільство як на організм, що розвивається, як відомо, Спенсером, а за ним Шеффле, Лілієнфельдом, Вормсом, Ізуле, Новиковим і почасти де Грефом, вже зустрічається в зародку у Конта, який звертається до цього уподібнення, усвідомлюючи водночас, що аналогія не є тавтологією, і тому утримуючись від того пристосування окремих установ і суспільних функцій до різноманітних частин людського тіла, яке так багато сприяло викривленню вірної в суті своєї думки, вірної настільки, наскільки нею заперечується чисто механічне, тобто штучне зближення різних елементів громадськості» [179].

Наукової форми ця ідея набуває вкрай поволі. Однак, саме в цій частині теорії пізнання сформувався цілий напрямок, відомий нам як *органіцизм*. Він уподібнює соціальну реальність живому організму. Його А. Ковальов визначає як «методологічну орієнтацію концепцій суспільства на аналогії з поняттям організму як неподільного цілого, на відміну від механіцистичних моделей суспільства як агрегату елементів, які можна вивчати незалежно одне від одного» [178]. Тут ми стикаємось з диспозитивним використанням ідеї «соціальний організм», як соціального явища, що здатний інтегрувати у цілісність різні процеси і явища соціального світу.

Він виокремлює в ньому три типи: По-перше, філософський органіцизм, наведений в роботах Ф. Шелінга, Г. Гегеля, романтиків – А. Уайтхеда та інших, похідний від давньої ідеї одухотвореного макрокосмічного порядку, всеєдності і протилежний номіналізму і механіцизму французьких просвітителів, соціальних фізиків, англійських економістів, утилітаристів і т. п.

По-друге, біоорганічні теорії суспільства як надорганізму, які спираються на еволюційну біологію і аналогії з побудовою і функціями живого організму (органічна школа).

По-третє, соціально-психологічний органіцизм, згідно з яким цілісність суспільства полягає в колективному розумі, свідомості, волевиявленні як самостійної реальності, що не зводиться до свідомості індивідів, які утворюють соціум (соціологізм).

Таким чином, проведений нами стислий історичний екскурс застосування поняття «соціальний організм» показав, що названа ідея існує в силу конвенціональності. Вона застосовується, насправді, як *ефективний методологічний засіб дослідження багатоманітності соціальної дійсності*. З її допомогою дослідники всіх країн і часів охоплюють і аналізують органічну цілісність оточуючого нас світу. Останнім часом організмену ідею дослідники – природознавці розповсюджують навіть *на галузь техніки*. Започаткував це В.Вернадський, який писав, що «хід наукової думки в створенні машин, як давно помічено, цілком аналогічний ходу розмноження організмів» [77].

Цю оригінальну думку В.Вернадського поглибив і розвинув Б.Кудрін [337]. Ідея соціального організму отримала певну світоглядну перспективу, ідеологічну привабливість, точний методологічний вигляд та іманентну теоретичну чистоту наприкінці ХХ – початку ХХІ століть у працях В. Беха [28, 36, 37, 39]. Саме цей дослідник ґрунтовно дослідив польову субстанцію і концептуально виклав сутність і зміст організмової форми існування соціального світу і подав класифікацію її різновидів [28].

Результати аналізу, викладеного в цих працях, доводять, що цілком правим виявляється Ф. Шелінг, який писав: «Організм є не шляхом матеріальної субстанції, що постійно змінюється, він є організм тільки шляхом вигляду або форми свого матеріального буття. Життя залежить від форми субстанції, іншими словами, істотним для життя стала форма. Тому мета діяльності організму

– не безпосереднє збереження своєї субстанції, але збереження субстанції в тій формі, в якій вона є форма існування більш високої потенції.

Організм тому так називається, що всупереч тому, як здавалось спочатку, він існує не сам для себе, в ньому лише «знаряддя, орган більш високого» [411].

Отже, ми виходимо з того, що будь-яка країна має соціальне тіло, яке має власну морфологію і тому набуває організмової форми існування у бутті, котру ми називаємо соціальним організмом країни. Не можна не помітити, що ми знову звертаємось до терміну «соціальне тіло» про яке ми вели розмову у попередніх розділах дослідження і яке зіграло позитивну методологічну роль у інтеграції технічних, біологічних і соціальних систем. Саме ця цілісність має атрибутивну здатність до саморегуляції. Далі треба розглянути, що означає термін «саморегуляція» і обґрунтувати можливість його застосування для соціальних систем.

2.2. Співвідношення саморегуляції з самоорганізацією та управлінням (*Крохмаль Н.В.*)

Термін «саморегуляція» використовується сьогодні у різних значеннях: як функція систем різного типу, зокрема біологічних і соціальних; як життєві сили організму, що впливають на його функціонування та розвиток; як синонім терміну «самоорганізація», «управління» тощо. Така розмаїтість у тлумаченнях, запозичених, передусім, з синергетики, вимагає аналізу співвідношення саморегуляції з самоорганізацією та управлінням.

Всі перераховані терміни мають відношення до системи як цілісного об'єкту, що складається з елементів, які перебувають у взаємних відносинах. Відносини між елементами формують структуру системи [172]. Як відомо, системи класифікуються за різними критеріями. Наприклад, виокремлюють статичні (відносно стійкі до змін) і динамічні (структура змінюється з часом) системи; за взаємовідносинами з середовищем виділяють закриті і відкриті системи тощо. Саме по відношенню до відкритих динамічних (функціональних) систем і вживають поняття «саморегуляції», «самоорганізації» та «управління».

Формування та функціонування відкритих динамічних систем забезпечується, на наш погляд, процесами самоорганізації, що відбуваються в них. Самоорганізацію можна визначити і як функцію системи, і як її характеристику. Підтвердженням цьому є неоднозначність її визначення в науковій літературі. Так, В.Аршинов, відомий послідовними синергетичними розвідками, стверджує, що під самоорганізацією розуміють процеси виникнення просторово-часових структур у складних нелінійних системах, що знаходяться в далеких від рівноваги станах, поблизу особливих критичних точок (так званих точок біфуркації), де поведінка системи стає непостійною, а її структура – нестійкою і тому вона під впливом найнезначніших впливів може різко змінити свій стан [13]. Одразу зауважимо, що ми не поділяємо жодного з визначень самоорганізації, які ядром даного процесу представляють формування нових структур, адже для позначення цього вочевидь є інший відомий термін – структуроутворення, що скоріше виступає етапом самоорганізації, аніж виражає все багатство її сутності.

Також ми не вважаємо за можливе визначати «деякий процес як процес самоорганізації, якщо в ході нього система виходить зі стану термодинамічної рівноваги за умови «експорту ентропії» і приходить до порівняно більш упорядкованого за початковий молекулярного стану» [421]. Це дійсно є необхідною передумовою самоорганізації, але не вичерпує спектру її сутнісних рис. Із наведеною ідеєю пов'язана і дефініція самоорганізації як внутрішньо спричиненого процесу переходу системи від стану рівноваги до утворення більш складних упорядкованих структур [421], яка, на нашу думку, також звужує розуміння самоорганізації до її окремої умови.

Разом із тим, у цьому і деяких інших визначеннях досить обгрунтовано підкреслюється, що джерело самоорганізаційних процесів знаходиться у внутрішньому середовищі системи, наприклад, «самоорганізація – це прояв структур у системі, яка не зазнає жодних цілеспрямованих зовнішніх впливів (під цілеспрямованим тут розуміється вплив, що нав'язує системі ту структуру, яка в ній створюється)» [290]. І це дійсно слід визнати конструктивною і необхідною складовою дефініції самоорганізації, тільки некоректно заявляти, що самоорганізовувана система «не

зазнає жодних цілеспрямованих зовнішніх впливів»: самоорганізація відбувається при обов'язковій взаємодії із зовнішнім середовищем, але в той же час відносно автономно від неї.

Цікавим є внесення до визначення самоорганізації ідеї про імовірнісний характер зв'язків між елементами системи, яка самоорганізується, наприклад: «самоорганізація – це процес, в якому створюється і відтворюється система, якій притаманний високий рівень складності і велика кількість елементів, зв'язки між котрими мають не жорсткий, а імовірнісний характер» [127]. Однак, на наш погляд, імовірнісний характер міжелементних зв'язків скоріше стосується взагалі існування складних відкритих нелінійних систем, а не специфічно процесів самоорганізації.

В. Романов, намагаючись узагальнити кілька дефініцій, пропонує розуміти самоорганізацію як процес виникнення нової системи чи відтворення її на основі елементів попередньої системи, що відбувається в моменти нестійкості і високої чутливості системи до будь-яких впливів. При цьому підкреслюється, що зі стану нестійкості система має кілька варіантів виходу, які вона знаходить сама, без програмування ззовні і що новоутворена система характеризується вищим рівнем складності та активності [325].

На нашу думку, наведені визначення мають значний недолік – деякі їх складові необгрунтовано віднесені до характеристик процесу самоорганізації. Зокрема, наприклад, зовсім незрозуміло, чому зміст цього процесу зводиться до виникнення нової системи, чому самоорганізація відбувається тільки в періоди нестійкості (ясно, що в ці періоди вона яскравіше проявляється, але й на етапах відносної стабільності система також самоорганізується); некоректний вираз «прояви структур у системі», адже структура в системі одна і це є форма взаємозв'язку її елементів, є й інші неузгодженості.

Для уникнення таких «надуманих» дефініцій варто в першу чергу звернутися до словників. Так, у філософському словнику за редакцією В. Шинкарука пропонується розуміння самоорганізації як здатності системи самостійно підтримувати, відтворювати чи вдосконалювати рівень своєї організації при зміні зовнішніх і внутрішніх умов її існування, діяльності з урахуванням минулого досвіду, спрямованої на збереження її цілісності, підвищення

стійкості, забезпечення нормального функціонування або розвитку [383].

Зважаючи на виділені позитиви й негативи, визначальними ідеями, які треба врахувати при визначенні сутності самоорганізації, є такі специфічні риси цього процесу: 1) внутрішнє джерело і забезпеченість процесу ресурсами й силами самої системи без зовнішнього втручання; 2) періодичне виникнення локальних впорядкованостей; 3) масштабність самоорганізаційного процесу, тобто охоплення ним всієї системи і здатність змінювати її якісний стан. Ігнорування тієї чи іншої риси в окремих дослідженнях часто приводить до звуження змісту поняття «самоорганізація» – внаслідок чого йому нав'язується зміст саморегуляції, або самовідтворення, або самовпорядкування цілісності системи.

Отже, в літературі самоорганізацію часто ототожнюють з саморегуляцією. Проте, якщо самоорганізацію можна визначити як здатність системи, її характеристику, то саморегуляція є функцією системи, що забезпечує самоорганізацію останньої. Тобто саморегуляція є функцією, що допомагає системі реагувати на зміни в ній з метою забезпечення її нормального функціонування або розвитку.

Саморегуляція на відміну від самоорганізації не так детально досліджена у літературі. Більшість робіт присвячена дослідженню саморегуляції на рівні людської особистості (біологічна система). Лише в останні кілька років з'явилися роботи, що аналізують це поняття, або ж дотично його вивчають на рівні соціальної системи. Крім того, в літературі досить часто поняття саморегуляції ототожнюється або ж підміняється поняттями регуляція, управління. Тому ми вважаємо за доцільне проаналізувати цей термін детально.

Почнемо з етимології цього слова. У словнику іноземних слів поняття «саморегуляція» не зустрічається, як і не зустрічається терміна «регуляція», але можна знайти однокорінні слова, а саме «регулювати», «регулятивний», «регулятор» [383].

Термін «регулювати» походить від латинського *regulare* і означає: по-перше, підкорення певному порядку, правилу, упорядкування; по-друге, встановлення вірної, необхідної для роботи взаємодії частин механізму, приладу, апарата тощо; по-третє,

робити будь-що для отримання потрібних показників, досягнення потрібного ступеня чого-небудь [318].

Слово «регулятивний» походить від латинського кореня й означає «той, що направляє, вносить порядок, планомірність у будь-що».

Основу слова «регулятор» також складає латинський корінь *regulare*, тобто приводити до ладу, налагоджувати. Воно означає: по-перше, пристрій (сукупність пристроїв), за допомогою якого підтримується постійною чи змінюється за заданим законом деяка фізична величина, що характеризує технічний процес чи положення об'єкта регулювання у просторі; по-друге, те, що регулює, направляє розвиток чого-небудь [319].

За аналогією з однокорінними поняттями «регуляція» вірогідніше всього може означати процес упорядкування, підтримання стабільності та взаємодії частин цілого, а «саморегуляцію» у цьому випадку можна розглядати як внутрішній тотожний регуляцій процес (від лат. *processus* – походження, просування), тобто як сукупність подій, станів змін, що має певну цілісність і направленість [314] розвитку об'єкта в їх взаємозв'язках та взаємопереходах від попереднього до наступного [85].

Отже, наш аналіз виводить нас на ідею застосування терміна «саморегуляція» у значенні надання певного порядку процесам функціонування системи. Під терміном «саморегуляція» ми розуміємо самоупорядкування процесу функціонування системи за рахунок самоорганізаційних можливостей, тобто тих атрибутивних властивостей, що притаманні самій цій системі.

У процесі функціонування відкриті динамічні системи поступово ускладнюють свою структуру, що призводить до появи підсистем. Як зазначають деякі дослідники [184] таких підсистем може бути кілька, що, в свою чергу, пояснює появу кількох типів так званих саморегулятивних систем, тобто систем, які мають функцію саморегуляції. Отже, до саморегулятивних систем належать системи амерного, димерного та тримерного типів.

Найпростіший тип саморегулятивної системи – амерний (від грец.: *a* – без + *meros* – частина), для якого характерний збіг процесів, що упорядковуються [184], здійснює регулятивний вплив на інші процеси й одночасно відчуває регулятивний вплив із їхнього боку. Ця саморегулятивна система не має якісних про-

тилежних частин чи підсистем. По відношенню до кожного з процесів системи ця форма саморегуляції є загальною.

З точки зору відносин кожного процесу зі всіма іншими вона є взаємною. Для цієї форми характерним є те, що складний механізм саморегуляції стихійно складається на основі кооперації в неоднорідних, нерівноважних системах, де продукти одних процесів є ресурсами для інших і навпаки.

На нашу думку, у соціальних системах, у тому числі й у суспільстві, такий механізм складається при взаємодії системи «суспільство – природа», де на основі суспільного поділу праці відбувається поступове зняття обмеження на використання природних ресурсів, що призводить до поступового витрачання ресурсів у системі швидше, ніж вони надходять туди з навколишнього середовища. Між ними виникають відносини конкуренції, оскільки в одні процеси дані ресурси втягуються швидше, ніж інші, то останні гальмуються і, в кінцевому підсумку, зникають («вимирають»), а в системі залишаються тільки процеси першого виду. Між ними та витрачанням ресурсів, що потрапляють у систему, встановлюється негативний (стабілізуючий) зворотний зв'язок, і ці процеси починають стабільно відтворюватися стаціонарно. Таке відтворення процесів певних видів у ході обміну ресурсами поступово видозмінює систему за рахунок створення механізмів відтворення процесів та змінності цього відтворення.

Таким чином, утворюється видозмінений стан саморегулятивної системи, за якого відтворення будь-якого елемента системи означає, що на початку (на «вході») і в кінці (на «виході») кожного циклу цього процесу даний елемент виявляється в одному і тому ж стані. А оскільки інші види елементів при цьому перетворюються, то така саморегулятивна система являє собою димерний тип саморегулятивних систем, тобто складається з двох частин. Система при цьому ділиться на дві підсистеми – регулюючу та регульовану [184].

Роздвоєна саморегулятивна система з'являється кожного разу, коли якісно різні процеси здійснюються через дію одних і тих же, але різних елементів, тобто через процесну й субстратну структуру системи, які збігаються, а їх протилежність, відповідно, знімається. Виникає об'єктивна необхідність в іншому поділі єдності на протилежності.

Формою реалізації цього стає роздвоєння протилежних моментів єдності процесу саморегуляції на активний (той, що визначає) і пасивний (той, що визначається), що приводить до появи відносин координації. Але роздвоєння на такі протилежності означає впорядкування процесів не лише за принципом координації, а і за принципом субординації [184]. Цей принцип є динамічною формою саморегулятивних систем.

Найпростішою формою субординації є роздвоєння процесів, що визначають, і, процесів, які визначаються, між різними елементами системи, що означає поділ останніх не просто на регулюючі та регульовані, а поділ, за якого перші починають віддавати команди іншим, а інші починають віддавати першим ресурси. Формується протиріччя між регулюючою та регульованою підсистемами, завдяки чому система набуває «вертикального» виміру [184]. Саме димерний тип саморегулятивних систем складається у суспільстві, що забезпечує створення різних типів управління. Тож, саме тут треба шукати перші ознаки, поштовхи, що породжують явище управління.

Третім типом саморегулятивних систем є система, що ділиться на три підсистеми: регулюючу, регульовану та регулюючу – регульовану [184]. Звідси і її назва – тримерний (трьохчастинний) тип саморегулятивних систем. В залежності від пропорцій між її компонентами ця форма може мати істотно різні і навіть протилежні модифікації. Наприклад, в одній із систем більше елементів є регульованими, а меншість – регулюючими, в інших системах може бути навпаки.

Представники синергетики звертають увагу і на засоби, що існують в саморегулятивних системах для виконання функції саморегуляції (регуляції). Це – речовина, енергія та інформація. На рівні біологічних саморегулятивних систем основну роль відіграє речовина та енергія, а допоміжну – інформація (генний рівень), що забезпечує оптимальне реагування на зовнішні та внутрішні зміни в системі; на рівні соціальних саморегулятивних систем проходить зміна пріоритетів – тут основну роль відіграє інформація, а речовина та енергія виконують функції допоміжних засобів.

Така точка зору дає можливість говорити про створення повної картини дії саморегулятивних систем, де однією з функцій

виступає саморегуляція (регуляція), що забезпечує здатність системи до реагування на зміни під дією зовнішніх та внутрішніх впливів та збереження стабільності системи під дією таких впливів. Але при майже повній подібності саморегуляції з регуляцією постає проблема пошуку кордону при розмежуванні цих понять, затушовується проблема їх взаємозв'язку і взаємопереходу між основними типами регуляції та саморегуляції, а процес їх становлення подекуди залишається незрозумілим [198].

З вище викладеного можна навести визначення форми саморегуляції, що є внутрішньою організацією впорядкованої взаємодії елементів системи у певних просторово-часових вимірах, яка функціонує на основі енергетичних, речовинних та інформаційних процесів, тобто формує взаємодію підсистем – регулюючої та регульованої. У історичному розгляді вона постає як історична форма саморегуляції.

На наш погляд, найбільш загальними у цьому контексті є наступні форми саморегуляції: регулювання, управління, керівництво [184].

Якщо розглянути ці форми, то можна зазначити, що регулювання притаманне в першу чергу біологічним системам, оскільки складається на основі енергетичних і речовинних впливів і має досить просту структуру – регулююча і регульована підсистеми.

Стосовно управління та керівництва як форм саморегуляції у науковій літературі відбувається ототожнення понять саморегуляції з регуляцією та управлінням, спричиняючи певну плутанину при поясненні процесів, функцій, механізмів тощо у складних динамічних відкритих системах. Особливо це стосується соціальних систем, стосовно яких науковці вживають ці терміни інколи не замислюючись про їх зміст.

Більшість вчених, наприклад, В.Мазур, В.Королько та інші сьогодні при побудові повної картини функціонування та розвитку саморегулятивних систем ототожнюють саморегуляцію з поняттям «регуляції», уточнюючи лише те, що саморегуляція неможлива на рівні зовнішньої регуляції, а можлива лише на рівнях внутрішньої та змішаної регуляції, тобто є аналогом регуляції при розгляді системи зсередини [184]. При цьому регуляцію визначають як процеси упорядкування процесу або процесів [184] у

системі для збереження її функціонування та розвитку, а поняття «саморегуляція» пояснюється через аналіз соціальної регуляції у її відповідності з більш частковими процесами, що є складовими загального регуляційного процесу [198].

Така подібність внутрішньої та змішаної регуляції з саморегуляцією дає можливість говорити при подальшому, більш детальному, розгляді про тотожні механізми їх дії, такі як, прямий та зворотний зв'язки, їх тотожні форми існування в різних системах – регулювання (саморегулювання) на біологічному рівні розвитку матерії, а також управління (самоуправління) та керівництво – на соціальному рівні розвитку матерії. При цьому як форма регуляції (саморегуляції) розглядається управління, що існує лише в соціальних системах і дає можливість визначитися з напрямками цілеспрямованого регулювання, притаманного державі, і яке проявляється в теоріях державного управління.

Це можна простежити і в теоріях, які склалися за час існування управлінської думки та теорії соціального управління.

Специфікою майже всіх теорій є те, що зростає диференціація вивчення форм саморегуляції, зокрема, досліджуються її окремі складові, що формує різні підходи в науці.

Звернемося до підходів, наведених Н.Крохмаль [198]. Сьогодні на практиці існує та пробиває собі шлях так званий «модельний» підхід, який сформувався внаслідок дослідження коеволюції в системі «суспільство – природа» на засадах глобального відтворення, що здійснювалось під егідою Римського клубу (Дж.Форрестер, Д.Медоуз, М.Месерович, Е.Пестель, Е.Ласло, А.Печчеї та інші). Позитивним моментом цих праць було безумовне визнання ролі соціального фактора в коеволюційних процесах, а також виявлення умов коеволюції (концепція «нульового зростання», а пізніше – «органічного зростання», «Новий Гуманізм Печчеї»).

Напрямок, який послідовно вивчає впорядкування соціального процесу, є менеджмент або, точніше, теорія управління та її підгалузь – управління соціальними процесами. Саме тут розглядають саморегуляцію, управління та регуляцію як окремі компоненти єдиної системи. Найбільш дослідженим процесом є управління, у вивченні якого можна виділити три підходи: менеджмент, «кібернетичний» та близький до нього синергетичний.

Менеджмент у всіх своїх проявах розглядає управління як мистецтво вирішення соціально-психологічних та економічних завдань, які виникають в організації. Саме такої позиції дотримуються більшість вчених при розгляді управління. Але менеджмент дає найбільш вузьке визначення цього явища. В загальному вигляді управління є тут певним типом взаємодії, що існує між двома суб'єктами, один з яких постає саме як суб'єкт управління, а інший – як об'єкт управління. При цьому управління відіграє координаційну роль, яка формує й приводить в дію ресурси даної організації для досягнення поставлених цілей.

Спираючись на дослідження О.Віханського та А.Наумова [80] усі вчення цього підходу можна розділити на «одномірні» та «синтетичні». «Одномірні» вчення спочатку були спрямовані на пошук шляхів підвищення продуктивності праці, ефективності вирішення виробничих питань (наприклад, теорія «наукового управління» Ф.У.Тейлора про механістичне розуміння людини, її місця в організації й сутності її діяльності) [356].

У 20 – 30 – х рр. ХХ ст. в «одномірних» теоріях змінюється розуміння управління. Його характерною рисою стає вивчення відносин між людьми, можливість впливати на них на основі психічної саморегуляції для досягнення ефективних результатів управління. Засновником цієї теорії був Е.Мейо, який розглядав людину як соціальну істоту, робота якої залежала від соціальних умов, в яких перебувала людина та від відносин між самими людьми у процесі виробництва.

Це започаткувало розвиток так званих біхевіористських теорій менеджменту, які розглядали управління й роль людини у ньому через призму не тільки економічних, але й соціальних інтересів (В.Д.Скотт), через лідерство, а не посадову владу (М.П.Фоллет), через «піраміду потреб» (А.Маслоу). Їм протистояли теорії, які базувалися на принципі: людиною потрібно управляти. Це теорія «Х» і «У» (Д.МакГрегор), яка базується на американському досвіді управління і характеризується ефективністю управління без вияву ініціативи та слабо використовуваним інтелектуальним потенціалом людини, та теорія «Z» У.Оучі, яку він розробив у 1981 р. на основі японського досвіду управління і яка доповнює теорію Д.МакГрегора.

У.Оучі [277] формулює основні правила керівництва людьми, спираючись на які можна досягти ефективного управління: групове прийняття рішень, індивідуальна відповідальність, довгострокове наймання кадрів, повільна оцінка кадрів та їх помірне просування, невизначений, неформальний контроль чіткими й формалізованими методами, неспеціалізована кар'єра, всебічна турбота про робітників.

Серед «одномірних» вчень в історії менеджменту особливу увагу привертають теорії адміністрування А.Файоля [378], який уперше описав такий вид діяльності, як управління, притаманний організації, яка розглядається як єдиний організм. Він виділяє п'ять обов'язкових функцій управління: планування, функцію організації, розпорядження, координацію, контроль. Також ним виділяється чотирнадцять принципів управління: 1) поділ праці; 2) влада; 3) дисципліна; 4) єдність розпорядження; 5) єдність керівництва; 6) підпорядкування індивідуальних інтересів загальним інтересам; 7) нагородження персоналу; 8) централізація; 9) ланцюг взаємодії; 10) порядок; 11) рівність; 12) стабільність персоналу; 13) ініціатива; 14) корпоративний дух.

Інше вчення – теорія М.Вебера про бюрократичну систему, яка повинна забезпечувати швидкість, точність, порядок, певність, безперервність і передбачуваність управління.

Діаметрально протилежним поглядом є «синтетичні» концепції, які розглядають управління як багатопланове, комплексне явище, що змінюється і має багато зв'язків із зовнішнім та внутрішнім оточенням організації. Ці вчення засновані на системному підході до організації, на її багатомірності, на факторах, що впливають прямо та опосередковано на її функціонування. Їх особливістю також є те, що вони виходять із так званого системного ефекту, котрий проявляється в тому, що ціле завжди якісно відмінне від частин, що його складають.

У 50-х рр. ХХ ст. П.Дракер розробив концепцію управління за цілями, основним положенням якої була думка про те, що управління повинне починатися з вироблення цілей, потім переходити до формування функцій, системи взаємодії й процесу.

Серед «синтетичних» вчень про управління помітне місце займають ситуаційні теорії. Їх суть полягає в тому, що результати одних і тих же управлінських дій у різних умовах можуть відрізня-

тися один від одного. Але в них обов'язково виділяють чотири особливості: по-перше, управління повинне здійснювати аналіз ситуації з точки зору вимог цієї ситуації до організації; по-друге, потрібно виробити відповідний підхід до здійснення управління, який би найбільш адекватно відповідав вимогам, що висуваються до організації ситуацією; по-третє, управління повинне створювати потенціал і необхідну гнучкість для переходу до управлінського стилю, відповідного ситуації; по-четверте, управління повинне провести відповідні зміни, що дозволяють пристосуватися до ситуації.

У 80-х рр. ХХ ст. популярності серед системних концепцій набула теорія «7 – С» (в англійській мові всі складові починаються з «С»), яку розробили Е.Атос, Р.Паскаль, Т.Пітер, Р.Уотерман. Ключовими моментами її є стратегія, структура, система, штат, стиль, кваліфікація, поділ цінностей.

З вищевикладеного можна зробити висновок, що, хоча теорії менеджменту і розглядають управління організацією, однак вони одночасно виражають сутність процесу управління взагалі, що полягає у виникненні потреб, їх задоволенні через постановку цілей та моделювання ситуації з вибору шляхів її вирішення.

В основі другого напрямку у дослідженні управління лежить «кібернетичний» підхід, який орієнтується на виявлення й аналіз зворотних зв'язків і каналів управління у об'єктів, що вивчаються.

Початком такого вивчення саморегуляції в технічних системах стали 40 рр. ХІХ ст., коли незалежно один від одного російський інженер І.Вишеградський та знаменитий англійський фізик Дж.Максвелл розробили теорію регулятора Уатта (автоматичного пристрою, який регулює оберти парової машини). Їх основним досягненням було формулювання принципів розрахунку параметрів регулятора в системі «парова машина – регулятор», які забезпечували стійке функціонування всієї системи [258].

Саме ці роботи започаткували низку досліджень, які ще наприкінці ХІХ ст. дозволили створити науковий фундамент проектування механізмів управління складними технічними системами (принцип Ле Шательє – Брауна) на основі принципу зворотного зв'язку, який, як стало відомо пізніше, існує у всіх саморегулятивних системах. Спочатку сутністю цього принципу було коригуван-

ня системи в залежності від характеру та величини непередбачених зовнішніх впливів.

Але вже у ХХ ст., особливо у післявоєнні роки (50-і рр.) розуміння зворотного зв'язку змінилося. Тепер – це вплив, що управляє і який розглядають у вигляді лінійної функції відхилень від передбаченого режиму, який до того ж вважається стаціонарним.

Під зворотним зв'язком тепер розуміють таку «підсистему системи управління», яка здатна вносити зміни у програму досягнення мети управління в залежності від змін у непередбаченому зовнішньому оточенні. Зворотний зв'язок, що був орієнтований одразу ж на досягнення кінцевої мети, вже не є рефлексивним – він зв'язує реакцію системи із зовнішнім впливом складних алгоритмів.

Система при цьому діє за принципом вибору, віддачі наказів, отримання інформації про виконання. Виділяють і механізми, що визначають зміни відповідності, які є реакцією на зовнішній вплив. Ці механізми бувають двоякі: механізми на основі негативного зворотного зв'язку, які діють для підтримання стабільності системи, тобто компенсують зовнішній вплив, та механізми на основі позитивного зворотного зв'язку, що погіршують стабільність системи. Серед прибічників цього підходу можна назвати Н.Вінера, М.Моїсеєва, М.Піттнера, М.Сетрова та інших дослідників.

Третій підхід до вивчення управління представлений ученими (В.Келасьєв, І.Пригожин, І.Стергерс та інші), які є прибічниками синергетики. Вони розглядають соціальні системи, в яких управління зводиться до вирішення завдань з підвищення здатності цих систем до самоорганізації, тобто до підтримання стабільності системи. Саме ця група поєднує в собі найбільш широкі визначення управління, які включають також поняття зворотного зв'язку. Зауваження про наявність зворотного зв'язку у процесах саморегуляції надто важливе, щоб системно висвітлити саме властивість соціальних систем до «само» – відтворення, організації та регуляції.

Таким чином, проаналізувавши наведені вище теорії, можна зробити висновок про розмаїття у визначенні поняття «саморегуляції». У суспільних науках вона визначається: 1) як підсистема саморегулятивної системи, що відповідає за взаємодію неоднорідних елементів, які функціонують і розвиваються; 2) як властивість

(функція) складної самоорганізованої системи, що відповідає за здатність системи реагувати на певні зовнішні та внутрішні зміни, а також упорядковувати при цьому всі процеси всередині системи для її оптимального функціонування та еволюції.

Узагальнюючи всі подані вище підходи до вивчення саморегуляції та пов'язаних з нею регуляції та управління, можна зробити висновок, що саморегуляція – це тотожний регуляції процес, що полягає в здатності системи реагувати на зовнішні впливи через стихійні (спонтанні) процеси всередині системи, а управління – це форма регуляції, що існує лише у суспільстві і полягає в його свідомих, цілеспрямованих формах пристосування до зовнішніх та внутрішніх умов існування соціальної спільноти.

Є ще одна плутанина: управління у науковій літературі часто також ототожнюють із поняттям керівництва. Особливо це стосується українських науковців, оскільки українською мовою у більшості випадків російськомовний термін «управление» перекладається як керівництво, а не як «управління». Таким же чином перекладається і російськомовний термін «руководство». Хоча, на наш погляд, це дві форми саморегуляції, як вже зазначалося вище, які мають спільні моменти. Як зазначають В.Мазур, В.Королько та інші [184], по-перше, дія й управління, і керівництва здійснюється в соціальних системах; по-друге, як управління, так і керівництво являють собою види суб'єкт-об'єктних відносин, в яких і суб'єкт, і об'єкт – це люди, і в них реалізується цілепокладання.

Суб'єктами управління можуть бути не тільки люди, але й предмети, явища. На відміну від управління, керівництво завжди виражає дію суб'єкта по усвідомленій програмі для досягнення мети. Суб'єктом керівництва можуть бути тільки люди. Тому керівництво є більш вузьким поняттям. Воно є свідомим управлінням людьми як суб'єктами діяльності. Керівництво, перш за все, носить політичний характер і здійснюється як політичне управління, що має чітко окреслену сферу дії і є вищим рівнем свідомого управління.

Отже, підводячи підсумки аналізу співвідношення саморегуляції з самоорганізацією та управлінням, слід зазначити, що, по-перше, дані поняття притаманні складним, динамічним, відкритим системам, що у ході свого функціонування та розвитку ускладнюють свою структуру, утворюють нові форми тощо.

По-друге, вихідним поняттям є термін «самоорганізація», що розуміється як здатність системи самостійно підтримувати, відтворювати чи вдосконалювати рівень своєї організації при зміні зовнішніх і внутрішніх умов її існування, діяльності з урахуванням минулого досвіду, спрямованої на збереження її цілісності, підвищення стійкості, забезпечення нормального функціонування або розвитку.

По-третє, саморегуляція виступає функцією складних динамічних відкритих систем, яка забезпечує упорядкування самоорганізаційних можливостей системи у часі та просторі.

По-четверте, управління є однією з форм саморегуляції, що притаманна лише соціальним системам, забезпечує функцію саморегуляції на основі двох підсистем – тієї, що управляє, і тієї, якою управляють.

Отже, з'ясувавши співвідношення між самоорганізацією, саморегуляцією та управлінням, нам необхідно проаналізувати відмінності у дослідженні саморегуляції в різних науках для з'ясування її специфіки у соціальних системах.

2.3. Генезис явища саморегуляції соціального організму країни (Бех В.П.)

Поняття «саморегуляція соціального організму країни» є вже не новим у науці, хоча ще й досі не сталим. Праці останніх років свідчать про спроби системного аналізу цього явища, проте саме явище саморегуляції соціального організму країни потребує детальнішого уточнення, що пов'язане з аналізом складових цього поняття. Оскільки складовими є два окремих компоненти – саморегуляція та соціальний організм країни, то виникає необхідність у їх окремому розгляді.

За своїм походженням соціальний організм є безперестанно плинний енергетичний потік, породжений людиною. Це інтегративне силове поле етносу. Виявляється, що для інтелігібельної матерії, тобто такої, що сприймається на рецептивному рівні, рух є така ж атрибутивна якість, як масивність для сенсигібельної (лат. *sensus*) матерії, тобто здатна бути сприйнятою звичайними почуттями.

Інтелігібельний організм виник у процесі надорганічного, хоча і спонтанного за характером перебігу, органічного синтезу фізичного і духовного засад людини – цього суб'єктивного і завершеного образу об'єктивного і нескінченного універсуму. Особливість життя взагалі полягає в тому, що воно є. А що таке дійсна життєвість? Не що інше, як цілісний організм. Таким чином, *реальність соціального життя* полягає в тому, що воно являє собою цілісний соціальний організм [97].

Завдяки цьому соціальний світ стає певною підставою, і сама певність (визначеність) двояка: вона, по-перше, певність змісту і, по-друге, певність форми. Перша певність соціального змісту, який притаманний підставі, – це є соціальне життя, взяте як сукупність всіх видів діяльності або суспільних відносин. Друга певність соціальної підстави – бути взагалі зовнішньою змісту, який байдужий до цього відношення, – є соціальний організм.

При цьому ми не шукали аналогів між біологічними, фізичними і соціальними організмами, а виходили з того, що будь-яка жива речовина має організменний устрій. Соціальна ж форма, що притаманна розумній живій речовині, тут не є винятком. Таким чином, ноосфера В. Вернадського існує у формі системи соціальних організмів.

У ході спеціального гносеологічного аналізу виявляється, що зміст соціального світу, який розглядається як органічна єдність інтелігібельної матерії і соціальної форми, розщеплюється на дві частини: потенційний соціальний світ, прихований в структурі людського організму, з якої він і виступає як з своєї підстави; і зреалізований соціальний світ – соціум, який виник на підставі самостійного функціонування колективної інтелектуальної енергії, відторгнутої учасниками загального життєвого процесу в зовнішнє середовище.

Потенційний соціальний світ в структурі людської особистості, тобто в-собі-бутті явлений сутнісними силами, які можна розглядати як суб'єктивну форму суспільних відносин (особистість). Водночас реалізований, вироблений людьми соціальний світ виступає як засноване або як об'єктивна форма суспільних відносин (суспільство).

Взаємоперехід між ними, як між суб'єктивним інгредієнтом і об'єктивним інгредієнтом органічного цілого, забезпечується

завдяки *функціонуванню знання* як специфічної форми духовної складової Всесвіту – інформації. Наявність знання в структурі людини фіксується особливими її якостями, відомими як інтелігентність, а їхня присутність в структурі суспільства, можна припустити, фіксується особливою якістю сил слабкої взаємодії – мислячим ефіром (егрегором). Злиття інтелігентності окремої людини з інтелігентністю колективної особистості, або егрегором (мислячим ефіром), є нова якість, яку й можна називати *розумом*.

Звідси стає очевидним, що в людині, як основі соціального життя взагалі, є наступне: *по-перше*, той або інший соціальний зміст, який необхідно розглядати з двох сторін: оскільки він покладений як підстава (потенційний соціальний світ) і оскільки він становить підставу (соціальний світ, що реалізувався). Самий зміст байдужий до цієї форми; в обох випадках він є лише визначення. По-друге, сама підстава (потенційний соціальний світ) є такою ж мірою моментом форми, як і засноване ним (зреалізований соціальний світ); це їхня формальна тотожність. Це одна і та сама субстанція, що перебуває у двох різних формах, і отже, приречена на взаємодію з самою собою. Оцю їхню взаємодію ми й спостерігаємо як соціальне життя.

Водночас цілком не має значення, яке з цих двох визначень роблять першим, тобто, аналізуючи проблему, теоретично можна переходити або від одного як заснованого до іншого як його підстави, або ж від підстави до іншого як заснованого. Засноване (зреалізований соціальний світ), розглянуте окремо, є зняття самого себе; завдяки цьому воно й постає, з одного боку, заснованим, а з другого – як покладання підстави (потенційного соціального світу). Той самий рух є підстава (потенційний соціальний світ) як така; він перетворює себе в засноване (зреалізований соціальний світ) і завдяки цьому стає підставою дечого, тобто воно є в цьому русі і як засноване, і як те, що тільки тепер наявне як підстава. Підставою того, що саме є підставою, слугує засноване, і, навпаки, тим самим підстава виявляється чимось заснованим.

Опосередкування починається стільки від одного (особистості), скільки й від іншого (суспільства); кожна сторона є настільки ж підстава, наскільки й засноване, і кожна є все опосередкування або вся форма. Тому питання про те, що первинне – особи-

стість чи суспільство – за характером таке саме, як і загальновідома суперечка про те, що з'явилося раніше – яйце чи курка.

Інакше кажучи, соціальний організм породжений у результаті діалектичної взаємодії організмів феноменологічного і ноуменологічного світів. Це дуже важливо, бо організм від системи відрізняється тим, що він повинен бути породжений, відповідно до принципу Реді, іншим організмом або іншими організмами. Тому філософська ідея соціального організму і є ця усвідомлена в інтелектуальному явищі тотожність двічі перетвореної форми феноменального і ноуменального світів. Вона є вісником Семантичного Всесвіту, і сенс поняття «організм» виявляється тут «як велика архітектонічна споруда, як ієрогліф розуму, що висловлює себе в дійсності» [94].

Під субстанціональною сутністю соціального організму слід розуміти людський розум, що у своєму конкретному значенні забезпечує єдність форми і змісту соціального світу, «бо форма у її найконкретнішому значенні, як писав Г. Гегель, є розум, який осягає світ в поняттях, а зміст є розум як субстанціональна сутність моральної і природної дійсності; усвідомлена тотожність обох є філософська ідея» [94]. При цьому слід підкреслити, що йдеться про вищий тип розуму, тобто такий розум, що усвідомлюється людиною. Це є не що інше як знання.

У працях В. Беха було сформульовано теоретичний образ соціального організму як безпосереднього «цілого», нарешті отримала своє втілення ідея, якою марили дослідники суспільного життя протягом багатьох століть. Під *образом* тут розуміється інтелектуальний суб'єкт як ціле, взяте винятково в його співвідношенні з самим собою.

Важливість такого розуміння викликана тим, щоб в ході теоретичного дослідження можна було позбавитись усього несуттєвого, привнесеного зміною конкретних умов. З його допомогою нам вдалося підійти до того, щоб соціальний організм постав перед нами як вже існуючий, тобто як такий, що здійснюється з реального, доступного нашому розумінню і теоретичному аналізу специфічного процесу – обміну діяльністю між людьми.

З вищевикладеного випливає розуміння того, що соціальний світ існує у двох формах: суб'єктивованій і об'єктивованій. Ця обставина надихнула нас на обґрунтування цілісності, що

існує на основі взаємообміну між цими двома формами одного й того самого субстрату. На користь існування такої суперечливої цілісності існує низка аргументів. Один варіант прямо впливає з розглянутого вище матеріалу. Для цього достатньо поглянути на людську особистість і соціум як на самодіяльні суб'єкти історичної дії, що взаємодіють одне з одним.

Інші варіанти – це немовби варіації першого. Один з них – це «зведення» до органічної системи функціональних продуктів людини і соціуму. Тут ми маємо на увазі, звичайно ж, *індивідуальну людську особистість* як похідну від людини і *колективну особистість*, як похідну від соціуму. Після цього можна розглянути агентами діалектичної взаємодії суб'єктивований, або потенційний, і об'єктивований, або актуалізований, соціальні світи.

Найбільш коректно і науково точно це протиріччя описали К. Маркс і Ф. Енгельс. Вже у «Німецькій ідеології» вони показали, що абстрактна протилежність особистості і суспільства і її етичне вираження – протиріччя між егоїзмом і альтруїзмом – є лише ілюзорне відбиття соціальних протиріч капіталістичного суспільства. «Ця протилежність є лише уявною, тому що одна з її сторін, так зване «загальне», постійно породжується іншою стороною – приватним інтересом, а зовсім не протистоїть останньому як самостійна сила, що має самостійну історію» [235]. Вони ж тут запропонували і засіб його зняття. Розв'язанням цього протиріччя вони бачили тільки одне: перетворення буржуазного «громадянського суспільства» в «людське суспільство або усупільнене людство» [245].

Ось що з обговорюваної тут проблеми пише Г. Греєф: «Індивіди і суспільство, подібно клітинам людського тіла і всьому людському організму, зв'язані загальними відношеннями, тотожними інтересами і відомим співвідношенням, завдяки чому тільки їхній союз і являє собою організм» [108].

Зазначимо, що особистість і суспільство можуть і повинні розглядатися протилежностями діалектичного протиріччя. З цього приводу у нас, окрім історичного погляду на суть основного соціального протиріччя людської історії, є, щонайменше, ще три аргументи. *Перший аргумент* полягає в тому, що особистість і суспільство є продуктами одного і того самого процесу – формотворення соціального світу [28]. А крайнощі, як відомо, можуть

змикатися між собою. Інакше кажучи, родові продукти суб'єктивованого і об'єктивованого порядку здатні утворити цілісність, яку слід називати *родовим соціальним організмом*.

Другий аргумент полягає в тому, що вони мають щось «загальне», що їх ріднить більше, ніж те, що їх роз'єднує. Проблема «загального» і «одиночного» є, по суті, вже з часів Платона, предметом тривалої суперечки між «номіналістами», які заперечують реальність «загального», і «реалістами», які його утверджують. Питання про онтологічні основи особистості і суспільства знайшло своє відображення у багатовіковій історії теоретичних змагань двох течій у світовій філософській думці – «індивідуалізму» і «колективізму», що в суспільній науці приховані шляхом чисто абстрактно-філософських термінів «сінгуляризму» («соціального атомізму») і «універсалізму». Вони намагаються відповісти, – як писав С. Франк, – на запитання про те, «чи є суспільство ні чим іншим, як назвою для сукупності і взаємодії між собою окремих людей, ні чим іншим, як нами створюваним штучним, тобто суб'єктивним, підсумовуванням реальності окремих людей, чи суспільство є деякою справді об'єктивною реальністю, невичерпною сукупністю індивідів, які входять до її складу?» [388]. Ці два напрямки постійно борються і змінюють один одного в історії соціально-філософської думки. С. Франк, наприклад, вирішуючи це питання у чисто теоретичному смислі, дійшов висновку, що суспільство є «справжньою цілісною реальністю, а не похідним об'єднанням окремих індивідів; більше того, воно є єдиною реальністю, в якій нам конкретно дана людина. Ізольовано мислимий індивід є лише абстракцією; лише в соборному бутті, в єдності суспільства справді реальне те, що ми називаємо людиною» [388].

Нарешті, *третій аргумент* пов'язаний з тим, що особистість і суспільство мають специфічні механізми входження в свою протилежність і засоби опосередкування своєї взаємодії, а отже, і утримання одне одного в складі цього протиріччя. Тут ми маємо на увазі наявність таких явищ, як *хронотоп* в структурі особистості і *habitus* на боці суспільства. Судячи з функцій, *habitus*, радше, інваріантний російському терміну «традиція», ніж дослівному «звичка». При цьому ми виходимо з визначення традиції, даної В. Воловиком, як відносно стійких, загальноприйнят-

них форм, що повторюються, засобів, прийомів, методів діяльності, що історично склалися в рамках конкретної соціальної спільноти [84].

Отже, у нас цілком достатньо підстав для того, щоб поняття «соціальний організм» розглядати як діалектичне протиріччя між особистістю і суспільством. Тут необхідно сказати навіть більше – *єдність і боротьба особистості і суспільства є основне протиріччя соціального світу.*

Зауважимо, що для більш точного і всебічного тлумачення цього поняття варто показати, як ці сили – особистість і суспільство – взаємодіють між собою як органічне ціле, що, власне кажучи, тільки і слід називати соціальним організмом. Це можна зробити, знов-таки, завдяки процедурі формування.

Це означає, що з самопородженням особистісної компоненти в структурі людського організму як підстави соціального світу, і соціуму, процес самоорганізації соціального змісту не зупиняється, а розвивається в напрямку інтеграції потенційного світу і об'єктивованого світу в органічне ціле – соціальний організм. Тому соціальний організм на макрорівні постає як органічна єдність суб'єктивних і об'єктивних суспільних відносин в момент їхньої діалектичної взаємодії між собою.

Таке визначення соціального організму збігається з висновком В. Храмової, яка писала, що «соціальний організм представляє собою структурну єдність суспільних відносин (економічних, соціальних, політичних, культурних, сімейно-шлюбних), що об'єднують його елементи (реальних діючих людей) в органічне ціле, що протистоїть як природному середовищу, так і аналогічним соціальним утворенням» [400]. Наведене визначення суті соціального організму В. Храмовою – єдине у своєму роді, тому що у літературі до цього нічого іншого немає.

Отже, обидві складові цілого – умова і підстава – це одна і та сама істотна єдність і як зміст, і як форма. Вони переходять одна в одну завдяки самим собі, інакше кажучи, будучи рефлексіями, вони покладають самі себе як зняті, співвідносять себе з цим своїм запереченням і взаємоприпускають себе (рис. 2.1).

Виходячи із загального розуміння структури формуючого процесу, неважко визначитися з функціями його складових елементів. Зрозуміло, що особистість відіграє тут роль

продукту першого формоутворюючого процесу, оскільки вона є підставою, з якої виникає другий або основний формоутворюючий процес і його продукт – суспільство. Причому, суспільство в цьому випадку розуміється у найзагальнішому значенні цього слова. Ми звертаємо при цьому увагу на те, що суспільство не породжує потенційний соціальний світ людини, з якого воно саме виникло, а тільки стрімко і багатократно його збагачує об'єктивним змістом інших потенційних світів, відкинутих у зовнішнє середовище. Воно працює за принципом трансформатора, який не виробляє струму, але здатний багатократно його підвищувати або знижувати. На цю обставину звернув увагу, як відомо, Дж. Тойнбі.



Рис. 2.1 – Формоутворення соціального організму країни

Наразі треба мати на увазі той факт, що при виході на стадію функціонування особистість і суспільство, причина і наслідок

помінялися місцями. Процес змінив знак. Про те, що процес «пішов» у зворотному напрямку, свідчить хоча б той факт, що те, що раніше було обґрунтованим, скажімо, суспільство, тепер стало підставою, а те, що було підставою, у цьому випадку особистість, стало обґрунтованим.

Однак, на стадії функціонування такого діалектичного протиріччя дослідники по-різному оцінюють місце і роль особистості і суспільства. Одні вважають, що провідною в соціальному житті є особистість, а інші – суспільство. До перших можна віднести, наприклад, Дж. Тойнбі, який писав: «Суспільство не є і не може бути нічим іншим, окрім як посередником, за допомогою якого окремі люди взаємодіють між собою. Особистості, а не суспільства створюють людську історію» [366].

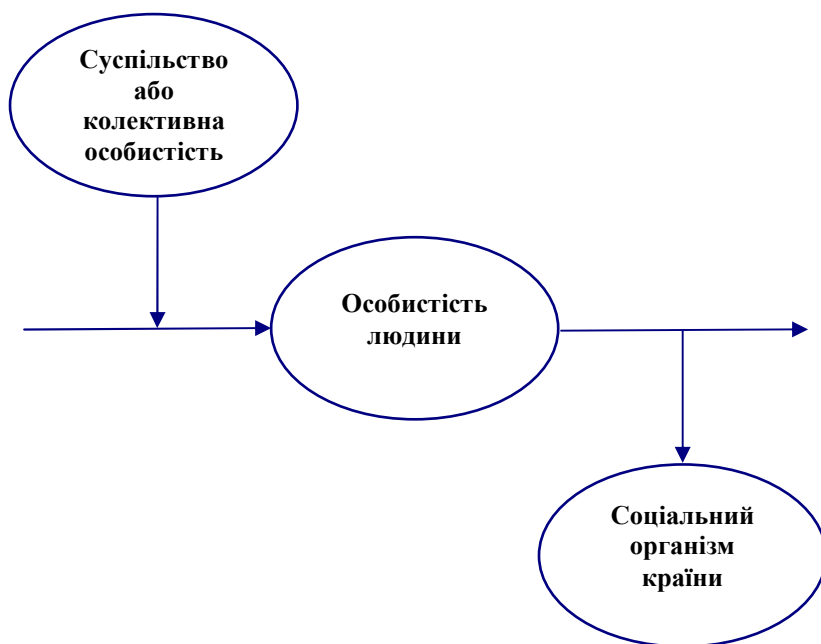
Водночас інша частина наукового світу стверджує прямо протилежне. Так, наприклад, Е. Дюркгейм пише: «Якщо б соціальне життя було лише продовженням індивідуального буття, то воно не так поверталось б до свого джерела і не заволодівало б ним настільки бурхливо. Якщо влада, перед якою схиляється індивід, коли він діє, відчуває або мислить соціально, так панує над ним, то це означає, що вона – продукт сил, які переважають індивіда і які він не може пояснити. Цей зовнішній тиск, що зазнається ним, виходить не від нього; отже, його неможливо пояснити тим, що відбувається в ньому» [126].

Далі він вказує, де треба шукати відповідь на це запитання. «Якщо ж залишити збоку індивіда, – пише Е. Дюркгейм, – залишиться лише суспільство; отже, пояснення соціального життя треба шукати в природі самого суспільства. Справді, оскільки воно нескінченно переважає індивіда як в часі, так і в просторі, воно в змозі нав'язати йому спосіб дій і думок, освячених його авторитетом. Цей тиск, що є відрізняючою ознакою соціальних фактів, є тиск всіх на кожного» [126].

Обмеженість цих підходів очевидна. Складність аналізу функцій особистості і суспільства в складі соціального організму зумовлюється, на нашу думку, тим, що дослідники не проводять межі між різними типами зв'язків у соціальному явищі. Тут зв'язки породження змішуються зі зв'язками функціонування. У цьому випадку відбувається те саме, що і з оцінкою причиново-наслідкових залежностей між економікою і політикою. Провідна

сила у взаємодії відрізняється від провідної сили при породженні соціального явища. При здійсненні зв'язків породження провідною є особистість, а на стадії функціонування соціального організму, навпаки, пріоритет за суспільством.

Але якщо звернутися до ідеї циклічності розвитку соціальної реальності, то це протиріччя переборюється. Крім того, первинне і вторинне між особистістю і суспільством знімається під час їхньої діалектичної взаємодії. Причому, у кінцевій причинності ці дві частини відносяться одна до одної як діючі. Їхнє протиставлення є механічним. У взаємодії ця механічність знімається, бо воно містить в собі, по-перше, зникнення вищезазначеного первісного збереження безпосередньої субстанціональності, а по-друге, виникнення причини і тим самим першопочаток як опосередковуючий себе з собою запереченням. При цьому, як писали К. Маркс і Ф. Енгельс, «без деякого змішування причини з наслідком справа обійтися не може, бо причина і наслідок у взаємодії втрачають свої відмінні риси» [232].

Оскільки суб'єктивний і об'єктивний інгредієнти один для одного водночас є причиною і наслідком, то вони утворюють оригінальну організацію *соціального життя*, яка взагалі виражає не щось саме по собі існуюче, а тільки певну форму їхнього буття, щось загальне, зумовлене низкою спільно діючих причин.

Особистість, являючись революційною силою, шляхом флуктуацій намагається вивести дану цілісність з рівноваги

Отже, в соціальному організмі особистість і суспільство, як протилежності, в боротьбі поєднуються і в єдності борються. Вони приречені на повсякденну і повсюдну боротьбу, тому що розв'язання цього протиріччя є саме соціальне життя, як вторинне, тобто в результаті об'єктивації людиною свого внутрішнього соціального світу, розірвана на дві частини форма універсуму.

Пряма фаза механізму функціонування

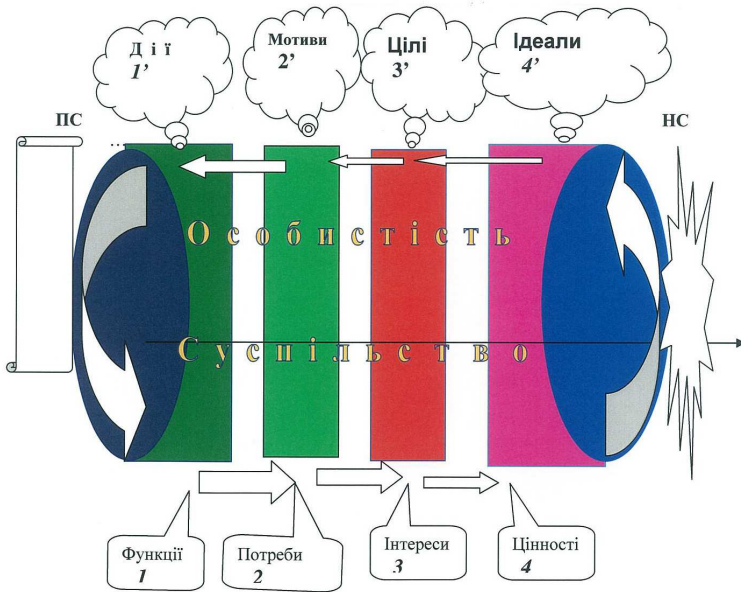

Зворотна фаза механізму функціонування

Рис. 2.2 – Евристична модель родового соціального організму

де: 1'-1' – економічний компонент; 2'-2' – антропологічний компонент;
3'-3' – політичний компонент; 4'-4' – ідеологічний компонент;
ПС – продуктивні сили; НС – науковий світогляд.

Нагадаємо, що перше роздвоєння пройшло по лінії матеріальне – духовне, але коли інтелектуальне зняло його, то універсум знов потрапив у складну ситуацію через те, що *тепер інтелектуальне виявилось розірваним на індивідуальне і колективне*. Тому власне так, як матеріальне і духовне спрямовані назустріч одне одному в першій природі, індивідуальне і колективне інтелектуальні поля шукають одне одного для возз'єднання в другій природі.

Процес возз'єднання, а, отже, і взаємодії інтелектуальних полів відбувається скрізь, де для цього виникають формальні і неформальні умови. Ця взаємодія повинна бути розповсюджена повсюди, хоча соціальний організм країни виникає лише там, де знаходить певну рецептивність соціального тіла. Так, причина магнетизму існує повсюди, але діє тільки на деякі тіла. Потік магнетизму виявляє непомітну голку і у відкритому, вільному морі, і в закритому приміщенні; і там, де він її знаходить, він надає їй спрямування до полюсу. Так і потік соціального життя, звідки б він не прийшов, знаходить сприятливі до нього органи і надає їм там, де він їх знаходить, життєву діяльність. Цей розумний початок обмежений у своїх діях тільки рецептивністю людини, з якою вона себе ототожнила, і, залежно від відмінності цієї рецептивності, повинні були виникати різні форми соціальної організації. Таким чином, соціальний організм країни є мікрокосм, що набув буття для себе, центр другої природи універсуму, в якому вся соціальна реальність об'єдналася та ідеалізувалася.

Варто зазначити, що соціальний організм країни треба водночас розглядати як соціальну обособленість або річ і як соціальний процес. Водночас в філософському дослідженні соціального організму треба виділяти три аспекти: *морфологічний, функціональний (у тому числі і саморегуляційний) і еволюційний*. Це означає, що оскільки нормальний стан універсуму є постійне відтворення вихідної субстанції або безперервний рух становлення, то соціальний організм країни слід розглядати як суб'єкт або тільки як нескінченну діяльність. Але оскільки соціальний організм країни має тривалість, то його треба розглядати і як об'єкт, а, отже, можна говорити про його морфологічну будову [410].

При цьому в бутті найважливішим є продукт або соціальне життя як об'єкт, а в філософському аналізі домінує функціональ-

ний аспект або функціонування і розвиток соціального життя. Складність цієї процедури полягає у тому, що прикласти принципи буття треба до вільного енергетичного поля, в якому необхідно виділити елементи, органи, структури, механізми тощо. Нарешті, слід зауважити, що субстанцією вираження річ виступає як предмет, субстанцією відбивання – як продукт; отже, предмет і продукт постають як стани соціальної речі.

Загалом, розглядаючи походження явища саморегуляції соціального організму країни в єдності його об'єктивного і суб'єктивного компонентів, саморегуляцію соціального організму країни – який, до речі, у повсякденному житті розпадається на мільйони, якщо не мільярди підпроцесів – ми пропонуємо розглядати як процес, що самовпорядковується за рахунок самих людей, які вступають в діалектичне протиріччя з суспільством.

2.4. Семантична природа явища саморегуляції соціального організму країни (Бех В.П.)

Якщо виходити з того, що саморегуляція є продуктом духовного виробництва, то це означає, що вона має таку саму природу, як увесь духовний світ. Тому тут ми маємо справу, якщо виходити з останніх праць сучасного періоду, з семантичною реальністю. Водночас ми нічого не відкидаємо з духовної спадщини, накопиченої за минулий період. Навпаки, ми згодні з ідеями російського та вітчизняного космізму, а також ідеями платонівської філософії, яка відстоювала, як відомо з історії, думку про самостійне існування духовної реальності. Висуваючи цю робочу гіпотезу, ми не маємо наміру дискутувати з приводу головного питання філософії, тобто виявляти, що первинне – матеріальне чи духовне. Носієм семантичної реальності є смисл, а саморух її у філософській та психологічній літературі висвітлюється як явище смислогенезу.

До того ж, ця позиція значно зміцнюється дослідженнями останніх років, які однозначно вказують на існування Семантичного Всесвіту або світу ідей, інакше кажучи, – смислів як п'ятої фундаментальної константи Всесвіту [39], подібно до фундаментальних фізичних констант, про які йдеться в антропному принципі. Але це питання виходить за проблемне коло цього дослі-

дження і повинне аналізуватись окремо. У нас ця теза працює як аксіома.

Для реалізації головної мети дослідження дуже важливим є визнання відносно самостійного існування смислів як носіїв семантичної реальності, тому є потреба розглянути цей момент з погляду того, як він віддзеркалений у філософській спадщині, щоб довести обґрунтованість семантичної природи організаційних відносин. Поняття смислу у гуманітарних науках ґрунтовно розглянуто у праці Д. Леонт'єва «Психология смысла: природа, строение и динамика смысловой реальности» [217].

Нагадаємо, що історично вихідним проблемним контекстом, в якому поняття смислу виникло як наукове, було вивчення розуміння текстів, а першою теоретичною парадигмою – герменевтика. Вона виникла як вчення про тлумачення таємного сенсу Святого писання та стала поступово вченням про розуміння прихованих смислів у більш широкому контексті, на початку ХХ ст. злилася з філософською думкою у працях таких її представників, як В. Дільтей, Г.-Г. Гадамер та ін. Для цього дослідження дуже важливою є проблема взаємопорозуміння людей, які не просто належать або відносять себе до суспільства, а складають його головну рушійну силу – соціальні спільноти [217].

Подальшого розвитку ця проблема набула, як відомо, наприкінці ХІХ – у першій половині ХХ століть у науках про мову: лінгвістиці, семіотиці та логічній семантиці. Так, наприклад, Готліб Фреге у своїй класичній праці «Смисл та денотат» пише про те, що денотат, або значення тексту (знака), у нашому випадку – ідея, символ або образ, це та об'єктивна реалія, яку визначає, або судження, про яку свідчить текст; смисл – це спосіб задання денотата, характер зв'язку між денотатом та знаком або «інформація, яку знак несе про свій денотат» [217].

Другим історичним проблемним контекстом, в якому поняття смислу увійшло до гуманітарних наук, стала проблематика феноменологічного аналізу свідомості, представлена працями засновника феноменологічної парадигми Е. Гусерля, його учнів та послідовників М. Гайдегера, М. Мерло-Понті, Ж.-П. Сартра, Г. Шпета, К. Ясперса. Для реалізації мети нашого дослідження вкрай важлива ідея Е. Гусерля про те, що смисл є основною складовою тканиною свідомості [217].

Поняття внутрішнього інтимного смислу, або ентелехії, стало результатом оригінального розвитку Г. Шпетом ідей Е. Гусерля. Згідно з твердженням Г. Шпета, смисл об'єктивний, він «вкорінений у бутті», це особлива сфера буття, особливий предмет [217]. Саме вихід смислів, що здійснює енергетичний тиск на особу та спільноти, обумовлює енергетичний бік самовідтворення соціального процесу у планетарному масштабі. Розпакування семантичного вакууму – це невичерпне джерело, з якого самовідтворюється соціальне життя людей.

Наступну розгорнуту філософську концептуалізацію смислу у екзистенціально-феноменологічній традиції ми знаходимо у Ж.-П. Сартра, який відчував на собі значний вплив Е. Гусерля та М. Гайдегера [217]. Вивчення філософської спадщини цього автора крізь призму такої методологічної установки підтверджує перспективність обраного нами підходу до пояснення семантичної природи соціального організму країни, тому наведемо лише спостереження Ж.-П. Сартра, які для нас дуже важливі. Він стверджує, що ланцюгом, який поєднує свідомість та світ, є сприйняття, котре засвоює зовнішнє як цілісність, в яку вписується смисл. Смисл подається, за Ж.-П. Сартром, як ситуації, так і зовнішнім предметам; він обирається свідомістю. Соціальний організм країни тут власне і може посісти місце такого зовнішнього предмета, що створює мікросередовище для соціальних груп та особистості. Відбувається систематична суб'єктивація зовнішньої реальності суб'єктом історичної дії. Наслідки суб'єкта історичної дії спостерігаються нами як історичний процес.

Нарешті, ще одну розгорнуту філософську концепцію смислу ми знаходимо у працях іншого представника французького екзистенціалізму М. Мерло-Понті. Тут варто звернутися до таких його праць, як «Структура поведінки» та «Феноменологія сприйняття», що вийшли друком у першій половині 1940-х рр. [217] Для нас принциповим є його висновок, зроблений у книзі «Структура поведінки», оскільки тут ідеться про те, що смисл розглядається як основний організуючий принцип поведінки живих систем. «Одиницею фізичних систем є зв'язок, одиницею живих організмів – значимість. Координація на основі законів, притаманна фізичному мисленню, не вичерпує феномени життя, залишає залишок, що підкоряється іншому виду координації – коор-

динації на основі смислу» [217]. Тож планетарне життя ми теж розглядаємо як цілісний живий організм, який теж, за великим рахунком, виникає та функціонує на принципах самоорганізації та саморегуляції.

Для нас принципово важливо для освоєння явища саморегуляції соціального організму країни використати праці М. Мерло-Понті, оскільки він доводить, що вітальні акти мають смисл за визначенням. Стимули не викликають автоматично єдину стереотипну реакцію-поведінку. Навпаки, реакція залежить не стільки від матеріальних властивостей стимулів, скільки від життєвої значимості. Таким чином, у змінних, від яких дійсно залежить поведінка, нами вбачається смисловий зв'язок, іманентне відношення [217].

Як зазначає Т. Тузова, яка вивчала спеціально праці цього автора, людина може подолати даність саме тому, що її «найвищі реакції» залежать не від стимулів, а, скоріше, від «смислу ситуації», вони передбачають певний «погляд» на цю ситуацію [217].

Є ще один аспект екзистенціального погляду на смисл, що для нас має принципове значення. Він торкається того, що «людина є людиною саме тому, що вона здатна, – на думку американського дослідника Г. Тіліха, – розуміти та формувати свій світ і саму себе у відповідності до смислів і цінностей» [217]. Зрозуміло, що суспільство та особистість повинні мати таку властивість, мається на увазі формувати, зберігати та розвивати себе.

Нарешті, четвертий контекст використання смислу в гуманітарних науках, який має важливе значення для реалізації провідної ідеї дослідження, полягає у тому, що він переживається як окремою особистістю, так і світовою спільнотою, спрямовує їх життєдіяльність та суттєво впливає на інші невербальні прояви. Серед авторів, які заклали підвалини такого розуміння смислу, що має важливе значення для життєдіяльності суспільства, треба назвати, насамперед, В. Дільтея, Е. Шпрангера та М. Вебера, праці яких передували працям К. Ясперса, Ж.-П. Сартра і М. Мерло-Понті.

Довго не зупиняючись на характеристичі доробку цих авторів, відзначимо лише важливість для нас «розуміючої соціології» М. Вебера. На основі підходу М. Вебера до пояснення дій людини, використання ідеї про семантичне походження системи само-

регуляції соціального організму країни, нам здається, є дуже слухним та перспективним. Цей висновок ґрунтується на тому, що тут виявляється логічний зв'язок між функціонуванням окремих соціальних конструкцій та мотивацією особистості. Це досягається шляхом включення дій окремої людини у цілком зрозумілий смисловий зв'язок, у якому всі вони знаходять своє логічне пояснення. При цьому «мотивом» М. Вебер називає «певну смислову єдність, що здається діючій особі або спостерігачу достатньою причиною для конкретної дії» [217].

Тож для нас вихідною тезою у цьому дослідженні є те, що існує семантична реальність як така, а система саморегуляції соціального організму країни є формою її онтологічного існування. Носієм духовної реальності є смисл. У такому випадку смисл має для нас не логічний, а онтологічний статус, і ми відносимо його, слідом за В. Налімовим, до категорії *суцього* [265].

Визнання семантичної природи системи саморегуляції соціального організму країни ще раз спрямовує нас у пошуках відповіді про її сутність до квантово-хвильової природи або польової форми існування Всесвіту [36]. Смисли, що впорядковують наші взаємозв'язки топологічно, існують як гігантські семантичні поля, що локалізуються у просторі за поки що невідомими нам принципами. І цьому є докази у вигляді теоретичних розробок, виконаних у галузях філософії та психології, які підтверджують цей факт. З одного боку, це існування колективного підсвідомого, а з другого – загальноновизнаним є факт існування у «психології мислення уявлення про семантичне поле як певну самостійну реальність» [265]. У соціальних науках теж уже давно оперують поняттям «поле» [211]. Розглянемо їх більш докладно.

Спочатку зупинимось на об'єктивованій формі існування семантичного поля, тобто на погляді з точки зору соціального організму країни, а згодом розглянемо його суб'єктивовану форму, тобто з точки зору особистості.

У наукових доробках момент виходу соціального за межі людського організму як своєї підстави та існування з боку соціальних систем помічений давно і охоплений такими поняттями, як «архетипи» або універсальні образи і моделі для осягнення світу, «неосягнені структури», «Воно» З. Фрейда, «розуміння» В. Дільтея, «колективне несвідоме» К. Юнга, «громадянська релі-

гія» Е. Дюркгейма, «комунікативна дія» М. Вебера, «ноосфера» В. Вернадського, «настанова» Д. Узнадзе, «акцептор дії» П. Анохіна, «образ бажаного майбутнього» М. Бернштейна, «схема» П. Фреса і С. Московічі, «інформаційна модель» В. Пушкіна, «пасіонарність» Л. Гумільова, «менталітет нації», «дух нації», «умонастрій народу», «дух колективу» тощо.

Тому зовсім не випадково їх вивчення, як правило, обмежувалося спробами встановити ступінь і форми впливу колективного інтелекту на інтелект індивідуума. Вплив особистості на колектив досліджувався менше. Останнє найчастіше аналізувалося крізь призму лідерства в групі, тобто для вирішення не морфологічних, а функціональних завдань. Е. Дюркгейм, наприклад, намагаючись осмислити, на чому тримається суспільство, яке нічого не трансцендує, але яке самотрансцендує всіх своїх членів, знаходить цементуюче джерело в спільності почуття у ставленні до мети й ідеалів і називає його «громадянською релігією», що пов'язує людей силою, яку не в змозі знищити навіть технічний прогрес.

Переконливо виглядає момент взаємодії у Л. Гумільова, який писав: «Колективне почуття, що спалахує на зібранні, висловлює не тільки те, що було спільного між усіма індивідуальними почуттями. Як ми показали, воно є щось зовсім інше. Воно є результатом спільного життя, продуктом дій і протидій, що виникають між індивідуальними свідомостями. І якщо воно відбивається в кожному з них, то це в силу тієї особливої енергії, якій воно зобов'язане своєму колективному походженню. Якщо всі серця б'ються в унісон, то це не внаслідок довільної і представленої згоди, а тому, що їх рухає одна і та сама сила і в одному і тому самому напрямку. Кожного надихають всі» [112].

Наразі у праці О. Донченко «Соціетальна психіка» [123] аналізується прояв семантичного поля у соціальних системах як явище соціетальної психіки, що розглядається нею як «архетипи, соціетальні поведінкові настанови, тенденції перебігу соціальних процесів» [123].

При цьому О. Донченко має рацію, коли пише про те, що «з моменту входження наукового світогляду у сферу визнання можливості виокремленого і незалежного існування матеріального субстрату (мозку) і психіки (свідомості і різноманітних форм

несвідомого) починається новий виток гуманітарної науки, підготовлений досягненнями в галузі природничих наук» [123]. Таким чином, існування семантичного поля з боку колективного несвідомого наразі не викликає сумнівів.

В руслі цього дослідження важливим є розгляд проблеми існування семантичного поля у свідомості людини. Вище уже наводилися посилання на психологічну науку, яка підтверджує існування семантичного поля у структурі особистості. У ході аналізу психологічного підходу до вивчення процесу саморегуляції ми переконалися в існуванні природної властивості людини відтворювати та підтримувати цей унікальний процес.

З погляду особистості, таке семантичне поле здатне існувати в мозку окремої людини у формі спеціального духовного утворення. Ще раз нагадаємо про те, що загально визнаним є факт існування у «психології мислення уявлення про семантичне поле як деяку самостійну реальність». Крім того, спеціальними дослідженнями доведено, що особистість має так звану смислову парадигму і навіть побудована семантична модель структури особистості [39]. Докладніше про Семантичний Всесвіт було викладено у підрозділі 2.1.

Цей факт підтверджує, що саморегуляція відбувається на основі використання смислів як засобів упорядкування взаємовідносин між людьми та організаціями, які вони утворюють з метою полегшення своєї життєдіяльності.

Отже, саморегуляція допомагає людині пізнавати навколишній світ, що фактично є процесом утворення смислів, закріплених у знакових системах, які формують систему відношення людини до предмета і виражаються в мові, міфології, філософії, поведінці людини тощо.

Формування смислів починається із зародження людства через появу тотемізму та використання природних та рукотворних знарядь праці і появу фетишизму – одухотворення предметної речі. Поступово виникають речі-знаки (знаки влади, соціального статусу тощо) і речі-символи (знамена, прапори тощо). На їх основі і формуються різні види знакових систем.

Існують різні класифікації знакових систем, які можна звести до наступної типології [109].

Знакові системи поділяються на мовні та немовні. Мовні знакові системи поділяються на природні (мова, міміка, пантоміма) та штучні (наприклад, математика, інформатика).

Немовні знакові системи поділяються на кілька видів. Перший вид – *знаки-ознаки* – найпростіші і первинні по відношенню до знаків культури. До них належать примітки, мітки, відмітини (наприклад, природні прикмети – червона вечірня зоря – завтра буде вітер). Ці знаки складають зміст досвіду людини в житті.

Другий вид – *знаки-копії* (іконічні знаки) є результатом зображувальної діяльності людини і відтворюють форму, колір, пропорції тощо. Вони з'являються ще за первіснообщинного ладу і у первісній культурі зустрічаються як зображення тотемних тварин або ж природних стихій – сонця, місяця, води, рослин. Ці знаки використовувалися також у ритуальних діях і поступово перетворилися на елементи народного мистецтва (наприклад, орнаменти в архітектурі, народні промисли, обереги тощо). Наразі це – графічні і живописні зображення, скульптура, фотографії, схеми, географічні та астрономічні карти тощо. Окрему групу в цьому виді знакових систем складають *ляльки*, що спочатку використовувалися для обрядів.

Третій вид немовних знакових систем складають *автономні знаки* – специфічна форма існування індивідуальних знаків, що створюється окремою людиною (або групою людей) згідно з психологічними законами творчої діяльності. Їх створюють люди, вільні від стереотипів, соціальних очікувань. Прикладом можуть слугувати нові форми мистецтва.

Найчисельнішу групу складають *знаки-символи*, що стверджують і позначають відношення груп, верств суспільства, народів. Вони поділяються на кілька груп: *знаки-знаки* – наприклад, ордени, медалі; *знаки-відмінності* – значки, погони, нашивки, девізи, емблеми тощо; *умовні знаки* – наприклад, математичні, астрономічні, нотні, фабричні, фірмові, ієрогліфи, знаки якості; *виключні знаки* – предмети природи і рукотворні, які в контексті певної культури відтворюють світогляд людей, що належать до соціального простору цієї культури. Такі знаки з'явилися в родовій культурі – тотеми, амулети, обереги. До цього виду належать і *маски*, що виділяються в окрему групу. Ще однією окремою групою у цьому виді є *знаки жанрів фамільярно-вуличної мови* –

клятва, блаж, мат, сміх, жести, татуювання, що в кожному епоху відображають дозволи і заборони, притаманні певній культурі.

Останній вид немовних знакових систем складають *знаки-еталони*, які можна віднести і до знаків-копій і до знаків-символів. Ці знаки мають два значення: 1) зразкова міра, зразковий вимірвальний пристрій, що слугує для відтворення, зберігання і передачі одиниць яких-небудь величин з найбільшою точністю (еталон кілограму, еталон літра); 2) мірило, стандарт, зразок для порівняння. Особливе місце займають *сенсорні еталони* – наочні уявлення про основні зразки зовнішніх якостей предметів.

Фактично через мовні та немовні знакові системи людина формує зв'язки з іншими людьми і створює відповідну соціальну систему, зокрема соціальний організм країни.

Підіб'ємо підсумки аналізу питання про семантичне походження явища саморегуляції соціального організму країни. На користь позитивних наслідків застосування семантичного підходу до цього питання працюють декілька аргументів.

По-перше, семантична природа саморегуляції соціального організму країни ставить у генетичний зв'язок залежність, духовне виробництво, соціальний організм країни, мотивацію окремої людини та деякі інші процеси.

По-друге, людина є людиною саме тому, що вона здатна розуміти та надавати сенс своїй діяльності. Наприклад, виробнича діяльність людей є саме осмисленою, тому смислова природа технологічно «вписує» її у соціальний організм регіону та країни так само, як результати праці або товари вписують її у фізичний Всесвіт.

По-третє, відкривається можливість розглядати саморегуляцію соціального організму країни як соціальне явище, що саморозгортається за законами синергетики. Політичні партії, наприклад, формуючи певну ідеологію, відбирають, у певному обмеженні з боку суспільства, смисли за суб'єктивним баченням їх членів. Після формалізації смисли починають працювати, спрямовуючи поведінку електорату. Втрата саме смислів, наприклад, як це сталося з СРСР, викликає занепокоєння та психічний розлад як у населення країни загалом, так і в особистості зокрема: вона перестає розуміти, що відбувається. Онтологічно вона є сукупністю смислів, які розташовані як на боці партії або у структурі ко-

лективної свідомості та несвідомого, так і на боці особистості людини, а конкретніше – у структурі її свідомості та підсвідомості.

По-четверте, наявність смислів здатна добре пояснити механізм саморозгортання соціального організму країни, а також його вплив на особистість та окремі групи населення. Крім того, смисли, що складають ідеологію, перспективно розглянути як джерело формування індивідуальних проєктів саморозвитку особистості. Водночас важливо підкреслити, що оскільки об'єктивоване та суб'єктивоване семантичні поля є однією й тією самою субстанцією, а саме – семантичною реальністю, то вони перебувають у постійній взаємодії між собою.

2.5. Специфіка саморегуляції соціальних систем *(Нестеренко Г.О.)*

На основі розмаїття наукових теорій, що пояснюють «саморегуляцію», можна виділити основні підходи, які аналізують власне саморегуляцію соціальних систем. І починати аналізувати дане явище треба виходячи з більш узагальнюючих концепцій, якими є праці філософів та культурологів, що увійшли до класики теоретичної думки і мають вплив на дослідників різних епох та народів. Благо, що філософія управління у повній мірі сприяє цьому.

Тож наукове осмислення саморегуляції соціальних систем почалося не сьогодні і спочатку розглядалось через призму взаємообумовленості суспільства та природи. На основі робіт, що досліджували цей взаємозв'язок, склався так званий еволюційний підхід. Його прихильники (Е.Геккель, Т.Гекслі, І.Гердер, В.Гумбольдт, Ч.Дарвін, В.Докучаєв, Е.Зюсс, П.Кропоткін, Ж.Ламарк, Д.Менделєєв, С.Подолінський та інші) розглядали людину як невід'ємну частину природи, розвиток якої підпорядковується відповідним закономірностям. Еволюційний підхід дав можливість вивчати як унікальні адаптивні механізми розвитку людства, так і простежити генетичний зв'язок людини з органічним світом.

Наступним кроком на шляху вивчення форм саморегуляції родового життя світової спільноти є використання категорії «цивілізація» як семантичного фільтру у вивченні явища самоорганізації

соціальної системи. На основі цього підходу виник цивілізаційний підхід до проблеми коєволюції людини, суспільства і природи, який формалізував механізми організації людства в цілому, а також взаємодії його з природним середовищем. В межах такого підходу розроблялася антропологічна концепція (Л.Гумільов, Л.Морган, П.Сорокін, Г.Спенсер, Е.Тейлор, А.Тойнбі, О.Шпенглер), яка додала до вивчення коєволюції суспільства з природою дослідження різноманітних культур, традицій, цінностей людських спільнот як засобів саморегуляції соціального життя.

Найбільш евристичною в контексті даного дослідження є паціонарна теорія етногенезу Л.Гумільова [112]. Термін «етнос» найбільш придатний для того, щоб ним позначати спільноти, на які розпадається планетарна спільнота. Етнос, на думку Л.Гумільова, – явище більш географічне, ніж біологічне чи соціальне, оскільки він завжди пов'язаний з ландшафтом, на якому він міститься і який його годує. А оскільки ландшафти Землі різні, то різні й етноси, що їх населяють.

Структура етносу завжди більш – менш складна, але саме складність забезпечує етносу сталість. Принцип етнічної структури можна назвати ієрархічною співпідпорядкованістю субетнічних груп, розуміючи під останніми таксономічні одиниці, що знаходяться усередині етносу (як цілого) і не порушують його єдності. До речі, французи – яскравий приклад монолітного етносу – включають у себе бретонських кельтів, гасконців баського походження, лотарингійців – нащадків алемів та провансальців – самостійний народ романської групи.

Усі живі системи чинять опір знищенню та адаптуються до зовнішніх умов, наскільки це можливо. А оскільки складність структури перевищує опір етносу зовнішнім ударам, то не випадково, вважає Л.Гумільов, що там, де етнос при народженні був досить «мозаїчним», він сам починає виділяти субетнічні утворення, що інколи маскуються під стани. Призначення цих субетнічних утворень – підтримання етнічної єдності шляхом внутрішнього неантагоністичного змагання (суперництва). Очевидно, що складність – органічна для етнічної системи і як така виникає у самому процесі етнічного становлення або етногенезу.

Етнос, за Л.Гумільовим, це замкнена система дискретного типу – корпускулярна система. При цьому корпускулярна система

розглядається ним як система взаємодії між окремими частинами, пов'язаними між собою не досить жорстко, але все ж таким чином, що потребують одна одну. Біологічний вид такої системи – сім'я.

Корпускулярна система отримує єдиний заряд енергії і, витративши його, переходить або до стану рівноваги із зовнішнім середовищем, або розпадається на частини (етнос, як і окрема людина, є часткою біосфери). Саме як системи такого типу у біосфері існують природні колективи людей із загальним стереотипом поведінки та своєрідною внутрішньою структурою, які протиставляють себе («ми») усім іншим колективам (не «ми»). Це протиставлення пов'язує соціальні форми з усіма природними факторами і, на думку Л.Гумільова, саме і є тим механізмом, за допомогою якого людина впливає на природу, сприймає її складові і кристалізує їх у свою культуру.

Із вищевикладеного ясно, що етноси є біофізичними реальностями, які завжди набувають тієї чи іншої соціальної форми – оболонки. Як і всі «живі системи», у своїй основі вони енергетичні. Цю форму енергії В.Вернадський назвав біогеохімічною енергією живої речовини біосфери – це та сама енергія, яка отримана рослинами шляхом фотосинтезу, а потім засвоєна тваринами через їжу. Ця енергія, згідно з Л.Гумільовим, примушує все живе поширюватися шляхом розмноження до можливої межі; Земля не перенасичена живим тільки тому, що ця енергія різноспрямована, і одна система існує за рахунок іншої.

Для нас цей висновок В.Вернадського про енергетичні залежності між біоценозом та соціоценозом має принципове значення, оскільки саморегуляція соціальної системи, як виявляється, прямо залежить від енергетичного потенціалу, що циркулює у соціогенезі.

Якщо рушійна сила соціальної системи – енергія, то вона повинна вести себе згідно з енергетичними законами, тобто переходити у інші форми енергії. Очевидно, що кожна особистість, етнос, спільнота, народ, нація, колектив створює навколо себе якусь напругу, володіє певним реальним енергетичним полем або сукупністю полів. Звідси – в основі етнічного поділу лежить різниця поведінки особин, які утворюють етнос. Оскільки особини певного настрою взаємодіють одна з одною, то природно виникає одностайна поведінкова цілісність, що сприймається стороннім спосте-

ригачем як щось нове, незвичайне, не своє. Але як тільки таке пасіонарне поле виникло, воно тут же оформлюється, на думку Л.Гумільова, у соціальний інститут, що згуртовує колектив пасіонарів: общину, філософську школу, дружину, поліс тощо.

Цікавим моментом у концепції Л.Гумільова є, з точки зору нашого дослідження, дія механізму саморегуляції. Оскільки при цьому захоплюються особини не пасіонарні, а ті, що отримали той же настрій шляхом пасіонарної індукції, консорція перетворюється у етнос, що при поширенні підкорює (політично або морально) інші етноси і нав'язує їм свій пасіонарний ритм. Оскільки цей ритм накладається на інші ритми, повної асиміляції не відбувається і виникає суперетнос – своєрідна етнічна галактика, що об'єднує групи етносів у цілісність вищого порядку [113].

Таким чином можна припустити, що сутність саморегуляції родового життя людини втілюється за рахунок встановлення природним шляхом енергетичного балансу, який утворюють живі системи у процесі співіснування.

Представники цивілізаційного підходу використовували також ідею саморегуляції соціальної системи за рахунок впливу на нього зовнішнього середовища. Концепція взаємовідносин суспільства з оточуючим середовищем за принципом «Виклик – і – Відповідь» обґрунтована, як добре відомо для соціальних філософів, соціологів та культурологів, А.Тойнбі [366]. Автор «Постижения истории» припускав, що Виклик та Відповідь можуть проявлятися у різних формах, але всі Відповіді, по суті, зливаються в одну, довіряючись поклику Господа «відчувати і знаходити слідом за ним» (Деян. VII, 27). Можливо, погляд автора на історію комусь здається неточним або навіть помилковим, але він запевняє читача, що через осягнення дійсності він робить спробу збагнути Бога, який розкриває Себе через рух душ, які щиро вірять у Нього. Історія, яка на поверхні явищ обіцяє розмаїття варіантів, на рівні свого істинного змісту є односпрямованою, орієнтованою на осягнення Бога через саморозкриття людини. Таким чином, саморегуляція родового життя людей здійснюється шляхом морального імперативу. І якщо Розум компенсував людині залежність від природи, то моральний закон дав їй надію на гармонізацію взаємодії історії і особистості. Утвердження та розповсюдження моральності можливі через традицію і через мімесис (наслідування).

Рух історії визначається повнотою та інтенсивністю Відповіді на Виклик, потужністю Пориву, спрямованого божественному Пориву. Ривок уперед здатна здійснити меншість, що захоплює за собою інертну масу і здатна перенести «божий закон від однієї душі до іншої». Одночасно А.Тойнбі попереджує про те, що відповідальність за надломи цивілізації лежить на совісті її лідерів. При цьому творчі особистості в авангарді цивілізації, що впливають на не творчу більшість через механізм міменсу, можуть зазнати невдачі з двох причин. Одну він називає негативною, а іншу – позитивною. Негативна невдача полягає у тому, що лідери самі можуть опинитися під гіпнозом, яким вони впливали на своїх послідовників. Саме це призводить до катастрофічної втрати ініціативи. «Якщо сліпий веде сліпого, то вони обоє впадуть у яму» (Матф. XV, 14).

Позитивна невдача, за А.Тойнбі, полягає у тому, що влада – це сила, яку важко утримати у певних рамках. А коли ці рамки впали, управління перестає бути мистецтвом. Зупинка колони на півдорозі здатна викликати рецидив непослуху з боку простої більшості та побоювання командирів. Побоювання, у свою чергу, підштовхує командирів до застосування грубої сили з метою підтримання свого авторитету, оскільки довіри до них уже немає. Чітке ще недавно формування впадає в анархію. Причина цього розладу в соціальному процесі полягає у відмові або втраті людьми міменсесу. Чисельні історичні драми та трагедії XX ст. слугують прямим підтвердженням цього спостереження А.Тойнбі.

Важливим джерелом для глибокого розуміння саморегуляції соціальної системи є теорія соціокультурної динаміки П.Сорокіна. Її евристичний потенціал полягає у тому, що регуляція відбувається за рахунок цінностей культури. Кожна велика культура, за визначенням П.Сорокіна, є не просто конгломерат різних явищ, що співіснують і не пов'язані одне з одним, а являє собою єдність або індивідуальність, усі складові частини якої проникнуті одним основоположним принципом, висловлюють одну, головну, цінність. Саме цінність є основою і фундаментом будь-якої культури. Домінуючі риси вишуканих мистецтв і науки, такої єдиної культури, її філософії і релігії, етики і права, її основних форм соціальної, економічної та політичної організації, більшої частини її звичаїв, її способу життя та мислення (менталітету) – всі вони по-своєму

виражають її основоположний принцип, її головну цінність, вважає П.Сорокін [348].

Для нас наведена теза є надто важливою, оскільки висвітлює цінності культури як інструмент регуляції поведінки спільноти. П.Сорокін слушно зауважує, що головним принципом або головною цінністю культури Заходу у часи середньовіччя був Бог. Архітектура і скульптура, література і живопис, музика, філософія, наука, етика, право мали виключно релігійний характер. Політична організація в її духовній та світській сферах була переважно теократичною і базувалась на релігії. Родина як священний релігійний союз виражала, згідно з П.Сорокіним, все ту ж фундаментальну цінність. Навіть організація економіки контролювалась релігією, яка накладала численні заборони на форми економічних відносин. Така уніфікована система культури, заснована на принципі надчутливості та надрозумності Бога як єдиної реальності та цінності, названа П.Сорокіном ідеаціональною. Подібна установка лежала в основі інтеграційної культури Брахманської Індії, буддиської і лаоїстської культур, грецької культури VIII – VI ст. до н.е.

За його спостереженнями, наприкінці XII ст. на теренах Європи з'являється зародок принципово нового типу. Суть його полягала у тому, що об'єктивна реальність та її смисл чуттєві. Так сформувалась та розквітла у XIII – XIV ст. нова культура, яку П.Сорокін назвав ідеалістичною.

Спостереження П.Сорокіним еволюції культур або принципів саморегуляції соціального життя людей мають величезне методологічне значення для реалізації мети даного дослідження, оскільки «культура сенсорна, емпірична, світська», названа ним чуттєвою, сьогодні поступається своїм місцем більш високій культурі, що приходить з майбутнього. Тут ми маємо на увазі прихід інформаційної цивілізації на місце індустріальної.

Іншим напрямком у цивілізаційному підході, що досліджує зміни станів суспільства, є теорії про розвиток соціальної системи з точки зору зміни одних цивілізацій іншими (одних етносів іншими). У таких теоріях механізмами саморегуляції виступають певні процеси або елементи. Так, розвиток суспільства з точки зору цивілізаційного підходу розглядає Л.Г.Морган [423], який на основі критерію – прогресу у виробництві засобів до життя (що можна вважати саморегулятивним процесом) виділяє три стадії соціальної

еволюції: дикість, варварство та цивілізацію. У свою чергу дві перші стадії поділяються на ступені – нижчий, середній та вищий. Цивілізація, на його думку, є досягнення більш високого, у порівнянні з варварством, рівня розвитку.

Представником цього напрямку є також П.Куусі, який у своїй роботі «Этот человеческий мир» [208] виділяє культури збирання та полювання, аграрну культуру, що охоплює всю епоху, коли основою матеріального виробництва було землеробство та скотарство, та науково-технічну культуру, що почала формуватися у 1830 – 1870-х рр., у період швидкого розвитку промисловості у Західній Європі. У свою чергу аграрну культуру П.Куусі ділить на період невеликих держав (8000 – 3500 рр. до н.е.), період давніх імперій (3500 – 600 рр. до н.е.), період античних держав (600 р. до н.е. – 500 р.), період європейського панування (500 – 1750 рр.) [208]. Саме у процесі розвитку цих культур, на його думку, йде створення та заміна поведінських механізмів у результаті взаємодії двох саморегулятивних систем – біологічної та культурної.

Подібну концепцію поділу світу з точки зору цивілізаційного підходу пропонують й інші вчені, зокрема Ю.Яковець, який виділив кілька циклів – цивілізацій: неолітичну (7 – 4 тисячоліття до н.е.), східно – рабовласницьку (3 – перша половина 1 тисячоліття до н.е.), античну (VI ст. до н.е. – VI ст. н.е.), ранньофеодальну (VII – XIII ст.), доіндустріальну (XIV – XVIII ст.), індустріальну (60 – 90-і рр. XVIII ст. – 60 – 90-і рр. XX ст.), постіндустріальну (80 рр. XX ст. – кінець XXI – початок XXII ст.) [427].

На сучасному етапі розвитку все більшого поширення набуває цивілізаційний підхід, згідно з яким суспільство активно формує інформаційну цивілізацію на основі інформації, управління та організації. Характеристиками цієї стадії, на думку Р.Абдєєва, є зміна світосприйняття, революція у сфері комунікацій та інформації, що досягла небачених донині масштабів і призвела до стрімкого прориву у галузі освіти, бізнесу, наукових досліджень тощо [2].

З точки зору зміни станів суспільства завдяки функції саморегуляції можна розглянути і формаційний підхід. Саморегуляція тут буде проявлятися в заміні одних способів виробництва іншими, а також в заміні відповідних суспільних відносин іншими. Тобто, при переході до нової суспільно-економічної формації від-

бувається стихійна або спрямована зміна розвитку суспільства, що виражається в створенні нових умов його функціонування. Таких формацій виділили п'ять: дві безкласові – первіснообщинна та комуністична і три класові – рабовласницька, феодална та капіталістична. При цьому нижчою формою комуністичної формації є соціалізм. При переході до комунізму, на думку Ф.Енгельса та В.Леніна, відбувається відмирання держави як політичного інституту через диктатуру пролетаріату.

До цього підходу близько примикає так званий державницький підхід, провідна ідея якого полягає у тому, що головним засобом саморегуляції соціального життя є держава. Концептуально це вилилось у теорії розвитку суспільства. Найбільш дослідженими виявляються теорії появи, функціонування та розвитку держави, а також форми управління нею.

Так, наприклад, ще у Стародавньому Китаї (VII – I ст. до н.е.) була розроблена концепція державного управління на основі законів «фа» (легізм) [286], яка базувалася на владі (як управлінні людьми), принципові особистої відповідальності чиновників за свої діяння, а також на ідеї кругової поруки, втіленій у життя в царстві Цинь (359 – 350 рр. до н.е.), та першій централізованій китайській імперії Цинь (221 – 207 рр. до н.е.) [285]

У Стародавніх Греції та Римі державу ототожнювали із суспільством, що знайшло прояв у полісній системі і було найбільш наочним утіленням суспільної цілісності, зв'язку всіх частин організму; розглядали форми правління в ній, що змінювали одна одну – демократію, олігархію, аристократію, тімократію, тиранію та виділяли соціальні групи людей, які могли найбільш ефективно здійснювати управління нею (Платон, Аристотель, Полібій та інші).

Ще у Давньому Єгипті, Вавилоні, Іудеї і особливо у середньовічних державах була поширена теорія божественного походження держави. Вона пояснювала створення держави та управління нею аналогічно до процесу створення світу, з чого випливало, що правитель держави наділявся церквою правом керувати людьми і вершити земні справи.

У період Нового часу і пізніше виникало багато теорій походження держави («війна всіх проти всіх» Т.Гоббса, теорія суспільного договору Ж.Ж.Руссо, концепція «соціальної фізіології»

К.А.Сен – Сімона, концепція громадянського суспільства Г.В.Ф.Гегеля, суспільно-економічна теорія К.Маркса та Ф.Енгельса), які поряд зі шляхами її створення шукали також оптимальні форми функціонування держави, закони розвитку суспільства. Це давало можливість глибше осягнути сутність взаємодії суспільства та держави як цілісних організмів, знайти їх основні детермінаційно – функціональні зв'язки та залежності, виявити органи управління державою.

Також виділяли державу як регулятивну систему, що забезпечує підпорядкування складної сукупності відмінних між собою частин, що її утворюють (Г.Спенсер). Серед них називали, в першу чергу, політичні режими як сукупність методів, за допомогою яких держава здійснює свої функції із притаманними їм органами влади (парламентом, інститутом президентства тощо), що, в свою чергу, формувало різні типи держав.

Цікаву концепцію висунув ще у XVIII ст. Леже Марі Дешан [120]. На його думку, історія поділяється на три періоди: перший – «стан дикунства», в якому колись перебувало суспільство, що відповідає, на нашу думку, по аналогії цивілізаційним та формаційним підходам, аграрній цивілізації та первіснообщинній формації; другий – «стан законів», в якому людство перебуває зараз і якому відповідають індустріальна та постіндустріальна цивілізації та класові формації (феодальна та капіталістична); третій – «стан звичаїв», який повинен наблизити людину, що прагне вдосконалення, до Цілого. Цей стан він також називає розумним, станом моральної рівності. Такий поділ дає можливість говорити про саморегуляцію на основі соціальних норм суспільства.

Наступний підхід до осягнення явища саморегуляції соціальної системи – ноосферний. Його формували відповідно до власних світоглядних позицій В.Вернадський, Е.Леруа, П.Тейяр де Шарден. Головна ідея цього підходу полягає у ствердженні єдності людини і Космосу, що виявляється в узгодженні їх розвитку. До того ж, на певному етапі коеволюції людство повинне взяти на себе відповідальність за подальший розвиток біосфери. На сучасному етапі проблеми ноосферології аналізуються у роботах В.Казначєєва, А.Урсула, О.Яншина та інших. І тут є моменти, які треба визнати як принципи для вивчення саморегуляції соціальних систем. Ми маємо на увазі вплив Космосу, або так званої тре-

тьої природи, на поведінку людей. Сьогодні не можна не визнавати наявності такого впливу, оскільки Космос як середовище майбутнього проживання людини з кожним роком усе активніше впливає на розвиток земної цивілізації.

Одночасно у другій половині ХХ ст. у науці оформився науковий напрямок – синергетика, що вивчає самоорганізовані системи, яким притаманна функція саморегуляції як атрибутивної властивості цілого по відношенню до частин – органів цього цілого. У сучасних наукових джерелах подекуди зустрічаються сумніви в правомірності соціальної синергетики взагалі, особливо у зв'язку з тим, що вона багато чого запозичила з природничих наук. Але на це зауваження можна відповісти, що, за великим рахунком, інших шляхів розвитку наукового знання – крім запозичень та інтерпретацій – немає. Тому ці процеси слід розуміти як необхідний етап подальшого розвитку науки. Причому можна навіть заявити, що в даному випадку має місце двобічна екстраполяція: ідеї природничонаукового знання екстраполюються в соціальну синергетику, після чого, в силу зворотного зв'язку, збагачені соціальним змістом синергетичні ідеї знаходять своє нове застосування в природничонауковому пізнанні. Хоча, за великим рахунком, тут вірніше говорити не про екстраполяцію, а про експлікацію ідей, отриманих в одній галузі, на іншу галузь знання. Тим більше, що предметом синергетики – сьогодні це вже очевидно – є не фізичні, хімічні, біологічні чи соціальні об'єкти, а сам *процес утворення порядку в системі як такий*. Отже, синергетика відображає здатність системи зберігати цілісність, а також здатність до еволюції, відгукуючись на зовнішні та внутрішні впливи. При реагуванні на такі впливи в системі відбуваються процеси впорядкування змін, що дістали назву саморегулятивних.

В останні десятиліття кількість робіт, що вивчають такі системи, зростає по експоненті (І.Пригожин, І.Стенгерс [309] та інші), але їх специфікою залишається різноманітність в поясненні саморегуляції. Основою визначень у всіх дослідженнях залишається те, що саморегуляція – це властивість і функція збереження цілісності системи, її пристосованість (адаптація) до навколишнього оточення. Відмінність у поясненні явища саморегуляції полягає у різному тлумаченні співвідношення саморегуляції та споріднених з нею явищ регуляції та організації.

Своє бачення саморегуляції у руслі теорії самоорганізації пропонує у монографії «Философия информационной цивилизации» Р.Абдеев [2], який вважає, що саморегуляція є першим контуром зворотного зв'язку механізму управління. Вона забезпечує цілісність живої субстанції, її стійке функціонування в умовах впливу зовнішнього середовища [2]. Місце і роль зворотного зв'язку у даному явищі ми окремо розглянемо у наступному розділі.

Разом з тим він виділяє механізми саморегуляції на всіх рівнях біосфери, до яких належать на рівні живої особини – клітини, тканини, органи, системи органів та організм у цілому; на рівні суспільства – ринок, що здійснює баланс між попитом та пропозицією необхідної для життя суспільства товарної маси [2]. Саме зведення механізмів саморегуляції у суспільстві до ринку як універсального саморегулятора суспільного виробництва і є, на наш погляд, вразливим місцем теорії Р.Абдеева, оскільки, таким чином, обмежується дія інших механізмів, що функціонують у цілісності.

Розглядає саморегуляцію як частину самоорганізованої системи і запорізький вчений В.Воронкова у статті «Управление как единый социальный организм» [87]. Вона визначає саморегуляцію як «доцільне функціонування живих систем різних рівнів організації та складності». На її думку, «саморегуляція є одним з рівнів регуляції активності таких систем, який виражає специфіку психічних засобів відображення і моделювання дійсності, що реалізують її, у тому числі рефлексії суб'єкта» [87].

Думки, що саморегуляція є властивістю самоорганізованої системи, дотримується і В.Биченков, який вважає, що «поняття саморегуляції характеризує функціонування об'єкта як системи, великої кількості певним чином організованих елементів, що взаємодіють, з точки зору цієї взаємодії» [66].

Цей висновок В.Биченкова означає для нас те, що ми можемо зробити морфологічний аналіз саморегуляції як системи, виокремити її елементи, формалізувати її провідні зв'язки та функції.

Категорія «саморегуляції», на його думку, підкреслює ту обставину, що соціальний процес протікає сам по собі, без втручання суб'єкта, незалежно від нього. Тому механізми саморегулювання, що діють у системі, мають, на думку В.Биченкова, як загальні з механізмами самоорганізації закономірності, притаманні системі в

цілому, так і особливі механізми дії, властиві лише певній сфері життя суспільства, які не завжди збігаються з закономірностями самоорганізації.

Так, найбільш загальні механізми самоорганізації, що функціонують як стихійні саморегулятивні механізми, можуть перетворюватися на спрямовані механізми, що проявляється в такій закономірності, як багатоваріантність та поліальтернативність у функціонуванні системи. Ця закономірність дає можливість створювати відповідні соціальні інститути, що відображають функціонування в соціальному процесі різних норм, в першу чергу соціальних, і які формуються в процесі саморегуляції [66].

Однак такий шлях формування соціальних інститутів у ході саморегуляції соціальної системи не єдиний. Треба враховувати також те, що сформований соціальний інститут може створити істотно нове утворення (або стан) системи, і це може призвести до зміни власне цього ж інституту. Поліальтернативність та багатоваріантність як закономірність самоорганізації не завжди призводять до створення соціальних інститутів, але завжди є характеристиками функції саморегуляції. Саме неврахування такої можливості і є, на наш погляд, недоліком теорії В.Биченкова.

Окремо серед сучасних концепцій самоорганізації можна виділити теорії, що пояснюють дію саморегуляції в біологічних системах. Саме завдяки таким теоріям і можна простежити відмінності між саморегуляцією у біологічних і соціальних системах. Так, Н.Ківенко в своїй роботі «Отражение и его роль в живых системах» [174] вказує на те, що існування саморегуляції та регуляції в біологічних системах відбувається, як і в соціальних, на основі загальної властивості матерії – відображення. На його основі формуються і механізми дії регуляції (саморегуляції), і підсистеми саморегулятивних систем – регулююча (та, що управляє) та регульована (та, якою управляють).

Регуляція (саморегуляція) при цьому розуміється як функція адаптації системи до змін, що спричиняють зовнішні впливи, тобто як взаємодія з навколишнім середовищем. Ці впливи відбуваються на основі обміну енергією, речовиною та інформацією. Саме інформації Н.Ківенко надає великого значення, розглядаючи власне інформаційні впливи в системі, що і визначає цінність її дослідження, але в цьому ж є і недолік – на другий план відкидаються

механізми саморегуляції на основі речовинно-енергетичних впливів.

Введення категорій синергетики та теорій самоорганізації в науковий обіг вплинуло на формаційний підхід, що тривалий час використовувався у вітчизняній науці. Так, на думку Ю.Єршова, «тільки виходячи з єдності елементів та структури, субстратної й функціональної структур, класів, соціальних груп та їх суспільних відносин, ми зможемо прийти до розуміння формації як саморегулятивного цілого, в процесі руху якого виявляються можливості розвитку кожного з елементів, а в міру того, як вони реалізуються, змінюється організація системи в цілому» [128]. Така зміна відбувається при переході від однієї формації до іншої, що забезпечується також і процесами саморегуляції, які, з позицій марксизму, розглядаються як процеси управління, що забезпечують вже не стихійну саморегуляцію, а соціальну регуляцію.

На думку М.Піттнера, соціальна регуляція – «це тип впливу, який управляє і здійснюється не безпосередньо через свідому діяльність суб'єкта, а завдяки дії соціальних регуляторів – нормативних (норми, стандарти, критерії, принципи) та ненормативних (ідеї, цілі)» [292]. Але при цьому забувається, що існує як мінімум два види саморегуляції – стихійний (саморегулювання) та спрямований (управління).

Саме про управління постійно говорять представники формаційного підходу, забуваючи, що при переході від стихійного саморегулювання (поява людини, первіснообщинний лад – доформаційна епоха) до управління цей стихійний вид саморегуляції не зникає, а продовжує існувати в латентному вигляді і проявлятися лише у кризових ситуаціях. У цьому і полягає недолік розгляду саморегуляції у формаційному підході з точки зору самоорганізації.

Отже, сучасні наукові теорії, а саме: синергетика та теорія самоорганізації дозволяють розглянути саморегуляцію як функцію або властивість самоорганізованих систем. Ця властивість (функція) тотожна регуляції і характеризує здатність системи до змін під дією зовнішніх та внутрішніх впливів і являє собою процеси упорядкування змін, що дає можливість стабілізувати саморегулятивну систему після нововведень. Дія саморегуляції (регуляції) відбувається на основі загальної властивості матерії – відображення і

проходить через механізми саморегуляції (регуляції) – прямий та зворотний зв'язки, а також проявляється в певних формах, притаманних лише соціальним системам – самоуправлінню (управлінню) та керівництву.

Розглядаючи саморегуляцію як функцію саморегулятивних систем, вчені спираються на більш ранні дослідження цієї проблеми, зокрема на теорію функціоналізму. Ще у XIX ст. у дослідженнях одного з його засновників – Г.Спенсера розглядалися складові частини суспільства, їх зростаюча взаємозалежність, яка породжує необхідність створення «регулюючої системи», що контролювала б дії цих частин і забезпечувала їх координацію. «В державі, як і в живому тілі, неминує виникає регулююча система... При формуванні більш міцного співтовариства... з'являються вищі центри регулювання і підлеглі центри, вищі центри починають розширюватися і ускладнюватися».

На думку Г.Спенсера, на ранньому етапі соціальної еволюції регулювання необхідне по відношенню до навколишнього середовища, коли відбувається спонтанне пристосування складових частин однієї до одної. У подальшій еволюції спонтанність регулювання замінюється системами управління, що здійснюють внутрішню регуляцію і соціальний контроль, які, в свою чергу, складають основу для поділу суспільства на типи.

Виділяючи типи суспільств – прості, складні, подвійної складності, потрійної складності, Г.Спенсер одночасно поділяє їх за розвиненістю політичної сфери. Так, прості типи суспільства поділяються на ті, що мають керівника; ті, у яких керівник з'являється епізодично; ті, у яких нестабільне керівництво; і ті, які мають стабільне керівництво. Суспільства на основі різних ступенів складності класифікуються, крім цього, також за типом внутрішньої регуляції, коли при згоді існує відносно слабка та розпливчаста система внутрішньої регуляції, а при військових відносинах виникає примусовий та централізований контроль. Таким чином, у теорії Г.Спенсера регулювання виступає як функція системи, що необхідна для еволюції суспільства, а з подальшим його розвитком перетворюється на систему управління, тобто розглядається як частина певної цілісності.

У XX ст. інший представник функціоналізму Т.Парсонс виділяв у соціальній системі інтегративні та регулятивні процеси, що

мають компенсаторський характер, оскільки відновлюють стабільність системи після потрясінь та змін [284]. Як висновок з вищевикладеного впливає те, що роботи Т.Парсонса підштовхують нас до вивчення функціональних залежностей, які мають бути притаманними саморегуляції соціальних систем.

Отже, представники теорії функціоналізму виділяють у суспільстві регулятивні процеси та систему, які забезпечують координацію та контроль системи по відношенню до навколишнього оточення та окремих частин соціальної цілісності. Однак недоліком такого підходу є поєднання у понятті «регуляція» як стихійних процесів адаптації суспільства до навколишнього середовища, так і системи управління, що складається у соціальному організмі і яка цілеспрямовано координує зміни в системі.

Отже, специфічною рисою саморегуляції соціальних систем є те, що в них можливі різні комбінації організаційного та самоорганізаційного начал. Скажімо, в системах першої природи цей аспект майже не знаходить вираження – тут домінує вільна стихійна самоорганізація (хіба що в біологічну систему втрутиться діяльність людини).

Залежно від співвідношення організаційних і самоорганізаційних тенденцій, а конкретніше від того, яка складова домінує, – за аналогією до існуючої класифікації політичних режимів – всі соціальні системи можна поділяти на авторитарні та демократичні. Більше того: слід визнати конструктивність ідеї про надання цим характеристикам категоріального значення, коли предметом дослідження є найбільш загальні закономірності розвитку соціальних систем, наприклад, особливості відношення частин цілого, окремих частин і цілого, рівнів організації, системи та зовнішнього середовища, прямих і зворотних зв'язків і так далі [62]. Тим більше, що цим двом типам суспільств – побудованому на приматі організації і самоорганізації – відповідають аналогічні базові типи особистості, без цього відповідний тип соціальної системи просто не утвориться.

Якщо для порівняно простих, історично перших соціальних систем на кшталт роду чи племені, а також в умовах специфічних відносно замкнених систем типу армії, авторитарний спосіб співвідношення самоорганізації / організації може бути досить ефективним і навіть за певних умов єдиною можливим способом вико-

нання їх функцій, то для складних етнонаціональних спільнот явну перевагу має демократичний спосіб. Однак не тільки складність соціальних систем у сучасних умовах обумовлює застарілість авторитарного способу їх життєдіяльності, але також і кількість та якість глобальних проблем людства, розв'язання яких уможливило тільки демократичний спосіб завдяки притаманній йому динамічності зв'язків та потужних креативних стимулів.

Як ми вже вище довели, що саморегуляція соціальних систем спрямовується унікальним органом – гомеостатом, що топологічно належить до третьої природи. Ми подамо його модель у наступному розділі, щоб можна було предметніше проаналізувати місце і функції соціального управління у системі саморегуляції соціального організму країни.

2.6. Саморегуляції соціального організму країни у контексті філософії управління (Бех В.П., Бех Ю.В.)

Тепер, коли з'ясовано, що саморегуляція соціального організму країни має семантичну природу, ми можемо перейти до більш глибокого аналізу її *сутності*.

Якщо виходити із загальнофілософського визначення категорії сутності, то під сутністю саморегуляції соціального організму країни необхідно розуміти вираження самоупорядкування його внутрішнього змісту, що виявляє себе в єдності всіх багатоманітних і суперечливих форм його буття. У мисленні ж категорії сутності і явища саморегуляції соціального організму країни відбивають перехід від розмаїття наявних форм самоорганізації соціального світу до його внутрішнього змісту й єдності, до поняття.

Тож сутність саморегуляції соціального організму країни полягає, на нашу думку, у зниженні ентропії соціальної системи або її окремих складових – соціальних підсистем. Це ж саме можна подати як тезу про посилення негентропії соціального процесу, що означатиме посилення організаційної упорядкованості взаємодії людей у ході культурно-історичного процесу. Акцентуємо увагу читача на тому, що мова тут іде про культурно-історичний, а не природно-історичний процес.

Сутність у повсякденному бутті може виявляти себе цілою низкою інших ознак, але це її вторинні прояви. Наприклад, про-

явом сутності саморегуляції може бути посилення цілеспрямованості руху соціальних систем, нарощування жорстокості їх поведінки, зростання темпів протікання соціальних процесів тощо.

Зміст саморегуляції соціального організму країни розглядається не як сам по собі субстрат соціального явища, а як його внутрішній стан, сукупність процесів, що характеризують взаємодію утворюючих її елементів між собою і з середовищем та зумовлюють їх існування, розвиток і зміну; в цьому сенсі сам зміст саморегуляції виступає як процес локалізації соціальної взаємодії людей у просторі та циклізації у часі.

Тут доцільно зробити одне принципове зауваження. Воно пов'язане з тим, що прояв змісту саморегуляції «виходить» через специфічну виробничу діяльність людини. «Дія... є атрибутивним поняттям; вона узагальнює, на думку П.Штомпки, певні властивості соціальної фабрики, цю «справді дійсну дійсність» соціального світу. Вона являє собою те місце, де сходяться структури (спроможності до операцій) і агенти (спроможності до дії); це синтетичний продукт, злиття структурних обставин і здібностей діячів. У такому вигляді дія зумовлена подвійно: «згори» балансом напруженостей і обмежень, а також ресурсами і можливостями, що забезпечуються існуючими структурами; і «знизу» вміннями, талантами, майстерністю, знаннями, суб'єктивними відносинами членів суспільства і організаційними формами, в яких вони об'єднуються в колективи, групи, соціальні рухи і таке інше. Але дія не може бути зведена ані до того, ані до іншого; по відношенню до обох рівнів (тотальностей і індивідуальностей) вона складає нову, виникаючу якість» [417].

Вище обґрунтована специфічна діяльність людини у суспільному виробництві створює окрему галузь, яка спеціалізована за змістом, засобами та продуктами. Вона потребує специфічних знань для самовідтворення, має свою специфічну мову, оригінальні організаційні форми, покликані обслуговувати сам процес саморегуляції і багато іншого з того, що притаманно, скажімо, сфері матеріального виробництва. Вона має «свій» внутрішній поділ праці, наприклад, аналітичний, директивний, виконавчий та контролюючий, «свою» історію саморозгортання та свої специфічні вади, наприклад, бюрократизацію, корупцію, хабарництво тощо.

Розуміння саморегуляції як специфічної діяльності людини є важливим моментом у предметі нашого дослідження, оскільки цей факт підводить нас до розуміння співвідношення у даному процесі стихійності та планомірності. Ми хочемо сказати, що саморегуляція соціального організму країни – це не тільки стихійні прояви, що відбуваються за синергетичними законами, що власне і має назву саморегуляції, але одночасно це і цілеспрямована діяльність людей, до якої їх можна і навіть треба цілеспрямовано готувати, що приводить до регуляції. Це дійсно так, оскільки соціальний організм країни, який ми подали як взаємодію людей між собою, безумовно, має елемент цілеспрямованого управління з боку людини. Тому не випадково термін «саморегуляція» так активно використовується у сучасному менеджменті, про що ми говорили вище.

З нової точки зору тепер можна принципово по-іншому подивитись на саморегуляцію соціального організму країни, що є сукупністю процесів упорядкування, і прокоментувати цей процес через наукові джерела, які ще не аналізувались у соціально-філософській літературі. Найбільшу цінність тут являє собою, безумовно, унікальна робота О.Богданова «Тектология. (Всеобщая организационная наука)» [52] до якої ми вже не один раз звертались у попередніх розділах.

Застосувати організаційний підхід означає вивчати соціальну систему з точки зору як відносин усіх її частин, так і відносин її як цілого з середовищем, тобто з усіма іншими зовнішніми системами. Закони організації систем одні й ті ж для будь – яких об'єктів, найрізномірніші явища поєднуються загальними структурними зв'язками та закономірностями: «структурні відносини можуть бути, – зауважує О.Богданов, – узагальнені до такої ж міри формальної чистоти схем, як у математиці відносини величин, і на такій основі організаційні завдання можуть вирішуватися засобами, аналогічними математичним» [53].

Аналізуючи зміст саморегуляції як процесу ми не можемо не зробити одне принципове зауваження. Суть його полягає в тому, що будь-який процес не може бути нескінченним. Продуктивність повинна перейти у продукт. Якщо у органічній природі це обмеження продуктивності покладено шляхом того, що ми називаємо чутливістю, і що треба розглядати як першу умову конструкції

органічного продукту, то у живій природі (біологічній формі) – це подразливість, у соціальній природі – таке обмеження накладається рівнем спілкування людей між собою [36]. У нашому випадку є сенс припустити, що саморегулятивні процеси обмежуються смыслом, тобто енергетичним потенціалом інформаційного повідомлення.

Отже, продуктом існування саморегуляції у соціальній природі виступає система саморегуляції соціального організму країни. Морфологія такої системи, як впливає з попереднього аналізу, складається шляхом підпорядкування основних соціальних процесів і відповідно діючих в них індивідуальних розумів єдиному соціальному Розуму [66].

Концептуально система саморегуляції соціального організму країни подана таким чином: громадянське суспільство має протиріччя, які воно саме не може ліквідувати, тому виробляє потребу, для задоволення якої формується спеціальний морфологічний орган, котрий зворотним впливом упорядковує відносини у структурі громадянського суспільства.

Отже, все говорить про те, що *в соціальному організмі є елементи, які здатні забезпечити процес відбиття протиріч його внутрішнього життя по вертикалі*. Процес відбиття себе при досягненні певного рівня призводить до якісного стрибка, оскільки соціальний організм починає усвідомлювати і вести себе як *рефлексуюча особина*. Так виникає «Я» соціального організму, що відділить його від соціального середовища. Таке усвідомлення суміщає його власні рухи, дії з фактом наявного буття. Новою якістю соціального організму, що виконує таку функцію суміщення, є колективна самосвідомість, самовідбиття.

Наведемо інші аргументи з приводу морфології системи саморегуляції, що формується природним шляхом у структурі соціального організму країни. Завдяки процесу відбиття, у соціальному організмі відбувається *диференціація соціальної речовини*. Одна частина залишається на колишньому рівні, а інша прагне на верхній рівень. У той же час, відношення відповідності між відбитою структурою і відбиваною стає в матеріальній системі відношенням субстанціональним, що має, кажучи словами К. Маркса, «характер процесу» [236].

Так формуються дві принципово нові його підсистеми – та, що відбивається, і та, що відбиває, з'являються специфічні потоки внутрішньої інформації, виникає орган управління, який діє на основі цієї інформації і виробляє директивну інформацію, нарешті формується механізм гомеостазу.

При цьому зміст процесу відбивання, а це смисл того, що відбувається у внутрішньосистемній конструкції, знятий і зосереджений в інформації, що рухається по каналах вертикальної комунікації. Мірою його якості є її цінність. Остання тим важливіша, чим точніше в ній зафіксований стан структур, які відбиваються [27].

Відбиваюча система посилає інформацію про процес, який відбувається, за допомогою певних сигналів. Сигнал спрямовується в знаковій формі. Він несе в собі гносеологічний образ структури, яка відбиває, – знакового предмета, котрий за своєю структурою є двошаровим – поряд з конкретно – чуттєвим відображенням фактури знаку він включає деяку надбудову, що відображає його значення.

Однак матеріальний об'єкт або процес при цьому тільки в тому випадку може бути сигналом, якщо він у своїй структурі відбиває особливості структури, що його надіслала. У той же час між системою, що відбивається, і системою, що відбиває, інформація передається за допомогою багатьох сигналів, і якщо б між ними не було відбиття, тобто якщо б між ними не відбувався процес послідовного формування відповідних структур, не могла б відбутися і сама взаємодія соціальних систем. «Яке б явище взаємодії ми не розглядали, – пише Н.Ківенко, – скрізь виявляється, що дія однієї системи на іншу передається за допомогою проміжних структур, що є сигналами, які несуть цю інформацію» [174].

Звернемо тут особливу увагу на ту обставину, що сигнали є такими енерго-інформаційними продуктами, що несуть інформацію про стан структур, які відбиваються, з одного рівня саморуху універсуму на інший. Необхідність перехідних структур (сигналів) диктується тим, що вищезазначені рівні недосяжні один для одного. У зв'язку з цим для передачі інформації використовуються проміжні структури і механізми.

Очевидно, при взаємодії рівнів універсуму між собою вони не «переживають» всі проблеми інших, а враховують тільки кінце-

ву результуючу силу їх впливу. Тут діє принцип паралелограма для інтеграції у вектор руху сукупності духовних процесів або сил.

Відбиття є відповідною реакцією соціального організму на вплив середовища. Власне воно означає «протистояти», «давати опір», «уражувати», «ідштовхувати», «перемагати» «відкидати», «заперечувати». Воно складає невід'ємну і основну частину всякого руху (взаємодії) і пов'язане з процесом формування структури і функції системи. «Структура, – пише Н.Ківенко, – що є основою будь-якої системи (цілого), своїм виникненням і специфікою характеру зобов'язана руху і відбиттю, які зумовлюють побудову системи. Механізм формування структури цілого безпосередньо спрямовується як самим процесом відбиття в цілому, так і його властивостями»[174]. Як впливає з наведеного положення, відбиття є атрибутивною властивістю соціального організму, оскільки прямо пов'язане з формуванням структури соціальної цілісності.

Суть відбиття полягає в тому, що воно включає в себе таку залежність між двома процесами, за якої особливості першого процесу відтворюються у відповідних особливостях другого. Це означає, що між взаємодіючими структурами, завдяки властивості відбиття, встановлюється причинно-наслідкова залежність. Причому, при впливі нижче розташованої структури на ту, що розташована вище, відбиття в останній фіксується у вигляді семантичного сигналу, а при зворотному впливі – структура, що стоїть вище, змінює морфологію нижчої структури. Отже, відбиття, що протікає в зворотному напрямку, має іншу властивість. Воно відоме в літературі як управління. Тут ми знову маємо справу з першими проявами соціального управління, як природного процесу, що народжується у лоні явища саморегуляції соціального світу, а підхоплюється, посилюється і відтворюється у подальшому людиною.

Сигнал набуває сили тільки в соціальній цілісності, яка досягла певного ступеня зрілості, тобто, коли є в наявності певні різновиди структур і коли вони вже мають хоча б найпростішу початкову конфігурацію, тобто, коли між ними склалися функціональні зв'язки, порушення яких згубно відбивається на «здоров'ї» соціального організму. Існування в природі спільності структур пов'язане також з тією обставиною, що сигнали, які несуть інформацію

від однієї системи до іншої в процесі відбиття, є безпосереднім чинником управління останньою.

Оскільки орган управління знаходиться на вищому рівні, то це означає, що система, яка відбиває, реагує у відповідь на отриману інформацію характерним для неї чином у напрямку, «заданому» шляхом інформації системою, що відбивається. Вочевидь, отримана з нижніх прошарків інформація порівнюється зі смислами або ідеальними зразками, витягнутими з континууму Семантичного Всесвіту, і на підставі розбіжностей між ними приймаються рішення, обов'язкові для виконання структурами нижнього рівня. Ця специфічність відповідної реакції при відбиванні дозволяє говорити про відбиваючу систему як про керуючу (ту, що управляє) [27].

При цьому система, яка відбивається, по відношенню до системи, яка відбиває, є керованою (тією, якою управляють) системою, бо вона посилає їй інформацію, що є чинником управління. Як доведено, для всіх систем матеріального світу характерне те, що вони, взаємодіючи між собою і взаємовідбиваючи одна одну, обмінюються інформацією про процеси, що в них протікають. Ця ознака є загальною для всіх видів управління і свідчить про аналогію в структурній організації якісно різноманітних об'єктів.

Інформація як специфічна форма зв'язку являє собою засіб впливу чинників навколишнього середовища на керовану систему. Не можна говорити про управління, не маючи при цьому на увазі наявності обміну інформацією між системами, і немає сенсу говорити про існування інформаційних потоків, не мислячи їх елементами певного процесу управління [174].

Процес управління завжди відбувається на основі прийому, зберігання, передачі і перетворення інформації і здійснюється за такою схемою: керована і керуюча системи, між якими виникає інформаційна залежність. Інформація, яка надходить від керуючої системи до керованої, являє собою чинник, що здійснює управління. Таким чином, між громадянським суспільством та системою – регулятором складаються відносини субординації.

Отже, процес саморегуляції породжується в ході вертикального руху універсуму. Алгоритм дії названого механізму, за Н.Ківенко, можна уявити так: кожний сигнал, являючи собою той чи інший соціальний процес, фіксує в своїй структурі (безпосеред-

ньо або опосередковано) особливості системи або органу, що надіслали його. Між структурою цієї системи і структурою сигналу існує специфічна відповідність. Потім цей сигнал, досягнувши системи, наражається на зустрічний вплив, вступаючи з ним у взаємодію. Між ними теж формуються відносини структурної відповідності. Структура відображаючої системи стає подібною до структури сигналу, а через неї і до структури впливаючої на неї системи. Зміна структури цієї системи змінює певною мірою і в певному напрямку її природу, характер її взаємодії з навколишнім середовищем.

Оскільки ми маємо справу зі структурованими речами, які взаємодіють із середовищем не як ціле, а окремими своїми сторонами, то ми мусимо перейти на інший рівень абстракції. Тут зміну внутрішніх зв'язків слід розглядати як рух внутрішнього, а дію – як «озовніщення» зміни, прорив її за межі речі назовні, або, навпаки, як «овнутрішнення» зовнішнього впливу. Цей аспект мусить бути присутнім у теоретичному аналізі, бо соціальний організм як соціальний суб'єкт обов'язково спрямований своєю активністю у зовнішнє середовище, оскільки він за своєю природою мусить взаємодіяти з подібними собі соціальними одиницями. Згадаємо, що тиск на інших і взаємодія з іншими є атрибутивною властивістю будь-якого соціального утворення. У зовнішній взаємодії дія, доведена до крайньої своєї форми, покидає межі соціального організму або окремої його частини, тобто вона вивласнюється (відчужується) від свого джерела.

Рационалізація поведінки соціального організму в зовнішньому середовищі диктується все тим же смислом, породженим ще процесом відбивання задля оцінки стану внутрішніх зв'язків. Тепер вже, *завдяки активізованому смислу, система саморегуляції автоматично виходить на управління можливостями соціального організму.* Смысл, виступаючи як елемент системи саморегуляції, здійснює вирішальний вплив на всі наявні у соціального організму можливості, *стверджуючи примат цілісності над усім, що відбувається в її складі.*

При цьому смисл не зводиться до одичної мети, а являє собою «певну траєкторію мети, точніше – певний смисловий простір, що як «ат трактор» каналізує, консолідує окремі доцільні дії і

спонукання в єдине смислове русло, з яким виникає зворотний зв'язок» [334].

За рахунок такого зворотного впливу смислу породжених системних ефектів на можливості соціального організму приходить пора його самозмін як цілісності. Усвідомлена необхідність самозмін починає «гнати» процеси у зворотному напрямку – від вияву потреб до прояву можливостей, властивостей системи. Органом управління «обирається» з безлічі наявних можливостей тільки той, що відповідає збудженому смислу і загальній ситуації у системі. Це призводить на практиці до того, що реалізація обраного варіанта змін потребує найменших з необхідних для задоволення актуальних потреб енерговитрат соціального організму.

Тепер настав час розглянути форму саморегуляції соціального організму країни. Нагадаємо, що визначення саморегуляції соціального організму країни є водночас і визначенням організаційної форми, оскільки вона – це щось установлене і завдяки цьому відмінне від того, форму якого воно складає; це визначеність самоорганізації як якості єдина зі своїм буттям.

Оскільки в даному випадку йдеться про саморегуляцію, яка є похідним явищем від соціального організму країни, що відноситься дослідниками, у свою чергу, до так званої другої природи, то ми маємо справу відповідно не з натуральною формою, в якій перебуває друга природа, а з ще раз перетвореною формою. Фактично тут ми маємо говорити про явище, що належить до третьої природи.

Вітчизняна філософська думка дуже обережно ставиться до третьої природи. Ми маємо тільки декілька робіт, що торкаються цього питання. Ось як, наприклад, про неї пише В.Бех: «Ми підійшли впритул до розуміння походження існування космічної форми життя на Землі. Третя природа не фантазія, а двічі об'єктивована реальність соціального матеріалу. Це вже не соціальна природа. Прямим аналогом тут виступає друга природа по відношенню до першої природи. І та, й інша – універсум, але такий, що перебуває на різних фазах саморуху» [27]. Не можна не помітити, що ми тільки що отримали ще одне підтвердження про семантичну природу явища саморегуляції.

Для того, щоб більш глибоко розібратись з формою процесу саморегуляції, з якою тісно пов'язаний соціальний світ, нам важливо відтворити основні атрибутивні якості простих перетворених

форм. Важливим моментом є те, що перетворені форми не втрачають предметності, яка була присутня у вхідних зовнішніх формах. Але, звичайно, предметність також виступає не в своїх вхідних, а в перетворених формах. М.Мамардашвілі характеризує останні в структурі людини як квазісубстанціональні об'єкти, як квазіпредмети, предмети – фантоми. Складність їх дослідження полягає в тому, що перетворені форми – це не просто видимість, а внутрішня форма видимості, тобто стійке і відтворююче ядро. Він спеціально підкреслює, що перетвореність «є якісно новим дискретним явищем, в якому попередні проміжні ланки «стиснулись» в особливий функціональний орган, що володіє вже своєю особливою квазісубстанціональністю (і, відповідно, новою послідовністю акцидентів, часто зворотний дійсній)» [137].

Ця обставина значно ускладнює викладення матеріалу дослідження, оскільки складну перетворену форму соціального життя треба розглядати як чинники еволюції та інволюції. Іншими словами, складні перетворені форми – новоутворення, що є результатом впливу середовища або спонтанних змін підстави, ми розглядаємо як специфічний механізм саморозвитку людства, що перешкоджає його тривалому застиганню в досягнутих формах цивілізації (або безкультур'я).

Матеріал, у якому фіксується похідна субстанція від соціальних відносин, а саме її ми називаємо третьою природою, є, на нашу думку, ніщо інше, як інформація, яка втілюється у смисли. Тому саморегулятивні процеси побудовані на специфічній інформації, яка відома нам як управлінська інформація. Остання має декілька різновидів, наприклад, директивна та виконавча.

Про особливість інформаційного забезпечення саморегуляції соціального організму країни свідчить той факт, що на практиці виникла спеціальна мова, якою обслуговується регуляція соціальної взаємодії людей. Продемонструвати цю закономірність легко на прикладі КПРС, яка виконувала в соціальному організмі СРСР функцію системи саморегуляції. Й.Сталін, наприклад, виступаючи від імені політичної партії, вдається до виразів як антропоморфного («партія говорить своєю мовою»), так і техніцистичного, навіть військово-техніцистичного (преса – «найсильніша зброя», «гостра зброя») характеру [65].

Як аргумент на користь такого твердження, можна навести і факт видання спеціальних словників, в яких концентрується специфічний тезаурус для управління соціальним розвитком [350].

Відсутність ознак управлінського походження у інформації ми розцінюємо як інформаційний шум, який перевантажує комунікаційні системи, й у ньому може загубитись дійсно важливе повідомлення, яке має здійснити саморегулятивну функцію. Поряд з цим може вироблятися та направлятися у комунікаційні мережі дезінформація, яка має цільову спрямованість посилити ентропію соціальної системи. Так званий «чорний PR», що набув небувалих масштабів під час політичних виборів в Україні, є саме таким «нездоровим» різновидом інформації.

Отже, формою саморегуляції соціального організму країни є внутрішня організація впорядкованої взаємодії людей у певних просторово – часових вимірах, що функціонує на основі інформаційних процесів, тобто формує взаємодію двох підсистем – регулюючої та регульованої. У історичному розгляді вона постає як історична форма саморегуляції соціального організму країни.

Таким чином, з'ясовані головні атрибутивні властивості явища саморегуляції соціального організму країни:

по-перше, встановлено семантичну природу саморегуляції, онтологічно відтвореної у смислах, якими ми користуємося не помічаючи, що це продукт третьої природи, і тому ми у бутті не можемо потримати його у руках, а користуємося ними у своїй свідомості та переробляємо у самосвідомості і підсилюємо існування третьої природи шляхом смислоутворення;

по-друге, сутність саморегуляції соціального організму країни ми обґрунтували як вираження самоупорядкування його внутрішнього змісту, що виявляє себе в єдності всіх багатоманітних і суперечливих форм його буття;

по-третє, зміст саморегуляції розкривається нами як сукупність процесів упорядкування взаємодії людей, що відбуваються шляхом локалізації у просторі та циклізації у часі. Крім того, тут обґрунтовано існування специфічної цілерациональної діяльності людей з упорядкування взаємовідносин між ними. Саморегуляція, як виявилось у ході аналізу її змісту, має дві складові: перша пов'язана зі словом «само» і тому відбувається за законами синергетики і людині не підкоряється; друга пов'язана з «регуляцією», і тому

може цілераціонально відтворюватись спеціальним контингентом працівників, що мають певну спеціалізовану підготовку. Таким чином, саморегуляція має бути включена у суспільний поділ праці;

по-четверте, формою саморегуляції соціального організму країни є внутрішня організація впорядкованої взаємодії людей у певних просторово-часових вимірах, що функціонує на основі інформаційних процесів, тобто формує взаємодію двох підсистем – регулюючої та регульованої. У історичному розгляді вона постає як історична форма саморегуляції соціального організму країни;

по-п'яте, саморегуляція як процес не може існувати у нескінченному режимі. Процес повинен обов'язково перейти у продукт. Там, де це чергування зупиняється, продуктивність переходить у продукт (наприклад, бюрократизація систем управління), а там, де воно відновлюється, продукт переходить у продуктивність. Оскільки продукт повинен залишатись нескінченно продуктивним, у ньому повинні бути виокремлені три ступені продуктивності; абсолютний перехід продуктивності у продукт є знищенням самого продукту – системи саморегуляції (бюрократизація). На це звернув увагу ще Ф.В.Й.Шелінг [410].

2.7. Система саморегуляції соціального організму країни як протиріччя між громадянським суспільством (народом) і державою (політичною системою) (Калініченко М.М.)

Процес класифікації систем саморегуляції ще далекий від свого завершення, бо існують й інші пропозиції щодо поділу систем. Так, наприклад, на основі синергетики розробили свою теорію «динамічного цілого» сан-петербурзькі вчені на чолі з В.Келасьєвим, які вважають, що саморегуляція є процесами цілеспрямованих змін системи [334].

Пропонуючи свою схему формування та розвитку саморегулятивних систем, авторський колектив вводить поняття «динамічного цілого», що замінює поняття «соціальної системи». Саме в динамічному цілому й існує таке явище, як саморегулятивний комплекс, що виконує функцію стабілізації системи та її адаптації до змін, який породжується «об'єктивними властивостями потреби, необхідності самозмін, що представлені в абсолюті з можливостями системи»[334]. Тобто саморегулятивний комплекс є і «спону-

каюча», і виконавча ланки системи, в основі яких лежить «Абсолют», тобто суб'єктивна реальність, що «виростає» над елементами, зв'язками, які відтворюють динамічне ціле.

На думку В.Келасьєва, механізм дії цього комплексу такий: у ньому на основі інформації формуються образи (наприклад, власні потреби «динамічного цілого», навколишнє оточення тощо), що переходять в умовні значення в системі, яка одночасно відтворює себе сама. Це призводить до самозмін системи у будь-яких напрямках, що і виконує функція саморегуляції [334].

Теорія петербурзьких вчених має спільні риси з теорією саморегулятивних систем, наведеною вище, але вона є більш описова стосовно функціонування та розвитку таких систем, хоча і виділяє саморегулятивний комплекс як елемент системи. Але її автори не виділяють особливості систем біологічного та соціального рівня існування матерії, що не дає можливості говорити про специфіку саморегулятивного комплексу у різних типах таких систем.

Дещо подібна класифікація системи саморегуляції подана у сучасних підручниках з менеджменту. Так, наприклад, О.Віханський та О.Наумов у підручнику «Менеджмент», що вийшов друком у 1998 р., пишуть про те, що система управління складається з трьох підсистем, виокремлення яких відбулось зовсім недавно. При цьому вони мають на увазі структурно – функціональну підсистему, інформаційно – поведінкову підсистему та підсистему саморозвитку системи управління [80].

На нашу думку, система саморегуляції соціального організму країни є протиріччям між громадянським суспільством (народом) і державою (політичною системою).

Обґрунтовуючи появу протиріччя між громадянським суспільством і політичною системою треба висвітлити генезис громадянського суспільства, його природу та властивості, оскільки без цього принципово не можливо пояснити його природний потяг до влади, кратологічні властивості, нарешті, роль і місце у системі самоорегуляції соціального світу.

Громадянське суспільство є природним феноменом, поява якого обумовлена природними факторами, про які ми вели мову у попередніх розвідках. Найбільш вагомій праці у яких розглянуто самоорганізацію соціальних систем є праці В.Беха, а саме: «Человек и Вселенная», «Философия социального мира» та «Генезис

соціального організму країни», Ю.Бех – «Саморозгортання соціального світу», М.Бойчука – «Влада і громадянське суспільство: механізми взаємодії», М.Калініченка – «Влада громадянського суспільства», Н.Крохмаль – «Історичні форми саморегуляції соціального процесу» та ін.

Саме тут ми довели, що організм людини, шляхом відтворення у власній структурі властивостей і закономірностей Всесвіту перетворює неорганічні умови свого буття у процес саморуху, знімаючи тим самим суперечність між біологічним організмом і власною життєдіяльністю суб'єкта. «Ця суперечність і стає імпульсом розвитку зверхорганічного світу. При цьому здатність життя до саморуху, а відповідно й до зміни субстанціональних умов свого функціонування реалізується не тільки у зміні конкретних її станів, але також й у швидкості самовідтворення» [39], – слушно писав В.Бех.

Якісно новий рівень функціонування біологічної людини, що об'єднувалась у зграї, стаї, роди, етноси, та інші колективні форми життєдіяльності розумної живої речовини/істот, аж до сучасних трудових колективів і політичних націй, створили напівприродний і напівсоціальний або штучний процес, що отримав назву «родове життя». Так сформувались зачатки громадянського суспільства, що почали у ході культурно-історичної практики активно набувати рис цивілізованого буття.

Перехід від напівдикого до цивілізованого стану зайняв у роду достатньо тривалий час – зазначають автори колективної монографії «Коммунистическая партия и научное управление» [184]. І хоча епоха ця займає – за часом – одну сотисячну всієї історії Землі, в масштабі життя людини вона величезна – приблизно 40 тисяч років, 400 століть. Майже 350 століть тривав період первіснообщинної формації, в якій якісно нова, вища форма направленої регуляції отримала свій первинний розвиток.

Від керівництва, при якому всі члени родової організації добровільно слідує таким, що історично складається гранично жорстким, синкретичним нормам життєдіяльності, і аж до влади розділу роду «чисто морального порядку», – як характеризував її Ф.Енгельс.

З розвитком стихійної економічної саморегуляції – процесів розподілу праці і товарообміну – родовий лад почав вироджу-

ватися. З розколом суспільства на класи – він загинув. З ним пішло з авансцени історичного процесу і керівництво цілісним соціальним організмом. На цьому рівні соціальної організації домінуючим механізмом направленої регуляції стала держава – механізм політичного управління суспільством.

На тривалий період – приблизно 50 століть історії антагоністичних формацій – з розвитком класових суперечностей громадська думка перестала бути дієвим механізмом регуляції; словесна, знакова дія постійно підкріплювалася силою, якщо не прямим насильством, то непрямим, коли за «спиною» слова стояли «особливі загони озброєних людей» [184]. Головним засобом направленої регуляції стала не стільки сила *слова*, скільки слово *сили*.

Але за останнє століття відбулися корінні зміни. Соціальні революції, здійснені під керівництвом марксистсько-ленінських партій, звільнили значну частину планети від панування експлуататорських класів і політичної машини їх панування – буржуазних держав. Із становленням комуністичної формації – на новій, розвиненій основі, а тому і в абсолютно новій якості провідною формою направленої регуляції в суспільстві знову стає керівництво: *колективне* керівництво з боку політичних партій; керівництво *ідейне* – на науковій основі розробляє і таке, що ставить вищі і поточні цілі суспільного розвитку; керівництво *політичне* – організує на демократичних засадах все державне управління і що розвиває всі форми народовладдя; керівництво *моральне* – що формує моральні норми і етичний ідеал суспільства.

Керівництво, яке, як і соціальне управління, є регуляцією свідомої спільної діяльності людей, що упорядковує процеси, упорядковує разом з тим і процеси самої управлінської діяльності, виступає, умовно кажучи, «управлінням управління». Причому умовність цього виразу обумовлена не тільки тим, що керівництво здійснюється тільки через інформаційні дії на людей, процеси *переконання*, а *управління*, крім того, і через дії субстанціональні – через *примушення*. (Особливо виразно це виявляється в тому, що ефективно, управляти можна і найманцями, а керувати – лише одностанцями, соратниками в загальній боротьбі, співробітниками в загальній справі).

Крім того, у керівництва – на відміну від управління – і інші функції в загальному процесі направленої соціальної регуля-

ції. Саме керівництво визначає вищі цілі управління, головні норми і принципи управлінської діяльності і підбору управлінських кадрів, нарешті, сам склад кадрів управління, одним словом – всю його функціональну, в широкому сенсі соціальну, спрямованість. Тому соціальне управління виступає як *цілеспрямована* регуляція, спільній діяльності людей, а керівництво – як цілеутворююча і цілеспрямовуюча. Зрозуміло, що такою може бути тільки регуляція, яка сама прямує вищим, в порівнянні з метою, орієнтиром людської діяльності – її *сенсом*.

Ми ж у даному дослідженні також виходимо з того, що спонукальним чинником до утворення системи саморегуляції будь-яких країн є природна цілераціональна активність людини та цілераціональність її організаційних утворень, що потребують постійно зростаючої міри свободи для задоволення природних і соціальних потреб роду.

Детально проблему прагнення до свободи та демократії як кратологічної потреби громадянського суспільства було розглянуто і викладено у праці М.Калініченка, що є складовою частиною цієї науково-дослідної роботи. Основою для висвітлення цього аспекту нам слугували праці відомого українського дослідника проблем громадянського суспільства доктора філософських наук А.Карася [161, 162].

Взаємозв'язок явищ саморегуляції і соціального управління у структурі соціального організму країни ми більш детально проаналізуємо у наступному розділі роботи, а тут викладемо лише деякі загальні зауваження щодо явища свободи, що мають сприяти висвітленню головної ідеї даного дослідження.

Для ґрунтовного дослідження свободи, як атрибутивної властивості громадянського суспільства, та демократії або механізму політичної участі суб'єктів даного утворення у механізмі функціонування державної влади, як його природної функції, ми звернулися до історичного матеріалу, оскільки спеціальних робіт з цього ми не маємо.

З'ясувалось, що у науковій літературі немає однозначного визначення часу появи громадянського суспільства. Тому є сенс погодитись з тими дослідниками, що ведуть відлік його існування з моменту, коли християнська церква рішуче відмовилася ідеологічно забезпечувати визнання влади римської імперії. Це нам

потрібно для того, щоб довести наявність влади у структурі громадянського суспільства. Це можливо зробити, на нашу думку, двома шляхами: по-перше, розглянути прагнення до свободи у громадянському суспільстві як свідчення наявності внутрішнього джерела його прагнення до влади, а по-друге, обґрунтувати поширення демократії, як форми практичної участі суб'єктів громадянського суспільства у механізмі саморуху соціального інституту влади.

Небагато є досліджень, у яких кратологічна сутність громадянського суспільства досліджувалася б власне в аспекті здійснення свободи та демократії. Але зробити це варто, оскільки такі аргументи позитивно «працюють», з одного боку, на досягнення мети даного дослідження, а з іншого – сучасний досвід країн – учасниць Об'єднаної Європи свідчить про те, що на європейському просторі складається новий тип цивілізації, життєвий простір якої окреслений вартостями, що покладені в основу суспільного добробуту, високих стандартів життя і вільного розвитку особистості людини. У центрі цих вартостей перебуває свобода і гуманістичні й демократичні норми її самоздійснення. З приводу цього німецький політолог Г.Роде слушно підкреслює, що з поняттям «громадянське суспільство» пов'язується «боротьба за громадянські права і свободи, за демократичну участь в управлінні не лише державою, але й економікою, містами, общинами і інституціями, що регулюють соціальне життя» [321]. Крім того, проблематика волі й свободи особистості має своїх дослідників й сьогодні [228, 295].

При цьому саморозпад соціальності так званого соціалістичного табору на чолі з Радянським Союзом «експериментально» підтвердив згубність доктринерського підходу до розв'язання соціальних проблем людства, забезпечення соціальних прав людини, надання державі рис соціальності та реалізації на цих засадах принципу соціальної справедливості. Ці речі повинні сформулюватись і визріти у глибинах громадянського суспільства.

У той же час поява концепції і терміна «соціалістичне громадянське суспільство» викликала серйозні заперечення і критику з боку деяких західних політологів і соціологів, а саме А.Арато, А.Ага, Р.Дорендорфа, А.Уейра та ін. Вони схиляються до думки, що громадянське суспільство є надзвичайно складною

структурою, яка пронизує всі громадянські інституції і відносини, становить фундамент демократичної громадянської організації в цілому. Не варто відкидати економіку, залишати її поза межами громадянського суспільства, а також робити спроби перенести на Схід західну модель громадянського суспільства. Саме ж поняття «соціалістичне громадянське суспільство» внесло лише термінологічну плутанину, а власне до теорії питання нічого суттєвого не додало.

Почнемо з аналізу підстави, за яку ми сприймаємо самовияв свободи. Її флюктуації у громадянському суспільстві подається здебільшого у наявній філософській, соціологічній і політологічній літературі як необхідний момент самореалізації особистості. І це можна простежити у історичному вимірі досить ретельно. А звідси можна буде перекинути місток на те, що вона, свобода, визнається ключовим моментом розгортання громадянської соціальності і є запорукою розвитку демократії.

Значний внесок у концептуалізацій свободи в сенсі її прояву у соціальній дійсності ми знаходимо у працях І.Канта, Г.Гегеля, Т.Гріна, Дж. С.Міля, М.Адлера, Г.Арендт, Р.Арона, І.Берліна, М.Бердяєва, Ж.Бодріяра, А.Валіцького, М.Вебера, С.Вейль, М.Гайдеггера, В.Гавела, Ю.Габермаса, Е.Гелнера, Ф.Гаска, Р.Дворкіна, Ж.П.Сартра, Е.Фрома, А.Камю, В.Кімліки, М.Новака, Ж.Ліотара, Ж.Марітена, Дж.Макліна, Ж.Моно, К.Поппера, М.Ріделя, П.Рікера, М.Фуко, Е.Шілза, А.Шюца, а також: М.Драгоманова, І.Франка, Б.Гаврилишина, І.Бичка, В.Андрущенко, Г.Горак, І.Іоненка, А.Єрмоленка, А.Карся, С.Кримського, М.Михальченка, Ю.Павленка, О.Погорілого, М.Поповича, В.Шинкарука та ін. Майже всі вони працювали в різних методологічних настановах, але визнавали смислотворчу дію свободи на соціальний зміст життя.

Соціальні аспекти свободи і самоздійснення особи за останні роки в Україні досліджувалися в працях: І.Агієнко, Є.Андроса, В.Баркова, М.Бобак, О.Бондаренко, Є.Боринштейна, Н.Волошко, А.Карся, Н.Караульної, В.Лісіцина, О.Логвиненка, С.Лозниці, Г.Нестеренко, І.Майданюк, Н.Михайловської, В.Муляра, І.Мухіна, О.Плаксіної, Л.Подольська, В.Поклада, В.Табачковського, В.Тертичної, О.Харченка, С.Хоменка, Т.Цимбал, Н.Юхименко.

Допоміжними у плані дискурсивно-семіотичної інтерпретації свободи в теоретизації громадянського суспільства можуть бути праці Р.Андерсона, Р.Варта, У.Еко, К.Гірца, Дж.Ділі, Ю.Крістевої, С.Лангер, С.Леша, Ч.Пірса, а також: Л.Архипової, Т.Берестецької, С.Бондар, К.Жоля, Т.Гундорової, О.Дольської, А.Єрмоленка, М.Кузьміна, Б.Парахонського, М.Поповича, Ю.Ющенко, А.Свідзинського, Е.Смерічевського.

Корисними в аспекті інтерпретації соціокультурної зумовленості знання, яке виступає підґрунтям раціональних та ірраціональних чинників соціальності громадянського суспільства, стали праці Г.Ленка, С.Кримського, П.Рікера, Г.Воловик, С.Борисюка, Л.Губернюк, В.Денисенка, В.Льїна, Л.Зашкільняка, В.Кухара, М.Максюти, В.Мельника, В.Петрушенка, В.Скотного, І.Степаненко, С.Щербак.

Отже, проблема дослідження свободи як атрибуту громадянського суспільства має глибоке історичне коріння. Так, ще у творах Аристотеля свобода розглядається в якості громадянської етичності. За Аристотелем, звільнення від поневолення власними почуттями означає набування чеснот полісних, громадських і громадянських, у контексті яких бажання людини набувають олюдненого гатунку, а людина набуває стану «*politikon zoon*». Взаємопов'язаність вільних, чеснотливих людей, які набувають соціального стану громадян, Аристотель розглядає як політичне суспільство, чи *politike koinonia*. Властиво, це означення було перекладене латинською мовою як *societas civilis*, що пізніше англійською мовою набуло значення *civil society*.

У філософії Аристотеля поняття *politike koinonia* має складну природу, де щонайменше поєднані і етичне розуміння соціальності як середовища формування чеснотливості, і статус громадянина як людини вільної та законослухняної, що належить не так державі, як власне громадянській спільноті.

Ідея вільного громадянина і вільного народу знаходить продовження у працях Цицерона. Римська імперія не породила й не могла породити громадянського суспільства, яке Європа пізнала значно пізніше. Проте в римську добу на історичну арену вийшли соціальні інституції, що стали естафетним явищем щодо поширення грецького пошанування свободи та зразків *societas civilis*. Найперше це стосується принципу «верховенства закону».

У християнському світосприйнятті сенс свободи набув нової інтерпретації і нового універсального значення. Християнська інтерпретація свободи вперше виводить її осягнення поза чисто політичну і державну сфери. Ми донині фактично ототожнюємо свободу зі свободою волі, що не було притаманним давньогрецькій філософії. Концепт громадянського суспільства залишається предметом уваги зокрема у творах А.Блаженного і Т.Аквінського. Опираючись на філософію Аристотеля, Св.Тома стверджував, що природним є не лише первісне людське суспільство, але й суспільство організоване, або громадянське.

Громадянське суспільство, за Т.Аквінським, включає в себе домашнє господарство з його приватною сферою. Проте держава є первинною відносно дому і приватності. Істотним є також розмежування, яке накреслює Св.Тома щодо *влади*: найвища за значенням досконалості є влада політична, бо це стан притаманний лише для вільних людей. Далі існує економічна влада, вона стосується домашнього рівня стосунків і є владою над усіма, хто проживає в хаті. Нарешті *господарська* влада простягається лише над рабами. Найочевиднішою ознакою *громадянського* статусу особи залишається наявність свободи як її атрибутивної властивості. Громадянська спільнота – це «*влада вільних*», а «кінцева мета громадянського суспільства – досягнення щасливого життя, що йому сприяють і державні, і особисті відносини».

Таким чином, оскільки всі люди, за християнським розумінням, мають рівні "вільні волі", то громадянське суспільство – це той проект, що може здійснюватися лише на двох рівнях життя: політичному та позаполітичному (на рівні християнської громади і церковної організації). Висловлена думка обґрунтована міркуванням Св.Томи про те, що «поняття «найвище благо» у приватному і громадському житті – одне і те саме».

У Нові часи громадянське суспільство стверджувалось шляхом становлення міських громад та самоврядування. У цей період соціальність міського типу, на відміну від сільської громади, втрачає пряме відношення (залежність) до природи і набуває нової якості у господарсько – приватних вимірах свободи. Усамотійнення міської громади від прямого політичного втручання призводило до диференціації між містом і державою, що закріплювалося у дискурсивних тогочасних практиках та соціальних

інституціях самоврядування. Знаковими для сприйняття нової соціальності ставали відповідні до них орієнтири і слова. Оновленого значення набуває поняття *громадянин, громадянство*. Тепер це вже людина не просто член самоврядної спільноти, а житель міського соціального світу – *міщанин, бюргер, citizen, обиватель, буржуа*. Головною ознакою нової соціальності міст Європи залишалися *вольності*, на які вони були спроможні.

Т.Гоббс подає свободу не інакше, як у співвідношенні з необхідністю і схильний ототожнити свободу волі з бажаннями, вважаючи їх спорідненими у всіх живих істот. Джерелом громадянської соціальності є необхідність, що зумовлюється страхом індивіда перед знищенням. Соціальну єдність, створювану на основі підпорядкування, Т.Гоббс називає «*державою чи громадянським суспільством*» (*societas civilis*), а також *громадянською особою* (*persona civilis*). Свобода – це зовсім не відсутність необхідності, а відсутність насильницьких дій на особу.

Теоретичне конструювання соціального ладу, який би відповідав атомістичній природі людини, що не викликає довіри сама по собі, спонукали Т.Гоббса уважніше поставитися до дискурсивної практики народів. Він претендує на те, щоб запровадити «новий лексикон» – нейтральний, неемоційний, непристрасний, науковий, такий, що складається під дією розуму, який покликаний перетворювати природне право (свободу) на природні закони.

Дж. Лок розглядав свободу як природне право, наголошував на потребі не підлягати волі чи владі іншої людини щодо власного самоздійснення. Він вважав свободу найвищою соціальною вартістю і благословляв людину на відстоювання свободи на рівні збереження життя. Стверджуючи природне право людини розпоряджатися своїми *діями, власністю, майном і свободою* у межах законів, а не під тиском деспотичної влади чи насильства, Дж.Лок свободу громадянського суспільства ставить вище соціальної єдності, яка надається ресурсами політичної влади. Емпіричний контекст розуміння свободи сприяв розведенню, принаймні – на нейтральні позиції, розуму (з його законодавчою функцією) та моралі (з функцією мотиваційною). З іншого боку, це дозволило Дж.Локові, незважаючи на його синонімізацію «політичного чи громадянського суспільства», просунути вперед у теоретич-

ному розмежуванні громадянського суспільства і держави. Проблеми згоди і незгоди у суспільстві він пов'язав з природою людського розуміння та функцією продукування знань. Громадянська соціальність у Дж.Лока пояснюється не лише у взаємозв'язку з природою *розуміння*, – він ставить проблему її *семіотичної* контекстуальності.

Таким чином, каузальна парадигма відносин мала б доповнюватися семіотичною інтерпретацією свободи, яка має місце у людському житті. Узалежнюючи соціальність і свободу з законами природи і вимогами розуму, Дж.Лок дає підстави розуміти, що не всі типи звичаєвості складаються навколо здійснення закону природи та свободи людини. Існує звичаєвість, що суперечить і свободі, і збереженню життя. Від нього фактично вперше інтелектуальна активність людини і суспільства перестала носити лише абстрактно – гуманітарний характер, а стала самостійним і політичним чинником.

У XVIII столітті ідея свободи робить потужний крок вперед, що обумовлюється радикальними соціально-економічними змінами переходу від аграрно-аристократичного стану до комерційного і міського суспільства, у якому зароджувалися основи індустріалізації та ринкові відносини. На основі праць А.Сміта, А.Фергюсона, Е.Берка, Т.Пейна можна зробити висновок про те, що у цей час концептуалізація свободи відбувається навколо проблем узалежнення конститутивного елементу приватної власності і суспільної довіри. У багатьох відношеннях філософія громадянського суспільства стає спробою надання *моральної* інтерпретації публічній сфері, де тепер поєднувалася економічна, ринкова корисливість особи з її моральним і гуманітарним розвитком.

Уже А.Фергюсон відходить, наприклад, від епістемології репрезентативної каузальності, побільшуючи сферу дії свободи і суб'єктивності. Суспільство, у якому люди знаходять можливості застосовувати свої найліпші таланти і виказувати почуття ввічливості, вихованості, він називає цивілізованим, або громадянським. Вважає, що коли комерційні інтереси беруть гору, тоді суспільство піддається корупції, в умовах якої соціальна арена «часто змінюється від демократії до деспотизму».

Морально-етичний підхід до соціальності підштовхує А.Фергюсона до висновку, що «члени держави розділені щонай-

менше на *два класи*, з яких один призначений командувати, а інший – покорятися». Індивіди, приймаючи різні позиції залежно від міри власного волевиявлення, «займають становище *патрона* чи *клієнта*». Властиво свободу людини обмежує не сама приватна власність, але її узалежнення від відносин користі, що розводять людей за принципом підданого – підлеглого чи патрона – клієнта.

Громадянську соціальність А.Фергюсон позначає терміном *суперструктура*, що взагалі вперше був застосований до соціальної дійсності (Маркс вжив її у значенні надбудови). Відтак, тогочасна держава ідентифікується з деспотизмом, який набуває нового історичного значення – деспотична влада може бути зменшена в міру захоплення громадян громадянського суспільства підвищити рівень їхньої громадської участі у спільних справах та здатності до людина – це передусім її *дії*, що мають бути наслідком *вибору*. Основою вибору є розум, суть якого в його універсальних принципах: «потрібна лише свобода, а саме – свобода на відкрите використання свого розуму».

Покликання до «вільного думання» притаманне людині від природи і поєднується зі здатністю приймати самостійні рішення, у яких вона має бути цілком автономною. У праці «Ідея всезагальної історії у всевітньо-громадянському плані» (1781 р.) І.Кант обґрунтовує думку, що максимальна свобода може бути досягнута лише у «спільному правовому громадянському суспільстві».

Саме І.Кант здійснює поворот в інтерпретації свободи від емпіричного її значення до *аксіологічного*. Кантівська інтерпретація свободи виводить її на новий рівень, незумовлений обставинами й гетерономним бажанням. Навколишній світ не є головним чинником вільної поведінки особи. Тобто поняття свободи виходить поза фізичний контекст, значення якого складаються на підставі *референційного* знання, що виникає на основі відсилання до явищ природи з метою ствердження чи спростування певного об'єктивного стану справ. Сумніву піддається сам статус *об'єктивності* як цілковитої відокремленої незалежності щодо участі людини.

Позитивне значення свободи, що його І.Кант пов'язує зокрема з естетичною аксіологією, розкриває покликання людини у новому сенсі *самовизначення*: вона може бути господарем своєї

долі як творча особа. Завдяки здатності сприймати красу людина покликана творити культурні цінності, змінюючи свій приватний стан, підносити буття до нової мистецької якості. З іншого боку, це є процес іманентного визначення можливостей свободи для людини, суспільства і держави. Коли естетичний досвід передається як частина традиції, він поступово конститує культуру на ґрунті якої зростає система права.

Саме І.Кант пов'язує, як зазначає А.Карась, громадянський і культурний стани суспільства і навіть певним чином їх ідентифікує. До культури відносить лише такі цінності, які слугують для блага людини і громади. Йдеться радше про культуру «плекання» і виховання, яка відрізняється від «навичок» і «технічного вміння», що класифікуються як *цивілізація*. По суті, у третій «критиці» піддається інтерпретації зміст *естетичного* розуму, де свобода людини набуває додаткового, «культурного» значення.

Нові виміри значень свободи продукуються ресурсами людської культури і відіграють важливу роль, часом – фатальну, у суспільному житті. Таку думку І.Кант висловлює також у праці, присвяченій здійсненню «всесвітнього громадянського стану». Він вважає, що зовні люди переважно надають перевагу штучній ввічливості й гостинності у спілкуванні між собою, виявляючи тим самим норми *цивілізації*, «але нам ще багато не вистачає, щоб вважатися *морально досконалими*». Адже саме останні, на думку мислителя, мали складати основу громадянського стану конкретного народу й бути запорукою громадянського миру у світі.

Встановлено, що коли в інших філософських системах культурна ланка у названій проблемі недобачалася, або вилучалася, то І.Кант наголошує, що процес формування громадянського стану суспільства збігається з процесом формування суверенних *національних* держав на засадах культурної творчості. Кантівський поворот до суб'єктивних засад автономії особи обумовлений новою епістемною парадигмою його філософії, розгорнутою навколо визнання пріоритетного значення свободи у життєвому світі людини.

Особливий внесок у трактування свободи як атрибуту громадянського суспільства і соціальності ми знаходимо у філософії Г.Гегеля. Проблема полягала у тому, щоб вияснити параметри

практичного узгодження традиції, культури або *ethos* (у) з тим, що поставало як нова, модерна свобода індивіда. Г.Гегель вперше провів чітке теоретичне розмежування між громадянським суспільством та державою на основі інтерпретації індивідуального й колективного значення свободи. На його думку, особа не народжується з повнотою свободи, а *набуває* її у процесі самоусвідомлення. Людина народжується вільною лише у *можливостях* власного саморозвитку і самоусвідомлення. Вивільнення від обмежень, накладених традицією чи звичаєвістю, на думку Г.Гегеля, мало носити розумний характер, підлягаючи раціональним нормам суспільного життя. Властиво індивідуальна свобода людини набувала інституалізованих соціальних форм у контексті росту громадянського суспільства.

Контекстуальністю свободи стає розум, який Г.Гегель пов'язує зі значенням Абсолютного духу. Він вважав, що Дух є латентним для історії, а сутністю духу є свобода, що інституалізується у звичаєвих, – етичних нормах. Етичне життя він інтерпретує винятково як соціально значуще. Ніхто з індивідів не може відокремити себе від «духу народу». Гегелівська інтерпретація соціальності у категоріях моральних устоїв, або звичаєвості (сім'я, громадянське суспільство, держава), відходить від попередньої дихотомії приватного – публічного. Соціальність тепер поєднує елементи одного й другого і набуває завершеності у політичній сфері. Г.Гегель, на відміну від І.Канта, вперше свідомо розмежовує мораль і етику, пов'язуючи другу зі звичаями і традиціями.

Парадокс теорії Г.Гегеля у тім, що розквіт індивідуальної свободи він вивершує лише на основі здатності індивіда свідомо здійснювати себе у державних інституціях, які фактично обмежують його свободу.

З дослідження теорії Г.Гегеля випливає, що становлення громадянської соціальності характеризується такою формою взаємодії суспільства і влади, яка може виражатися у сучасному понятті *автентичної* національної держави.

Автентичність – це поняття, яке у застосуванні до характеристики соціальності або організації врядування. Воно вказує на їх *невідчужений* характер від добровільних ініціатив народу. Відповідно, *неавтентична* держава – це (у Гегеля) «погана держа-

ва». Вона, звичайно, існує, але немає «справжньої дійсності». «Дійсність – це завжди єдність загальності й особливості... Якщо такої єдності немає, то тут щось не *дійсне*», – вважав Г.Гегель. Стан відсутності «*справжньої дійсності*», що автором інтерпретується як проблема автентичності, він порівнював з «хворим тілом», що «також існує», але не має своєї дійсності.

Таким чином, Г.Гегель вважав, що громадянське суспільство визначається *економічною* сферою конкурентних, суперечливих інтересів і не забезпечує само по собі автентичності людини; соціальність, продукована у координатах його потреб, не є автентична щодо вичерпного і змістовного здійснення свободи людини. Таку автентичність він убачав у соціальності національної держави, застерігаючи не «плутати державу з громадянським суспільством», інакше «*інтерес одиничних людей як таких* виявляється останньою метою, для якої вони поєднані...». Свободу Г.Гегель інтерпретує як *набувну* і *феноменологічну* сутність і на рівні самоздійснення, і на рівні самовдосконалення, схилиючись до пріоритету останнього, як підпорядковану колективному, або абстрактному визначенню розуму.

У центрі уваги теорії А. де Токвіля перебуває проблематика взаємозв'язку свободи, рівності і демократії, що розглядається з огляду на конкретику суспільного життя та врятування в Америці. Головна її теза полягає у тому, що свобода є базовим знаком концептуалізації єдності людей у громадянській соціальності. Токвіль переконує, що шлях до рівності є шляхом до демократії, переможна хода якої є «торжеством цивілізації та освіти». Домогання так званої «чистої» свободи несе у собі небезпеку: представники народу, досягнувши влади, перетворюють новий статус свободи на право чинити насильство. У цьому сенсі Токвіль, подібно до Гегеля, піддає свободу обмеженню, але не раціональним розумом держави, а здоровим глуздом громадського духу, самоврядної громади.

Громадський дух проймає, на його думку, густу мережу взаємодії людей громадянського суспільства сенсом *взаємодовіри, толерантності і солідарності*. Значення трьох останніх соціальних орієнтацій пізніше (у кінці ХХ ст.) набуло визначення під назвою «*соціального капіталу*» й оживило дискусію про роль громадянського суспільства. У цій дискусії є послідовники Ток-

віля і є його критики. Що стосується самого Токвіля, то він не застосовував поняття, соціального капіталу, але надав концептуальні підстави для того, щоб високу громадянську свідомість пов'язати зі значенням соціального капіталу.

Небезпека з боку держави розпочинається з підміни у свідомості громадян значення поняття свободи. Так відбувається, коли свобода від деспотизму чи свобода як незалежність індивіда від його соціального походження набуває інверсії у сенсі *безпеки* людини, яку мають принести державні інститути. Переймаючи ідею Фергюсона, Токвіль застерігає, що «в державі, якою керує аристократія, громадянським діячам властиві класові інтереси» (1835 р.). Новий світ виникає як система саморегульованих громад, які у сукупності утворюють «сильне громадянське суспільство». Система громад, різних за своїми культурними, виробничими та фаховими особливостями, загалом утворює єдину *субсидіарну* систему взаємопримноження вмінь, здібностей і добробуту. Громадські асоціації виконують подвійні функції. Вони сприяють ушляхетненню людських почуттів та інтелектуальному розвитку, оскільки створюються належні умови для відкритого спілкування людей між собою.

Основними чинники демократичної соціальності і громадянського суспільства, за Токвілем, є: громада, самоврядні організації, закони, звичаї, релігія, література й естетика, мова й мовлення. Він виводить формулу, за якою «географічне розташування країни ... менш важливе, ніж закони, а закони менш істотні, ніж звичаї». Звичаї у поєднанні з естетичним сприйняттям у його теорії мають значення *етичності* або, точніше, *етичного дискурсу*. Вони існують як комплекс переконань, ідей, концептів, вірувань, притаманних певній історичній спільності або громаді і нерозривно пов'язаних зі способами *сприйняття, розуміння й поведінки* людей.

Знакові особливості звичаїв втілені не лише у зовнішніх атрибутах спілкування, комунікації і поведінки, але й поширюються, продукуються й підтримуються духовною сферою життя суспільства, зокрема, його літературою, мистецтвом, культурою. Іншими словами, *етичний дискурс демократії* – це таким чином спрямований *семіоз*, що його фундаментальною засадою є *знаки* і

значення свободи, інтерпретованої у контексті рівності і справедливості.

Досліджуючи проблему свободи як виразника кратологічних властивостей громадянського суспільства не можна обійти відому релігійно-правову модель громадянського суспільства А.Росміні, що висвітлює місце свободи у християнській теорії. Саме його перу належить фундаментальна шеститомна праця «Філософія права», шостий том якої носить назву «Права у громадянському суспільстві» (1836 р.). А.Росміні враховує погляди на проблему прав у громадянському суспільстві своїх попередників: Гоббса, Лока, Монтеск'є, Вольтера, Руссо, Канта, Фіхте, Берка і навіть свого сучасника Токвіля. Теорія громадянського суспільства у А.Росміні заснована на концепції неповторності людини як такої, що має унікальну вартість *гідності*, пов'язану з дарунком свободи волі, яка визначає умови рівності людей перед Богом.

Громадський елемент природи людини А.Росміні називає *соціальним*; він виникає з *добровільної* потреби людей жити разом, суспільно і власне спричиняється до формування громадянського суспільства. Протилежний за суттю елемент, пов'язаний з природою суспільно-індивідуального становища людини, А.Росміні називає *сеньйоральним*; він є складовою суспільства і має своїм джерелом батьківську опіку родини, майнове і земельне володіння. Суть сеньйорального елемента полягає у створенні відносин сімейного, родового чи ієрархічного типу.

Хоча основне значення сеньйорального елемента пов'язане з відношеннями *підкорення і покори*, неодмінним супутником якого буває насильство, знищити його цілком означало б зруйнувати ті родинні стосунки між батьками і дітьми, які, не маючи приписаних юридичних законів, все ж засвідчують правову сферу людини, яка водночас підлягає морально-етичним мотиваціям і нормам. Розвиток громадянського суспільства – це поступове обмеження сеньйорального елемента і поширення соціального.

Соціальність у теорії громадянського суспільства А.Росміні окреслюється як відносно автономна царина взаємодії, зумовлена природним прагненням людей до співпраці на основі товариськості, солідарності і доброзичливості. Вона складається як мережа громадських відносин і стосунків між людьми, що

мають добровільну мотивацію, пов'язану з самореалізацію здібностей і талантів особи, й носять суспільну вартість. Соціальність не тотожна громадянському суспільству, останнє також поєднує сеньйоральний елемент, обумовлений потребами «батьківства» та відповідними *набутими* правами. Соціальність формується як реалізація суспільного прагнення до «переступу меж», перегоронок; родинних, станових, етнічних і національних бар'єрів до співробітництва і спілкування.

Подібно до Токвіля, ядро громадянського суспільства А.Росміні вбачає у природному потягу людей до життя у добровільних асоціаціях, або громадах. Він вважає, що послідовне домагання свободи і рівності мотивує людство до усунення родинного і національного егоїзму, який заважає просуванню шляхом солідарності і братерства людей до створення універсального громадянського суспільства. З іншого боку, на відміну від Гегеля, А.Росміні застерігає, аби громадянське суспільство саме не «набралося пихатості своїми перемогами», бо «егоїзм перейшов від родин до націй». На противагу переконанням Т.Пейна, апелюючи з критикою до «Декларації прав людини і громадянина», А.Росміні з позиції християнського універсалізму застерігає щодо містифікації образу нації, яка у руках проімперських сил стає загрозою для прав людини всередині самої нації. Для нього громадянське суспільство – це простір для здійснення *модальності прав* людини стосовно присутності Бога, її власної природи і соціальності.

У теорії А.Росміні вперше у філософії громадянського суспільства вжите поняття «*соціального капіталу*», яке залучає обсяг значень усіх можливих прав людини, поєднаних з непідкупністю і моральною доброчесністю індивідів. Воно виявилось вкрай продуктивним для інтерпретації природи громадянського суспільства в останні двадцять років ХХ ст.

Аналіз марксистської соціальної теорії з погляду на оцінку у ній громадянського суспільства витоками має праці К.Маркса, який виступив першим радикальним його критиком. Марксизм визнавав першочергове значення свободи як людської життєвої потреби і філософської категорії. Проте К.Маркс і Ф.Енгельс надали свободі кардинально іншого, великою мірою – нового значення. Вони перестали сприймати її винятково на особистому

рівні індивідуального самовизначення й цілком заперечили її позитивну пов'язаність з приватною власністю. Остання була визначена як історично перехідне явище, що породжує відчуження людини від власних «сутнісних сил», зумовлюючи хижацькі інстинкти у суспільних відносинах. Приватновласницькі інтереси й відносини складаються, з погляду марксизму, у соціальність громадянського суспільства. Отже, усунути джерела несправедливості й експлуатації означало усунути громадянське, буржуазне (бюргерське) суспільство та дискурсивні принципи, які його підтримують. Аби досягти успіху на задуманому шляху, марксизм надає свободі істотно нової інтерпретації.

Епістемологічна настанова марксизму опиралася на так звану діалектику об'єкта – суб'єкта, визначалася поняттям «об'єктивної реальності» і виконувала роль детерміністичної схеми. К.Маркс і особливо Ф.Енгельс головним підґрунтям для пояснення свободи й соціальності визнавали природничо-наукові знання. У передмові до «Капіталу» К.Маркс називає суспільний розвиток «природничо-історичним процесом», який із «залізною необхідністю» прямує до неминучих для народів наслідків. Комуністичне майбутнє визначене Марксом як «царство справжньої свободи».

На протипагу ліберальному розумінню свободи, поєднаним з теоріями громадянського суспільства, К.Маркс обирає інший напрямок інтерпретації. У його теорії свобода найменше узгоджується з правовими аспектами соціальних відносин і найменшим чином стосується приватної сфери стосунків. Він розуміє свободу з погляду раціонального контролю над суспільно-економічними процесами, вважаючи, що її ворогом є «сліпі сили» вільного ринку. Опіраючись зокрема на праці А.Валіцького, можна виокремити й обґрунтувати у теорії марксизму три форми свободи і самоздійснення людини. З одного боку, Маркс, диференціював свободу чисто «буржуазну», приватну й індивідуалістичну у значенні «негативної» свободи від насильства. Цей тип свободи він заперечував і відкидав разом з його соціальним носієм – громадянським суспільством. З іншого боку, розрізнялася свобода політична, втілена представницькими інституціями парламентаризму й самоврядування. К.Маркс і Ф.Енгельс давали їй подвійну (діалектичну) оцінку: вона мала певні позитивні якості

у порівнянні з її відсутністю у феодальному суспільстві, але вона ж виглядала псевдосвободою з погляду боротьби за визволення пролетаріату. Ще з іншого боку, марксизм вирізняє комуністичний тип свободи, що має два аспекти навколо співвідношень: а) «індивід – суспільство» та б) «людина – природа».

Комуністичний тип свободи набуває детерміністичного пояснення; вона зумовлюється класичним «науковим» світоглядом і «саморозвитком» родової сутності людини. Суб'єктом свободи виступає людство та його соціальні носії; вони покликані діяти на рівні винятково аксіологічного *колективного* самовдосконалення у прагненні комуністичного ідеалу. Індивідуальна свобода, – особливо на рівні емпіричного, обставинного самоздійснення людини, – виявляється цілком узалеженою від колективної рівності, оскільки родова сутність людини є проявом «сутності» людства. Таким чином, у марксизмі соціальність визначається колективними формами і сенсом активності.

XX століття виявило нові форми концептуалізації свободи відносно влади, примусу і насильства, переусвідомленні чинників громадянського суспільства та його структурних елементів. У 1930-х роках А.Грамші, всупереч класичному марксизму, висунув ревізійністичну концепцію соціалістичного громадянського суспільства, у яку вкладав ідею боротьби проти диктатури влади на чолі з комуністичною партією. Всупереч покладанню на боротьбу у виробничій сфері, А.Грамші обґрунтував можливість боротьби «в середині культурних інституцій громадянського суспільства». Вилучаючи з громадянського суспільства капіталістичну економіку з приватною власністю, у його структурі набувають визнання культурні, мистецькі, сімейні й релігійні чинники.

Важливе значення надається *етичному* змістові суспільного життя і держави. Погляди А.Грамші знайшли продовження у соціальних концепціях Н.Бобіо й Л.Альтуссера. Вони також поширилися у другій половині 60-х років XX століття у Японії під впливом «школи громадянського суспільства» японського марксизму, в якому робилася ставка на створення самоврядного соціалізму, що мав би зруйнувати громадянське суспільство капіталістичного ринкового гатунку.

Оригінальну позицію тут займають погляди Ю.Габермаса, який ще у 1961 р. написав працю про «структурні перетворення у

сфері відкритості», присвячену проблемі громадянського суспільства. Інтерпретація громадянського суспільства Ю.Габермасом є продуктивна завдяки його власній теорії комунікативної дії. Джерелом своїх переконань він вважає філософську теорію І.Канта, з якої розпочинаються пошуки універсальної раціональної основи для демократичних форм організації життєвого світу. Габермас пропонує принцип «міжсуб'єктних» відносин, навколо якого розгортає теорію «комунікативної дії» й «етики дискурсу». Комунікація, що розгортається на рівні міжсуб'єктного ставлення до людини як до партнера, прокладає дорогу до консенсусу, який виникає внаслідок аргументованого мовлення. Габермас висловлює дуже показову думку щодо сенсу розгортання відкритості через *дискурсивну комунікацію*. Згідно з нею, у суспільстві і державі має встановлюватися належна сфера публічної відкритості, у якій громадяни перестають бути лише партикулярними суб'єктами політики чи економіки, а прагнуть до спільного взаємовизнання. Громадянство, на його думку, – це явище демократичної дискурсивної комунікації «або продукт політичного комунікативного консенсусу».

Подолати суперечності між класичною теорією громадянського суспільства та його сучасною інтерпретацією зробив спробу Е.Геллнер, який запропонував інтерпретувати громадянське суспільство з огляду на поняття і явище «модульної» людини, яка в умовах індустріальної революції потребує опертя на національно організовану спільноту як засіб соціопсихологічного і культурного спротиву тенденціям до нарощення атомізації. Він вважав громадянське суспільство найпридатнішого моделлю соціальної організації, що відрізняється від всепроникного неоліберального індивідуалізму на користь визнання ефективності державних гарантій громадянських прав, які оберігають від зовнішнього руйнівного проникнення. Е.Геллнер не поділяв надмірного оптимізму з приводу всевітніх перспектив громадянського суспільства. Основою стриманого підходу була суперечність між універсалізацією поняття свободи у теорії громадянського суспільства та конкретністю умов життя індивідів, означуваних цінностями й нормами різних культурних, релігійних і політичних традицій. Гелнерівська тематизація громадянського суспільства по-

в'язана також з визнанням ним громадянського націоналізму, породженого процесом модерної індустріалізації.

Сучасна неklasична інтерпретація теорії громадянського суспільства покликана вяснити умови поширення у Західному світі й закріплення у решті світу – повноцінності індивідуальної свободи та прав людини на перетині з культурними цінностями, традиціями та уявленнями. Для більш глибокого дослідження основних дискусійних моментів з цього приводу треба звернутися до теорії Дж.Макліна. У центрі уваги філософських пошуків тут перебуває проблема свободи та форми її особистого і соціальною здійснення. Досліджуючи роль і місце суб'єктивності у соціальному житті, сучасний американський вчений пропонує визначити: а) суть свободи як властиво людську форму здійснення життя; б) патерни вартостей і чеснот як таких, що уконституують культурну традицію і надають форму свободи життю людей; в) громадянське суспільство як структуру, крізь яку здійснюється свобода.

Свобода у теорії Дж.Макліна інтерпретується крізь призму вільного *самовизначення* людини, яке складається у певному взаємозв'язку з іншими людьми в суспільстві. Важливе значення в процесі розгортання людського буття має прагнення людини до *кращого*, гарнішого або доброго відносно того, що вона вважає за гідне осуду: потреба *вдосконалення* притаманна життю людини. Таким чином, певні чесноти – це результат не просто людської практики, але також пошуків у сфері божественного чи священного. Розгортання таких спільних результатів духовної праці відбувається в культурній *традиції*, яку Дж.Маклін визначає як нагромадження мудрості і свободи з минулого, породжуваної людським духом.

У теорії громадянського суспільства Дж.Маклін розгортає інтерпретацію: а) фундаментального значення свободи в аспекті екзистенційного покладання перед людиною відповідальності за індивідуальні дії перед іншою; б) соціального здійснення свободи у «тілі» культурної традиції. Таким чином, на нашу думку, визнання культурної еволюції і традиції як передумови розгортання громадянського суспільства вносить істотно новий вимір щодо інтерпретації його природи. Йдеться про те, що такий позитивний сенс культурної еволюції може бути «знятий» і означений як со-

ціальний прогрес або ж *громадянський поступ*. Теорія Дж.Макліна (як і концепція Р.Патнема) ґрунтовно переконує у тому, що громадянському суспільству може бути наданий продуктивний аналітичний вимір в аспекті дослідження його як розгортання *громадянського поступу*.

Отже, еволюція громадянського суспільства є цілком конгруентною з інтелектуальною кондептуалізацією свободи, а здійснення свободи у соціальній царині йде поруч із творчою реалізацією людини у царині культури і права.

Як дискурсивний феномен, громадянське суспільство має потрійну природу і функціонує як: 1) знак свободи або самопороджувальна ініціатива чи початок дії (*agche*); 2) розгортання значення сенсу свободи через стосунки і взаємини людини з людиною, особливості комунікації та зв'язок з історичним довкіллям; 3) сама людина як типовий носій та *інтерпретант* цінностей демократичної групи, спільноти і культури, у контексті яких здійснюється певний *семіоз* і формується феноменологія знаків, значень, символів і кодів взаєморозуміння. По-іншому, кожне громадянське суспільство виробляє свою власну мову.

На початку ХХІ століття перехід світової спільноти до інформаційної фази розвитку висвітлює проблему свободи у досить оригінальному вигляді. Самоздійснення громадянського суспільства відбувається як процес глобальної трансформації у кількох суспільних сферах: соціальній, економічній, державно – політичній, правовій, гуманітарно – культурній і релігійній.

Сьогодні розвиток громадянського суспільства у Європі супроводжується: а) новим типом суспільної ідентичності – національною свідомістю, поєднаною із громадянською свідомістю у контексті спільної недеспотичної національної держави – республіки; б) вимогою кожного народу – нації на право власного представницького демократичного врядування; в) вимогою до держави конституційно гарантувати свободу і права людини; г) новим типом господарсько-економічних відносин, базованих на конкуренції і вільному ринку; д) формуванням партійних політичних відносин з вимогою розподілу гілок влади; е) формуванням релігійного та асоціативного плюралізму за умов визнання єдиного державного правового поля. Таким чином, у модерній європейсь-

кій історії громадянське суспільство як солідарна спільнота виникає як народ чи нація, у яку згромаджуються вільні люди.

При цьому зазначимо, що форми концептуалізації свободи ґрунтовно проаналізовані в працях М.Адлера й підтримані Дж.Макліном. Адлер визначив три основні значення і рівні свободи: 1) *обставинна* свобода *самоздійснення* як *вибір* того, що людина бажає чи хоче зробити; 2) *набута* свобода *самовдосконалення* як здатність вибирати за принципом присвоєння *вартостей* варто, або слід чинити саме так, а не інакше; 3) *натуральна* (природна) *свобода самовизначення* за принципом відповідальності перед іншим, коли людина створює саму себе і свою дійсність. Доведено, що сприйняття свободи на рівні (3) передбачає такого ґатунку активність людини, коли вона, маючи здатність до свободи *вибору*, набуваючи водночас здатності відчувати себе потрібною в якості свого «*культурного членства*», або вкоріненості в конкретний соціокультурний етос.

На головну ідею даного дослідження працюють визначення свободи, що подані у вітчизняних та російськомовних джерелах. Так, наприклад, у кратологічному словнику І.Халіпова «Власть» поняття свободи викладається як: 1) можливість проявлення суб'єктом своєї волі; 2) незалежність, відсутність будь-яких стиснень або обмежень або для влади або для членів суспільства; 3) всезагальна відсутність обмежень; 4) стан того, хто не знаходиться у неволі [396].

Більш «тонкішу» картину методологічного забезпечення вирішення проблемної ситуації даного дослідження подає «Философский энциклопедический словарь», у якому термін «свобода» подається як «здатність людини до активної діяльності у відповідності до своїх намірів, бажаннями та інтересами, в ході якої вона досягає поставлених перед собою цілей» [387]. Для реалізації мети дослідження дуже важливим є визначення атрибутивних характеристик явища свободи, що викладається у даному джерелі. Тут мається на увазі те, що «практична реалізація внутрішньої свободи (тут і далі виділено нами – авт.) особистості здійснюється завдяки об'єктивній можливості або зовнішній свободі для такої діяльності».

До того ж у даному джерелі є визначення поняття «свобода волі», яке тут подається у такому сенсі: «означає самовизначе-

ність людини у своїх діях», що неможливо реалізувати без реальної влади. На наявність у феномені свободи елементу «воля» екстракту влади вказує його загальнофілософський сенс. Воля, як відомо, – це «здатність до вибору мети діяльності і внутрішнім зусиллям, що необхідні для її здійснення» [387].

Проблема свободи може бути розглянута й через призму природного права, ідеї якого сформувалися в далекій давнині. Ще у V–IV ст. до н.е. доби Стародавньої Греції софісти Лікофрон, Антісфен з Афін, Алкідан стверджували, що всі люди рівні від народження і мають однаково обумовлені природою права, сама ж держава та її закони розумілися як суспільний договір. Про співвідношення природних прав людини і держави писали Аристотель і Цицерон.

З новою силою ідеї природних прав людини, пов'язаних із свободою, зазвучали у творах ліберальних мислителів XVII–XVIII століть. Найвидатнішими серед них були Гуго Гроцій, Томас Гоббс, Джон Локк, Шарль Монтеск'є, Жан – Жак Руссо, Адам Сміт, Томас Джефферсон, Ієрамія Бентам, Джон Стюарт Міль та ін., які обґрунтували розуміння фундаментальних прав людини на життя, безпеку, свободу, власність тощо як природних невід'ємних священних норм людської поведінки, що є незалежними від держави.

Прийнята Установчими Зборами Франції у 1789 році Декларація прав людини була першим законодавчим актом, де природні права людини виступають принципом рівності перед правовим законом.

У сучасній західній політичній науці над проблемою співвідношення природної рівності і державного права працювали Рональд Дворкін, Фрідріх А.Гаєк, Роберт Нозі, Ян Наверсон, Карл Поппер та ін.

У Росії прихильниками ідеї природного права і правової держави були Б.Чичерін, В.Соловійов, Л.Петражицький, П.Новгородцев, К.Гаджиєв, Е.Лукашов, В.Нерсесянц, В.Чирков та ін.

В українській політико-правовій думці окремі положення теорії правової державності належать С.Оріховському, М.Драгоманову, М.Грушевському, Б.Кістяковському, В.Липінському, С.Дністрянському. Серед сучасних вітчизняних

дослідників теорію прав людини досліджували у своїх працях І.Бабкін, В.Горбатенко, В.Скиба, В.Селиванов, І.Кресіна, П.Рабінович, С.Наумкіна, І.Яковюк та ін. У вітчизняній літературі доводиться, що позитивні права і свободи людини, які формується суспільством, не повинні суперечити їх природним правам і свободам.

Тепер звернемося до іншої атрибутивної властивості громадянського суспільства кратологічного походження – явища демократії або так званої «політичної участі» у функціонуванні механізму державної влади. Це означає, що аналізу потрібно додати ще один об'єктивний фактор, який відносно державної влади. По-іншому, – «політична участь» – це елемент загальнократологічного процесу у структурі соціального організму країни, що породжується природними властивостями об'єкту політичного управління – громадянського суспільства, що діє би за принципом зовнішнього доповнення.

Проблема оптимізації політичної участі народу у реалізації державної влади найшла досить широке віддзеркалення у літературі. Джерельну базу дослідження цього аспекту складають: Історико-філософські та державно-правові аспекти організації державної влади та управління: класичні роботи «Артхашастра», Конфуція, Платона, Аристотеля, Цицерона, праці філософів епохи середніх віків (Аврелій Августин, роботи авторів епохи Відродження (серед них Н.Мак'явелі), праці учених епохи буржуазних революцій у Європі (Г.Грацай, Б.Спіноза, Т.Гоббс, Дж.Лок), роботи французьких просвітників Ш.Л.Монтеск'є, Ж.-Ж.Руссо, Г.Бабеф), праці «батьків-засновників» США (Т.Джефферсона, А.Гамільтона). До цього ж роду робіт віднесемо узагальнювальні роботи В.Денисенка та Б.Рассела.

Політичний процес у східних слов'ян – М.Бердяєв, Л.Карсавін, О.Платонов, Б.Рибаков, В.Кожінов, І.Льїн, Л.Тихомиров, П.Чаадаєв, В.Шубарт, М.Грушевський, М.Драгоманов, В.Потулицький, Д.Ліхачов та ін.

Концепції політичного розвитку: а) концепція «соціології розвитку» – М.Вебер, Т.Парсонс та ін.; б) «оригінальний» (первинний, західний) політичний розвиток – Р.Арон, Д.Белл, Р.Даль, М.Фрідман, Е.Фромм, В.Хоросій ін.; в) вторинний («відображений», наздоганяючий, незахідний) політичний розвиток –

Г.Алмонд, С.Верба, М.Осушний, Д.Коулмен, Д.Ростоу та ін.; г) корекція ліберально-демократичної моделі вторинного політичного розвитку – С.Ханінгтон (консервативна доктрина), Р.Даль (теорія поліархії); д) альтернативні концепції вторинного політичного розвитку – Л.Аласєв і А.Володін, Сунь Ясен, Ден Сяопін, М.Каддафі, Г.Чурін й ін.; є) соціалістичний розвиток – К.Маркс, Ф.Енгельс, В.Ленін, Й.Сталін та ін.

Взаємодія політичних систем – О.Арін, Ж.П.Бодріяр, З.Бжезинський, Г.Кіссінджер, Ж.Атталі, О.Дугін, О.Панарін, О.Зінов'єв, О.Уткін, С.Хантингтон, Ю.Шишков, О.Ясько та ін.

Сучасний стан політичних систем, що розвиваються – Р.Абдулатіпов, Г.Арбатов, Б.Венн, О.Дугін, А.Романюк, О.Зінов'єв, Г.Зюганов, С.Кара – Мурза, А.Колодій, Ю.Шведа, А.Подберьозків, С.Наумкіна, Ф.Рудич, А.Білоус, С.Фадєєв, І.Чубайс, І.Шафєревич та ін.

Література із загальних питань подолання криз демократичного розвитку – М.Вебер, О.Солженіцин, А.Глухова, Р.Дарендорф, В.Педоренко, П.Рабінович, В.Санько, В.Горбатенко, В.Цветков, І.Тихомирова, А.Уткін та ін.

Праці з питань організації доктринальної влади – програма партії «Єдинение», К.Гаджієв, В.Дєргачов, М.Кастельс, А.Пахарєв, С.Рябов, Ю.Сурмін, О.Уйомов, Е.Тоффлер та ін.

Праці з проблем політичної участі – Л.Гозман, Є.Шєстопал, П.Данліві, М.Дюєрже, Б.Констан, Г.Лебон, С.Ліпсет, Дж.Сорторі, Д.Юм та ін.

Джерела з політичної історії США (механізм взаємодії держави та громадянського суспільства) – В.Кривохіжа, В.Лісічкін, Л.Шєлєпін, Дж.С.Най, мол., О.Токвіль, Д.Вілсон, А.Шлєзінгер, М.Яковлєв та ін.

Джерела з питань теорії соціальних і політичних систем у нестабільних і перехідних станах – П.Сорокін, О.Бабкіна, В.Горбатенко, Є.Кубко, Л.Ларуш, Р.Матвєєв, М.Михальченко, О.Чємшит та ін.

Міжнародні та національні правові акти з питань конституційного права, прав і свобод людини; статистичні збірники, матеріали аналітичних центрів соціологічного і політологічного спрямування, періодична прєса.

Знайомство зі змістом цих джерел з проблеми формування демократії, як форми існування влади громадянського суспільства, дає нам змогу зазначити, що усі вищезазвані автори виходять з розподілу суспільства на еліту і масу. Право суб'єкта на владу зумовлюється тим, що еліта – найцінніший елемент суспільства, який має найвищі творчі здібності в найважливіших для суспільства сферах життя. І оскільки будь-яке суспільство має потребу в управлінні, панування еліти об'єктивно вигідне народові.

Ціннісна теорія еліт містить положення про те, що формування еліт є не так боротьба, як процес природного відбору суспільством найкорисніших його представників. При такому розумінні елітарність суспільства впливає з рівності стартових можливостей, а отже, – не суперечить демократичним принципам. Правда, при цьому вбик народу робиться реверанс, коли за народом визнається роль хоч і не локомотива, але, усе ж таки, колеса історії.

Демократизм ціннісної теорії еліт виявляється ще й у тому, що панування цього покоління еліти не визнається священним. У результаті соціальної еволюції потреби суспільства та ціннісні орієнтації людей змінюються; новим історичним умовам мають відповідати нові якості політичної еліти. Так одні носії влади витісняються іншими, і якщо стара еліта заважає новій зайняти належне їй місце, остання вдається до мобілізації «політичної участі» об'єкта державної влади – громадянського суспільства. А після перемоги політична участь має знову обмежуватися прийнятним для еліти рівнем.

Зрозуміло, що з поправкою на епоху форма панування також докорінно змінюється, наприклад, еліта сьогодні не стільки панує, скільки керує масами з їх добровільної згоди. При цьому виявляється, що хоча еліти і перевершують маси в прийнятті демократичних цінностей, але вони набагато консервативніші щодо визнання соціально – економічних прав людей.

Сучасне громадське життя настільки складне, що жодна соціальна група не може претендувати на виключне право державно-політичного управління, уже хоча б через відсутність необхідних знань. З цієї причини в суспільстві утворюються базові групи інтересів, які контролюють власні «часткові» еліти за допомогою демократичних процедур. Різноманіття часткових еліт і

конкуренція між ними створюють передумови для ефективної підпорядкованості всіх учасників політичного процесу юридичним нормам, що об'єктивно сприяє реальній підзвітності еліт масам.

Вважається, що у сучасному західному демократичному суспільстві влада об'єктивно розщеплена між різноманітними групами інтересів і іншими інститутами держави та громадянського суспільства. Ці останні мають реальну можливість за допомогою різноманітних прийомів політичного тиску (індивідуального чи колективного) заявляти про свої інтереси, домагатися ухвалення вигідних їм політичних рішень і блокувати неприйнятні. До того ж, плюралізм еліт породжує базу для динамічних соціальних компромісів. Це означає, що кожне конкретне співвідношення влади та підлеглості конструюється на основі консенсусу для розв'язання цього суспільно прийнятного соціального завдання. Нове завдання вимагає створення вже іншої владної комбінації.

Отже, демократія на боці громадянського суспільства через механізм політичної участі народу країни або його окремих верств населення у саморусі інституту влади проявляє себе, як зовнішня інтегрована функція всього громадянського суспільства по відношенню до державної влади у загальному механізмі саморегуляції соціального організму країни.

При цьому будь-яке більш-менш розвинене громадянське суспільство володіє необхідними властивостями для *громадянського поступу*: а) спроможністю добровільно (поза втручанням держави) самоорганізовуватися у групи, братства, товариства, кооперативи, організації, громади задля господарської та культурно-освітньої співпраці; б) громадянською активністю, яка залучає до відданості суспільним справам і громадянської солідарності; в) громадянською свідомістю, яка підтримується самодисципліною і самоконтролем, співробітництвом, довірою, порядністю, здатністю до жертвності задля громадського добра; г) диференціацією і плюралізмом соціальних та виробничих груп, взаємодія між якими тяжіє до субсидіарних форм складання здібностей і зусиль.

Перелічені складові громадянського поступу виражають міру «*соціального капіталу*», значення якого (гальмувати корисливість, перешкоджаючи шахрайству та обдурюванню) зростає

конгруентно з економічним розвитком. Беручи до уваги процесуальний характер соціальних трансформацій, формування громадянського суспільства може розглядатися в аспекті громадянського поступу (розвитку) певної спільноти.

Ключовими елементами поступу є: а) виражена тенденція до індивідуальної свободи, незалежності і самоорганізації життя і, відповідно, до громадського самоврядування; б) нагромадження соціального капіталу; в) поглиблення індивідуальної та приватної сфери; г) формування вимог публічної відкритості спільних громадських рішень; д) супровідне формування належної дискурсивно-етичної практики.

Отже, на основі аналізу типових форм інтерпретацій, можна прийняти таке визначення: громадянське суспільство – це солідаризований вплив громадськості на формулювання та реалізацію рішень влади щодо дотримання прав людини та гарантії її вільного розвитку на основі визнання субсидіарного самовизначення кожної особи.

При цьому демократичні процедури залучають суб'єкти громадянського суспільства, якими є вільні і рівноправні індивіди, до включення владних потенцій громадянського суспільства у загальний процес саморегуляції соціального організму країни. А.Карась обґрунтовує, що громадянському суспільству притаманні такі структурні елементи: а) добровільні об'єднання громадян або неурядові (недержавні) організації; б) місцеве самоврядування; в) спільно поділювані цінності, що є підґрунтям національної ідентичності; г) громадянські рухи і політичні партії, які не перебувають на жодному рівні влади; д) незалежні засоби масової інформації; е) громадська думка; є) прозорі і підконтрольні громадськості вибори і референдуми; ж) сформовані на основі громадян форми судових та правоохоронних органів (колегії присяжних, муніципальна виборна міліція); з) дискурсивно – етична практика здійснення свободи людини у сфері культури, освіти, повсякденних норм спілкування і поведінки, громадської і політичної активності.

На думку цього автора, структурні чинники громадянського поступу розгортаються: а) через формування громадського самоврядування у всіх сферах соціокультурної активності: від місцевої спілки, організації, корпорації – до релігійної і територіальної

громади; б) через диференціацію від влади господарсько – економічних організацій і визнання права на приватну власність; в) через продукування відповідних документів, у яких фіксуються юридично-правові відносини і форми регулювання конфліктів, спорів та намірів врядування; г) через піднесення свободи і гідності людини в артефактах культури, що здійснюються в особливостях мови і мовлення, у фольклорі, пісенності, літературі, образотворчості, освіті, науці; д) через звичаї, традиції, етичні устої, форми державного врядування або його документально засвідчені наміри відносно демократичних, горизонтальних навичок тощо; ж) через толерування плюралізму етнічних меншин та релігійних громад, визнання за індивідом вільної участі у них.

При цьому А.Карась робить цілком слушний висновок про те, що тема громадянського суспільства не може бути обмежена ні неурядовими організаціями, ні мережею відносин між організаціями поза державним контролем, ні економічною чи ринковою сферою, ні соціальними структурами, що складаються у процесі самоврядування. Громадянське суспільство – значно складніше явище; воно існує у стані процесуальності, підлягає змінам і пов'язане з дискурсивними, інтелектуальними і культурними фільтрами та практиками, спрямованими на підтримування і продукування умов вільного самовизначення людини. І ми з цим погоджуємось тільки з невеличкою поправкою, сутність якої полягає у наявності у структурі громадянського суспільства недержавної форми влади, що разом з державною владою утворюють цілісний інститут влади. Саме він системно обслуговує інтегровану цілісність – громадянське суспільство і державу – соціальний організм будь-якої країни.

Отже, у ході реалізації мети даного дослідження є сенс розглядати поняття «влада» і «свобода»: по-перше, як співрозмірні, а по-друге, – як такі, що висвітлюють проблемну ситуацію з різних боків. На нашу думку, тут доречним розуміння вживання терміну «влада» – з зовнішнього впливу на формування громадянського суспільства, а «свобода» і демократію – з боку внутрішнього стану або кратологічних потреб будь-якого громадянського суспільства.

Таким чином, по-перше, доведено, що громадянське суспільство дійсно має кратологічну потребу, що проявляється назовні, як свобода індивіда або набуває недержавної форми влади.

По-друге, воля особистості не тільки упорядковує власну життєдіяльність громадянського суспільства, а й реалізується за межами громадянського суспільства, тобто у проблемному полі державної влади завдяки політичній участі.

По-третє, недержавна влада, як соціальне явище, має морфологічну і функціональну характеристики.

По-четверте, реалізація волі особистості, рівно як і політична участь суб'єктів громадянського суспільства у самовідтворенні інституту влади, ґрунтується на певній політичній культурі.

По-п'яте, воля особистості або свобода суб'єкта громадянського суспільства принципово може реалізуватись, як у вимірі його внутрішнього простору – тоді ми маємо процес самоорганізації або саморегуляції, так і у зовнішньому – у процесі взаємодії з державною формою влади завдяки так званому механізму політичної участі.

Однак тут не все так просто, оскільки гіперболізація прав людини має негативні наслідки для суспільства і веде до накопичення сутнісних протиріч у соціальному організмі країни і регіонів. Тому далеко не випадково в останні роки все помітнішою стає тенденція посилення боротьби навколо прав людини та прав етнонаціональних меншин. Як слушно зазначає професор Школи права Нью-Йоркського університету Т.Френк, ця боротьба розгорілася у трьох площинах: 1) юридичній (у національному законодавстві та міжнародному праві); 2) мілітарній (на полях боїв у Чечні, на Балканах, на Близькому Сході тощо) та 3) науковій. Наголошуючи на останньому, Т.Френк зазначає, що вирішальна інтелектуальна боротьба точиться між силами Локківської індивідуальної свободи й тими силами, що захищають комунітаристські (колективні) цінності» [164]. Цю позицію відстоює ще з 1997 року прем'єр – міністр Малайзії Махатіар бін Махамед, який виступив з вимогою «ревізії або скасування» Загальної Декларації ООН з прав людини, оскільки «її норми прав людини сфокусовані винятково на індивідуальних правах, тоді як ігноруються права суспільства і спільного добра» [164].

Приблизно такої точки зору дотримуються й деякі вітчизняні політики, вважаючи, що це є «боротьбою двох цивілізацій – індивідуалістської європейсько-атлантичної та колективістської православно-слов'янської» або «вселенським протистоянням Добра (Ми) зі Злом (Я). При цьому до колективістської цивілізації, окрім слов'янської, вони зараховують «китайсько-конфуціанську та ісламську» [347].

Отже, природна потреба громадянського суспільства виникла під тиском декількох взаємопов'язаних чинників, а саме: по-перше, нарощування маси людського роду, що поступово накопичувалась на планеті; по-друге, локалізація етносів у певних місцях – ареалах проживання; по-третє, їх природне володіння розумом як засобом самоорганізації та саморегуляції власної поведінки; по – четверте, нарешті, природна здатність колективних утворень людей до самоорганізації родового життя.

2.8. Нормативна складова системи саморегуляції або інструментарій саморегуляції *(Крохмаль Н.В.)*

Узагальнюючи аналіз становлення системи саморегуляції соціального організму країни, відтворимо, перш за все, нормативне забезпечення даного явища, що активно використовується соціальним управлінням для відтворення явища саморегуляції. Його досить вдало подає В.Бачинін [23]. На основі класифікації соціальних норм він створив нормативну «піраміду», в основі якої лежать архаїчні «першонорми», відомі в історичній науці як «мононорми». Далі по висхідній йдуть релігійні норми, за ними норми моральності (оскільки в російській мові існують поняття «нравственности» і «морали», які українською мовою перекладаються однаково «мораль», то доцільніше буде перекласти «нравственность» як «моральність»). Отже, третім видом норм є норми моральності, а наступні після них моральні норми. Над ними надбудовуються ідеологічні. Вершиною піраміди є норми права. Виділені В.Бачиніним соціальні норми, на наш погляд, у суспільстві нерозривно пов'язані з розвитком історичних форм, оскільки виражають їх сутнісні характеристики і, в свою чергу, мають закономірні тенденції розвитку на трьох рівнях системи саморегуляції. Тому розглянемо докладніше ці рівні і притаманні їм історичні форми.

В основу засобів регуляції архетипного рівня покладено так звані міфологічні іспозитив «першонорми» [23], а саме: заборону людодійства, вбивства кровних родичів та інцесту. Проявами цих норм були табу, що регулювало відносини між людиною та вищими силами, і таліон, який регулював відносини між самими людьми. Крім них, до засобів регуляції цього рівня відносяться архетипи як носії колективної пам'яті. Тобто для архетипного рівня характерні засоби регуляції, засновані на здоровому глузді.

Саме ці норми стали основою для формування таких регулятивних систем, як релігія, мораль, право.

Поява первісних форм релігії спонукала до оформлення релігійних норм, що давало можливість звільнення індивідуальної свідомості від вибору альтернативних рішень у кризових ситуаціях і не давало можливості порушувати існуючі заборони. Первісні форми релігії надавали можливість згуртування всіх індивідів у єдине ціле для підтримання їхньої основної функції – виживання. На наступних рівнях системи саморегуляції на основі первісних форм релігії формуються так звані конфесійні історичні форми.

Заборона інцесту та перехід від проміскуїтету до екзогамії створюють основу для формування норм моральності, що вимагають ставитися до кожного індивіда як до родової істоти, пов'язаної природними узами братерства з усім людством.

Боротьба за виживання веде до формування і моральних норм, які вимагають від кожної людини відстоювати інтереси тих спільнот, до яких вона належить і які надають їй захист, тобто людина розглядається як представник конкретних спільнот.

Виконання цих норм шляхом набутого досвіду формує і механізм їх передачі майбутнім поколінням. Цим механізмом стали уподібнювання (імітація, наслідування), що проявилися в звичаях, ритуалах та традиціях.

Отже, на архетипному рівні система саморегуляції має такий вигляд: в її основі лежать процеси формування людських спільнот та їх подальша трансформація у роди, племена. Нормами регуляції цього рівня є архаїчні «першонорми» – табу, таліон, а також поступове формування релігійних, моральних норм та норм моральності.

З розвитком суспільства (неолітична революція, яка привела в кінцевому підсумку до появи надлишків у виробництві, поява

приватної власності) відбувається формування нового типу відносин, що характеризувалися появою права і формуванням на його основі такого утворення, як держава, яка захищала інтереси приватної власності. Так формується другий рівень системи саморегуляції – нормативний. Хоча назвати нормативним можна кожний з трьох рівнів саморегуляції, все ж держава, в основі якої лежать правові норми, що юридично оформлюють усі норми в заборони, на нашу думку, можна назвати класичним прикладом нормативної «піраміди», де норми закріплюються письмово.

Формування нормативного рівня системи саморегуляції проходило неоднорідно у різних частинах світу. Раніше всього перехід до нормативного рівня відбувся на початку III тис. до н.е. у Межиріччі та Єгипті; у середині III тис. до н.е. – в Індії, це державні утворення Хараппа та Мохенджо – Даро; а вже наприкінці III тис. до н.е. (2100 р. до н.е.) шумерський правитель Ур – Намму видає перший збірник законів.

У II–I тис. до н.е. державні утворення з'являються в Європі: спочатку у Греції, згодом у Римі, а в I тис. н.е. і в Західній Європі – після Великого переселення народів відбувається утворення варварських королівств та з'являються держави у слов'янських племен.

Стосовно інших континентів, зокрема Північної та Південної Америки, Африки, південніше Сахари, та Австралії, слід зазначити, що перехід до нормативного рівня відбувся набагато пізніше, оскільки держава як історична форма нормативного рівня з'являється у цих іспозит лише у період їх колонізації європейцями. Хоча це не означає, що спроб створення державних утворень до європейської колонізації на цих континентах не було: вони виявилися невдалими, існували нетривалий час.

Таким чином, перехід до нормативного рівня системи саморегуляції у суспільстві відбувався у різні часи, що і на сьогодні спричиняє нерівномірний розвиток держави як історичної форми цього рівня у світі.

Об'єктом на нормативному рівні системи саморегуляції виступає громадянське суспільство. Визначаючи його як об'єкт нормативного рівня, слід зауважити, що однозначного підходу до розуміння цієї категорії не існує.

Ще Г.В.Ф.Гегель говорив про громадянське суспільство, визначаючи його як антагоністичне суспільство, яке роздирають протилежні інтереси, війна всіх проти всіх. Він виділив три основні моменти громадянського суспільства: 1) опосередкування потреби та задоволення одиничного за допомогою його праці та за допомогою праці та задоволення потреб решти, систему потреб, 2) дійсність того, що міститься у цьому загальному свободи, захисту власності за допомогою правосуддя, 3) піклування про запобігання тому, що залишилося в цих системах випадковості та увага до особливого інтересу як до загального за допомогою поліції та корпорації [94] Гегель виділяє три прошарки у громадянському суспільстві: субстанціональний (до якого належать землероби – дворяни та селяни); промисловий (фабриканти, торговці, ремісники); загальний (чиновники).

Метою такого громадянського суспільства є гасло «кожний для себе», а все інше для окремої людини ніщо. Тому таке суспільство – це опосередкована працею система потреб, що покоїться на пануванні приватної власності та загальній формальній рівності людей.

Розвиток громадянського суспільства передбачає наявність держави як його основи, тому «насправді держава є перше, всередині якого трансформується сім'я у громадянське суспільство, і сама ідея держави розпадається на ці два моменти...» [94].

У сучасних поглядах на громадянське суспільство можна виділити наступні моменти: по-перше, воно характеризується тим, що у ньому є місце як для консервативних, так і для радикальних сил, які виступають його необхідними компонентами; по-друге, відносним соціальним консенсусом за системою базових соціальних цінностей (права людини, демократія, плюралізм, правова держава, верховенство закону, власність, соціальна захищеність тощо) та за більш конкретними питаннями практичної політики (система колективних договорів, вирівнювання структури прибутків тощо); по-третє, діалогом різних політичних сил, спрямованих на підтримання, постійне відновлення, відтворення соціального консенсусу у відповідності із соціальними умовами, які змінюються [66].

Одне із завдань громадянського суспільства полягає в регулюванні горизонтальних зв'язків, що має робитися з позиції доцільності.

Держава повинна бути обмежена правом і у цьому розумінні бути деідеологізованою, оскільки право не буває абсолютно вільним від політичних сил, з необхідності несе в собі елемент ідеології. Громадянське суспільство повинне бути гарантоване правом, яке тому і виявляється ідеологізованим.

Таким чином, більшість вчених поділяють думку про те, що громадянське суспільство і держава – це дві взаємодоповнюючі складові. Інші, навпаки, вважають громадянське суспільство основою формування держави. На нашу думку, громадянське суспільство є черговим результатом зміни станів соціального процесу, тобто є новим етапом у функціонуванні і розвитку суспільства як соціальної системи. Саме тому воно і виступає об'єктом нормативного рівня системи саморегуляції.

Остаточне формування громадянського суспільства як об'єкта нового рівня можна віднести до ХХ ст., однак у процесі такого формування можна виділити кілька етапів. До початку ХVІ ст., коли у Старому світі почали формуватися держави сучасного типу, можна говорити про латентність громадянського суспільства.

Починаючи з ХVІ–ХVІІ ст. виникають соціально-економічні, політичні та ідеологічні передумови появи власне громадянського суспільства, а з кінця ХVІІ і до кінця ХІХ ст. у найбільш розвинених країнах світу воно вже сформувалося у вигляді держав з початковим капіталізмом, заснованим на приватній власності. З кінця ХІХ ст. починається третій етап розвитку громадянського суспільства – воно сформоване й існує у більшості розвинутих країн світу.

Як вже зазначалося, громадянське суспільство нерозривно пов'язане з державою, що виступає суб'єктом нормативного рівня.

З формування нормативного рівня у суспільстві остаточно складається нормативна піраміда. Регулятивні норми, що зародилися ще на архетипному рівні, тут найповніше проявилися. До них приєдналися також ідеологічні норми, що потребують від громадян підпорядкування їх практичної та духовної діяльності політичним цілям і завданням держави.

Для другого рівня системи саморегуляції характерна регуляція відносин на основі законів як юридичних актів, що закріплюють основні позиції нової форми розвитку і виступають засобами регуляції цього рівня, а механізмом передачі є законслухняність. Цей процес, що виник кілька десятиків століть тому, ще й досі розвивається швидкими темпами. В першу чергу це пов'язано з появою різних антагоністичних груп, інтереси яких і захищає таке політичне утворення, як держава.

Нормативний рівень системи саморегуляції характеризується такими рисами: в економічній сфері появою «господарської цілісності» та розвитком приватної власності як основи створення інституту держави; в соціальній сфері паралельно з розвитком приватної власності йде процес формування нових прошарків (класи, соціальні групи, страти і т.п.); у політичній сфері з'являється, як уже було сказано вище, нове утворення – держава, що регулює відносини між різними соціальними групами. Ця регуляція відбувається на основі управління як складової частини процесу саморегуляції. Процес управління здійснюється через взаємозв'язок двох підсистем – підсистеми, що управляє, та підсистеми, яка управляється; у духовній сфері виникають різні напрямки культури, як матеріальної, так і духовної, нові форми релігії, відбувається процес розшарування культури на елітарну та масову. Крім цього, явище «свобода волі» починає ототожнюватися вже не з усією спільнотою людей, а із свободою окремого індивіда як однієї з цінностей функціонування нормативної форми регуляції.

Виділяючи державу як історичну форму нормативного рівня, слід зазначити, що вона відображає насамперед політичні відносини і в своїй основі має історичні форми архетипного рівня, що склалися у економічно-соціальних відносинах. Завдяки розвитку такої основи на нормативному рівні системи саморегуляції при утворенні держави виникають її різні історичні форми. Перш за все слід вирізняти історичні форми правового типу на основі ставлення до форм правління в державі та основних інститутів політичної влади (монархія, республіка); на основі державного устрою (унітарні, федеративні, штати, конфедерації); на основі політичних режимів (парламентський, авторитарний, військово-диктаторський та інші).

Таким чином, пристосування тих чи інших механізмів саморегуляції до історичних умов породило різноманіття її історичних форм. Але останнім часом помітні тенденції, що спрямовані на духовне відродження суспільства.

У ХХ ст. з'являються нові види матеріальних носіїв – комп'ютерні технології, глобальні комп'ютерні мережі, що дає можливість охопити й поглибити проникнення інформації у всі сфери життя суспільства. Швидкий розвиток науково – технічного прогресу, що почався в середині 40-х роках ХХ ст. веде до переосмислення, в першу чергу, потреб людини, суспільства, до їх актуалізації в прагненні задовольнити. Це переосмислення відбувається на якісно новому рівні, оскільки суспільство досягло у своєму розвитку стану, коли його матеріальний напрямок відходить на другий план, а на його місце приходить духовний. Саме він і викликає зміни в суспільстві.

Крім того, перехід громадянського суспільства до нового стану, а саме – до власної трансформації, що відбувається, на нашу думку, з початку ХХ ст., можна визначити як один із напрямків формування третього рівня системи саморегуляції – семантичного. Його ще не можна чітко виділити, бо остаточно ще не можна вказати на основу, на якій буде здійснюватися становлення цього рівня системи саморегуляції. Ясно одне, традиції, звичаї та закони, що існують у сучасному суспільстві, не зникнуть, а поглинуться ще більшим процесом.

Розглядаючи характеристики перехідного періоду від нормативного до семантичного рівня системи саморегуляції, можна виділити основні тенденції його функціонування та розвитку. По-перше, об'єктом семантичного рівня є громадянське суспільство, що трансформується; по-друге, суб'єктом можна визначити світові уряди (наприклад, ООН, Європарламент тощо); по-третє, засобами регуляції поступово стають знакові системи, що виражаються через семантику мови; по-четверте, механізмом саморегуляції цього рівня стає смислотворчість або смисловиробництво).

Нарешті, головний висновок, що випливає з вищенаведеного аналізу системи саморегуляції соціального організму країни. Він має принципове значення для теоретичного обґрунтування ролі і місця системи соціального управління у структурі гомеостату. Його головні положення: а) саморегуляція соціальних систем є

природним геологічним процесом; б) при набутті соціальних системами певного рівня зрілості природний процес саморегуляції сам по собі розкладається на два у вертикальному русі універсуму: один з яких є регулюючим, а інший – регульованим; в) між ними починає циркулювати специфічна інформація, що має директивний (зверху – вниз) і звітний (знизу – вверху) характер; г) інформація на цьому відрізку набуває властивостей знання про стан і організацію системи, що дозволяє залучити до цього специфічного кругообігу людину; д) людина, що володіє певним рівнем свідомості і свободи починає планомірно впливати на хід соціальних процесів.

РОЗДІЛ 3

МІСЦЕ І РОЛЬ СИСТЕМИ СОЦІАЛЬНОГО УПРАВЛІННЯ У КОНТУРІ САМОРЕГУЛЯЦІЇ СОЦІАЛЬНОГО ОРГАНІЗМУ КРАЇНИ

Метою даного розділу є проаналізувати місце і роль системи соціального управління в унікальній функціональній структурі – гомеостаті соціального організму країни. Це завершальний крок на шляху вивчення філософії управління соціальними системами, оскільки ми маємо явище – соціальне управління, що породжено системою саморегуляції соціального світу і яке, отримавши відносну самостійність, створило власну траєкторію розвитку, зафіксувало своє буття в історії планетарного людства, а тепер «повертається» у власне лоно – систему саморегуляції соціального цілого і розчиняються у ньому без остатку. Тут треба підкреслити незамінну методологічну роль у доведенні головної гіпотези даного дослідження соціального організму країни, що інтегрує у цілісну картину такі протилежні явища як саморегуляція і соціальне управління.

Для того, щоб дослідити, як саме це відбувається, нам треба відтворити гомеостат, як орган саморегуляції і змоделювати процеси і переходи, що в ньому відбуваються не залежно від наших почуттів, бажань і волі.

3.1. Гомеостат як орган саморегуляції соціального світу *(Бех Ю.В.)*

Раніше ми неодноразово робили посилання на гомеостат, як орган саморегуляції соціальних систем. Тепер настав час подати його морфологічну і функціональну характеристику, у лоні якого народжується явище соціального управління, набирає потужної сили і проявляє усі свої атрибутивні властивості, а потім воно у ньому розчиняється.

Гомеостат, як морфологічний орган соціальних систем, виникає під тиском необхідності стало забезпечувати функцію саморегуляції соціальних процесів. Це означає, що у соціальних системах мають місце ті ж самі закони, що і у біологічних системах,

оскільки поява принципово нової функції веде, наприклад, у світі тварин до того, що її виконання бере на себе один із органів, що уже існує у структурі цілого, або ж для її виконання формується якісно новий орган.

У соціальних системах створюється безтілесний орган – гомеостат, що простирається у просторі між так званими другою природою і третьою природою або соціальним світом і ноосферою. Ця робоча гіпотеза має право на життя, хоча б у рамках даного дослідження, оскільки у попередніх розділах засобами філософії управління ми довели, що організаційні відносини існують у просторі, координатами якого є цінності і смисли. Тому далі ми будемо аналізувати явище взаємодії соціального управління і саморегуляції у ціннісно-смысловій площині.

Медіатором або посередником, що єднає ці дві площини у органічну цілісність є енерго-інформаційний потік, що виникає при взаємодії управлінської інформації – директивно-звітного характеру з енергією смислів, що утворюють континіум Семантичного Всесвіту.

Принципово це можливо, оскільки соціальний організм планети є полем активної взаємодії двох відмінних один від одного інформаційних потоків: зовнішнього і внутрішнього. Принцип взаємодії тут аналогічний тому, що діє у системі «людина – середовище», тобто зовнішня інформація актуалізує (збуджує) у внутрішньому інформаційному потоці те, що в ньому вже заздалегідь містилося.

Для системи саморегуляції фактично характерні декілька джерел детермінації: одне – з боку суто зовнішніх впливів, друге – з боку її власної внутрішньої динаміки, третє – з боку її минулого (пам'яті). Тому поведінка Колективної особистості надто складна для прогнозування, оскільки вона, образно кажучи, «сама часом не знає», як буде вести себе. Ця цікава обставина відзначається і в літературі з самоорганізованих систем [405].

Ця взаємодія інформаційних потоків стала останнім часом предметом самостійної науки – гомеостатики. Вона виникла на перетині таких наук і дисциплін, як кібернетика, системний аналіз, біологія, медицина, психологія, філософія, соціологія, штучний інтелект, екологія, економіка й інших. Серед тих, кому належить суттєвий внесок у розвиток названої науки, особливо слід виділити

В.Астафьева, Ю.Горського, В.Дільмана, К.Бернара, С.Біра, Р.Ешбі, Г.Кассіля, У.Кеннона, В.Новосельцева, Д.Саркісова, А.Степанова, Р.Харді.

Сутністю науки гомеостатики є, за визначенням А.Степанова, «вивчення механізмів ієрархічного управління складними системами, що забезпечують підтримання динамічної усталеності життєво важливих функцій, параметрів, ритмів і трендів розвитку» [355]. Основною її метою «є вивчення загальних механізмів управління гомеостатичного типу, виявлення в них ролі кооперації, конкуренції і конфлікту та встановлення з управлінських позицій аналогій між системами різноманітної природи» [355].

Крім того, при постановці системою саморегуляції мети для соціального організму планети в останнього з'являється *ефект подвійного існування*, на якому побудований механізм дії гомеостату. Суть його полягає в тому, що будь-який соціальний організм перебуває в стані структурної напруги, викликаній протиріччям, що виникло між наявним його станом і тим станом, до якого він має бути переведений у майбутньому і який визначається смыслом. По-іншому дія відбувається під тиском напруги або різниці між енергетичними потенціалами реально існуючого локалізованого ціннісного поля і смыслом континууму Семантичного Всесвіту.

Але соціальний організм не може водночас перебувати в двох вимірах, тобто мати значні відмінності між морфологічними параметрами і характеристиками функціонування. Соціальний організм починає вирішувати завдання їх суміщення, виходячи з тієї настанови, бажано це для нього чи небажано. Намагаючись позбавитися напруги, що виникає, соціальний організм змушений переходити зі стану функціонування *до фази еволюційного руху*.

Про відносну самостійність органа саморегуляції соціального організму свідчить його власне життя, що складається за специфічними законами інформаційного спілкування. Механізмом підтримання динамічної сталості функціонування управлінської системи соціального організму в заданих межах формується особлива управлінська структура в органі управління, що отримала в науковій літературі назву *гомеостат*. Гомеостат – це базисне функціональне поняття механізму переробки інформації. Він реалізується на різноманітних матеріальних носіях інформації: з одного боку людиною та її штучними структурами пошуку, накопичення, збе-

рігання і використання знань у сфері соціального управління, а з іншого – смислами, що утворюють ноосферу.

Гомеостат для різних локальних утворень має особливу конфігурацію. Для прикладу наведемо існуючі у сучасній літературі уявлення про гомеостати, що можуть і повинні стати для майбутніх досліджень предметами спеціального наукового аналізу. Тому мова тут може йти як про гомеостат планетарної популяції людей, так і про подібні органи інших утворень, наприклад, країни, регіону або фірми.

3.2. Гомеостат планетарної спільноти: природне походження і соціальне призначення (Бех Ю.В.)

Модель гомеостату планетарної спільноти, та його властивості розроблена Ю.Горським і викладена в монографіях, численних публікаціях засідань школи – семінару з гомеостатики, на конференціях, міжнародних симпозіумах та конгресах [106]. У багатоклітинних живих системах гомеостат, на відміну від речовинної одиниці життя – клітини, виступає як *інформаційна одиниця життя*, тобто тільки за його наявності забезпечується кругообіг нежиття.

Людська спільнота володіє природним гомеостатом, тобто органом, що регулює її життєдіяльність. Дослідженнями Ю.Горського доведено, що чим вище на еволюційній драбині стоїть вид живого, тим більше зростає роль індивідуального досвіду у формуванні реакції на зміну життєвої ситуації. Цей феномен отримав назву сигнальної наслідковості [219].

Сигнальна наслідковість у людському суспільстві набуває виключне значення. На її основі формуються: 1) друга сигнальна система (мова); 2) поведінкова активність, що спрямована на зміну навколишнього середовища, і діяльність, що опосередкована завдяки зміненим елементам зовнішнього середовища (знаряддя виробництва). У кінцевому підсумку, завдяки цим модифікованим можливостям, людська популяція створила специфічну наслідкову структуру негенетичного характеру – культуру.

Феномен людської популяції закладений у якісно нових способах, в порівнянні з популяціями вищих тварин, колективної переробки інформації і високої швидкості обробки інформації

індивідом, що живе у культурному середовищі. У принципі людський організм як гомеостат біоструктурно нічим не відрізняється від усіх інших вищих тварин. Проте поєднання двох вищезгаданих чинників створило значну перевагу у виживанні за рахунок спрямованої зміни середовища мешкання під межі норм реакції організму. Для спрямованої зміни середовища і створення знарядь виробництва треба організувати такий потік інформації, який би відбивав властивості об'єкту, раніше не істотні для виживання.

Зміна змісту інформаційного потоку із зовнішнього середовища стала можливою за рахунок зміни властивостей суб'єкта, яке виражалось в зміні геометрії тіла при взаємодії його зі знаряддями виробництва (камінь, палиця, сокира, ніж, прилад, системи приладів...). Кожна тварина освоює зовнішній світ за законом будови свого тіла, тобто має відповідні ознаки, інформаційно-комплементарні для взаємодії з вузькою частиною зовнішнього середовища.

Людина, міняючи знаряддя виробництва, міняє способи взаємодії в широкому діапазоні усередині зони мешкання і за її межами, а це розширює його можливості в прийомі інформації, тобто з'явився новий небіологічний спосіб зміни інформаційних фільтрів на вході у свій гомеостат. Ця властивість індивідів еволюціонує у міру накопичення небіологічної наслідковості у такому соціально-культурному середовищі, у якому відбулось достатньо глибокий розподіл індивідів за специфікою взаємодії з зовнішнім середовищем.



Рис. 3.1– Модель інформаційного гомеостату людської поляції

Сукупність усіх отриманих і отримуваних знань в людській популяції визначає свідомість виду як симетричного гомеостату. В цьому аспекті увесь інформаційний потік про стан зовнішнього середовища, циркулюючий у видовому гомеостаті, по відношенню до індивіда називається надсвідомістю. По відношенню до свідомості індивіда надсвідомість має уявні містичні властивості і проявляється в людській психіці у формі інтуїції.

Інтуїція (into il — усередині себе тобі) — знання, не засновані на трансформації досвіду індивіда, а що виникають як би раптовим осяянням відразу, без логічного обґрунтування. І тільки потім, витративши великий час і зусилля, людина може підвести під виниклу відповідь логіку або знайти додатково сторонні джерела інформації. Деякі культури, традиції розвивають здатність до інтуїтивного мислення у своїх послідовників, наприклад, чань-дзен-буддизм. Механізм переходу з режиму індивідуальної свідомості до колективної абсолютно не вивчений.

Інший механізм, який пов'язаний з отриманням нової інформації, — це процес творчості. Творчість відноситься до онтогенетично нового механізму видової діяльності, що проявляється через індивідуальність. Механізмам творчого процесу присвячені багато робіт самого різного рівня і точок розгляду. На наш погляд, механізм процесу творчості полягає в здатності людини будувати таку інформаційну модель досліджуваного об'єкту усередині себе, інформаційний потік якої з деякого моменту стає достатньо адекватним самому об'єкту, щоб сталося явище резонансного підстроювання внутрішньої інформаційної моделі об'єктивним закономірностям Універсуму.

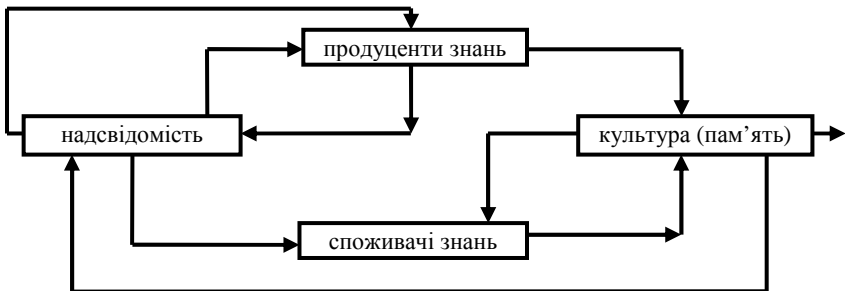
Ідея з'являється відразу, несподівано, але, на відміну від інтуїції, цьому осяянню передуює тривала і наполеглива робота над предметом дослідження. З цієї миті нова інформація вливається у видову свідомість і може бути доступна інтуїтивному прозрінню. Матеріальний носій таких інформаційних потоків доки не досліджений. Дія цих каналів інформації може проявлятися у випереджаючій регуляції внутривидових стосунків. Як показують деякі статистичні дослідження, перед великими війнами, в результаті яких виникає критичний розбаланс по співвідношенню чоловіків і жінок (загибель в основному чоловічій репродуктивній частині популяції), число хлопчиків, що народжуються, значно переви-

ще звичайне статистичне співвідношення: 100 дівчаток на 105 хлопчиків [99]. Це дозволяє популяції в набагато менші терміни відновити відтворювальну функцію.

На цьому рівні найбільш потужно виглядає взаємодія системи соціального управління і системи саморегуляції соціального світу. Аналізуючи взаємодію управління і саморегуляції слід зазначити, що управління можна інтерпретувати як вираження у зовнішнє соціальне середовище суб'єкта, що управляє, прообразу такого його майбутнього стану, який уявляється цьому суб'єктові, оптимального у даних умовах. Послідовно втілюючи цей прообраз в середовище, суб'єкт управління прагне привести його в максимальну відповідність із прообразом: якщо це вдається, мету управлінської акції можна вважати досягнутою [66]. Саме у цьому і полягає сутність процесу управління як відповіді на процес рефлексії.

Для управління характерне те, що суб'єкт прагне оволодіти об'єктивними процесами тією мірою, якою йому вдається справитися з цим завданням і здійснити поставлені цілі, він на основі пізнання об'єктом закономірностей змінює об'єктивну дійсність і створює якісно нову ситуацію. Передумовою формування подібних відносин між суб'єктом і об'єктом управління є здатність людини свідомо формувати своє ставлення до світу, суспільства, а також до самої себе, усвідомлювати специфіку свого «я» і цілеспрямовано розвивати свої відносини з навколишнім середовищем. При цьому вона не задовольняється досягнутим станом, а орієнтується на майбутнє. Ця характерна риса проявляється вже на стадії розробки мети [293].

Тому управління можна вважати способом свідомого регулювання відносин між людьми, що характеризується сукупністю їх потреб і прагнень і пошуком забезпечення життєдіяльності даної природи. Якщо в основі даного пошуку лежать свідомі фактори, засновані на пізнанні закономірностей суспільних процесів, людського досвіду, типізації відносин, здійснюється свідоме соціальне управління. Якщо даний пошук ведеться на основі соціально-психологічного пристосування до конкретної соціальної ситуації, то здійснюються процеси саморегуляції. Хоча назвати ці процеси саморегуляцією не зовсім коректно, і це не відповідає дійсності, оскільки процеси соціально-психологічного пристосування теж

відносяться до управління, але до його нижчої форми – стихійного управління.

Управління в саморегулятивній системі означає таку, більш вищу форму направленої саморегуляції, в якій здійснюються – при збереженні субстратної структури даної системи – адаптивні зміни у структурі процесів її відтворення, функціонування. Тому регулювання можна охарактеризувати як направлену регуляцію першого порядку, первинне направлене впорядкування будь-яких процесів (наприклад, відтворюючих), а управління як уже вторинне, опосередковано направлене впорядкування (регуляція другого порядку).

А безпосередньо воно є направленою регуляцією процесів регулювання, тобто умовно кажучи, «регулювання регулювання» [184]. Умовність цього виразу пов'язана, перш за все, з тим, що регулювання здійснюється тільки через субстанціональний (речовинно-енергетичний) вплив, а управління – безпосередньо через впливи інформаційні і лише опосередковано – через впливи субстанціональні, регулюючі.

Визначальна підсистема саморегульованої системи, щоб бути підсистемою, що управляє, повинна бути здатною хоча б до одного виду випереджаючого, зонduючого впливу на певну підсистему і мати «орган», що реагує на зворотний випереджаючий вплив – в залежності від його параметрів – хоча б двома різними варіантами інформаційних регулятивних впливів (по принципу «якщо..., то...»). Механізм направленої саморегуляції, що володіє цими властивостями, вже є елементарним механізмом управління.

Будь-який складніший механізм управління включає в себе як найпростіші неподільні далі одиниці – елементарні осередки підсистеми, яка управляє.

Спираючись на класифікацію, запропоновану В.Мазуром, В.Королько та іншими вченими [184], можна виділити три основні різновиди управлінських впливів.

Першим видом управлінських впливів є прогресивне управління (організація) – процес такої зміни взаємозв'язку елементів системи, за якого посилюється функціональний характер властивостей цих елементів. При цьому збільшується ступінь організації елементів системи.

Другим видом управлінських впливів є регуляція – процес такої зміни взаємозв'язку елементів системи, при якому підтримується функціональний характер якостей цих елементів (процес змін направляється на збереження системи в первісному стані).

До третього типу відносять регресивне управління – процес такої зміни взаємозв'язку елементів системи, при якому послаблюється функціональний характер цих елементів.

Для тих випадків, коли управлінський вплив, направлений на послаблення, підтримання чи посилення функціонального характеру властивостей елементів, виходить із самої системи і не є зовнішнім по відношенню до неї, можна запропонувати наступні визначення цього впливу [184].

Самоуправління – це процес такої зміни взаємозв'язку елементів системи, при якому зменшується, підтримується чи посилюється функціональний характер властивостей цих елементів.

Прогресивне самоуправління (самоорганізація) – це процес такої зміни взаємозв'язку елементів системи, при якому посилюється функціональний характер цих елементів.

Саморегуляція – це процес такої довільної зміни взаємозв'язку елементів системи, при якому підтримується функціональний характер властивостей цих елементів.

Регресивне самоуправління – це процес такої довільної зміни взаємозв'язку елементів системи, при якому послаблюється функціональний характер цих елементів.

З цих визначень можна зробити висновок про те, що роль управління полягає в упорядкуванні зв'язків в системі, які за своїм характером можуть бути трьох типів – речовинні, енергетичні, інформаційні. Завдяки їм управління є процесами, що відбуваються на основі відображення.

Процеси відображення й управління пов'язані між собою як зміст і форма одного й того ж явища. Без відображення не будуть існувати процеси управління як явища впорядкування й удосконалення структури системи, що відображає, під впливом системи, що відображається.

Система, що відображає, по відношенню до системи, яка відображається, є системою, що управляє, оскільки вона посиляє їй інформацію і є фактором управління. Система, що відображає, у відповідь реагує на отриману інформацію характерним для неї

чином, в напрямку, який «задано» завдяки інформації системи, що відображається. Ця специфічність відповідної реакції при відображенні дозволяє говорити про систему, що відображається, як про систему, що управляється.

Оскільки система, що управляє, є фактором управління, то в ній інформація про стан системи й стан навколишнього середовища переробляється й оцінюється. На основі аналізу, що проводиться, приймається певне рішення. Тому головною метою системи, що управляє, є забезпечення цілеспрямованої діяльності системи, її збереження й розвиток для задоволення потреб, що зростають. Потік управлінської інформації, що створює ця система, організує спільну роботу всіх підсистем, забезпечує їх управлінською інформацією, виконуючи завдання зосередження функцій.

У суспільстві повинен існувати кодекс управління і повинні виконуватися закони управління суспільством (закони самоорганізації в тому числі). Наприклад, закон сумісництва: для забезпечення нормального існування суспільства в рамках окремого організму енергія регулювання повинна бути сильнішою від енергії наростання загрозливої інформації.

Сумісництво при цьому розуміється як взаємодія, яка забезпечує збереження як самої системи, так і її елементів. Вищою формою сумісництва є відповідність. Під відповідністю розуміється такий стан елементів системи, який забезпечує розвиток як суспільства в цілому, так і його елементів.

У суспільстві при певних умовах принцип відповідності отримує статус закону. Прикладом закону відповідності є закони відповідності продуктивних сил та виробничих відносин, базису та надбудови, об'єктивного та суб'єктивного, суспільного буття та суспільної свідомості тощо. Існують і види відповідності: функціональний, що забезпечує відповідність між окремими елементами системи, та додатковий, який означає відповідність між елементами і системою в цілому і між окремими стадіями розвитку системи.

Насправді будь-які зовнішні впливи, будь-яка інформація в нашому суспільстві обов'язково регулюються, але регулюються, виходячи із суб'єктивних інтересів.

Отже, система саморегуляції, що існує в саморегулятивних системах, має свої елементи та структуру. До системи саморегуля-

ції входить суспільство (соціальний процес) із соціальними спільнотами, сферами життя та соціальним контролем, саморегулятивний комплекс, що складається з соціальних норм, соціальних інститутів та регулятора і контролює переробку інформації, створює образ для більш чіткого й повного розуміння відповідної дії, процес рефлексії, що базується на процесі відображення і за допомогою якого система надсилає інформацію про свій стан до саморегулятивного комплексу, а відповідна дія проходить через процес управління (в основі якого також лежить загальна властивість матерії – відображення), який несе в собі інформацію про рішення системи, що управляє, для системи, яка управляється, тобто для суспільства.

Звертаючись до функціонального аналізу системи саморегуляції, перш за все слід виокремити два види її діяльності, а саме: внутрішню та зовнішню. При цьому зауважимо, що внутрішня діяльність такої системи спрямована на себе або на суб'єкти організаційних відносин, а зовнішня, навпаки, спрямована на об'єкти, що знаходяться на боці об'єкта. Перші ми можемо класифікувати як життєдіяльність системи саморегуляції, а другі – як функції, що вона має забезпечити у структуру цілого – соціальний організм країни, наприклад.

Притаманні системі саморегуляції якості, які призначені «для себе» і не можуть спостерігатися ззовні, носять характер умовних значень. Активність даної суб'єктивності, керованої смислом невидимих для зовнішнього спостерігача якостей, стає важко передбачуваною, оскільки окремих ефектів багато, система має свободу дій, у неї з'являється власна мета (через необхідність самозбереження вона генерується смислами, прогностичними можливостями організму, взаємодією з середовищем).

Для нас важливо дослідити зовнішню діяльність системи саморегуляції соціального процесу, оскільки саме завдяки їй ми можемо встановити форми саморегуляції у ході культурно-історичної еволюції суспільства.

Відомо, що зовнішня діяльність у теорії самоорганізації розглядається як система функцій.

Зовнішня діяльність системи саморегуляції, що виступає функціями цієї системи, поставляє у зовнішнє середовище директивну інформацію про стан та заходи системи, пов'язані зі змінами у

суспільстві. Функції системи саморегуляції носять подвійний характер: з одного боку, вони завдяки саморегуляції ведуть через цілепокладання до регуляції (управління) суспільства, а з іншого – навпаки, від регуляції через стихійність та відсутність цілепокладання ведуть знову до саморегуляції.

Серед функцій системи саморегуляції, по-перше, треба назвати гносеологічну (аналітичну) функцію, тобто функцію аналізу середовища як внутрішнього, так і зовнішнього. Зміни, що відбуваються у суспільстві, постійно аналізуються системою саморегуляції. Наприклад, будь-яка зміна у країні (дія саморегуляції) спонукає державні органи влади до реагування на неї (регуляція) через прийняття рішень стосовно ситуації, що склалася (через цілепокладання). З іншого боку, відсутність адекватної реакції державних органів влади стосовно відповідної ситуації (регуляції) призводить до формування стихійної реакції суспільства на неї (саморегуляції).

Нерозривно з аналітичною функцією системи саморегуляції пов'язана аксиологічна функція, що виявляється у формуванні пріоритетів функціонування та розвитку суспільства з урахуванням його ціннісних орієнтацій. Ціннісні орієнтири для системи саморегуляції є однією зі складових, що формують «базу даних» цієї системи, тобто при реагуванні суспільства на будь-які зміни у представників різних соціальних спільнот відбуваються оцінювання змін і формування відповідної реакції на них, що передається як груповий досвід.

Безпосередньо за «діяльність» системи саморегуляції відповідає праксиологічна функція, що забезпечує її активність при реагуванні на зміни. Ця діяльність на основі аналізу середовища характеризується пошуком та підбором варіантів відповідної реакції на зміни, підбором відповідних технологій та їх використання. Фактично ця функція відповідає за втілення в життя моделі поведінки суспільства, створеної на основі проаналізованої інформації.

При створенні моделі поведінки системи вступає в дію прогностична функція, за допомогою якої передбачаються можливі наслідки та результати реагування як безпосередні, так і ті, що виявляться згодом.

Тож діяльність людини з регулювання соціального життя чиниться за допомогою семантичного інструментарію, що вклада-

ється у специфічній інструментарій саморегуляції – носіїв інформації, наприклад, законів, постанов, команд, наказів, семантичний тиск на особистість або населення країни в цілому, на який справедливо вказує П.Штомпка. І робить людина це шляхом створення постійного інтелектуального напруження та спрямованого обмеження завдяки обмеженням у використанні інформації.

Підводячи підсумки, слід зазначити, що, по-перше, морфологічний аналіз підтвердив наше бачення семантичної природи системи саморегуляції соціального організму країни, повною мірою використав ідею інформаційної форми існування даного явища.

По-друге, у процесі функціонального аналізу встановлено два види діяльності системи саморегуляції соціального процесу, а саме внутрішній (життєдіяльність системи саморегуляції), що спрямований на себе або на суб'єктів організаційних відносин, і зовнішній (функції системи саморегуляції), що направлений на об'єкти, котрі знаходяться на боці об'єкта.

По-третє, структурно-функціональний аналіз виявляє два варіанти формалізації та класифікації систем саморегуляції соціального процесу. Більш глибоким має стати онтологічний аналіз, здатний розкрити історичні форми систем саморегуляції соціального організму країни, оскільки він знімає у філософському сенсі попередні класифікації. Детальніше з історичними формами саморегуляції соціальних систем та провідними тенденціями у функціонуванні систем саморегуляції окремих країн можна познайомитись у існуючій науковій літературі [198].

3.3. Гомеостат соціального організму країни як інтегратор явищ соціального управління і саморегуляції соціальних систем (Бех В.П., Бех Ю.В)

Гомеостат соціального організму країни також був предметом проектно-конструкторської уваги з боку сучасних дослідників. До речі, багато цікавого з приводу самоорганізації і саморегуляції можна знайти у працях академіка М.Амосова [5, 6]. Він навіть запропонував модель держави, тобто своєрідний гомеостат соціальної системи, розрахував межі сталості соціальних систем у трьох координатах: влада, власність і рівень економіки [6] і подав схему самоорганізації у суспільстві [6].

Однак для нас більш цікавим є модель системи саморегуляції соціального організму країни, що запропонована В.П.Бехом, оскільки вона є достатньо апробованою для вирішення проблем співвідношення соціального управління і саморегуляції. На її основі колективом вчених НПУ імені М.П.Драгоманова виконано протягом останніх десяти років декілька науково-дослідних робіт на замовлення Міністерства освіти і науки України, підготовлені і захищені кандидатські і докторські дисертації, надруковані соціально-колективні монографії.

Будь-яка саморегулятивна система характеризується структурою – специфічною взаємодією її частин, які особливим чином функціонують. Процес взаємодії системи з навколишнім середовищем також характеризується певною структурою, причому функція даної системи, що являє собою її протидію певному впливу факторів середовища, є частиною структури більш складної й загальної, і виникнення структур більш високих порядків обумовлене функціонуванням менш організованих структур. Тому структура менш організованої системи здійснює певний вплив на характер структури більш загальної й складної, що включає її, бо зміна функції, що супроводжує зміни структури, яка їй підпорядкована, є зміною частини цієї більш складної структури. Здійснюється цей вплив за допомогою функції підпорядкованої структури, за допомогою процесу відображення.

Позначенням же змісту процесу відображення є інформація, тобто все, що проходить у матеріальній системі, що відображає, йде через інформацію.

Інформація, що відповідає менш складній системі, буде відрізнятися від інформації, що відповідає складнішій системі, тим, що вона несе в собі менше змісту і відрізняється меншою цінністю для системи, що отримує інформацію, тому і викликає у системи відносно невеликі власні коливання. Форма передачі такої інформації також виявляється простішою. З розвитком системи з'являється більше можливостей для взаємодії із системами навколишнього середовища. Процеси відображення, що проходять у них, набувають нових рис, й інформація, що посиляється цими системами у процесах відображення, стає за своїм змістом багатшою, різноманітнішою.

Процес відображення системи – результат великої кількості процесів відображення, що взаємодіють, здійснюються в її частинах і елементах. Й інформація, яку видає система, являє собою результат синтезу всієї інформації, що потрапляє від різних ланок різних рівнів організації системи.

Інформація, що посилається системою, яка відображає, до системи, яка відображається, передається за допомогою всіх тих матеріальних утворень, котрі є проміжними ланками цього ланцюга спричинення. Відповідна дія системи, що відображає, на систему, що відображається, також є завжди лише опосередкованою, бо система, що відображає, безпосередньо відповідає на вплив ланки причинного ланцюга, що примикає до неї, в якому вона є кінцевим наслідком.

Тож, для вивчення співвідношення явищ саморегуляції соціального організму країни і соціального управління ми скористаємось моделлю гомеостату, що запропонована вітчизняними дослідниками. Але дамо їй власну оцінку і внесемо деякі корективи у її структуру. Це можливо, оскільки будь-яка модель – це допоміжний інструмент дослідника, побудований під потреби когнітивного аналізу конкретної ситуації.



Рис. 3.2 – Модель системи саморегулювання соціального організму країни

Дана модель саморегуляції соціального організму країни являє собою найбільш складний вид вертикальної взаємодії суб'єктів або структур між собою. Під загальним визначенням поняття «регуляція» (регулятивний процес) ми розуміємо упорядкування соціальних процесів. При цьому під упорядкуванням процесу мається на увазі збільшення нерівнозначності ймовірностей можливих змін параметрів штучно створеної людиною реальності, тобто такий вторинний процес, який, використовуючи поняття ентропії, найчастіше характеризують як антиентропійний або як процес зменшення ентропії [18].

Регуляція, будучи процесом вторинним, завжди здійснюється відносно певних первинних процесів і значною мірою залежить від природи цих первинних процесів, а також від специфічної різноманітності видів упорядковуваних взаємодій, характерних для певного рівня організації універсуму, в даному випадку для його соціальної (розумної) форми саморуху. На всіх цих рівнях саморегулятивні системи можуть існувати в специфічних структурних формах, але цей момент доцільно розглянути спеціально.

Сутність регуляції у загальному вигляді зводиться до локалізації соціальних процесів, що впорядковуються відносно один одного в просторі й циклізуються в часі. Також до цього слід ще додати оцінку і переоцінку цінності соціальних явищ. У такому випадку регуляція виявляється процесом формування відносин не тільки між процесами, але і між тими предметами, змінами, чийми ці процеси будуть. Завдяки цьому, коли об'єкти, що впорядковуються, знаходяться в стані руху, його регуляція постає одночасно і як процес породження й самоорганізації розуму і як процес організації продуктів останнього.

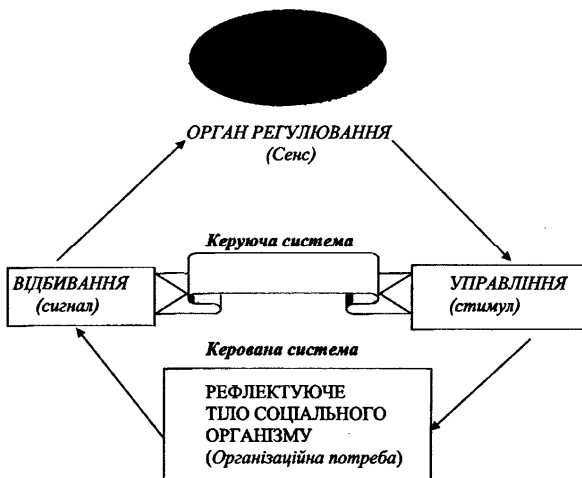
Інакше кажучи, процес організації активних об'єктів є процес регуляції їхньої активності, і регуляція, таким чином, є невід'ємною складовою процесу організації. Упорядкування предметів, їх властивостей і відносин без упорядкування відповідних процесів неможливе. Разом з тим організація не зводиться до регуляції. Вони збігаються тільки тоді, коли об'єкти організації вже перебувають в активному стані. А взагалі процес організації – це не тільки регуляція процесів, що вже протікають, але і збудження деяких нових, які раніше ще не відбувалися. Говорячи стисло, *процес організації – це єдність процесів активації і регуляції*. Під активаці-

єю мають на увазі «збудження або підсилення активності; переведення у діяльний стан; перехід від стану спокою до руху» (у певній системі відліку) [336].

Управління змінює саморегуляцію там і тоді, коли перевага віддається інформаційному сигналу [184]. Проте реалізація цієї умови могла статися лише з перетворенням структурної дії на дію інформаційну — вже за критеріями не лише атрибутивної, але і функціональної концепції інформації. Головною передумовою цього переходу стало, мабуть, поява простої функціонально організованої цілісної системи (гіперциклу), в якій зворотна субстанціональне дія, — на джерело кожної структурної дії — встановлює практичне відношення відповідності між відбитою і відбиваною структурами. Причому за відсутності достатньої відповідності цілісна система саморегуляції просто не утворюється, а при серйозному його порушенні — руйнується. Про це «шіклується» природний відбір. І тільки при дійсній відповідності циклічний процес взаємодій не обривається після першого ж циклу, а триває до тих пір, поки складові його дії «оцінюють» структурну відповідність, що встановлюється в них, як достатнє. Таким чином, відношення відповідності між відбитою структурою і відбиваною стає в матеріальній системі відношенням субстанціонального рівня, що має, кажучи словами Маркса, «характер процесу» [233].

Отже, організаційні відносини відіграють таку ж якісно нову роль в саморусі соціального організму, яку відіграє розум або діяльність при саморозгортанні людиною суб'єктивного образу універсуму. На поверхню нашого життя виступає управлінська інформація, виникають нові процеси саморегуляції і їх продукти.

Для кожного стану суспільства за відносно однорідних умов середовища характерна відносно постійна форма відображення впливів. Вона обумовлює певний і постійний характер його функціонування в цій конкретній системі зв'язку. Постійний характер функцій елементів системи сприяє стійкості структури системи. Суспільство як саморегулятивна система на основі «слідів» може самовдосконалювати свою структуру у відповідності із змінами характеру взаємодії із середовищем та зі своїми внутрішніми змінами.

Функція як протидія елементу в рамках системи є частиною її структури як специфічної взаємодії всіх її елементів між собою. Формування й специфіка функцій кожного з елементів системи обумовлює формування й характер структурної цілісності системи.

Функція – специфічний орган у структурі цілого. Функції, визначаючись природою частин, змінюються під впливом структури соціальної системи, набуваючи нових характеристик. Структура такої системи складається під впливом певних факторів навколишнього середовища. Зміни характеру взаємодії системи із середовищем, вплив цього середовища «записуються» в особливих змінах структури системи (за що відповідає саморегуляція), що означає виникнення характерної структурної відповідності між структурою впливів середовища й структурою системи. Зміна структури системи призводить до зміни функцій, що, в свою чергу, викликає специфічні зміни у структурі частин – виникають відповідні відносини між структурою системи, що змінилася особливим чином, і структурою частин цієї системи. Остання, у свою чергу, визначає нову функцію частин, що змінилися. Завдяки цьому суспільство може виникнути й зберегтися, а властивості його елементів відповідають умовам його збереження.

Але не тільки зміни функцій викликають зміни у структурі соціальної системи. Такі ж зміни може викликати і дисфункція, яка означає порушення, що відбуваються в системі, котрі ведуть до знищення цієї системи.

Сутність організації соціальних систем (суспільства), на думку М.Сетрова [336], яку підтримуємо і ми, розкривається через п'ять принципів: принцип сумісництва функцій, принцип актуалізації функцій, принцип зосередженості функцій, принцип лабілізації функцій, принцип нейтралізації дисфункцій. Ступінь організованості суспільства, відповідно, залежить від того, наскільки повно актуалізовані й зосереджені функції елементів системи.

Шляхом актуалізації функцій система набуває організованості і в ній розгортаються процеси, спрямовані на збереження рівноваги, яка може змінюватися при будь-якому впливові. З функціональної точки зору це означає, що при внутрішньому або зовнішньому впливах на соціальну систему деякі її елементи чи підсистеми набувають дисфункціональних властивостей, і з метою самозбереження система прагне нейтралізувати ці дисфункції. Щоб ней-

тралізувати ці дисфункції, використовують загальний механізм регуляції, а це означає, що регуляція має організаційний характер. Такий спосіб підтримання організації було названо принципом нейтралізації дисфункцій.

3.4. Механізм саморегуляції соціального розвитку країни: морфологічний і функціональний вимір (Бех В.П., Бех Ю.В., Дубчак Л.С, Калініченко М.М., Нестеренко Г.О.,)

Механізм саморегуляції соціального розвитку країни забезпечується, на думку авторів даної колективної монографії – вчених драгомановського університету виключно інструментами штучного походження, тобто взаємодією чотирьох специфічних механізмів, а саме: механізму прийняття законів, механізму дії законів, механізму реалізації закону і механізму соціального контролю або зворотного зв'язку [335].

При цьому дослідники зробили спробу дослідити адаптацію системи саморегуляції України до системи саморегуляції Об'єднаної Європи.

Саме поняття механізму, як відомо, прийшло у сферу вивчення соціальних явищ із галузей техніки та біології, де воно досить давно і надійно працює (наприклад, механізми відбору, спадковості тощо). Але сьогодні вже можна стверджувати, що і в соціальному середовищі правомірно застосовувати цей термін, причому для різних сфер суспільного життя, зокрема для економічної (ринковий механізм, механізм ціноутворення), політичної (механізм державного регулювання), духовної (механізм духовного відродження) та ін.

У першому наближенні смисл терміна «механізм» можна визначити за М. Моїсєєвим, який писав: «Вимовляючи слово «механізм», ми маємо на увазі деяку *сукупність логічних зв'язків, процедуру змін*, визначальних для виникнення в тій або іншій еволюціонуючій (такій, що розвивається) системі» [258].

Сьогодні категорія «механізм» часто використовується науковцями та філософами, що працюють у галузі суспільствознавства, в значенні *внутрішнього пристрою системи, дія якого забезпечує її специфічне функціонування та розвиток*. Зокрема, механізми саморегуляції соціальних систем можна визначити як

зв'язки між різними виявами соціальних процесів, які забезпечують збереження цілісності та відносної стабільності соціуму в сукупності зі змінами для його адаптації до оновлених зовнішніх умов і внутрішніх потреб. Чим більш ефективними є ці механізми, тим повніше реалізуються переваги конкретної соціальної системи, що обумовлює актуальність їх теоретичного дослідження і практичного удосконалення.

Нас у ході дослідження «точок дотику» соціального управління і системи саморегуляції цікавлять саме ці вищезазначені механізми, оскільки їх ми розглядаємо як продуктами інтеграційного процесу організаційної взаємодії, що: з одного боку механізм прийняття законів упорядковує стихійну поведінку народних мас, законодавчу ініціативу системи місцевого самоуправління, гуманітарну активність громадських організацій і суспільних рухів шляхом надання законодавчого упорядкування і переведення стихійності в упорядкованість, а з іншого – механізм соціального контролю або зворотного зв'язку достатньо жорстко контролює організаційну поведінку головного суб'єкта соціального управління – державу та її виконавчі органи управління і завдяки протистоянню інтересів, а точніше – боротьбі протилежностей, неухильно спрямовують соціальний розвиток у самоорганізаційне русло. Розглянемо ці два моменти більш детально, оскільки вони є предметом аналізу у даному підрозділі дослідницької роботи.

Механізму прийняття законів є каналом, по якому із саморегуляційного процесу виокремлюються найважливіші потреби населення країни і набувають нормативну форму – форму законів і створюють власне коло функціонування – нормативне-ціннісне управління. Це онтологічна характеристика соціального управління як відносно самостійного виду організаційної взаємодії.

Цей висновок має отримати у нас більш глибоку характеристику. Для цього звернемось до нашої вже цитованої колективної праці «Саморегуляція соціального організму країни». Володарем і творцем механізму прийняття законів є, як відомо, держава, оскільки стабільність суспільства – гарантія його процвітання, відповідно, забезпечення цієї стабільності – головна її мета. Як відзначав Томас Гоббс: «Тільки в державі існує загальний масштаб для вимірювання чеснот і вад, таким масштабом можуть служити лише закони кожної держави» [103].

Механізм наукового планування законодавчої роботи і прогнозування наслідків ухвалення закону, питання наукової експертизи проектів законів і їх модальної збалансованості, а також питання мови законодавства і т.д., що «вносить порядок і стійкість в суспільні відносини» [330], а також аналіз якості механізму забезпечення реалізації цього закону, тому що, на думку В.Н. Кудрявцева «в законі часто закріплюється те, що вже виправдало себе на практиці, сформувалося як оптимальна форма поведінки» [201], механізм ухвалення законів вже розглянуті у наведеній праці драгомановських вчених. Тому ми відсилаємо до цього джерела, а самі тут лише підкреслимо момент виокремлення інтересів народу і переведення їх у нормативну форму, що упорядковує соціальне управління і надає йому технологічну упорядкованість.

Основним інструментом виразу думки громадськості є преса, яка все активніше включається в процес законотворчості. Таку тенденцію відзначають і юристи, підкреслюючи, що «потік» пропозицій у пресі і, особливо в листах громадян про необхідність ухвалення того або іншого закону збільшується» [344].

Таким чином, ми маємо справу з феноменом ініціації законодавчих пропозицій у пресі не тільки на стадії обговорення висунутих законопроектів, але і виявлення та аналізу законодавчих проблем. Завдання суспільної дискусії у пресі полягає в тому, щоб з'ясувати різноманіття альтернативних думок, вибрати оптимальні пропозиції, які послужили б базою для ефективного вирішення. На жаль для ряду сучасних видань характерна низька культура дискусій з найважливіших державно-правових питань, нетерпимість до інших позицій.

Існує також багато негативних моментів. Деколи громадська думка буквально обвиває всі фази підготовки ухвалення законів. Прикладом тут може бути прийняття у липні 2012 року Закону України «Про державні засади мовної політики» (точність назви). Вихор думок, інтересів, позицій часом настільки сильний, що законодавці діють як би в «безальтернативному режимі». Зміщуються їх власні оцінки, і осторонь залишаються інші джерела інформації, необхідні депутатам.

Стихійно вибухаюча громадська думка нерідко заважає підготувати проект на добротній науковій основі, зважити всі варіа-

нти і прорахувати наслідки. В практиці підготовки законопроекту нерідко використовується його всенародне обговорення.

Вагомість громадської думки посилюється від поєднання з іншими видами інформації. На кожному етапі законодавчого процесу доцільно користуватися «інформаційною комбінацією», тобто уміло поєднувати всі види і джерела інформації.

Для майбутнього закону важливо, якщо преса, науковці, а також соціологічні дослідження і публічні дискусії спокійно та компетентно оголяють проблеми, що вимагають законодавчого рішення.

В підготовці законопроекту провідна роль, поза сумнівом, належить фахівцям і депутатам. Громадська думка може краще виразити себе в альтернативних проектах. Підготовка проекту закінчується рішенням органу, що його готував, про напрям законопроекту на розгляд законотворчого органу. Таким органом прийняття законів в нашій державі є Верховна Рада України, що зазначено в статті 85 Конституції України [186].

Факт внесення виробленого проекту до законотворчого органу має офіційне юридичне значення. З цієї миті припиняється перший етап процесу законотворчості – попереднє формування державної волі і починається новий етап – закріплення цієї волі в нормах права. Правовідносини по виробленню первинного тексту закону на цьому етапі вичерпуються, але виникають нові, пов'язані з розглядом проекту в офіційному порядку і винесення рішення.

Затвердження законопроекту є центральною стадією законотворчого процесу, оскільки саме на цьому етапі відбувається приєднання юридичного значення правил, що знаходяться в тексті законопроекту.

Можна виділити чотири основні стадії офіційного проходження закону: внесення проекту на обговорення законотворчого органу, безпосереднє обговорення проекту, ухвалення закону, його обнародування /публікація/.

Стадія офіційного внесення законопроекту до законотворчого органу зводиться до направлення повністю готового проекту до законотворчого органу.

В юридичній літературі прийнято виділяти два види офіційного винесення проекту на розгляд. Перший – кооперативне

внесення, коли законотворчий орган зобов'язаний розглянути поставлене питання, оскільки зв'язаний волевиявленням ініціатора проекту. Другий – факультативне внесення, коли від керівництва законотворчого органу залежить чи поставити до порядку денного внесений проект або залишити його без розгляду, чи направити для доопрацювання або редагування.

Така градація необхідна для характеристики права законодавчої ініціативи. В зміст права законодавчої ініціативи входять наступні елементи: можливість суб'єктами скоювати певну дію та аналіз наслідків реалізації цих дій.

По першому елементу права законодавчої ініціативи в спеціальній літературі висловлюються дві точки зору: згідно однієї з них, під «правом законодавчої ініціативи слід розуміти можливість вносити проект на розгляд представницького органу влади» [180].

Представники іншої точки зору дають більш широке тлумачення. Вони включають сюди «право вносити готові законопроекти і пропозиції про розробку та ухвалення нових законів, відміну і зміну діючих» [193].

Визначальним елементом змісту права законодавчої ініціативи є суб'єктний склад. Встановити носія права законодавчої ініціативи нескладно. Такою може бути будь-яка особа, орган або організація, що наділена правом вносити законопроекти у вищий представницький орган влади та реалізувати це право. Право законодавчої ініціативи виникає тільки з моменту внесення законопроекту. Цьому праву відповідає обов'язок законотворчого органу прийняти внесений проект і включити його розгляд до порядку денного найближчого засідання, розглянути його і ухвалити рішення.

Необхідно враховувати, що законодавча ініціатива не припускає обов'язку законотворчого органу прийняти запропонований проект, тим більше в тому вигляді, в якому він відрекомендований. Наявність такого обов'язку була б посяганням на верховенство представницької влади. Але при використанні права законодавчої ініціативи законотворчий орган зв'язаний волевиявленням суб'єкта, що має таке право, отже, повинен розглянути проект і ухвалити по ньому рішення. Цим законодавча ініціатива відрізняється від інших видів законотворчих пропозицій.

Разом з обов'язковими, але все таки додатковими компонентами як отримання законопроекту, його реєстрація та інформація про нього на сесії, головним все-таки є обов'язковий розгляд внесеного законопроекту або законодавчої пропозиції в результаті здійснення права законодавчої ініціативи. Проекти законів і законодавчих пропозицій представляються до розгляду разом з обґрунтуванням необхідності їх розробки, розгорненою характеристикою мети, завдання і основних положень майбутніх законів та їх місцем в системі законодавства, а також очікуваних соціально-економічних наслідків їх застосування. При цьому вказуються колективи і особи, що брали участь в підготовці законопроекту, реалізація якого вимагає додаткових та інших витрат, додається його фінансово-економічне обґрунтування.

Безпосередньому розгляду проекту законотворчим органом передує його розробка комісіями і комітетами пов'язана з підготовкою висновку по законопроекту.

До складу підготовчих комісій і робочих груп можуть включатися депутати, що не входять до складу комісій і комітетів. А також в їх роботі можуть брати участь ініціатори законопроекту з правом дорадчого голосу.

Наступна стадія – це внесення законопроекту до порядку денного засідання законотворчого органу. Затвердження порядку денного – прерогатива самого законотворчого органу, який вирішує, які питання і в якій послідовності повинні бути розглянуті на засіданні.

Обговорення проекту закону на засіданні законотворчого органу дає можливість повно і всебічно ознайомитися з проектом, внести всі необхідні зміни і поліпшення та в результаті сформувати найдоцільніший і оптимальний варіант законодавчого акту.

Обговорення будь-якого проекту починається з доповіді по ньому. Доповідачем, як правило, виступає ініціатор законопроекту. Розгляд проектів законів і законодавчих пропозицій, запропонованих Президентом, починається з виступу офіційного представника Президента з обґрунтуванням необхідності їх ухвалення.

Залежно від змісту проект по спеціальному рішенню законотворчого органу обговорюється або в цілому, або по частинах,

главах, розділах, або навіть постатейно. Найважливіші і найскладніші проекти можуть обговорюватися спочатку в цілому, а потім по частинах або по окремих статтях.

Ухвалення офіційного рішення за проектом законодавчого акту – це вирішальна стадія офіційного проходження проекту в законодавчому органі. В результаті її здійснення проект перетворюється на правовий акт. Відповідно попередні стадії цього етапу лише створюють передумови і умови для ухвалення остаточного правотворчого рішення.

Процес створення закону завершується його публікацією. Щоб стати загальнообов'язковим положенням держави, закон потрібно обґрунтувати в загальнодоступних друкарських виданнях. Публікація законів – головна передумова їх вступу в силу і юридична підстава презумпції знання законів. Не можна вважати, що громадяни можуть знати неопублікований закон, і накладати на них відповідальність за порушення невідомих їм правил. Оскільки публікація має особливе юридичне значення для вступу в силу і подальшого застосування законодавчого акту, вона є найважливішим політичним актом і відбувається в певному порядку.

На стадії публікації завершується процес створення закону.

Слід зазначити, що законотворчий процес – це не просто механізм створення нормативного акту, це творчий процес, діяльність творча, а, отже, креативна, що підлягає певним логічним правилам і принципам.

Необхідно перекласти законодавчу діяльність на жорстко наукову основу. Представляється, що рішення проблеми професійної наукової обґрунтованості в діях законодавця є на сьогоднішній день найважливішим. Потрібно прагнути того, щоб кожний, хто має відношення до прийняття законів, відчував себе цілком компетентним при законодавчому рішенні того або іншого питання, мав свою професійну точку зору, аргументовано проводив її в життя.

Воля законодавця, як регулююча сторона його свідомості, повинна бути оптимально мотивована. А.Кененов і Г.Чернобель виділяють мотивацію як «особливу логічну стадію законотворчого процесу». Завдання полягає в тому, щоб створити надійний організаційно-правовий захист невмотивованим /або недостатньо мотивованим/ законодавчим актам [171].

Вільна від мотиву воля законодавця здатна породити лише силовий закон, який не сумісний з правовою державністю. Для вирішення цієї проблеми необхідно, на наш погляд, законодавчо вирішити питання про участь юристів /учених і практиків/ в законопроектній роботі, щоб це не було залежно від волі випадку або рішення законодавчого органу, яке в даному випадку буде, безперечно, суб'єктивним [360].

В.Н. Синюков вважає, що можливо, «буде потрібно мораторій на деякі закони, акти для того, що збалансувати їх розпорядження з реальними економічними і політичними можливостями суспільства» [144].

Таким чином, законотворчість характеризується органічною єдністю трьох його основних компонентів: пізнання, діяльності і результату, які в своїх діалектичних взаємопереходах складають відносно закінчений цикл законотворчості, за яким по висхідній лінії слідує в тій же послідовності аналогічні цикли, створюючи в своїй цілісності систему цього процесу.

Аналіз якості механізму прийняття законів. Якого-небудь механізму аналізу якості прийняття законів в даний час немає. Воно розвивається методом спроб і помилок, а також за рахунок механічного копіювання західних зразків. Ясно що рух по цьому шляху має свої межі і рано чи пізно постане питання: яку правову систему ми хочемо у себе мати?

У правовій державі законодавча влада приймає тільки такі закони, які не суперечать основному закону – конституції даної держави. Тому законодавча влада зобов'язана керуватися при виробленні й прийнятті законів щонайменше трьома основними принципами.

Перший принцип – відповідність закону праву. Сутність його полягає в тому, що будь-який закон, прийнятий законодавчою владою, мусить бути правовим, конституційним. Право ж містить у собі сенс правильного, справедливого. Коли справедливість закріплюється нормами права, вона стає законом.

Другий принцип – пріоритетність і верховенство права: право є невід'ємною властивістю людини, нації, народу; воно ніким не надається й ніким не може бути відчуженим.

Третій принцип – формальна рівність. Цей принцип вимагає визначення права, як рівного для всіх виміру свободи. Принцип

формальної рівності припускає для законодавчої влади лише одне – закріплення в законі однакових стартових можливостей для кожного громадянина.

Таким чином, законодавча влада приймає такі закони і рішення, які відповідають змісту прав, закріплених в основному законі – конституції держави. Практично цим і вимірюється ефективність діяльності законодавчої влади в будь-якій державі.

В контексті нашого питання доцільним буде дати визначення, безпосередньо, механізму забезпечення реалізації закону. Такий механізм є «комплексом взаємозв'язаних заходів матеріально-технічного, організаційно-управлінського і спеціально-юридичного характеру, здійснюваних державою, його органами і посадовцями і має своїм призначенням, забезпечити реальну дію закону, а також безперешкодно і ефективно створити умови, при яких громадяни, їх об'єднання і організації погоджують свої дії з вимогами закону» [91]. Не останню роль в якості механізму прийняття законів відіграє забезпечення неправового характеру, до яких прийнято відносити матеріально-технічне, організаційне та ідеологічне.

Механізм дії законів забезпечується як мінімум, двома чинниками, а саме: а) взаємоузгодженням закладених в нього норм і логікою його побудови; б) його сумісністю з іншими, раніше прийнятими законами.

Аналіз механізму дії закону передбачає аналіз дії закону у трьох «вимірах»: 1) дія закону в часі, 2) просторі і 3) за колом осіб.

Дія законів в часі розкривається через початковий і кінцевий моменти дії закону, якими є вступ закону в дію і припинення дії закону. Як відзначає О.Ф.Скаун, слід відрізнити момент (день) вступу закону в дію від моменту (дня) набуття ним юридичної сили, оскільки закон набуває юридичної сили у день його ухвалення (підписання) [339].

Дія законів в просторі може бути:

а) *територіальною*, тобто такою, що окреслена територією держави (її державним кордоном) або територією окремого регіону і визначається державним суверенітетом.

б) *екстериторіальною*, що регулюється договорами і передбачає поширення законодавства даної держави за межами її території.

Дія закону за колом осіб передбачає загальне правило: закон діє стосовно всіх осіб, які перебувають на території його дії і є суб'єктами відносин, на які він розрахований. Тобто, закон діє на усіх фізичних осіб (громадян держави, іноземних громадян, осіб без громадянства (апатридів), осіб з подвійним громадянством (біпатридів), а також на усіх юридичних осіб (вітчизняних, іноземних, міжнародних, спільних тощо), якщо тільки вони не користуються правом екстериторіальності. За колом осіб, на яких поширюється їх дія, закони поділяються на: 1) *загальні*, що розраховані на усе населення та на усіх юридичних осіб; 2) *спеціальні*, що розраховані на певне коло осіб (наприклад, інвалідів, пенсіонерів, військовослужбовців тощо); 3) *виняткові*, що роблять винятки з загальних та спеціальних законів. Зокрема, особи, що користуються дипломатичним, консульським імунітетом звільняються від юрисдикції держави перебування у питаннях, пов'язаних з їх службовою діяльністю.

Механізм реалізації законів це фактично є соціальне управління у найвищій його формі – державній. Виділення механізму реалізації законів в цілісній системі саморегуляції соціального організму країни є необхідним кроком на шляху створення комплексної картини управлінської складової цієї системи, а отже і важливою передумовою розробки теоретичного підґрунтя оптимізації її функціонування.

Виокремити механізм реалізації законів в сукупності всіх механізмів саморегуляції означає з'ясувати відповідну послідовність процесів, які забезпечують функціонування виконавчої гілки влади, та окреслити їх перебіг. Якою ж є ця послідовність?

Первісною в ній виступають потреби – вони одвічно притаманні людям і почергово актуалізуються під впливом різних зовнішніх обставин. Передаючись у формі інформаційних сигналів до управлінської підсистеми, актуалізовані потреби спонукають до продукування матеріалізованих норм і правил суспільного співжиття – законів. Реалізація цих законів на практиці результується в конкретних діях, спрямованих на задоволення актуалізованих на даному етапі потреб у прийнятих нормативних рамках.

Таким чином, загальна картина функціонування механізму реалізації законів у загальній системі саморегуляції така: людські *потреби* у формі інформаційних сигналів передаються від громадянського суспільства до управлінської підсистеми, де втілюються у відповідні *закони*. Останні ж, завдяки упредметненню інформації в матеріальних продуктах і процесах, у формі конкретних *дій* повертаються до громадянського суспільства.

Але це, вочевидь, лише зовнішній бік справи і для повного відтворення потрібного механізму нам слід зазирнути глибше до перебігу зазначених процесів.

Нагадаймо, що кожную систему характеризують її власні змінні, які визначають межі і специфіку процесів самоорганізації та її специфічної складової – саморегуляції, яка найбільше нас власне цікавить. Ці змінні – *параметри порядку*. Вони первісно визначають поведінку системи, і саме їх динаміка на глибинному рівні детермінує весь процес саморегуляції соціального організму країни і зокрема процес реалізації законів. На нашу думку, описаний механізм реалізації законів на глибинному рівні визначається дією параметрів порядку та динамікою їх розвитку.

До речі, зміни параметрів порядку визначають якісні зміни в розвитку соціальної системи. Але зміна параметрів порядку відбувається не повністю, це скоріше актуалізація одних параметрів і послаблення чи нівеляція дії інших.

Треба розрізняти довготривалі і короткотривалі параметри порядку: на відміну від перших, *дія других обмежена одним поколінням*. Визначення повного переліку тих і інших досить проблематичне, але важливим є розуміння їх відмінностей. До *довготривалих* параметрів порядку ми відносимо, зокрема, архетипи як вираження колективного несвідомого, побудовані на їх основі соціальні міфи, норми моралі, керуючі суспільним життям абсолютні ідеали на кшталт ідеї Бога (незалежно від конкретної релігії) та інші феномени, *зміст яких залишається незмінним (або майже незмінним) в різні епохи і в різних суспільствах*. При концентрації на дослідженні соціального організму окремої країни до них можна віднести і компоненти ментальності відповідних етносів, представники яких складають населення цієї країни. *Короткотривалими* ж постають такі параметри порядку соціальної системи, як закони держави, ідеологія її керівництва, панівні на

даному етапі науковій школи, авторитет тієї чи іншої церкви, домінуюча освітня парадигма тощо.

Серед іншого довготривалі та короткотривалі параметри порядку різняться за їх значенням у відносно стабільні та хаотичні періоди суспільного розвитку. Так, під час кризи актуалізується значення довготривалих параметрів порядку: звернення саме до них зазвичай допомагає визначити подальший шлях у ситуаціях, коли більшості членів соціуму здається, що цього шляху взагалі немає. Після подолання ж кризової відмітки, коли постає потреба в стабілізації соціальної системи, на передній план виходять інші параметри порядку, призначені для утвердження встановленого під час кризи якісно нового стану, – короткотривалі, тому що вони є дієвими тільки в конкретний, дуже обмежений в історичному масштабі, інтервал часу.

Хоча параметри порядку за будь-яких обставин формуються самоорганізаційним чином, часто люди не можуть дочекатися їх виокремлення або не вважають природні параметри порядку оптимальними, і тому намагаються штучно створити їх аналогові замітники. Це може мати позитивне значення тільки дуже нетривалий проміжок часу, оскільки штучно створені і свідомо підтримувані параметри порядку (це однозначно може стосуватися тільки короткотривалого їх типу) спроможні надмірно стабілізувати систему і перевести її до стану надлишкової закритості.

Конструктивним є виділення російським дослідником В. Романовим таких основних довготривалих параметрів порядку для соціуму окремої країни:

– вірування (які об'єднують людей в широкому діапазоні засад – від релігійної віри, віри в любов і братерство до вірності Батьківщині, рідним тощо);

– переконання (стійкі комбінації поглядів, які утворюються на основі впорядкованих знань про природу, людину і суспільство, про смисл процесів, що відбувається в них і між ними) – вони виступають основою суспільної свідомості;

– соціальні норми (загальноприйняті орієнтири поведінки, які виявляються в цінностях, традиціях, еталонах тощо) [325].

На нашу думку, цей перелік необхідно доповнити ще одним – причому першим – параметром порядку, яким є колективне несвідоме. Це зробить наведений перелік максимально повним,

надасть йому фундаменту і побудує в ньому логічну послідовність.

Відповідно короткотривалі параметри порядку є регуляторами життя одного покоління і включають часткові норми, цінності, установки тощо. При цьому динаміка соціальної самоорганізації визначається якістю міжрівневого узгодження параметрів порядку: згідно принципу динамічної ієрархічності, довготривалі параметри порядку підкоряють собі короткотривалі, і останні (наприклад, закони) повинні створюватись виходячи зі змісту довготривалих параметрів порядку. Це, наприклад, проявляється в об'єктивному впливі законів природи на формування державних норм, внутрішньонаціональних традицій. Водночас короткотривалі параметри порядку впливають на процес оновлення довготривалих параметрів, хоча й не так швидко в історичному часі, як навпаки. Їхня взаємна відкритість характеризує в цілому стан динамічної впорядкованості системи.

Закони виступають одними з найбільш дієвих короткотривалих параметрів порядку на рівні нації, а законотворчість і їх реалізація є ключовим напрямом державного регулювання ентропійних характеристик суспільства. Це особливо важливо підкреслити у зв'язку з тим, що – як переконала постнекласична наука – рівень ентропії в будь-якій соціальній системі має тенденцію до неухильного зростання. Законодавство як система встановлених державою стандартизованих норм регулює поведінку соціальних суб'єктів за посередництвом соціального контролю і з метою утримання ентропії в допустимих рамках. В ідеальному варіанті, джерелом формування законів у демократичній державі виступають параметри порядку, які виокремлюються в процесі самоорганізації національної спільноти і виділяються серед інших тим, що проявляють себе в соціально конструктивній якості. Закон фіксує такі параметри порядку, наділяючи їх властивістю загальнообов'язковості для всього населення країни, підкріплюючи це встановленням юридичної відповідальності за порушення дозволених меж поведінки. Щоправда, ступінь ефективності законів може бути різною, і не секрет, що сучасна українська нація керується незадовільними для більшості населення законами. Першопрчина цього – в недотриманні параметрів порядку. Для формування ефективно діючого законодавства важливе врахування на-

ступного зауваження: найбільш ефективно закони діють тоді, коли їх творчість була побудована на вірній фіксації короткотривалих параметрів порядку *при їх обов'язковому узгодженні* з довготривалими параметрами порядку населення конкретної країни. За такого підходу зменшується силовий тиск законів, оскільки їх зміст максимально наближується до власних факторів і тенденцій самоорганізації системи.

Окреслений принцип ефективності реалізації законів тісно пов'язаний із ідеєю про спектр потенційних структур, що активно розробляється в рамках синергетики. Йдеться про те, що соціальна система будь-якого рівня розвитку вибудовує у своїй структурі тільки те, що відповідає внутрішнім тенденціям її самоорганізації (вірніше, можливе формування і не відповідних їм компонентів і зв'язків, але вони існуватимуть недовго). Спектр потенційних структур, які можуть утворитися, закладений у внутрішньому середовищі, але обмежений характеристиками оточення. Ідея про спектр потенційних структур (яка іноді в синергетичних розбудовах модифікується в ідею про спектр можливих шляхів еволюції системи) глибше розкривається такими тезами:

1) навіть у *відносно* простій нелінійній системі (порівняно із соціальними) потенційно закладена чисельність можливих для системи структур або векторів розвитку (метафоричним аналогом сучасного розуміння нелінійного середовища є первородний Хаос, який є безформною першоосновою усіх можливих світових структур порядку);

2) однак кількість закладених шляхів еволюції *не нескінченна*, адже в системі можуть виникати тільки ті структури, які відповідають внутрішнім тенденціям процесів самоорганізації в нелінійному середовищі – тобто існує своєрідна заборона на штучне конструювання всього не відповідного їм, а можливими є тільки онтологічно допустимі варіанти;

3) більше того: не всі закладені потенції мають рівну ймовірність реалізації – остання обмежена зовнішніми умовами, які виступають в ролі керівних параметрів;

4) здійснення вибору одного з варіантів означає відмову від інших і незворотнім чином вирішує долю системи (яскравим символічним відображенням цієї закономірності в народних казках є камені на роздоріжжі із зазначеними на них варіантами

«направо підеш – коня втратиш», «наліво підеш – загинеш» тощо);

5) момент вибору зі спектру можливих структур означає деяку визначеність майбутнього: коли система вже потрапила в поле дії певного атрактора (чинника), то формується жорстка установка на цей майбутній стан.

Окреслення механізму реалізації законів було б неповним без визначення основних *функцій виконавчої влади*, адже саме їх виконання в сукупності забезпечує дію механізму реалізації законів.

Провідною функцією виконавчої гілки влади слід вважати *загальноорганізаційну*, сутність якої полягає в організуючому впливі на весь соціальний організм країни з метою забезпечення його життєдіяльності. Зміст цієї функції складається з таких аспектів:

- забезпечення цілісності соціального організму;
- практичне виконання втілених у законах настанов і правил суспільного співжиття та забезпечення їх дотримання всіма членами суспільства;
- забезпечення відносної стабільності і безпеки соціального організму;
- управління всіма галузями народного господарства;
- визначення оптимального вектора розвитку соціуму і відповідне спрямування суспільної життєдіяльності;
- управління як внутрішніми, так і зовнішніми взаєминами держави та країни, розв'язання відповідних проблем;
- видання указів та розпоряджень.

Зрештою, в такому багатоманітті завдань можна виділити два основні напрями, або підфункції: соціальне управління та політичне адміністрування – вони відповідають ієрархічно взаємопов'язаним урядовому кабінету та адміністративному, на які ми вказали при аналізі структури виконавчої гілки влади.

Для забезпечення загальноорганізаційної функції в структурі виконавчої влади виконується низка допоміжних функцій.

Серед них у першу чергу слід назвати *функцію взаємозв'язку з іншими учасниками процесу державного управління*, а саме з президентом, парламентом, органами судової влади і громадянським суспільством. Ефективний взаємозв'язок між окре-

ними гілками і органами влади є необхідною передумовою цілісності державно-управлінської підсистеми і соціального організму в цілому, адже, за Г. Гегелем, «природа організму така, що якщо не всі його частини переходять в тотожність, якщо одна з них вважає себе самостійною, то загинути мають усі» [94]. Він вказував, що держава є організм, тобто розвиток ідеї в її різниці – таким чином утворюються різні влади, породжуючи політичний устрій, але якщо ці різні сторони стають вільними, то єдність між ними втрачається [94]. Власне, і сутність внутрішньої суверенності державного організму полягає, за Гегелем, не в абстрактній відокремленості гілок влади, а в їх органічній взаємозалежності і підпорядкованості державній єдності.

Для забезпечення виконання загальноорганізаційної функції як свого основного призначення виконавча гілка влади виконує ще й допоміжну *функцію власного самовідтворення*. Як уже значалося, вся управлінська підсистема (і зокрема її виконавча складова) своїм виникненням завдячує існуванню онтологічної потреби спільноти в самовпорядкуванні – потреби, яка загострюється з ускладненням суспільного життя. Ця потреба є перманентною, вона ніколи не може бути абсолютно задоволеною, і тому з необхідністю зумовлює самовідтворення управлінської піраміди – а останнє забезпечує аутопоезис всього соціального організму країни.

У цілому, виділивши загальноорганізаційну функцію як основну для виконавчої підсистеми, функції самовідтворення, взаємозв'язку з іншими органами державного управління та бюрократичну функцію як допоміжні, варто підкреслити, що всі ці функції в сукупності забезпечують повноцінний внесок виконавчої влади у функціонування системи саморегуляції соціального організму країни.

У світлі всіх виділених функцій, безумовно, вкидається у вічі те, що виконавча влада найтіснішим способом пов'язана з життєдіяльністю громадянського суспільства і постає найбільш видимим компонентом державно-управлінської підсистеми.

У першому наближенні громадянське суспільство можна розуміти як сферу соціальної самоорганізації, яка відбиває розгортання недержавних приватних відносин і взаємодії індивідуальних і колективних інтересів, що детермінується реалізацією сво-

боди особистості і в умовах демократії чинить вирішальний вплив на формування соціальних цінностей. Поряд із функцією самоорганізації, самовираження та самореалізації особистостей – і таким чином формування соціального капіталу, громадянське суспільство покликано виконувати ще й такі (основні), як забезпечення прав і свобод людини і громадянина; систематизація й регулювання вимог громадян і процесів їх задоволення.

Однак сьогодні – і не в останню чергу завдяки синергетичному підходу – змінюється традиційне уявлення про громадянське суспільство як сукупність створених на добровільній основі організацій, які виражають інтереси певних соціальних груп і організують своїх членів незалежно від державної влади. У сучасному світі стає зрозумілим, що громадянське суспільство є полем взаємодій приватних інтересів і способів діяльності суспільних суб'єктів, а також процесом спонтанного виникнення і розвитку різних соціальних структур. Тому крізь призму теорії самоорганізації яскраво видно, що громадянське суспільство не може бути повністю вільним від інституту держави: в процесі самоорганізації, який активно розгортається в громадянському суспільстві, утворюються параметри порядку – але надалі вони фіксуються державною владою і відтоді регулюють громадянські взаємини. Так, за висловом Дж. Кіна, категорія громадянського суспільства описує складний і рухливий комплекс захищених законом недержавних інституцій, які здебільшого є ненасильницькими, самоорганізованими, саморегульованими, перебувають у постійному зв'язку одна з одною та з державними інституціями, які є для них «рамкою», що звужують чи водночас уможлиблюють їхню діяльність [173].

З іншого боку, і державне управління тісно пов'язане з громадянським суспільством, навіть можна зауважити, що вони не мають чітких меж одне стосовно одного. Причому, з позицій синергетики, саме вплив громадянського суспільства на державу (шляхом породження параметрів порядку) є прямим, а виробництво державною владою законів, їх реалізація та контроль за виконанням – це вже зворотній зв'язок. Адже у сфері громадянського суспільства містяться більш природні власні внутрішні тенденції розвитку соціального організму країни, до того ж, у ній згорнений цілісний спектр можливих варіантів подальшого розвитку

соціуму. Керівна підсистема не може «зверху» нав'язувати суспільству цілі та напрями його розвитку, бо розгортання процесів, що не відповідають закладеним всередині об'єктивним передумовам розвитку системи, не будуть тривалими та результативними.

Механізм соціального контролю або зворотного зв'язку є головним стиковочним вузлом системи соціального управління і системи саморегуляції соціального цілого. В його основі лежить влада громадянського суспільства що взаємодіє з владою держави. Така постановка питання закономірна, оскільки «кінцева мета громадянського суспільства – досягнення щасливого життя, чому сприяють як державні, так і особисті відносини (членів громадянського суспільства – авт.). І так само його кінцева мета означає життя, а всяке життя, яке ми розглядаємо, становить певне природне поняття, і воно охоплюється й підтримується завдяки об'єднанню» [380] – додамо від себе – зусиль громадянського суспільства і держави.

Для поглиблення аналізу атрибутивних властивостей влади громадянського суспільства наголосимо, що громадянська і політична/державна різновиди влади стикаються між собою шляхом доповнення одна одну у морфологічному і функціональному вимірах, а поле їх інтегрованого розвитку забезпечує демократична, правова і соціальна держава.

Це означає, що алгоритм подальшого аналізу визначається технологією сумісного функціонування соціального інституту влади у межах соціального організму країни, у якому громадянська і політична влади відіграють роль інгредієнтів.

Почнемо з обґрунтування для взаємодії соціальної і політичної різновидів влади необхідності існування єдиного правового поля. У сфері владних відносин розвиненому громадянському суспільству відповідає правова держава. Як відмічав Б.М.Чичерін: «джерело будь-якого права є свобода» Право є саме визначена законом свобода або можливість діяти. Тому виборне право співзвучне з політичною свободою або зі свободою громадян як членів держави» [155].

При цьому правова держава асоціюється з такою організацією державного і суспільного життя, яка характеризується пануванням права і верховенством закону, що призвані забезпечувати

визнання й гарантію прав і свобод усіх громадян у всіх сферах, а з боку громадян – повагу до законів і інститутів існуючої системи, що стала складовим елементом правосвідомості більшості населення країни. З цієї точки зору основні постулати теорії правової держави, що сформульовані ще її засновником І.Кантом, зберігають свою силу і в наші дні [260].

У правовій державі, що утримується на суверенітеті як основоположному принципі його життєздатності, тільки законно обраний уряд правомочний застосовувати силу у якості інструменту примусу. Дієздатна урядова монополія на застосування сили є найважливішим критерієм інтеграції високодиференційованого суспільства. Але це не означає єдиноособистості і неподільності верховної влади у державі. Ще Ш.Монтеск'є у своїй праці «О духе законів» (1748 р.), писав: «Політична свобода, може бути виявлена тільки там, де немає зловживання владою. Однак багаторічний досвід показує нам, що кожна людина, що наділена владою, схильна зловживати нею і утримувати у своїх руках владу до останньої можливості... Для того, щоб попередити подібне зловживання владою, необхідно, як це впливає з самої природи речей, щоб одна влада стримувала іншу... Коли законодавча і виконавча влади поєднуються в одному і тому ж органі ...не може бути свободи... З другого боку, не може бути свободи, якщо судова влада не відділена від законодавчої і виконавчої... І наступить кінець усьому, якщо одна і та ж особа або орган, дворянський або народний за своїм характером, почне здійснювати усі три види влади» [260].

Іншими словами, правова держава на відміну від деспотичної або поліцейської, сама себе обмежує певним комплексом постійних норм і правил, центральне місце серед яких займає поділ державної влади на три гілки – законодавчу, виконавчу і судову, які, реалізуючі свої строго визначені функції, стримують та врівноважують одна одну, тим самим створюють гарантії проти порушення демократичних норм і зловживань владою.

До того ж, через виборчу систему та виборчий процес члени громадянського суспільства мають можливість контролювати владу і у випадку необхідності корегувати їх дії. Законодавець також підзвітний закону, як окремий громадянин. Підзаконність державної влади доповнюється визнанням за окремою особою

невід'ємних і недоторканих прав, що передують самій державі. Принцип недоторканості особистості доповнюється недоторканістю житла і листування.

У цілому, правова держава призвана за допомогою закону забезпечити умови для існування і функціонування громадянського суспільства, основних його інститутів, у тому числі й владного, принципів та цінностей. Тому очевидно, що правова держава має низку загальних і об'єднуючих усіх членів громадянського суспільства правових основ, що мають за своєю сутністю надкласовий і загальнолюдський характер, утримує у собі начало, що об'єднує всіх у органічне ціле – соціальний організм країни. При цьому громадянське суспільство являє собою комплекс приватних інтересів, що суперечать один одному, правова держава, як виразник загальної волі, має їх примирити і узгодити між собою.

Отже, для того, щоб забезпечити узгодження багатоманіття приватних інтересів громадянського суспільства і не виставити свої на перший план, тобто не бюрократизуватись, держава повинна бути правовою, для розуміння громадянського суспільства – соціальною, а здатною до взаємодії – демократичною. Оксамитові революції кінця 80-х років минулого століття у Центральній та Східній Європі породили «радикальний інтелектуальний поворот у бік категорії громадянського суспільства» [173], а трояндова, помаранчева і тюльпанова – на початку XXI століття на території СНД – значно його посилили.

Для обґрунтування наявності функціональних зв'язків і взаємодії між соціальною і політичною владою використаємо диференціацію влади громадянського суспільства на економічну, соціальну, політичну і ідеологічну і знайдемо відповідні їм форми взаємодії на практиці.

Тут треба зробити одне зауваження, оскільки не усі вони однаково розвинені і не усі однаково інтенсивно застосовуються. Однак, це не знімає з порядку денного вивчення наявності взаємозв'язку між ними і алгоритму їх взаємодії.

Почнемо аналіз з економічної сфери. Ні для кого не секрет, що будь-яка держава має спеціально розроблену економічну стратегію і веде цілеспрямовану політику, яка має узгоджуватись з поведінкою носіїв економічної влади від громадянського суспільства. Топологічний аналіз доводить, що найпотужніше це від-

бувається на корпоративному і некорпоративному рівні. Тому корпоративізм, як правило, визначається у якості інституціональної системи, в якій публічна політика напрацьовується шляхом взаємодії між державним апаратом і обмеженим колом впливових в могутніх корпоративних організацій, головним чином бізнесу, з одного боку і профспілками, з іншого. У такому випадку корпоративним організаціям надається монополія представництва у відповідних сферах їх інтересів у обмін на їх підкорення певним обмеженням, що накладає держава.

Іншими словами, політичне представництво доповнюється функціональним, або представництвом інтересів, що, природно, вносить суттєві зміни у систему функціонування традиційних парламентських механізмів, а також у способи і процедури вирішення конфліктів між працею і капіталом.

Тож, корпорація – це інституалізована замкнена група, що монопольно розпоряджається своїми ресурсами, виконує певні господарські, адміністративні, воєнні та політичні функції, а водночас відстоює і захищає специфічні колективні інтереси своїх членів. Корпорація – досить ієрархізована структура, у якій реальна влада належить вузькому колу елітних груп, а внутрішні корпоративні відносини будуються на засадах лояльності та особистої відданості рядових членів верхівці корпорації.

До специфічних рис корпоративізму політологи відносять: участь організацій, що є виразником певних групових інтересів, у політичному житті; зростання впливу фахових представників групових інтересів на шкоду ролі пересічних членів; привільоване становище деяких асоціацій та їх широкі можливості впливу на прийняття рішень; заміна конкуренції інтересів їх монополією в певних сферах, на які поширюються корпоративні відносини [275].

Неокорпоративізм має дещо інші можливості у даному процесі. Він притаманний країнам з сильними соціал-демократичними традиціями, культурною та мовною гомогенністю, наприклад, Австрії, Данії, Швейцарії, Німеччині, Фінляндії, Бельгії, Ірландії та ін. Зміст його полягає у тому, що це «демократична система представництва й узгодження інтересів різноманітних фірм, асоціацій і організацій; система узгодження інтересів трьох партнерів – держави, підприємців і профспілок; тактика

певного примусу з боку держави щодо інших учасників переговорів у процесі яких визначаються цінності та пріоритети, пов'язані із загальнонаціональними інтересами; система міжкорпоративної взаємодії, члени якої несуть один перед одним обов'язки щодо виконання взаємних угод» [275].

Головними перевагами корпоративістської моделі групової політики або соціального партнерства є: запобігання виникненню соціальних конфліктів між працею і капіталом; високий рівень поінформованості сторін щодо своїх потреб; створення ефективних механізмів прийняття рішень, що враховують інтереси усіх учасників відносин, поглиблення взаємопорозуміння й співробітництва між ними; підвищення передбачуваності державної політики та зниження вірогідності помилок у прийнятті рішень.

Корпоративізму притаманні й певні вади, головними серед яких є: монополізація функції представництва інтересів у певних сферах найбільшими та найвпливовішими організаціями; стримування конкуренції у цих сферах та консерватизм у їх розвитку; деяке зниження самостійності в діяльності уряду; обмеження можливості прийняття альтернативних рішень; певна олігархізація державного апарату; зниження активності рядових членів організацій щодо захисту своїх групових інтересів.

На думку Ф.Шміттера, під впливом некорпоративістської практики відбувається трансформація сучасних демократій. З'являються нові явища й тенденції в їх розвитку. Зокрема, поряд з індивідами, громадянські функції починають виконувати організації, кожна з яких виступає як окрема дійова особа політичного процесу. Як наслідок, «демократія стає усе більш пов'язаною з «інтересами», усе більше «організованою» й усе більше «непрямою» [415].

Отже, у ході формування функціонального портрету взаємодії громадянського суспільства і держави ми знайшли носіїв економічного різновиду влад і можемо надати тут масу прикладів лобіювання, корупції, що виникає на цьому ґрунті, навести поширені і відпрацьовані форми захисту держави від лобістських і інших посягань економічного походження з боку громадянського суспільства. Тут і далі такі зв'язки і взаємодію, мається на увазі різновидів влади, можна аналізувати як взаємовідносини базису і надбудови.

У соціальній сфері суспільства функціональна залежність має розглядатись, на нашу думку, на основі соціальної політики держави і процесу творення і відтворення родового життя, що знайшло правове закріплення у правах і свободах людини. Отже, права і свободи людини – це її соціальні можливості, у тому числі й кратологічні, які визначаються економічними й культурними умовами життя суспільства і законодавчо закріплюються державою. В них виражена та міра свободи, яка об'єктивно можлива для індивіда на конкретному етапі розвитку суспільства.

Складні зв'язки, що виникають між державою і особою, а також взаємовідносини між людьми держава фіксує юридично – у вигляді прав, свобод і обов'язків. Саме вони створюють правовий статус індивіда як одну із найважливіших політико-юридичних категорій, що нерозривно пов'язана з соціальною структурою – остовом громадянського суспільства, рівнем демократії, станом законності. У правах, свободах та обов'язках не тільки фіксуються зразки, стандарти поведінки, які люди вважають корисними і доцільними для життєдіяльності соціального системи, а й розкриваються основні принципи взаємовідносин держави та особи. По-іншому, це вузол усіх проблем і найчутливіша форма зв'язку, що гостро реагує на порушення принципу соціальної справедливості у будь-якій формі і у будь-якій ланці взаємозв'язку особистості і держави.

Іншим прикладом тут може бути сім'я та її місце і роль у державі. «Як на сфері приватного права і приватного блага сім'ї та громадянського суспільства, держава – це, з одного боку, зовнішня і їхня вища влада, природі якої підпорядковані й від якої залежать їхні закони та їхні інтереси; проте, з другого боку, вона їхня іманентна мета, і її сила – в єдності її кінцевої мети й особливого інтересу індивідів, у тому, що вони так само мають обов'язки стосовно неї, як і наділені правами» [381], – писав Г.Гегель. Усе тут спирається на єдність загального й особливого в державі. У давніх державах особлива мета цілком збігалася з волінням держави, у новітній час ми вимагаємо, навпаки, власного погляду, власного воління й власної совісті. У давніх народів всього цього в такому розумінні не було, останньою була для них воля держави.

Зовсім по-іншому виглядає зв'язок та взаємодія політичної сфери суспільства і громадянського суспільства. Ми тут зупинимось на трьох видах такої взаємодії. Перша з них торкається способів взаємодії місцевого самоврядування і державних інституцій. Загальне розуміння необхідності самоврядування стало надбанням ХХ століття. Проте й у минулому ця ідея мала своїх прихильників і захисників. Серед найяскравіших сторінок, написаними класиками політичної думки про роль та механізми самоврядування – книга А. де Токвіля «Про демократію в Америці».

Для європейських країн велике значення має прийнята Радою Європи «Європейська Хартія місцевого самоврядування» (1985). Вона визначає ті стандарти самоврядування, на які мають орієнтуватися усі демократичні країни.

Історично склалися дві моделі місцевого самоврядування: англосаксонська та континентальна (європейська). Вони пов'язані з пануванням однойменних правових систем і відрізняються принципами, на яких вибудовується система стосунків між органами місцевої влади та центральним урядом. Провідним принципом самоврядування є організаційне й функціональне відокремлення його органів від органів державної влади; взаємовідносини між ними регулюються лише законом. Передача повноважень з центру на місця передається шляхом децентралізації й деконцентрації влади, що дає змогу будувати демократію знизу догори [275].

По-друге, стиковка може відбуватись завдяки наявності систем багатопартійності, які забезпечують альтернативні шляхи захисту суспільних, громадських інтересів. Їх виникнення пов'язують з потребою встановлення стійких каналів зв'язку між багатоманітними структурованими групами інтересів і владними інститутами. Громадянське суспільство розглядається як підстава і опора демократії, а демократія з її складовою – багатопартійною системою – як перенесення властивого громадянському суспільству соціального плюралізму на політичний рівень. Однак, не будь-яка багатопартійна система є наслідком утвердження громадянського суспільства [275].

Це досить дискусійне питання і тому однозначної відповіді на нього немає, оскільки політичні партії належать, на думку багатьох дослідників, як громадянському суспільству, так і полі-

тичній сфері суспільства. З таким розумінням ролі політичних партій, у першу чергу опозиційних, можна погодитись тільки з певними зауваженнями. Головна функція політичних партій у тому, щоб розмежувати сфери громадянського суспільства і політичної влади, головним втіленням і суб'єктом реалізації якої є держава.

Політичні партії, що сформувались і стверджувались у якості реальних суб'єктів політичного процесу у своїй більшості утвердились лише у другій половині ХІХ ст., були призвані узаконити вихід громадянського суспільства з важких лабет держави. Головне завдання політичних партій полягало в тому, щоб перетворити багатоманіття приватних інтересів окремих громадян, соціальних прошарків, зацікавлених груп до єдиного знаменника.

Оскільки кожний окремих громадянин не в змозі безпосередньо приймати участь в управлінні державою, то ліберально-демократична форма правління передбачала принцип представництва різних соціальних страт у системі влади. При цьому у кожній країні даний принцип складався й існував по-іншому, постільку по самій логіці речей поставало питання про інструменти і засоби його реалізації.

У якості таких інструментів поступово у всіх капіталістичних країнах виникли і ствердились політичні партії. У політичній структурі суспільства вони виступають як носії конкуруючих один з одним політичних курсів, не ставлячи під сумнів законність існуючого конституційного ладу.

Головна мета партій полягає в тому, щоб забезпечити представництво у політичній системі тих прошарків населення, інтереси яких вони віддзеркалюють. Вони виконують важливу функцію по формалізації і інституалізації політичної участі громадян, заміні спонтанних, а часом й «незаконних» форм політичних дії «узаконеними», інституалізованими формами участі через партії та виборчу систему.

Вони виконують цілу низку функцій з забезпечення зв'язків між різними рівнями і різними гілками державної влади, напруцьовують компромісні політичні рішення, виконують посередницькі функції між різними соціальними групами, що утворюють їх виборчу базу, проводять мобілізацію громадської думки на підт-

римку вимог, що вони висувають, ідейно й організаційно забезпечують виборчі кампанії і висувають кандидатів на виборні посади на усіх рівнях влади.

Усе це дає основу для висновку про те, що політичні партії, будучи укоріненими у громадянському суспільстві, все ж у більшій мірі є важливими несучими конструкціями політичної системи, ніж самого громадянського суспільства. Однак, вони складаються з членів громадянського суспільства, які вирішують через партійні механізми і механізм багатопартійності свої політичні проблеми.

Другий приклад функціональної «стиковки» громадянського суспільства і держави на владному полі ми наведемо із галузі судової практики. Участь членів громадянського суспільства у судових процесах у якості громадських обвинувачів, або, навпаки, публічних захисників, особливо у якості присяжних, напряду стикає їх з державою у сфері політичного протистояння.

На підтвердження цієї тези можна навести захист приватної або корпоративної власності у суді. Як писав Г.Гегель: «Принцип цієї системи потреб має як власна особливість знання й водіння суццю в собі й для себе загальність, загальність свободи тільки абстрактно, отже, як право власності в собі, яке, однак, тут не виступає більше тільки в собі, а й у своїй дійсності, як захист власності через здійснення правосуддя» [381].

Особливо потужною «працює» механізм взаємодії влади і держави у залі правосуддя, коли справи розглядаються за участю присяжних. «Право самосвідомості, момент суб'єктивної свободи, може розглядатись як суттєва точка зору в питанні про необхідність публічного здійснення правосуддя і так званих судів присяжних» [381]– писав Гегель.

До цього треба додати факт законодавчої ініціативи з боку особистості, корпорацій чи їх угруповань, нарешті, пропозиції з боку системи місцевого самоврядування – це теж момент функціональної стиковки громадянського суспільства і держави.

Отже, у політичній сфері ми знаходимо механізми співпраці політичної влади громадянського суспільства і влади державної. Ясно, що їх треба досліджувати окремо, оскільки це складна й розгалужена функціональна система.

Специфічним об'єктом є дослідження співпраці між ідеологічною владою громадянського суспільства і системою державного управління. Пов'язуючи ідеологічну владу у громадянському суспільстві з діяльністю церкви, інститутів культури і освіти, слід наголосити, що співпраця тут багатогранна і вона віддзеркалена у освітянській і культурній політиці будь-якої держави.

Проблемним питанням є взаємодія церкви і держави. Церква намагається посилити свій вплив на державу, нав'язати їй свої ідеали і цінності. На практиці сформувалась навіть течія клерикалізму, що ставить за мету посилення впливу церкви та духовенства на політичне і культурне життя. Однак, у багатьох країнах церква законодавчо відокремлена від держави. Необхідність цього кроку пояснював Г.Гегель таким чином: «Насамперед видається підозрілим, що релігію рекомендують і шукають у часи суспільних негараздів, руїни й гніту, що люди переконують шукати в ній втіху проти неправа й у надії відшкодувати втрати. Якщо ж далі вважається, що релігія наставляє до байдужості стосовно мирських інтересів, течії й справ дійсного життя, тоді як держава – це дух, що перебуває у світі, то звернення до релігії виявиться або непасуючим для того, щоб звести інтереси та справи держави до суттєвої серйозної мети, або призведе до того, що все, що стосується управління державою, постане як справа байдужої сваволі...» [381]

Таким чином, ми знайшли повну «стиковку» різних видів громадянської влади і діяльності державної влади. Специфікою такої взаємодії, що сформована за сферами суспільства є те, що вона відбувається за принципом «суб'єкт – об'єктних» відносин, тобто держава керує, а громадянське суспільство підкоряється. У цій взаємодії ми спостерігаємо «спокій приватного права й безпеку задоволення потреб» громадянського суспільства, що є консервативним об'єктом управління і неспокій держави, що намагається організувати й активізувати цей процес, як суб'єкт управління.

Зовсім в іншому світлі предстає, на нашу думку, їх взаємодія у структурі соціального організму країни. Тут ми маємо ефект системи, що обов'язково набуває функціональної прибавки, оскільки ціле завжди більше суми складових частин. Це означає, що вказані підсистеми здатні вступати у взаємодію між собою на

іншому принципі і складати систему саморегуляції соціального організму країни. У цій взаємодії вони уже обидві втрачають попередні характеристики: держава – суб'єкта управління, а громадянське суспільство – об'єкта управління і перетворюються на два рівноправні учасника саморегуляційного процесу. Тепер вони скоріше діють за принципом прямого і зворотного зв'язку.

Це означає, що далі ми повинні аналізувати підсистему влади громадянського суспільства як цілісність, тобто досліджувати її інтегровану функцію, що вона поставляє у соціальний організм країни. Така підсистема має декілька відмінностей від попередніх розрізнених за сферами видів взаємодій. По-перше, взаємодія у системному виконанні охопила всі рівні родового життя, тобто активізована підсвідомість, свідомість і зверхсвідомість особистості. По-друге, взаємодія охопила усі три рівні саморегуляції соціального життя: архетипічний, нормативний і інформаційно-знаковий. По-третє, у якості регуляторів задіяні усі чинники впливу на людину та її угруповання.

При цьому звернемо увагу на те, що соціальне управління пройшло чотири класичні стадії, що притаманні будь-якому процесу: 1) зародження або виокремлення явища соціального управління із загального регуляційного саморуку соціального світу; 2) становлення структури системи соціального управління як відносно самостійної підсистеми системи саморегуляції; 3) функціонування системи соціального управління у якості активного і всемогутнього суб'єкта упорядкування суспільних відносин; 4) подальший розвиток, зняття у філософському сенсі або саморозчинення явища соціального управління у системі саморегуляції соціального світу.

Цей кругооберт повторюється безчислену кількість разів, оскільки соціальне управління носить пульсуючий характер, що давно помічено і зафіксовано у соціально-історичній пам'яті планетарної спільноти і неодноразово підкреслюється проявом і відродженням подій, диктаторських режимів, відновленням політичних систем і методів соціального управління.

Однак, на основі викладеного ми не можемо прийняти у повному обсязі наведену вище модель системи саморегуляції соціального організму країни, оскільки вона «працює» тільки у одній площині з координатами «норма-цінність», а вище ми уже довели,

що гомеостат повинен мати й іншу - смислову площину. Це означає, що гомеостат соціального організму країни являє собою конус у основі якого лежить наведена модель системи саморегуляції соціального організму країни.



Рис. 3.3 – Модель системи саморегулювання соціального організму країни у вертикальному вимірі

Саме за таких умов у нас з'являється можливість вписати у неї систему місцевого самоуправління регіонами, територіальними громадами та іншими соціальними спільнотами. Крім того, можна відтворити канали інформаційної комунікації по яким залучається смислове поле ноосфери у саморегуляцію соціального цілого.

У такому випадку нормативно – ціннісне поле держави перетинається з ціннісно-смысловим полем суспільства і разом вони утворюють ціннісно-смыслове поле країни. Нормативна база, як продукт державотворення і суспільної моралі, залишається специфічним продуктом, а ціннісно-смысловий субстрат набуває властивостей загальнолюдського призначення.

3.5. Проблема вибору критерію якості функціонування системи саморегуляції. Одномірна і багатфакторна оптимізація (Бех В.П.)

Система саморегуляції соціального організму будь-якої країни є морфологічним утворенням з певними функціональними характеристиками. За формою ця система може бути різною, але

за функціями вона повинна бути прогнозованою і такою, що відповідає потребам розвитку соціального цілого – країни. Закономірно постає питання про критерій якості її функціонування.

Отже, виникає проблема вибору критерію для оцінки якості функціонування системи саморегуляції соціального організму країни. Ми виходимо з того, що зміст терміна «критерій» походить від грецького слова «kriterion» – засіб для судження. За визначенням «Популярного енциклопедического словаря», критерій – це «ознака, на основі якої здійснюється оцінка, визначення або класифікація чого-небудь; мірило для оцінки» [303].

Г.Гегель визначав якість як визначеність буття. У прикладному аспекті якість треба розуміти як сукупність властивостей об'єкта, які забезпечують його здатність задовольняти певні потреби у відповідності до його призначення/ Важливо відрізнити це розуміння від вузького значення якості, при якому його ототожують з поняттям властивості. Тобто якість функціонування системи саморегуляції соціального організму країни визначається тим, наскільки ця система виконує своє призначення – забезпечувати самозбереження і саморозвиток системи за посередництвом оптимального метаболізму.

Перш ніж визначитись з критеріальною базою для оцінки якості системи саморегуляції соціального організму країни як цілісності або її окремих аспектів, наприклад стану морфологічної основи або функціональної зрілості, ми спочатку наведемо чотири головні методологічні установки щодо процедури такого визначення.

Перша установка стосується того, що критерій завжди треба шукати поза межами того явища, про яке йде мова, тобто за межами соціального організму країни. Його краще за все пов'язувати з функцією, яку явище має поставляти у більш складну систему, наприклад в Об'єднану Європу чи світову систему.

Друга полягає у тому, що критерій вимагає певної системи показників, що утворюють його зміст. Саме на основі цих показників має визначатись кінцева оцінка якості досліджуваного явища.

Третьою установкою є закон економії енергії: механічної, біологічної, соціальної, психологічної, інтелектуальної та ін. Ця установка базується на тому, що соціальний світ є штучним по-

родженням розумної живої речовини, відповідно його саморегуляція має детерминуватись загальними законами і закономірностями, що діють у Космосі. У загальній теорії життя, виходячи з тези про те, що основною інтегративною функцією життя як цілості в масштабах біосфери є адаптація її до космічного середовища, обґрунтовується точка зору про те, що найважливішим моментом є економізація енергії. Г.Югай пише: «Біохімічна адаптація як сутність і тому основний критерій визначення виду, що знаходить своє чітке вираження в економії енергії, головним чином в обміні речовиною» [424].

Четверта установка виходить з того, що критерій якості функціонування системи саморегуляції соціального організму країни має конкретно-історичне наповнення. Підтвердження цьому знаходимо у фундаментальних працях класиків філософської і наукової теоретичної думки.

Так, відповідно до концепції К.Маркса основним критерієм якості функціонування будь-якого суспільства можна вважати відношення до засобів виробництва, до власності. На цьому ґрунтується класовий поділ суспільства – на рабів і рабовласників, селян і феодалів, пролетаріат і буржуазію. Для інших дослідників – це наявність держави, як головного регулятора суспільних відносин.

Показовими у цьому зв'язку є соціально-філософські вчення марксизму та анархізму. Невизначеність критеріїв «бездержавних» владних структур призвела до краху соціальних систем, що будувалися на їхніх пріоритетних засадах. Мабуть, саме з цього моменту людство остаточно дійшло висновку про неможливість оптимальної організації влади на «бездержавних» засадах, стало зрозумілим, що лише держава є тією єдиною суспільною інституцією, що дозволяє налагодити соціальне управління, взаємоузгодити волю і дії людей, спрямувати їхню діяльність на розв'язання суспільних завдань.

Повернення в лоно історії в контексті влади означає, перш за все, повернення до державно упорядкованого, злагодженого життя на правових засадах, повернення до правової держави, пріоритет в теоретичному обґрунтуванні сутності якої належить Руссо і Канту. «Організоване суспільство» В.Андрущенка [8] слід розглядати як своєрідну форму обмеження (і розкріпачення) ін-

дивідуальної свободи особистості з метою забезпечення рівності всіх громадян в соціально справедливому, гарантованому, захищеному і матеріально забезпеченому соціально-історичному просторі за умов ефективного функціонування системи саморегуляції соціального організму країни.

Головною підставою забезпечення якісного функціонування системи саморегуляції соціального організму країни є її морфологічна і функціональна зрілість. Морфологічна зрілість такого утворення має визначатись не поверхневими процесами, а більш глибокими – до такого висновку підштовхує функціональне походження системи саморегуляції соціального організму країни та інформаційний субстрат її соціального тіла. Критерієм зрілості тут слід вважати ентропію соціального тіла країни або соціальних підсистем, що його утворюють.

Морфологічне тіло може перебувати у найрізноманітніших станах: від вкрай невизначеної хаотичності до цілковитої структурної впорядкованості. Перший стан визначається в термінах термодинаміки та теорії інформації як ентропія, а другий – як негентропія. Нагадаємо, що ентропія в теорії інформації тлумачиться як міра невизначеності стану об'єкта або як міра браку інформації, якщо йдеться про соціальний організм як цілісну систему. Ентропія є функцією імовірності. Її значення наближається до нуля, якщо імовірність наближається до одиниці, і стає нескінченною, якщо імовірність дорівнює нулю [185].

Суспільствознавство запозичило ідею соціальної ентропії у виведеному І.Пригожиним в 1945 році так званому четвертому началі термодинаміки, яким вперше було сформульовано закономірності ентропійних процесів у відкритих системах. Кібернетика Вінера і загальна теорія систем Л. фон Берталанфі значною мірою обґрунтовуються названою формулою. Соціологія також бере на озброєння поняття ентропії: виходять праці Дж.Міллера (1953), Ротштейна (1958), Баклі (1967), в яких аналізується організація соціуму в термінах ентропії і негентропії. Вдало використали вербальні ентропійні моделі щодо теоретичного аналізу суспільства Клапп (1975) і Голтинг (1975). Але найбільш фундаментально до проблеми соціальної ентропії підійшов професор Каліфорнійського університету К.Бейлі, який в 1990 році видав книгу «Теорія соціальної ентропії», а в наступному розвинув цю ідею в ро-

боті «Нові системні теорії в системі соціології» [24]. Таким чином, йому належить пріоритет у застосуванні ідеї ентропії до соціології та екології.

Всупереч столітньому авторитетові ідеї рівноваги, яка панувала в суспільній свідомості з 1850 по 1950 рік і авторитет якої підтримувався зусиллями Спенсера, Гоббса, Паретто, Ла Шательє і Самуельсона, Кеннона і Парсонса, Хоманса, Стинхкомбе і Міллера, такі відомі вчені, як Подолинський, Лотка, Богданов, Кондратьєв та деякі інші енергійно відстоювали ідею динамічної рівноваги живих та інших самозорганізованих систем. У вітчизняному суспільствознавстві протягом певного часу поширюються розвідки, в яких розглядаються проблеми соціальної ентропії. Серед представників російського та українського простору осмислення цієї проблематики – А.Ахієзер, Л.Бевзенко, В.Василькова, Г.Гольц, Л.Горбунова, І.Добронравова, Ю.Канигін, В.Каплунов, В.Мазур, Л.Мосіонжнік, А.Назаретян, Г.Нестеренко, М.Ожеван, Є.Сєдов, Ю.Сурмін та інші.

Здійснений Клаппом вербальний аналіз динамічного стану суспільства з генераторами ентропії (шуми, банальність, дезінформація та ін.) – приклад продуктивного застосування ентропійно-негентропійної моделі для коректного аналізу людських спільнот на організаційному, психологічному та соціологічному рівнях. Галтинг використав поняття ентропії для аналізу конфліктів у суспільстві і між націями. Берталанфі використав цей термін як синонім категорії «порядок». На відміну від названих авторів, Бейлі застосовує поняття ентропія для визначення стану системи суспільних зв'язків. Як еквівалент ентропії він використовує ступінь присутності життя в певному соціумі. Для заміру рівня ентропії соціуму К.Бейлі вибудував цілий ланцюжок взаємопов'язаних змінних: глобальних (населення, інформація, рівень життя, технологія, організація, середовище проживання), константних мікроперемінних (стать, раса, вік) і змінних мікроперемінних (прибуток, освіта, місце проживання, звички, робота та ін.).

На відміну від закордонних авторів, вітчизняні дослідники, наприклад, Канигін і Калітич, тлумачать ентропію як міру віддаленості людської спільноти від оптимального рівня свого функціонування. Черненко і Чернищенко співвідносять поняття соціальної ентропії з мірою економічної та соціальної свободи.

Все викладене вище прямо вказує на те, що епоха рівноваги закінчилася і настала епоха ентропії, яка несе з собою необхідність і навіть неминучість визнання еволюційних змін системи суспільних зв'язків як послідовності біфуркаційних переходів.

Взаємодоповнюючим стосовно поняття соціальної ентропії є поняття негентропії як міри організованості, упорядкованості соціальних об'єктів. Між негентропією і інформацією традиційно проводять аналогію, оскільки інформація нерозривно пов'язана з поняттям процесу і системи управління, характеризує міру можливості «упорядкування» керованої системи через управлінські впливи на неї.

При цьому слід зауважити, що соціальний організм будь-якої країни для свого розвитку потребує певного рівня свободи. Це означає, що жорстка детермінація соціальних процесів з боку системи саморегуляції неприпустима і навіть згубна для нього. Це помічено дослідниками і описано у теоретичному плані. «Левіафан», класична праця Томаса Гоббса, є переконливим свідченням того, що може статися з соціальним організмом країни, якщо навіть «договірна держава», не кажучи вже про тоталітарну, отримає необмежену повноту влади над громадянським суспільством. Стовідсоткова негентропійність є згубною для життєдіяльності соціального організму будь-якої країни. Інша крайність – соціальна аномія або надмірне поширення анархізму у соціальному житті – теж не сприяє сталому розвитку і якісному функціонуванню соціального організму країни, вони є показниками або свідками його надмірної ентропійності.

Слово «анархія» часто зустрічається в науковій, публіцистичній, художній літературі і вживається в декількох онтологічних і гносеологічно взаємозалежних значеннях. Можна погодитись з французьким дослідником анархізму Даніелем Гереном, що цей термін «настільки ж старий як і цивілізація» [431]. Наприклад, піфагорійці найгіршим злом вважали анархію (безвладдя).[267]

Використовував це поняття й Аристотель у «Політиці», відзначаючи, зокрема, що «у демократіях безладність і анархічність державного ладу викликають презирство до нього з боку заможних людей» і що в деяких місцях «демократи були переможені через недисциплінованість і анархію...» [10].

Нагадаймо, що у відомому словнику В.Даля (1860-і рр.) слово «анархія» визначалося як грецьке за походженням, що означало «відсутність у державі або в громаді голови, улаштованого правління, сили, порядку; безвладдя, многобоярщина». А «анархіст» – як «заступник, аматор безвладдя, смут, крамол» [117].

У літературі кінця XIX – початку XX ст. в період активного розвитку в Росії анархічного типу політичної свідомості виокремлювали кілька підходів до розуміння анархізму. У них відображалися політичні позиції лібералів, соціал-демократів, анархістів та інших. Ці підходи не були однозначними, мали свої варіації, але містили і деякі спільні моменти. Для представників лібералізму був характерним широкий підхід до феномена анархізму і його розгляд в тісному зв'язку з осмисленням природи революції, внутрішньої логіки історичного розвитку суспільства, його політичних інститутів, політичної свідомості. Негативний зв'язок між анархією і природою держави вбачав професор Б.Кістяковський. Він розглядав державу як засіб подолання анархії: правову державу (юридичний характер держави) – як засіб усунення анархії з правового життя, а соціальну – як здатну ліквідувати анархію в господарській сфері [176].

Юрист і філософ князь Є.Трубецькой відзначав небезпеку наслідків анархії (в значенні безладдя) для втрати суспільною свідомістю ієрархії цінності державних форм: люди, «изголодавшись по порядку и власти, бросаются в объятия всякой власти, как бы плоха она ни была» [368].

Професор П.Новгородцев вважав анархізм утопією, відзначаючи при цьому близькість «кінцевого ідеалу» марксизму «до анархічних ідей» і не заперечував проти трактування Г.Кельзенем марксизму як «тяготевшого к анархическо-индивидуалистическому воззрению» [354]. Визнаючи, що «відщепенство російської інтелігенції від держави» мало «фатальні наслідки» для державного розвитку, він наївно гадав, що запорукою відродження Росії є переконання, «що відщепенство від держави – цей духовний плід соціалістичних і анархічних впливів – повинен бути викоренений із загальної свідомості ...» [269].

Проте анархічні ідеї мають певну об'єктивну основу, оскільки соціальний організм країни повинен мати певний рівень

свободи або ентропійного запасу для переструктурування соціальних підсистем і інститутів. При відсутності певного відсотку ентропійності такого ефекту не може бути, а це означає, що і будь-який розвиток соціальної системи неможливий.

Отже, якщо критерієм морфологічної зрілості соціального організму країни вважати рівень внутрішньосистемної ентропії, то критерієм його функціональної зрілості може бути дієспроможність країни не тільки забезпечувати власний розвиток, а й очолювати або знаходитись у головній групі соціальних організмів, що визначають сьогодні перехід від індустріальної до інформаційної цивілізації. Прихильником такого погляду можна вважати О.Конта, який, як відомо, розглядає прогрес як розвиток порядку, тобто організації. Згодом цю ж ідею розвивали Стюарт Мілль в «представницькому правлінні», а також видатні історики Бокль і Грот [108].

За винятком цього органіцистичного погляду на соціальний організм, який намітив ще Арістотель, потім розвивала німецька метафізика, вчення Огюста Конта про безперервний і закономірний прогрес примикає до поглядів Кондорсе і Тюрго, які також вбачали мірило суспільного прогресу в прогресі людських знань. Подібно Канту О.Конт вважає, що цей стан суспільства зумовлений станом людських знань, з яким воно пов'язане, як наслідок з причиною, і цей закон соціальної безперервності додається ним до соціальної динаміки. Цікаві також в системі Конта його сходинки людського прогресу, – теорія суб'єктивна, виведена, як і соціологічне його вчення, з помилкової теорії людських здібностей. Тим не менше ці сходинки дають у загальних рисах правильну, хоча і вкрай недосконалу ще класифікацію суспільного прогресу в матеріальній, фізичній, розумовій і моральній галузях [108].

Г.Гегель, як відомо, вважав, що «стан суспільства слід визнати тим досконалішим, чим менше індивіду доводиться робити для себе, відповідно до своєї власної думки, у порівнянні з тим, що виконується шляхом загальних заходів» [94]. Це положення, якщо перевести його на сучасну мову, слід розуміти так, що критерієм соціального прогресу є рівень суспільного поділу праці.

Російський публіцист і мислитель П.Ткачов, наприклад, пише з цього приводу наступне: «Встановлення можливо повної

рівності індивідуальностей... І приведення потреб всіх і кожного в повну гармонію із засобами їхнього задоволення – така кінцева, єдино можлива мета людського суспільства, такий верховний критерій історичного соціального процесу. Все, що наближає суспільство до цієї мети, є прогресивним, все, що віддаляє – регресивним. Будь-яка людина, що діє теоретично або практично в інтересах цієї мети, – прогресист; всякий, хто діє у протилежному смислі, або переслідує будь-яку іншу мету, – ворог прогресу» [364].

Класики історичного матеріалізму вбачали критерій функціональної зрілості суспільства в засобі поєднання робітника з засобами виробництва. Вони навіть ввели в обіг суспільної науки спеціальний термін – «формація».

Оригінальну позицію з цього питання займають сучасні філософи. Так, порівняно нещодавно вони сформулювали «об'єктивний критерій прогресу», в якому стверджується, що найістотнішим у функціонуванні самокерованих систем є їхня активність відносно до зовнішнього середовища. «Виходячи з цього, можна прийняти за об'єктивний критерій прогресу форм управління ступінь активності самокерованих систем: якщо активність зростає, то має місце прогрес, якщо вона зменшується – регрес» [249].

Наведене формулювання, на наш погляд, уособлює несистемний стиль мислення. Ми погоджуємося з Р.Авдєєвим в тому, що таке формулювання є не зовсім коректним. «Активність до зовнішнього середовища» як критерій прогресу звучить некоректно, бо має на думці агресивність до зовнішнього середовища. Справді, при такому критерії прогресом можна вважати і хижацьке знищення природи, і злодіяння фашизму. У такому ж плані звучить і відомий вислів: «Ми не можемо чекати милостей від природи, взяти їх – наше завдання». Все це є ні чим іншим, як активністю до зовнішнього середовища.

Р.Авдєєв пише з цього приводу наступне: «Сучасна наука ідентифікує розвиненість систем з рівнем відображувальної спроможності, пов'язаної з пізнанням як зовнішнього середовища, його параметрів, можливостей, так і самого суб'єкта, його самопізнання, включаючи і оцінку взаємодії суб'єкта з середовищем» [2]. Тут, як бачимо, побічно пропонується критерієм розвиненості

систем або соціального прогресу вважати прогрес форм управління.

І це далеко не повний перелік наявних в літературі підходів до цього питання. Тому на нас чекає нелегке завдання – або віддати перевагу якомусь з них, або визначити критерієм таку підставу, яка б переважала за евристичними можливостями всі вищенаведені. На нашу думку, логічний аналіз допоможе у вирішенні вказаної проблеми.

Поняття «прогрес» і «регрес» однаковою мірою необхідні для вивчення проблеми соціального організму. Тут ми повинні базуватися на закономірностях, відкритих у взаємозв'язку між названими категоріями, стосовно світу фізичних організмів. Останні, як відомо, ґрунтовно розглянуті А.Северцовим.

При цьому очевидно, що без поняття «регрес» не пояснити мутацію як в онтогенезі, тобто стосовно окремої соціальної особи, так і в сімействі соціальних організмів. Крім того, остання обставина прямо вказує на необхідність застосування в дослідженні такої категорії, як смерть соціального організму, оскільки можна тільки дивуватись, з якою послідовністю і внутрішньою закономірністю руйнуються соціальні організми старого і нового часу.

При цьому суть регресу ми вбачаємо в тому, що функція зникає раніше соціального органу або всього соціального цілого. Тут ми обмежимося розглядом цього аспекту висуненням чергової робочої гіпотези, яку сподіваємось перевірити в ході логічного аналізу. Її сенс в тому, що в соціальному організмі явище регресу спостерігається тоді, коли має місце невідповідність темпу розвитку специфічних функцій одна відносно одної. Так, залишковий принцип виділення коштів на культуру (на розвиток людини) в умовах СРСР призвів до дезорганізації всієї системи. Немов би попереджаючи, О.Богданов писав з цього приводу: «Сила організму полягає в точній координації його частин, в точній відповідності поділених і взаємопов'язаних функцій. Ця відповідність зберігається при зростанні технологічних відмінностей, що проходить постійно, але не безмежно: настає момент, коли вона вже не може цілком утримуватися і починає йти на спад» [52].

Регрес іде від найбільш часткових і вищих до найпростіших і нижчих соціальних утворень. Тому далеко не випадково в СРСР

першою зруйнувалася КПРС як правляча партія, а вже після цього почався розпад державної і економічної систем. За нормальних умов, якщо можна взагалі назвати саморозпад країни нормальним явищем, вищі органи держави руйнуються швидше структури нижчого рівня. У будь-якому разі, органи державної влади переживають свої функції, але тоді вони представляють тільки «уявні органи» [108].

Поразка або саморозпад соціального організму починається з системи саморегулювання. Тому не випадково у процесі суспільних катаклізмів першими зникають політичні форми. Історичні аналогії напрошуються тут самі собою. Неспроможність системи саморегуляції виконувати свою основну функцію призводить до формування у певні періоди людської історії потужних тінювих владних контрструктур і прояву так званого «смутного часу».

Крім того, для прикладу достатньо звернутись до такого явища як охлократія, що є прямим наслідком неспроможності системи саморегуляції соціального організму країни виконувати свою функцію. Охлократія є зворотним боком Левіафана. Нагадаймо, що охлократія – це тимчасове або більш менш тривале домінування у політичному житті суспільства натовпу, юрби, «маси»; один із способів здійснення політичної влади, що суттєво доповнює кризові політичні режими.

Феномен охлократії висвітлюється, як відомо, у працях старогрецького історика Полібія, представлений в теоріях держави Платона й Аристотеля, в концепціях сучасних теоретиків політичного процесу. Згідно Аристотеля охлократія є крайнім проявом негативних властивостей демократії (народовладдя), її збоченою формою. Вона стає можливою за умови відсутності легітимного державного управління, в ситуації безвладдя, деструкції механізмів регулювання з боку системи саморегуляції суспільного життя.

Спалахи охлократії в історії політичного життя спостерігаються, як правило, за кризових часів, на переломних етапах суспільного поступу, за умов загострення соціальних суперечностей. Саме тоді виникають сприятливі обставини для проявів охлократичного стихійного політичного екстремізму, «тиранії натовпу» (Платон).

За своїм характером охлократична поведінка є типовим проявом «негативної свободи», яка межує з анархією, всюдозволеністю, свавіллям. Вона свідчить про соціальні недуги суспільства, є симптомом «хвороби» держави, а точніше системи саморегуляції соціального організму країни, у якому держава виконує обмежену функцію.

Як соціальне явище охлократія не містить у собі творчого потенціалу, вона деструктивна, реалізує себе в антисуспільній поведінці людей, погромах, безглуздому руйнуванню, насильстві. Носієм охлократичних настроїв і поведінки є соціальні аутсайде-ри, люмпенізовані і маргіналізовані верстви населення або суспільні групи, свідомість яких отруєна шовіністичними, фанатичними та іншими аналогічними до них ідеями та уявленнями.

Особистій психології і моралі в умовах охлократії притаманні зрівняльні мотиви, заздрість, ксенофобія, домінування емоційного начала. Лідери охлократичних рухів – це переважно екстремісти, політичні авантюристи, які використовують безглузду руйнівну енергію натовпу на націоналістичному, релігійному чи побутовому ґрунті для досягнення власних цілей або для задоволення політиканських амбіцій. З цією метою вони вдаються до вульгарно спрощеного тлумачення суспільних проблем, грають на почутті гострого невдоволення багатьох людей своїм суспільним статусом, незадовільним матеріальним становищем, соціальною незабезпеченістю. Історія і сучасне політичне життя наочно демонструють велику загрозу охлократії як чинника поглиблення кризової ситуації, здатного зумовити катастрофічний перебіг подій.

Про те, що в ноосоціогенезі безслідно зникають цілі цивілізації, розчиняються країни і відмирають колись сильні держави, добре відомо з історії. Але цей же процес продовжується і сьогодні, оскільки руйнування первинних соціальних організмів в економічній сфері відбувається безупинно, якщо не спрацює механізм їхньої саморегуляції. І не тільки в Україні, де виробничі організми з'являються на світ вже «мертвонародженими». Ось як про це пише Кадзума Татеїсі, засновник і глава відомої японської корпорації «Омрон», в книзі «Вічний дух підприємництва»: «В Японії, наприклад, зникла подібна до мильних бульбашок нескінченна безліч підприємств, які не змогли пристосуватися до змін.

Як не дивно, на цей процес ніхто не звернув уваги. На відміну від людини, підприємство, що припинило свою діяльність, не залишає по собі ніякої пам'яті» [148].

Проте регрес окремого органу і навіть цілого суспільства не передбачає ще загального зворотного руху соціальної еволюції загалом, оскільки при цьому регрес одного органу зв'язаний з прогресом іншого органу, який функціонально його замінює. У результаті виходить так, що жодне з надбань колишньої епохи не гине остаточно. Регресують і зникають старі суспільні органи, але взамін виробляються і виникають нові, які за сприятливих умов можуть досягти вищого, порівняно зі старим, рівня розвитку. Було б корисно в ході спеціального історичного дослідження простежити, як відбувається видозміна функцій компонентів соціального організму з тим, щоб уявити цілісну картину регресу соціального тіла. Але це рух в площині історичного простору і часу. Однак соціальний організм водночас перебуває і в іншому, геологічному або космічному русі.

Для того, щоб розкрити рух соціального організму в іншій площині, а саме в площині космічного переміщення, треба застосувати відому спіраль розвитку. Неясно тільки, яку: ту, що поширюється, запропоновану класиками історичного матеріалізму, або ту, що звужується, запропоновану Р.Абдєєвим [1].

Однак наразі ми маємо зупинитися на визначенні критеріїв оцінки якості функціонування системи саморегуляції соціального організму країни, що з необхідністю виводить нас на прикладну проблему оптимізації цього функціонування. Оптимізація як процес розробки і реалізації шляхів приведення того чи іншого явища до оптимального стану (тобто такого, що найкращим чином відповідає умовам конкретної ситуації) спирається на оцінку цього явища за одним або кількома критеріями. Отже, необхідно визначитись із пріоритетністю однокритеріальної (одновимірної) чи багатокритеріальної (багатофакторної) оптимізації функціонування системи саморегуляції соціального організму країни.

У випадку однокритеріальної оптимізації оцінка якості функціонування системи саморегуляції соціального організму країни має робитись по одному домінуючому критерію, всі інші показники, які могли б виступити критеріями оцінки, використовуються лише в якості обмежень. Це завдання простіше, хоча теж

пов'язане з ускладненнями – проблема тут полягає в забезпеченні надійності вибору домінуючого критерію – адже цей вибір не може бути позбавлений суб'єктивних обґрунтувань. Крім того, складність життя в епоху інформаційної цивілізації яскраво демонструє, що практично всі реальні життєві завдання характеризуються більш ніж одним критерієм. Навіть закон економії енергії передбачає спрямованість на виконання завдань максимально ефективно – досягнення максимального ефекту за найменших витратах. Тут вже виокремлюються два критерії – розмір витрат і величина отриманого ефекту.

З іншого боку, відома істина: чим простішою є система управління, тим надійніше вона функціонує. Тому має сенс ідея, що оцінка якості і подальша оптимізація функціонування саме за одним критерієм є більш надійними і менш витратними для реалізації. З урахуванням обох цих методологічних настанов у випадку оцінки якості функціонування системи саморегуляції соціального трагізму країни доцільно виділяти головний і допоміжні критерії. Якщо головний критерій має стосуватись функціональної зрілості системи, то допоміжні – її морфологічної зрілості і здатності до розвитку.

У цілому є підстави зробити висновок, що визначення критеріальної бази якості функціонування системи саморегуляції соціального організму країни пов'язане з мірою використання або не використання влади для упорядкування соціальної взаємодії. Головними характеристиками цієї критеріальної бази є такі:

- по-перше, вона не співпадає з критеріями, що використовувались у просторі аграрної і індустріальної цивілізації, хоча і має конкретно-історичний характер, оскільки пов'язана з діяльністю людини;

- по-друге, вона тяжіє до загальнонаукових законів і закономірностей, яким підкоряється жива і нежива природа;

- по-третє, головним критерієм якості функціонування соціального організму є економія енергії, що витрачається на соціальний метаболізм та створення оригінального продукту – ноосферу, якого потребує Космос;

- по-четверте, соціальна ентропія/негентропія є критерієм оцінки морфологічного стану структур гомеостату – органу, що здійснює саморегуляцію: надмірна негентропія веде до поро-

дження нового Левіафану, а безмежна ентропія породжує безмежний соціальний хаос і охлократію з анархізмом і аномією;

– по-п'яте, критерій якості функціонування гомеостату правомірно визначати темпами розвитку соціального тіла, розглядаючи два взаємовиключних напрями: прогрес і регрес;

– по-шосте, саморозпад системи саморегуляції, що відбувається у першу чергу при неспроможності гомеостату виконувати свої функції, веде до гомеоклазу соціального організму;

– по-сьоме, аномія, анархізм, як і охлократія, мають певний сенс і необхідність для існування у структурі соціального організму країни як специфічний режим функціонування його системи саморегуляції;

– по-восьме, організація, як відомо, не обмежує свободу, а навпаки – створює для її реалізації додаткові можливості. Останнє відоме в соціальній філософії як «парадокс свободи», вперше проаналізований знаменитим Платоном. Необмежена свобода, писав Платон, веде до своєї протилежності – анархії і свавілля, оскільки без захисту і обмеження з боку закону (держави) з необхідністю призводить до тиранії сильних над слабшими. Аналіз вказаного парадоксу поглибили Ж.-Ж.Руссо і І.Кант: свобода кожної людини має бути обмеженою, але не далі тих кордонів, які необхідні для забезпечення рівної міри свободи для всіх.

РОЗДІЛ 4

ЗВОРОТНИЙ ЗВ'ЯЗОК ЯК ІНСТРУМЕНТ ВКЛЮЧЕННЯ СОЦІАЛЬНОГО УПРАВЛІННЯ У СИСТЕМУ САМОРЕГУЛЯЦІЇ СОЦІАЛЬНОГО ОРГАНІЗМУ КРАЇНИ

(Попов С.М.)

Філософія управління, як світоглядна основа формування загальної теорії управління технічними, біологічними і соціальними системами, є потужним засобом дослідження явища зворотного зв'язку у парадигмі саморегуляції у горизонті кожного виду управління. І на це є декілька важливих причин.

По-перше, недостатньою теоретичною розробленістю концепції зворотного зв'язку в управлінні соціальними системами, що набувають нині високої динаміки структурних змін і креативності у повсякденному функціонуванні, розробка і упровадження якої має позитивно впливати на стабілізацію відкритих соціальних систем в умовах високої невизначеності, диференціації і дефрагментації, глобалізації і глокалізації;

по-друге, намаганням сучасних держав розбудовувати демократичні начала в державному управлінні і сформувати активне громадянське суспільство, яке було б здатним, з одного боку, перебрати на себе вирішення частки організаційних проблем, а з іншого – ефективно контролювати апарати державної влади різних рівнів, що схильні до бюрократизації і сприяють на практиці посиленню корупції і тотальному хабарництву;

по-третьє, гострою необхідністю вироблення організаційно-управлінських та правових заходів упровадження у повсякденне життя світової спільноти надійного саморегулятивного механізму соціальної мегасистеми, яка могла б гнучко реагувати на зміни зовнішнього середовища в умовах розгортання інформаційної революції, завдяки якій інтенсивно модернізуються зворотні зв'язки на рівні наднаціональних утворень на кшталт – ОБСЄ, окремих держав, регіонів і територіальних громад, а також у масштабі міжнародного глобалізованого суспільства, на прикладі новітнього «європейського економічного уряду»;

по-четверте, певним дефіцитом теоретико-методологічної рефлексії інструментів і технологій мінімізації ентропійних тенденцій у кризовому соціумі глобалізованого суспільства, вирі-

шенню яких може сприяти розвиток самоорганізаційних процесів, направлених на формування сталого розвитку, розробка соціодіагностики антиентропійних заходів та сприяння досягненню антикризового буття завдяки впровадженню механізму зворотного зв'язку на рівні державного управління і місцевого самоврядування;

по-п'яте, впровадженням ефективного зворотного зв'язку у механізм соціального управління та заміною «суб'єкт – об'єктної» на «суб'єкт – суб'єктну» парадигму управління, оскільки прямий зв'язок не завжди своєчасно і у повному обсязі враховує зміну об'єкта після отримання ним управлінського впливу (збудження), а, отже, є менш гнучким і не завжди сприяє посиленню динаміки ділової і політичної активності громадських організацій та територіальних громад у бажаному напрямі розвитку конкретної соціальної цілісності;

по-шосте, в умовах швидкого переходу світової спільноти до інформаційної цивілізації відбуваються біфуркаційні зміни, які продукують передумови формування якісно нового світогляду, який може бути визначений як система поглядів на світ, що зумовлює необхідність подолання ентропійних процесів у природі і соціальному середовищі через посередництво зворотних зв'язків, оскільки відсутність тут, або недооцінка політичним *істеблементитом* теоретичних знань про місце і роль зворотного зв'язку у життєдіяльності світової громади, призводить до загострення низки проблем між людиною і природою, людиною і технікою, особистістю і певними спільнотами або прошарками людей, що є на практиці тригерним механізмом техногенних катастроф, екологічних і соціальних потрясінь;

по-сьоме, становлення інформаційної єдності світової спільноти потребує, навіть на корпоративному рівні, якісного оновлення мислення менеджерського корпусу і збагачення його організаційної культури принципом зворотного зв'язку, оскільки сучасні інформаційно-комунікативні технології проектуються з обов'язковим врахуванням конструктивної і багатоваріантної поведінки учасників управлінської взаємодії протягом довготривалого періоду, що перебувають у різних етнонаціональних, психологічних, культурологічних, соціальних, політичних і економічних умовах;

по-восьме, для вітчизняної, тобто української практики принцип зворотного зв'язку в управлінні соціальними процесами здається є взагалі terra incognita, якщо поглянути на те, як Україна на мегарівні реагує на вимоги міжнародного права, як на макрорівні приймає закони про податковий кодекс, реформує пенсійну систему, як на мікрорівні забезпечує права людини або бореться з корупцією, бідністю і розшаруванням людей і таке ін. Але низка гострих потреб суспільства, наприклад: перехід країни від тоталітарного управління до більш демократичного, розширення прав і свобод особистості і громадських організацій на шляху до Об'єднаної Європи, реалізація в Україні ідею Електронного Уряду, що побудований виключно на інформаційно-комунікаційних технологіях (ІКТ), формування системи державно-громадського управління основними соціальними процесами, у першу чергу, освітою і вихованням, гостро ставлять питання про місце і роль механізму зворотного зв'язку в управлінні державними і громадськими справами.

Стан наукової розробки теми. Зворотний зв'язок, як самобутнє явище у сфері управління технічними, біологічними і соціальними системами, давно відомий в світовій і вітчизняній науці. Принцип зворотного зв'язку являється універсальним фундаментальним принципом управління, який діє у техніці, біосфері та суспільстві. І тому далеко не випадково, що у сфері біологічної науки, кібернетиці, а також у сфері управління технічними системами, особливо космічних і військових він отримав, на відміну від сфери управління соціальними системами, значне наукове забезпечення.

У біологічній науці цей термін набув, наприклад, значного теоретичного наповнення, особливо завдяки дослідженню вкладу цього механізму в автоматичне підтримання сталості внутрішнього середовища організму – гомеостазу, в діяльності генетичного апарату, ендокринної та нервової систем [58], с. 637-638]. Уявлення про регуляцію організму згідно з принципом зворотного зв'язку в біології з'явилося давно. Вже перша гіпотеза *про рефлекторні реакції* (Р. Декарт, Й. Прохаска, XVIII ст.) включала передумови цього принципу, в більш чіткішій формі ці уявлення були розвинуті у роботах Ч. Белла, І. Сеченова, І. Павлова, а пізніше розвинуті у 30-40-і рр. XX ст. М. Бернштейном і

П.К. Анохіним. Вивчення біологічного зворотного зв'язку входить своїми першопричинами у теорію І. Павлова про умовні рефлексії і регулюючу роль кори. Цей науковий напрямок виник на початку ХХ ст. в Інституті експериментальної медицини (Санкт-Петербург).

У найбільш адекватному і близькому до сучасного його розуміння принцип зворотного зв'язку (негативний) як загальний принцип для всіх живих систем був сформульований російським фізіологом М. Беловим під назвою «паралельно-перехресної дії» та експериментально вивчений на ендокринних органах М. Завадовським, який назвав його «плюс-мінус взаємодією». М. Белов показав, що негативний зворотний зв'язок – це загальний принцип, що забезпечує тенденцію до рівноваги у будь-яких (не тільки) живих системах, але, як і М. Завадовський вважав, що у живих системах неможливе існування позитивних зворотних зв'язків. А. Малиновський підтвердив, що має місце наявність у живих системах всіх типів зворотного зв'язку і розкрив відмінності їх адаптаційного значення. За кордоном зворотний зв'язок почав вивчатися після появи у світ книги у 1948 році Н. Вінера «Кібернетика». І. Шмальгаузен успішно використав у 50-60-х рр. ХХ ст. поняття зворотного зв'язку у популяційній генетиці. П.Анохін показав, що принципу зворотного зв'язку належить вирішальна роль у регулюванні як вищих пристосовницьких реакцій людини, так і внутрішнього середовища. У 50 рр. ХХ століття послідовниками І. Павлова, як у Росії, так і в США була розроблена нова теорія у фізіології – вчення про інструментальні умовні рефлексії. Без зворотного зв'язку немислимою є доцільність поведінки системи та адаптація її до нових умов існування [298, 299].

У техніці термін «зворотний зв'язок» використовується також як вихідний сигнал із заданим значенням, що потребує відповідної корекції. Негативний зворотний зв'язок – це процес передачі вихідного сигналу на вхід, при якому стримується частина вхідного сигналу. Гарольд С. Блек намагався запатентувати у 1928 році негативний зворотний зв'язок, який зменшує коефіцієнт посилення, але при цьому не покращує інші параметри схеми, наприклад, долає відхилення та нелінійність, згладжує частотну характеристику (приводить її у відповідність з даною характеристикою), робить поведінку схеми передбачуваною.

Термін «зворотний зв'язок» Н. Вінером названий «таємницею життя» і одним із центральних у кібернетиці, яким він визначає спосіб регулювання на основі безперервної інформації, що поступає, для успішного функціонування соціальної системи. Для кібернетичних систем важливим є не будь-який зворотний зв'язок, а той, що здійснює регулюючий зворотний вплив шляхом передачі необхідної для нього інформації. Результатом регулюючого впливу (через цикли хвилювання чи обурення) є збереження системи та підвищення її організованості. Полемізуючи з Г. Клаусом, Р. Ешбі надає принципу зворотного зв'язку всезагального характеру, а Л. Петрушенко у високоорганізованих системах пропонує використовувати терміни «авторегуляція» і «квазі-управління».

У теорії соціального управління проблеми зворотного зв'язку віддзеркалені у працях політиків, політологів та дослідників з теорії громадянського суспільства, менеджерів державного управління і корпоративного менеджменту. Серед джерел цього напрямку слід назвати праці К. Аллена, Г. Алмонда, А. Арато, Р. Арона, Р. Броуна, С. Верби, Р. Дарендорфа, Д. Кола, О. Ланге, М. Маркуса, К. Поппера, А. Тойнбі, Ю. Габермаса, Ф. Броделя, Жака Ле Гофа та інших.

Окремо слід вказати на праці таких вчених, як: Д. Істон, Г. Алмонд (системний аналіз); К. Дойч (кібернетичний підхід); Д. Трумен (криза, плюралізм, група тиску); М. Пауелл і М. Каплан (зовнішньополітичний аспект функціонування політичної системи); Т. Парсонс (політична система як специфічний елемент соціальної системи) та ін.

Серед інших авторів розробкою проблеми політичних систем у дискурсі, що нас цікавить, займаються: О. Арін, Ж.П. Бодріяр, Зб. Бзежинський, Г. Кіссінджер, Ж. Атталі, О. Дугін, О. Панарін, О. Уткін, С. Хантингтон, Ю. Шишков, О. Ясько та ін. (взаємодії політичних систем); Р. Абдулатипов, Г. Арбатов, Б. Венн, О. Дугін, А. Романюк, О. Зінов'єв, Г. Зюганов, С. Кара-Мурза, А. Колодій, Ю. Шведа, А. Подберьозкін, С. Наумкіна, Ф. Рудич, А. Білоус, С. Фадєєв, І. Чубайс та ін. (сучасний стан політичних систем, що розвиваються); В. Андрущенко, П. Сорокін, О. Бабкіна, В. Горбатенко, Є. Кубко, Л. Ларуш, Р. Матвєєв, М. Михальченко, О. Чемшит та

ін. (питання теорії соціальних та політичних систем у нестабільних і перехідних станах).

Сьогодні активно досліджується проблема становлення громадянського суспільства в сучасній Україні, яке вважається головним носієм зворотного зв'язку у взаємодії з державою. Вагомий внесок тут мають праці В. Шинкарука, І. Паська, Я. Паська, Г. Зеленько та ін. Питання взаємодії соціальної і політичної сфери, особистості і держави ґрунтовано висвітлюються в публікаціях М. Мокляка, А. Карася, В. Шамрая. Різноманітні актуальні аспекти громадянського суспільства піддаються висвітленню у розвідках В. Баркова, Ю. Баумана, В. Беха, А. Білоуса, Ю. Васильчука, А. Волкова, В. Гаєця, О. Горпинич, А. Дергачова, В. Ігратьєффа, В. Ільїна, Б. Замбровського, Ю. Корнілова, В. Костицького, А. Кочеткова, В. Коцюбинського, Б. Кухти, М. Лукашевича, А. Мацюка, М. Михальченка, М. Недашківської, О. Оніщенко, Р. Павленка, В. Полохала, Р. Рябова, П. Рябчука, С. Семенця, В. Селіванова, О. Скрипнюка, А. Слюсаренка, С. Сухачова, М. Томенка, М. Ткаченка, В. Шамрай, Л. Шкляра, Г. Щедрової, С. Фареника, І. Хмелька та інших авторів.

Суттєвий внесок у дослідження теоретико-методологічних і загальнонаукових проблем галузі державного управління зробили такі відомі вітчизняні та зарубіжні вчені: В. Авер'янов, Г. Атаманчук, В. Бакуменко, Р. Войтович, В. Голубь, І. Грицяк, Б. Гурне, Д. Зеркін, В. Ігнатов, Ю. Кальниш, С. Кіндзерський, В. Князєв, В. Козбаненко, В. Малиновський, В. Мамонова, В. Мартиненко, О. Машков, І. Надольний, Н. Нижник, О. Оболенський, Г. Райт, І. Розпутенко, Г. Саймон, С. Серьогін, Ю. Сурмін, О. Сушинський, В. Тертичка, В. Тронь, С. Фаренік, С. Хаджирадева, В. Цветков, С. Чукут, Ю. Шаров, І. Шкурат та ін. Дослідженню окремих аспектів проблеми визначення принципів державного управління, аналізу специфіки законів і закономірностей державного управління присвячені праці Т. Бутирської, Н. Грицяк, В. Капітона, В. Князєва, С. Кравченка, В. Куйбіди, О. Оболенського, С. Околітої, Т. Пахомової, А. Решетніченка, М. Свіріна, Ю. Сурміна та ін.

В дисертаційній роботі ми маємо намір спиратися на ті дослідження, які справили суттєвий вплив на з'ясування змісту і спрямування поданих тут відносин організаційної взаємодії гро-

мадянського суспільства і держави, особистості людини, – з одного боку, і державного управління та місцевого самоврядування – з іншого, працівника у системі економіки, що в цілому впливає на саморегуляцію соціальної системи завдяки зворотним зв'язкам.

Наявні наукові джерела можна тут розподілити за окремими критеріями і сформуванати декілька специфічних груп. *До першої групи* робіт віднести розвідки загального спрямування, які у тій чи іншій мірі проявляються в усіх сферах життєдіяльності соціальних систем. Це роботи таких вчених, як О. Алімова, О. Амоша, В. Беседіна, Д. Богиня, А. Гальчинського, П. Гайдуцького, В. Гейця, Н. Деева, В. Дем'яненка, В. Дорофійка, М. Герасимчука, О. Гришкіна, М. Долішного, С. Дорогунцова, Ю. Зайцева, Б. Кваснюка, С. Киреева, С. Криниця, І. Лютого, Е. Лібанову, І. Лукінова, М. Павловського, Ю. Пахомова, В. Симоненка, В. Тарасовича, М. Чумаченка та ін.

До другої групи віднести опрацювання позитивних або негативних рис управління, які тісно пов'язані з проблемами формування механізмів зворотних зв'язків у громадянському суспільстві, політичних партіях і громадянських рухах, міжнародному глобалізованому суспільстві. Історії управління та окремих аспектів його функціонування приділяють увагу такі вітчизняні та російські дослідники, як В. Авер'янов, Б. Адамов, О. Амосов, В. Базилевич, В. Близнюк, В. Волинський, С. Галуза, А. Гальчинський, А. Герасимчук, В. Геєць, Г. Губерна, А. Дегтяр, А. Деркач, Д. Карамішев, В. Князєв, В. Корженко, В. Колпаков, О. Коротич, М. Корецький, М. Латинін, В. Лобас, В. Лебець, Т. Лозинська, І. Лукінов, В. Мартиненко, Ю. Маршавін, О. Мордвінов, А. Мерзляк, Г. Одінова, О. Палій, І. Павлов, Ю. Пахомова, С. Поважний, Я. Радиш, В. Ребало, І. Розпутенко, С. Серьогін, В. Скуратівський, С. Мочерний, В. Тертичка, В. Ткаченко, В. Цветков, Ю. Шаров, Г. Щокін, М. Чумаченко, А. Чухно, В. Удовиченко та ін.; російські вчені – Г. Атаманчук, В. Афанасьєв, С. Глазєв, Т. Заславська та ін.

До третьої групи віднести праці зарубіжних авторів, в контексті яких порівняльний аналіз моделей управління та зворотних зв'язків з різних позицій здійснюється у дослідженнях Б. Дікона, Ч. Ендрейна, Г. Еспінг-Андерсена. Вплив глобалізації на всі сфери життєдіяльності суспільства розглядали вчені на межі науко-

вих напрямів і сфер – філософії, соціології, педагогіки, економіки, політичних наук. Серед них можна відзначити З. Баумана, У. Бека, Л. Вайса, Д. Гелда, Е. Гідденса, М. Кастельса, М. Квіска, С. Креснера, Е. МакГрю, Р. Мішру, С. Сесена, Дж. Розенау; взаємовідносини людини та економіки та впливу зворотних зв'язків у цій сфері висвітлюються у працях відомих зарубіжних вчених М. Амстронга, Є. Бреґеля, Д. Б'юкенена, У. Буковича, М. Вебера, Т. Веблена, Ф. Візера, Д. Гелбрейта, Б. Дікона, Дж. Кейнса, Ф. Листа, К. Маркса, А. Маршалла, В. Ойкена, Д. Рікардо, Д. Робінсона, П. Самуельсона, Б. Селігмена, Р. Скідельські, С. Сисмонді, А. Сміта, М. Фрідмена та ін.

Четверта група охоплює аналіз зворотного зв'язку у сфері соціального менеджменту у творах І.Альтшулера, В.Дудченка, В.Єгорова, А.Пригожина; з точки зору соціальної філософії – В.Андрущенко, В.Беха, В.Воронкової, В. Волобуєва, Л.Губерського, О.Гасвської, В.Корженка, В.Ляха, В.Пазенка, І. Шавкун; соціології управління – В. Огаренка, С. Катаєва, С. Скідіна, М. Туленкова, В. Щербини, Ю. Романенка та ін. Одним з визначних дослідників проблем самоорганізаційних процесів та суб'єкт-суб'єктної парадигми був О. Богданов, який приділяв увагу як проблемі системної цілісності суспільства та його окремих підсистем різного роду, так і розробці тектології.

До п'ятої групи відносяться праці з постнекласичних методологій, зокрема, синергетичної, в контексті якої використовуються ідеї синергетичного виміру суспільства (Г. Нестеренко), мінливості соціальних систем (О. Аверіної), організаційної свідомості (Г. Козловської), соціального опору у самоорганізації суспільства (Н. Абаніної), саморозгортання соціального світу (Ю. Бех), духовної цілісності особистості (І. Бондаревич), соціальних змін у суспільстві (І. Предборської), роль фірми в дискурсі організмової ідеї (В. Бех, А. Гашенка), постнекласичних стратегій менеджменту (М. Нестерової); історичних форм саморегуляції соціального процесу (Н. Крохмаль); у творах Л. Бевзенко, Л. Горбунової, І. Добронравової, Н. Кочубей, С. Корабльової та ін. Зазначені праці представляють соціалізаційний, соціоуправлінський, соціокультурний, соціоантропологічний підходи до вирішення проблем філософії зворотних зв'язків у системі саморегуляції соціальних систем.

До шостої групи слід віднести учених з державного управління, які внесли значний внесок у подальший розвиток теорії зворотних зв'язків в умовах становлення ринкових відносин: В. Авер'янов, Б. Адамов, О. Амосов, Л. Анічин, С. Галуза, А. Гальчинський, В. Геєць, М. Герасимчук, А. Дегтяр, В. Корженко, Д. Карамішев, В. Колпаков, О. Коротич, М. Латинін, Т. Лозинська, В. Мартиненко, Ю. Маршавін, Г. Одінцова, В. Цветков, М. Чумаченко та ін. Різні аспекти суб'єкт-об'єктної парадигми зворотних зв'язків досліджуються В. Авер'яновим, О. Амосовим, В. Бакуменком, О. Богдановим, Г. Губерною, В. Дорофійенком, В. Заблоцьким, В. Князєвим, І. Коліушком, М. Корецьким, О. Кордуном, Л. Крищенком, В. Лобасом, В. Луговим, Г. Мостовим, І. Надольним, П. Надолішнім, Н. Нижник, Г. Одінцовою, С. Поважним, В. Ребкалом, В. Рижих, І. Розпутенком, С. Серьогіним, В. Скуратівським, О. Сушинським, В. Тертичкою, В. Тронем, В. Цветковим, Ю. Шаровим, Г. Щокіним і багатьма іншими ученими інших галузей.

Слід також відзначити авторів, роботи яких відіграли вирішальну роль при обґрунтуванні концептуальної парадигми дослідження таких як Абдєєва Р.Ф. «Философия информационной цивилизации» (Москва, 1994); Горського Ю.М. «Гомеостатика: модели, свойства, патологии» (Гомеостатика живых, технических, социальных и экологических систем, Новосибирск, 1988); Пригожина І. «Философия нестабильности» («Вопросы философии», 1991. – № 6.); Пригожина І.Р., Стенгерс І. «Порядок из хаоса. Новый диалог человека с природой» (Москва, 1986); Добронравової І.С. «Синергетика: становлення нелінійного мислення» (Київ, Лыбидь, 1990). Важливий конструктивний вплив на автора справила праця Черлєняка І.І. «Синергетичні моделі організації системи державного управління» (Ужгород, 2010) та ін.

4.1 «Зворотний зв'язок у парадигмі саморегуляції соціальних систем» – як концепт дослідження

Завданням даного підрозділу є уточнення сутності та особливостей поняття «зворотний зв'язок у парадигмі саморегуляції соціальних систем», як специфічного концепту дослідження су-

часних систем управління соціальним розвитком, що автоматично задає алгоритм науково-пошукової роботи. Тому, для початку цієї роботи треба дати пояснення у якому сенсі нами сприймається та уловлюється сам термін «концепт». Концепт (лат. – *conceptus* – поняття) у науковому знанні – це певним чином упорядкований та ієрархізований мінімум ідей, що створює концептуальну схему, а знаходження необхідних концепту ідей та встановлення зв'язку між ними створює сутність концептуалізації. Концепт функціонує всередині сформованої концептуальної схеми у режимі системних взаємозв'язаних логічних ланцюгів «розуміння-пояснення», що обумовлює певні кроки взаємозалежних дій до завчасно заданих чи обумовлених принципів.

Виходячи з цього, кожний концепт займає своє чітко визначене і обґрунтоване місце на тому чи іншому рівні концептуальної схеми. Концепт одного рівня може й повинен конкретизуватися на інших рівнях, змінюючи тим самим ті елементи блок-схеми алгоритму, з якими вони починають співвідноситися, – *відмічає Т. Кун у відомій праці «Структура наукових революцій»* [205, с. 34].

Т. Кун у відомій праці «Структура наукових революцій» «Парадигма – узвичаєні приклади практики наукових досліджень, приклади, що включають закон, теорію, їхнє практичне застосування і необхідне обладнання, дають моделі, з яких виникають традиції нормального наукового дослідження. Історики науки описують приклади таких традицій як «астрономію Коперника», «динаміка Ньютона», «хвильова оптика», «квантова механіка» [205, с.34].

У рамках однієї концептуальної схеми концепт не обов'язково повинен безпосередньо співвідноситися між собою, але обов'язково у рамках певної цілісності, у яку він входять. Концепти співвідносяться з відповідною даній схемі матеріальною схемою, скоріше, навпаки, вони є засоби, організовані у своїй цілісності способи бачення (завдання, конструювання, конституювання) реальності. У цьому смислі концепти володіють певною онтологічною «наповнюваністю», що відрізняє їх від конструктів, які являють собою чисто пізнавальні інструменти, що дозволяють переходити від одного рівня теоретичної роботи до

іншого (зі зміною мов опису), і у цій якості можуть не мати будь-якого онтологічного «наповнення».

Через схеми концептуалізації та операціоналізації концепт підлягає у науці «розгортанню» у систему конструктів, що забезпечують (в ідеалі) їх «виведення» на емпіричний рівень дослідження. Власне обґрунтування концепту отримується у більш широких по відношенню до них метарівневих (знанневих) системах, презентуючи їх у рамках конкретної теорії. У посткласичній методології науки концепт став розглядатися не тільки зі сторони свого функціонального навантаження всередині наукового знання чи наукової теорії, але як системоутворюючі елементи концепцій, що виконують функції організації дисциплінарного (наукового, теологічного, філософського) знання взагалі. У якості своєрідного «генератора» продукування концепту стала виступати філософія зворотних зв'язків, *оскільки його потрібно наповнити певним смислом для з'ясування місця і ролі предмету дослідження у системі саморегуляції соціальних утворень.*

Філософське мислення рефлексивне. Воно припускає не лише аналіз обговорюваного предмета, але і постійну увагу до самого процесу обговорення, до використовуваних понять, до характеру аргументації і обґрунтування.

«Точне і глибоке логічне вивчення понять, – пише В. І. Вернадський, – є основа і сама суть філософського мислення. Це та сила, якою філософія якнайглибшим чином впливає на науку... У історії наукової роботи за останні три століття значення філософського аналізу наукових понять позначається на кожному кроці [262, с. 116]».

Філософське мислення пов'язане з цілевизначенням та цілеутворенням і цей процес здійснюється в умовах формування цінностей, тоді як спеціально-наукове мислення реалізується в рамках вже зафіксованої системи цінностей і заданої мети.

Таким чином, виникає концептуальне стратегічне питання, коли ж потрібне філософське мислення? На наш погляд, блискучу відповідь на це важке та важливе питання дали І. Д. Панцхава і Б.Я. Пахомов: «Сенс філософії, її призначення і практична корисність розкриваються тоді, коли не ясно, як приступати до справи [281, с. 26]». Отже, спираючись на вище наведене, можна сформулювати провідний критерій мотивації щодо концепту філософсь-

кого мислення, який полягає у тому, що філософське мислення нам потрібне тоді, коли ми стоїмо перед новою, нетривіальною ситуацією і у нас немає зразків та прикладів для подальших дій.

Тож, термін, що відображає рефлексію специфічного явища «зворотного зв'язку», зводиться до взаємодії суб'єкта і об'єкта управління, відіграючи важливу роль як у функціонуванні й розвитку систем управління, так і в живій природі та суспільстві. Таким чином, зворотний зв'язок являється фундаментальним поняттям кібернетики, особливо теорії управління та теорії інформації, дозволяє контролювати і враховувати дійсний стан керуючої системи і вносити відповідні корективи в алгоритм управління, – відмічає Ю. Урманцев у праці «Начало общей теории систем» [377, с. 7–41].

У технічних системах контрольна інформація про роботу керованого об'єкта поступає по ланцюжку зворотного зв'язку до оператора чи автоматичного керуючого пристрою від чинників, через посередництво яких воно здійснюється: механічну сферу; оптичну сферу; електричну сферу, енергетичну сферу, тощо. Так, зворотний зв'язок в системах розглядається як передача інформації про протікання процесів, на підставі яких виробляється той чи інший керуючий вплив. У цьому випадку зворотний зв'язок ще називають інформаційним.

Вирішити вище сформульовані дослідницькі завдання цілком можливо, якщо коректно сформувати філософське та теоретичне бачення явища зворотних зв'язків у парадигмі саморегуляції складних соціальних систем, що дозволить створити у суспільстві відповідні об'єктивні і суб'єктивні умови для цілеспрямованого використання їх організаційного потенціалу на практиці.

Аналіз наявної інформаційної бази, у тому числі й Інтернетресурсів довів, що існує досить спрощене трактування поняття «зворотний зв'язок», що переписується з одного джерела до іншого. Типовим його визначенням у цілій низці досить авторитетних довідникових видань, серед яких, наприклад, «Философская энциклопедия», «Современная энциклопедия», «Энциклопедия социологии», «Физическая энциклопедия», «Большой Энциклопедический словарь», «Научно-технический энциклопедический словарь», «Экономический словарь», «Словарь терминов антикризисного управления» та ін. є таке: «дія результатів функціону-

вання якої-небудь системи на суб'єкт управління або вплив системи (об'єкту) на характер цього функціонування. Якщо зворотний зв'язок посилює результати функціонування, то він називається позитивним; якщо послабляє – негативним [272]».

Отже, для початку розгорнутого аналізу предмета даного дослідження треба формалізувати, тобто описати явище зворотного зв'язку у системі соціального управління.

Система соціального управління, як будь-яка система управління, мається на увазі технічними, біологічними чи соціальними системами, представляє собою сукупність об'єкта управління (підприємства, організації, установи, держави, партії, громадянського суспільства) і суб'єкта управління (керівного апарату), що «зав'язана» на використанні інформації. Як слушно відмічає Р. Абдєєв у праці «Философия информационной цивилизации», де є інформація, діє і управління, а там, де здійснюється управління, безпосередньо присутня і інформація. Висхідний пункт будь-якого управлінського процесу (головними серед яких є вироблення і прийняття управлінського рішення, а також його виконання) – отримання і обробка інформації [2].

Ми виходимо з визначення інформації, що є класичним для сфери управління. У 1948 році К. Шенноном була створена математична теорія інформації, у якій під інформацією розумілися не будь-які повідомлення, що передаються не людьми один до одного, а тільки ті, які зменшують невизначеність у користувача. Була запропонована абстрактна схема взаємозв'язку, яка складається з джерела інформації, передатчика, лінії зв'язку, приймача, адресату і джерела перешкод. Такі процеси мали найбільш важливе значення в управлінні. Клод Елвуд Шеннон (1916-2001), відомий американський математик і електротехнік, один з авторів математичної теорії інформації, засновник сучасних теорій інформації і зв'язку, який обґрунтував сутність таких процесів та в значній мірі випередив своїми результатами розвиток загальної теорії дискретних автоматів, які являються важливими складовими кібернетики. Його роботи по теорії інформації і кібернетиці 1932–1962 рр. поклали початок дослідженням у сфері загальної теорії зв'язку, теорії автоматів, електротехніки, теорії інформації і лінгвістики, таким, як теорія синтезу релейних приладів, теорія ймовірнісних схем, теорія передачі інформації. У своїх працях він

визначив кількість інформації через ентропію, а за одиницю інформації прийняв те, що пізніше було названо «бітом». Праці К.Е. Шенона [412 с. 358, 359], до яких з прихильністю відносяться діячі науки, цікаві і для спеціалістів, що вирішують практичні задачі, – відмічають автори доробку «Методология науки: когнитивный анализ» Б.А. Глинский та О.Е. Баксанский [101, с. 29].

Н. Вінер запропонував використовувати поняття інформації у кібернетиці – науці про управління і зв'язок у живих організмах, суспільстві і машинах. Інформація стала розумітися у рамках функціональної концепції як така форма відображення, що пов'язана з самоуправлінськими системами.

Обидва компоненти управлінської системи, тобто об'єкт і суб'єкт, пов'язані прямим і зворотним зв'язком, що обслуговується управлінською інформацією. Прямий зв'язок виражається потоком директивної інформації, що направляється від керівного апарату до об'єкта управління; зворотний зв'язок представляє собою потік звітної інформації про виконання прийнятих рішень, що йдуть у зворотному напрямі, тобто від об'єкта до суб'єкта управління (виділено – авт.). «Зворотний зв'язок, зворотна дія результатів процесу на його протікання або керованого процесу на орган, що управляє» – таке визначення феномену наводиться у «Большой Советской Энциклопедии» [59, с. 653].

Відомий дослідник комунікативних технологій С. Бір визначає «зворотний зв'язок» як повернення вихідної інформації на її початок, яка потім змінюється. Позитивний зворотний зв'язок стимулює збільшення рівня сигналу на виході та, відповідно, на вході; негативний зворотний зв'язок при збільшенні сигналу на виході викликає зменшення сигналу на вході і, таким чином, у принципі є стабілізуючим фактором комунікації [48, с. 407-408].

Г. Почепцов пропонує таке визначення цього поняття: «Зворотний зв'язок» – це реакція на повідомлення з боку адресата, що повертається до автора. У звичайній комунікації зворотний зв'язок – це потужний засіб, який не дозволяє переходити на теми нецікаві для співрозмовника, незрозумілі для нього» [305, с. 59].

Під зворотним зв'язком на практиці розуміють будь-яку інформацію із середовища, яка забезпечує можливість порівняння між параметрами поточного і бажаного стану. У термінах теорії –

це порівняння моделі результату і програми дії (критерію співвіднесення) з реальними результатами (перцептивним входом).

Суб'єкт-об'єктні відносини об'єктивні по своїй природі і змісту, і ця об'єктивність зумовлена об'єктивністю взаємодії двох сторін відносин. Одна з сторін стає суб'єктом чи об'єктом не у результаті наміру сторін, їх конвенції чи деяких визначаючих правил. Аналогічна дихотомія детермінується об'єктивною конкретно-змістовною стороною відносин. Не декларований розподіл ролей, а фактичне, реалізоване у дійсності відношення, що виявляється у зміні чи збереженні тих чи інших властивостей учасників цього відношення визначає соціально-втілену форму и суб'єкт-об'єктного відношення. Статус залежить не від формальних приписів чи декларацій, а є відображенням внутрішніх характеристик агентів відношення, міри і меж сприйняття кожного з них до впливу іншого, від їх комунікативних відносин.

При виділенні суб'єкта управління (як і суб'єкта будь-якої іншої діяльності) апелюють до активності, вважаючи суб'єкта діяльності джерелом активності, направленої на об'єкт. Виокремлення суб'єкта відношення на основі активності сполучено з низкою труднощів. Активність одного агента у взаємодії по відношенню до іншого визначається тим, настільки другий агент «дозволяє», що являється причиною його активності, як і ким вона фіксується. Пояснення причинно-наслідкових зв'язків не являється задачею з однозначним рішенням. Але вважається, що статус суб'єкта управління має той, чий команди, подані у формі директивної інформації, сприймаються до обов'язкового виконання.

Директивна і звітна інформація за походженням є соціальною, тобто такою, що переробляється людською свідомістю і реалізується в діяльності людей. Вона «зумовлюється потребами та інтересами людей, різноманітних соціальних груп, що знаходяться в постійному спілкуванні між собою у процесі матеріального і духовного виробництва та організації всього суспільного життя», – відмічає О. А. Івакін [140].

Як вказує О.А. Івакін, головне завдання вчених – виявити і дослідити ті протилежності, діалектична тотожність яких виступає системоутворюючим початком у природі, суспільстві і мис-

ленні, але головна його ідея – повернути діалектиці її істинне призначення [140].

Соціальна інформація, що має управлінський зміст, рухається немов би у двох площинах: горизонтальній і вертикальній (рис.4.1.).



Рис. 4.1 – Структура системи управління:
П – прямий зв'язок; З – зворотний зв'язок

Для того, щоб зрозуміти сутність зворотного зв'язку треба дослідити принципи організації, що безпосередньо виринають із законів та особливостей дії цих закономірностей управління. На даний момент у спеціальній літературі не вироблено єдиного підходу до формулювання принципів організації. Деякі дослідники тлумачать окремі закони як принципи, а принципи зводять у ранг законів. На думку більшості дослідників, принцип – це сформульоване людьми оптимальне правило (норма), що має об'єктивний характер.

Принципи організації є відображенням об'єктивних закономірностей практики управління. Вони визначають вимоги до конкретної системи, структури та організації. Відповідно до цих вимог утворюються органи управління, встановлюються взаємини між його рівнями, організаціями і державою, застосовуються певні методи управління. Не слід вважати, що принципи організації є догмою. Економічне життя суспільства не стоїть на місці, воно змінюється. Разом із зміною реалій господарювання змінюються і принципи організації.

Так, на межі ХІХ–ХХ ст. засновник школи наукового менеджменту Ф. Тейлор сформулював чотири принципи управління індивідуальною працею робітників. Засновник класичної адміністративної школи управління А. Файоль у книзі «Загальне і промислове управління», опублікованій в 1916 р., розробив систему загальних принципів управління, що складається з 14 пунктів. Принципи управління 90-х років ХХ ст. акцентують увагу на соціальному аспекті управління.

Узагальнюючи ці підходи, можна розділити принципи на загальні – для всіх організацій і ситуацій, часткові та ситуативні – характерні тільки для певної сфери або ситуації в діяльності організації, та принципи, характерні для певного стану організації, – динамічного або статичного.

Окрім цього, в літературі принципи організації поділяють на три групи:

1) структурні принципи (розподіл праці, єдність мети та управління, співвідношення централізації та децентралізації, влада і відповідальність);

2) принципи процесу (справедливість, дисципліна, нагорода персоналу, корпоративний дух, єдність команд, підпорядкування головному інтересу);

3) принципи кінцевого результату (порядок, стабільність, ініціатива).

Структурні принципи забезпечують чітку взаємодію між загальними цілями та завданнями, з одного боку, і їх розподіл на більш часткові та дрібні – з іншого, сприяючи правильному підбору та призначенню керівників підрозділів, закріпленню за ними відповідних повноважень і відповідальності, а також об'єднанню підрозділів ланцюгом цільових команд.

Принципи процесу визначають характер та зміст діяльності керівників, їх взаємини з підлеглими. До них належать насамперед принципи справедливості і винагороди персоналу. Принцип дисципліни обумовлює встановлення стабільних відносин між організацією та різними групами співробітників. При порушенні останніми дисциплінарних норм і розпорядку роботи має бути обґрунтоване застосування санкцій та підпорядкування особистих інтересів загальним. Відповідно до принципів єдності команд підлеглий повинен мати тільки одного начальника. Такий зв'язок і взаємодію необхідно враховувати у процесі проектування організаційних структур.

Принципи кінцевого результату розкривають оптимальні характеристики організації. Правильно сформована і раціонально спрямована організація має характеризуватися порядком та стабільністю, а її співробітники повинні проявляти ініціативу і сумлінність під час виконання своїх обов'язків.

Загальні принципи організації та їх характеристика. Об'єднуючи різні підходи, до загальних принципів організації можна віднести: принцип зворотного зв'язку; принцип розвитку; принцип змагальності, конкуренції; принцип додатковості; три принципи відповідності – відповідність цілей та ресурсів, відповідність розпорядництва та підпорядкування, відповідність ефективності діяльності та економічності; принцип оптимального поєднання централізації і децентралізації виробництва і управління; принцип прямого зв'язку; принцип ритмічності; принцип синхронізації (системний принцип).

Принцип зворотного зв'язку. Соціально-економічні системи є в основному відкритими та нерівноважними системами. Порушення рівноваги можливе внаслідок найрізноманітніших причин або випадкових збурень. Незалежно від природи керованих об'єктів (механічних, біологічних, соціальних) їх регулювання можливе за принципом зворотного зв'язку.

Будь-яка система управління складається з двох провідних підсистем – керуючої та керованої. Вони вступають у різноманітні комунікаційні зв'язки, що є відповідними каналами передачі управлінської інформації від суб'єкта до об'єкта і навпаки. Циркуляція управлінської інформації між двома підсистемами – керуючою та керованою – дає змогу встановлювати співвідношення

між інформацією на вході і виході керованої системи. Зіставлення рівнів інформації допомагає оцінити стан як керованої підсистеми в цілому, так і окремих її елементів зокрема. Зворотний зв'язок може бути позитивним, тобто таким, що підсилює дію сигналу узгодження, і негативним, за якого дію небажаного узгодження варто нейтралізувати.

Принцип зворотного зв'язку не можна розуміти однобічно як результат функціонування системи в одному режимі (позитивний або негативний зворотний зв'язок). Оцінка інформації суб'єктом управління має бути оперативною та достовірною – тільки в цьому випадку не відбудеться втрати якості управління.

Отже, для визначення сенсу концепту «зворотний зв'язок» дуже важливим є момент з'ясування морфології систем соціального управління, у яких він, функціонує, оскільки це вкрай важливо для встановлення його морфологічних параметрів і функціональних властивостей.

Системи управління соціальними процесами морфологічно вибудовуються, як відомо, за трьома основними принципами, а саме: а) принципом розімкнутого управління; б) принципом управління з відхиленням; в) принципом управління за збудженням (принципом компенсації) [312]. Коротко розглянемо кожний із наведених алгоритмів і прослідкуємо за проявом зворотного зв'язку у кожному конкретному випадку.

Принцип розімкнутого управління не є поширеним випадком. Він ґрунтується на тому, що послідовність дій чи операцій управління складається тільки з основного заданого алгоритму функціонування і не контролюється згідно фактичного значення управляючої величини. Схема управління має вид розімкнутого ланцюга (рис. 4.2.).

У даному випадку зворотний зв'язок практично відсутній і тому для нас такий тип управління соціальними системами не становить ніякого дослідницького інтересу.



Рис. 4.2 – Схема керування за принципом розімкненого ланцюга

Принципово іншим є управління з відхиленням. Принцип управління з відхиленням – це принцип зворотного зв'язку, який являється одним з найбільш розповсюджених принципів управління. У відповідності з цим принципом система управління веде спостереження за об'єктом, на який впливають збуджуючі фактори і утримує його завдяки потенціалу зворотного зв'язку у стані стабільності або гомеостазу.

Якщо управлінець використовує зворотний зв'язок, то він краще зрозуміє, як слід будувати відносини з іншими людьми, удосконалювати індивідуальні навички роботи з групою, долати утруднення людського спілкування. Зворотний зв'язок – це потужний засіб індивідуального розвитку, проте ним не слід зловживати. В організації зворотний зв'язок при управлінні встановлюється через посередництво контролю виконання в контексті складності і самоорганізації, – відмічається в авторській статті «Синергетична концепція самоорганізації: теоретико-методологічний аналіз» [300, с. 247–257].

Як відмічається в авторській статті «Синергетична концепція самоорганізації: теоретико-методологічний аналіз»: «Фундаментальним механізмом, що забезпечує реалізацію нелінійності розвитку, виступає в синергетиці біфуркаційний механізм. Біфуркаційний перехід – це об'єктивація (вибір системи) одного із варіантів розвитку, перехід систем в стан, радикально відмінний від висхідного. Чим складніше система, тим більше біфуркаційних переходів буде на її шляху [300, с. 256]».

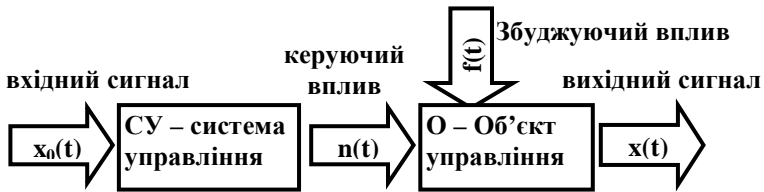
У результаті чого, у поведінці об'єкта виникають відхилення. Система управління відслідковує спостережувані параметри (змінні) і на основі моніторингу створює специфічний алгоритм управління. Особливість цього принципу полягає у тому, що система управління починає діяти на об'єкт тільки після того, як факт відхилення вже здійснився (рис. 4.3.).



Рис. 4.3 – Схема управління за відхиленням (зворотний зв'язок)
де, $n(t)$ – керуючий вплив на виході СУ;
 $n_0(t)$ – вплив на об'єкт після додавання сигналів

При такій схемі повна компенсація загального впливу збуджуючих впливів неможлива. Така схема отримала найбільше розповсюдження на практиці, що можна пояснити це простотою її реалізації. Зворотним зв'язком може бути будь-яка передача впливу з виходу тієї чи іншої системи на його вхід. У більшості випадків систем сучасного управління зворотний зв'язок визначається як інформаційний зв'язок, за допомогою якого в керовану частину поступає інформація про новий стан об'єкта, який виник під впливом керованих дій.

Завдяки наявності зворотного зв'язку складні системи у принципі можуть виходити за межі цих дій та функцій, які були передбачені і визначені при їх розробці. Тому зворотний зв'язок придатний створювати в системі нову якість, що включає можливість накопичувати досвід, визначати та прогнозувати своє майбутнє в контексті соціоприродної історії в нинішніх умовах гло-

балізації, – як відмічає В. Пантін у статті «Социоестественная история и глобализация» [280, с. 32].

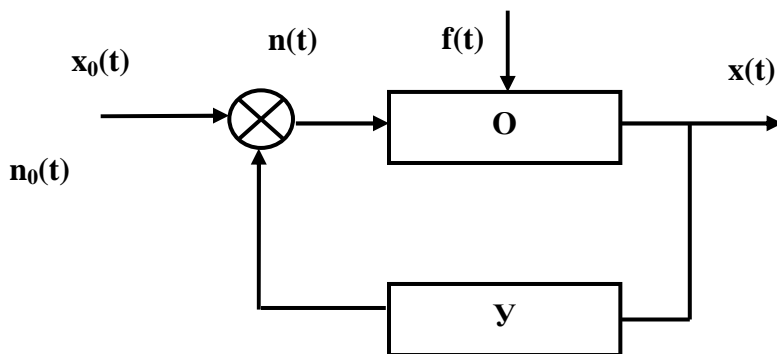
Як відмічає В. Пантін у статті «Социоестественная история и глобализация», соціоприродна історія (СПІ) включає триєдність «природа-господарство-ментальність» як у минулому, так у наші дні, що важливо враховувати для формування управлінської парадигми [280, с. 32].

Принцип управління за збудженням (принцип компенсації) представляє для нас найбільший інтерес, оскільки він для нас має розкрити для нас місце і роль зворотного зв'язку у площині сталого розвитку.

Відхилення від регульованої величини залежить не тільки від збуджуючого впливу, але й від управління. Принцип управління за збудженням базується на тому, що система управління спостерігає за збуджуючими факторами і, враховуючи їх, формує алгоритм управління таким чином, щоб дія цих факторів на систему компенсувалася в інформаційному соціумі, проектуючи антропологічні аспекти, в основі яких людські проблеми та інтереси, – відмічає Б. Марков [230].

Як відмічає Б. Марков у роботі «Философская антропология», для управлінської парадигми необхідний антропологічний поворот, в основі якого людина [230].

Функціональна схема за збудженням показна на рис. 4.4.



Рис. 4.4 – Функціональна схема управління за збудженням
де, $n(t)$ – керуючий вплив на виході СУ;
 $n_0(t)$ – вплив на об'єкт після додавання сигналів

Дана схема застосовується тоді, коли вплив збуджуючих впливів істотний і у випадку відсутності їх врахування система може відхилитися від бажаного стану. При такій схемі теоретично можлива повна компенсація впливу збуджень, але по тим впливам, про які ведеться мова. Проте у реальній системі неможливо вести облік всіх збуджень, тому неможлива й повна компенсація їх впливу. Система управління за збудженням у порівнянні з системами, діючими по відхиленню, відрізняється великою стійкістю і швидкодією. До недоліків цієї системи слід віднести: труднощі у вимірюванні навантаження, неповне врахування збуджень (компенсуються тільки ті збудження, які вимірюються); у багатьох випадках ефективно застосовується комбіноване управління за збудженням і відхиленням, так як комбіноване управління об'єднує переваги двох принципів, проте, схема ускладнюється, а витрати збільшуються, що потребує адаптації управлінської системи організації до зовнішнього середовища, – *відмічається в авторській статті «Адаптація управлінської системи організації до зовнішнього середовища як один з феноменів соціогенезу і культурогенезу» [408].*

Як відмічається в авторській статті «Адаптація управлінської системи організації до зовнішнього середовища як один з феноменів соціогенезу і культурогенезу»: «Адаптація управлінської системи до зовнішнього середовища – це процес акомодатії, тобто пристосування живих організмів до умов – реально-потенційної метаболізації деяких кондицій оточення. Адаптація організації до зовнішнього середовища – це один з феноменів соціогенезу і культурогенезу, історичної трансформації культури і соціуму, генерації еволюційних інновацій, процесів, функцій, соціо-історичної метаболізації у когерентності з метаболізацією свідомості і психоповедінкових паттернів особистостей в соціумі [408, с. 157]».

Таким чином, проаналізувавши принципи трьох систем управління – принцип розімкнутого управління, принцип управління з відхиленням, принцип управління за збудженням (принцип компенсації), можемо на основі наявної літератури з управління відмітити, що зворотний зв'язок – це вплив з виходу на

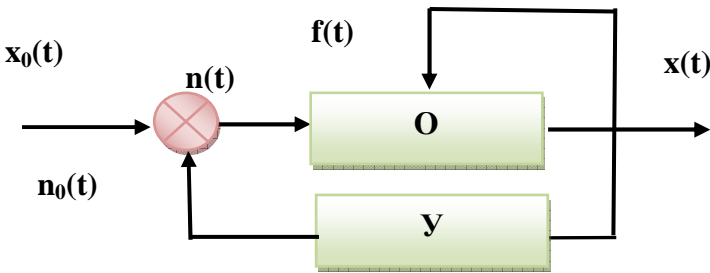
вхід, який має наступні різновиди: 1) позитивний зворотний зв'язок (із збільшення входу вихід зростає), що приводить до нестійкості системи; 2) негативний зворотний зв'язок (із збільшенням сигналу на виході сигнал на виході зменшується). Якщо результати процесу посилюють його, то зворотний зв'язок являється позитивним; коли результати процесу послабляють його дію, то має місце негативний зворотний зв'язок, навіть в умовах дифузного хаосу на рівні нестационарних структур, що чітко відображено у *доробку колективу авторів Т.Ахромєєва, С.Курдюмова, Г.Малинецького, А.Самарського «Нестационарные структуры и диффузный хаос» [268]. Таким чином, можна стверджувати, що хаос і порядок пов'язані між собою неочікуваним чином.*

Теоретико-методологічні засади аналізу «зворотного зв'язку» розкриваються в контексті загальної теорії систем: «вхід» – «перетворення» – «вихід». Організаційна система в динаміці уявляється у якості трьох процесів, взаємодія яких дає цикл подій. Будь-яка відкрита система має цикл подій. При системному підході важливе значення набуває вивчення характеристик організації як системи, тобто характеристик «входу», «процесу» («перетворення») і характеристик «виходу». При системному підході спочатку досліджуються на основі маркетингового підходу параметри «виходу», тобто товари і послуги, а саме те, що виробляти, з якими показниками якості, з якими витратами, для кого, у які строки продавати і по якій ціні. Відповіді на ці питання повинні бути чіткими і своєчасними.

На «виході» повинна бути конкурентоспроможна продукція чи послуги, потім визначаються параметри «входу», тобто досліджується потреба у ресурсах (матеріальних, фінансових, трудових, інформаційних), яка визначається після ґрунтовного вивчення організаційно-технічного рівня системи (рівня техніки, технології, особливостей організації виробництва, праці і управління) і параметрів зовнішнього середовища (економічного, геополітичного, соціального, екологічного). І, на завершення, не менш важливе значення набуває дослідження параметрів «процесу», що перетворює ресурс на готову продукцію. На історичному етапі розвитку країни формується в залежності від об'єкта технологія, технологія управління, фактори, шляхи її удосконалення, – *відмі-*

чається у праці В. Іноземцева «За десять лет. К концепции постэкономического общества» [143].

В.Іноземцев, Директор Центру досліджень постіндустріального суспільства, відмічає, що за останні 10–15 років світ став більш мозаїчним, менше упорядкованим, так як збільшується кількість держав, які стають все менш компетентними в управлінні, багато країн впадають у ситуацію перманентного хаосу [143].

Отже, кожному з цих різновидів систем управління притаманні певні різновиди поведінки підсистем зворотного зв'язку, що діють за певним загальним алгоритмом і тому їх можна аналізувати і певним чином систематизувати за механізмами дії і наслідками такої корегуючої дії.

Зворотний зв'язок, як будь-яка соціальна підсистема, володіє «циклом життя»: виникнення, становлення, функціонування, криза, занепад. Системоутворюючий елемент системи – це елемент системи, від якого у вирішальній мірі залежить функціонування всіх останніх елементів і життєздатності системи в цілому. Характеристики відкритих організаційних систем зводяться до ентропії. Під *негативною ентропією* (негоентропія, антиентропія) слід розуміти: а) загальну тенденцію розвитку організації у напрямі до смерті (кінця); б) відкриту організаційну систему, завдяки здатності якої слід залучати необхідні ресурси із зовнішнього середовища, і ця здатність називається негативною ентропією; в) відкриту організаційну систему, що проявляє здатність до негативної ентропії і, завдяки цьому, деякі з організацій (систем) живуть століттями; г) для комерційної організації головним критерієм негативної ентропії являється її стійка прибутковість на певному часовому інтервалі.

Періодичне повторення об'єктивно сталої або цілеспрямовано сформованої послідовності перетворень у будь-якій організації представляє таку її конструкційну особливість, як **циклічність** (періодичне повторення певної послідовності).

Саме циклічність передбачає, обумовлює та розкриває властивість реверсивності (повернення до повторення початкового стану) організації як процесу. Сутність її полягає у поверненні до попередніх дій. При цьому необхідно усвідомити, що йдеться не про можливість «...двічі увійти в одну і ту саму річку», а про не-

обхідність оптимізації й повторення пройденого на основі цілеспрямованого або випадкового повернення до попереднього. Тут адекватне розуміння властивості реверсивності відкриває конструктивні можливості підвищення ефективності сприйняття, оцінки та управління процесом організації на основі повторення, адаптації та застосування штатних, типових, аналогічних рішень, наприклад за алгоритмом «цикл в циклі». Реверсивність спочатку використовувалася людиною в процесі аналізу того, що відбулося, виправлення допущеного, коректування того, що відбувається. Це зробило використання цієї властивості особливо важливим в організації дослідницьких та оперативних дій людини.

Відсутність зворотного зв'язку або порушення циклічності його приводять до патології, кризи і краху організації, тому люди в організації, які займаються збиранням та аналізом інформації, інтерпретують, систематизують потоки інформації, володіють величезною владою, – відмічають *М. Кастельс, Ю. Аояма*. У праці «Пути к информационному обществу: структура занятости в семи главных индустриальных странах, 1920-1990 гг.» [167] вони визначають, що «ринки, держави і культури – усі були змінені завдяки інформаційним технологіям».

Нарешті, останній штрих до уточнення сенсу концепту «зворотний зв'язок». Він полягає у тому, що предмет даного дослідження треба відтворити не сам по собі, як це прийнято сьогодні у науковій літературі з управління, про що ми вище вже вели мову і наводили низку видань, що повторюють одне і теж його визначення. Складова «у парадигмі саморегуляції соціальних систем», тут означає сукупність стійких і загальнозначущих норм, теорій, методів, схем наукової діяльності, єдність в адекватному розумінні теорії, організації емпіричних досліджень та інтерпретації наукових досліджень, оскільки парадигма, як відомо за ідеєю Т. Куна, – це: 1) система теоретичних, методологічних та аксіологічних установлень, що сприймаються в якості зразка вирішення наукових задач, які розділяються певними членами наукової спільноти; 2) модель-еталон-субеталон чи науково-концептуальний модус, який розглядається в якості зразка-субмоделі певного соціального явища в рамках конкретних історико-методологічних апробацій [205].

Термін «парадигма» вперше вводить, як відомо, Г. Бергман, але рівнозначний смисл у його використанні і розповсюдженні належить Т. Куну. У своєму доробку «Структура наукових революцій» (1962) Т. Кун запроваджує можливість виявлення двох основних аспектів – епістемологічного і соціального. В епістемологічному аспекті парадигма маніфестує собою сукупність фундаментальних знань, цінностей, переконань і технічних прийомів, які виносяться на кшталт наукової діяльності, у соціальному – певні наукові погляди, які мають чималу екстраполяцію у диференційованих гуманітарно-природничих науках, під якими розглядаються модуси ментальності в їх адитивності з філософськими, естетичними, етичними, онтологічними, теологічними, соціальними, політичними, економічними ідеями-принципами-категоріями-максимами.

Існування парадигми, згідно з *Т. Куном*, пов'язано з періодом формування науки, у межах якої вчені виконують проектно-програмну функцію своєї парадигми. Зміна парадигми здійснюється через наукові революції, які пов'язані із особливим переключенням наукової спільноти на нову систему світобачення і цінностей. *Т. Куном* вводиться поняття «дисциплінарної матриці», синонімічної концепту парадигми [205, с. 23].

Т. Куном вводиться поняття «дисциплінарної матриці», синонімічної концепту парадигми. «Дисциплінарна матриця – це вся сукупність переконань, цінностей, приписів, технічних засобів, характерних для певного товариства. Компоненти «дисциплінарної матриці» – це символічні узагальнення, загально визнані приписи, цінності, загально визнані зразки конкретного розв'язання проблем»[205, с. 23].

Дисциплінарна матриця самоорганізації соціальних систем – це логіко-інтуїтивна схема вивчення проблеми, встановлення зв'язку між її елементами, а концептуалізація самоорганізації соціальних систем – «це особлива форма пізнання дійсності, суперечностей і способів організації соціальних систем», - відмічає *В.В. Бородкін у праці* «Противоречия и два способа организации социальных систем» [62].

Дисциплінарна матриця парадигми включає символічне узагальнення законів, що допомагає науковій спільноті формалізувати основні теоретичні положення. Т. Кун виділяє «метафізи-

чний» компонент парадигми – систему методологічних принципів, що використовуються для інтерпретації законів; стандарти «парадигми» використовуються у сучасних теоріях для діагнозу її наявного стану і передбачення перспектив, хоча неможливо говорити про застосування парадигми як єдиної системи норм, установлень, цінностей до наукових теорій у вище згаданих роботі *Т.Куна* «Структура научних революцій» [205, с. 79].

Отже, зміст парадигми охоплює сукупність теоретичних стандартів, ціннісних критеріїв, світоглядних позицій, методів і принципів дослідження, вона формує себе з елементів, що виступають як реальні методологічні структури. Останні формуються у просторі і часі, тобто як аттрактори, що розглядаються як цілі і стан еволюції, збурення середовища. Парадигма як аттрактор являє собою деяку методологічну структуру збурення, що справляє пульсуючі впливи на практичну діяльність, виробляючи політико-управлінські технології.

На основі вищевикладеного можна дійти до висновків про те, що:

- зворотний зв'язок є явищем або атрибутивною властивістю, що притаманний будь-яким системам управління – технічними, біологічними і соціальними;

- у системах соціального управління зворотний зв'язок несе звітну соціальну інформацію від об'єкта управління до суб'єкта управління і є його реакцією-відповіддю на директивні вказівки-команди органу управління;

- зворотний зв'язок, як будь-яка соціальна підсистема, володіє «циклом життя»: виникнення, становлення, функціонування, криза, занепад, зміст якого аналізується за алгоритмом: вхід – процес перетворення – вихід;

- у залежності від типу системи управління соціальним розвитком слід розрізняти організаційний процес і продукти зворотного впливу об'єкта управління на дію суб'єкта управління: розвиток з позитивним або негативним відхиленням, що у різних типах систем управління забезпечує різні типові стани соціальних систем: гомеостаз, гомеорез або гомеоклаз.

При цьому те, що ховається під загальним терміном кібернетики або загальної теорії управління і називається об'єктом

управління, на відміну від управління технічними і біологічними системами, слід розглядати і аналізувати як розумну живу речовину, тобто як особистість людини, або навіть, великі колективи людей, що наділені усіма природними і інтелектуальними властивостями, а порою більш багатим власним досвідом і професійними знаннями, уміннями і навичками, що значно перевищують компетенцію керівників соціальних систем.

Тому є сенс у ході подальшого аналізу встановити специфіку прояву і реалізації принципу зворотного зв'язку у відкритих соціальних системах і відмежувати його від зворотного зв'язку у системах управління технічними і біологічними системами.

4.2. Специфіка прояву принципу зворотного зв'язку у соціальних системах

Завданням даного підрозділу є встановлення специфіки прояву зворотного зв'язку в управлінні соціальними процесами на відміну від управління технічними і біологічними системами. Мета даного дослідження не вимагає наведення розширених характеристик зворотного зв'язку у кожній з вищеназваних систем і тим більше будувати порівняльну таблицю. Цьому може бути присвячений цілий підрозділ або навіть окреме дослідження. Для нашого випадку достатньо вказати на низку існуючих між ними відмінностей.

Тож, перейдемо до формалізації специфічних рис буття явища зворотного зв'язку у парадигмі соціального менеджменту. Різницю між цими сферами можна провести, як свідчить наш аналіз, по низці параметрів, але провідною тут буде використання в управлінні соціальними системами, або в управлінні суспільством, у якості агента зворотного зв'язку смислових одиниць або так званої соціальної інформації. На цей факт ми вже вказували у попередньому підрозділі даної роботи. У технічних і біологічних системах такими агентами, на відміну від соціальних, є відповідно: а) енергія або енергетичний імпульс і б) субстрат речовини. Це перша, і найбільш вагома, на наш погляд, специфічна риса зворотного зв'язку у соціальному управлінні. Що відрізняє його від двох інших підвидів цього явища.

Інша специфічна риса впливає з властивостей субстрату соціальної інформації, що вона здатна диференціюватись на ціннісну і звичайну або так інформаційний шум. При цьому ціннісна інформація глибше диференціюючись перетворюється на моральні і правові норми, що на підсвідомому рівні набувають форму стереотипів, а на рівні свідомості – форму команд, якими користуються усі учасники організаційної взаємодії. «Цінність є ствердженням всезагального у світі одиничного буття, обов'язковою умовою існування людства. У такій якості їх визначають як абсолютності людської буттєвості, що не заперечує їх історичній кодифікованості. Уявлення про гідність, честь, добро та ін. змінюються відповідно до історичного часу, епохи, рівня розвитку культури, соціальності [382, с. 651]».

У літературі момент виходу цінностей за межі людського організму як підстави свого існування на боці соціальних систем помічений давно і охоплюється такими поняттями, як «архетипи», або універсальні образи й моделі для осягнення світу, «неосягнені структури», «Воно» З. Фрейда, «розуміння» В. Дільтея, «колективне несвідоме» К. Юнга, «громадянська релігія» Е. Дюркгейма, «комунікативна дія» М. Вебера, «ноосфера» В. Вернадського, «настанова» Д. Узнадзе, «акцептор дії» П. Анохіна, «образ бажаного майбутнього» М. Бернштейна, «схема» П. Фреса і С. Московічі, «інформаційна модель» В. Пушкіна, «пасіонарність» Л. Гумільова, «менталітет нації», «умонастрій народу», «дух колективу», «умонастрій фірми» та ін.

Визнати самостійне існування системи цінностей як енергоінформаційної структури означає визнати існування так званого Семантичного Всесвіту – і ми поділяємо цю ідею. Ідея Семантичного Всесвіту в російській і вітчизняній науково-філософській літературі присутня давно – досить згадати ідею пневмосфери, або духосфери, П. Флоренського [142], ноосферу В. Вернадського; цю ж ідею активно відстоює сьогодні Л. Лесков [218, с. 3-18]. Теоретично її опрацював В. Бех, подавши організаційну форму існування Семантичного Всесвіту в межах соціального світу [27].

Тут доцільно звернути увагу на дві обставини. По-перше, прояв змісту цінностей у межах будь-якого суспільства постає як взаємодія індивідуальних розумів, які ми розглядаємо як специ-

фічний прояв «соціального інтелекту суспільства, етносу, нації або народу», на відміну від інтелекту індивіда. Механізм цієї взаємодії Л. Гумільов описав через поняття «пасіонарність», під яким розумів «ефект, створюваний варіаціями цієї (інтелектуальної – авт.) енергії, як особливу властивість характеру людей». При цьому він підкреслював, що пасіонарність – це «характерологічна домінанта, неперебориме внутрішнє прагнення... до діяльності, спрямоване на здійснення будь-якої мети [112, с. 33]».

Друга обставина полягає в тому, що зміст цінностей назовні «виходить» через продуктивну діяльність людей. На думку П. Штомпки, «дія... є атрибутивним поняттям; вона узагальнює певні властивості соціальної фабрики, цю «справді дійсну дійсність» соціального світу. Вона являє собою те місце, де сходяться структури (спроможності до операцій) та агенти (спроможності до дії); це синтетичний продукт, злиття структурних обставин і здібностей діячів. У такому вигляді дія є подвійно обумовленою: «згори» балансом напруженостей і обмежень, а також ресурсами й можливостями, що забезпечуються існуючими структурами; і «знизу» вміннями, талантами, майстерністю, знаннями, суб'єктивними відносинами членів суспільства і організаційними формами, в яких вони об'єднуються в колективи, групи, соціальні рухи тощо. Але дія не може бути зведена ані до того, ані до іншого; по відношенню до обох рівнів (тотальностей та індивідуальностей) вона складає нову, виникаючу якість [417, с. 274]».

Саме такий тиск на об'єкт управління чинить сукупність суспільних цінностей, що транслюється по каналах прямого зв'язку завдяки культивуванню суб'єктом управління певного типу ідеології, що закладається у директиви апарату управління соціальними процесами. І робиться це шляхом створення постійного інтелектуального напруження та спрямованого ущемлення об'єкта управління завдяки обмеженням у використанні інформації. По-іншому, це цілеспрямована вимога суб'єкта управління до населення країни або його окремих груп користуватися знаннями певного походження, спрямування та якості.

Ще однією відмінною рисою зворотного зв'язку в парадигмі соціального управління є використання соціальної пам'яті для зберігання ціннісної, тепер вже можна сміливо сказати, культурологічної інформації, що утворюють так зване культурологічне

ядро соціальної системи або фенотип на відміну від генотипу, що притаманний будь-якій біологічній системі. Нагадаємо, що фенотип – це сукупність усіх ознак і властивостей організму, які формуються в ході його індивідуального розвитку. Він складається в результаті взаємодії успадкованих властивостей організму – генотипу – й умов середовища, в якому він мешкає [303, с. 1396]. Саме в такому вигляді визначення фенотипу подане в словниках, що характеризують біологічні організми.

Тому далеко не випадково вивчення філософсько-соціологічної літератури підводить нас до розуміння того, що в соціальному просторі слід розрізняти, як це впливає з роботи Т. Парсонса «Про структуру соціальної дії», три види систем: соціальну систему, або соціальний організм країни, регіону, фірми, систему особистості та культурну систему [283, с. 460].

При цьому соціальні системи та особистості розглядаються Т. Парсонсом як способи організації мотивованої дії (соціальні системи – це системи мотивованої дії, що організуються навколо відносин акторів один до одного; особистості – це система мотивованої дії, яка утворюється навколо живого організму).

Культурні системи – це системи символічних еталонів (які створюються або демонструються індивідуальними акторами та передаються соціальними системами в процесі дифузії, а також від особистості до особистості шляхом навчання). За походженням це енергоінформаційне поле, або інформаційний дубль фірми з якого вона «перетече» з потенційного в реальне буття.

При цьому культурна система, за Т. Парсонсом, має зовсім інше походження та призначення, ніж соціальна система та особистість: «1). Вона формується не за допомогою взаємодії і не за допомогою організації дій окремого актора (як такого), а за допомогою організації цінностей, норм і символів, що керують вибором актора, і які обмежують види взаємодії, можливі для даного актора. 2). Таким чином, культурна система – це не емпірична система, в тому сенсі як соціальна чи система особистості, оскільки вона представляє собою особливий тип абстрагування елементів зазначених систем. Ці елементи, проте, можуть існувати окремо як фізичні символи та передаватися від однієї емпіричної системи дії до іншої. 3). У культурній системі еталони регулюючих норм (та інших культурних елементів, що керують вибором

конкретних акторів) не можуть бути випадковими чи непов'язаними один з одним елементами.

Отже, якщо система культури бере участь в організації системи емпіричної дії, то вона повинна мати певний ступінь консистентности. 4). Таким чином, культурна система – це модель культури, окремі частини якої взаємозалежні так, що вони формують системи цінностей, системи переконань і системи експресивних символів [283, с. 462]».

Важливо відмітити три обставини, зафіксовані в цій роботі Т. Парсонса.

По-перше, культурна система відіграє роль в організації систем емпіричної дії, тобто зміст її розкривається в морфогенезі соціального тіла соціальної системи [283, с. 489, 669]. Для нас цей висновок є надзвичайно цінним, оскільки він відкриває можливість обґрунтувати у наступних розділах дослідження морфологію системи саморегуляції соціальних систем.

По-друге, система ціннісних еталонів, якщо вони інституалізовані в соціальних системах та інтерналізовані в системах особистості, керує актором як в орієнтації на цілі та нормативні регулятори смислів, так і в експресивних діях – скрізь, де диспозиція потреб актора вимагає вибору в обставинах дії. Відбувається це незалежно від того, актором є індивід чи трудовий колектив, взятий за точку відліку при аналізі способів їх орієнтації та здійснення дії по відношенню до об'єктів. Сама дія – це процес зміни станів емпіричної системи дії [283, с. 463].

Третім висновком може бути те, що культурна система має впливати одночасно на особистість і на систему управління соціальним розвитком, тобто вона повинна підтримувати два різних процеси і мати два різних продукти у ході взаємодії. Ясно, що у даному випадку мова йде про об'єкт і суб'єкт управління. «У найбезпосереднішому вигляді цей взаємообмін пов'язаний з «мотивацією» індивіда в аналітично-психологічному сенсі, а отже, з рівнем його «задоволеності» чи в негативному аспекті – фрустрації» [283, с. 707] – писав Т. Парсонс.

Наступною відмінністю буття зворотного зв'язку у сфері соціальних відносин є відносність понять «суб'єкт управління» і «об'єкт управління», оскільки тут організаційні відносини тяжіють до «суб'єкт – суб'єктних». Тому між ними встановлюються і

функціонують, можна навіть сказати набирають значного поширення і поглиблення, відносини соціального партнерства. Це відбувається завдяки тому, що носіями прямого і зворотного зв'язку є високоосвічені і професійні особистості, розділені між собою лише законами розподілу суспільної праці і отриманими на даний момент офіційними статусами. Ми тут не розглядаємо ситуації конфлікту між керівниками і підлеглими у просторі виробничої фірми чи протиріччя між державою і населенням окремих регіонів або громадянським суспільством в цілому.

Це означає, що носії зворотного зв'язку у системі соціального управління здатні до інноваційного породження якісно нових смислів, а основна функція смислу – надання процесам розвитку спрямування: як писав В. Франкл, «сене сенсу полягає в тому, що він спрямовує хід буття [390, с. 285]».

Ще однією специфічною рисою буття зворотного зв'язку у просторі соціального менеджменту є використання самотутніх інструментів упорядкування організаційних відносин, що притаманні саме людині і лише людині. Тут мова йде про такі два різновиди опрацювання відфільтрованої впродовж довготривалої практики ціннісної інформації і її протилежності – інноваційної інформації, що здатна продукувати інтелектуально обдарована людина, що прямо або побічно задіяна у сфері реалізації зворотного зв'язку. У першому випадку мова йде про закони, звичаї, ритуали, традиції, а у другому – про смислопородження як атрибутивну властивість особистості.

Нарешті, остання, але чи не найголовніша, відмінність між зворотним зв'язком у парадигмі соціального менеджменту і зворотним зв'язком в управлінні технічними і біологічними системами. Вона полягає у тому, що «прямий зв'язок» і «зворотний зв'язок» у ході соціальної, а точніше, організаційної взаємодії «знімаються», виражаючись філософською мовою, і стають абсолютно рівнозначними.

Отже, соціальна взаємодія – це форма соціальної комунікації (або спілкування), яка становить систему соціальних дій щонайменше двох індивідів (чи двох соціальних спільнот) або індивіда і соціальної спільноти [374, с. 57]. Щонайбільше, соціальна взаємодія – це будь-яка поведінка індивідів (чи групи людей), яка

має певне значення для інших індивідів (соціальних груп чи суспільства загалом) у цей момент і в майбутньому [220, с. 47].

Категорія «соціальна взаємодія» виражає характер і зміст відносин між людьми (соціальними групами) як постійними носіями якісно різних видів соціальної діяльності, що відрізняються один від одного своїми соціальними позиціями (статусами) і соціальними ролями (функціями) [326, с. 63]. Тому незалежно від того, в якій сфері життєдіяльності суспільства (економічній, політичній, духовній, організаційно-управлінській тощо) відбувається взаємодія, вона завжди за своїм характером є соціальною, оскільки відбиває зв'язки між індивідами і групами людей, тобто ті зв'язки, що опосередковуються цілями, яких кожна із сторін взаємодії прагне досягти [220, с. 147].

Соціальна взаємодія і соціальна дія – процеси, що схожі за змістом і характером, але механізм їхнього перебігу різний. У соціальній дії бере участь один індивід, а в соціальній взаємодії – щонайменше двоє індивідів. Соціальна дія індивіда може бути як спрямованою, так і не спрямованою на іншого індивіда. Однак тільки та соціальна дія, що спрямована на іншу людину (а не на фізичний об'єкт), а також викликає в неї зворотну реакцію, може бути кваліфікована як соціальна взаємодія. Одна з форм цієї взаємодії – приєднання до точки зору іншої людини (чи групи людей), а в підсумку – намагання стати такою, як і вона (чи вони). Звідси випливає, що соціальна взаємодія – це двоспрямований процес обміну соціальними діями між двома чи більше індивідами, а соціальна дія – односпрямований процес. Тобто взаємодія – двоспрямоване контактне чи безконтактне зіткнення двох чинників, що містять у собі очікування зворотної реакції [121, с. 823]. Зворотний зв'язок – ключова ознака соціальної взаємодії.

Тож, ця категорія має неабияке методологічне значення для науки – не тільки через її об'єктивний та універсальний характер, але й через те, що вона відображає взаємний причинно-наслідковий зв'язок усіх структурних рівнів матеріальних систем, а також спосіб їхнього існування, форми руху і матеріальну єдність світу як такого. Категорію «взаємодія» К. Маркс вважав «фундаментальним методологічним чинником пізнання усіх природних і суспільних явищ». На запитання: «Що ж таке суспільство за будь-якої його форми?», К. Маркс відповідає: «це – продукт

взаємодії людей [274, с. 402]». Водночас С. Ожегов пояснював цю категорію через «взаємний зв'язок двох явищ», наприклад, «взаємодію попиту та пропозиції» [284, с. 68].

Взаємодія відбиває процеси дії різних об'єктів один на одного, їх взаємну обумовленість і зміну стану або взаємоперехід, а також породження одним об'єктом іншого. Тут дуже слушною є думка Г. Гегеля про те, що найближчим чином взаємодія представляється взаємною причинністю субстанцій, що припустили, обумовлюючих один одного; кожна є відносно іншої одночасно і активна і пасивна субстанція.

Оскільки взаємодія є видом безпосереднього або опосередкованого, зовнішнього або внутрішнього відношення, зв'язками. Властивості об'єкту можуть проявитися і бути пізнаними тільки у взаємодії з іншими об'єктами, то у подальшому нам потрібно буде розгорнути цю сукупність. А краще б було сказати, системність зв'язків між учасниками організаційної взаємодії, що поки перед нам виступають як носії прямого і зворотного зв'язку.

Соціальна взаємодія виступає як інтегруючий чинник, за допомогою якого відбувається об'єднання частин в певний тип цілісності. Вона має об'єктивний і універсальний характер. Нею охоплені усі форми буття і форми їх віддзеркалення. Через його універсальність здійснюється взаємний зв'язок усіх структурних рівнів буття, матеріальна єдність світу. Ланцюг взаємодій ніде не обірваний, вона не має ні почала, ні кінця. Кожне явище – лише ланка загального ланцюга взаємодій.

Кожна форма руху матерії має у своїй основі певні типи взаємодії структурних елементів. При цьому взаємодія частин системи, що розвивається, являється одночасно і регулюючим, таким, що управляє чинником, що визначає напрям її розвитку. Кожній якісно певній системі властивий особливий тип взаємодії. Взаємодія може здійснюватися лише за допомогою специфічного матеріального носія. Класифікація взаємодій ґрунтується на розрізненні силових і інформаційних взаємодій.

Пам'ятаючи слова Гете про те, що жоден феномен не пояснюється сам по собі і з самого себе, оберемо свій кут зору на взаємодію прямого і зворотного зв'язку у процесі взаємодії їх між собою, одночасно враховуючи думку Т. Парсонса про те, що «культура – це не тільки низка символічних комунікацій, про яку

вже йшла мова в попередньому підрозділі, а й «низка норм для дії суб'єктів ринкових відносин [284, с. 544]».

Закономірно постає питання про те, звідки береться ця нормативна система. Відповідь може бути тільки одна: якщо розглянути систему цінностей фірми як процес або функціональний дубль соціальної системи, то рано чи пізно вона має перейти й заспокоїтись у продукті. Тож продуктом тут може бути система моральних і правових норм, носієм та оберегом яких є система управління фірмою. Це спостереження співпадає з напрацюваннями в соціологічній і психологічній літературі, в яких зафіксована закономірність переходів: потреби – інтереси – цінності – норми – мотиви – стимули – дія.

Для пояснення специфіки буття зворотного зв'язку у взаємодії з прямим зв'язком на відміну від такого явища в управлінні технічними і біологічними системами використаємо ідею Т. Парсонса про те, що в даному випадку система цінностей створює нормативну складову з чотирьох елементів: «будь-яка конкретна система, включаючи просту одиницю, – статус-роль, що розглядається як підсистема, – може проходити через чотири типи еталонів, але вони будуть мати різну вагу в системах різного типу [284, с. 575–577]».

За Т. Парсонсом, перший тип еталонів із пов'язаних з нормативним контролем діяльності, відноситься до оцінки об'єктів з когнітивної точки зору й містить у собі те, що ми називаємо «універсалізмом». Його перевагою є «технічні» норми, які керуються універсалістськими цінностями при адаптації дії до внутрішніх якостей об'єктів, ситуативних у системі досягнення конкретної мети. В цьому полягає загальноприйняте значення терміну «ефективність», але ця ефективність стосується тільки використання об'єкта в конкретній ситуації в інтересах досягнення мети.

Еталони другого основного типу відносяться до визначення цілей самого процесу дії, до того, що в термінах перемінних своєї моделі ми назвали діяльністю чи результативністю. Системою норм цей тип еталонів має встановлювати ціль (цілі) системи, досягненню якої, як очікується, повинна сприяти дана одиниця.

Третій тип еталонів можна назвати «таким, що інтегрує систему»: він визначає очікування від одиниці підтримки солідарності з іншими одиницями даної системи. У центрі уваги тут ха-

рактеристика установки на позитивну дію, що має починатися на користь солідарності між одиницями.

І четвертий тип еталонів пов'язаний із підтримкою чи регулюванням змін в основі аскрептивних якостей, що є вихідним пунктом для інших видів діяльності.

З динамічної точки зору, чи з погляду діяльності, соціальна взаємодія є постійний човниковий рух між діяльністю та «санкціями», останні можна представити як дії, що виражають відношення до діяльності інших за допомогою винагород і покарань [284, с. 577].

Отже, ми маємо в даному випадку повне право вести мову про наявність нормативної системи у взаємодії носіїв прямого і зворотного зв'язку. На це прямо вказує ціла низка термінів, які подають закономірності спілкування цих учасників: «діяльність», «еталон», «санкція», «винагорода», «покарання» тощо.

Більше того, Т. Парсонс далі окремо розглядає навіть норми санкцій по відношенню до учасників соціальної взаємодії – ці норми санкцій відповідають чотирьом основним типам норм діяльності:

1) «схвалення», що характеризується установкою «специфічності», тобто відноситься до конкретної мети даної дії, та установкою «нейтральності», що відноситься до первісних основних характеристик і перешкоджає отриманню повного задоволення чи відволіканню уваги до моменту досягнення мети;

2) «відповідь» – характеризується установками «специфічності» й «афективності», що відносяться до самого досягнення поставленої автором мети і безпосередньо винагороджують його доступом до цілей-об'єктів, – отже, ця «відповідь» обумовлена досягненням схвалюваної мети;

3) діяльність, що інтегрує систему, – це «схвалення» («визнання») у формі відповідної дії, спрямованої на досягнення солідарності, вона характеризується установками афективності чи дифузності;

4) «повага» – оцінка одиниці як одиниці в термінах усього комплексу її якостей, тобто її загального статусу в системі, вона характеризується установками «дифузності» та «нейтральності» [284, с. 579].

Таким чином, у ході організаційної взаємодії у просторі будь-якої соціальної системи формуються не тільки відносини «начальник - підлеглий», але й диференціюється сама організаційна основа – структура, – що веде до її ієрархізації та утворення нового органу – відбувається поглиблення морфогенезу. Формування управлінської підсистеми відбувається шляхом «вільного вибору, через який Майбутнє, що існує як потенційне багатоманіття, впливає на Сьогодення через зміну Минулого, яке тяжіє над ним [266, с. 386]».

На основі виникнення органу управління видозмінюється взаємодія між учасниками соціальної системи, яку ми розглядаємо як постійний вплив один на одного, що ми аналізуємо вже за допомогою слів «вчинок» і «санкція».

Стосовно цього Т. Парсонс писав: «Коли вплив на дію інших у даній системі перетворюється в інституціоналізовані очікування, пов'язані з роллю (певних одиниць системи), – ми маємо перед собою джерело влади». У повну ж силу, за Парсонсом, влада виявляється тоді, коли в ці інституціоналізовані очікування включаються також законні примусові санкції – право накладати на інших «обмеження», якщо ці інші діють не так, як оточуючі мають інституціалізоване право від них очікувати. У такому розумінні влада – це інституціалізована могутність у системі соціальної взаємодії, вона має піддаватися оцінці і, тому, подібно іншим оцінюваним параметрам, може бути стратифікована. Кожен член соціальної системи має якусь владу, у крайньому випадку влада може виявитися в пасивному опорі неприйнятної для індивіда залежності від інших [284, с. 572].

Таким чином, можна підвести певні підсумки, що стали для нас очевидними на основі аналізу проведеному у цьому підрозділі дослідження. По-перше, родовими властивостями зворотних зв'язків у біологічних, технічних і соціальних системах є те, що вони: а) визначаються топологічно як відношення «вихід-вхід» на протилежність прямим зв'язкам, що реалізуються відношенням «вхід-вихід»; б) характеризуються наявністю взаємозумовленості у функціонуванні розділених у просторі і (чи) у часі систем; в) мають спрямованість впливу при перенесенні речовини, енергії, інформації; г) виділення керованої і керуючої підсистем для ефективної регуляції режиму взаємодій.

По-друге, зворотні зв'язки у системі управління біологічними, технічними і соціальними системами мають власні, тобто притаманні тільки їм, властивості. Специфічні видові риси зворотного зв'язку у системі соціального менеджменту полягають, на нашу думку, у наступному:

зворотний зв'язок у системі соціального менеджменту, маючи родові ознаки, що притаманні йому як явищу кібернетичного походження, відрізняється від аналогічних утворень, що сформувалися і діють у сфері управління технічними і біологічними системами і тому має низку специфічних або видових відмінностей. У той же час різкої межі між ними провести не можна, оскільки пам'ять про минуле використовують й біологічні системи, сьогодні навіть технічні системи мають штучну елементарну пам'ять;

явище зворотного зв'язку у системі соціального менеджменту виникло і ґрунтується на соціальній інформації звітного походження, що здатна, у свою чергу, диференціюватись і набувати ціннісного сенсу або залишатись так званим шумом;

система колективної культури, що увібрала у себе цінності суспільства, стає посередником не тільки між суспільством і особистістю у соціальній взаємодії, але стало забезпечує цю функцію у організаційній взаємодії учасниками якої є носії прямого і зворотного зв'язку;

при цьому ціннісна інформація глибше диференціюючись перетворюється на моральні і правові норми, що утворюють фенотип соціальних систем і тому детермінують організаційну поведінку керівників і підлеглих у рівній мірі як носіїв директивної і звітної інформації;

зворотного зв'язку в парадигмі соціального управління є використання соціальної пам'яті для зберігання ціннісної, тепер вже можна сміливо сказати, культурологічної інформації, що утворюють так зване культурологічне ядро соціальної системи або фенотип на відміну від генотипу, що притаманний будь-якій соціальній системі;

у сфері соціальних відносин існує відносність понять «суб'єкт управління» і «об'єкт управління», оскільки тут організаційні відносини тяжіють до «суб'єкт – суб'єктних», що докорінно змінює алгоритм їх взаємодії на відміну від двох інших систем;

носії прямого і зворотного зв'язку використовують самобутні інструменти упорядкування організаційних відносин, що притаманні лише людині: у випадку застосування ціннісної інформації мова йде про закони, звичаї, ритуали, традиції, а у іншому – про смислопородження, як атрибутивну властивість особистості, що тягне за собою ускладнення функціональних проявів;

«прямий зв'язок» і «зворотний зв'язок» у ході організаційної взаємодії «знімаються», виражаючись філософською мовою, тобто стають рівнозначними, причина і наслідки міняються місцями і по каналам зворотного зв'язку можуть функціонувати імпульси, що несуть у собі інноваційність, а канали прямого зв'язку вимушені відповідати на запити підлеглих;

організаційна взаємодія між собою носіїв директивної і звітної інформації за посередництвом культурологічного ядра системи, власна система цінностей, що перетворюється на сукупність моральних і правових норм, канали такої взаємодії призводять не тільки до ускладнення їх власних структур але й спонукають морфогенетичний процес, що веде до становлення специфічного морфологічного органу, що націлений на аналіз управлінської інформації.

Матеріал перших двох підрозділів наглядно показав, що зворотний зв'язок, як інгредієнт, що вступає у рівноправну організаційну взаємодію з апаратом управління соціальної системи, повинен морфологічно і функціонально йому відповідати, а це означає, що ми вийшли на розуміння підвищеної складності предмету даного дослідження. До визначення феномена зворотний зв'язок у системі соціального управління тепер цілком слушно застосувати такі визначення, як соціальна підсистема, орган співуправління, що має морфологію і сукупність функцій.

Тепер ми готові до того, щоб відповідно до встановленої складності предмету дослідження сформувати набір інструментальних засобів для його повномасштабного теоретичного дослідження.

4.3. Філософська рефлексія зворотного зв'язку: природа, сутність, зміст і форми

Завданням даного підрозділу є подати головні філософські характеристики та основні чинники зворотного зв'язку у парадигмі саморегуляції соціальних систем. Відкритим є питання про співвідношення філософської і наукової складової у дослідженні соціальних явищ. В процесі розмежування філософського і наукового предмету дослідження використовується такий методологічний принцип як рефлексія.

Уточнимо значення терміну «рефлексія». «Рефлексія (від лат. reflexio – звернення назад) – принцип людського мислення, що направляє його на осмислення і усвідомлення власних форм і передумов, процес самопізнання, що розкриває внутрішню будову і специфіку духовного світу людини, духовний поворот, що завершує пізнавальний акт і дозволяє суб'єкту, який пізнає, повернутись до центру самопізнання, до власного творчого «Я» і його мікркосму [386, с. 716]».

У «Філософському словнику» зазначається, що існують три види рефлексії: елементарна, наукова і філософська. Елементарна рефлексія повертає суб'єкта до самоаналізу своїх вчинків і знань. Наукова рефлексія направлена на аналіз прийомів і методів пізнання, які використовуються в тій чи іншій сфері дослідження. Це допомагає формувати критичний принцип, метою якого є формування теорії. В свою чергу «теорія (від гр. Θεωρία – розгляд, дослідження) – вчення, система наукових принципів, ідей, що узагальнюють практичний досвід і що відображають закономірності природи, суспільства, мислення; сукупність узагальнених положень, що створюють науку або розділ будь-якої науки [386, с. 809]».

Але філософська рефлексія окрім критичного принципу, що дозволяє описати, пояснити і спрогнозувати наслідки закономірностей, формує евристичний принцип пізнання, тобто виконує роль джерела знання. А це можливо лише завдяки тому, що саме «філософська рефлексія сконцентрована на усвідомленні і осмисленні граничних підстав буття, мислення і людської культури в цілому [386, с. 717]».

Отже в даному дослідженні ми виходимо з положення, що завдання філософії не стільки створювати нове знання, і, навіть, не стільки обґрунтовувати процес пізнання, а створення відношення до знань, до пізнання, до світу – тобто формувати світогляд. Тому, що філософія носить аксіологічно-генезисний характер. Саме тому «філософія (грец. φιλοσοφία – любов до мудрості) – система ідей, поглядів на світ і на місце в нім людини: любов до істини; вільне дослідження основних проблем буття, людського пізнання, діяльності і краси; методологічні принципи, що лежать в основі будь-якої науки; переконання, що склалися, з приводу чого-небудь (буденна, життєва філософія) [170, с. 851]».

А так як своїм об'єктом філософія має цілісне буття, універсум, вона не може спиратися на висновки лише науки. Вся сфера людського життя, а сюди входить і релігія, і мистецтво, і здоровий глузд практики, і всі інші форми практичної діяльності людини, вказує на те, що буття не існує поза трансцендування, поза метафізику. Останнє не може людині відкритися в абсолютній повноті, але філософія прагне до загального як до свого предмету.

Тому філософія хоч тісно пов'язана з наукою, але не тотожна останній. «Наука – сфера людської діяльності, метою якої є вивчення предметів і процесів суспільства, мислення, і природи, їх властивостей, відносин і закономірностей; соціальний інститут, що забезпечує виробництво знання, його накопичення, використання і зміну, система знань про закономірності розвитку природи, суспільства і мислення, а також окрема галузь таких знань. Наука – систематичне об'єднання і виклад об'єктивно достовірних відомостей, що належать до якої-небудь галузі знання. У ширшому сенсі під наукою розуміється об'єктивно достовірне і систематичне знання про явища природи і життя людини, представлених з боку їх закономірності і незмінного порядку [170, с. 582]». Як відмічає Е.Кемпбелл у роботі «Стратегический синергизм», «Сучасні умови потребують використання стратегічного синергізму, завдяки якому створюється кумулятивний позитивний ефект в організації [170, с. 582]».

Тож, філософія, звичайно використовує наукові знання, але не спирається тільки на науку. Скоріше навпаки, наука в своїй основі спирається на світогляд дослідника. Бо, як відомо, сприй-

няття чи не сприйняття фактів, а тим більше їх теоретична оцінка, що створює основу для наукової картини світу, залежить від філософської системи на яку спирається теоретик. При цьому навіть не залежно від того чи усвідомлює це останній чи ні. Тому що теоретичне відношення до об'єкту за твердженням П. Сорокіна визначається «культурними суперсистемами», тобто глобальними системами істини, включаючи і поза наукову сферу.

Для реалізації головної мети дослідження послідовно розглянемо головні філософські категорії, що мають задати профіль і зміст концепції зворотного зв'язку у парадигмі саморегуляції соціальних систем. Ясно, що мова йде про природу, сутність, зміст та функції зворотного зв'язку у системі соціального менеджменту.

Спочатку розглянемо питання про природу зворотного зв'язку. Виходити тут треба з аксіоматичних положень, що не викликають сумніву у дослідників. Треба зазначити, що це явище являє собою зворотну дію об'єкта управління на вплив або насилля з боку адміністративних органів, що керують системою. «Працює» такий об'єкт управління на соціальній інформації, що має управлінський, а конкретніше – звітний характер, тобто несе відомості про його реакцію на отриманні команди або стан речей у підрозділах системи.

Управлінська інформація специфічна не тільки з точки зору джерела свого походження або своєї природи, але і всього буття і циркулювання у суспільстві, оскільки вона постає як сукупність знань, аргументів, повідомлень, ідей про оточуючий світ, перш за все, про суспільство і особистість або специфічні групи людей, слугує цілям управління суспільними процесами. Вона, соціальна інформація, майже не залежить від того, кому вона повинна слугувати і тому часто стає предметом фальшування з метою цілеспрямованого маніпулювання з боку апаратів управління свідомістю людей. Найчастіше для цього сьогодні використовують ЗМІ і засоби Інтернету, у першу чергу, соціальні мережі, що набули значного розмаху і фактично доступні для кожного бажуючого у будь-якому куточку планети.

При цьому взаємодіє безкінечна кількість інформаційних потоків, що рухаються по різноманітним каналам: це і «пам'ять» минулого, що живе у сучасному; і загальнопланетарні форми

спілкування (міжнародні, міждержавні); внутрішньодержавні форми спілкування (між соціальними групами, між народом і державними органами, між різними партіями, що здійснюються у формі обміну суспільною думкою, з однієї сторони, та офіційних державних рішень – з іншої, а також у формі виховання, навчання, спілкування у процесі трудової діяльності тощо.

Різниця між управляючим об'єктом і ресурсом управління може бути описана так, що атрибути, операції і повідомлення видимі лише на межі керованого об'єкта, а внутрішнє функціонування ресурсу є непомітним. Клас керованих об'єктів розглядається як сукупність пакетів, кожен з яких є сукупністю атрибутів, операцій і повідомлень і відповідної поведінки. Пакети є обов'язковими чи умовними, які залежать від відповідних умов.

Правило управління як складної соціальної системи виходить з того, що керований об'єкт повинен підтримувати всі атрибути, операції управління, поведінку і повідомлення, що розгортаються в процесі всього управлінського циклу. Концепція атрибутивного управління спирається на теорію атрибуції, що пояснює причинно-наслідковий зв'язок між тим, що відбулося, і тим, що вважається причиною того, що відбувається. Атрибутивний підхід до управління виходить з того, що висновки керівника, як і поведінка його послідовників, зумовлені реакцією керівника на поведінку останніх, що сприяє вибору стиля лідерства керівником. У рамках даного підходу керівник головним чином виконує роботу інформаційного процесору [291, с. 84-90]. У доробку «Соціальний морфогенез: еволюція и катастрофы (Синергетический подход)» авторами досліджується суспільство в кризових ситуаціях, синергетичний підхід до вивчення тенденції трансформації соціального морфогенезу, що надзвичайно важливо для дослідження і нашої теми [59 с. 84-90].

Таким чином, головні характеристики управління, як соціальної системи, зводяться до того, щоб розробити структуру управлінської інформації, що переноситься протоколами управлінської системи, в структуру моделі управління відповідними конструкціями.

У «Большой Советской Энциклопедии» записано, що інколи зворотний зв'язок розглядають як передачу інформації про хід процесу, на основі чого приймається те чи інше керівне рішення.

У такому випадку зворотний зв'язок називають інформаційним. Поняття зворотного зв'язку, як форми взаємодії, відіграє важливу роль в аналізі функціонування і розвитку систем управління у живій природі і суспільстві, у розкритті структури матеріальної єдності світу [59, с. 653].

Отже, зворотний зв'язок має інформаційну природу (семантичну, духовну, інтелектуальну), оскільки він «працює» на соціальній інформації, що інформує керівний орган даної системи про стан об'єкту управління. Управлінська інформація є невід'ємною складовою так званого Семантичного Всесвіту.

Тепер перейдемо до з'ясування сутності зворотного зв'язку у царині соціального менеджменту. Нагадаймо, що під сутністю соціального явища необхідно розуміти його внутрішній зміст, що виявляє себе в єдності всіх багатоманітних і суперечливих форм його буття. При цьому соціальне явище це те або інше виявлення (вираження) соціального світу, зовнішні, безпосередньо дані форми його існування. У мисленні ж категорії сутності і явища соціального висловлюють перехід від розмаїття наявних форм соціального світу до його внутрішнього змісту і єдності, до поняття.

Оскільки соціальний світ являє собою тотальність, то осягнення його сутності становить головне завдання філософії, а точніше, такого її специфічного напрямку як соціальна філософія. Зворотний зв'язок в управлінні соціальними системами тут не є виключенням, бо від фрагмент цього соціального світу.

Виходячи з наявної літератури коректно визнати, що сутністю явища зворотного зв'язку у соціальному управлінні є інформаційний вплив об'єкта управління (тобто керованої підсистеми) на його суб'єкт (керуючу підсистему) внаслідок чого остання змінює власну організаційну діяльність (поведінку), а інколи й характер мислення.

У суспільстві цей принцип діє безперервно, постільки відповідні дії керованої підсистеми впливають на динаміку управлінських дій керуючої підсистеми, що вимушена постійно враховувати інформацію яка поступає з низу, тобто від об'єкта управління. У окремих випадках цей вплив набуває, навіть, насильницького характеру.

При цьому суб'єкт і об'єкт управління на певний час змінюються місцями і ролями, тобто суб'єкт управління стає

об'єктом, і навпаки. Організаційна взаємодія у такому режимі є змістом «суб'єкт-суб'єктних» відносин в управлінні суспільством. Ясно, що дане явище має діяльнісний характер, тобто має своїх носіїв організаційної активності і продуцентів інформаційного наповнення каналів зворотного зв'язку.

Переконливо виглядає момент взаємодії у Л. Гумільова, який писав: «Коллективне почуття, що спалахує на зібранні, висловлює не тільки те, що було спільного між всіма індивідуальними почуттями. Як ми показали, воно є щось зовсім інше. Воно є результат спільного життя, продукт дій і протидій, що виникають між індивідуальними свідомостями. І якщо воно відбивається в кожному з них, то це в силу тієї особливої енергії, якій воно зобов'язане своєму колективному походженню. Якщо всі серця б'ються в унісон, то це не внаслідок довільної і передвзятої згоди, а тому, що їх рухає одна і та ж сила і в одному і тому ж напрямку. Кожного надихають всі [112, с. 418]».

Механізм цієї взаємодії дуже добре описав Л. Гумільов через поняття «пасіонарність» (від лат. слова *passio* – пристрасть), під яким він розумів «ефект, створюваний варіаціями цієї (інтелектуальної – Ю.Б.) енергії, як особливу властивість характеру людей. При цьому він підкреслював, що «пасіонарність це характерологічна домінанта, неперебориме внутрішнє прагнення... до діяльності, спрямоване на здійснення будь-якої мети [112, с. 33]».

Наступним кроком у гносеологічному аналізі зворотного зв'язку у парадигмі саморегуляції соціальних систем після визначення його сутності є виявлення його **змісту**, який ще байдужий до форми, а «форма зовнішня до нього; зміст щось інше, ніж форма [92, с. 86]».

У нашому дослідженні під змістом зворотного зв'язку, розуміється не самий по собі субстрат соціального явища, а його внутрішній стан, сукупність процесів, що характеризують взаємодію утворюючих його елементів, між собою і з середовищем і зумовлюють їхнє існування, розвиток і зміну. В цьому сенсі зміст зворотного зв'язку виступає як процес організаційної взаємодії з іншим інгредієнтом – прямим зв'язком, з приводу прийняття і реалізації управлінських рішень.

Логічною є ідея про те, що зміст зворотного зв'язку у системі соціального управління треба розглядати і аналізувати як

різновид управлінської діяльності. Відомо, що *управління як соціальна система та вид суспільної діяльності* передбачає: 1) наявність владних відносин між керівниками і керованими; 2) скоординований вплив суб'єктів управління на групові дії або дії окремої особи, підпорядковані груповим завданням; 3) поєднання дій людей різних професій і спеціальностей, а також різноманітних чинників впливу на них (технічних, технологічних, організаційних, психологічних); 4) узгодження особистих інтересів учасників процесу з цілями й інтересами організації; 5) створення і використання нормативної бази, необхідної для реалізації цілей організації; 6) визначення перспективних і поточних завдань та підпорядкування наявних ресурсів (трудових, матеріальних, фінансових) реалізації цілей організації; 7) критерії ефективності управління організації піддаються як кількісним, так і якісним вимірам; 8) результати управлінської праці виражені не у матеріально-речовій формі, а в інформаційній.

Це значно наближає нас до предмету дослідження, але ще не є достатньо конкретним для того, щоб фахово подати зміст зворотного зв'язку, оскільки до цього списку видів управлінської діяльності можна додати безкінечну кількість нових напрямів і не зустріти заперечень. Як пише К. Маркс, «пояснення, в якому немає вказівки на *differentia specifica* (специфічну відмінність – авт.), не є пояснення [237, с. 229]». Ми явно потрапили в семантичний тупик.

На наш погляд, зворотний зв'язок для оцінки результативності його дії треба знайти, формалізувати і аналізувати у горизонті серцевини управлінської діяльності, якою є, безперечно, прийняття і реалізація управлінських рішень. Для цього ми використовуємо так званий управлінський цикл.

Саме у ньому, управлінському циклі, зустрічаються і протистоять один одному інтереси носіїв прямого і зворотного зв'язку. Цей феномен виконує у даному дослідженні специфічну функцію – опосередкування організаційної взаємодії формальної і неформальної структур влади. Г. Гегель, наприклад стверджував, що «середній термін» – опосередкування – «складає нерв доказу, є, тому лише щось таке, в чому цей зв'язок виявляє себе і де він стає зовнішнім [92, с. 275]». В іншому місці він визначає опосередкування «як рівність собі самому, що перебуває в русі».

Управлінський цикл, що складається з визначеної кількості стадій і уможливорює використання неймовірної кількості форм участі носіїв зворотного зв'язку в його реалізації. Визначена кількість операцій у прийнятті управлінського рішення, з одного боку, робить аналіз системним, оскільки є досить жорстока структура, що обумовлює межу і структуру дослідницької діяльності, а з іншого – робить аналіз технологічним, тобто таким, що можна повторювати, вивчати, моделювати, множити, діагностувати, конструювати, проектувати і, нарешті, керувати ним.

З управлінської літератури відомо декілька варіантів так званого управлінського циклу, що може нараховувати від трьох до декількох десятків етапів прийняття рішень [81, 278, 428]. Це визначення управлінських циклів у класичній теорії управління. Наприклад, у підручнику О. Віханського і О. Наумова «Менеджмент» процес прийняття управлінських рішень складається з трьох стадій та дев'яти операцій, а саме:

I стадія. «Визнання необхідності рішення», що складається відповідно з операцій: а) сприйняття і визнання проблеми; б) інтерпретація та формулювання проблеми; в) визначення критеріїв успішного її вирішення.

II стадія. «Розробка рішення», що складається з операцій: а) розробка альтернатив; б) оцінка альтернатив; в) вибір альтернатив.

III стадія. «Виконання рішень» що передбачає: а) організація виконання рішення; б) аналіз і контроль виконання рішень; в) зворотній зв'язок і корекція.

Література, що звертається до проблеми прийняття управлінських рішень у галузі освіти ще не визначилась зі складовими процесу управлінського рішення. Тут існують також декілька варіантів управлінського циклу. Так, наприклад, у книзі Марка Е. Генсона «Управління освітою та організаційна поведінка» (2002) [98] визнається, що *прийняття рішень* – найбільш дискусійний предмет. Значна кількість таких дискусій зосереджується на тому, як потрібно приймати рішення [98]. Якнайменше зважаючи на примхи окремих авторів, у більшості праць, які стосуються процесу прийняття рішень, натрапляємо на такі думки:

1. Розпізнати, визначити і звузити проблему відповідно до цілей системи.

2. Проаналізувати й оцінити проблему.
3. Встановити критерії і стандарти, за якими оцінюватиметься рішення чи визначатиметься його прийнятність й адекватність.
4. Визначити альтернативи.
5. Зібрати дані на кожну альтернативу.
6. Застосувати критерії оцінювання до кожної альтернативи.
7. Вибрати найкращу альтернативу.
8. Застосувати вибір на практиці.
9. Оцінити результати.

Як бачимо, описаний тут процес прийняття рішень ґрунтується на класичній теорії, у якій наголошується, що раціональне мислення потрібно застосовувати в ідеальних умовах стабільного середовища. Усі альтернативи розглядають у межах емпіричного аналізу затрат і можливих прибутків від кожної з них. Цілі визначають перед визначенням засобів. Учасники, які беруть участь у прийнятті рішень, повинні визначити й узгодити цінності, пов'язані з цілями та засобами. Вихідним є таке припущення: одна або декілька осіб нагорі піраміди безпосередньо контролюють процес, вони мають доступ до повного переліку даних і виголошують результат після вибору цієї чи іншої альтернативи. Керування тут виражається у контролі над процесом прийняття рішень.

У той же час вітчизняні дослідники, наприклад, Л. Карамушка у книзі «Психологія управління» трактує зміст та основні етапи прийняття управлінських рішень керівниками освітніх організацій дещо по-іншому.

Вона вважає, що «прийняття управлінського рішення, – це вибір керівником найбільш оптимального, адекватного конкретній ситуації способу розв'язання управлінської проблеми з кількох можливих варіантів, з його аргументацією як для себе, так і для оточуючих [160, с. 64–66]».

Як зазначають провідні спеціалісти [11, 88, 89, 134, 157, 341, 399, 409], процес прийняття управлінського рішення включає такі *основні етапи*:

- виявлення та усвідомлення керівником суті проблеми;
- всебічний розгляд і аналіз можливих альтернатив, способів її розв'язування;

– вибір найдоцільнішого в даній ситуації способу вирішення проблеми з його конкретною аргументацією.

Процес прийняття управлінського рішення безпосередньо пов'язаний з основними функціями менеджменту. У більшості розвідок, створюючи класифікації функцій управління, автори спираються на класифікацію засновника адміністративної школи управління А. Файоля, що стала класичною для загальної теорії управління. У рамках створеної ним теорії адміністрації, метою якої була розробка універсальних принципів управління [145], виділяється п'ять основних функцій управління:

– планування – функція управління, яка полягає у визначенні цілей діяльності, необхідних для їх досягнення засобів, а також у розробці методів, найбільш ефективних у конкретних умовах;

– організація – формування структури об'єкта і забезпечення всім необхідним для його нормальної роботи, тобто створення умов для досягнення запланованих цілей;

– мотивація – активізація працівників і спонукання їх до ефективної діяльності в напрямі поставлених цілей, за посередництвом економічного та морального стимулювання зі створенням умов для розвитку і прояву творчого потенціалу співробітників;

– координація – забезпечення узгодженості в роботі всіх ланок системи шляхом установаження зв'язків і комунікацій між ними;

– контроль – якісний і кількісний облік і оцінка результатів роботи, на основі якого проводиться коригування раніше прийнятих рішень і планів [377].

Автори одного з найпопулярніших підручників з менеджменту М. Мескон, М. Альберт і Ф. Хедоурі розрізняють так звані первинні функції управління (планування, організацію, мотивацію і контроль) і два інтегруючі їх процеси – комунікацію (обмін інформацією) і прийняття рішень [253]. При цьому від себе ми можемо конкретизувати, що прийняття рішень виступає обов'язковою початковою ланкою будь-якої управлінської дії, а обмін інформацією виконує скоріше не самостійну, а допоміжну, обслуговуючу роль по відношенню до всіх функцій управління. Це зайвий раз підтверджує, що процес прийняття управлінських

рішень розпочинає і замикає управлінський цикл, через що ми і обрали його в якості процесу – посередника між адміністративним апаратом управління і підлеглими у будь-якій системі.

Колектив науковців НПУ імені М.П. Драгоманова, досліджуючи роль громадських організацій в демократизації суспільства, зазначив, що процес демократизації соціального розвитку реалізується через участь громадських організацій в процесі державного управління, що визначається елементами управлінського циклу, до яких вони можуть долучитися, а саме [111, с. 81]:

- внесення (лобіювання, консалтинг) проблем;
- дискусія (публічні обговорення питань, громадські слухання);
- експертна оцінка альтернатив;
- участь в організації виконання;
- соціальний контроль завдяки формуванню громадської думки; корекція (зворотний зв'язок).

Тобто, науковці вбачають зворотний зв'язок у системі державного управління доступний для об'єкта управління тільки на обмеженій кількості етапів прийняття і реалізації рішень.

Однак, у ході ґрунтовного дослідження явища зворотного зв'язку у парадигмі саморегуляції соціальних систем ми вважаємо за доцільне покласти в основу процесу-посередника управлінський цикл, що поданий у праці С. Янга «Системное управление организацией». Це продиктовано тим, що у цьому дослідженні, результати якого перевірені на практиці більш рельєфно подано місце і роль зворотного зв'язку в системному управлінні організацією. На відміну від інших джерел, у яких зворотний зв'язок подається як корекційна функція.

С. Янг представляє організацію як цілеспрямовану систему. Її, системи, продукт – потік благ, що задовольняють потреби (матеріальні і духовні) членів організації. Мета організації – збереження або збільшення цього потоку. В умовах конкуренції це може бути досягнуто, якщо темп наближення ефективності організації, тобто стосунки виходу до входу, до потенційно можливої ефективності підтримуються, максимальними. Це можна зробити, якщо організація в змозі швидко пристосуватися до зовнішніх і внутрішніх змін, або, що теж саме, якщо її керівники здатні своєчасно виявляти проблеми, що виникають в сферах діяльності

організації і вирішувати їх. Основною частиною системи управління організацією є, таким чином, раціональний механізм, що визначає цілі, проблеми, що виявляє, на шляху їх досягнення проблеми і ефективно їх вирішує.

С. Янг приймає, як один з можливих варіантів, що процес рішення проблем (управлінський цикл – авт.) ділиться на десять функцій (які С. Янг називає етапами), а саме: визначення цілей, виявлення проблем, дослідження проблем і постановка діагнозу, пошук рішення, оцінка рішень і вибір альтернатив, узгодження рішень в організації, затвердження рішення, підготовка до введення рішення в дію, управління застосуванням рішення, перевірка ефективності рішення [428, с. 60].

Вище висунута робоча гіпотеза про зміст зворотного зв'язку полягає у тому, що об'єкт управління, наряду з суб'єктом управління, приймає безпосередню участь у визначенні цілей організації, виявленні існуючих на шляху до неї проблем, дослідженні проблем і постановці діагнозу, пошуку рішення, оцінці запропонованих апаратом управління рішень і виборі альтернатив, узгодженні рішення в організації, затвердженні рішення, підготовці до введення рішення в дію, управлінні застосуванням рішення, перевірці ефективності рішення [428, с. 60]. Глибинна основа цього процесу полягає у тому, що співробітники вважають власну організацію інструментом реалізації своїх приватних інтересів.

Проте механізм вирішення проблем сам по собі не може забезпечити виконання висунутої С. Янгом вимоги, постільки він недооцінює і не забезпечує своєї власної ефективності. Необхідність першого з цих механізмів – «узгодження рішень» – обґрунтовується наступним чином. Вирішення проблеми залежить від успішності їх виявлення, формування рішення і його реалізації, невиявлені проблеми не можуть бути вирішені. Виконання цих функцій залежить від людей – керівників та виконавців. Передбачається, що кожний член організації стане найкращим чином виконувати ці функції, якщо він буде отримувати певну частину користі, що приноситься його діяльністю при вирішенні проблеми.

С. Янг вважає, що прийняття цієї пропозиції забезпечить мобілізацію всіх ресурсів організації для вирішення проблем, а,

отже, виконання висунутого ним критерію. Якщо інтереси керівників та виконавців ігноруються, то будь-які методи виконання функцій не застосовувалися б, вони не підвищують ефективність організації.

Але звідси випливає, що, по-перше, якщо цілі організації слід вважати просто об'єднанням цілей індивідуумів, що складають організацію, то організацію – засобом для досягнення цілей індивідуумів. По-перше, тільки у цьому випадку може бути створений механізм, який буде забезпечувати перехід від цілей осіб до цілей організації, і отже, ефективності організації. Цей «механізм узгодження» забезпечує оцінку долі користі, отримуваної кожною конкретною особою, яка приймає участь у виявленні і вирішенні проблеми.

Другий механізм – контролю – слугує для спостереження за роботою основного механізму вирішення проблем і механізму узгодження, для аналізу їх роботи, покращення роботи цих механізмів, і перебудови їх у відповідності з рішенням. Механізм контролю виконує функції виявлення і вирішення проблем по відношенню до цих двох механізмів. Крім того, як вважає С. Янг, механізм контролю повинен виміряти ефективність своєї власної роботи.

Така «тотальна» модель системи управління організацією, запропонована С. Янгом описує організацію як самоудосконалюючий механізм виявлення і вирішення проблем, який повністю використовує всі ресурси, що знаходяться у розпорядженні організації, що дозволяє визначити функції і обов'язки керівників в організації.

Ефективність бюрократичної організації є надзвичайно низькою, тому С. Янг піддає критиці цю модель організації, називаючи недоліками такої організації: 1) незадовільне виявлення проблем і вирішення їх в інтересах окремих осіб чи підрозділів, а не організації в цілому (субоптимізації); 2) відсутність механізму для удосконалення системи управління як цілісності; 3) тяжку психологічну атмосферу, що приводить до деградації керівника організації; 4) виявлення проблем відбувається примітивним чином; 5) недостатня підготовка і грамотність керівників.

Таким чином, отримання реального ефекту від «повної» моделі потребує перебудови багатьох відносин (процесів), які

встановилися в організації, а також перебудови психології керівників і виконавців, а також міжособистісних взаємовідносин. С.Янг вважає, що перебудова організації – це задача керівника вищої ланки управління, який повинен розробити і реалізувати проект організації. Перебудова психології повинна відбуватися на шляху пояснення недоліків бюрократичної моделі організації, а також усвідомлення керівниками користі від покращення психологічної атмосфери в організації.

Перехід від бюрократичної до системної моделі організації отримав свій ефект, який знайшов підтримку у керівників вищої ланки управління і виконавців організації, незважаючи на те, що цей процес був хворобливий і складний.

При такому розумінні організації управління керівники, в основному, виконують одну або декілька функцій рішення проблем, тобто одночасно приймають участь у прямому і зворотному процесі прийняття/корекції рішень. Це ставить проблему формалізації учасників прямого і зворотного зв'язку, або наявності специфічних етапів реалізації зворотного зв'язку в соціальному управлінні.

Настав час розглянути питання про те, кого слід вважати виробником і носієм змісту зворотного зв'язку. С. Янг вважає членом організації будь-кого, хто вносить свій внесок у виявлення і вирішення її проблем і отримує користь від вирішення цих проблем. Логічно припустити, що ці співробітники, як кровно зацікавлені особи, і є авторами зворотного впливу на апарат управління.

Управляють застосуванням рішень виконавці і керівники організації нижчої і середньої ланки, а виявленням проблем організації займаються всі члени організації. Вирішення проблем організації – основний обов'язок керівників середнього рівня, проте невелика кількість керівників середньої ланки може наділитися правом утвердження рішень.

Керівники вищої ланки управління не займаються вирішенням проблем організації, а забезпечують їх ефективне вирішення через посередництво удосконалення механізмів вирішення проблем та їх узгодження. Вони утверджують найважливіші рішення, контролюють ефективність своєї власної роботи. Функції збирання інформації про проблеми і можливості їх вирішення пови-

нен виконувати підрозділ інформації, а функції розподілу проблем серед керівників середньої ланки і спостереження за їх рішенням, а також управління механізмом вирішення проблем – підрозділ управління.

Тому матеріалом, з якого слід будувати системно керовану організацію, можуть бути тільки існуюча організація і реальні люди, проте, як вказує С.Янг, цей «матеріал» володіє рядом серйозних недоліків, до яких слід віднести, по-перше, бюрократичний характер існуючих організацій. Цим терміном С.Янг відзначає побудову організації як ієрархічної піраміди командування і підпорядкування на протилежність побудови організації як системи, що вирішує загальні для організації проблеми (термін, введений М. Вебером).

Відповідаючи на це питання слід зазначити, що змістом зворотного зв'язку опікуються не тільки керівники і співробітники конкретної організації, її вище галузеве і регіональне керівництво, експерти, але й політичні партії, громадські організації, ЗМІ, громадська думка і ще багато інших учасників соціального руху.

Тож, узагальнюючи питання про суб'єктів або рушійну силу зворотного зв'язку, ми вважаємо за доцільне вказати на три групи особистостей, що переймаються ним у будь-якій соціальній системі: *перша група* – її менеджери і підлеглі співробітники, що творять і відтворюють її внутрішнє середовище, оскільки зацікавлені у реалізації власних цілей; *друга група* – це зацікавлені особи, що відстоюють екологічну чистоту і недоторканність зовнішнього середовища до яких відносяться такі потужні суб'єкти як ЗМІ і організації громадянського суспільства; *третья група* – експертне середовище, що є відносно нейтральним до стану її, як внутрішнього, так і зовнішнього середовища, але стоять на сторожі безпеки, технологічної довершеності і нормативно-правової чистоти і у першу чергу, органи судової гілки влади, міжнародні фахівці.

У самому широкому смислі управління як складна соціальна система уявляє собою базовий *соціосистемний процес*, змістом якого є розподіл інформації серед елементів системи з метою підтримки існування соціосистеми, як специфічної екосистеми, що конвертує інформацію в інші форми ресурсів. Атрибутивними

ознаками управління являється інсталяція у соціосистемі контуру зворотного зв'язку, тобто розподіл інформації на директивний і індикативний потоки.

Тож, вимога забезпечити технологічність у дослідженні процесу виробництва і продукування змісту-відповіді на команди зверху по каналам зворотного зв'язку потребує від її носіїв забезпечити, зазвичай, шість основних аспектів: 1) передачу інформації; 2) одержання інформації; 3) реакцію на отриману інформацію; 4) переробку інформації; 5) одержання переробленої інформації; 6) реакцію на перероблену інформацію [373, с. 63].

Можливості реалізації змісту зворотного зв'язку детерміновані, таким чином, структурою організаційних зв'язків і відносин, а також розвиненістю організаційних комунікацій. Ця процедура формується зазвичай керівниками й менеджерами організацій, тобто суб'єктами управління, котрі відповідають за виконання контрольно-координаційних функцій, або встановлюється в порядку самоорганізації соціальної діяльності на основі вільної домовленості учасників спільних дій [374, с. 57].

Спокусливо також представити і вивчати простір, у якому циркулює зміст зворотного зв'язку, як організаційну взаємодію між носіями прямого і зворотного зв'язків, що відбувається у трьох площинах, а саме:

вертикальній (або субординаційній), що виникає між суб'єктами і об'єктами управління різних ієрархічних рівнів системи соціального управління, а також між адміністративними працівниками різного статусу усередині апарату управління;

горизонтальній (або координаційній), що здійснюється на кожному ієрархічному рівні будь-якого соціального утворення між об'єктами управління, тобто між структурними одиницями (ланками, підрозділами, службами) певного соціального утворення;

діагональній (або консультаційній), що реалізується у формі методичних консультацій між вищими функціонально спеціалізованими органами (суб'єктами) управління (чи адміністративними підрозділами) і нижчими лінійними органами (суб'єктами) управління (структурними ланками), які для перших не є об'єктами безпосереднього підпорядкування [374, с. 57].

Далі є сенс розглянути форми, у яких реалізується буття явища зворотного зв'язку. Буття сутності «зворотного зв'язку» і прояв його змісту у горизонті управлінського циклу говорить про те, що тут маємо справу з *соціальною формою*. Для обґрунтування даної тези достатньо вказати на те, що до форми належить взагалі все певне. При цьому відомо, що визначення даного соціального явища є водночас і визначення соціальної форми, оскільки воно щось установлене і завдяки цьому відмінне від того, форму чого воно складає; визначеність зворотного зв'язку як якість єдина зі своїм буттям.

Форми прояву і реалізації змісту зворотного зв'язку можуть бути відповідними до форм організаційної взаємодії в соціальному управлінні, що буває: формальною і неформальною; інституціональною і функціональною; прямою і непрямую; епізодичною, систематичною і постійною; односторонньою і двосторонньою; короткостроковою і довгостроковою; безпосередньою та опосередкованою.

Є ще дві класичні форми соціального явища, у яких концентрується зміст зворотного зв'язку: об'єктивна і суб'єктивна. *Об'єктивними* є такі організаційні відносини, контакти і зв'язки, що не залежать від окремих керівних працівників і співробітників соціальної системи, але опосередковано впливають на зміст і характер їхньої організаційної взаємодії; *суб'єктивними* – свідомі (міжособистісні) відносини, контакти і зв'язки між членами соціального утворення (керівниками і підлеглими), що складаються в конкретних умовах їхньої спільної діяльності на основі формально визначених організаційних норм, правил і цінностей, а також очікувань відповідної організаційної поведінки [326, с. 63].

Зміст зворотного зв'язку перебуває у об'єктивованій і суб'єктивованій формах. Об'єктивована форма змісту зворотного зв'язку пов'язана з його матеріалізацією і відносно самостійним буттям поза людиною. Існування явища відчуження має позаісторичний характер і обумовлюється існуванням у соціумі поділу праці, влади, власності, управління тощо, тобто таких явищ, які передбачають спеціалізацію діяльності людей та розділ функцій, що вони виконують, тому певні види відчуження (а до них ми можемо віднести і відчуження результатів дії сутнісних сил. –

авт.) є, як відмічає *Г.С. Кисельов*, невід'ємною рисою соціальності [175, с. 15].

У об'єктивованій формі він існує у теоріях кібернетики, державного і соціального управління, що ґрунтується на різних формах управління, наприклад, деспотичних, перехідних або демократичних. Вони зафіксовані у Законодавчих актах, що утримують вимоги і правила реалізації процедур контролю за органами управління. В текстах угод між роботодавцями і профспілковими організаціями, що намагаються реалізувати принцип соціального партнерства, тобто у системах корпоративного управління.

Поза людиною зміст існує у вигляді низки символів, що ти-снуть на особистість і реалізуються завдяки звичаям, традиціям і ритуалам. Символ є образ, в якому завжди присутній певний сенс, що злитий з образом, але незведений до нього. Переходячи в символ, образ соціального явища стає «прозорим»; смисл «просвічує» скрізь нього, будучи даним саме як смислова глибина, смислова перспектива. Створюючи символ, людина нібито кодує соціальну інформацію з метою її подальшого розпізнання й використання. Тому тричі правий Рассмусен, який зазначив, що символ притягує думку, тоді як думка, що доведена до досконалості, залучає символ.

К.Г. Юнг характеризував символи як «можливість якогось ще ширшого, вищого смислу за межами нашої здатності сприйняття на даній хвилині натяк на такий смисл [425, с. 278], зазначаючи також, що символ виражає такий смисл, який неможливо виразити словами сучасної мови [425, с. 291]. Аналізу символу із цієї точки зору спеціально присвячені монографії М.М. Рубцова [327] і Н.В. Кулагіної [203, с. 6]. Згідно з М.М. Рубцовим, символи є найуніверсальніше, емке й конструктивне вираження світоглядних смислів, це утворення, заряджені смисловою енергією. При цьому символ не співвідноситься з одиничним смислом. «Символ – це потенційно вичерпна смислова глибина. Символ завжди є деякою межею, що розкриває себе в цілому континуумі смислових одиниць. Символ – це завжди відкритий образ, його смисл ніколи не зводиться до одного визначеного значення, він завжди – віяло можливостей, *смислових* перспектив [203, с. 43]». Н.В. Кулагіна, також говорячи про невичерпну смислову

глибину символу, підкреслює, що символ виступає як універсальний засіб регуляції духовно-практичного досвіду, дозволяючи актуалізувати смисли буття, що не об'єктивовані в *знакових* формах [221, с. 6]. Без смислу не може бути символу; смисл символу утворюється за допомогою перенесення на символічний предмет смислу іншої речі по механізму асоціативного зв'язку. Останнє найбільш наочно видно на прикладі релігійних символів, а також фетишизму.

Суб'єктивована форма змісту зворотного зв'язку пов'язана з матеріалізацією набутого теоретичного знання і практичного досвіду і закріпленню у структурі особистості у вигляді знань, умінь і навичок, стереотипів поведінки.

Вона, дана форма, проявляється у поведінці підлеглих і керівників на основі так званого «вторинного кодування» (за Н. Луманом) у вигляді специфічного аспекту процесу взаємодії між цими двома суб'єктами: об'єктивованою людиною і живою людиною. Н.Луман таку взаємодію подає за алгоритмом: сенс – вплив – влада – реакція [154, с. 247].

Механізм взаємодії можна пояснити на основі виділених Ю. Кристевною гено- і фенотексту [154, с. 251–252]. Взаємодію в структурі генотексту слід наділити насамперед характеристиками дискурсу узалежнення, а фенотексту, відповідно, упорядкування. Мається на увазі, що фенотекст, що продукується апаратом управління, постає перед суб'єктом як обов'язковий або майже обов'язковий зразок для наслідування, як сукупність критеріїв, що нав'язуються йому об'єктивно і визначають його життєдіяльність згідно з усталеним порядком. Натомість генотекст, що кожного разу активізує підлеглий, є ніби заздалегідь призначений для різноманітних узалежнень суб'єкта від конкретних умов узгодження ним своєї життєдіяльності з нормами й зразками фенотексту.

Не викликає заперечень визнання наявності змісту зворотного зв'язку у плановій і стихійній формах. Планова форма використання організаційного потенціалу зворотного зв'язку прижилась і стало використовуватися, як правило, у корпоративній практиці.

Стихійна форма ж, навпаки, проявляє себе у більш великих соціальних системах, наприклад, на рівні держави, як це було на

вітчизняному Майдані у Києві (2004), а також стихійні хвилі протести вітчизняного малого і середнього бізнесу, автомобілістів і вчителів (2010). До цього треба додати аналогічні виступи молоді на вулицях Парижу (2010) і Великобританії (2011). До цього типу реакції треба віднести й спалахи народного гніву, що набули насильницького характеру і вирвались на площах арабських країн Тунісу, Марокко, Судану, Сирії, Лівії, Йємену у 2011 році.

Активність даної суб'єктивності – великих мас народу, яка керована сенсом невидимих для зовнішнього спостерігача якостей, стає важкопередбачуваною, оскільки окремих ефектів багато, система володіє свободою дій, у неї з'являються власна мета (з необхідності самозбереження – вони генеруються сенсами, прогнозними можливостями організму, взаємодією з середовищем).

Узагальнення результатів цілої низки досліджень дали підстави вітчизняному досліднику В.Васютинському для «визначення кількох основних інтеракційних механізмів домінування-підпорядкування. По-перше, слід вести мову про механізми *взаємної суб'єктної активації* учасників взаємодії. Друга сукупність механізмів стосується взаємного *узгодження позицій і статусів*. Третя сукупність означає встановлення або порушення різних видів *близькості-віддаленості* між учасниками взаємодії, насамперед просторової та психологічної. Четверта група механізмів, найчисленніша серед вивчених, зумовлює *примусово-наказово-обмежувальний* модус владно-підвладної взаємодії з погляду панівної і підлеглої її сторін. П'ята група включає механізми, що роблять взаємодію *емоційно насиченою* і формують її за шкалою «любов – ненависть» [75, с. 59]». Ці наукові висновки В.Васютинського треба ще переосмислити у дискурсі предмету даного дослідження, але те, що вони працюють і у цій царині за шкалою «вірю – не вірю» у нас немає жодного сумніву. Первинні потуги зворотного зв'язку виникають саме у цьому діапазоні мислення людини.

Нарешті ми маємо розглянути функції, що виконує зворотний зв'язок у системі управління соціальними системами. Нагадаймо, що функція – це вид діяльності, який зворотній зв'язок виконує у більш складній системі. У нашому випадку є сенс розглянути функції зворотного зв'язку у процесі організаційної взаємодії з прямим зв'язком у системі саморегуляції соціальної сис-

теми. Вони у такому випадку будуть: по-перше, більш рельєфно виражені, а по-друге ми висвітлюємо їх у парадигмі саморегуляції соціальних систем, чого від нас вимагає проблемна ситуація, що покладена в основу даного дослідження.

Отже, підведемо головні підсумки з теоретичного аналізу природи, сутності, змісту, форм і функцій зворотного зв'язку у системі соціального управління. Вони полягають у наступному:

по-перше, встановлено, що явище зворотного зв'язку має інформаційну природу і причому не звичайну соціальну, а організаційну, тобто має управлінську приналежність і функціонує у вертикальному просторі, оскільки є реакцією-відповіддю на команди органів управління, що линуть зверху;

по-друге, сутністю даного явища є реакція – відповідь або інформаційний вплив об'єкта управління (тобто керованої підсистеми) на його суб'єкт (керуючу підсистему) внаслідок чого остання змінює власну організаційну діяльність (поведінку), а інколи й характер мислення;

по-третє, зміст зворотного зв'язку полягає у тому, що об'єкт управління, наряду з суб'єктом управління, приймає безпосередню участь у реалізації управлінського циклу, що є процесом – посередником у якому зустрічаються прямий і зворотний зв'язок, а це означає, що він задіяний у наступних операції соціального управління: визначенні цілей організації, виявленні існуючих на шляху до неї проблем, дослідженні проблем і постановці діагнозу, пошуку рішення, оцінці запропонованих апаратом управління рішень і виборі альтернатив, узгодженні рішення в організації, затвердженні рішення, підготовці до введення рішення в дію, управлінні застосуванням рішення, перевірці ефективності рішення;

по-четверте, форми буття змісту явища зворотного зв'язку типові як для будь-якого соціального явища і тому типовими є: суб'єктивна і об'єктивна, суб'єктивована і об'єктивована, планомірна і стихійна форми, що обіймають увесь простір соціальної системи по вертикалі, горизонталі і діагоналі; до того ж вони відповідають формам організаційної взаємодії в соціальному управлінні, що буває: формальною і неформальною; інституціональною і функціональною; прямою і непрямою; епізодичною, систематичною і постійною; односторонньою і двосторонньою:

короткостроковою і довгостроковою; безпосередньою та опосередкованою.

Поглиблення вивчення предмету дослідження ми будемо проводити за рахунок вивчення видів зворотного зв'язку: позитивного і негативного, якими насичена наявна література без будь-якого пояснення механізму породження і зв'язку з кінцевим станом соціальних систем.

4.4. Види зворотного зв'язку у системі соціального управління

Завданням підрозділу є визначення видів зворотного зв'язку і їх характеристика з метою подальшого використання здобутого знання про це явище у якості засобів впливу на еволюцію соціальних систем. Евристичний потенціал такого аналізу полягає у тому, що у залежності від обраного критерію можна по-різному класифікувати наявні зворотні зв'язки.

Так наприклад, у системі державного управління у залежності від місця виникнення і реалізації виділяється два види зворотних зв'язків: об'єктивні і суб'єктивні [45]. Ще З.Бжезинський у роботі «Великая шахматная доска» відмічав, що те, що відбувається в Росії і Україні, буде мати вирішальне значення для майбутнього людства [45].

Об'єктивні зворотні зв'язки відображають рівень, глибину і адекватність сприйняття керованими об'єктами управлінських впливів суб'єкта управління, адже кожному керованому компоненту необхідно вчасно і достовірно знати, як сприймаються і втілюються у фактичні справи його активність, ідеї, вимоги і установлення суб'єкта у відношенні до керованого об'єкта і конкретних виконавців.

Держава повинна знати, настільки адекватно і з яким настроєм суспільство реагує на прийняті закони і постанови, як реально діють податки, ліцензії і квоти, настільки обґрунтовані тарифи, визначені його інвестиції і кредитно-грошова діяльність, настільки дієвими є контрольно-надзорні заходи.

Мистецтво управління полягає саме у тому, щоб своєчасно отримувати якісну інформацію, на її основі приймати відповідні рішення і добиватися ефективного функціонування об'єкта. Не-

своєчасність, необ'єктивність, неповнота і суперечливість зворотних зв'язків істотно ускладнюють діяльність суб'єкта управління, тому ефективно управляти у такій ситуації практично неможливо.

При цьому ніхто не відміняє самостійність суб'єкта, хоча зрозуміло, що ця самостійність відносна. Протиставлення держави суспільству є недопустимим. Авторитаризм і тоталітаризм, з однієї сторони, і лібералізм – з іншої, у рівній мірі загрожують трагічними наслідками. Абсолютизація влади, штучне протиставлення інтересів одних на шкоду іншим, нездорова конкуренція керованих і керуючих є недопустимими.

Держава не є дещо зовнішнє по відношенню до суспільства і стоячого над ним. Це не просто політична надбудова, це форма і засіб самоорганізації людей, свого роду базис (фундамент), над яким звеличується країна як цілісний соціальний організм.

В той же час суспільству не відводиться роль пасивного виконавця волі держави, держава не створюється тільки для подавлення і панування, для задоволення власних амбіцій і потреб економічно пануючих класів, правлячих еліт і чиновників. Сучасна демократична правова держава створюється в ім'я забезпечення життєдіяльності суспільства як єдиного цілого, для підтримки у ньому правопорядку, забезпечення оборони і національної безпеки, захисту життя, прав і свобод, достоїнності кожної людини [49]. Як відмічає І.Бичко, у роботі «Феномен української інтелігенції», діалог з природним довкіллям виявляється в емоційно-шанобливому ставленні до землі, рідної природи в цілому і, як наслідок, надзвичайної працездатності і працелюбстві української людності. У зв'язку з останнім часто говорять про антеїзм (слово походить від імені давньоогрецького міфічного персонажа Антея, який черпав свої життєві сили у постійному зв'язку з матірью-землею) як специфічну рису українського менталітету [49].

Суб'єктивні зворотні зв'язки – це відношення і зв'язки, які характеризують доцільність і раціональність внутрішньої організації і діяльності суб'єкта державного управління у цілому, а також всіх його систем і компонентів.

Суб'єктивні зворотні зв'язки відрізняються ієрархічністю, багаторівневістю і багатоелементністю. Форми суб'єктивних зворотних зв'язків – звіти, акти контрольних перевірок, інформа-

ційно-аналітичні записки, доповіді про виконання раніше прийнятих рішень, контент-аналіз документів і публікацій преси, експертні оцінки та соціологічні заміри. Такого виду інформація є значущою для управління.

Важливою методологічною проблемою при аналізі будь-якої раціональної форми діяльності є виокремлення суб'єкта і об'єкта діяльності. Постільки управління є діяльністю, то необхідно пояснити, що являє собою суб'єкт і об'єкт управління, як здійснюється взаємодія їх у процесі управління, які межі цієї взаємодії. Виявлення аналогічних питань часто переводить проблему з гносеологічного статусу в політичний і ідеологічний, де слово «об'єкт» набуває часто негативного відтінку.

Іноді відбувається необґрунтоване розширення суб'єкта управління, що особливо характерно для робіт з соціального управління, причому для радянських авторів, де суб'єктом управління «всього економічного і соціально-політичного життя» у державі декларувався «радянський народ», «кожний член соціалістичного суспільства», так і зарубіжних, які намагалися показати, що суб'єктом державного управління є суспільство чи його частина. Незважаючи на різну ідеологічну орієнтацію авторів, їх методологічні позиції тотожні. Як відмічає В.Бех у доробку «Філософія соціального світу: гносеологічний аналіз», «ідея соціального організму являється тим когнітивним засобом, який дозволяє інтегрувати вищеназвані тенденції суспільного розвитку в органічну єдність. Для того, щоб переконатися у тому, достатньо поглянути на розвиток окремої країни як на процес онтогенезу, а сумісний розвиток країн у складі світової спільноти як на процес філогенезу, і все стає на свої місця [36, с. 270]». «Разом з тим, дослідження свідчить, настільки складна інтелігібельна матерія для регулювання зі сторони людини» [36, с. 272].

У навчальній літературі з управління персоналом існують дещо інші різновиди зворотного зв'язку [252]. Свідомо або несвідомо дозований. Часто керівники надають неповну або неточну інформацію, щоб приховати деякі обставини або запобігти негативним реакціям персоналу.

Прямий і опосередкований. Прямий зворотний зв'язок характеризується відвертою і однозначною формою повідомлення. Опосередкований зворотний зв'язок – це обмін завуальованими

реакціями, щоб ввести партнера в оману або скоригувати його поведінку. Він може бути також зумовлений неможливістю з морально-етичних норм висловлюватися прямо й відверто. Такий зворотний зв'язок негативно позначається на процесі управління.

Причини опосередкованого зворотного зв'язку такі: відсутність взаємної довіри між керівником і підлеглим; неправильно вибраний стиль керівництва; окремі особистісні якості учасників спілкування – неправдивість, надмірна скромність; наявність у партнерів психологічних комплексів, наприклад «захисного»; відсутність достатньої мотивації до діяльності.

Залежно від того, які функції переважають у комунікаціях між керівником і підлеглим, розрізняють два інших види зворотного зв'язку: інформаційно-повідомлюючий та аналітично-результативний [131].

Авторитетне видання «Большая Советская Энциклопедия» подає два інших різновиди зворотного зв'язку, а саме: лінійний і нелінійний [59, с. 655]. Качуровський М.О., Наумкіна О.А., Цикін В.О. у навчальному підручнику для студентів вищих навчальних закладів «Синергетика: нове мислення» [169] звертають увагу на велику евристичну важливість такого поділу. Їх позиція перегукується з думкою фахівців, що працюють у галузі технічних і природничих наук. Ця заслуга визнається за основоположниками синергетики І. Пригожиним, І. Стенгерс [310], що відкрили такі незвичайні властивості соціального світу, як нестійкість і глибока суперечливість, нелінійність і необоротність, тобто нелінійний позитивний зворотний зв'язок.

За характером впливу розрізняють [132] :

А) додатний (позитивний) та від'ємний (негативний) зворотний зв'язок:

– **додатний** зворотний зв'язок впливає на систему таким чином, що збільшує вихідний результат її функціонування. В теорії автоматичного управління додатний зворотний зв'язок реалізується шляхом передачі на вхід системи частини вихідного сигналу таким чином, що сигнал зворотного зв'язку збігається у фазі з вхідним сигналом, що є еквівалентним збільшенню вхідного сигналу. В окремих випадках додатний зв'язок може призводити до генерації в системі – коли будь яка флуктуація в системі

передається на її вхід і підсилюється, завдяки чому в системі виникають незатухаючі коливання.

– **від'ємний** зворотний зв'язок впливає на систему таким чином, що зменшує вихідний результат її функціонування. В теорії автоматичного управління від'ємний зворотний зв'язок реалізується шляхом передачі на вхід системи частини вихідного сигналу таким чином, що сигнал зворотного зв'язку знаходиться у протифазі з вхідним сигналом, що є еквівалентним зменшенню вхідного сигналу, що призводить до зниження коефіцієнта підсилення системи, але при цьому також підвищується стійкість системи та зменшується похибка та інерційність системи.

Б) жорсткий та гнучкий (elastic feedback) зворотний зв'язок:

– **жорсткий** зворотний зв'язок діє в усталеному і перехідному режимах роботи системи.

– **гнучкий** зворотний зв'язок діє тільки у перехідному режимі роботи системи, несе інформацію про швидкість змін в системі. В теорії автоматичного управління реалізується додаванням в контур зворотного зв'язку диференціюючих елементів.

В) загальний та місцевий зворотний зв'язок.

– **загальний зворотний** зв'язок формується за рахунок передачі результату функціонування всієї системи на її вхід.

– **місцевий зворотний** зв'язок формується за рахунок передачі результату функціонування окремої ланки системи на вхід цієї ланки.

Але більш широкого розповсюдження на практиці набув поділ зворотних зв'язків на позитивні і негативні. З літератури вони достатньо відомі нам. **Позитивний зворотний зв'язок** – тип зворотного зв'язку, який призводить до того, що система у відповідь на збурення діє таким чином, що збільшує величину цього збурення. Тобто «А продукує більше Б, а Б у свою чергу продукує більше А [433, с. 149]» [1]. Навпаки, система, яка відповідає на збурення зменшенням амплітуди цих збурень демонструє **негативний зворотний зв'язок**. Ці концепції були вперше введені Норбертом Вінером в його роботі з кібернетики в 1948 році [434].

Оригінальною є думка авторів, що розрізняють ці два види зв'язків за направленням відхилень [338]. На їх думку, зворотний зв'язок між виходом і входом системи, при якому зміни парамет-

рів на виході системи спричиняють зміни на вході системи в ту саму сторону називається позитивним зворотним зв'язком. Зворотний зв'язок між виходом і входом системи, при якому зміни параметрів на виході системи в одну сторону спричиняють зміни на вході системи в іншу сторону – називається негативним зворотним зв'язком. В системах управління як правило використовуються, вважають вони, негативний зворотний зв'язок, оскільки позитивний веде до небажаних наслідків.

Є визначення феномену у залежності від впливу «знака» зворотного зв'язку на виконання і задоволеність [131]. У такому випадку під негативним зворотним зв'язком найчастіше розуміють таку інформацію про результати дії, яка каже про те, що досягнутий результат нижчий за стандарт (цілі, виконання інших членів соціального оточення тощо). Позитивний же зворотний зв'язок – це інформація про те, що результат вищий за стандарт.

Як теорія соціального навчання, так і різні теорії контролю вважають, що негативний зворотний зв'язок знижує задоволеність діяльністю, зате сприяє збільшенню зусиль, які прикладає людина, підвищенню ефективності дії. У свою чергу, позитивний зворотний зв'язок збільшує задоволеність, але сприяє зниженню зусиль та ефективності дії.

Підвищена увага саме до такого поділу пояснюється психологічними і праксіологічними факторами, оскільки соціальне управління налаштоване саме на позитивний результат в еволюції соціальних систем і менеджери і політики уважно вивчають який вид зворотного зв'язку цьому найбільше сприяє.

Наша увага до цих видів зворотного зв'язку прикута тому, що здійснивши діагностику проблем в організації і використовуючи зворотний зв'язок як зворотний вплив результатів процесу на протікання процесу чи на його управлінський орган, управлінець буде сприяти посиленню ефективності функціонування організації і цей зворотний зв'язок називається позитивним; якщо управлінська діяльність послаблює свій вплив, то – зворотний зв'язок називається негативним. «Зворотний зв'язок стабілізує роботу системи на певному рівні, робить роботу стійкою, що й забезпечує досягнення стану рівноваги. У природі такий зворотний зв'язок замикає всі взаємодіючі інтереси матерії у взаємопов'язану замкнену систему – організм, особистість, соціальна система і

культурна система. Як відмічає Т. Парсонс у праці «Система современных обществ», за допомогою цієї парадигми будь-яка система аналізується у термінах наступних чотирьох функціональних категорій, пов'язаних з забезпеченням: 1) головних «керівних» чи контролюючих зразків системи; 2) внутрішньої інтеграції системи; 3) її орієнтації на досягнення цілей у відношенні до оточуючого середовища; 4) її більш узагальненої адаптації до широкого набору умов оточуючого середовища, тобто же фізичного оточення. В рамках систем дії культурні системи спеціалізуються на функції підтримання зразка; соціальні системи – на інтеграції діючих одиниць (людських індивідів) чи, точніше, особистостей, які виконують ролі); системи особистості – на досягненні цілі; а поведінський організм – на адаптації [403].

Генезис позитивного і негативного зв'язків у сфері соціального розвитку треба шукати у горизонті біологічних процесів. Процес самоорганізації матерії привів до появи дуже стабільних форм її існування, здатних не тільки підтримувати власне існування, але й відтворювати самих себе. Здатність до відтворення – це не єдина особливість живої матерії. Кожна жива істота здатна самостійно забезпечувати власну стабільність (гомеостаз). Останнє означає, що будь-який живий організм наділений здатністю до негативного зворотного зв'язку, завдяки якому він може зменшувати ризик свого руйнування, переборювати шкідливі зовнішні впливи, компенсувати їх негативний вплив на життєздатність, підтримуючи її в стабільному стані.

Більше того, жива речовина здатна не тільки створювати зворотні зв'язки. Важливою обставиною є той факт, що надмірна стабільність для організму є «шкідливою», вона затримує революційні процеси. Живі організми повинні вміти швидко змінюватися, еволюціонувати все більшою мірою і з більшою ефективністю використовувати зовнішню енергію. Але для цього необхідно, щоб жива речовина могла створювати й позитивні зворотні зв'язки. Виникнення зворотних зв'язків – одне із найдивовижніших явищ життя, земної еволюції в цілому. І одна із найбільших таємниць розвитку матеріального світу.

Слід виділити ще одну особливість земної еволюції: найбільш швидко прогресуючі види – види, яким удасться вижити в екстремальних ситуаціях, – зовсім не ті, які добре пристосувалися

й процвітають за даних умов, у даний момент. Так, динозаври, які панували на суходолі і у водному середовищі протягом сотень мільйонів років, поступилися своїм місцем ссавцям, які за всіма параметрами були гірше пристосованими до умов, які склалися на Землі наприкінці мезозою. Ще більш яскравим прикладом є історія антропогенезу. На початку четвертинного періоду внаслідок похолодання й різкого зростання посушливості клімату на значних територіях величезні простори вологих тропічних лісів поступилися місцем посушливим саванам і степам, які були майже позбавлені деревної рослинності. Таким чином, примати й інші ссавці, серед яких були і наші далекі предки, втратили свій колишній притулок. Коли лісів стало менше, то їх у першу чергу повинні були залишити більш «слабкі», менш пристосовані до умов життя в тропічному лісі види. Наш далекий предок був змушений залишити звичний притулок, витіснений звідти більш пристосованими видами.

Вигнаний у савану, він був змушений стати на ноги, щоб мати можливість уже здалеку бачити небезпеку. У нього звільнилися руки, які повинні були навчитися володіти палицею або каменем для того, щоб забезпечити свою безпеку та існування. Він повинен був використовувати й розвивати власний мозок – єдиний надійний захист у важкому й небезпечному бутті, на яке він був приречений, і в результаті... перетворитися на людину.

Із того часу, як рід *Homo sapiens* відокремився від інших живих організмів, людство освоїло всю планету. Це явище не можна назвати випадковим, його корені лежать глибоко, і підготовлені вони всім ходом природно-історичного процесу, пов'язаного, на думку В. Вернадського, з удосконаленням людського мозку. Якщо виокремлення людини з усіх живих організмів є тривалим природним процесом, то цей процес набуває при цьому геологічного значення завдяки тому, що він створив нову геологічну силу – працю й мислення людини. Розум – це результат розвитку центральної нервової системи людини. Становлення розумової діяльності – найважливіший процес антропогенезу. Необхідність використовувати штучні знаряддя в поєднанні з найжорстокішим добром привела на першому етапі антропогенезу до надзвичайно швидкого розвитку розумових здібностей, які стали відтепер основним гарантом розвитку людини. Розвиток

розумових здібностей, у свою чергу, спричинив ускладнення характеру й знарядь праці. Виник позитивний зворотний зв'язок, який привів до небачених до цього часу швидкостей еволюційного процесу.

Таким чином, поява Розуму і його носія – Людини – це настільки ж природний процес розвитку космічного тіла Земля, як і поява земного життя. Із цим фактом пов'язане ще одне стрибкоподібне прискорення всіх еволюційних процесів. Насамперед, саме перетворення нашого мавпоподібного предка на людину відбулося за земними масштабами майже миттєво. На весь процес антропогенезу природа відвела якихось 1,5–2 мільйони років, протягом яких не тільки кардинально змінилася морфологія нашого предка, але й виник Розум.

Еволюція немов би змінила русло свого плину. Планетарне людство піднялось на сходинку вище у еволюційному процесі. Воно почало опановувати соціальність і будувати соціальний світ. Зворотні зв'язки виявилися на цьому етапі надто корисним інструментом. «Цей стрибок з тваринного царства у соціальне відбувається завдяки трьом новим моментам людського образу життя, а саме завдяки праці, свідомості і колективним формам життєдіяльності» – робить слушний висновок В.П.Кузьмін [202, с. 122].

Розмежуємо позитивні і негативні зворотні зв'язки між собою наскільки це можливо, оскільки у сучасній літературі вони подаються як сіамські брати-близнюки, що протидіють одне одному, будучи породжені одним і тим же джерелом – соціальною системою. У системах (соціальних, біологічних) визначення різновидів зворотного зв'язку є дуже важким, а подекуди інколи навіть неможливим.

Розмежувати їх дійсно важко, оскільки вони є складною системою причинної залежності та полягають у тому, що результат попередньої дії впливає на наступний перебіг процесу в системі: причина підпадає під вплив зворотного впливу наслідку. Але тільки завдяки наявності зворотних зв'язків у системах можуть відбуватися процеси цілеспрямованої діяльності та регулювання.

Отже, поділ зворотних зв'язків на позитивні і негативні зроблено на основі характеру саморуху соціальних систем, що мають три типові стани: а) помітно розвиваються і ми маємо

справу з гомеорезом; б) є сталими і спостерігаємо гомеостаз; в) затухають і ми спостерігаємо гомеоклаз. Кожен такий стан можна описати на основі сукупності характерних рис, властивостей, що називаються ознаками.

Спочатку розглянемо позитивний зворотний зв'язок. Позитивний зворотний зв'язок – це добре відомий метод «пряника». Вивчення історико - методологічних засад аналізу зворотного зв'язку свідчать, що позитивний зворотний зв'язок у сучасних системах управління розуміють як такий тип зворотного зв'язку, при якому вихідний сигнал посилює дію вхідного сигналу. Позитивний зворотний зв'язок розузгоджує систему, система трансформується в іншу систему, яка здійснює більш стійкий зв'язок, коли починають діяти негативні зворотні зв'язки.

Дія механізму нелінійного позитивного зворотного зв'язку приводить до того, що система управління починає розвиватися у режимі управління з загостренням, – відмічається в статті М. Єрмошенка, В. Канигіна, А. Грабенка у статті «Концепція національної інформаційної політики України» [129]. Розробка і прийняття даної концепції фактично закріплює в якості державної політики рух України до інформаційного суспільства. На наш погляд, саме прийняття документа такого характеру вже є позитивною тенденцією, оскільки, як вказується в Окінавській хартії глобального інформаційного суспільства, інформаційне суспільство дозволяє людям ширше використовувати свій потенціал і свої прагнення [129].

Умовою виникнення позитивного зворотного зв'язку являється дефіцит споживчих чи надлишок не утилізованих організмом будь-яких компонентів у самому організмі чи зовнішньому середовищі. Він є фактором, що активізує регуляторні процеси, що і сприяють ліквідації дефіциту чи надлишку і відновленню стабільних співвідношень організму і середовища, тобто відновлення гомеостазу. Позитивний зворотний зв'язок обмежує межу недостатньо необхідних для організму факторів чи надлишок непотребних. Отже, позитивний зворотний зв'язок являється стимулюючою розвиток організму, направленою на його самозбереження.

Цей вид зворотного зв'язку значно прискорює реакцію системи на зміну вхідного сигналу, тому його використовують у

певних ситуаціях, коли потрібна швидка реакція у відповідь на зміну зовнішніх параметрів. У той же час позитивний зворотний зв'язок приводить до нестійкості і виникнення якісно нових систем. Нелінійний позитивний зворотний зв'язок веде до того, що система починає розвиватися в режимі із загостренням.

Сферою прояву позитивного зворотного зв'язку є весь соціальний простір, але найбільш явно він проглядається у ході комунікативного процесу між керівником і підлеглими. При цьому він, позитивний зворотний зв'язок між керівником і підлеглим, може проявлятися не повністю [252]. Так, з боку підлеглого він може стримуватися через небажання демонструвати свої переваги або, щоб не виглядати підлабузником. З боку керівника обмеження на позитивний зворотний зв'язок зумовлюються такими причинами:

- побоювання, що похвала погано вплине на підлеглого;
- переконання, що ефективна робота є обов'язком працівника, а тому немає необхідності в позитивному зворотному зв'язку;
- переконання, що негативний зворотний зв'язок краще мотивує працівника.

Практика успішних організацій свідчить, що обмеження позитивного зворотного зв'язку в процесі управління знижує ефективність останнього, дезорієнтує підлеглих, знижує в них почуття причетності та значення в організації.

При позитивному зворотному зв'язку відношення вихідного сигналу до вхідного є величина більша одиниці. Збільшення вихідного сигналу приводить до збільшення сигналу при вході системи, а це в свою чергу викликає подальше зростання вихідного сигналу. Якщо не буде прийнято будь-яких заходів, сигнал на виході може стати не управляючим і привести до тяжких для системи наслідків. Поза всяким сумнівом, що дії позитивного зворотного зв'язку не можуть залишатися неконтрольованими певний час, так як характерний для неї адитивний ефект привів би систему до виходу системи з ладу. Існує думка, що такі процеси, як «накопичення знань, збільшення населення, зростання складних відсотків у фінансових справах, зростання національного бюджету, розповсюдження серед людей різних вірувань, модних уподобань, розвиток суспільних інститутів і програм», – ін-

тенсивно розширюється саме тому, що їм властивий позитивний зворотний зв'язок, що сприяє встановленню **гомеостазу** – властивості системи забезпечувати сталість обміну речовини і енергії, здатності утримувати характеристики системи у межах, припустимих для людського існування [20]. Як відмічає О.Базалук, саме захисні властивості представляють собою достатньо широкий спектр тієї чи іншої системи попереджати деструктивний вплив зовнішнього матеріального світу на свої внутрішні структури. Захисним механізмом для системи живої речовини являється регенераційний потенціал біосфери планети. Захисним механізмом системи розумної речовини виступає ноосфера планети, яка формується, точніше сказати, її новий ступінь – техносфера [20].

Негативний зворотний зв'язок стабілізує протікання процесів, позитивний, навпроти, приводить до прискореного розвитку процесів і до коливальних процесів. Одночасно він сприяє збереженню стійкості системи.

Негативний зворотний зв'язок обмежує межі надлишку факторів, необхідних для організму. Негативний зворотний зв'язок – це процес передачі вихідного сигналу на вхід, при якому стримується частина вхідного сигналу. Гарольд С. Блек намагався запатентувати у 1928 році негативний зворотний зв'язок, який зменшує коефіцієнт посилення, але при цьому не покращує інші параметри схеми, наприклад, долає відхилення та нелінійність, згладжує частотну характеристику (приводить її у відповідність з даною характеристикою), робить поведінку схеми передбачуваною.

Умовою формування негативного зворотного зв'язку являється не тільки досягнення, але й перевернення рівня гомеостазу, тобто надлишок необхідних організму факторів. У відповідь інтенсивність активуючих регуляторних процесів знижується, напрямок їх змінюється на протилежну, інактивізуючу, що приводить до відновлення гомеостазу.

Регулювання щодо відхилення передбачає наявність у складі системного комплексу каналу негативного зворотного зв'язку, що забезпечує різноспрямований вплив: посилення стимулюючих механізмів управління у випадку ослаблення показників процесу, а також ослаблення стимулюючих механізмів у разі надмірного посилення показників процесу і констант.

У соціальних системах існує немов би два види (це принципове зауваження ми прокоментуємо далі - авт.) негативного зворотного зв'язку, що діють на нього: 1) внутрішній негативний зворотний зв'язок; 2) зовнішній зворотний зв'язок. Розподіл цей умовний і він виходить з концепції саморегуляції структурної матерії, а саме з того, що матерія, як саморегулююча система, складається з елементів, з яких у свою чергу сам являється саморегулюючою системою [325]. Основна ідея доробку «Социальная самоорганизация и государственность» В.Романова заключається в тому, щоб сформувати здатність системи і процесу сучасного державного управління ефективно відповідати на виклики інноваційно трансформуючого суспільства [325].

Саме тому кожний елемент піддається впливу сил зворотного негативного зв'язку зразу декількох саморегулюючих систем: тієї системи (назвемо її умовно системою «А»), у склад якої він безпосередньо входить (це внутрішній негативний зворотний зв'язок) і впливом сил негативного зворотного зв'язку іншої системи (назвемо її система «Б»), у яку його «рідна» система входить як елемент (це зовнішній негативний зворотний зв'язок).

Внутрішній негативний зворотний зв'язок виникає всередині системи «А» самодовільну, як реакція на дисбаланс, що виникає у роботі системи, вона стабілізує роботу цієї системи на певному рівні і тому робить її саморегульованою, здатною в заданих рамках гнучко реагувати на зміни умов її функціонування. Являючись сама елементом більш великої саморегульованої системи «Б», система «А» (разом з складовими її елементами) підлягає впливу сигналів зворотного зв'язку вже цієї системи. Для елементів системи «А» ці сигнали являються по суті справи вже не стабілізуючими їх роботу сигналами негативного зворотного зв'язку, а дестабілізуючими сигналами зовнішнього впливу.

Ці сигнали здійснюють додатковий імпульс на роботу механізму зворотного зв'язку системи «А», змушуючи дану систему зі всіма її елементами урахувати це нове, змінене співвідношення сил всередині її елементів і через посередництво механізму саморегуляції знову відновлювати порушену рівновагу вже на новому для системи «А» рівні, необхідному для більш великої системи. Фактично ці сигнали і управляють роботою системи «А» (сигнали зовнішнього негативного зворотного зв'язку в інте-

ресах системи «Б». У свою чергу система «Б» може входити у якість окремого елемента у склад системи «В» і т.д.

Тобто у системі, яка формується через посередництво внутрішніх негативних зворотних зв'язків, саморегуляція забезпечує кожному елементу системи можливість функціонувати у відповідності з внутрішньо властивими їм якостями, а розкриття цих якостей у цілеспрямованій діяльності на благо інших у саморегулюючих системах з участю людини забезпечується шляхом усвідомленого управління саморегуляції через посередництво застосування так званих зовнішніх позитивних і негативних зв'язків [331]. У доробку В.Садовського «Основания общей теории систем» загальна теорія систем названа метатеорією системного дослідження, в контексті якого дається до 40 визначень поняття «система». «Принцип системності виступає як захисний механізм науки» [331, с. 152].

Виходячи з проведеного теоретико-аналітичного аналізу априорі та власних досліджень встановлено, що концепт сучасних систем управління з наявністю зворотного зв'язку формується як система понять, які визначені принципами розімкненого управління і рефлектується, насамперед, його смисловим навантаженням при абстрагуванні від конкретно-мовної форми чи оболонки її вираження.

При цьому сутність концептуалізації полягає у розробці упорядкованих та ієрархізованих мінімуму системних чинників і критеріїв оцінки вихідної функції факторного простору. Таким чином, у загальному випадку, концепт управління повинен складати розвинену концептуальну схему необхідних взаємодій і встановлення їх механізму та типу зв'язку між собою всередині сформованого алгоритму у режимі логічного блоку розуміння-пояснення. Одже , важно розуміти, що кожний елемент концепту повинен мати чітко визначене, обґрунтоване та узгоджене місце на визначеному щаблі концептуальної схеми [333]. На думку О.Самарського, моделювання концепту нелінійних явищ у сучасній науці, зводиться до виділення двох класів систем: безінерційних нелінійних систем (клас I) та інерційних нелінійних систем (клас II). Клас II створюють функціональні системи з нелінійностями у контурах зі зворотним зв'язком (інерційні нелінійні (функціональні замкнені системи) [333].

Негативний зворотний зв'язок забезпечує підтримку системи у стійкій рівновазі, тобто сприяє впливу управляючого органу на об'єкт (регулюючий орган, систему, процес) і викликає протилежний вплив об'єкта на управляючий орган. Фізіологічний смисл негативного зворотного зв'язку полягає у тому, що збільшення регулюючої величини (наприклад, активності органу) зверх деякої межі викликає понижуючий вплив зі сторони суміжної з неї підсистеми; різке зменшення величини зумовлює протилежний вплив.

Негативний зворотній зв'язок охоплює усі ланки управління соціальними системами і тисне на свідомість її агентів, як керівників так і підлеглих. Його присутність повсюдна і цілодобова, оскільки комунікативний процес зупинити не можливо під страхом порушити її цілісність і наступити на її функціональну природу. При цьому форми комунікаційної взаємодії мають надзвичайно розгалужений характер і сьогодні отримали нову технологічну основу (ІКТ).

Комунікативний вплив у сфері ділових відносин можна класифікувати за різними ознаками. В організаційному аспекті форми та види передавання інформації в управлінській діяльності можуть бути, на думку Л.Е. Орбан-Лембрик, такими [276]: індивідуальні й групові бесіди, наради, виступи перед аудиторією, робота з листами, розмови по телефону, збори, мітинги, дискусії тощо. За кількістю, характером і ступенем залучення учасників ділового спілкування до процесу взаємодії розрізняють монолог, діалог, полілог (кількість учасників більша двох); з погляду особливостей психічного відображення – інтелектуальну, емоційну, образну, асоціативну комунікативну взаємодію; за статусом комунікантів – функціонально-рольове (керівник-підлеглий) або неформальне спілкування; з погляду інтересів сторін – суперництво, співробітництво, компроміс, уникнення, пристосування; за змістовим зв'язком із завданнями спільної управлінської діяльності – спілкування, що безпосередньо пов'язане або не пов'язане із розв'язанням завдань; за результативністю і досягнутим ефектом – необхідне (міжособистісні контакти та інформація, без яких спільна діяльність практично неможлива), бажане (інформація та контакти, що сприяють успішнішому розв'язанню завдань), нейтральне (контакти та інформація, що не заважають, але й не спри-

ють розв'язанню управлінських завдань), небажане (інформація та контакти, що ускладнюють досягнення завдань спільної діяльності) спілкування; за наявності чи перевагою конкретних комунікативних засобів – мовне, немовне та комбіноване спілкування.

Негативний зворотний зв'язок охоплює усі організаційні рівні соціальної системи від вищого керівництва до співробітника, який тільки що приступив до виконання своїх обов'язків на новому робочому місці. Особливе значення таких зворотних зв'язків між керівником і підлеглим зумовлене процесом сприймання інформації.

Обмеженнями для негативного зворотного зв'язку з боку підлеглого можуть бути [252]: побоювання можливих неприємних наслідків для себе; соціально-культурний фактор (норми, традиції, які обмежують критичні висловлювання); психологічне напруження. Щодо керівників, то негативну зворотну інформацію щодо підлеглих вони часто розглядають як ефективну форму управлінського спілкування. Висловлювання можуть принижувати людську гідність підлеглого. Як наслідок, виникають комунікативні бар'єри в спілкуванні, конфлікти.

Разом з тим негативний зворотний зв'язок в управлінському спілкуванні має об'єктивну основу, оскільки не всі працівники однаково ставляться до своїх функціональних обов'язків. Завдання полягає в тому, щоб керівник знаходив найбільш ефективні форми негативного зворотного зв'язку.

Особистість вимушено використовує низку захисних механізмів проти негативного впливу на себе. Вчені виділяють такі механізми психологічного захисту: заперечення, витискання, раціоналізація, проекція, ідентифікація, заміщення, виключення й ізоляція. Подамо їх детальніше у трактовці Ю.І. Палеха [279].

Заперечення – виявляється в несвідомій відмові від негативної для самооцінки інформації. В управлінському спілкуванні цей механізм спрацьовує, зокрема, у ході критики, тобто негативного зворотного зв'язку. З метою підвищення ефективності спілкування рекомендується розділяти оцінку вчинків винного, залишаючи йому можливість зберегти в цілому позитивну думку про себе.

Витискання – активний спосіб запобігання внутрішньому конфлікту, що передбачає усунення негативної інформації зі сві-

домості і дії по збереженню позитивної уяви про себе. У цьому випадку людина легко забуває неприйнятні для неї факти і висуває помилкове, але прийнятне для себе пояснення скоєних вчинків.

Раціоналізація – полягає у зниженні цінності недосяжного. За наявності такого способу психологічного захисту в управлінському спілкуванні доцільно, по-перше, не поспішати з обвинуваченнями, якщо людина свідчить про відсутність у неї інформації з якогось питання, оскільки не виключено, що це стосується почуття власної гідності. І по-друге, варто навчитися відрізнити дійсні мотиви «дезінформації» від помилкових, що використовуються для самовизначення.

Проекція – несвідоме приписування іншій особі власних бажань, прагнень, особистих якостей, головним чином негативних. Причиною цього захисту, мабуть, є неусвідомлене прагнення зберегти статус своєї особистості в порівнянні з іншими. Непорядно вчинивши стосовно партнера по спілкуванню, людина починає несвідомо, заради самовиправдання, шукати в нього негативні якості. Під час конфлікту, наприклад, його учасники найчастіше приписують один одному свої вади.

Ідентифікація – виявляється в ототожненні себе з іншим об'єктом, встановленні з ним емоційного зв'язку. Вона допомагає особистості перебороти почуття власної неповноцінності, набуття впевненості в собі. Так, підлеглий, під впливом неосмисленого бажання самоствердитися, у спілкуванні з колегами може ототожнювати себе з керівником: Ми з Іваном Степановичем вирішили. Підлегли, які ідентифікують себе з керівництвом, дуже «зручні» у спілкуванні, але позбавлені творчого початку, нездатні до прийняття самостійних рішень. Як зовнішні ознаки проявів ідентифікації можна розглядати спроби наслідувати зовнішній вигляд, манеру поведінки тощо.

Заміщення – полягає в знятті людиною внутрішньої напруги від нереалізованої дії, спрямованої на недосяжний об'єкт, шляхом переносу часу, переадресування його у доступну ситуацію. Яскравою ілюстрацією цього способу психологічного захисту є використання на деяких японських підприємствах манекена керівника, якому робітники можуть «висловити» все, що вони про нього думають і що вони не наважуються сказати його живому

прототипу. Після «спілкування» з манекеном у них нема потреби зривати своє роздратування на колегах, у родині або стримувати його, завдаючи шкоди власному здоров'ю.

Виключення – це послаблення внутрішнього конфлікту шляхом переживання. Наприклад, читаючи або продивляючись художній твір, ми співпереживаємо разом з його героями і на цьому тлі наші власні проблеми стають менш значимими. Тому з метою оптимізації спілкування в колективі керівнику рекомендується надавати своїм робітникам можливість спілкуватися не тільки на роботі, а й у неформальній обстановці.

Ізоляція – на відміну від виключення характеризується захистом від травмуючих чинників шляхом розриву емоційних зв'язків з іншими людьми, припинення співпереживання.

Головний висновок аналізу цієї проблеми показує, що у будь-якому випадку зовнішній негативний зв'язок дозволяє підпорядкувати ринкову стихію інтересам суспільства, дозволяє на відміну від некерованих, як об'єктивних, так і суб'єктивних процесів, що протікають у живій природі, керувати цими процесами у рамках функціонування людського суспільства, тобто дозволяє людині в умовах соціальних ринкових відносин залишатися господарем свого життя.

При негативному зворотному зв'язку частина вихідного сигналу подається на вхід системи так, що відношення отриманого вихідного сигналу до вхідного сигналу складає величину, меншу одиниці. Таким чином, негативний зворотний зв'язок зменшує величину вихідного сигналу при збільшенні сигналу на вході, тобто являється механізмом автокорекції системи. Цікаво, що джерелом їх активності є синергічні зв'язки. Для цього й треба окремо вивчати синергічні (системного ефекту) зв'язки елементів (підрозділів) системи (підприємства). Синергічні зв'язки характеризують ступінь економічно доцільної сумісності будь-якого елемента з іншими елементами і системою в цілому.

Для нас це принципово важливе зауваження, оскільки організаційна взаємодія прямого і зворотного інгредієнтів веде до синергічного ефекту, і ми маємо три різні види її продуктів: гомеостаз, гомеорез і гомеоклаз. І нам принципово знати у якому випадку, тобто при домінуванні якого виду зворотного зв'язку який продукт з вищеназваних матеріалізується.

Аналіз доводить, що синергетичний ефект створюється від:

- перевищення виходу над входом системи при взаємодії елементів системи за даного обсягу ресурсів споживання (наприклад, глибоке перероблення і комплексне використання сировини);

- використання відходів та викидів виробництва для виготовлення основної продукції (наприклад, синергетичний ефект комбінування полягає у використанні супутніх газів, відходів металу, залишкового тепла, у напівфабрикатах попереднього переліду та інших відходів);

- розташування структурних елементів (підрозділів), що виконують окремі стадії процесу в одній виробничій системі (підприємстві), завдяки чому скорочуються витрати на переміщення предметів від стадії до стадії;

- забезпечення безперервності процесу під час переходу від однієї стадії до іншої;

- зменшення трудових і фінансових ресурсів на управління і обслуговування за рахунок суміщення та спрощення багатьох функцій, що притаманні самостійним підрозділам, обсяг яких відносно зменшується зворотно пропорційно кількості елементів, що суміщаються в одній системі.

Синергетичний ефект може бути негативним у випадках, коли в системі концентруються елементи, які не можуть функціонувати в оптимальних параметрах з причин малих обсягів, низького рівня спеціалізації і продуктивності порівняно з параметрами високоєфективних виробничих систем.

Таким чином, на основі вищерозглянутого можна зробити у дискурсі реалізації мети даного дослідження такі **висновки**:

- критеріальна база, що сьогодні використовується у системі соціального управління, дозволяє широко подавати видовий спектр зворотних зв'язків, що ми продемонстрували у цьому підрозділі і тут немає потреби робити вичерпну класифікацію можливих видів, а потрібно виділити головну або головні з них;

- практика соціального управління суспільним розвитком зосередила свою увагу на певному їх виді, а саме: позитивному і негативному зворотному зв'язку так, як саме вони, не маючи навіть глибокого теоретичного обґрунтування механізму їх породження і дії, надійно забезпечують: або висхідний розвиток (го-

меорез), або сталість (гомеостаз) соціальних систем від держав до приватних корпорацій;

- гомеоклаз, як окремий випадок у функціонуванні соціальних систем і його залежність від виду того чи іншого зворотного зв'язку у наявній літературі не отримує висвітлення і тому виходить, що саморозпад соціальних систем, особливо малих форм (виробничих фірм і організацій громадянського суспільства, навіть, дрібних політичних партій), на практиці має місце, а теоретичне пояснення відсутнє;

- генетичні корені зворотного зв'язку, що обслуговують управління соціальними процесами, у тому числі його різновидів: позитивного і негативного, слід шукати у горизонті біологічного життя;

- позитивний зворотний зв'язок отримав параметричний опис і має репутацію локомотива нестійкого і спонтанного розвитку, що має режим розвитку із загостренням, а це означає, що такі соціальні системи переходять у площину синергетичного розвитку, тобто стають некерованими з точки зору управління і непередбачуваними по кінцевим результатам;

- негативний зворотний зв'язок також подано як інструмент саморегуляції соціальних систем, оскільки він, по-перше, утримує цілісність у певному діапазоні змін не зважаючи на частоту і масштаб збурень, а по-друге, його енергетика менше одиниці, тобто реакція системи на управлінські рішення завжди є меншою ніж організаційний вплив;

- обом видам зворотного зв'язку у сфері соціального розвитку притаманна певна циклічність у функціонуванні не зважаючи на різний її прояв на практиці: негативний зворотний зв'язок є більш прогнозованим і більш зорієнтованим на впорядкування відносин між внутрішнім і зовнішнім середовищами, а позитивний, навпаки, є менш передбачуваним і зорієнтованим на упорядкування суперечностей внутрішнього середовища;

- останнє одночасно означає, що зміст зворотного зв'язку саморозгортається двома етапами: один з них пов'язаний зі змінами у внутрішньому середовищі системи, а другий – у зовнішньому середовищі і між ними допустимо з'являються додаткові суперечності, оскільки власна мета організації не завжди співпа-

дає з метою-вимогами зовнішнього середовища, особливо коли мова йде про такі тотальні процеси як глобалізація або глокалізація;

- позитивний і негативний зв'язок у такому випадку системно охоплює еволюцію соціальних систем, оскільки під їх контролем є підстава – зміст соціального світу і умови – зовнішнє середовище у якому протікає життя світової спільноти з її матеріальними і духовними, політичними і екологічними, диференційними і дефрагментаційними процесами;

- зворотний зв'язок, особливо негативного зразка, надто сильно тисне на свідомість особистості і тому людство відпрацювало у ході повсякденної практики сукупність захисних механізмів оволодіння якими її треба навчити користуватись, оскільки позбавитись від його тиску принципово неможливо: батіг і пряник завжди будуть поряд.

Далі є сенс перейти до аналізу організаційної взаємодії прямого і зворотного зв'язку у ході якої дослідити продукти – типові стани соціальних систем у залежності від домінування того чи іншого виду зворотного зв'язку.

4.5. Система саморегуляції соціального організму як інтегративний процес організаційної взаємодії державної і недержавної влади

Завданням даного підрозділу є відтворити організаційну взаємодію позитивного і зворотного зв'язку у структурі саморегуляції соціальних систем на прикладі соціального організму країни, а також визначити місце і роль в ній зворотного зв'язку за участю позитивної і негативної складових.

Ми не випадково обираємо рівень соціального організму країни і робимо це з декількох причин: по-перше, на цьому рівні зосереджена оптимальна сукупність самобутніх процесів економічного, соціального, політичного і культурологічного походження; по-друге, є можливість використати досвід вітчизняного і зарубіжного управління соціальними системами; по-третє, є можливість узагальнити результати двох фундаментальних досліджень: «Саморегуляція соціального організму країни» [335] (державний реєстраційний номер 0105U000447) і «Громадські

організації як чинник демократизації суспільства» [111] (номер державної реєстрації 0108U000361), що виконувались у Національному педагогічному університеті імені М.П. Драгоманова на замовлення Міністерства освіти і науки, молоді та спорту України

Якщо накласти ці роздуми на предметне поле нашого дослідження, то закономірним продуктом філософської праці має бути концепція зворотного зв'язку у парадигмі саморегуляції соціальних систем, що складається з несуперечливо співставлених одиниць – смислів і які у свідомості інших дослідників будуть викликати несуперечливий образ змодельованого нами соціального явища.

Отже, філософський аналіз предмета дослідження – зворотного зв'язку у парадигмі саморегуляції соціальних систем, *має увінчатись побудовою евристичної моделі організаційної взаємодії прямого і зворотного зв'язку у якому буде однозначно визначено місце і роль останнього, а це означає створити з понять, що описують менеджмент соціальних систем, певну струнку конструкцію, замкнуту на конкретній генеральній функції – саморегуляції*. І це принципово можливо, тому що «кожне поняття займає в системі своє місце, для якого воно тільки і передвизначене і що визначає його значення і межі застосування», – писав Ф. Шеллінг [410, с. 20].

Мета інформаційної моделі – дати структуру інформації, що сприяє ефективному управлінню. Інформаційна модель управління має справу з керованими об'єктами, які являються абстракціями ресурсів обробки і передачі інформації з метою досягнення ефективного управління: взаємовідносини, що існують між ресурсом і об'єктом, що управляється, як абстракцією цього ресурсу, не моделюється, тому слід абстрагуватися від властивостей ресурсів, а конкретний вплив операцій управління на ресурс повинен бути встановлений як частина специфікації класу об'єктів, що управляються.

Відтворити модель саморегуляції такої мегасистеми як соціальний організм країни за участю держави і громадянського суспільства, що є носіями відповідно прямого і зворотного зв'язку не складно. Така модель існує у літературі і вона уже декілька разів використовувалась у якості методологічного засобу

дослідження властивостей громадянського суспільства і держави. Ми її подамо так як вона представлена у монографії М.М. Калініченка «Влада громадянського суспільства» (2006) з коментарями цього автора [152], оскільки вони доречні і можуть служити відправною точкою для нас.

Оскільки соціальний організм інформаційного походження, то для обслуговування суб'єкта та об'єкта управління виникає специфічний вид інформації, який дістав назву *управлінська інформація*. Потік інформації зверху вниз, тобто від суб'єкта до об'єкта управління, дістав назву директивна інформація, а потік знизу вгору, тобто від об'єкта до суб'єкта управління – виконавча інформація. Між ними складається система комунікаційних зв'язків. Для забезпечення руху або постійної циркуляції потоку управлінської інформації формується система каналів, які отримали в літературі з управління назву комунікаційних (рис. 4.5.).



Рис. 4.5. – Модель системи саморегуляції соціального організму країни

М.М. Калініченко слушно подає у вигідному для нас дискурсі складові організаційної взаємодії держави, носія прямого зв'язку і громадянське суспільства, носія зворотного зв'язку [152, с.126–128]. Для системи саморегуляції фактично характерні декілька джерел детермінації: одне – з боку чисто зовнішніх впливів, друге – з боку її особистої внутрішньої динаміки, третє – з боку її минулого (пам'яті). Тому поведінка соціальної особи дуже важко

прогнозується, вона, образно кажучи, «сама часом не знає», як буде вести себе.

На практиці виходить так, що саморегуляція становить собою найбільш складний вид вертикальної взаємодії суб'єктів або соціальних структур між собою. В значенні загального визначення поняття «регуляція» (регулятивний процес) тут розуміється упорядкування соціальних процесів. При цьому під упорядкуванням процесу мається на увазі збільшення нерівності ймовірностей можливих змін параметрів штучно створеної людиною реальності, тобто такий вторинний процес, який, використовуючи поняття ентропії, найчастіше характеризують як антиентропійний або як процес зменшення ентропії.

Регуляція, будучи процесом вторинним, завжди здійснюється відносно визначених первинних процесів і в значній мірі залежить від природи цих первинних процесів, а також від специфічного різноманіття впорядкованих видів взаємодій, характерних для визначеного рівня організації універсуму. У даному випадку мова йде про його соціальну фазу саморуху.

При цьому *суть регуляції в загальному випадку зводиться до локалізації соціальних процесів, що упорядковуються відносно один одного у просторі і їх циклізація в часі.* Окрім цього, тут слід додати ще оцінку та переоцінку цінностей у соціальних явищах. У цьому випадку регуляція є процесом формування стосунків не тільки між процесами, але й між тими предметами, зміни яких ці процеси складають. Тим самим, коли об'єкти, що упорядковуються знаходяться, в стані руху, його регуляція є у той же час процесом породження і самоорганізації.

Іншими словами, процес організації активних об'єктів є процесом регуляції їх активності, і регуляція, таким чином, є невід'ємною стороною процесу організації. Упорядкування предметів, їх властивостей і відношень без упорядкування відповідних процесів неможливе. Разом з тим організація не зводиться до регуляції. Вони співпадають тільки тоді, коли об'єкти організації вже знаходяться в активному стані. А взагалі, процес організації – це не тільки регуляція процесів, що вже протікають, але й збудження нових, тих що раніше не було. Тому процес організації – це єдність процесів активізації і регуляції.

Взаємозв'язки громадянського суспільства та органів державної влади, тепер можна сказати суб'єкта та об'єкта управлінських відношень, здійснюються шляхом обміну інформації. Процес глобального обміну інформацією слід назвати *інформаційним метаболізмом*, який є різновидом соціального метаболізму. Як висновок з цього витікає те, що джерело будь-якої влади полягає у володінні інформацією, яка може бути використана для регулювання соціальних відносин. Особистість, як і асоціації людей, формує та корегує свою поведінку в суспільстві саме на підставі отриманої інформації про стан своїх справ, наміри керівництва, тенденції розвитку навколишнього соціального середовища та ін. При цьому думка про те що джерелом влади служить насильство є помилковою. Останнє лише є формою, в якій управлінське рішення втілюється у життя.

Далі наші наукові інтереси з М.М. Калініченком різко розходяться. Ми маємо йти своїм шляхом. Специфікою нашого філософського аналізу є те, що агентами організаційної взаємодії ми розглядаємо прямий і зворотний зв'язок. Зворотний зв'язок ми уже достатньо широко представили у дослідженні, а ось прямий зв'язок потребує додаткового висвітлення.

Прямий зв'язок у даному дослідженні розглядається як будь-який організаційний вплив з боку держави, що втілює у себе усі характеристики суб'єкта управління, з якої б гілки влади вони не виходили: законодавчої, виконавчої чи судової.

Прямий зв'язок означає вплив суб'єкта (державного органа, посадової особи) на об'єкт, тобто направляє поведінку об'єкта. Зворотний зв'язок свідчить про реакцію об'єкта на управлінські відносини і дії суб'єкта і, в кінцевому випадку, визначає якість управління. Домінуючий у системі управління владний суб'єкт – рушійна сила управлінського процесу, його визначаючий фактор. Тут слід відмітити, що структура суб'єкта і тип взаємозв'язку між його елементами відтворюють організацію державної влади.

Прямі зв'язки можуть бути вертикальними (зв'язки підпорядкованості, субординації) і горизонтальними; держава, особливо українська хоча і не використовує але потенційно повинна використовувати й діагональні (консультативні) зв'язки. Маємо надію, що з розширенням демократії і становленням системи

державно-громадського управління вони набудуть достатньої сили і стануть, навіть, предметом окремого дослідження.

У залежності від часу впливу вони можуть бути постійними (службова субординація), часовими чи епізодичними. В добре відпрацьованому управлінському механізмі держави прямий вплив може бути м'яким («управління дирижера»), чи навіть непомітним і, як правило, він дає найкращі результати. У кризових ситуаціях може доходити до силових форм.

Вертикальні зв'язки означають слідування одних органів приписам інших: місцевого управління і самоуправління – регіональним органам управління, а регіональних – уряду країни. Це зв'язки – підпорядкування. Централізація державного управління завжди базується на вертикальних зв'язках. Вертикальні зв'язки бувають висхідними і низхідними, здійснюються між керівниками і колективом, між керівниками різного рівня. Наявність прямих вертикальних зв'язків не суперечить автономності об'єкта управління.

Горизонтальні зв'язки характеризуються взаємодією управлінських органів як відносно самостійних і рівноправних по своїм повноваженням у рамках встановлених законом предметів ведення. Вони здійснюються всередині підрозділу, між підрозділами, між керівниками, між співробітниками. Це зв'язки координації, взаємодії і співробітництва, направлені на реалізацію цілей державного управління і можуть включати елементи підпорядкування. Вертикальні зв'язки мають тенденцію до домінування над горизонтальними, постільки державній владі властиві централізація і концентрація. Така тенденція зустрічає протидію зі сторони територіальних органів управління.

Системні взаємозв'язки суб'єктів управління динамічні: вони реалізуються і відтворюються у вигляді живих суперечностей, які регулюються і вирішуються конституційними нормами. Прямий управлінський вплив передбачає зміну поведінки об'єкта у потрібному для суб'єкта напрямку. Проте об'єкт може не тільки підпорядковуватися, але й протидіяти рішенням і діям суб'єкта, тому така ситуація потребує зміни характеру прямих зв'язків. Стійкості система державного управління набуває у тому випадку, коли прямі зв'язки доповнюються зворотними.

Позначимо, що суб'єктом прямого впливу є як окремі гілки влади, штаби галузевого управління, інші колективні органи, так і державні службовці різного рангу, що виконують функцію адміністрування у соціальному організмі країни.

Зміст прямого зв'язку визначає ситуація, у якій перебуває країна, і проблеми які вирішує система державного управління. Квантується він у стадіях управлінського циклу про який мова йшла вище. Саме реакція на зміст команд, що спускається зверху по каналам вертикалі державного управління складає сутність і зміст зворотного зв'язку. Вони, суб'єкт і об'єкт управління, зміст прямого і зворотного зв'язку, органічно пов'язані один з одним.

Сутність саморегуляції соціальної системи полягає, на думку Н. Крохмаль [198, с. 61], у зниженні ентропії соціальної системи або її окремих складових – соціальних підсистем. Це ж саме можна подати як тезу про посилення негентропії суспільства, що означатиме посилення організаційної упорядкованості взаємодії людей у ході культурно-історичного процесу.

Зміст саморегуляції соціальної системи ми розглядаємо, слідом за Н. Крохмаль, не як самостійний субстрат соціального явища, а як його внутрішній стан, сукупність процесів, що характеризують взаємодію утворюючих її елементів між собою і з середовищем та зумовлюють їх існування, розвиток і зміну; в цьому сенсі сам зміст саморегуляції виступає як процес локалізації соціальної взаємодії людей у просторі та циклізації в часі [198, с. 61]. Отже, система саморегуляції соціального організму країни є сукупністю елементів та процесів мікрокосму, що набули буття для себе; є центром «другої природи» універсуму, в якому вся соціальна реальність об'єдналася й ідеалізувалася у ході локалізації соціальної взаємодії людей у просторі та циклізації в часі.

Для оцінки організаційної взаємодії, як підвиду соціальної взаємодії, у якій приймає безпосередню участь зворотний зв'язок у системі соціального управління, а головне, – є процесом у якому розгортається зміст предмета даного дослідження, корисною звернутися до результатів монографічної праці М.В. Туленкова, що спеціально уточнював зміст категорії «організаційна взаємодія» і дійшов до висновку, що її можна, «розуміти в широкому і вузькому значеннях, оскільки вона відображає змістовну сторону організаційних (в тому числі й управлінських) відносин і

зв'язків між індивідами і соціальними групами, незалежно від сфер і видів їхньої життєдіяльності, а також від рівня організації суспільного життя [373, с. 56]».

У широкому сенсі організаційна взаємодія в соціальному управлінні – це різновид соціальної взаємодії, що забезпечує комплексний і взаємоузгоджений зв'язок елементів соціального утворення (соціальної системи) та його організаційної структури управління при взаємоузгоджених відносинах із зовнішнім середовищем.

У вузькому сенсі – це взаємовигідні та узгоджені за цілями, часом, місцем і ресурсами дії членів організаційного формування (контрагентів, партнерів, виконавців), якими можуть бути суб'єкти господарської та управлінської діяльності – фізичні, юридичні і посадові особи.

Отже, на основі цього, під *організаційною взаємодією* в найширшому значенні будемо розуміти *вид соціальної взаємодії, що забезпечує комплексний і взаємоузгоджений організаційний зв'язок елементів соціальної системи між собою та з організаційною структурою управління нею при взаємоузгоджених відносинах із зовнішнім середовищем, в якому реалізується зміст зворотного зв'язку. Стабільна організаційна взаємодія в межах соціальної організації (мікрорівень), а також між взаємозалежними соціальними організаціями і навколишнім середовищем (макрорівень) забезпечує нормальне функціонування системи соціального управління в цілому.*

У вузькому сенсі зміст зворотного зв'язку віддзеркалює взаємовигідні та взаємоузгоджені (за цілями, часом, місцем, ресурсами тощо) цілі, цінності, мотиви, наміри і дії людей як членів організаційних формувань (контрагентів, учасників, партнерів, співвиконавців тощо), які є суб'єктами господарської та управлінської діяльності, тобто фізичними, юридичними і посадовими особами [374, с. 57].

Причому сама система стаціонарних організаційних взаємодій, що відбуваються між індивідами в режимі звичайного функціонування соціальної організації, зумовлена поділом функцій між цими індивідами і певною технологією спільного виконання ними необхідних видів робіт. Водночас система нестандартних організаційних взаємодій, необхідність яких диктується іннова-

ційним характером виконуваних завдань (зокрема, розробкою нової стратегії, випуском нової продукції, завоюванням нового сегмента ринку, структурною перебудовою, реконструкцією чи перепрофілюванням виробництва тощо), може вимагати від людей, які беруть участь у спільній діяльності цього соціального утворення, додаткових взаємних зобов'язань, пов'язаних із зміною в ньому організаційної структури управління.

Поряд із цим організаційна взаємодія в будь-якому соціальному утворенні виникає на основі розподілу функцій і повноважень між структурними підрозділами, рівнями управління та працівниками та їхніх взаємних зобов'язань [375 с. 29].

Причому форми реалізації організаційної взаємодії завжди визначаються залежно від становища (статусу) того чи іншого структурного підрозділу (або індивіда), формального чи неформального характеру їхнього існування, а також від характеру інформації, що використовується в ході взаємодії цих суб'єктів управління; простий обмін інформацією або консультативна, методична чи організаційна інформація тощо.

Поряд із цим у системах соціального управління з розгалуженою ієрархічною організаційною структурою можна визначити, на думку М. Туленкова, такі види організаційної взаємодії: вертикальна або субординаційна, горизонтальна або координаційна і діагональна або консультативна [373, с. 60]:

Організаційна взаємодія в соціальному управлінні буває також формальною і неформальною; інституціональною і функціональною; прямою і непрямою; епізодичною, систематичною і постійною; односторонньою і двосторонньою: короткостроковою і довгостроковою; безпосередньою та опосередкованою. Організаційна взаємодія в соціальному управлінні як суспільний феномен має об'єктивну і суб'єктивну сторони. *Об'єктивними* є такі організаційні відносини, контакти і зв'язки, що не залежать від окремих керівних працівників і співробітників соціального утворення, але опосередковано впливають на зміст і характер їхньої організаційної взаємодії; *суб'єктивними* – свідомі (міжособистісні) відносини, контакти і зв'язки між членами соціального утворення (керівниками і підлеглими), що складаються в конкретних умовах їхньої спільної діяльності на основі формально визначе-

них організаційних норм, правил і цінностей, а також очікувань відповідної організаційної поведінки [326, с. 63].

У будь-якому соціальному утворенні (державі, громадянському суспільстві, підприємстві, організація, установа, фірма тощо) організаційна взаємодія виникає на основі поділу повноважень, функцій і взаємних зобов'язань між структурними підрозділами, рівнями управління і співробітниками.

Форми реалізації організаційної взаємодії в соціальному управлінні визначаються залежно від статусу структурного підрозділу (чи працівника), характеру технологій виконання спільної роботи, розвиненості організаційних комунікацій тощо. Організаційна взаємодія в соціальному управлінні формується зазвичай керівниками і менеджерами, що відповідають за виконання організаційних, контрольних і координаційних функцій, або встановлюється в порядку самоорганізації на основі вільної домовленості учасників спільної діяльності.

Організаційна взаємодія – багаторівнева система з широким спектром поділу організаційних сил між суб'єктами соціального управління, що дає змогу виявляти й уточнювати їхні цілі, сукупність формальних і неформальних організаційних контактів, зв'язків і відносин між ними. Організаційна взаємодія виявляється в таких формах, як співробітництво, консенсус, узгодження, гегемонія, контроль, панування, керівництво, ізоляція, нейтралізація, боротьба, суперництво тощо. У системах соціального управління з розгалуженою ієрархічною структурою організаційна взаємодія поділяється на вертикальну, горизонтальну і діагональну.

Причому механізм організаційної взаємодії в соціальному управлінні, що ґрунтується на системі організаційної культури, норм і цінностей, охоплює: а) індивідів (членів організації), що здійснюють ті чи інші дії; б) їхні дії, що спричиняють зміни в зовнішньому середовищі; в) вплив цих змін на інших індивідів – членів соціального утворення; г) зворотну реакцію індивідів на ці дії.

У дослідженнях М.А. Бойчука [57] виділені такі рівні взаємозв'язку держави і громадянського суспільства, мовою нашого дослідження – прямого і зворотного зв'язку: генетичний, онтологічний, морфологічний, функціональний, саморегулятивний, топологічний та технологічний. Саме зв'язки інтегрують державу в

саморегулятивний комплекс і зводять її з громадянським суспільством.

Для того, щоб визначитись з функціями зворотного зв'язку або громадянським суспільством у організаційній взаємодії з прямим зв'язком або органами державної влади треба довести їх генетичну взаємозалежність і спорідненість морфологічних конструкцій. Для цього розглянемо сукупність зв'язків яка між ними має існувати на основі класифікації запропонованої Е.Г. Юдіним і віднесеної нами вище до інструментальних засобів дослідження.

Систему зв'язків, що існують між державою і громадянським суспільством у плані організаційної взаємодії була попередньо опрацьована у ході колективної науково-пошукової роботи колективу науковців НПУ імені М.П. Драгоманова і викладена у дисертаційному дослідженні О.В. Маловічко [229].

Якщо накласти цей алгоритм на взаємодію прямих і зворотних зв'язків у системі соціального управління, то ми отримаємо підтвердження того, що прямий і зворотній зв'язки являють собою завершений контур системи саморегуляції соціального організму країни. Це, нагадаймо, зв'язки структурування, взаємодії, конфлікту, породження, перетворення, функціонування, розвитку, управління і корекції.

Отже, звернемося до унікальних функціональних органів (або зв'язків), що подані Е. Юдіним, а саме: структурування, взаємодії, конфлікту, породження, перетворення, функціонування, розвитку, управління і корекції і обґрунтуємо необхідність і можливість взаємодії прямої і зворотної гілки влади.

Зв'язки структурування формують морфологічні канали буття і напрям, в якому організаційна взаємодія може реалізуватися. Цей тип зв'язків формує особливу морфологічну структуру в соціальному організмі країни, що отримала в науковій літературі назву гомеостат. Гомеостат – це базисне функціональне поняття механізму обробки інформації. Він реалізується на різноманітних матеріальних носіях.

Зв'язки взаємодії виникають між державою і громадянським суспільством на основі наявності двох форм влади – державної і недержавної – утворюють умови динамічної взаємодії, у результаті чого виникає така взаємодія, що створюється за особливими законами інформаційного спілкування. Держава може

реалізувати свій організаційний потенціал завдяки особливій якості директивної інформації. Це обумовлюється двома обставинами. По-перше, така інформація постає перед нами як *цінність*. Це означає, що рух універсуму у вертикальній площині ґрунтується, перш за все, на зміні кількості і якості інформації. Останнє означає, що духовне життя розгортається в системі координат «цінності – сенс».

По-друге, держава виступає атрактором у регуляції соціального розвитку, оскільки вона має ексклюзивне право на офіційне визнання пріоритету інтересів різних соціальних груп, що складають населення країни. Саме у цьому полягає сутність і зміст політичного керівництва. Для цього вона має: по-перше, право застосувати примус до непокірних; по-друге, інструменти такого впливу – так звані силові структури, в тому числі, армію, розвідку, контррозвідку, міліцію, службу державної охорони, державної безпеки та ін.; по-третє, специфічні форми державного регулювання на відміну від державного управління, що реалізується на основі так званого управлінського циклу.

Влада, за дослідженнями М.А. Бойчука, представляє собою «соціальний інститут, який має семантичну природу і не належить одноосібно ні громадянському суспільству, ні державі. Він суб'єктивований в організаційній свідомості людини і об'єктивований у системах органів державної і недержавної влади. Сутність його полягає у відносинах «командування – підкорення», зміст подається як специфічна комунікативна діяльність, що має багато форм, видів та різновидів влади, які забезпечують у соціальному організмі країни каталітичну функцію; поглиблено уявлення про онтологічну основу даного соціального інституту, яка пов'язана з існуванням смислогенезу як геологічного процесу, що забезпечує існування даного явища на мікро-, макро- і мегарівнях, обумовлює його можливість здійснювати тиск одночасно на підсвідомість, свідомість і надсвідомість людини [56, с. 5; 100, с. 378]».

У визнанні наявності недержавної влади лежить, до речі, теоретична чистота організаційної взаємодії прямого і зворотного зв'язку, оскільки це один і той же субстрат соціального – влада, що перебуває у двох формах: державній і недержавній, що приречені на взаємообмін. По-іншому, зворотний зв'язок можна і треба

розглядати як директивний, тобто прямий зв'язок у дискурсі «суб'єкт-суб'єктних» відносин.

Зв'язки конфлікту викривають наявність суперечностей між поведінкою держави, що обумовлюється її стремлінням провести ті чи інші реформи в країні, і потребами громадянського суспільства. Вони є гострими і довготривалими, якщо судити по результатам української практики державотворення.

Конфлікти постійно виникають у будь-якій країні світу. Походження їх також може бути різним. Наприклад, майдан в Україні 2004 і 2010 років виник як результат масового незадоволення громадянського суспільства діями вищого керівництва нашої держави. В Греції і Італії сьогодні населення незадоволене згортанням освіти і надмірними витратами на державу, у Франції і Великобританії – еміграційною політикою держави. В Америці – наслідками рішень керманічів країни у військовій царині, економічній стагнації і розмахом сучасної фінансової кризи.

Поглиблення кризових взаємовідносин між державою і громадянським суспільством веде до дезорганізації, що є діалектично протилежним явищу організації. Обґрунтував його російський учений А. Ахієзер [19]. Сенс дезорганізації полягає в тому, що через неї суспільство інтерпретується з точки зору пронизуючих його ентропійних процесів, постійно порушуючи всі його параметри: форми відносин, елементи раніше сформованої культури, життєво важливі функції соціального організму. Дезорганізація певною мірою присутня завжди, але вона несе в собі небезпеку переходу через якусь межу незворотності. Наглядним прикладом такого руйнівної дії є протести населення в арабських країнах Західної Африки протягом 2011 року.

Зв'язки породження у структурі системи саморегуляції країни є каналами, якими розгортається організаційний потенціал держави і громадянського суспільства. Держава виступає з ініціативами розбудови різних сегментів життєдіяльності громадянського суспільства і під нові потреби останнього цілеспрямовано проводить політику розбудови власної структури і накопичення власного організаційного потенціалу. Модернізація державного устрою не може надто далеко випереджати розвиток громадянського суспільства, оскільки це веде до встановлення диктатури держави і породження нового Левіафану. Рівно як до ініціатив

громадянське суспільства треба відноситись обережно, оскільки воно не визріло, навіть у країнах розвиненої демократії, щоб відповісти за стан всієї національної системи. Це одна обставина, а інша – полягає у тому, що за нашим концептуальним баченням зворотний зв'язок є наслідок дії прямого зв'язку у соціальному організмі країни.

Зв'язки перетворення сприяють тому, що будь-яка упорядковуюча дія, поштовх до організації з боку держави не залишається без уваги з боку громадянського суспільства і навпаки. Це обумовлено їх взаємозалежністю як морфологічних цілісностей, що є складовими елементами в структурі органу саморегуляції соціальної системи. Хоча є моменти, коли громадянське суспільство може свідомо чи підсвідомо не виконувати закони, як це сьогодні відбувається в Україні, або ігнорувати ініціативи держави, наприклад держава розпочала війну, а народ країни її не підтримує як це відбувається у Великобританії чи Німеччині. Але це, як правило, є винятком. Більш закономірною формою співіснування держави і громадянського суспільства є намагання перейти від неупорядкованого стану до більш упорядкованого. Перший стан визначається в термінах термодинаміки та теорії інформації як *ентропія*, а другий як *негентропія*.

Зв'язки функціонування формують найбільш повний дискурс прояву організаційної взаємодії прямих і зворотних зв'язків, оскільки саме тут можна знайти його різні варіації. При цьому організаційний потенціал, а потім і дія держави полягає у створенні унікального продукту – системи саморегуляції соціального цілого, що характеризується здатністю соціального організму країни самому впорядковувати свої суперечності, які спонтанно виникають у ході повсякденного життя людей.

Зв'язки розвитку подають нам портрет організаційної взаємодії двох типів видів зв'язків: прямих і зворотних завдяки таким соціальним явищам, як «соціальна зміна», «трансформація» або «модернізація». Так, наприклад, вітчизняна дослідниця І. Предборська зазначила: «Вихідним поняттям соціально-філософського аналізу нестабільності суспільства варто вважати «соціальну зміну». На відміну від поняття «суспільний розвиток», яке вживається переважно у вітчизняній суспільствознавчій літературі, поняття «соціальна зміна» не передбачає однозначної

зумовленості переходу від етапу до етапу, чіткої спрямованості розвитку, вивчає усе різноманіття можливих станів суспільства [306, с. 6]».

Зв'язки управління подають нам унікальність взаємодії держави і громадянського суспільства як двох потужних і здатних до управління суб'єктів за принципом «суб'єкт – суб'єктних» відносин. У сучасній вітчизняній літературі що присвячені саморегуляційній парадигмі соціальних систем, а саме у працях В. Бега [27] і Л. Семененко [28], у докторському дослідженні І. Шавкун [406], яке присвячене філософським проблемам соціального управління, та низки інших дослідників, наприклад, М. Бойчука, М. Калініченка, О. Маловічко поступово формується погляд на соціальне управління як на взаємодію двох і більше учасників за принципом «суб'єкт – суб'єктних» відносин. Самоорганізаційний ефект тут має місце з тієї причини, що обидва учасники, які задіяні у відтворенні зв'язків управління в межах соціального цілого, здатні до управління і тому стрижень самоорганізаційного процесу забезпечується саме ними. Ми маємо окремо поглянути на ці зв'язки у площині парадигми саморегуляції соціальних систем.

Зв'язки корекції подають механізм взаємовпливу одна на одну державної і недержавної влади за принципом зовнішнього доповнення. На сьогодні ще багато авторів продовжують ігнорувати або ж просто не розуміти визначальної ролі *зворотних зв'язків* у процесах управління. За твердженням, наприклад, О. Крушанова, зворотний зв'язок «не є найістотнішою ознакою управління» [199, с. 247]. Більше того, і «Філософський словник» (1991 р.) [385] тлумачить управління без залучення понять зворотного зв'язку, адаптації та організації. Таке розуміння філософами явища управління лежить не в науковій, а, як і колись, в ідеологічній, конфронтаційній площині, оскільки все ще змістовними вважаються твердження, згідно з якими «на практиці спостерігаються два типи управління: стихійний і свідомий (плановий)».

Саме у площині корегуючих зв'язків лежить, на наш погляд, проблемне поле вивчення організаційного потенціалу, механізму дії і наслідків для соціальних систем позитивного і негативного зворотного зв'язку.

Регулюється організаційна взаємодія, як ми вище вже відмічали, культурологічним ядром до якого входить моральні і правові норми. Думки про можливість такого самостійного існування культурологічного утворення ми знаходимо в роботах класиків філософської думки. «Цінності, – писав один із видатних представників баденської школи Г. Ріккерт, – не відносяться ні до області об'єктивної, ні до області суб'єктивної, а формують самостійне «царство», що лежить по той бік об'єкта й суб'єкта [320, с. 373]».

Тут ми бачимо все той же трансцендентний варіант розуміння природи цінностей. Цінності, за Г. Ріккертом, – це загальні фундаментальні ідеї, чи ідеальні утворення, які несуть смислове знання про будь-яку емпіричну дійсність, «це смисл, що лежить над будь-яким буттям, що відноситься таким чином до сфери цінностей і може бути зрозумілий тільки як цінність [320, с. 373]».

У структурі системи саморегуляції соціального організму країни реалізація змісту реакції підлеглих структур і людей визначається зазвичай чинними формальними нормативно-правовими актами, які спрямовані на регламентацію та встановлення спільної діяльності людей заради реалізації. Якщо культурологічне ядро лише спрямовує, то нормально-правова система досить жорстко вимагає певної поведінки від учасників організаційної взаємодії у рамках соціального цілого.

Тому в даному контексті ми поділяємо точку зору В.А. Бачиніна, який запропонував своєрідну нормативну «піраміду», що містить не тільки сучасні, але й «більш давні та фундаментальні нормативно-ціннісні основи, що склалися протягом всієї історії світової цивілізації [23, с. 90]».

В основі такої нормативної «піраміди» знаходяться найдавніші міфологічні табуальні «першонорми», які безпосередньо пов'язані з глибинними сферами колективного й індивідуального несвідомого та їх архетипами та знайшли відбиття в архаїчних міфах. Над ними надбудована система релігійних норм, що внесли до механізму соціонормативної регуляції момент метафізичної абсолютності й виявилися здатними позбавити індивідуальну свідомість труднощів вибору.

Вище в цій «піраміді» – моральні норми, що вимагають ставитися до кожної людини як до родової істоти, далі – рівень моральних норм, які розглядали людину вже як представника конкретних, локальних соціальних спільностей.

Наступний рівень нормативно-ціннісної регуляції вимагав від громадян підпорядкування їх практичної та духовної діяльності цілям і завданням держави. Завершує «піраміду» система правових норм, що юридично оформлюють усю сукупність нижчих рівнів у раціоналізовані розпорядження і заборони.

Н.В. Крохмаль, у свою чергу, виділила три рівні саморегуляції соціальних систем, а саме: архетипний, нормативний і семантичний [198]. Ясно, що вони теж працюють у структурі фірми.

Зміст організаційної взаємодії задається, з іншого боку, змістом управлінського циклу. Виходить гомеостат такий віртуальний орган у якому канали вибудовується з цінностей і норм, що є посередником з одного боку, а з іншого - всередині каналів циркулює управлінська інформація посередником якої є зміст управлінської діяльності.

Каталізаторами організаційної взаємодії виступають «децентралізація влади», «деконцентрація» і «делегування влади», як правило, від держави суб'єктам громадянського суспільства або у цілому системі місцевого самоврядування. «децентралізація влади» у теорії управління, як відомо, подається як процес передачі частини владних повноважень з вищого рівня на нижчій. У навчальному посібнику «Основи демократії» децентралізація влади розглядається як «передача центром компетенції, ряду функцій і повноважень місцевим органам влади, які не підпорядковані центральній владі [275, с. 650]».

Відомий фахівець у галузі сучасного менеджменту Ричард Л. Дафт, наприклад, подає термін «децентралізація» (decentralization) – як «зсув владних повноважень з прийняття рішень у напрямі нижніх рівнів організації [119, с. 826]». Тут же він наводить й визначення терміну «делегування» (delegation), як «процес передачі менеджерами владних повноважень і відповідальності співробітникам, що займають позиції на нижчих рівнях ієрархії [119, с. 826]».

Порівняння цих двох термінів між собою схиляє нашу думку до того, що тут коректніше вживати термін «делегування», а

не «децентралізація» владних повноважень. І це пов'язано з тим, що категорія «децентралізація» у сучасних вітчизняних виданнях подається, як правило, виключно до державного управління і розглядається як «процес розширення і зміцнення прав та повноважень адміністративно-територіальних одиниць (областей, автономій, республік – суб'єктів федерації та ін.) або нижчих органів та організацій при одночасному звуженні прав і повноважень відповідного центру [426, с. 168]».

При цьому виокремлюють два типи децентралізації: адміністративну (бюрократичну) і демократичну децентралізацію. Демократизація адміністративна (інститут намісництва) означає розширення компетенції місцевих адміністративних органів, які діють у межах цієї компетенції самостійно і до певної міри незалежно від центральної влади, хоча й призначаються центральним урядом. Цей тип децентралізації означає по суті «не децентралізацію, а деконцентрацію влади» (М. Драгоманов).

Децентралізація демократична передбачає створення розгалуженої системи місцевого самоврядування, коли місцеві справи вирішуються не представниками центрального уряду, а особами, обраними населенням.

До вибору терміну «делегування» нас підштовхує й характеристика сутнісних ознак категорії «децентралізація», що одночасно виступають її основоположними принципами: незалежність від форми державного устрою; чітке законодавче розмежування функцій та повноважень між різними рівнями управління; цілеспрямований розвиток розгалуженої системи місцевого самоврядування; невтручання держави у сферу суверенітету прав земель, областей, регіонів («суверенітет народу»); подолання патерналізму через запровадження принципів діалогу і співпраці на різних рівнях соціального управління; самостійність місцевих органів влади у фінансовій сфері, фінансова підтримка органів місцевого і регіонального самоврядування з боку держави; законодавче закріплення горизонтальних і вертикальних взаємовідносин у сфері соціального управління [426, с. 169]».

До того ж вітчизняна «Юридична енциклопедія» (1999) подає термін «делегування повноважень» як тимчасову «передачу своїх повноважень одними органами державної влади іншим ор-

ганам державної влади або органам місцевого самоврядування, підприємствам, установам та організаціям [426, с. 54]».

Отже, зробимо висновки, що випливають з вищерозглянутого матеріалу. **По-перше**, ми довели необхідність і можливість організаційної взаємодії між носіями прямого і зворотного зв'язку у структурі соціального організму країни, оскільки прямий і зворотний зв'язок обслуговують владу, що перебуває у двох несуперечливих формах: державній і недержавній.

По-друге, обслуговується ця взаємодія гомеостатом (Homeostat), що є структурою управління управлінням. Він містить прямі, зворотні і перехресні зв'язки, які забезпечують у процесі своєї роботи підтримання гомеостату, тобто динамічної постійності життєво важливих функцій і параметрів системи. Причиною появи такої структури є розшарування інформації на директивну, виконавчу і консультативну, що призводить, у кінцевому підсумку, до роздвоєння соціальних систем на ту, якою керують, і ту, яка керує. Тому гомеостатична система – це система, що складається з частини, яка управляється, і яка управляє, коли остання являє собою гомеостат.

По-третє, ми не можемо на цьому старі дослідження вважати визначеними з функціями зворотного зв'язку у структурі системи саморегуляції соціального організму країни, оскільки не відтворили морфологію прямого і зворотного зв'язку у просторі країни, як того вимагає парадигмальний дискурс предмету дослідження. Для цього треба відтворити не сукупність зв'язків між прямими і зворотними зв'язками, що доводять лише можливість і закономірність організаційної взаємодії між ними, а змоделювати структуру новоутворення – системи державно-громадського управління.

По-четверте, усі наші оцінки зворотного зв'язку, що викладені вище, були у деякій мірі не зовсім коректними, оскільки вони тоді ще не піднялися до рівня парадигми саморегуляції соціальних систем. Це відбувається тільки зараз коли ми почали аналізувати предмет дослідження у процесі організаційної взаємодії державного і громадського секторів.

РОЗДІЛ 5 ТИПОЛОГІЗАЦІЯ СТАНУ СОЦІАЛЬНИХ СИСТЕМ У ЗАЛЕЖНОСТІ ВІД ДОМІНАНТИ ВИДУ ЗВОРОТНОГО ЗВ'ЯЗКУ

(Попов С.М.)

У даному розділі перевіряється модель зворотного зв'язку, що сформувалася на основі теоретичного аналізу явища на попередніх етапах дослідження. З введенням у соціальне життя ідеї соціального організму і формування у російській, а після розпаду СРСР і вітчизняній науці, протягом XIX–XX ст. потужного напрямку організму і космізму [248] надихають нас на обережне, але наполегливе введення феноменів гомеостазу, гомеорезу і гомеоклазу у практику аналізу соціальних систем. Зворотний зв'язок взагалі, а особливо його позитивна і негативна модифікація, є надзвичайно привабливими і перспективними інструментами для наукового пошуку саме у цій царині.

У ході дослідження зворотний зв'язок суттєво змінив свій статус. Він із принципу управління і специфічної діяльності у сфері управління, агента і каналу у системі саморегуляції соціальних систем перетворився на метод пояснення процесів, що відбуваються у структурі соціальних систем.

5.1. Гомеостаз соціальних систем як наслідок домінування негативного зворотного зв'язку

Завданням даного підрозділу є пояснити що таке режим гомеостазу і у яких випадках соціальні системи його отримують і як відтворюють. Для цього ми відпрацюємо, як кажуть соціологи, батарею гіпотез про те, що: а) режим гомеостазу детермінується законами адаптації живого біоту; б) глибинним механізмом перетворень є використання людиною принципу динамічної рівноваги до якого прагне жива система завдяки інстинктам самозбереження; в) продуктом такого розвитку є дрейф системи у заданому діапазоні соціальних змін; г) негативний зворотний зв'язок забезпечується впливом ЗМІ, звичаями, ритуалами і традиціями, що експлуатують усталені цінності суспільства.

При цьому основна ідея системного аналізу гомеостазу зводиться до наступного: гомеостаз внутрішнього середовища дозволяє системі здійснювати життєві процеси більш «дешевше», з меншими витратами енергії. Тим самим система при обмеженій енергетичній потужності може розширити межі життєвої активності і отримати переваги у боротьбі за існування.

Для доведення вищенаведеної гіпотези подамо **гомеостаз** так, як його відзеркалено у науковій літературі. Отже, гомеостаз – гомеостизис (від грец. – homoіos – подібний і stasis – стан) – рухлива рівновага стану будь-якої системи, яка зберігається шляхом її протидії зовнішнім і внутрішнім факторам, що порушують цю рівновагу [104]. Гомеостаз – це те, що забезпечує внутрішню рівновагу, стабільність. Засновником школи гомеостазису біологічних організмів вважається австрійський біолог-теоретик Людвіг фон Берталанфі (1901–1972), який розробив вчення про ізоморфізм законів у різних сферах знання; 2) в кібернетиці даний термін застосовувався його засновником американським вченим Н.Вінером (1894–1964), а також його послідовниками У.Ешбі і Ст.Біром. Також принцип гомеостазису застосовувався американським інженером У.Ф.Тейлором (1856–1914) у системі інтенсифікації праці робочих.

Ідея гомеостазу вперше була сформульована, як відомо, французьким вченим К. Бернаром (1878). В 1929 р. американський біолог У. Кеннон запропонував термін «гомеостаз» у зв'язку із своєю концепцією «мудрості тіла». У 1948 р. У.Р. Ешбі (Великобританія) застосував уявлення про гомеостаз для обґрунтування моделювання широкого кола проблем (біологічних, технічних, соціальних) із зворотнім зв'язком.

Згодом принцип гомеостазу перейшов з фізіології в етнопсихологію, набувши більш загального значення принципу системного підходу й саморегуляції на основі зворотного зв'язку. Що їх ріднить, так це твердження, що кожна система прагне до збереження стабільності. Загалом, у соціальних системах ця властивість гомеостатичності проявляється як опір змінам. Сумна статистика менеджменту свідчить, що більше 70% необхідних перетворень у компаніях терплять крах саме через найсильніший опір персоналу. Ігнорування законів населенням країни теж відно-

ситься до пасивних форм спротиву реформам соціального розвитку.

У такому ж сенсі використовується поняття гомеостазу й в етнопсихології, в контексті якої організм прагне до збереження своєї стабільності. Очевидно, що як організм, так і система може існувати тільки у випадку обміну з навколишнім середовищем, що виступає регулятором поведження системи. Гомеостаз являє собою рухливий рівноважний стан етнічної спільності, що зберігає шляхом її протидії, порушуючи рівновагу зовнішнім і внутрішнім факторам.

Проблема гомеостазу вирішувалася багатьма авторами, які намагалися через призму принципів самоорганізації і саморегуляції соціальної системи розкрити управління як нелінійну систему, що складається з підсистем різних ієрархічних рівнів. Істотний внесок у розуміння самоорганізації системи на основі гомеостазу був зроблений представниками синергетики і соціосинергетики, а саме: Н. Вінером, У. Ешбі, А. Фрідменом, Е. Хаб-балом.

Висновки з цих теорій були продовжені І. Пригожиним, І. Стінгерс, Г. Хакеном, С. Курдюмовим, розвинуті О. Аверіною, Л. Бевзенко, В. Бехом, В. Васильковою, В. Воронковою, О. Гаєвською, І. Добронравовою, О. Донченко, Н. Крохмаль, Г. Нестеренко, І. Предборською та іншими.

Гомеостаз як інструмент дослідження соціальних систем цікавий для нас, оскільки організаційні форми у які ми заштовхуємо своє життя є нелінійними системами тому, що відгук системи зовсім не пропорційний силі керуючого впливу. Адже досить часто відбувається так, що, чим сильніший керуючий вплив, тим слабкіше реагує система, зберігаючи свій стан стабільності але, як засвідчують вчені світ може здаватися нерухомим і незмінним, але найменший поштовх у правильному місці може зрушити його з місця [92, с. 13-29].

Гомеостаз – це явище підтримки програми функціонування системи у деяких рамках, що дозволяють їй прямувати до цілі. Згідно Н. Вінера, будь-яка система телеологічна, так як має мету існування (апологія Аристотеля). При цьому від цілі-еталону-ідеалу (реального чи уявлюваного) система отримує коригуючі сигнали, що які дозволяють їй не збитися з курсу.

Саме таким чином ведуть себе всі живі системи більшу частину часу. У просторі станів системи аттрактор є деякою більшістю, співрозмірною меншою, чим самий простір, до якого з часом тяжіють ближні стани. Сфера притягання аттрактора називається його «басейном». Підкреслимо, що аттрактори існують тільки у відкритих дисипативних системах і розсіють енергію, речовину, інформацію, які необхідні для досягнення стабільності, високого рівня і якості життя, і які може забезпечити тільки конкурентоспроможна економіка, – відмічає В.Горбатов у книзі «Конкурентоспособность и циклы развития интегрированных структур бизнеса» [105].

Гомеостатичність систем досягається через посередництво цілого комплексу механізмів в ході еволюції розвитку різних типів систем їх стійкість зростає, виробляються більш складні і багаторівневі комплекси зворотних зв'язків. В терміні «гомеостаз» відображається діалектика змінності і стійкості, властива як природним, так і штучним системам.

Для вивчення гомеостатичного стану систем виникла наука – гомеостатика [355], що є новою гілкою кібернетики (1990) і вивчає системи з внутрішніми суперечностями. Когнітивними підвалинами молоді науки є наступні принципи: 1) принцип полярності; 2) принцип подвійності; 3) принцип цілого; 4) принцип руху; 5) принцип рівноваги; 6) принцип аналогії; 7) принцип прогнозування .

Суперечність, як діалектична причина розвитку систем всіх рівнів організації, окрім цієї еволюційної функції, дозволяє системі бути не тільки вельми чутливою до змін внутрішнього і зовнішнього середовища, але і ультрастабільною, зокрема, по відношенню до проникаючих перешкод.

Стабільність виникає за рахунок такого регулювання суперечністю, коли в системах по всіх життєво важливих параметрах виникають так звані широкі зони компенсаторного і адаптивного регулювання під умови, що змінилися, – норма реакції, а також структурно обумовленій компенсації перешкод. Таке явище в біології отримало назву гомеостазу – явище динамічної підтримки постійності внутрішнього середовища.

Вона, наука, спромоглася побудувати модель, наближену до загальних принципів природної регуляції в системах. Так як го-

меостатичний принцип управління єдиний для усіх ієрархічних рівнів природних систем, не залежно від конструктивних матеріальних елементів і енергоносіїв, він формує функціональні фрактали.

Вона є закономірною реакцією на наявну нестачу аналізу та філософсько-теоретичного обґрунтування засобів, прийомів та алгоритмів відтворення й механізму спрацювання зворотних зв'язків у багаточислених сферах суспільства – від політичних партій, громадянського суспільства до державного управління, культурологічної сфери та глобалізованого суспільства. Тому в сучасній філософії існує пізнавальна наукова проблема, яка пов'язана з недостатньою кількістю теоретичних та практичних досліджень і рефлексії поняття «гомеостатика», механізмів ієрархічного управління складними системами, а також експлікації поняттєвого апарату соціофілософських досліджень гомеостатики на підставах зворотних зв'язків.

На сьогодні в Україні спостерігається також певна нестача філософської рефлексії інструментів і технологій гомеостатики з метою подолання ентропійних тенденцій у суспільстві. Як відмічає А.М. Степанов, «Цьому слугують необхідні загальні механізми управління – гомеостати, які в основному визначають життя, хвороби і загибель таких систем. Тому конче необхідно вивчення цих механізмів і врахування отриманих знань при вирішенні широкого спектру задач, що мають гомеостатичний характер [2, с. 3]». Як відмічає Р. Абдєєв у доробку «Філософія інформаційної цивілізації», «Відкритість системи - необхідна, але недостатня умова для самоорганізації. Все залежить від співвідношення потенціалів індивіда і середовища, від характеру взаємодій, а інколи і від гри випадку, від інформованості протилежних начал [2, с. 3]». Таким чином, це і є предметом гомеостатики, яка рефлектує сучасну гілку розвитку наукових напрямків кібернетики.

Сьогодні гомеостатика вже отримала певне визнання, так як на VIII міжнародному конгресі з кібернетики і системам у Нью-Йорці у 1990 р. була створена нова секція «гомеостатика», вийшла колективна монографія «Гомеостатика живих, технічних, соціальних та екологічних систем» (1990) і велика стаття про гомеостатику у престижному збірнику «Cybernetics and Applied Systems» (New York, 1992), семінар з гомеостатики став асоціати-

вним членом Всесвітньої організації систем і кібернетики (WOSC). А.М. Степановим було визначене гомеостатичне трактування механізмів спадкового апарату з аналізом роботи його складових елементів. Велику роль для вивчення науково-теоретико-практичних аспектів гомеостатики відіграли доробки багатьох авторів, зокрема Ю.Горського «Гомеостатика: моделі, свойства, патологии» [106].

У сучасній літературі немає однозначного терміну, яким оперують дослідники у царині аналітичної роботи з соціальними системами, а соціальне управління – один із їх різновидів. У літературі використовуються такі поняття як: «гомеостаз», «вітальний гомеостаз», «соціальний гомеостаз», «духовний гомеостаз», «інформаційний гомеостаз», «інформаційно-духовний гомеостаз», «екологічний гомеостаз» та деякі інші їх формулювання. Ця обставина прямо вказує на специфічну проблему – формування єдиного тезаурусу, спільності концептуальних і термінологічних поглядів для вивчення гомеостазу систем, що дозволяє синтезувати оптимальні ієрархічні структури управління і з єдиних позицій осмислити глобальні питання життєдіяльності технічних, природних і суспільних систем.

Ми вважаємо, що це свідчення молодості цієї науки і тому у даному дослідженні є сенс оперувати терміном гомеостаз, розуміючи, що він використовується для характеристики або вивчення саме соціальних систем. У той же час у матеріалі, що будемо цитувати залишати формулювання його автора.

Гомеостатика формується на перехрещенні таких наук, як кібернетика, системний аналіз, біологія, медицина, психологія, філософія, соціологія, управління, екологія, економіка. При цьому поєднання таких наукових напрямків здійснюється не простим загальним механічним додаванням одного до іншого, а свідомим, логічним та адекватним використанням тих важливих елементів і методів які мають значну вагу у вирішенні впливу значної кількості різних чинників на розвиток комплексної системної задачі якою і є гомеостатика.

Нас вона цікавить тому, що її стратегічними напрямками досліджень є вивчення механізмів ієрархічного управління складними системами, що забезпечують підтримку динамічної сталості життєво важливих функцій, параметрів, ритмів і трендів розвитку

соціальних систем. В умовах інтенсивної глобалізації результати цієї пізнавально-пошукової роботи мають цікавити усіх і у першу чергу керівників вищої ланки на державному і наддержавному рівнях. Прикрі приклади ускладнення протягом 2011 року бюджетних відносин між Євросоюзом і Грецією, Італією, Іспанією – красномовні тому свідчення.

Як процес, гомеостаз виявляється у системах різної природи та має широкий спектр дії: від функціонування клітини живого організму до експлуатації складних технічних пристроїв й механізмів чи житті соціальних систем.

При цьому використовується розуміння цього явища у вузькому і широкому розумінні. «Зменшувальна» тенденція виходить, як правило, з абсолютизації поняття «сталість» у цьому визначенні. Гомеостазом має право називатися тільки «абсолютна стійкість» будь-яких змінних у внутрішньому середовищі, а ідеалом може бути незмінна рівність кожного з показників деякому заданому «нормативному» значенню. Під прототипом такої стійкості часто розуміється система автоматичної стабілізації, теоретично здатна його підтримувати.

При цьому часто розуміється, що гомеостаз – це форма незмінності, що здійснюється виключно системою зворотного зв'язку у системі розузгодження. Ця концепція виходить ще до Н.Вінера і ґрунтується на тому, що сталість будь-якої перемінної у внутрішньому середовищі організму можливо тільки у тому випадку, якщо має місце спеціальна система регулювання, метою якої є підтримка сталості цієї перемінної на рівні значення вихідного сигналу.

Неадекватність цієї концепції піддавалася критиці вже у працях Л. фон Барталанфі. Крайня позиція «зменшувального» трактування гомеостазу говорить про те, що його взагалі немає, а що він виникає при деградації життєвих явищ (І. Давидовський); інші пропонували підмінити його «гомеокінезом» (А. Ібералл).

Значно багатшою є «розширене» трактування гомеостазу, що полягає у тому, що під це поняття підпадають інші властивості, пов'язані із самозбереженням, а саме стійкість (Ляпунов), надійність, доцільність. Основною лінією розвитку концепції гомеостазу залишається незмінність станів, а не процесів. Це вихо-

дить з того, що термін «гомеостаз» відноситься не до процесів, а до станів і саме тому, що функція біосистем не є постійною.

Чим вище рівень організації біосистем, тим різноманітнішими є процеси життєдіяльності, тим складнішими і гнучкішими є функціонування гомеостазу. Система активно реагує на впливи середовища, змінює свої функції, змінюючи одні іншими, видозмінюючи і саму поведінку. Саме гомеостаз як сталість внутрішнього середовища разом зі сталістю структури і механізмів управління є гарантом виконання життєвих процесів у всій багатоманітності зв'язків і процесів. Розширене тлумачення концепції гомеостазу є домінуючим серед вчених різних напрямів його дослідження.

У наявній літературі виділяється декілька видів гомеостатів у царині біологічних систем, що дуже привабливі для використання їх класифікації для оцінки стану соціальних систем. У першу чергу це наявність так званих сталих і динамічних гомеостазів. *Сталі гомеостазу* притаманні закритим суспільствам. Відкритим організаційним системам властивий *динамічний гомеостаз*, тобто всі живі соціальні організми проявляють тенденцію до внутрішньої рівноваги і балансу.

В той же час відкриті організаційні системи характеризуються диференціацією – тенденцією до зростання, спеціалізації і розподілу функцій між різними компонентами соціальної системи, які формують дану систему. Саме диференціація – це відповідь системи на зміни зовнішнього середовища, тому відкриті організаційні системи здатні, на відміну від закритих систем, досягати поставлених цілей різними шляхами, рухаючись до цих цілей з різних стартових умов. Так як не може бути єдиного і якнайкращого методу досягнення цілі, то ціль може бути досягнута різними способами і рухатися до неї можливо різними темпами. Управлінці особливо потребують зворотного зв'язку, адже саме ефективність їх діяльності прямо залежить від характеру відносин з іншими людьми.

За іншою класифікацією у цій сфері розрізняють гомеостазу за направленістю дії: а) «для себе» і б) «для вищих систем». Знову таки, глобалізація світової спільноти демонструє, що у ході глобалізації країни, що захищають власну цілісність системи або її елементів, наприклад, як Великобританія захищає власну валю-

тну одиницю – фунт стерлінгів і не пускає на поріг євро, гальмують загальноєволюційний процес.

При цьому, чим вище рівень організації систем, сталіша у соціальному розвитку, тим у більшій мірі окупаються витрати на зміст гомеостатичних механізмів і тим більше виражений гомеостаз.

Системний погляд на ієрархічну піраміду живих систем дозволяє зробити ще одне спостереження, що стосується особливостей гомеостазу на різних поверхах цієї піраміди. Гомеостаз системи кожного з цих рівнів має своєю метою підтримку життєвих процесів «свого рівня», тобто найвищу ефективність у виконанні функцій сталості і розвитку власної системи.

Отже, гомеостаз – так вчені називають стремління до рівноваги, являє собою існування завдяки змінам: 1) гомеостаз «для себе», тобто набір засобів і способів підтримки власної сталості; 2) участь механізмів даного рівня у формуванні гомеостазу біосистеми, більш високого рівня.

Ця подвійність, що є характерною для механізмів управління у живих системах взагалі, приводить до свого роду ієрархії цінностей: підтримки гомеостазу вищого рівня організації систем може забезпечуватися за рахунок його порушення на нижчих рівнях.

Закономірно, що саме ця властивість гомеостазу отримала свій розвиток у роботах В. Шидловського, яка розглядалася у термінах мультипараметричної підтримки гомеостазу. Суть такої підтримки у тому, що гомеостаз на вищому рівні створюється одночасною функціональною участю більшості елементів нижчого рівня, параметри яких володіють менш «гомеостатичним» статусом. Висновки надзвичайно актуальні для оцінки глобалізаційних тенденцій.

Непередбачуваність поведінки соціальних систем – одна з найбільших складних і гострих проблем для управління. Однак, правильне визначення самої системи й факторів впливу на неї навколишнього середовища, може усунути неоднозначність і нез'ясованість соціальних змін, що обумовлені, як мінімум, неоднозначною природою людини, що виникає як відповідь на зміни середовища проживання. Адаптація, тобто пристосування організму до плинних умов, є реалізація процесів саморегуляції, почи-

наючи з обміну речовин. Вона, адаптація, виступає як авторегуляторний, філо- і онтогенетично зумовлений процес досягнення і підтримки стійкого розвитку функціонального стану соціального організму будь-якої країни.

Соціальний гомеостаз, що відображає стабільність взаємовідносин суб'єктів, також являються наслідком авторегуляції. Дефіцит професій, знань, умінь, навичок у спільноті, проявляється як позитивний зворотний зв'язок, що стимулює розвиток, сприяє удосконаленню соціуму. Надлишкове виробництво професіоналів, не витребуваних суспільством, припиняється згідно з законом зворотного негативного зв'язку майже до повного зникнення професій. Інформаційно-духовний гомеостаз відображає стабільність взаємозв'язку, взаємовідносин, суб'єктів як особистостей між собою і суспільством в цілому [107, с. 112]. Інформаційно-духовний гомеостаз відображає стабільність взаємозв'язку, взаємовідносин, суб'єктів як особистостей між собою і суспільством в умовах глобалізації, яка посилює нерівність між народами, культурами, цивілізаціями [107].

Механізм дії гомеостазу – циклічний. Він функціонує у відповідності з принципом циклічного чередування режимів поведінки соціальної системи – структур породження порядку і структур збереження порядку [74, с. 211].

Разом з тим, заперечуючи попередній рівень, останній є причиною, фундаментом наступних нових досягнень, сам стає запереченням. В той же час гомеостаз як стан стабільних взаємовідносин організму і середовища представляє собою одну з форм виявлення закону єдності і боротьби протилежностей. Але єдність протилежностей у вигляді творчих і руйнівних процесів, наприклад анаболізму і катаболізму, їх взаємовідносини у вигляді боротьби є суть того, що можна назвати авторегуляторний і адаптаційний процес.

Соціальна система у режимі гомеостазу перебуває у режимі динамічної рівноваги. Це не дуже перспективний її стан, оскільки вона немає прагнення до розвитку. Детальніше цей висновок пояснюється тим, що «динамічна рівновага, у загальному, позначається такий стан системи який у відсутність зовнішнього поштовху залишається незмінним; така система з цієї причини непрацездатна, тобто її вільна енергія при наявних умовах не може

зменшуватися, але такий стан рівноваги знищується одночасними і рівними за величиною змінами у протилежному напрямі [22, с. 35]». Тому гомеостаз достатньо суперечливий режим буття соціальних систем, оскільки сутність еволюції соціального світу, а точніше усієї живої матерії полягає у накопиченні енергії і духовності у формі ноосфери.

Формування гомеостазу має історичну, еволюційну, тобто філогенетичну основу, адаптації. Крім того, умови середовища, які викликають відхилення від гомеостазу на протязі індивідуального життя організму, активізують процеси його адаптації. Тому гомеостаз є наслідком філо- і онтогенетично зумовленої адаптації, яка забезпечує самозбереження і індивідуального організму, і сукупності організмів, тобто популяції [102]. Тому гомеостаз є наслідком філо- і онтогенетично зумовленої адаптації, яка забезпечує самозбереження і індивідуального організму, і сукупності організмів, тобто популяції, вирішуючи сукупність глобальних проблем сучасності [102].

Адаптація організму, як свідчить аналіз, здійснюється на основі гомеостазу. Динамічна сутність авторегуляції проявляється у ритмічному коливанні параметрів гомеостазу будь-якої різновидності. Ці коливання відображають ритм зміни напрямків процесів адаптації у залежності від формування позитивних і негативних зворотних зв'язків.

Розмах відхилень параметрів гомеостазу залежить від дії факторів середовища і від їх адаптивних властивостей організму, набутих у ході філогенезу і онтогенезу. Адаптивні властивості забезпечуються резервом адаптації у вигляді величини пластичного, енергетичного і авторегуляторного потенціалу організму. Величина останнього забезпечується швидкістю і досконалістю авторегуляторних процесів, тобто реакцією. На фоні значного резерву адаптації коливання показників гомеостазу можуть бути практично непомітними, і навпаки, гомеостаз порушується при малих резервах адаптації.

Таким чином, гомеостаз забезпечується резервом адаптації і відображає його величину. Це дозволяє вважати, що гомеостаз представляє собою основу для адаптації організму при дії на нього факторів середовища існування. Основою адаптивних власти-

востей являється реактивність як здатність організму до відповідної реакції на дії, розпряження його факторами середовища.

Внаслідок реалізації адаптивних властивостей організму розвивається його резистентність до плинних умов оточуючої дійсності за рахунок збільшення резерву адаптації. Резерв адаптації являється основою резистентності, тобто гомеостазу. Приведені висновки стосуються, перш за все, вітального рівня взаємовідносин організму і середовища. Відповідно, правомірним є поняття «вітальний резерв адаптації». Аналогічний підхід виводить на поняття «соціальний резерв адаптації», «інформаційний резерв адаптації».

Соціальний резерв адаптації зумовлений числом витребуваних професій, якістю індивідуального професіоналізму суб'єктів і глибиною і масштабом їх об'єднуючої цілі, ідеї. Інформаційно-духовний резерв адаптації визначають глибина і масштаби самопізнання, пізнання законів Всесвіту, його складових, у тому числі взаємовідносин між суб'єктом і середовищем існування, а також між суб'єктами. Якісні особливості виявлення адаптації залежать і від стану резерву адаптації, і від якості, кількості діючих факторів середовища [106].

Підтримка гомеостазу сама по собі вимагає додаткових енерговитрат. У підсумку в біосистемі зіткнулися дві можливості: якщо дохід в реалізації життєвих функцій перевершує затрати на зміст гомеостатичних механізмів, то системи досягають більш високого рівня розвитку. У протилежному випадку слід очікувати, що система буде жити при менш досконалому гомеостазису.

Це підтверджує думку про те, що гомеостаз не є необхідним атрибутом життя, а лише спосіб забезпечення життєвих процесів, їх полегшення, зручний шлях підтримки життєдіяльності системи. І якщо умови оточення, вимагатимуть від системи відмови від «надлишку», то в біосистемі відбувається редукція гомеостазу при обмеженому збереженні ним життєвих функцій. Ця властивість гомеостазу – свого роду збалансування на межі втрат і набуття – зберігається на різних рівнях організації не тільки біологічних систем. Вона притаманна і соціальним системам.

Таким чином, гомеостатика як наукова гілка кібернетики в сукупності з іншими теоретико-практичними сферами досліджень вивчає системи з наявністю суперечностей. При цьому,

треба враховувати, що суперечність, як діалектична причина розвитку всіх рівнів організації, крім цієї еволюційної функції, дозволяє системі мати можливість бути чутливою до змін внутрішнього і зовнішнього середовища, але й ультрастабільною, по відношенню до проникаючих перешкод.

Стабільність об'єкту виникає за рахунок регулювання протиріч, коли у системах виникають так звані широкі зони компенсаційного та адаптивного регулювання як під змінні умови життєдіяльності, роботи чи інших процесів, пов'язаних з життєздатністю системи, так і структурно зумовленої компенсації перешкод, що виникає у разі примусового змінення під впливом як зовнішніх, так і внутрішніх збуджень соціальної системи [115, с. 89].

Крім того, сам механізм регулювання протиріч пов'язаний зі збудженням та логікою при аналізі цього відхилення, що обумовлено схемою запрограмованих дій – алгоритмом, що забезпечує виконання заданих функцій. Таким чином, гомеостатика – як нова галузь кібернетики у сфері філософського опрацювання методології управління складними системами, вивчає властивості і явища складного ієрархічного управління та перш за все відносини між частинами гомеостату і зовнішнім середовищем, забезпечуючи підтримку динамічної сталості життєво важливих параметрів і функцій, включаючи ритми і тренди розвитку об'єктно спрямованих комплексних створень у тому числі і найбільш функціонально навантажені, як соціальні що виражається мовою синергетики [106, с. 67].

Це підтверджується тим, що одним із важливих місць у гомеостатиці займають дослідження різного роду катастроф і патологічних явищ.

Для нас важливо те, що система у цей момент живе за загальними законами адаптаційної теорії і підкоряється принципам саморегуляції.

І.П. Павлов в загальній формі висунув принцип саморегуляції при дослідженні діяльності серця і кровообігу, а пізніше розповсюдив його на діяльність організму в цілому. У роботі «Відповідь фізіолога психологам» (1951) він відмітив: «Людина є, звичайно, система(грубо кажучи, – машина), як і всяка інша в природі, підкоряється неминучим і єдиним для усієї природи

законам, але система, в горизонті нашого сучасного бачення, єдина по найвищому саморегулюванню». Окрім вчення про вищу нервову діяльність, «нервізму», що визначив «принцип, Павлов звернув увагу на ферменти назвавши їх «збудниками життя». За уявленням І.П. Павлова(1949) «тваринний організм як система існує серед навколишньої природи тільки завдяки безперервному урівноваженню цієї системи на ті, що падають на неї з поза роздратуванням». Основні регулятори рівноваги людини, згідно з І.Павловим, – це м'язовий і вестибулярний апарати. Проте без участі органів почуття система регуляції рівноваги стає нестійкою.

Головний зміст адаптації, на думку Т. Пілат, – це внутрішні процеси в системі, які забезпечують збереження її зовнішніх функцій по відношенню до середовища. Якщо структура системи забезпечує їй нормальне функціонування в цих умовах середовища, то таку систему слід вважати адаптованою до цих умов. На цій стадії встановлюється динамічна рівновага, при якій відбувається зміна фізіологічних показників у межах норми. Організм клінічно здорової людини з високими адаптивними здібностями має значний потенціал саморегуляції і самовідновлення. Для підтримки здоров'я йому досить вести здоровий спосіб життя, дотримуватися принципів збалансованого харчування.

Щоб встояти перед натиском «іншого», потрібні механізми, які антропологі називають інерцією і пережитками. Це необхідні засоби для збереження народу. А. Леруа-Гуран пише: «Інерція по-справжньому буває видна лише тоді, коли [етнічна] група відмовляється асимілювати нову техніку, коли середовище, навіть і здатна до асиміляції, не створює для цього сприятливих асоціацій. У цьому можна було б бачити самий сенс особи групи : народ є самим собою лише завдяки своїм пережиткам.

Ось вражаючий висновок великого ученого: «народ є самим собою лише завдяки своїм пережиткам»! Значення традиції як неодмінної умови збереження народу доводили антропологі самих різних шкіл і напрямів. Можна сказати, що вони вивели «загальний закон» етнології, який свідчить, що традиція є форма колективної адаптації спільності до місця існування: «Знищьте традицію, і ви позбавите соціальний організм його захисного

покриву і приречете його на повільний, неминучий процес вмирання [159]».

На основі викладеного вище ми робимо висновок, що система соціального управління використовує закони адаптації завдяки використанню принципу адаптації, що у сфері організаційної взаємодії відомий як принцип управління за моделями і близький до цього принцип ситуаційного управління [311].

У кожен момент часу за інформацією, що розташовується, про поведінку складної динамічної системи, про її цілі, про стан і інтереси (підцілях) її окремих елементів, про характер поведінки довкілля і т. д. проводиться ідентифікація і аналіз поточної ситуації; залежно від результатів цього аналізу приймається управлінське рішення по коригуванню програми, алгоритмів, структури системи, що управляє, з метою приведення стану (поведінка) усієї системи у відповідність з цією ситуацією.

Розпізнати ситуацію і відповідно до цього вибрати правильне рішення. На відміну від традиційних принципів управління (1,2) принцип ситуаційного управління використовують при оперативному управлінні складними об'єктами в невизначених ситуаціях, в умовах протидії середовища, дефіциту ресурсів, коли змінилися властивості самого об'єкту управління, структура самої системи, не ясні форми і результати поведінки довкілля; не ясна мета існування системи; відсутня можливість оптимізації системи; є активні елементи, переслідуючи свої локальні цілі, не співпадаючі з глобальною метою; висока динамічність плинних процесів і т. д.

Дослідження математичної моделі гомеостазу показали, що він має свої больові точки і критичні зв'язки, впливаючи на які можливо створювати різні види патології: розрив прямих зв'язків – параліч, зворотних зв'язків – шок, перехресних зв'язків – колапс. У більшості випадків односторонній параліч являється компенсуючим, і гомеостат продовжує виконувати свої функції. Проте «ефект вірусу» поразкає життєзабезпечення у результаті гіпертрофованої зміни «особистих цілей» на шкоду цілям системи чи оточуючого середовища. Під «ефектом вірусу» розуміються різні агенти, які, вторгаючись у гомеостат, цілеспрямовано породжують у ньому деградуючі тенденції: 1) повне чи часткове захоплення вірусом місця-регулятора; 2) повне чи часткове захоплення

вірусом місця одного з регуляторів-виконавців; 3) ураження прямих, зворотних і перехресних зв'язків, при цьому втрачаючи живучість системи.

Виходити з кризи будь-яка соціальна система може тільки шляхом забезпечення власного гомеостазу. Зробити це вона може двома шляхами: а) за допомогою зовнішнього втручання і б) власними силами.

Забезпечення гомеостазу соціальної системи, наприклад, держави за допомогою зовнішнього втручання має декілька специфічних властивостей, а саме: **по-перше**, повинна бути наявною система, що не тільки згодна, але й здатна це зробити. Як на практиці відбувається цей процес добре видно з політичних баталій у Євросоюзі щодо надання допомоги країнам як Греція і Італія у 2011 році. МВФ також демонструє непросту технологію надання стабілізуючих кредитів. **По-друге**, чинниками ризику у такому випадку можуть бути будь-які непередбачувані обставини, наприклад, стратегія власного розвитку як це відбувається ось уже на протязі 20 років у відносинах між Україною і Російською Федерацією. **По-третє**, у такому випадку країна реципієнт віддає країнам-донорам або територію або ресурси, або платить за це суверенітетом/незалежністю або вимушена йти на інші малоприйнятні компроміси, як скажімо, висока ціна на газ.

Більш привабливим є вихід соціальної системи з кризи власними силами, що є більш надійним, але у часовому вимірі – більш довготривалим. Він для нас є цікавим, оскільки ми можемо прослідкувати у такому випадку механізм використання організаційної взаємодії і роль у ньому зворотного зв'язку, що є предметом нашого дослідження. Тут ми відходимо від кібернетики, що займається аналізом механізмів зворотного зв'язку і занурюємося у загальну теорію систем, що цікавиться динамічною взаємодією усередині систем з багатьма змінними.

На нашу думку у середині соціальної системи завжди іде боротьба наявних позитивних і негативних зворотних зв'язків. Суперечності між прямими і зворотними зв'язками ми тут не розглядаємо, оскільки вважаємо їх узгодженими. Тому гомеостатування може здійснюватися як посиленням (збудженням), так і послабленням (гальмуванням) конкретних процесів.

З коливального характеру гомеостатування впливає низка практичних висновків. Сутність їх полягає у визнанні коливального характеру взаємодій і нарощування диспропорцій у середній системі. На зовні виступає десінхроноз (*de-syn-chronos* – *chronos* – время, *synchronus* – одночасний) – розбалансованість характерних фазових співвідношень (для ритмів однакового періоду) і співвідношень періодів різних підсистем – дає основу для проведення оперативної діагностики стану гомеостазу згідно виду, характеру і міри розбалансованості.

Зважаючи на велетенський обсяг комунікативних актів у площині організаційної взаємодії, що мають різний зміст і різновекторну спрямованість, то у системі постійно присутні позитивні і негативні зворотні зв'язки. До того ж їх просто заборонити ніхто не може.

Вихід або результативність такої взаємодії полягає у балансі сил, що щомomentно складається у просторі соціальної системи. «..Історія, – писав Енгельс, – робиться таким чином, що кінцевий результат завжди виходить від зіткнень безлічі окремої волі, причому кожна з цієї волі стає тим, що вона є, знову-таки завдяки масі особливих життєвих обставин. Таким чином, є нескінченна кількість сил, що перехрещуються, нескінченна група паралелограмів сил, і з цього перехрещення виходить одна рівнодійна – історична подія. Цей результат можна знову-таки розглядати як продукт однієї сили, діючої як ціле, несвідомо і безвольно. Адже те, чого хоче один, зустрічає протидію з боку всякого іншого, і зрештою з'являється щось таке, чого ніхто не хотів. Таким чином, історія, як вона йшла досі, протікає подібно до природного процесу і підпорядкована, по суті, тим же самим законам руху. Але з тієї обставини, що воля окремих людей, кожен з яких хоче того, до чого його тягне фізична конституція і зовнішні, в кінцевому рахунку економічні, обставини (або його власні, особисті, або загальносоціальні), що ця воля досягає не того, чого вони хочуть, але зливається в щось середнє, в одну загальну рівнодійну, – з цього все ж не слід робити висновок, що ця воля дорівнює нулю. Навпаки, кожна воля бере участь в рівнодійній і тому включена в неї [238, с. 395-396]».

Якщо баланс соціальних сил хитнувся у бік позитивної інноваційної ідеї, як у свій час це було з ідеєю християнства, кому-

нізму, колективізації країни, то соціальна система попадає у алгоритм її розповсюдження і переходить у режим гомеорезу, а ми фіксуємо її вихід на якісно новий рівень розвитку під впливом позитивного зв'язку. Сьогодні такими ідеями є, наприклад, ідеї глобалізації і інформатизації соціального розвитку.

Якщо баланс сил склався навколо негативної ідеї хоча за походженням вона була у свій час інноваційною, наприклад, ідея повернути у СРСР річки Сибіру на Південь або побудувати комунізм в одній країні, то соціальна система впадає у штопор і переходить у режим гомеоклазу, а по наслідкам цього ми констатуємо її неминучу поразку.

Типовою є ситуація, коли у сталих соціальних системах пропозиції людей коливаються навколо малозначущих справ і вони не можуть зсунути цілісність з обраного нею шляху розвитку. Система у такому випадку, тобто коли активність населення нижче порогу її чутливості до соціальних змін, впадає у довготривалий дрейф в обраному напрямі і режимі соціального розвитку. Показовим тут може бути період Середньовіччя коли на протязі майже тисячі років у соціальному світі нічого суттєвого не відбувалось.

Соціальна система, знаходячись у стані дрейфу, тобто повільного і постійного переміщення у бік від обраної мети суспільного розвитку, під впливом власних механізмів повертає себе до обраного раніше напрямку руху. У такому випадку ми маємо справу з негативним зворотним зв'язком.

Звернемо увагу, що негативний зворотний зв'язок, повертає дрейфуючу соціальну систему назад, як з прогресивної, так і з регресивної площини розвитку. Прикладом можуть бути відсутність дієвої підтримки з боку апаратів бюрократичного управління на пропозиції винахідників, що заповнили телеекрани СРСР у 70–90 роки минулого століття.

Якими засобами суспільної комунікації соціальна система повертає себе у стан дрейфуючої і які для цього вона використовує виконавчі механізми? Механізмів таких є два. Перший з них ґрунтується на закономірностях поділу суспільної праці, а другий діє на основі закономірностей міжособистісного спілкування людей між собою.

Перший виконавчий механізм полягає в тому, що поділ суспільної праці, яка за змістом є системою багатоманітних функцій, органічно замкнених на продукт діяльності людини або колективу, завдяки посадовим обов'язкам вимагає певних вузькоспеціалізованих дій від робітника. Дію цього механізму подає Е. Дюркгейм, коли пише: «Будь-яке збільшення функціональної діяльності викликає збільшення солідарності, тому що функції організму (країни, фірми – авт.) можуть стати активнішими тільки за умови збільшення їхньої безперервності. Розгляньте яку-небудь із них окремо. Оскільки вона неспроможна без співробітництва інших, то робити більше вона може тільки тоді, коли інші роблять більше; але продуктивність останніх може піднятися, у свою чергу, тільки якщо продуктивність першої підніметься завдяки новому відбиванню ще раз. Будь-яке зростання активності в одній функції, викликаючи відповідні збільшення в солідарних функціях, викликає ще нове в першій, що можливе тільки тоді, коли остання стає безперервною. Зрозуміло, що ці відбивання не продовжуються без кінця; настає момент, коли знову встановлюється рівновага [126, с. 399]».

Другий виконавчий механізм пов'язаний із тим, що особистість і соціальна система мають специфічні механізми входження в свою протилежність і засоби опосередкування своєї взаємодії – а, отже, й утримання одне одного в складі цілого. Тут ми маємо на увазі наявність таких явищ, як хронотоп у структурі особистості і *habitus* на стороні фірми як частини суспільства. Судячи з функцій, *habitus* скоріше інваріантний російському терміну «традиція», ніж дослівному «звичка». При цьому ми виходимо з визначення традиції, даного В. Воловиком, як відносно стійких, загально прийнятних повторюваних форм, засобів, прийомів, методів діяльності, що історично склалися в рамках конкретної соціальної спільноти [84, с. 13].

Пояснюючи зазначене, почнемо з поняття «хронотоп». Воно, як відомо, активно використовувалося в гуманітарних науках, передусім М. Бахтіним. Своєрідність хронотопу полягає в тому, що він поєднує в собі, здавалось би, непоєднуване, а саме – просторово-часові у фізичному смислі цього слова тілесні обмеження з безмежністю часу і простору, тобто з вічністю і з нескінченністю. Тому в ньому містяться водночас і Фізична, і Семантична

Вселенні. Це, як відзначає М. Каган, орган опосередкування їхньої взаємодії [146, с. 114]. К. Маркс при поясненні подібних переходів, часто користувався синтетичними категоріями – поняттями: «практично-духовне» засвоєння дійсності, «чуттєво-надчуттєве» стосовно властивостей товару, «сутнісна єдність природи та суспільства» стосовно людини.

Хронотоп важко уявити через те, що простір і час зазнали в ньому діяльнісно-семіотичної переробки: вони виступають у ньому в перетвореній формі до того, що реальний рух в просторі трансформується в зупинений час, а останній трансформується в простір, який рухається. Отже, особистість володіє атрибутивною здатністю вступати за своєю ініціативою у взаємодію з фірмою.

Соціальна система, в свою чергу, має механізм впливу на особистість. Механізм такого впливу отримав в сучасній філософсько-соціологічній літературі найменування *habitus*. Цей феномен є центральним поняттям соціологічної концепції П. Бурдьє. Сам термін зустрічається вже в творах Г. Гегеля, яким він позначає «туманне уявлення про весь вигляд» року [92, с. 266].

Шляхом *habitus*'а соціальна структура управляє практикою, причому не в дусі механічного детермінізму, але в рамках спонукань і меж, заздалегідь накладених на її винаходи. Це пов'язане з тим, що культура є не тільки смислонесучий і смислопередаючий аспект людської практики та її результатів, але й смислоположний і смислотворний акт, який дозволяє людині сприймати своє соціальне життя і реалізовувати в ньому власну самість.

Все викладене вище дає нам право говорити, що, завдяки хронотопу особистості й традиції (соціальному хронотопу), межі між суб'єктивним об'єктивним та об'єктивним суб'єктивним не існує. Вони вільно переходять одне в одне за допомогою спеціальних засобів, так званих медіаторів.

Виходячи з наявності в суспільстві двох опосередковуючих систем матеріального й духовного походження, є сенс говорити і про два типи медіаторів – духовний і фізичний. Інакше кажучи, ми виходимо з того, що система внутрішньофірмових цінностей є специфічним засобом передачі смислу від колективної особистості до особистості і навпаки.

Сучасна психологія такі продукти опосередкування відбила в понятті «предмети-посередники», або медіатори духовного спілкування [138, с. 311-324]. До них відносяться Знак, Слово, Символ і Міф. Психологи пропонують розглядати їх як акумулятори живої енергії, свого роду енергетичні згустки. Згідно з А. Лосевим, особистість – міф. Ісус Христос теж у певному смислі може бути ідентифікований як Міф. До таких посередників відноситься і система цінностей фірми. Вони можуть розглядатися (а для нас це дуже важливо) і як резонатори, на частоту яких настроюються живі істоти. Останні не тільки засвоюють ці частоти, але й генерують нові, підзаряджають своєю енергією медіатор [138, с. 315].

Нагадаємо, що процедура опосередкування в матеріальному світі найдокладнішим чином описана в роботах К. Маркса. За таких умов поділ праці, що детермінує існування будь-якої соціальної системи, наприклад, виробничої фірми, характер і зміст взаємодії робітників у ході виробничого процесу, формує два види солідарності між його учасниками: механічну й органічну [126].

Перший вид солідарності потребує, щоб співробітники були схожі один на одного, а другий, навпаки, – щоб вони відрізнялись на основі оволодіння різними виробничими функціями.

Висновок про наявність двох видів солідарності в процесі виробництва є дуже важливим для реалізації мети даного дослідження, оскільки на їх основі формуються мораль і право. Що є інструментами організаційної взаємодії носіїв прямого і зворотного зв'язку. «Право і моральність – це сукупність уз, що прив'язують нас один до одного і до суспільства, створюючи з маси індивідів єдиний узгоджений агрегат», – доречно підмітив Е. Дюркгейм [126, с. 406].

Щодо засобів соціальної комунікації які соціальна система застосовує для утримання себе у стані динамічної рівноваги, то їх у розпорядженні адміністративних органів багато. Найбільш сталими і перевіреними є ЗМІ, а також більш доступні до людей закони, звичаї, ритуали і традиції. Культура будь-якого суспільства наповнює зміст цих комунікаційних каналів. Про посередницьку роль культури ми уже відмічали вище. Вона довічний посередник між минулим і майбутнім станом соціальної системи.

Державні службовці знають про організаційну ефективність цих засобів і цілеспрямовано їх використовують. Особливо впливовими у їх руках є ЗМІ, які завдяки застосуванню ціннісно-смыслового субстрату мають багатство функціонального впливу на особистість, державу і громадянське суспільство, маніпулює масовою свідомістю, потребує і отримує легітимність, нарешті, реалізує легітимну політику і творить суспільство знань.

Інформація, що транслюється ЗМІ, «знаходить кожную людину матеріалізується в ній на кожному рівні «своїми» певними сегментами: на рівні підсвідомого – це збудження певного типу архетипів, міфів і легенд та потяг до соціальних утопій; на рівні свідомого – модернізованими на зразок нав'язаних особистості медіазасобами цінностями та ідеалами; на надсвідомому рівні – потягом до пошуку певного спрямування смыслових полів, символів, знань та інформації», – зазначає Б.М. Калініченко [153, с. 4]. Далі цей автор наводить декілька класифікацій форм впливу влади ЗМІ на людей. Найсуттєвіші серед яких є: інформаційна і психологічна війни, маніпуляційні технології, універсальні і спеціальні, міжнаціональні і транснаціональні форми.

ЗМІ мають потужні механізми впливу на особистість на основі наявності двох видів інформації: генотипичної і фенотипичної; фенотекст – це порядок, який існує до індивідуального суб'єкта та існуватиме після нього, порядок, до якого треба приєднатися і якого треба досягти, а генотекст – це те, як індивідуальний суб'єкт – телеглядач, виконує цю функцію, який він у ній постає перед іншими і перед самим собою, які зв'язки встановлюються між ним та іншими суб'єктами в процесі спільного із медіазасобами творення і перетворення фенотексту.

Більш поширеними засобами, до яких масово дотичний пересічний громадянин будь-якої країни, – це закони, звичаї, ритуали та традиції. Ось, наприклад, як подаються у літературі з державного управління ефективність ритуалів і для чого їх пропонують використовувати на практиці. «Ритуали, наприклад, мають подвійну функцію: по-перше, укріплювати структуру органу влади; по-друге, за рахунок завалювання справжнього стану речей послаблювати цю структуру. Ритуал символізує переконання, і тому відіграє суттєву роль в житті організації. В поєднанні з видатними подіями ритуали безпосередньо чи опосередковано зма-

льовують образ установи й панівні ціннісні орієнтації [358, с. 577]». Загалом вирізняють:

- ритуали-визнання: ювілеї, святкування успіхів, зарахування до кращих, до резерву, публічні заохочення, заохочувальні поїздки тощо,— демонструють інтереси організації, які винагороджуються і заохочуються. Це своєрідний спосіб наочної демонстрації ціннісних орієнтацій;

- ініціюючі ритуали – при вступі до колективу. Новому членові колективу чітко демонструється, що ціниться в організації, які пріоритети переважають у діяльності [358, с. 577]».

Для посилення аргументації своєї тези наведемо ще приклад використання традиції у якості засобу утримання соціальних систем у стані стабільності. Нагадаймо, що традиція – (от лат. *traditio* – передача), елементи соціальної та культурної спадщини, що передається від покоління до покоління і зберігається в відповідних суспільствах і соціальних групах на протязі довгого часу.

В якості традиції виступають відповідні суспільні установки, норми поведінки, цінності, ідеї, закони, звичаї, обряди і т.д. Традиції «всмоктуються» та «абсорбуються» людиною з дитинства. Багато з того, що робить людина, вона набуває без всякого спеціального навчання. Ці загальні правила поведінки, звички, манери – все це так природно і звичайно, так прийнято усіма оточуючими, що стає незвично та незручно поступати інакше.

Люди, що живуть поряд, разом, в одній країні звикають користуватися традиційними способами виразу своїх відчуттів, думок, емоцій, виражати своє відношення до будь-яких явищ. Цьому сприяє існуюча культура, в якій концентруються загальні закони, звичаї, загальні звички, правила поведінки, вірування. Традиції народу живуть в його фольклорі, в його звичних формах спілкування. Російські билини і казки розказують про багатирів, що жили в глибокій старовині. Ці казки мають величезне виховне значення, оскільки дитина з дитинства пронизається духом пошани до своїх предків, прагне бути сильним і мужнім.

Таким чином, традиції, що виникли в глибокій старовині відіграють величезну роль у вихованні і утворенні нових поколінь. Традиційний спосіб життя суспільства підтримується аж до зміни умов життя, коли традиція стає гальмом, перешкоджаючи зміні звичних форм життя.

Узагальнена характеристика традицій може бути представлена по трьом суттєвим ознакам:

– традиції як ціннісне відношення до тих чи інших життєвих феноменів;

– традиції як форми, що склалися, способи організації життєдіяльності в відповідному просторі життя;

– традиції як вимоги тих чи інших значимих структур (державних, суспільних, національних) до організації життєдіяльності людини, особливостям його існування в суспільстві.

Смисловою основою поняття традиції є «спадкоємність». В загальному значення традиція – це одне із засобів збереження і передачі позитивного досвіду від покоління до покоління. Безперечним є те, що істинне значення традицій полягає в забезпеченні спадкоємності розвитку. Пов'язуючи сучасне з минулим, спадкоємність тим самим обумовлює стійкість цілого. Більшість вчених розуміють традицію не тільки як результат розвитку, але і як основу удосконалення.

Визначаючи традицію в якості закону історичної спадкоємності, ми маємо на увазі наступне. Традиція є специфічно соціальним вираженням загального закону – спадкоємності в розвитку, що реалізується в даному випадку в суспільних відносинах. Потім, будучи законом історичної спадкоємності суспільних відносин, традиція відрізняється від інших видів спадкоємності, що мають місце в системах суспільних відносин, скажімо, ієрархічної.

Враховуючи, що поняття спадкоємності імпліцитно містить в собі смисл і історичного зв'язку, і основи розвитку, можна ще більш диференційовано підійти до трактування традиції, яка повинна бути представлена тоді відповідно як специфічне вираження історико-генетичного зв'язку і основи розвитку суспільних відносин [294, с. 14].

З аналізу гомеостатичного стану соціальних систем випливає низка висновків:

По-перше, сталість соціальних систем носить відносний характер, скоріше за все вони знаходяться у стані динамічної рівноваги, тобто коливаються навколо певної середньої лінії, постійно зриваючись, то у бік позитивних змін на хвилі гомеорефу, то у бік катаклізму під впливом хвилі гомеоклазу;

По-друге, у соціальній системі одночасно задіяні усі види зворотного зв'язку, оскільки організаційна взаємодія представляє собою незчисленну кількість комбінації сил; вирішальним тут є їх баланс, що складається відносно конкретної управлінської ситуації і ціннісна спрямованість збудника; у повсякденному житті збудники не здатні вивести систему зі стану динамічної рівноваги і система дрейфує у заданому напрямі; у такому випадку спрацьовує негативний зворотний зв'язок, що «працює» на ціннісному субстраті і який повертає систему у попереднє лоно;

По-третє, якщо збудник має потужну інноваційну силу, то він виводить систему за межі її стабільності і у залежності від його характеру система або набирає прогресивного розвитку або регресує; у першому випадку ми, ззовні спостерігаючи за процесом, маємо справу з позитивним зворотним зв'язком і класифікуємо стан її як гомеорез, а у другому випадку – маємо справу із згасанням системи і класифікуємо цей стан як гомеоклаз;

По-четверте, стани гомеорез і гомеоклаз слід розглядати як варіації від стану гомеостазу: у першому випадку гомеостаз стрибкоподібно починає розвиватися у конструктивному варіанті, а у другому – починає деградувати за рахунок безплідної боротьби суперечностей або повної відсутності зворотного зв'язку (у разі наростаючої інфантильності недержавної влади і населення країни) і неконтрольованого тиску на систему прямого зв'язку (державної влади), що привело усі імперії до краху;

По-п'яте, треба вивчати властивості сукупності гомеостатів, що регулюють стан соціальних систем, оскільки є нагальна суспільна потреба в цьому і від розуміння їх взаємодії можна корегувати поведінку окремих країн у дискурсі активності гомеостатів наддержавних утворень, що сьогодні активно формуються і докорінно змінюють організацію і ритм функціонування планетарної спільноти.

Далі на черзі аналіз прояву зворотного зв'язку у соціальних системах, що перебувають у стані гомеорезу.

5.2. Гомеорез як сталий розвиток соціальних систем, детермініований позитивним зворотним зв'язком

Завданням цього підрозділу є подати характеристику соціальної системи, що перебуває у стані гомеорезу і пояснити якими механізмами позитивного зворотного зв'язку вона це собі забезпечує. Для цього ми відпрацюємо, як нову батарею гіпотез про те, що: а) режим гомеорезаа детермінується всезагальним законом біології; б) глибинним механізмом перетворень є використання людиною принципу стійкої нерівноваги до якого прагне жива система внаслідок спонтанного вивільнення вільної енергії; в) продуктом такого розвитку є цілеспрямований розвиток структури і збагачення ноосфери; г) позитивний зворотний зв'язок в системі забезпечується механізмами смислотворчості і смислопо-родження людини.

Нагадаймо, що у попередньому підрозділі ми з'ясували, що у структурі соціальної системи одночасно діють усі види зворотного зв'язку, але при певних обставинах вона долає власні обмеження, виходить з дрейфу і набирає цілеспрямований прогресивний розвиток. Саме у такому випадку ми констатуємо, що спрацював позитивний зворотний зв'язок.

Для цього спочатку уточнимо що таке за явище – гомеорез і чим воно відрізняється від гомеостазу. Гомеорез (спрямованість, каналізованість) – термін, який у 1957 р. запропонував англійський біолог Конрад Хел Уоддінгтон, що означає підтримку сталості у системах, що розвиваються; існування певних онтогенетичних шляхів, що приводять до виникнення стандартних фенотипів незалежно від зовнішнього середовища і генетичних впливів; деякі автори гомеорез використовують у філогенетичному аналізі, зокрема; являється основним елементом моделі каріотипічної ортоселекції; внутрішній механізм, що забезпечує закономірну зміну істотних параметрів у процесі розвитку системи; гомеорез підтримується регуляторними процесами, які відновлюють фазові траєкторії при відхиленнях, викликаних змінами умов.

Г. Югай у праці «Общая теория жизни» характеризує та порівнює гомеорез та гомеостаз: «Гомеорез від гомеостазу можна відізнити за багатьма ознаками. Гомеорез характеризується, по-

перше, більш динамічним, функціональним характером; якщо гомеостаз – це збереження заданого стану рівноваги шляхом авторегуляції, то гомеорез – автономізований процес новоутворення або самоорганізації, тобто зміна стану навіть і гомеостазу, на основі чого досягаються не тільки новоутворення, але й стабілізація форм (І. Шмальгаузен).

По-друге, якщо при гомеостазі зберігаються в певних межах окремі змінні, то при гомеорезі змінюються і зберігаються всі інші змінні системи шляхом їх динамічних перетворень (новоутворення). На відміну від гомеостазу, який не викликає появи новоутворень, гомеорез веде до таких. По-третє, гомеорез означає зміни протягом усього процесу розвитку системи, спрямовані на досягнення кінцевого результату [424, с. 137-138]».

За змістом поняття гомеореза дуже близьке поняттям системогенеза П. Анохіна та стабілізуючого відбору І. Шмальгаузена. Г. Югай правильно, на нашу думку, підкреслює різницю між гомеорезом і системогенезом, вбачаючи її в тому, що системогенез скоріше акцентує увагу на кінцевому стані, а гомеорез на всьому об'ємі процесу розвитку.

Звернемо увагу на специфіку принципів збереження і принципів розвитку, що в біології розглядаються нерозривно. Подивимось як ці принципи проявляються у царині соціального організму. Можливість поширення категоріального апарату біологічної науки на сферу соціального управління обумовлена єдністю планетарного життя і ми це уже підкреслювали раніше. І до того ж, ми аналіз предмету дослідження ведемо на рівні соціально організму країни. Він віднесений нами до живих систем, що мають квантово-хвильову природу і є продуктом взаємодії людей.

Відомий радянський біолог Е.С. Бауер основну відмінність живого і неживого бачив в стійкій нерівновазі живих систем: «..тільки живі системи ніколи не бувають у стані рівноваги і виконують за рахунок своєї вільної енергії постійно роботу проти рівноваги, що вимагають закони фізики і хімії при існуючих зовнішніх умовах. Ми позначимо цей принцип як «принцип стійкої нерівноваги» живих систем. Ми не знаємо жодної неживої системи, у якої нерівноважний стан мав би ознаки стійкості [22, с. 42-44]». І далі: «...структури живих систем не є рівноважними...

отже, для збереження їх, тобто, умов системи, необхідно постійно поновлювати, тобто, постійно витратити роботу [22, с. 55]».

Принцип стійкої нерівноваги більше відповідає стану гомеореза, ніж гомеостазу. У порівнянні з гомеостазом гомеорез є досконаліша форма самоорганізації і саморегуляції. Якщо гомеостаз є динамічно рівноважний стан регуляції, то самоорганізація типу гомеореза є нерівноважний стан, що включає обов'язково новоутворення або перетворення.

У зв'язку з визначенням самоорганізації як вищої форми самозбереження живого представляють інтерес наступні розмежування саморегуляції і самоорганізації, запропоновані В.Г. Пушкіним: «У еволюції біосистем доцільно розрізняти принаймні два рівні пристосування до середовища – саморегуляцію і самоорганізацію. Для підтримки рівноваги з середовищем (що є найбільш поширеною і надійною формою пристосування) досить гомеостатичних механізмів, які вводять різного роду відхилення в нормальне русло. У більш загальному плані цей рівень пристосування можна назвати рівнем саморегуляції. На цьому рівні пристосування забезпечується стабілізацією істотних змінних.

На більш високому рівні пристосування до середовища – рівні самоорганізації – система не стільки стабілізується, скільки саморозвивається. Точніше кажучи, в системах, що саморозвиваються, саморегуляція підкорена чинникам самоорганізації, що є найбільш складною формою відношення до середовища, коли система, витягаючи необхідне з оточення (енергію, інформацію і т. д.), дістає можливість виділитися з середовища і протиставити себе оточенню [315, с. 45]».

Що стосується співвідношення понять збереження і стійкості, то вони багато в чому тотожні. Тому цілком правомірне визначення одного через інше. «Стійкість живих систем в широкому сенсі, – пише П.А. Водоп'янов, – є не що інше, як притаманна їм здатність до збереження основних атрибутивних функцій життєдіяльності, здатність відтворювати життєвий процес з покоління в покоління [82, с. 50]». В той же час між ними існують і відмінності. Збереження «за своїм змістом є більш широким поняттям, ніж стійкість. Однак, на відміну від збереження, стійкість носить активний характер, тобто висловлює момент спротиву, що

здійснює дана система по відношенню до зовнішнього впливу [82, с. 50]».

Ідея екологічного гомеорезу розробляється вченими [125] у формі концепції про еволюційний розвиток живих систем як входження у відповідність з екологічними чинниками систем гомеостазу на популяційному, видовому і міжвидовому рівнях. Пусковим механізмом екологічного гомеореза є екологічний стрес. Сюди можна віднести дію природних і штучних катаклізмів, переселення популяцій в екстремальні зони, впровадження у біоценоз нових видів з органічного світу, формування і заповнення екологічних ніш. Рушійними силами формування екологічного гомеореза є: адаптація, відбір (природний або штучний), гено- і фенотипічні модифікації).

Режим гомеорезу соціальних систем ще ніколи не був предметом аналізу соціальних філософів. І нерівноважність ніколи ще не використовувалася для пояснення соціальних явищ і тому ми вимушені проаналізувати у цій площині напрацювання біологічної науки.

До речі, Е.С. Бауер звернув увагу на парадокс принципу розвитку. У дискурсі нашого дослідження він полягає у тому, що зруйновані соціальні системи є рушійною силою еволюції соціального світу і живого взагалі. «Цю думку можна виразити і таким чином, пояснює Е.С. Бауер: «виживання пристосованих організмів в боротьбі за існування є консервативним, зберігаючим види чинником. Навпаки, неживання в боротьбі за існування є рушійним, видостворюючим чинником еволюції. Матеріал для еволюції поставляють не переможці в боротьбі за існування, а переможені. Організми, що все збереглися, були при своєму виникненні пристосовані до довкілля, оскільки адже інакше вони не могли б зберегтися [22, с. 146]».

Велика думка Дарвіна і полягала саме в тому, що з цього абсолютно не виходить, що виникають тільки пристосовані організми. Завжди виникають у великій кількості і менш пристосовані (чи зовсім не пристосовані) організми, а збереження пристосованих є результатом відбору. Але між виникненням різних варіантів і процесом відбору ні Дарвін ні сучасна біологія не бачать ніякого зв'язку. Виникнення спадкових змін являється, на їх думку, процесом, раз назавжди даним і незалежним від процесу відбору і

виживання. Наші ж міркування приводять нас до висновку, що тут є причинна залежність, що представляє слідство із загальних законів руху живої матерії. Саме остільки і тому з'являються нові спадкові варіанти, оскільки і чому виникають не лише пристосовані організми.

Гомеорез як явище неможливо досягнути без уточнення сутності явища живого. Тут ми маємо виходити з трьох вимог до живого які сформульовані Е.С. Бауером [22, с. 26-28]. На думку цього дослідника **перша** вимога до живих систем полягала в тому, що живі системи при незмінному довкіллі не повинні знаходитися в рівновазі, але повинні мати різниці потенціалу, які вирішуються без зовнішнього сприяння, тобто вони мають бути здатними виконувати роботу.

Друга умова вимагала, щоб при якій-небудь дії ззовні, отже, при якій-небудь зміні стану довкілля система повинна виконати роботу, яка впливала б на зміни стани, викликані цією зовнішньою дією, і змінювала б їх.

Третя вимога говорить: робота живих систем при всякому довкіллі спрямована проти рівноваги, яка повинна була б наступити при цьому довкіллі при цьому первинному стані системи. Слід відмітити, що ця вимога, як і інші дві, жодним чином не суперечить законам фізики, особливо термодинаміки.

Щодо визначення сутності живих систем цей дослідник писав: «Ми стверджуємо, що матеріальні системи, позначені нами як живі, і в цьому відношенні мають характерну властивість – стійку нерівновагу, і ми називаємо живими тільки такі системи, які цю властивість мають.

Цю властивість ми сформулюємо таким чином: щоб познати систему живую, ми вимагаємо від неї, щоб вона витратила свою працездатність, тобто свою вільну енергію, яку вона має при незміненому довкіллі, завжди на таку роботу, яка приводить при цьому довкіллі до змін в умовах системи, що підвищують її працездатність.

Інакше кажучи, в системі повинні існувати пристосування (властивості – авт.), сприяючі тому, щоб працездатність системи і при незмінному довкіллі завжди витрачалася на такі роботи, які підвищують працездатність самої системи. Коротше, працездатність має бути використана в інтересах власної працездатності.

Оскільки система тільки тоді буває працездатною, коли вона не знаходиться в рівновазі, оскільки при рівновазі в ній не може відбуватися без зовнішнього сприяння за незмінених зовнішніх умов ніяких змін, то ми можемо формулювати нашу вимогу ще і таким чином: в живих системах мають завжди бути пристосування (властивості – авт.), які перетворюють працездатність системи при незміненому довкіллі в роботу проти рівноваги, яка наступила б при цьому довкіллі і при цьому стані системи.

Цим ми поставили умову і відносно роду і напряму роботи, яка має бути використана при незміненому довкіллі. При зовнішніх діях, тобто при змінах стану довкілля, ми знаходимо обов'язковим в нашій другій вимозі, щоб система виконала роботу, що змінює ефект зовнішньої дії. Для даного випадку відносно роду і напряму роботи ми ставимо таку ж вимогу. Тут ми повинні згадати, що це вимогу ми ставили не безумовно при всякій зовнішній дії, а вимагали лише, щоб такі роботи, що змінюють ефект зовнішньою дії, взагалі відбувались.

Тоді наша третя вимога для того випадку виразиться таким чином: якщо відбувається зовнішній вплив на живу систему і остання виконує роботу, що впливає на очікуваний від цієї дії і від первинною стани системи ефект, то робота системи полягає в такій зміні ефекту, в результаті якої при цій зовнішній дії, при зміненому довкіллі працездатність системи підвищилася, або, іншими словами, у разі, якщо система при зовнішній дії виконує роботу, то ця робота спрямована проти рівноваги, яка наступила б при зміненому довкіллі і первинному стані системи [22, с. 26-27]».

Позитивний зворотний зв'язок, від вивчення якого ми ніби то відхилились, якраз і пояснює поведінку соціальних систем, що знаходяться у стані гомеорезу. До сьогоднішнього дня дослідники замовчували сутність цього явища, а спілкувалися один з одним і, до речі, розуміли про що йде мова, спираючись на інстинктивно-емпіричне розмежування його з гомеостазом. У той же час соціальний розвиток досяг такого рівня і напруги, що політики усього світу заговорили у один голос про потребу забезпечити у XXI столітті суспільству сталий соціальний розвиток. Вирішити цю проблему означає перевести розвиток соціального світу у

режим гомеорезу і регулювати його позитивним зворотним зв'язком.

Позитивний зворотний зв'язок репрезентує на поверхні життя у сфері соціального менеджменту діяльність принципу стійкої нерівноваги. Цей висновок ми робимо на основі всезагального закону біології, який свідчить, що: «усе і тільки живі системи ніколи не бувають в рівновазі і виконують за рахунок своєї вільної енергії постійно роботу проти рівноваги, потрібної законами фізики і хімії за існуючих зовнішніх умов [22, с. 32]».

Визнавши цей закон, як дійсний, ми можемо застосовувати тоді у всякому окремому випадку, тобто при всякому життєвому явищі всякої живої істоти, у тому числі й до соціальних систем, причому, виходячи з його правильності, можемо вказувати, що дане життєве явище представляє фактично спеціальний випадок цього закону і не суперечить йому. Подібний загальний закон оскільки він правильний і веде у всякому окремому випадку до вірних ув'язнень, фактів, що не суперечать, і ставиться тому завжди в главу всякого дослідження, називається принципом. Так, наприклад, говорять «принцип Даламбера», «принцип Гамільтона», «принцип інерції» і ін. в механіці, «принцип збереження енергії» в термодинаміці і т.д.

Отже, за позитивним зворотним зв'язком на поверхні організаційної взаємодії виступав механізм дії основного закону біології у формі «принципу стійкої нерівноваги» живих систем. Вищенаведене пояснення ясно виражає сенс принципу і характерні з точки зору термодинаміки ознаки живих систем. Так само як стійка рівновага характеризується тим, що, будучи порушено, завжди настає знову, так і у живих систем нерівноважний стан зберігається постійно і має усі ознаки стійкості. Принцип виражає також в короткій формі характерну властивість живих систем, оскільки ми не знаємо жодної неживої системи, у якої нерівноважний стан мав би ознаки стійкості.

Наведений принцип говорить тільки про загальну поведінку соціальних систем і про напрям процесів, що протікають в них; він, проте, не містить ніяких кількісних характеристик. Тому ми повинні доповнити його ще так, щоб він отримав кількісне вираження. Ми стверджуємо, що соціальна система завжди перетворює усю свою вільну енергію на роботу проти очікуваної рівно-

ваги. Це вираження кількісне, і його правильність може бути експериментально перевірена за допомогою вимірів. Кількісний принцип повинен, звичайно, бути виражений формулою.

Постає закономірне питання про те, звідки соціальна система, перебуваючи у режимі гомеорезу, бере вільну енергію і для якої роботи її використовує? Відповідь на першу частину питання ми знаходимо у працях В.П. Беха, а саме у монографії «Генезис соціального організму країни». Цей дослідник пише: ««Якісна вузлуватість» універсуму ... точно визначена, як ми тепер вже розуміємо, терміном «життєдіяльність», у даному випадку людського організму. При цьому інгредієнт «життя»... відбиває взаємодію матеріального і духовного, а «діяльність» відбиває продукування вільної енергії, здатної здійснювати роботу по формуванню соціального середовища [27, с. 115]».

У іншому місці він дає філософське визначення категорії «інтелектуальне», визначаючи її сутність «як засіб виробництва вільної енергії, здатної чинити роботу поза людським організмом. При цьому людський організм стає знаряддям виробництва соціального світу, що засновується на інтелектуальній енергії [45, с. 120]».

Далі він зазначає, що «вільна енергія, яка викидається людством у космічне середовище, при досягненні критичних розмірів, що зумовлюються силами зовнішнього стискання, в умовах Землі породжує якісно нову форму загальнопланетарного життя, яку слід називати соціальною. Остання є продукт інтеграції індивідуальних полів, що пульсують [27, с. 122]».

Е.С. Бауер назвав цю енергію «структурною енергією» [22, с. 85]. На його думку «в живих системах всяка робота усередині них або спрямована проти їх зміни може вироблятися тільки за рахунок структурної енергії, тобто системними силами [22, с. 55-56]». Для підтримки нерівноважного, збудженого стану працездатних структурних елементів живої системи усі вони мають бути настільки взаємозалежними, що жива система може розглядатися як багаторівнева когерентна система.

«Структурна енергія» відповідно до того визначення, що наведено вище, а також спосіб її використання принципово відрізняються від тих, що характерні для неживої природи, точніше – техносфери. Джерела енергії для виконання роботи машинами і

неживими природними системами (наприклад, водоспад) лежать поза ними, а самі вони служать пасивними трансформаторами її в зовнішню роботу. Навпаки, живі системи завдяки нерівноважному стану своїх структур самі є джерелами енергії, яку вони використовують тільки для збереження цього стану.

Соціальний організм країни є живими системами, що володіють такими властивостями біологічних організмів як подразливість і збудження. Цими поняттями загалом позначається та властивість живих організмів, через які вони на зміни стану доквілля, тобто на зовнішні дії, наприклад, політику ОБСЄ, відповідають змінами стану, тобто процесами, які важко вивести із зовнішньої дії так званого роздратування; дія не відповідає силі зовнішньої дії – незначні впливи відгукуються інтенсивними процесами: дуже часто відсутній також і зв'язок з місцем подразнення: «роздратування» діє в одному місці, а процес, обумовлений ним, відбувається в абсолютно іншому місці організму. Отже, поняття «подразливість» і «збудження» відноситься до тих понять, які були створені для того, щоб виділити і характеризувати особливу поведінку живих систем, але по відношенню до зовнішніх дій.

Тепер подивимося, в чому власне полягає ця особлива поведінка, що під цим мається на увазі і в якому відношенні воно знаходиться з позначеними вище першою і другою вимогами до визначення живого. Якщо справа полягає тільки в кількісній невідповідності між зовнішньою дією і викликаною ним зміною стану, між «роздратуванням» і реакцією у відповідь, то це означає, що тут справа йде про так звані явища розрядки. У соціальній системі існує потенційна енергія у вигляді різних різниць потенціалу, яка не може без зовнішнього сприяння ні розрядитися, ні зрівнятися; досить, проте, незначної дії ззовні, щоб виробити це вирівнювання, причому тоді абсолютно незалежно від розряджаючої дії звільняються величезна кількість енергії і може бути реалізована дуже сильна дія.

Специфіка соціальних систем полягає у тому, що вони утворюються у ході взаємодії між людьми, які можуть продукувати вільну енергію двома шляхами. У одному випадку люди самі для себе виробляють вільну енергію зі смислів і цінностей шляхом проникнення у семантичний горизонт Всесвіту. Для цього людина має у смисловій сфері спеціальні механізми: смислоутво-

рювання, смислоусвідомлювання, смислобудівництва, які дослідив і включив у науковий обіг Д.О. Леонт'єв [217]. У іншому – людина сама може продукувати вільну енергію з глибин власного організму. У праці «Человек и Вселенная» В.П. Бех наводить у структурі особистості механізм смислопородження [39]. Таким чином, соціальна система має власне джерело для саморозвитку і режим гомеорезу є для неї більш прийнятний і природний.

Відповідь на другу частину питання куди соціальна система витрачає здобуту енергію у гомеорезі полягає у тому, що енергетичний ресурс розподіляється по двох каналах: один спрямовує її на внутрішню роботу, а інший на зовнішню роботу. Це означає, що у процесі гомеорезу соціальна система витрачає частину енергії на створення, реконструкцію і удосконалення власної структури, а іншу частину спрямовує на оволодіння зовнішнім середовищем, відкриттям нових видів енергії, освоєнням нових територій і промислів.

Е.С. Бауер також торкається розподілу вільної енергії на внутрішню і зовнішню роботу. При виконанні роботи проти рівноваги нерівноважні структури втрачають енергію збудження і неминуче рухаються до рівноважного стану, характерного для неживої матерії. Для підтримки свого нерівноважного стану живої системі безперервно вимагається знову заряджати свої структури або заміщати їх на нові, також нерівноважні. Е.С. Бауер визначає цю форму роботи як «внутрішню», і вона характерна тільки для живих систем. Ця робота здійснюється за рахунок структурної енергії інших компонентів цієї живої системи і наскільки б ні ефективною вона не була, загальний запас вільної енергії живої системи знижуватиметься. Для компенсації втрат, відновлення своїх нерівноважних структур системі необхідно витягати речовину і енергію з середовища. Ця робота живої системи – «зовнішня робота» також здійснюється тільки за рахунок її власної структурної енергії.

Причому зовнішня робота для соціальної системи є кориснішою і бажанішою ніж внутрішня. Сама ж робота виконується безпосередньо за рахунок структурної енергії. Потенційна енергія структури виконує при своєму вирівнюванні роботу. У живих системах тільки системні сили є джерелом зовнішньої роботи.

І тут виникає проблема. Необхідно пояснити, яким чином витягнута з середовища зовнішня енергія може повністю компенсувати втрати власної структурної енергії для підтримки її хоч би в стаціонарному нерівноважному стані. Ще важча проблема виникає для пояснення стадії зростання і розвитку, на якій сумарний об'єм вільної енергії живої системи росте, при тому, що використовуються для цього лише власні енергетичні ресурси живої системи.

Е.С. Бауэр розв'язав цю проблему, ввівши поняття «потенціал живої матерії», а ми, діючи за аналогією, вважаємо, що соціальні системи розв'язують цю проблема виходячи з «потенціалу соціального організму». Цей термін може бути синонімом «потенціал соціальних систем». Джерелом енергії для тваринних організмів є, як ми знаємо, хімічна енергія живлення, яка звільняється шляхом розщеплювання їжі.

Ми приходимо до загального стану, що структури живої матерії мають вільну енергію, яка може зменшуватися за існуючих в кожен цей момент умов, тобто що – це структури нерівноважні і що в живих системах всяка робота усередині них або спрямована проти їх зміни може вироблятися тільки за рахунок цієї структурної енергії, тобто системними силами. Це положення Е.С. Бауера називає принципом роботи системних сил. Він містить в собі принцип стійкої нерівноважності живих систем, з іншого ж боку, останній містить в собі принцип роботи системних сил. Обидва принципи означають одне і те ж, але в різній формі і з різних сторін. Пізнання ж значення цих принципів в обох формах надзвичайно істотно для розуміння цілої низки процесів гомеорізного походження.

Отже, ми приходимо до наступного висновку: в ході виникнення різноманітності форм соціальних систем роль зовнішньої роботи стає усе більш важливою, внаслідок чого остання повинна збільшуватися. Ця закономірність є не прямою, а історичною, такою, що здійснюється з необхідністю через поодинокі і випадкові. Зокрема, з наведених вище міркувань випливає, на думку Е.С. Бауера, наступне: «серед однакових або споріднених форм, що користуються для внутрішньої роботи, тобто для підтримки і створення своїх нерівноважних структур, однаковими джерелами енергії в одній і тій же місцевості, більше древні форми мають

менш розвинені структури для зовнішньої роботи, ніж пізніші. Або, що означає те ж саме: знову виникаючі форми, енергії, що можуть використовувати нові джерела, і нове довкілля, спочатку мають меншу здатність до зовнішньої роботи: остання у них падає до мінімуму з тим, щоб потім знову підвищитися в межах тієї ж самої групи форм [22, с. 49]».

Зако́ни термодинаміки загалом говорять про те, що рівновага настає тоді, коли з цими умовами системи несумісна ніяка зміна, яка супроводжувалася б збільшенням або зменшенням відомої величини стану, ентропії або вільної енергії. Чи наступить рівновага при певному стані або ні, отже, чи буде працездатна система при певному стані або ні – залежить від умов системи.

Якщо таким чином процеси, що відбуваються в системі і слугує її джерелом енергії, в той же самий час змінюють умови системи, якщо в системі існують пристосування (властивості – авт.), які сприяють перетворенню вільної енергії на роботу, що змінює умови в самій системі, то вона внаслідок цієї роботи за тих же зовнішніх умов і дій і при тому ж первинному стані залишиться працездатною, тоді як без цих пристосувань і при тих же величинах стану вона прийшла б вже в рівновагу. Отже, в живих системах робота завжди повинна полягати в зміні структури самих частин системи [22, с. 27–28].

Позитивний зворотний зв'язок у парадигмі саморегуляції соціальних систем, таким чином, через зміст зовнішньої роботи, що збільшується, як історична закономірність» визначає вектор еволюції соціальних систем на усіх рівнях організації соціального життя світової спільноти. Розвиток можна визначити як спонтанне виникнення нових процесів (наприклад, глобалізації) і структур (наприклад, ОБСЄ), що здійснюють їх, забезпечують підвищення міри диференціювання різних частин соціального світу, при одночасному вдосконаленні координації їх функціональної активності. Одночасно удосконалюється і полегшується здатність соціальної системи взаємодіяти з середовищем. В результаті розвитку росте стійкість нерівноважного стану соціальної системи або їх об'єднань.

Які межі розвитку соціальної системи під впливом позитивного зворотного зв'язку? Системи орієнтовані на свій навколишній світ не лише випадковим чином або адаптивно, але передуд-

сім по структурі. Вони конститууються і зберігаються шляхом створення і збереження відмінності з навколишнім світом і користуються своїми межами для його регулювання. Без відмінності з навколишнім світом не було б навіть самореференції, оскільки відмінність є функціональною передумовою самореферентних операцій. У цьому сенсі збереження меж є збереженням системи.

При цьому межі не означають розриву зв'язків. Неможливо стверджувати взагалі, що внутрішні залежності важливіше залежностей система/навколишній світ. Проте поняття межі означає, що процеси, що перетинають межу (наприклад, обмін енергією або інформацією), продовжаться при її переході в інших умовах (наприклад, інші умови реалізації або консенсусу).

Одночасно це означає, що контингентности протікання процесу, відкритість іншим можливостям варіюють залежно від того, чи має він місце для системи в системі або у її навколишньому світі. Тільки якщо це має місце, є і межі, є і системи. Навколишній світ зберігає свою єдність лише завдяки системі і лише відносно неї. Зі свого боку він визначений відкритими горизонтами, а не межами, які можна перетнути; таким чином, він сам не є система. Для кожної системи навколишній світ різний, оскільки кожна система витягає з нього лише саму себе. Відповідно не існує саморефлексії навколишнього світу, тим більше його здібності дії. Віднесення до навколишнього світу («зовнішнє віднесення») є власною стратегією системи. Усе це, проте, не означає, що навколишній світ залежить від системи або що система може распоряджатися навколишнім світом на власний розсуд. Швидше за комплексність системи і навколишнього світу виключає будь-яку форму тотальної залежності в тому або іншому напрямі.

Одним з найважливіших наслідків з парадигми система/навколишній світ являється те, що треба розрізнити навколишній світ системи і систему у навколишньому світі цієї системи. Значення цього розрізнення важко переоцінити. Так, слід передусім розрізнити стосунки залежності між навколишнім світом і системою від стосунків залежності між системами. Це розрізнення підриває стару тематику панування/підпорядкування. Чи можуть і наскільки далеко можуть розвиватися стосунки, в яких одна система домінує над іншою, не в останню чергу залежить

від того, як обидві системи і система їх стосунків залежать від відповідного навколишнього світу. У цьому сенсі влада, хоча і «абсолютна», з якої виходили колишні моделі імперії, ніколи не була ні сильною, ні детермінуючою, а була швидше модусом опису системи, що виражав відому можливість системи розпоряджатися собою.

Зі свого боку системи у навколишньому світі якої-небудь системи орієнтовані на свої навколишні світи. Проте жодна система не може повністю розпоряджатися чужими стосунками система/навколишній світ, хіба лише шляхом деструкції. Тому кожній системі її навколишній світ постає у вигляді заплутаної комплексної структури взаємних стосунків системи і навколишнього світу і в той же час як єдність, що конститується самою системою, вимагає лише виборчого спостереження. «Система, що керує власним навколишнім світом, у кінцевому підсумку володіє собою» – робить слушний висновок Н. Луман [221, с. 612].

Нарешті, розглянемо різницю між позитивним і негативним зворотним зв'язком на порівнянні принципів динамічної рівноваги і стійкої нерівноваги. Делімітувати їх можна, до речі, і на порівнянні гомеостазу і гомеорезу.

Принцип динамічної рівноваги містить в собі загальну вказівку, в якому напрямі змінюватиметься соціальна система при зміні довкілля: він говорить, що зміна в системі відбуватиметься в напрямі, протилежному до зміни довкілля; отже, зростання населення супроводжується зниженням добробуту і навпаки, зростання добробуту веде до покращення народжуваності дітей, у фізичному світі – приплив тепла веде до реакції, що знижує тепло, підвищення тиску – до реакції, що знижує тиск (стискання), і так далі.

Принцип стійкої нерівноваги показує, що жива система при зміні довкілля виконуватиме таку роботу, яка спрямована проти рівноваги, очікуваної при цьому зміненому середовищі і за незмінених умов системи.

Між двома принципами – принципом динамічної рівноваги і принципом стійкої нерівноваги – є зовнішня схожість, що полягає в тому, що обоє вони містять загальну вказівку, в якому напрямі відбуватиметься реакція, тобто зміна стану соціальної системи при якій-небудь зміні стану довкілля.

Крім того, обидва принципи говорять, що зміна стану соціальної системи спрямована в деякому розумінні проти зміни стану довкілля. Фізичний сенс в обох випадках, проте, абсолютно різний і не має один до одного ніякого відношення. Незважаючи на це іноді вважають, що між цими двома принципами є щось загальне або що поведінка живих систем при змінах стану довкілля слід було б виводити безпосередньо з принципу Ле Шательє.

Ця помилкова аналогія спричиняє за собою небажані наслідки, оскільки вона фізично неправильна і призводить до помилкових, не відповідних фактам висновків. Щоб це зрозуміти, потрібно мати на увазі наступне. Принцип динамічної рівноваги відноситься до соціальних систем, що знаходяться в рівновазі, і зміна стану, тобто реакція системи, яку вимагає принцип при зміні довкілля, веде саме до очікуваної при цьому довкіллі рівноваги, інакше кажучи, принцип вказує, при якому саме напрямі реакції при цьому новому довкіллі наступить рівновага.

Принцип стійкої нерівноваги відноситься до систем, що не знаходяться в рівновазі, і зміна стану, інакше – реакція системи, яку цей принцип вимагає при зміні довкілля, полягає в роботі проти очікуваної при цьому довкіллі рівноваги, отже саме проти тієї зміни, якої слід було б чекати за принципом Ле Шательє, якби системи знаходилися в рівновазі.

Принцип Ле Шательє є власне наслідком другого початку термодинаміки і може бути з нього виведений. Він може бути застосований і для живих систем, як і другий початок, і не суперечить принципу стійкої нерівноваги живих систем. Принцип стійкої нерівноваги виходить з дійсності другого початку і принципу Ле Шательє, і саме при їх допомозі можливо заздалегідь сказати, які зміни стану повинні були б статися і при якому стані повинна була б наступити рівновага, отже яка робота проти нього має бути виконана живою системою і за рахунок яких її властивостей і механізмів.

До другого початку і до принципу Ле Шательє принцип стійкої нерівноваги безпосереднього відношення не має: він не ідентичний їм, але і не знаходиться з ними в протиріччі; він вже припускає їх дійсність і по суті дає деякі вказівки відносно умов структури і пристосувань живих систем.

Таким чином, на основі вивчення місця і ролі позитивного зворотного зв'язку у функціонуванні соціального організму країни ми прийшли до наступних висновків:

По-перше, на практиці навіть у біології, не кажучи вже про філософію, політологію, культурологію і соціологію дослідники на інтуїтивно-емпіричному рівні розрізняють гомеостаз і гомеорез, позитивний і негативний зв'язок, у той час як під одним з них «працює» принцип стійкої нерівноваги», а під другим – «принцип динамічної рівноваги» з усіма їх специфічними функціональними характеристиками, темпоритами, горизонтами буття і кінцевими продуктами;

По-друге, генезис гомеорезу схожий з гомеостазом, що означає спорідненість позитивного і негативного зворотного зв'язку, оскільки їх визначає один і той же чинник – баланс боротьби сил у структурі соціальної системи. Саме цей режим притаманний відкритим суспільствам, що мають високу динаміку, використовуючи позитивні ідеї, що сама система двома або знаходить їх у скарбниці загального історичного і культурологічного досвіду або продукує новаторські ідеї сама, оскільки людина має оригінальні для цього механізми у горизонті підсвідомого – психологічні механізми смислоутворення, смислуосвідомлювання, смислосудівництва, а у горизонті свідомого – соціальний механізм смислосудження;

По-третє, порівняння принципів стійкої нерівноваги і динамічної рівноваги – цих іманентних механізмів буття позитивного і негативного зворотного зв'язку далеко розводить соціальні системи між собою, оскільки тут відмінне усе від структури до змісту їх внутрішньої і зовнішньої роботи і розподілу енергії несхожих соціальних структур;

По-четверте, система у гомеорезі повинна саме себе відтворювати шляхом накопичування структурної енергії, яку вона черпає з інтелектуальних джерел і не слід чекати спокійного життя у цій парадигмі, оскільки її витрати не завжди мають бути планомірними. У такому стані соціальна система своєчасно і дуже чутливо реагує на зміни у зовнішньому середовищі, наприклад у політиці або економічну кон'юктуру світового ринку. Це пов'язано з тим, що головними рисами живого взагалі є подразливість і збудження, наслідками яких є вибухові процеси у непе-

редбачуваних частинах соціального організму, наприклад, як викиди потенційної соціальної енергії у країнах Північної Африки протягом 2011 року.

5.3. Гомеоклаз як мутація у системі саморегуляції соціального організму країни внаслідок суперечності між позитивним і негативним зворотним зв'язком

Завданням даного підрозділу є з'ясування стану соціальних систем, що потрапляють у зону саморозпаду і яку місію у цьому процесі виконує зворотний зв'язок. В.Т.Войченко пише про те, що «системи, не здатні до вирішення виникаючих протиріч, можна назвати організаційно кінцевими, а процес їхньої наростаючої дестабілізації – гомеоклазом [83, с. 137–138]».

Тут також відпрацьовується нова батарея робочих гіпотез про те, що: а) режим гомеоклаза ґрунтується на другому законі термодинаміки і пов'язаний з законом збільшення ентропії; б) глибинним механізмом перетворень є насильницьке проявлення принципу зростання ентропії (П.Флоренський), що є саморозгортанням підстави соціального світу; в) продуктом такого розвитку є руйнація існуючих соціальних систем, що розчищає шлях для розвитку матричних соціальних структур; г) позитивні і негативні зворотні зв'язки в системі знаходяться у стані перманентного конфлікту або відсутні взагалі.

Гомеоклаз як явище соціального розвитку у парадигмі саморегуляції соціальних процесів здається взагалі ще не аналізувалася філософами, політологами, соціологами, культурологами з позицій системного підходу. У той же час методологічна призма системного аналізу викриває якісно нові чинники і по-іншому пояснює негативні процеси, що завжди накопичуються і десятиліттями тліють у структурі соціального організму будь-якої країни, навіть у самої успішної.

Зразків такого стану соціальних систем тут можна навести багато, наприклад, етнічний конфлікт у Канаді, мається на увазі навколо провінції Квебек, Нагорний Карабах, поділені на дві частини Корея і Кіпр, рух басків у Великобританії, питання Тибету у дискусії стратегічної політики комуністичного Китаю, поведінка

талібів на кордоні з Пакистаном, претензії Японії до Російської Федерації з приводу приналежності дальносхідних островів та ін.

Визнання глобальних безладів в якості основного виклику нашого часу вимагає розуміння складних проблем. Але в цьому якраз і полягає головна слабкість й американського політичного середовища. Цей процес важко звести до хльостких гасел, і, на відміну від тероризму, його не можна використати на інтуїтивно-му рівні для мобілізації американського суспільства. Його набагато важче персоналізувати за відсутністю якоїсь демонічної фігури, на зразок Усами бен Ладена. Його так само важко використати в цілях самопідвищення, як епічну конфронтацію між добром і злом за типом титанічної боротьби з нацизмом і комунізмом. Але залишати осторонь «глобальні безлади – означає ігнорувати головну реальність нашого часу : масове глобальне політичне пробудження людства і розуміння, що поглиблюється, їм нестерпної нерівності умов життя людей», – слушно зазначає Збігнев Бжезинський [45, с. 272].

Особливістю ж сучасного розвитку є те, що інноваційна зміна у будь-якому громадському секторі неодмінно викликає резонансне збудження по усій громадській системі, навіть в тих сферах, де інновірування передчасно або навіть неможливо. У найзагальнішому сенсі - ця дія нелінійних зворотних зв'язків в складній системі, чинник самовпливу, самовоздействия, самонарастання (чи самопослаблення) процесів в складній системі (середовищі). Причому ці нелінійні позитивні (чи негативні) зворотні зв'язки(самовпливу) є не енергетичними, а селективними і конфігураційними: лише правильно топологічно організована, резонансна дія призводить до значного посилення (чи послаблення) процесів в середовищі. Прикладом самовпливу такого роду може бути швидке зростання в економіці типу «капітал на капітал», коли отриманий прибуток йде не на споживання, а знову вкладається у виробництво.

Щоб забезпечити заданий спочатку рівень теоретичного аналізу гомеоклазу треба під нього підвести такі ж складові як ми зробили по відношенню до гомеостазу і гомеорезу:

а) **по-перше**, мова повинна йти про принцип який проявляється у структурі соціальних систем за умов їх дезінтеграції;

б) **по-друге**, – головний процес і продукт які ми спостерігаємо назовні соціальної реальності;

в) **по-третє**, визначити форми реалізації гомеорезу;

г) **по-четверте**, вказати на руйнівні сили – суб'єкт або суб'єкти, що зацікавлений у конфліктогенному стані суспільних відносин;

д) **по-п'яте**, визначити, нарешті, місце і роль у ньому позитивного і негативного зворотних зв'язків.

Неможна сказати, що гомеоклаз не віддзеркалений у сучасній літературі зовсім. Проблеми кризового суспільного розвитку постійно розглядаються під різними кутами зору. Достатньо поглянути на цю проблему через призму больових точок суспільства і перспектив їх розвитку у техногенній парадигмі і виявиться, що майже у кожній праці, що здобула світове визнання – у центрі уваги є стан суспільства і його перспективи. Так, наприклад, А.Дж. Тойнби у відомій праці «Постижение истории» [366] спеціально приділив увагу аналізу процесу розпаду соціальних систем і так подає свої роздуми: «Система, яку ми називаємо суспільством, складається із загальної основи відповідних полів дії безлічі індивідуальних душ. Це фундаментальний принцип будь-якої громадської системи – незалежно від того, чи знаходиться суспільство в процесі зростання або в процесі розпаду. Для кожної з можливих фаз соціального життя в рівній мірі істинне те, що джерелом дії ніколи не є само суспільство, проте завжди – деяка індивідуальна душа. Дія, що є актом творіння, завжди здійснюється душею, що має в деякому розумінні надлюдського генія. У будь-якому суспільстві творчі особи завжди в меншості, а дія генія на погляд звичайних людей рідко здійснюється прямо і безпосередньо. Частіше це відбувається завдяки властивості мимесиса або особливого соціального тренування, яке і доводить початкову ініціативу до рівня механічного повторення.

Усе це складає основу, фундаментальну для підходу до проблеми відношення між цивілізацією і індивідуумом, незалежно від того, в якій фазі знаходиться історія цієї цивілізації.

... Отже, чи дійсно виявляється що, коли суспільство перестає зростати і починає розпадатися, індивідууми при владі, перестають бути творчими особами? Якщо перехід від зростання до занепаду та подальшого розпаду включає в природу соціального

керівництва таку зміну, то ми не станемо сприймати це явище як щось штучне. Ми вже відкрили, що відмінність у керівництві суспільством, коли воно росте і коли воно розколюється та розпадається, зводиться до відмінності між здатністю до творчості і відсутності такої. Бо ... одним із симптомів соціального розпаду і причиною соціального розколу є звиродніння меншості, раніше здатної керувати завдяки своїм творчим потенціям, але тепер утримує і зберігає владу завдяки лише грубій силі у формі безвідповідального критичного насильства.

Ми бачили також, що відділення – що у свою чергу є відповіддю на ізоляцію правлячої меншості у вузькому, привілейованому колі – здійснюється під керівництвом творчих осіб, сфера діяльності яких обмежується організацією опозиції владі. Отже, стає з'ясовним, що перехід від соціального зростання до соціального розпаду не супроводжується тотальним знищенням творчої іскри в душах індивідуумів.

Творчі особистості продовжують виникати. Проте тепер вони вимушені жити і діяти в суспільстві, яке, надламавшись, виявилось розірваним на частини. У цивілізації, що розпадається, Виклик-і-Відповідь – все ще форма, що відсвічує дію, в якій має місце таємниця творчості. (Виклик-і-Відповідь існує скрізь, де є Життя.)

Але завдання творчого лідера виникає вже в іншому плані і має іншу мету. У зростаючій цивілізації творець відповідає на виклик, граючи роль завойовника, завжди готового до переможної відповіді. У цивілізації, що розпадається, творець, прийняв виклик, грає роль рятівника і допомагає суспільству відповісти на виклик, з яким нездатне впоратися правляча меншість, що втратило творчі можливості.

Імовірно, у даному випадку ми торкнулися справжньої природи змін у відносинах між більшістю суспільства і його творчим лідером, коли суспільство переходить із стадії зростання в стадію розпаду. Суспільство в цей період охоплене духовною війною. Зростаюче суспільство приймає на себе удар, прагнучи до лідерства завойовника, тоді як суспільство, що розпадається, хоче утримати оборонні рубежі і тому вимагає від свого лідера виконання більше неблагодарної ролі (правда, і більше героїчної), –

ролі рятівника, який допоможе утримувати міцний ґрунт під ногами.

Звідси витікає, що в суспільстві, що розпадається, рятівник може з'явитися в самому різному одязі і обличчі, перманентно змінюючи залежно від ситуації і стратегію, і тактику. Проте усіх їх буде об'єднувати одне – прагнення хоч би утримати лінію фронту, а по можливості – і просунути далі. Усі вони почнуть свої дії, стратегічно відступаючи від соціальної структури Сьогодення, що розпадається. Спаситель-архаїстик і рятівник-футурист прагнутимуть відхилитися від зустрічі з супротивником. Архаїстик прагнутиме уникнути його, зайнявши оборону в цитаделі Минулого, куди ворог ніяк не зможе піти за ним. Футурист спробує досягти того ж результату сміливим маневром стрибка в невідоме Майбутнє.

Залишаються дві інші альтернативні стратегії – звільнення і перетворення. В такому разі рятівник з'являється в абсолютно іншому одянні. «На шляху звільнення він з'явиться філософом, що ховається під маскою короля, а на шляху перетворення – Богом, що утілюється в людині [366, с. 450–451]».

Самюель Хантінгтон у праці «Столкновение цивилизаций» (1993) [397], попереджав про наслідки протистояння таких потужних сил як цивілізації, що є носіями різних типів зворотних впливів на глобальну міжнародну політику, що почала вибудовуватись наприкінці ХХ століття у «напрямі нових ліній – культурних». Він попереджає про те, що «універсалістські претензії Заходу все частіше приводить до конфліктів з іншими цивілізаціями, найбільш серйозним – з ісламом і Китаєм; на локальному рівні війни на лініях розлому, більшою частиною – між мусульманами і не-мусульманами, формує згуртування споріднених країн, загрозу подальшої ескалації конфлікту і, таким чином зусилля основних країн покласти край цим війнам [397, с. 13-14]».

У теорії суспільства ризику У. Бека, сучасний світ розглядається як такий, що із класичної, індустріальної стадії перейшов у стадію суспільства ризику, зберігаючи при цьому чимало рис попереднього розвитку [26].

Геополітична концепція П. Б'юкенена – це концепція смерті Заходу не в результаті поразки у війні чи торгівельно-промисловій конкуренції, а внаслідок падіння моралі і трансфор-

мації традиційних для західної цивілізації культурних норм. Основна увага у концепції приділяється зміні культурних орієнтирів, переродження західної цивілізації під тиском імміграційного потоку [67].

Ж. Бодрийяром Постмодерн розглядається як «кінець прогресу», «припинення подій», «кінець історії», ясно, що усі ці роздуми ведуться навколо процесу гомеоклазу.

О. Шпенглер у праці «Закат Європы» (1918) [416] торкався цього явища і будучи проникнутий песимізмом Ніцше цей дослідник сформулював ідеологему як зрозуміти світ, що йде до свого кінця що стала крилатою фразою потім у світовій науці: «розуміти світ – означає встояти перед ним [416, с. 125]».

Порівняльний аналіз культур, як вважає О. Шпенглер, виявляє єдність їх долі : кожна культура проходить одну і ту ж послідовність фаз розвитку, і основні риси кожної фази тотожні в усіх культурах; усі культури схожі по тривалості існування (близько 1000 років) і темпам свого розвитку; історичні події, що відносяться до однієї культури, мають відповідності (гомології) в усіх інших.

Культури, на думку О. Шпенглера, виникають «з піднесеною безцільністю, подібно до кольорів в полі», і так же безцільно йдуть з сцени («лише живі культури «помирають»), не залишаючи після себе нічого. Морфологія культури О. Шпенглера повідомила західний світ, що він нестримно хилиться до заходу: за переконанням О. Шпенглера, раціоналістична цивілізація означає деградацію вищих духовних цінностей культури, приреченої на загибель. Великі культури минулого, за баченням О. Шпенглера, як би демонструють Заходу його власну долю, його найближче історичне майбутнє.

До вільно обраних і процитованих тут праць треба сміливо додати наступні праці і імена істориків, філософів, культурологів, політологів і соціологів: «Устройство общества» Ентоні Гіденса [100], «Современная наука об обществе» А. Фулье [394], «Система современных обществ» [284], «О структуре социального действия» [283], «О социальных системах» [282] Т. Парсонса, «Общество как социальная система» [223], «Эволюция» [225], «Дифференциация» [222], «Социальные системы» [224] Нікласа Лумана, «Открытое общество и его враги» у двох томах Карла Поппера

[301, 302], «Конец истории» [393] і «Великий крах. Людська природа і відновлення соціального порядку» [392] Френсиса Фукоя-ми, «Конец знакомого мира» [68] Іммануеля Валлерстайна, «XX век в социологических теориях общества» [296] Н.Л. Полякової, «Миры» [329] А.И. Рудого, «Распад. Как он назревал в «мировой системе социализма» [250] В.А. Медведева та ін.

Окремо треба вказати на особливу цінність у дискурсі вивчення предмету даного дослідження праці Г. Греефа «Общественный прогресс и регрес» (1896) [108]. Це унікальне видання соціолога і філософа Г. Греефа потребує окремої уваги, оскільки детально подає процес розпаду соціальних систем.

Виняток на цьому обрії також складає концепція соціального організму В. Беха [27, 29, 30, 31, 32, 34, 35] та його наукової школи (О. Аверіна [3], Н. Крохмаль [198], Л. Семененко [28] та інші), де ця проблема розглядається як один із режимів функціонування соціальної системи.

І справа тут не у використанні самого терміну, а у відсутності уваги до чинників, що детермінують генезис і розвиток цього явища. Головним чином мова йде про руйнацію соціальних систем, саморозпад держав, наприклад, Югославії або СРСР. І сприймається це не, як передумова оновлення і подальшого розвитку соціального світу, а як прикрі випадки невдалої політики, непродуктивності державної ідеології, суб'єктивні помилки державного менеджменту і т. ін.

Оскільки закономірності динаміки соціальних систем краще проявляються у періоди порушення рівноваги, виникнення і розвитку кризових явищ [257, с. 143–147], том у цей час є гарна нагода для вивчення та тлумачення дії зворотного зв'язку.

Гомеоклаз генетично визріває у структурі соціальної системи не залежно від того у якій формі вона діє – у гомеостазі чи гомеорезі. Дослідження математичної моделі гомеостазу показали, що він має свої больові точки і критичні зв'язки, впливаючи на які можливо створювати різні види патології: розрив прямих зв'язків – параліч, зворотних зв'язків – шок, перехресних зв'язків – колапс. У більшості випадків односторонній параліч є компенсуючим, і гомеостат продовжує виконувати свої функції.

Проте «ефект вірусу» поразляє життєзабезпечення у результаті гіпертрофованої зміни «особистих цілей» на шкоду цілям

системи чи оточуючого середовища. Під «ефектом вірусу» розуміються різні агенти, які, вторгаючись у гомеостат, цілеспрямовано породжують у ньому деградуючі тенденції: 1) повне чи часткове захоплення вірусом місця-регулятора; 2) повне чи часткове захоплення вірусом місця одного з регуляторів-виконавців; 3) ураження прямих, зворотних і перехресних зв'язків, при цьому втрачаючи живучість системи.

Отже, вивченню процесу гомеоклазу соціальних систем треба присвятити окреме і може не одне дослідження. Тому своє завдання ми бачимо у тому, щоб відповісти всьому на ті декілька основних питань, що ми сформулювали вище і тим самим поставити це явище у рівень з гомеостазом і гомеорезом.

Для досягнення сформульованої вище мети продовжимо дослідження і запропонуємо принцип на основі якого відбувається деградація структури і сходження з поля організаційної взаємодії усіх, навіть надзвичайно потужних у минулому, соціальних систем. На наш погляд це принцип зростання ентропії (П.Флоренський). Він ґрунтується на другому законі термодинаміки і пов'язаний з законом збільшення ентропії. Ентропія породжується усіма процесами, вона пов'язана з втратою системи здатності здійснювати роботу. Зростання ентропії – стихійний процес. Якщо об'єм і енергія соціальної системи постійні, то будь-які зміни у системі збільшують ентропію (міру хаосу або міру порядку).

П. Флоренський вважав, як відомо, головним законом світу закон зростання ентропії, який розумів як закон зростання хаосу у всіх областях світу. Він виразив погляд на космос як на арену боротьби двох принципів – ентропії, загального зрівнювання (хаос) і ектропії (логос), причому особливі організуючі сили логосу бачив в культурі, визначуваній їм як органічна пов'язана система засобів здійснення і розкриття деякої безумовної цінності, що з'являється предметом віри.

Усі зруйновані системи постраждали саме за умов розповсюдження надмірного хаосу у її просторі і лише одиниці з них були «зм'яті» зовнішньою силою, наприклад, у результаті військових дій. Але це скоріше виключення ніж правило. Тобто, на рощуванню невпорядкованості може сприяти у однаковій мірі, як

стан внутрішнього середовища системи, так і стан її зовнішнього середовища.

Нагадаймо, що «**ентропія**» (від грец. Entropia – перетворення) розвивається у дисипативних структурах і являє собою міру внутрішньої неупорядкованості системи, міру невизначеності випадкової величини. Ентропія є свого роду «мірою ступеня неупорядкованості», що вживається як синонім хаосу, дезорганізації і безладдя. Категорія «хаос» у дисипативних структурах соціальних систем – (від грецьк. Chaos – безладдя) – емпіричний і неупорядкований рух елементів, повний безлад; в інтерпретації хаосу соціальна система робить акцент не на аспекті відсутності наявної упорядкованості, а на аспекті потенційної еволюційної креативності, іманентної можливості становлення нового «порядку» (упорядкованості) у пошуках полікультурних детермінант поведінки, – як відмічають В.Бех і Є.Шалімова (Смел’яненко) у роботі «Функціональна модель особистості: пошуки полікультурних детермінант поведінки» [38].

Найбільші сумніви тут можуть виникнути щодо тези про те, що гомеорез може призвести соціальну систему до занепаду. Але це так. Під час доповнення елементів до системи ентропія системи повинна зберігатися постійною, а для виконання цієї умови необхідно виокремлення негативної ентропії з оточуючого середовища, тобто додаткове включення енергії, інформації у систему, яка виражається у передачі накопиченої інформації із зовнішнього середовища у систему.

На організованість системи, тобто на її ентропію, впливають в основному два параметри: 1) інтенсивність зростання числа елементів; 2) інтенсивність використання елементів у процесі функціонування системи.

Зростання числа елементів у системі може привести систему у нестійкий стан і створити передумови для відбору найбільш цінних для розвитку системи елементів. Чим вище інтенсивність зростання числа елементів у системі, тим швидше система прямує до нестійкого стану, наближаючи момент стрибкоподібних змін.

Перехід на новий якісний рівень структурної організації відбудеться лише тоді, коли інтенсивність використання відіграє роль організатора у системі, яка буде достатньо великою для то-

го, щоб зменшити ентропію у системі і перевести систему у новий стійкий стан, сприяти формуванню порядку з хаосу, – як відмічає І. Пригожин [308].

Так, наприклад, збільшення ентропії, можливо пов'язати з інтенсивністю зростання числа нових елементів-ознак у системі. Якщо флуктуації викликають інтенсивне зростання нових елементів і між ними не встигають створюватися зв'язки, організація системи порушується, *ентропія зростає*, система стає структурно-нестійкою. Існування нестійкості слід розглядати як результат флуктуації, яка спочатку була локалізована у малій частині системи, а потім привела до нового макроскопічного стану.

Той факт, що живі системи поступово вироджуються і вмирають, інколи пояснюють з позицій гомеокінезу, що близьке за значенням до гомеостазу. Коротко пояснимо, що це за явище. Для кожної системи існує стійкий стан динамічної рівноваги, яку вона намагається досягти. Процес введення енергії в систему і процес оброблення інформації має своєю метою зупинити тенденцію переходу системи у стан з більшою ентропією. Ці процеси слід розглядати як спроби системи досягти стану рівноваги і зберегти її, перебуваючи у межах «гомеокінетичного плато», яке слід розглядати як сферу нестійкого стану системи (схожого з гомеостазом), знаходячись у якій органічна система намагається прийти до саморегулювання.

У своїй роботі «Соціальний організм країни» В.П. Бех звертає увагу, на те, що сфери позитивного зворотного зв'язку розташовані з кожної сторони від так званого «гомеокінетичного плато» і тому, маюче таке розташування, система наближається до межі сфери свого існування взагалі. При цьому, управління означено як внутрішня функція системи, яка направлена на утримання її на гомеокінетичному плато впродовж значного терміну, який визначений максимально можливим часом. Отже, у разі гіперстабільності системи можна зробити здогад, що для забезпечення даної рівноваги властиве існування сталої у часі суперпозиції домінантного негативного зворотного зв'язку. Крім того, слід розуміти, що результуючий вплив зворотного зв'язку, з урахуванням того, що негативний зворотний зв'язок сильніше позитивного, призводить до того, що коливання у системі посту-

пово затухають. Після чого, продовження цього процесу натикається на нові запитання, а де та межа і критерії, що її визначають?

Тому треба пояснити, що сфера стійкості системи мовби знаходиться між нижнім і верхнім порогами, які і повинні включати до себе само гомеокінетичне плато. Положення меж цієї сфери змінюється з еволюцією системи, тому будь-яка дія по зміні системи впливає на положення і розмір сфери стійкості. Здатність системи знаходитися у сфері стійкості називають живучістю системи, які є адаптованими. Адаптивними системами називаються системи, які змінюють свою поведінку навіть таким чином, щоб залишатися у сфері стійкості навіть при наявності зовнішніх впливів, гасяться коливання у системі і взагалі ліквідуються негативні ефекти. Тому управління повинно бути і є кібернетичною системою зі зворотними зв'язками. Шляхом певного вибору зворотного зв'язку система може бути переведена у стан стійкої рівноваги, у якому безробіття та інфляція підтримуються хоча б на розумному рівні, які подолати повністю майже неможливо. Перший крок пов'язаний з вибором вотуму недовіри, що може вивести систему з рівноваги і привести до загибелі.

Сьогодні, коли різко зростають вимоги до забезпечення сталості соціальних систем, що у літературі віддзеркалюється проблемою вивчення так званого «сталого або стійкого розвитку» у дискурсі якого гомеостатичного управління рефлектується з вирішенням методології вибору алгоритму врахування управляючого протиріччя.

Дамо відповідь на наше друге запитання, а саме який при цьому відбувається процес і який при цьому ми отримуємо головний продукт, які ми спостерігаємо назовні соціальної реальності. Відповідь тут однозначна: йде процес деградації, деформації, наростання дизфункціональності у структурі соціальної системи. Продукт – знищення її з арени соціального розвитку. У кінцевому пункті, старій системі вже немає, тобто вона втратила функціональну спроможність ставити мету і мобілізувати засоби для її реалізації. Вона може паразитувати на авторитеті, як інститут королівства, наприклад, у Великобританії або Данії. Інститут монархічної влади на африканському континенті сьогодні попав. Здається, у положення крайньої нестабільності і деградації.

Тож, як відбувається руйнація соціальних систем? Є декілька сценаріїв цього процесу. Алгоритм сходження соціальних систем з історичної арени життя теоретично обґрунтував, як відомо, Л.М. Гумільов через принцип пасіонарності, тобто енергетичного виснаження етносу. Л.М. Гумільов висуває концепцію етногенезу як складової частини антропосоціогенезу (походження окремих народів, етносів), форма життя етносу, через які здійснюється зв'язок з природним середовищем, – простір і час. Початок етногенезу пов'язаний з механізмом мутації – раптової зміни генофонду, що настає у результаті дії зовнішніх умов у певному місці і певному часі. Виникає особлива генетична ознака – пасіонарність – внаслідок мутації і певної кількості пасіонаріїв, що володіють певною тягою до дії і сприяють формуванню нової етнічної чи культурної системи.

- Проте розквіт культури у той же час сприяє спаду пасіонарності і суспільство прямує до стадії «надлому». У результаті цих процесів настає стан видимої рівноваги на основі придбання нових цінностей – відбувається утворення великих держав, накопичення матеріальних благ, у суспільстві провідні позиції займають субпасіонарії – люди з пониженою пасіонарністю, які «порушують» все раніше створене. Це фаза обскурації, коли процеси розпаду стають незворотними, потім настає меморіальна фаза, коли етнос зберігає пам'ять про своє минуле, потім зникає пам'ять і настає фаза рівноваги з природою, коли завдяки космічним впливам енергії людство не зникне з планети Земля [258].

Але соціальні системи швидко не руйнуються, оскільки вони у структурному відношенні є найбільш складними. Вони десятками а то і століттями паразитують, що викликається особливим видом протиріччя. Цей феномен часто слугує початком деградуючих тенденцій. Суть цього феномена складається у тому, щоб цілі кожної підсистеми слід розділити на цілі, що досягаються в інтересах усієї системи (глобальні цілі, заради яких існує дана система), і цілі життєзабезпечення підсистеми (цілі її власних потреб). При цьому активні підсистеми можуть змінювати свої цілі стану на шкоду всій системі, наприклад, гіпертрофувати цілі свого власного забезпечення і навіть генерувати нові цілі, направлені на задоволення своїх власних інтересів.

Постільки ресурс звичайно обмежений, для досягнення своїх гіпертрофованих цілей одна з підсистем витрачає на них більшу частину, а може й весь ресурс. Паразитування може бути внутрішнім, зовнішньо-замкнутим і також зовнішньо-розімкнутим, коли відбирається ресурс з оточуючого середовища.

- Паразитування – це збиткове споживання підсистемою ресурсів на своє життєзабезпечення у результаті гіпертрофованої зміни свої приватних цілей на шкоду цілям системи чи оточуючого середовища. Формально вводиться індекс паразитування як один з видів «плати» за негативне виявлення протиріччя між дійсним функціонуванням системи і тим, як вона повинна функціонувати, виходячи з заданих критеріїв оптимальності в контексті саморефлексивної синергетики, - як відмічає О.Князєва у науковій статті «Саморефлексивна синергетика» [177, с.99-113].

- Плата за протиріччя – це прагматична оцінка, характеристика негативних наслідків у системах, викликаних дією між ними конкурентних чи конфліктних відносин. У середині великих систем одночасно можуть існувати протиріччя між сукупністю цілей, а при перевищенні будь-якого межового значення може виникати зворотна чи незворотна втрата стійкості системи майже до її руйнування (дезінтеграції). У зв'язку з цим з'являється необхідність введення еквівалентних показників протиріччя, які дозволили б оцінювати інтегральну характеристику суперечності. У якості такої характеристики використовується показник напруги відносин всередині системи як інтегральної характеристики протиріччя, узагальненої по сукупності суперечливих цілей і фактору післядії. Напруга відносин у конструктивному плані знімається компромісом, тобто деякою платою кожної із конкуруючих сторін підсистем великої системи, – як відмічає В.Карташев у доробку «Система систем» [163].

- Компроміс – це характеристика знятого протиріччя, що в загальному випадку визначається через зменшення величини протиріччя, гостроти і негативні наслідків його дії; компроміс потребує від конкуруючих (конфліктуючих) підсистем будь-яких уступок, які являються «платою» за позитивні наслідки компромісу. Управління компромісом відіграє значну роль у біологічних системах.

В організмі, будь-то людському, соціальному, виникають патології типу паралічу, шоку чи колапсу, а також різноманітні механізми адаптації організму до «соціальних вірусів», що виникають. З точки зору гомеостатики патологія органу чи фізіологічної системи є зміна у ланцюгах управління або за рахунок морфологічної цілісності, або по причині зміщення характеристик управляючих сигналів, які викликають запуск адаптаційних реакцій для компенсації порушених функцій за рахунок власного «гарячого резерву» чи роботи інших гомеостатів.

- Інформація, що корегує адаптаційний процес, може вноситися в організм на різних матеріальних носіях, різними шляхами, але кінцевий ефект – вихід гомеостату на робочий нормальний режим буде досягнутий. Нормальний гомеостат, вірніше його модель, володіє цілим рядом виключених властивостей у відношенні адаптивності, живучості, перешкодостійкості, – відмічається у науковому доробку С.Гринченка «Метаэволюция (систем неживой, живой и социально-технологической природы)» [110].

Важливим є питання про характер гомеоклазу, тобто системи саморуйнуються/саморозпадаються, чи вони потерпають від зовнішнього тиску. Якщо звернутися до досвіду зникнення з політичної арени СРСР, то панує думка, що це наслідки холодної війни між Сходом і Заходом, що точилася майже пів століття. Якщо сьогодні подивитись на соціальний вибух у країнах Північної Африки, то скоріше за все це є наслідки перезрілих суперечностей у середині соціальних організмів цього регіону. Найвірогідніше це наслідок викривлення принципу соціальної справедливості у розподілу праці і її продуктів, а також соціальне розширення населення, що переткнуло межу оптимального співвідношення між багатими і бідними.

Тож, висновок з цього приводу наш такий: системи впадають у негативну фазу розвитку на основі суперечностей, що мають: а) внутрішнє походження, тобто саморозпадаються; б) зовнішнє походження, тобто структура змінюється зовнішньою силою, як наприклад, це відбулось у Югославії; в) міжсистемне протистояння, наприклад, як це відбувається у протистоянні Ізраїлю і Палестини, два Кіпри.

Щодо форм руйнації соціальних процесів, то вони можуть бути класифіковані за різними критеріями, але найбільш вірогід-

ними є традиційні, тобто такі як і у перших двох випадках. Найбільш розповсюдженими є планомірна і стихійна. У першому випадку це можуть бути планові акції хакерів, терористів, військових, банкрутування виробничих фірм з метою заволодіти підприємством, саботаж, а у другому, – стихійний бунт населення, наприклад, молоді у Великобританії і Франції.

Тепер визначимо руйнівні сили цього процесу і вкажемо на суб'єкт або суб'єкти, що зацікавлені у конфліктогенному стані суспільних відносин. За нашими спостереженнями однозначно назвати дестабілізаторів соціальних відносин, що прагнуть зруйнувати ту чи іншу соціальну систему принципово не можна, оскільки існує презумпція невинності у національних і міжнародних правових кодексах законів. Але у залежності від обставин це можуть бути як політичні /ідеологічні системи, наприклад, комуністична і капіталістична, так і терористичні угруповання, наприклад, на кшталт Алькаїди або, наприклад, організації «Грінпіс», які не ведуть насильницьких дій, але відтворюють сам протестний клімат.

Деструктивну функцію часто виконують протестні рухи [335, с. 292–294]. Форма «протест» дає протестним рухам те, чого функціональні системи досягають своїм кодом. Ця форма має дві сторони: протестуючих, з одного боку, і те, проти чого спрямований протест, з іншою (включаючи тих, проти кого протестують). І тут вже криється проблема, яку неможливо здолати цією формою: протестний рух – тільки одна її половина, а по іншу сторону розташовуються ті, хто начебто байдуже або лише з легкою іритацією ([лат. *irritatio*] – збудження, хвилювання, подразливість) роблять те, чого вони і так хочуть.

Протест – вже структурно заперечує загальну відповідальність. Він повинен припускати наявність інших, які виконують те, що вимагається. Але як інші довідаються про те, що вони розташовуються по іншу сторону протестної форми? Як їх можна змусити змиритися з даним визначенням ситуації замість того, щоб слідувати власним цілям?

Очевидно, тільки сильнодіючими засобами, за допомогою тривожної комунікації, а також через масове залучення людей, що демонструють себе в представлення протесту, але в першу чергу завдяки таємному союзу протестних рухів з мас-медіа. Ін-

шими словами, тут не вистачає рефлексії-в-себе, типовою для кодів функціональних систем; що взаємозв'язане з потребою протестних рухів, що не тамує, в мотивації, причому подібна потреба не може перенести ге – entry розрізнення в розрізнене ні по одну, ні по другу сторону протесту як їх засадничого розрізнення.

Бракує також обліку самоопису тих, проти кого направлений протест. Їх не намагаються зрозуміти. Думки іншої сторони у будь-якому випадку сприймаються як тактичні моменти власної поведінки. Отже, від протестних рухів неможливо чекати рефлексії другого порядку, рефлексії над рефлексією функціональних систем. Замість цього вони затверджують форму протесту.

Тим самим форма протесту відрізняється від форми політичної опозиції в конституційно впорядкованій демократії. Опозиція свідомо є частиною політичної системи, що повинно позначається в її готовності перейняти на себе правління або брати участь в ньому. Це має дисциплінуючий ефект. Не дивлячись на те, що критикою уряду можна займатися риторично або заради передвибірної тактики, кінець кінцем, слід бути готовим до того, щоб представляти і проводити у життя власні погляди як урядові.

Протестуючі ж співвідносяться з етичними принципами; а якщо маєш справу з етикою, то питання про те, в більшості ти знаходишся або в меншості, стає вторинним. Протест як такий не потребує того, щоб приймати усе це до уваги. Він подає себе так, як якби він представляв суспільство в протистоянні з його політичною системою.

Тому немає помилки в тому, щоб бачити основу для виникнення протестних рухів нового стилю в одиференціації політичної системи і відносній відсутності резонансу в ній. Конституція служить замкнутості політичної системи на самій собі. Протестні рухи вбачають в цьому провокацію провокації.

Протест не самоціль – навіть для протестних рухів. Їм потрібна тема, щоб у зв'язку з нею почати боротьбу. Те, що це повинно відбуватися у формі протесту, протестні рухи пояснюють неподатливістю суспільства. Отже, те, що робить їх протестними рухами, вони відносять до зовнішніх обставин.

Це допускає відому невинність дій «заради самої справи». І все-таки жести громадської критики і форма протесту служать їм для того, щоб за іншими темами розпізнавати однодумців і фор-

мувати відповідні симпатії. «Нові соціальні рухи як рухи здатні до єдності і дій лише в неспецифічному протестному середовищі і тільки по відношенню до тем, релевантних для усього суспільства. При цьому те, що складає характеристику форми протесту, може ховатися темою окремого руху, тобто залишатися латентним і з'єднуватися на його зовнішні стосунки.

Теми, що дають привід для виникнення протестних рухів, є гетерогенними і залишаються гетерогенними навіть тоді, коли їх об'єднують в такі великі групи, як «навколишній світ», «війна», «положення жінок», «регіональні особливості», «Третій світ», «засилля іноземців». Теми відповідають формі протесту, як програми – коду. Вони прояснюють, чому протестуючі виявляються по одну сторону форми. Теми сприяють самопозиціонуванню відповідно до форми.

Від протестних рухів не можна чекати того, що вони розумітимуть, чому речі такі, які вони є; не можна чекати і того, що вони зможуть утямити, які будуть наслідки, якщо суспільство піддається протесту.

Нарешті, у якості висновку з усього підрозділу нам належить подати висновки щодо місця і ролі позитивного і негативного зворотних зв'язків у гомеорезі соціальних систем.

На основі вищевикладеного матеріалу можна дійти до висновку, що зворотний зв'язок відіграє тут пасивну роль і деструктивні наслідки з'являються у наслідок дії низки чинників, як правило. Суб'єктивного походження. По-іншому, ентропія у структурі соціальної системи може розвиватися у декількох випадках:

а) як під тиском негативного зворотного зв'язку, так і під напором позитивного зворотного зв'язку;

б) у результаті боротьби між позитивним і негативним зворотними зв'язками, і у випадку рівності енергетичних потенціалів обох сил настає рівновага, що сприяє застою і деградації, згадаймо СРСР і інші закриті суспільства;

в) за відсутності зворотного зв'язку система також скочується до патології, кризи і краху організації.

Отже, на цьому можна припинити аналіз гомеоклазу як режиму у який впадають соціальні системи у випадку відсутності домінування позитивного або негативного зворотного зв'язку.

Висновки до розділу

Результати третього розділу дисертаційного дослідження демонструють позитивні результати проведеної роботи у першому, і головним чином, у другому розділі. Цей висновок базується на тому факті, що ми використали здобуті знання для оцінки стану соціальних систем і дали їх розгорнуту характеристику. На місце інтуїтивно-емпіричного пояснення місця і ролі зворотних зв'язків у саморегуляційному комплексі соціальних систем ми поставили свій варіант глибинних процесів організаційної взаємодії.

Далі можна звернути увагу на декілька обставин, що мають безпосереднє відношення до предмету дослідження. **По-перше**, позитивний і негативний зворотні зв'язки відрізняються між собою за: а) сутністю і змістом, б) формою; в) принципами або механізмами, що їх обслуговують, г) режимами функціонування д) ідеологією, є) направленістю розвитку, ж) топологічними характеристиками, з) технологіями управління, і) засобами реалізації, к) розподілом енергії у структурі соціальної системи.

По-друге, соціальні системи, дійсно, у залежності від домінанти того чи іншого виду зворотного зв'язку набувають певної морфологічної структури. У випадку домінування негативного зв'язку вона залишається майже без зміни, а у іншому випадку – ускладнюється.

По-третьє, комбінація видів зворотного зв'язку і їх взаємодія з прямим зв'язком приводить до формування трьох добре відомих у галузі біології режимів функціонування систем: гомеостазу, гомеорезу і гомеоклазу, що підтверджується у ході даного дослідження і для об'єктів другої природи.

По-четверте, кожен з трьох режимів має власні характеристики, що далеко розводять їх одне від одного і розмежовують соціальні системи у просторі яких вони набрали силу. Характерні риси цих режимів можна звести для наочності у порівняльну таблицю.

По-п'яте, наша концепція набула прогностичної ваги, оскільки на основі принципу стійкої нерівноваги ми змогли пояснити рух світової управлінської еліти і політиків до стійкого соціаль-

ного розвитку, започаткований ще у 1992 році на конференції у Ріо-де-Жанейро, і, тим самим, викрили організаційний потенціал позитивного зворотного зв'язку у цій площині; провели теоретичну межу у дискусії науковців щодо різниці між сталим і стійким розвитком; можемо вказати на інноваційність і смислотворчість як головні інструменти реалізації цієї ідеї.

По-шосте, зворотний зв'язок виявився таким потужним структурним елементом системи соціального управління, що постає питання про цілеспрямоване його залучення менеджерами у якості результативного засобу управління *принципів гомеостатичного управління*, які забезпечують бажаний, за вибором менеджерів, режим буття об'єкта управління;

По-сьоме, управляти соціальною системою за допомогою позитивного чи негативного зворотного означає слідкувати за балансом сил-процесів, що протікають у її структурі і кожного разу знаходити певну пропорцію між традиціями і інновацією. Часте звернення політиків і менеджерів до цінностей соціальної системи схиляє їх до використання негативного зворотного зв'язку, а позитивний зворотний зв'язок використовується тоді, коли перевага віддається розумним інноваціям і це є пряма дорога до зростання потужності системи і розгортанню її перспектив, оскільки сенс еволюції живого полягає у нарощуванні потужності ноосфери.

Далі ми готові вийти за межі робочого столу і перевірити використання зворотного зв'язку у просторі соціального організму країни і в міжсистемній організаційній взаємодії.

РОЗДІЛ 6
МЕХАНІЗМ ЦІННІСНО-СМИСЛОВОЇ
ДЕТЕРМІНАЦІЇ АБО ОРГАНІЗАЦІЙНА ВЗАЄМОДІЯ СО-
ЦІАЛЬНОГО УПРАВЛІННЯ І СИСТЕМИ
САМОРЕГУЛЯЦІЇ СОЦІАЛЬНОГО ОРГАНІЗМУ
(Бех В.П., Семененко Л.М.)

6.1. Ціннісна детермінація управління навчальним закладом

Мета даного підрозділу полягає у теоретичному відтворенні залежності виробничої поведінки суб'єкта і об'єкта управлінської діяльності від корпоративних, педагогічних за змістом, цінностей. Для вирішення цього питання потрібно обґрунтувати наявність системи цінностей педагогічного спрямування, а також висвітлити місце і роль цінностей педагогічного закладу у його життєдіяльності.

При цьому даний вид детермінації можна розглядати як особливий вид причинності й регуляції поведінки педагогічного персоналу. Для цього треба звернути особливу увагу на механізм його впливу на особистісну поведінку керівників і підлеглих у ході прийняття і реалізації управлінських рішень навчально-виховного призначення.

Для вирішення цього завдання треба виходити, на нашу думку, з аналізу елемента «цінності» навчального закладу, а потім висвітлити сенс поняття «система» і, нарешті, з'ясувати її елементний склад. Тільки після цього можна буде опрацьовувати інші зв'язки та функції даного ціннісного утворення як органу соціального організму освітянської форми. У тому числі й змодельювати механізм та характер впливу педагогічних цінностей на управлінський процес, що є предметом нашого теоретичного пошуку у даному підрозділі.

По-іншому, ми маємо здійснити генетичний, морфологічний і функціональний аналізи явища ціннісної детермінації/регуляції поведінки персоналу навчального закладу. Ціннісна детермінація розповсюджується як на підлеглих, так і на адміністративних осіб – керівників навчального закладу.

Тож, виходячи з вищевикладеного, ми маємо необхідність уточнити у ході генетичного аналізу соціально-філософський сенс педагогічних цінностей, що утворюють культурологічне ядро навчальних закладів, одночасно є стрижнем громадянського суспільства, нарешті, формують основу морфогенезу соціального організму країни та забезпечують сталість державного устрою.

Педагогічна цінність – поняття складне. Для того, щоб те чи інше явище дійсності стало цінністю для педагогічної громади, воно повинно мати певні властивості, як правило, навчально-виховного характеру. У цьому сенсі цінність об'єктивна. Цінність об'єктивна і в тому сенсі, що самий відбір та використання потрібних властивостей визначається інтересами та потребами освіти, що обумовлені, у свою чергу, об'єктивними соціально-економічними факторами. Але не доречно ототожнювати цінність з предметом або явищем, що оцінюється. Цінність – це особливе значення того чи іншого предмета для людини, для її пізнавальної або практично-перетворювальної діяльності на основі здобутих знань. Тож, поза людиною, поза відношенням до людини категорія цінності не має смислу.

Природа сама по собі, у своєму власному об'єктивному існуванні, не характеризується категоріями значення, мети, цінності. У цьому сенсі цінність суб'єктивна. Таким чином, педагогічна цінність являє собою єдність об'єктивного і суб'єктивного, форму відношення або взаємодії між суб'єктом і об'єктом у ході організації і здійснення навчально-виховного процесу та використання його результатів у ході перетворювальної практики.

Єдність об'єктивного і суб'єктивного у ціннісному відношенні проявляється у частковості, у градації цінностей. З одного боку, цінність явища визначається інтенсивністю тих об'єктивно притаманних йому властивостей, що мають корисне значення для людини. Та ж сама властивість може бути не цінністю і навіть антицінністю.

Якщо усі відомі цінності розподілити по ступеню їх значення для людства, його існування та прогресивного розвитку, то виходить класифікація у вигляді своєї ієрархії цінностей, що підкоряється принципу субординації, де кожна цінність по відношенню до вище покладеної цінності відіграє роль засобу, або умови, або наслідку, що впливає з неї. Цінності педагогічного

походження й призначення мають високий рейтинг у будь-якому суспільстві і у будь-який час.

Однак ми повинні звернути увагу на те, що мова тут повинна йти не просто про педагогічні цінності, а про смислові утворення, що формують аксіологічний простір навчального закладу, тобто мова йде про корпоративний рівень їх існування або корпоративні цінності.

За таких умов термін «корпоративні» виводить нас на вивчення специфічної сукупності цінностей, що є локалізованими клітинами у соціальному організмі країни. Навчальний заклад, сутність якого ми розглянули вище, є саме такою організованою формою, у якій і відбувається їх, цінностей, функціонування та розвиток. Такі організаційні форми/клітини схожі одна на одну за природою і призначенням, але різко відрізняються за внутрішньою начинкою або змістом цінностей.

Навчальний заклад як організаційна форма є формалізованим структурним утворенням. У класичній теорії бюрократії М.Вебера подані, як відомо, із філософсько-соціологічної спадщини, характерні риси формальної організації.

Дійсно, якщо усі відносини між членами організації, як і її діяльність, реально було можливо регламентувати формальними процедурами, очевидно, організація не була б проблемою для наукового дослідження. Будь-яке явище організації в такому випадку легко фіксувалося б через аналіз офіційних структур діяльності, інструкцій і т.п. Фактично ж «соціальна взаємодія та діяльність, що відбувається в організаціях, ніколи не можуть цілком відповідати офіційним розпорядженням» [50, с. 96].

Саме ці розбіжності з формальними схемами стали об'єктами емпіричних досліджень, а похідні проблеми цих розходжень стали нагальними проблемами теорії соціальної філософії, а тепер ще й філософії освіти.

Спочатку ідеальна модель організації М.Вебера зазнала, як відомо, критики з боку Р.К.Мертона, який зазначив, що в докладному описі функцій різних елементів веберівської моделі не враховані їхні дисфункції. Але найважливіше зауваження до цієї моделі у світлі нашої проблеми полягало в тому, що М.Вебер звернув увагу тільки на формально створювані аспекти бюрократії, не аналізуючи неформальні відносини і

несанкціоновані шаблони поведінки, що також розвиваються в рамках формальної організації.

Теорія неформальної організації (Ф.Селзнік, Ч.Бернард, Ф.Дж.Ротлісбергер, У.Дж.Діксон) припускає, що:

- формальна структура насправді є тільки одним з аспектів реально існуючої соціальної структури;

- неформальна організація, що неминуче виникає в рамках формальної організації, є життєво важливою для функціонування системи;

- неформальні відносини можуть мати явно виражену структуру, що включає в себе статусні різниці, неформальні норми і т.д.;

- члени організації взаємодіють як цілісні особистості, а не як безособові виконавці формальних ролей.

Наявність неформального означає, що у соціальному просторі навчального закладу можуть співіснувати інші підсистеми цінностей. Як впливає з наявної літератури, мова тут може йти як про субкультури, так і про контркультуру [81, с. 428–429]. Одна або декілька субкультур у організації за своєю природою можуть знаходитись у тому ж вимірі, що й домінуюча культура або створювати її іншу модифікацію. Це є причина того, що у навчальних закладах одного рівня, наприклад, загальноосвітніх школах, коледжах або вищих навчальних закладах освіти існує величезне різноманіття корпоративних культур.

У першому випадку це буде деякий анклав, у якому прихильність до ключових цінностей домінуючої культури проявляється у більшій мірі ніж у інших частинах організації. Зазвичай це трапляється з субкультурою центрального апарату однієї з організацій або системи органів управління.

У другому випадку ключові цінності домінуючої в організації культури сприймаються членами якої-небудь із її груп одночасно з окремим набором інших, як правило, не конфліктуючих між собою цінностей. Таке можна спостерігати на периферії організації, у філіях навчального закладу, скажімо, університету, або у територіальних органах управління освітою.

У ціннісному просторі навчального закладу може існувати й третій тип субкультур, що достатньо наполегливо відкидає те,

чого навчальний заклад бажає досягнути. Серед цих організаційних контркультур можна виділити такі види: (1) пряма опозиція цінностям домінуючої культури; (2) опозиція структури влади у рамках домінуючої культури організації; (3) опозиція до зразків відносин і взаємодії, що підтримуються домінуючою культурою.

Розглядаючи корпоративні цінності як складову соціального організму навчального закладу освіти, зазначимо, що для нього як елемента освітньо-організаційної системи суспільства є характерним наступний набір проблем: адаптація до реальностей безпосередньо даної освітньої ситуації; досягнення групових цілей у ході навчально-виховної діяльності; збереження згуртованості персоналу; задоволення індивідуальних потреб членів педагогічного колективу.

Кожна з цих проблем для педагогічних працівників постає у вигляді загального проблемного завдання педагогічного характеру, що вимагає ефективного розв'язання, виконання і т.д. У свою чергу, забезпечується це шляхом встановлення офіційних процедур і правил спільної педагогічної діяльності, що означає створення життєспроможного закладу освіти. «Колективні зусилля людей можуть стати формально організованими або в тому випадку, коли всі вони поділяють загальні інтереси, або в тому, коли якась підгрупа даного колективу знаходить стимули для того, щоб інші його члени працювали в інтересах цієї підгрупи» [50, с. 94].

Нарешті, ми можемо вийти на аналіз поняття «система». Вищевикладене доводить те, що у ході висвітлення генезису корпоративної системи педагогічних цінностей її треба розглядати як оригінальне культурологічне утворення, тобто, її треба вивчати не у вузькому значенні – як тільки походження, виникнення, а в більш широкому, тобто як: зародження предмету дослідження; наступний процес його розвитку; прояв даного явища у повсякденному бутті навчального закладу.

При визначенні змісту цього терміну зазначимо, навчальний заклад – це освітня організація, яку слід розуміти «як взаєморозташування і взаємозв'язок елементів деякого комплексу (предметна і структурна частина організації), їхні дії і взаємодії (функціональна частина), обумовлені єдністю цілей або

виконуваних ними функцій і певних обставин місця і часу» [50, с. 45].

Коли аналіз торкається цінностей навчального закладу, у освітньому просторі якого співіснують цінності–цілі і цінності–засоби, то дуже важливим є визначення критерію їх поділу. Очевидним є те, що таким критерієм може бути тільки якийсь об’єктивний момент, що не знаходиться в самій цінності, у світі цінностей, оскільки критерій оцінки стану явища треба шукати за його межами.

Ясно, що стосовно освітянської сфери таким об’єктивним моментом є підготовка конкурентоспроможних випускників, будь-то загальноосвітніх шкіл чи вищих навчальних закладів. Це означає, що результат колективної педагогічної праці – конкурентоспроможний випускник – є вищою корпоративною цінністю-метою, а всі інші цінності стають цінностями-засобами.

Специфікою педагогічного зрізу оцінки цінностей є те, що цінністю у сфері освіти визнаються не тільки блага, що задовольняють потреби людини. І це є закономірним, оскільки у житті завжди повинні бути не тільки обумовлені суб’єктивними потребами цінності-засоби, але й безумовні цінності–цілі, що стоять перед людиною як категоричні вимоги і тому є мірилом усіх інших цінностей. У полеміці з софістами Сократ переконливо показав це на прикладі етичних цінностей.

Нам треба довести системний характер корпоративних цінностей. Ми виходимо з того, що система – це сукупність елементів, що перебувають у відношеннях і зв’язках одне з одним, яка утворює певну цілісність, єдність. Тут зафіксовані два основних моменти, що характеризують систему: по-перше, це не одиничний об’єкт, а множинність; по-друге, не будь-яка множинність, а неодмінно пов’язана, саме в силу цього зв’язку вона володіє внутрішньою цілісністю [51, с. 29].

А.Кравець додає до цього ще один істотний момент – виділеність системи з її оточення, визначаючи систему як «специфічно виділене з навколишнього середовища цілісної множинності елементів, об’єднаних між собою сукупністю внутрішніх зв’язків або відношень» [191, с. 44-45].

Отже, складова поняття «система» означає, що досліджується має не будь-яка сукупність цінностей, а така, що забезпечує

на одному етапі гомеостаз соціального організму навчального закладу, а при зміні умов зовнішнього середовища має забезпечувати розвиток відповідно до флуктуацій національного та європейського освітнього простору або ринку освітянських послуг.

Таким чином, вищевикладене дає змогу визначити систему корпоративних цінностей у галузі освіти як специфічне онтологічне утворення або орган у структурі соціального тіла навчального закладу, який існує як сукупність матеріальних та духовних елементів, інтегрованих у органічну педагогічну систему, що націлена на задоволення головної мети педагогічної діяльності – підготовку конкурентоспроможного випускника.

У приватних закладах освіти до цього ще додається отримання максимального прибутку від цілераціональної праці на ринку освітянських послуг та захист своїх колективних інтересів від тиску з боку інших суб'єктів ринкової діяльності. Це окремих випадок, і тому ми його тут не розглядаємо.

Вона має, як специфічний орган у структурі соціального організму навчального закладу, низку атрибутивних характеристик, серед яких головними є: семантична природа; морфологічна самостійність, самовідтворювальний (аутопоезисний) характер, культурологічна форма існування, функціональна багатогранність, імперативний характер дії та ін.

Породження системи цінностей педагогічного закладу відбувається, як доведено дослідженнями В.Волобуєва та А.Гашенка, завдяки механізму дії корпоративної ідеології. Остання розглядається нами як система фільтрації семантичних потоків у просторі навчального закладу. Її елементами є, на наш погляд, набір смислів, комплекс денотатів, ідеологеми, семантичні фільтри, набір концептів, символіка, нарешті, ідеологічний суб'єкт та ідеологічний об'єкт. Суб'єктами корпоративної ідеології виступають, як відомо, керівники педагогічного закладу або його структурних підрозділів, формальні та неформальні лідери у трудовому колективі.

При цьому вона може використовуватись системою управління навчальним закладом у якості інструменту прямого та опосередкованого впливу на персонал закладу освіти. У даному випадку її вплив на сукупного робітника педагогічного закладу здійснюється опосередковано, тобто через систему колективних

цінностей. Аналіз впливу її на персонал, або навпаки, – дії системи цінностей буде розглянуто нами у наступному підрозділі роботи.

Оцінити вплив ціннісного компонента на систему управління навчального закладу неможливо без морфологічного аналізу, тобто без встановлення її структури, що складається з елементів. Система цінностей педагогічного закладу не може мати «розмитий» характер, оскільки цим, по-перше, принципово не можливо забезпечити гомеостаз соціального організму навчального закладу, а по-друге, стабілізувати його функціонування та розвиток у просторі соціального організму країни.

Якщо перший аргумент, скоріше, ні у кого не викличе заперечень, то відносно другого можуть бути сумніви. Тому тут ми наведемо свої аргументи на користь того, що навчальний заклад треба розглядати як складову соціального організму країни, і тому його цінності повинні бути посередником між цими двома соціальними інститутами ринкових відносин.

Даний тип зв'язку більш рельєфно проглядається на фоні японських виробничих реалій. Саме японська фірма – «це не тільки економічний організм або виробничий осередок, але і свого роду суспільна мікро модель, мікроцивілізація, що повторює всі основні риси більш великих суспільних структур, а можливо, і самого японського суспільства» [168, с.5]. Ціннісний аспект цілого комплексу явищ, характерних для сучасної японської дійсності, є однією з цих «основних рис». Про це свідчить широке ходіння «теорії унікальності японської культури» («Нихон бунке рон») [304].

Свідчення на користь генетичного зв'язку системи цінностей навчального закладу з суспільством ми знаходимо й у роботах європейських авторів. Як пише О.Зінов'єв у роботі «Запад. Феномен западнизма», що присвячена аналізу укрупнення ділового світу у різних соціальних умовах: «Об'єднання клітин у ціле обумовлене причинами економічними, тобто за законами капіталу ... Але, виникнувши, вони почали функціонувати за законами справи, і це стало умовою для капіталістичного аспекту фірми» [136, 56]. Далі він робить виключно важливий висновок про те, що «за змістом діяльність ділових клітин є дійсно механізм «живлення» суспільства» [136,

с.56]. Це значно посилює нашу методологічну позицію відносно того, що критерії для обґрунтування системного характеру цінностей навчального закладу треба шукати у змісті та структурі суспільства.

Тож, не повторюючи весь накопичений матеріал відносно того, що цінності навчального закладу є продуктом функціонування його корпоративної ідеології, зазначимо, що останні функціонують у вигляді специфічної духовної субстанції у межах навчального закладу. Це «дух навчального закладу». На існування такого локалізованого утворення прямо вказує й висновок про те, що навчальний заклад має свій, так званий «соціальний інтелект». Тим самим ми, уточнивши залежність педагогічних цінностей від рівня науково-технічного і соціального розвитку суспільства, можемо перейти до обґрунтування системного характеру даного явища.

Для нас системність корпоративних цінностей тут визначається двома обставинами. Перша з них торкається їх органічного зв'язку зі структурою суспільства, а друга – пов'язана з тим, що така система повинна бути повною з точки зору віддзеркалення внутрішнього змісту соціального організму навчального закладу.

Далі ми можемо переходити до обґрунтування елементної бази та структури системи корпоративних цінностей. При визначенні структури, місця та функцій системи корпоративних цінностей в соціальному організмі формальної організації нам необхідно зазначити, що ми бачимо цю організацію саме «як взаєморозташування і взаємозв'язок елементів деякого комплексу (предметна і структурна частина організації), їхні дії і взаємодії (функціональна частина), обумовлені єдністю цілей або виконуваних ними функцій і певних обставин місця і часу» [47, с. 45].

Тому подальше заглиблення в предмет дослідження пов'язане з розглядом питання про елементи та структуру досліджуваного явища. У цьому сенсі насамперед відзначимо, що поняття структури включає лише те, що залишається стійким, відносно незмінним при різних перетвореннях системи. Звідси випливає, що розгляд структури виступає для нас одним з головних завдань дослідження.

При цьому, ми виходимо з того, що цінністю для організації навчально-виховного процесу є два роди інгредієнтів, а саме: сукупність матеріальних і культурологічних продуктів, що обумовлюють виконання нею своєї головної функції – підготовки конкурентоспроможного випускника, що має довести свою перевагу у суспільстві. На основі такого висновку ми висуваємо робочу гіпотезу про те, що критерієм для формування елементної бази фенотипу має бути соціальний організм країни як ціле, що диктує свою волю своїм складовим частинам, у тому числі й соціальному організму навчального закладу.

У такому випадку кількісний склад цінностей, за великим рахунком, обумовлюється структурою соціального організму країни, у який навчальний заклад вписується саме завдяки співпадінню елементної бази.

У визначенні елементної бази системи цінностей навчального закладу ми солідарні з В.П.Тугаріновим, який виділяє цінності «матеріальні, соціально-політичні і духовні» [370, с. 29]. Якщо методологічно прискіпливо підійти до цієї класифікації, то корпоративна система цінностей має, на нашу думку, чотири провідні елементи – мислеформи, у яких зростає соціальне тіло навчального закладу, а саме: техніко-економічна, соціально-психологічна, організаційно-політична та духовно-ідеологічна. Відповідно, це - знання, якими мають оволодіти ті, хто навчається; персонал педагогічного закладу; педагогічні технології навчання і виховання; тип організації навчально-виховного процесу, на якому виростає система корпоративного управління.

Отже, виявляється, що до системи корпоративних цінностей мають увійти мислеформи, що утримують зміст економічної, соціальної, політичної та ідеологічної «матерії», з якої виготовлено полотно сучасного суспільства. Топологічно, нагадаймо: така система розташована у головах усіх учасників педагогічного процесу. Вона, корпоративна система цінностей, нібито «розлита» по усьому простору навчального закладу. Вкорінення [402] нової людини у педагогічний процес спочатку полягає у її підключенні до семантичного поля навчального закладу, а уже потім – до мережі комп'ютерів, спецкласів, методичних кабінетів, бібліотеки та іншого обладнання, яким насичене її робоче місце.

Послідовно охарактеризуємо подані тут елементи, що входять, за нашим баченням, до фенотипу соціального організму навчального закладу. Кінцевим завданням морфологічного аналізу системи корпоративних цінностей є, як відомо, виявлення елементів, що веде до формалізації структури та наступному висвітленню її функцій. Саме це є «поясненням, чому або навіщо система «улаштована» і поводить себе саме так...Знання законів збереження (будови) і розвитку (зміни) тих або інших об'єктів стає поясненням їхньої сутності лише при виявленні функції цих законів у рамках відповідних систем» [211, с. 153].

Першою складовою такої системи є наукові знання, якими мають оволодіти ті, хто навчаються. Саме вони, наукові знання, у сфері духовного виробництва виконують ту роль, що у сфері матеріального виробництва відводиться засобам виробництва, до яких економічна наука відносить предмети та засоби праці. На відміну від робочої сили, вони утворюють речовий фактор виробництва. При цьому предмет праці – це те, на що направлена праця людини, що складає матеріальну основу майбутнього продукту. У сучасних умовах більшість предметів праці – це продукти попередньої праці. Засобами праці називають речі або комплекс речей, які людина розміщує між собою і предметом праці і які служать у якості провідника впливу людини на цей предмет. Засоби праці є продовженням природних органів робітника.

В умовах сучасного соціального розвитку духовне виробництво трансформується у трьохкомпонентний процес: педагогом, учнем і комп'ютерною мережею, що з'єднує їх обох з банками інформаційних даних.

Другою складовою системи цінностей навчального закладу є, на нашу думку, персонал педагогічного закладу як сукупність фізичних і розумових здібностей людини, її здатність до праці, що є головним фактором будь-якого виробництва у будь-якому суспільстві. Це так званий особистісний фактор виробництва. Це є загальноновизнаним. Висококваліфікований педагог – найвища цінність навчального закладу. Для того, щоб здійснювався процес виробництва, робоча сила повинна приводитись у дію, по-іншому – споживатися. Споживання робочої сили є праця, тобто цілераціональна діяльність людини, що направлена на зміну предметів і сил природи з метою задоволення її потреб. Праця відрізняється

доцільністю, усвідомленням дій, завжди спрямована на досягнення певного результату, образ якого складається заздалегідь як ідеальна мета у голові людини. Ясно, що у даному випадку мова йде про педагогічну працю та її результати.

Третьою складовою системи цінностей навчального закладу є педагогічна технологія, що виражає взаємодію між головними факторами навчально-виховного процесу, а також засоби впливу педагога на учня як предмет праці, що надає сучасна педагогічна наука і практика. Опановуючи усі невідомі раніше властивості науково-технічної інформації, люди оволодівають секретами виготовлення нових видів продукції, застосовують більш прогресивні технології, використовують якісно інші матеріали. Це, у свою чергу, пред'являє нові вимоги і до фахової підготовки робочої сили, кваліфікації робітника.

Четвертою складовою системи цінностей навчального закладу є організація навчально-виховного процесу як різновиду духовного виробництва, що забезпечує єдність, злагодженість функціонування усіх його факторів, взаємодію людей, які беруть у ньому участь. З розвитком суспільного виробництва змінюється як облік його факторів, так і характер їх взаємодії. Все більш вагомим чинником є енергія й інформація та її сучасні засоби накопичення, обробки та зберігання.

Таким чином, складовими системи корпоративних цінностей є сукупність факторів, що утворюють цілісність - навчально-виховний процес, який організується трудовим колективом навчального закладу з метою задоволення ним своїх, регіональних і національних потреб в підготовці високоінтелектуальної особистості, здатної для подальшого навчання, або фахівця, що відповідає сучасному рівню науково-технічної революції.

Визначення скоріш за все слушне, але не зовсім коректне. Пояснимо, в чому тут справа. Суть зауваження полягає в тому, що треба зробити поправку на культурологічну форму існування системи цінностей у просторі навчального закладу. Це суттєве зауваження, оскільки ми маємо не натуральну форму факторів, а їх перетворену мисленням людини форму, з їх інформаційно-смысловим двійником. Це нормально, бо сутність її, системи цінностей навчального закладу, «припускає своє інобуття, це означає, що вона може переходити у своє інше, тобто реалізовуватись

у потенційних формах, що з'являються нам емпірично» [291, с. 16].

У літературних джерелах момент виходу соціального (у тому числі і цінностей – Л.С.) за межі людського організму або педагогічного колективу (сукупного працівника), як своєї підстави та існування на боці соціальних систем, помічений давно і охоплений такими поняттями як «архетипи» або універсальні образи і моделі для осягнення світу, «неосягнені структури», «Воно» З.Фрейда, «розуміння» В.Дільтея, «колективне несвідоме» К.Юнга, «громадянська релігія» Е.Дюркгейма, «комунікативна дія» М.Вебера, «ноосфера» В.Вернадського, «настанова» Д.Узнадзе, «акцептор дії» П.Анохіна, «образ бажаного майбутнього» М.Бернштейна, «схема» П.Фреса і С.Московічі, «інформаційна модель» В.Пушкіна, «пасіонарність» Л.Гумільова, «менталітет нації», «дух нації», «умонастрій народу», «дух колективу», «умонастрій навчального закладу» та ін.

У цьому зв'язку мимоволі пригадується думка Анаксагора про невичерпність творчих можливостей часток (насінь), що складають природу, у тому числі й соціальну реальність. За Анаксагором, «будь-який предмет містить у кожній своїй частині нескінченну безліч якісно різних насінь. У нашому випадку будь-яка область фазового простору (тобто схематичної карти функціонального дубля системи цінностей навчального закладу – Л.С.) містить величезну безліч якісно різних режимів поведінки» [310, с. 331–332].

Саме цим можна пояснити те, що різні навчальні заклади, перебуваючи у одному й тому ж сегменті національного або регіонального ринку, маючи одну елементну базу, мають різні режими життєдіяльності, різну якість освітянських послуг, а відповідно й рейтинг та авторитет серед батьків і молоді.

Про можливість такого самостійного існування культурологічного утворення ми знаходимо у роботах інших класиків філософської думки. «Цінності, – писав один з видатних представників баденської школи Г.Ріккерт, – не відносяться ні до області об'єктивної, ні до області суб'єктивної, а формують самостійне «царство», що лежить по той бік об'єкта і суб'єкта» [320, 33].

Таким чином, у науковій літературі зафіксована потенційна можливість існування культурологічного ядра або фенотипу, що

обумовлює становлення локальних соціальних структур різного роду. Навчальний заклад тут – лише найбільш розповсюджений їх різновид.

Специфіка впливу системи цінностей на робітників навчального закладу полягає в тому, що дана система не проявляє чітко виражених ознак активності, бо свідомість співробітників сама себе збуджує. Оскільки такий *якісний стрибок* можливий, на нашу думку, лише за рахунок *колективного мислення, яке, на відміну від мислення окремої людини, вже втрачає риси негентропійності*.

Оскільки вище ми вже обґрунтували факт існування обміну знаннями між учасниками суспільного процесу як селективної діяльності, то тут слід виходити з цього факту як зі звичної обставини, котра зумовлює розумну взаємодію (спілкування) між людьми. Побіжно зауважимо, що саме знання як логічні конструкції зумовлюють внутрішню напругу в певному просторі, який займає актуалізований соціальний світ.

Так з думок сукупного працівника в межах простору навчального закладу формується своєрідне смислове ядро, що стає атрактором процесу породження локального соціального світу. Внаслідок цього стихійно виникають локальні поля (осередки) соціальності, які займають, як правило, ті частини простору, в яких зосереджена та чи інша професійна група працівників навчального закладу.

Причому, дотичність до сутності системи корпоративних цінностей категорій «*процес*» і «*продукт*» також вимагає для свого розмежування різні види форм, а саме: процесуальну і морфологічну. Тут ми розглядаємо переважно морфологічну форму існування ціннісної детермінанти управління навчальним закладом, а процесуальна стане предметом функціонального аналізу цього компонента, до якого ми перейдемо трохи пізніше.

Ми тут не деталізуємо структуру фенотипу навчального закладу, оскільки у механіці структура системи не розглядається у якості особливого теоретичного елементу. Для цілей опису цього, зрозуміло, відповідає будь-який стан системи. Але в динамічному плані вона (структура) розчиняється в процесі і взаємозалежностях. Це звертає нашу увагу на той важливий факт, що категорії структури і процесу самим тісним чином зв'язані один з одним.

Структура не означає будь-яку онтологічну стійкість у явищах, а тільки відносну стійкість – досить стійка однаковість, що утвориться в результаті глибинних процесів так, що стійкість у визначених межах можна прийняти в якості робочого прагматичного допущення.

Якщо ж доводиться вдаватися до структурної системи як до позитивного елемента динамічного аналізу, то повинні бути знайдені зв'язки цих «статичних» структурних категорій і відповідних їм приватних тверджень про факт із динамічними перемінними елементів у системі. Цей зв'язок здійснюється за допомогою дуже важливого поняття «функція». Її основна роль полягає в тому, щоб визначити критерії важливості динамічних факторів і процесів усередині системи. Вони є настільки важливими, наскільки мають функціональне значення в системі, а їх специфічна роль визначається з погляду аналізу конкретних функціональних відносин між частинами системи, а також самою системою і її оточенням.

Значення поняття функції припускає, що емпірична система розуміється як «працююча система». Структура її полягає в тому, що система визначених стандартів, що виявляються у визначених межах при емпіричному спостереженні, «прагне до збереження» чи, по більш динамічних версіях, «прагне до розвитку».

Тут ми хотіли б зробити два важливих зауваження. Перше з них стосується того, що взаєморозташування елементів фенотипу ми свідомо не обґрунтували тому, що структура в області духовних утворень це щось інше, ніж ми звикли бачити в області матеріального світу. Складається враження, що тут елементи виконують функції не залежно від їхнього місцезнаходження. Комп'ютерна техніка наочно нам це демонструє.

І наступне зауваження: перехід до динамічного аспекту системи цінностей навчального закладу припускає, що ми повинні показати життєдіяльність даного утворення на прикладі конкретного процесу, який можна емпірично спостерігати.

За таких умов ми вважаємо, що головна функція системи корпоративних цінностей, як сталого утворення, полягає у забезпеченні взаємодії людини і соціальної системи, або педагогічного колективу навчального закладу. В основі їх взаємообумовленості лежить ціннісна свідомість, що суб'єктивована у голові педагога і

об'єктивована у соціальному інтелекті педагогічного колективу. За таких обставин процес взаємодії, що опосередковується системою загальноновизнаних символів, які є елементами корпоративної культури, можна розглядати як систему у науковому сенсі цього слова і теоретично аналізувати її, як це робиться стосовно різних видів систем у інших науках.

При цьому нагадаймо, що порядок у соціальному організмові навчального закладу забезпечується взаємодією особистості і педагогічного колективу даного закладу. Це дуже важлива теза для розуміння ролі системи цінностей навчального закладу для її життєдіяльності та розвитку.

На закінчення треба сказати, що це – основна парадигма для структури відносин солідарної взаємодії. Вона містить у собі всі основні елементи структури ролей соціальної системи Т.Парсонса, а також системи підтримки і безпеки особистості. «Вона включає культуру в її як комунікативній, так і оціночно-орієнтаційній функціях. Це вузлова точка організації всієї системи дії» – логічно підводить підсумок Т.Парсонс [283, 546].

Поступово ми наблизились до теоретичного аналізу властивостей системи корпоративних цінностей або ціннісної детермінанти управління навчальним закладом. Найбільш фундаментальна властивість будь-якої системи – це наявність зв'язків між її частинами або змінними. Це зумовлює одну із основних властивостей системи: при поєднанні зв'язками окремих її частин з'являються нові властивості цієї системи, які не досяжні для її частин.

Цей характер зв'язків зумовлює процеси розвитку системи. При переважанні в ній негентропійних процесів система врівноважена і розвиток цієї системи відбувається в напрямку її переходу в надсистему.

Для того, щоб обгрунтовано назвати звичайне поєднання частин системою нам треба теоретично довести повноту, співрозмірність, достатність та технологічність елементів, що включені до її складу. Вище запропонована евристична модель системи корпоративних цінностей приваблива тому, що у ній на паритетних засадах інтегровані виробничі й культурологічні відносини. При цьому засоби – зміст освіти та педагогічний колектив репрезентують виробничий інгредієнт, а педагогічні

технології та тип організації навчально-виховного процесу – культурологічний. У цьому моменті достатньо виразно проглядається співрозмірність елементів фенотипу навчального закладу.

Актуалізація проблеми цілісності системи цінностей навчального закладу викликана розширенням зростанням її незалежності від адміністративно-командної системи та зростанням міри самостійності її на ринку, перетворенням її у дійсного суб'єкта реальних ринкових відносин.

Отже, завершуючи морфологічний аналіз системи корпоративних цінностей, слід запропонувати модель навчального закладу з тим, щоб можна було наочно побачити місце кожного з чотирьох вищеобгрунтованих елементів ціннісної детермінанти управління навчальним закладом.

Для цього є сенс звернутись до колективної праці В.Беха і А.Гашенка «Фірма у дискурсі організмової ідеї» [37] з тим, щоб використати запропонований ними підхід і модифікувати модель виробничої фірми під потреби власного дослідження. По-іншому, на основі методологічного підходу цих авторів запропонувати свій варіант соціального організму навчального закладу.

Така модель буде дуже корисною для реалізації мети даного дослідження у декількох вимірах: по-перше, вона допоможе продемонструвати місце і роль як ціннісного компоненту, так і компоненту смислової детермінації управління навчальним закладом; по-друге, продемонструє мережу комунікативних каналів, по яких рухається енергетичний імпульс і відбувається вплив ціннісно-сислового субстрату на управління навчальним закладом.

Логіка подальшого аналізу ціннісної детермінації управління навчальним закладом вимагає розкрити механізм впливу корпоративних цінностей, що використовуються у якості засобів педагогічної діяльності, тобто здійснити функціональний аналіз даного явища.



Рис. 6.1 – Евристична модель навчального закладу

Функціональний аналіз механізму впливу ціннісної детермінанти на процес управління навчальним закладом має на меті визначити її вплив на особистість і на систему управління закладом освіти, оскільки далі з теорії управління, уже відомо, як співвідносяться між собою суб'єкт і об'єкт корпоративного управління.

При цьому нагадаймо, що система особистості за Т.Парсонсом, – «це система дії, що має наступні характеристики. 1) Це система, що забезпечує взаємопов'язаність дій окремого актора. 2) Дії актора організовані в структуру за допомогою диспозиції потреб. 3) Оскільки дії деякої множини акторів не можуть оцінюватися як випадкові, вони повинні бути організовані на підставі сумісності й інтеграції, оскільки і дії окремого актора визначаються сумісністю й інтеграцією з діями інших акторів. Точно так само, як цілі чи норми, які актор усередині соціальної системи повинний здійснювати чи дотримуватись, одержують сприяння чи обмеження з боку цілей і норм, здійснюваних чи дотримуваних іншими акторами, цілі чи норми, що включені в окрему дію окремого актора, одержують підтримку чи опір інших акторів, а також інших цілей і норм того ж самого актора».

Тут важливо підкреслити, що свої функції система корпоративно-навчальних закладових цінностей набуває на основі основного протиріччя соціального світу, а саме: протиріччя між інди-

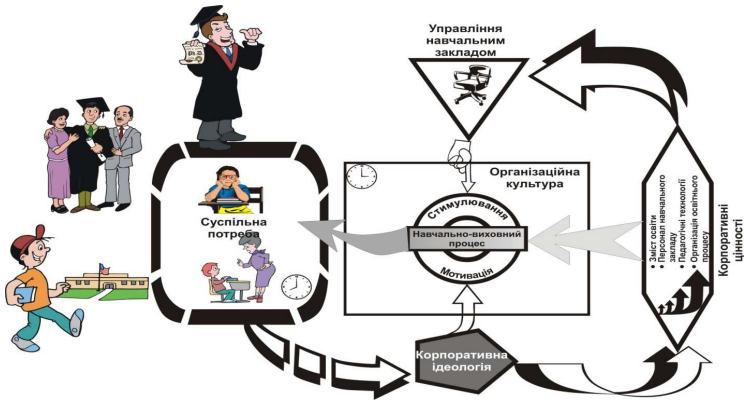
відуальним і колективним, між свідомістю особистості й свідомістю колективної особистості, у якому вона займає місце посередника або медіатора. Вона подібна до маяка на морі, який нібито сам й не рухається, але активно примушує інших змінювати й корегувати свої дії.

Вона існує, як вище уже було обґрунтовано, у формі сукупності мислеформ, що узгоджені зі структурою соціального організму країни. Будучи генетично обумовленою, вона у символічній формі об'єднала інтереси педагогічного колективу навчального закладу й потреби соціального організму країни завдяки суспільній потребі.

Механізм впливу її на особистість ґрунтується на дії смислу на нашу свідомість. Показовою в цьому плані є робота засновника французького «атеїстичного» екзистенціалізму А.Камю «Людина, що бунтує», в якій він прийшов до висновку, що світом править сенс, а шлях до його досягнення пролягає через розкриття сутності бунту.

Визнати існування такої інформаційної структури, як системи корпоративних цінностей, означає визнати самостійне існування так званого Семантичного Всесвіту. Ми таку ідею поділяємо, бо ідея Семантичного Всесвіту в російській та вітчизняній науково-філософській літературі присутня давно. Досить згадати ідею пневмосфери або духосфери П.Флоренського, ноосфери В.Вернадського. Цю ж ідею активно відстоює сьогодні Л.Лесков. Теоретично її опрацював В.Бех і подав організаційну форму її існування у межах соціального світу.

Відштовхуючись від робіт Фреге і Черча з математичної логіки, треба розуміти похідне сприйняття людиною сенсу як інформації або суми відомостей, що містяться в знаку або в слові, символі. Духовна реальність предстала перед нами у двічній іпостасі – континуальності (мовна семантика) і дискретності (знакова система). Відсутність сенсу (сми­слу) означає екзистенціальний вакуум. Сенс робить знакову систему змістовним текстом, що виникає при порівнянні смислів. Основна функція смислу (сенсу) – надання процесам розвитку спрямування. «Сенс сенсу, – писав В.Франкл, – полягає в тому, що він спрямовує хід буття» [389].

Завдяки корпоративно-навчальній закладовій ідеології, відбувається фільтрація загального потоку інформації або селекція знань, які забезпечують життєдіяльність навчального закладу. Так у межах навчального закладу формується специфічна мова. Завдяки корпоративній мові, навчальний заклад самовиражається в об'єктивній реальності. Мова, матеріалізуючись, породжує текст, який покладається, з одного боку, в основу виробничого процесу, а з іншого – обслуговує спілкування педагогів у освітньому просторі навчального закладу.

На рівні людини розпізнавання семантичного матеріалу, у тому числі й відтвореного у символічній формі, веде такий орган, як ціннісні орієнтації особистості. Нагадаємо, що ціннісні орієнтації особистості формуються за допомогою ідеологічного впливу на людину з боку керівництва навчального закладу та його неформальних лідерів. Фільтрацію інформації веде як навчальний заклад, так і окремих його робітників. Різниця полягає лише у меті та масштабі цього унікального процесу. Навчальний заклад намагається вписатися у соціальний організм галузі, регіону, нарешті, країни, а робітник – у соціальний організм навчального закладу.

Селекція інформації у даному випадку полягає у тому, що у семантичному вимірі особа має такі смислові одиниці, що виконують у її структурі функції аналізу, відбору та переробки фенотипової інформації з метою адаптації її до соціального середовища. Для нас цей підхід дуже важливий з огляду на те, що працівник повинен постійно слідкувати за зміною інформаційного середовища в навчальному закладі та поза його межами.

Оскільки людина у межах навчального закладу виконує цілу систему виробничих функцій, то вона повинна постійно вести пошук та селекцію технологічних знань, а ширше – і всього потоку інформації. На нашу думку, саме семантичне поле або його окремих сегментів володіє смислами, які ведуть аналіз та відбір необхідної інформації для підтримки освітньо-виховної діяльності навчального закладу на певному рівні. Цей рівень може бути надто високим, бо іноді стандарти навчального закладу бувають вищі за національний стандарт на надання освітніх послуг.

Підключеність людини до системи цінностей навчального закладу виявляється через здібність його розпаковувати смисли або, іншими словами, розуміти та кодифікувати певним чином інформацію, яка функціонує у його межах. Тому тут виникає можливість розглядати педагогічний колектив як селективний, вірогідно заданий прояв ціннісного або культурологічного поля, що відіграє роль того середовища, через яке відбувається взаємодія людини та навчального закладу за допомогою слів чи символів та їх розуміння. При цьому останнє стає можливим лише за умов деякої розмитості семантики слів і символів, тобто за наявності деякої варіативності у межах їх визначення, множини смислів.

Корпоративна система цінностей, яка назовні виходить як система символів, що обслуговує життєдіяльність навчального закладу, виступає опосередковуючою ланкою між активною життєдіяльністю окремого педагога, з одного боку, а з іншого, – трудового колективу педагогів, суспільства, етнокультурної спільноти, світової співдружності та світом семантики.

Тож у такому контексті смисли розуміються як інформація, що міститься у знаках чи символах, де вона являє собою єдність континуальності (тобто семантики, змісту) та дискретності (тобто знаків, форми). Саме цим ми можемо пояснити той факт, що навчальні заклади, особливо ті, які досягли значних успіхів на ринку, мають «свою» мову та багатий арсенал символіки.

Потік фенотипової інформації переробляється, – за спостереженням С.Є.Мартинюк, – за допомогою механізму суб'єктивації, що являє собою процес обробки наявними в особистості засобами (логічне та образне мислення, мова тощо) інформації, яка надходить із зовнішнього середовища. У процесі суб'єктивації відбувається перехід соціальної інформації із об'єктивованої форми її існування (у нашому випадку об'єктивованої у структурі колективної свідомості – Л.С.) у суб'єктивовану, який сприяє формуванню функціональних органів особистості, що виконують відповідні функції з відбору (селекції), корегування (узгодження) та зберігання важливої для ефективного функціонування особистості інформації [247]. Ми з цим висновком даного автора повністю погоджуємось.

Дія механізму суб'єктивізації базується на безсвідомих процесах, які відбуваються у психіці людини, де інформація, що надходить із навколишнього середовища навчального закладу, зазнає їх постійного впливу і виходить у вигляді чисельних спонтанних уявлень. Психіка людини виконує, за К.Г.Юнгом, функцію врівноваження, сутність якої полягає у маніфестації смислів, що не отримали якості усвідомленої інформації, через такі фізичні стани, коли свідомість працівника «відключена». Таким чином, стає можливим усвідомлення прихованих раніше смислів та їх взаємозв'язку, що стає, з одного боку, способом впорядкування усвідомленої інформації, а з іншого – джерелом інновацій для навчального закладу.

Процес розпаковки смислів на цьому рівні підтримується діями Бейсового сіллогізму, згідно з яким зміна тексту – його еволюція – пов'язана із спонтанним виникненням у визначеній ситуації семантичного фільтру, який зміщується з минулим за мультиплікаційним ефектом. Отже, на рівні психіки працівника семантичне поле функціонує як система індивідуальних семантичних фільтрів, які формуються в процесі розвитку людини й обумовлюються особливостями її виховання, освіти, життєвого досвіду.

Ціннісне поле навчального закладу утримує колективні інтереси і своїм змістом тисне на свідомість усіх учасників навчально-виховного процесу. Він захищається від цього тиску завдяки ідеологічним установкам. Аналіз свідчить про те, що тут мова може йти про цілу систему фільтрів, що виникають та стало функціонують на боці особистості працівника навчального закладу. Серед індивідуальних семантичних фільтрів, які діють на рівні психіки, можна визначити, – пише С.Є.Мартинюк, – декілька найбільш важливих [247].

Вона відносить до них, по-перше, *імпрінти*, виникнення яких стає можливим навіть під впливом одного враження, в результаті чого формується особливий тунель свідомості (як зауважує Р.Уілсон, імпрінти пов'язують нейрони в рефлексивні мережі, що залишаються на усе життя), по-друге, особливий тип індивідуальних фільтрів, що може виникати під дією процесу конденсування та вимагає неодноразового повторення одного і того ж враження, але сталість такого фільтру залишається

проблематичною; по-третє, фільтри, які виникають під час навчання, коли людина переймає їх у готовому вигляді чи формує під впливом тієї інформації, яку отримує від тих, хто її навчає.

Аналогічну функцію виконує й навчальний заклад по відношенню до інформаційних потоків, що обслуговують соціальний організм країни. Фільтрація інформації з боку навчального закладу відбувається завдяки існуванню спеціальних підрозділів, наприклад, сектора аналізу науково-технічної інформації, бібліотеки, структури яка веде спостереження за зберіганням службових таємниць і т. ін. У малих навчальних закладах цю функцію частіше всього бере на себе керівництво.

Це питання значно актуалізується у зв'язку з саморозгортанням інформаційної цивілізації. За визначенням С.Є.Мартинюк, вона є ніщо інше, як такий тип організації соціального життя людини, такий спосіб відтворення її соціальності, при якому домінуючою цінністю стає інтелект і духовний розвиток людини, а визначаючими факторами розвитку техніки та виробництва – інформація та знання. Це означає, що інформаційного характеру набувають усі зв'язки, які виникають між людиною та суспільством, відображаючи загальноцивілізаційну спрямованість розвитку людської спільноти [247]. Корпоративний рівень тут не є виключенням.

Тут можна підкреслити різницю між ціннісними орієнтирами особистості та її ціннісною свідомістю. Ціннісні орієнтири – це фільтри, через які символ проникає до змісту свідомості, а ціннісна свідомість особистості, у свою чергу, – це суб'єктивований банк, що накопичує та утримує цінну інформацію для життєдіяльності робітника у вимірі вимог навчального закладу.

Система корпоративних цінностей завдяки символам збуджує свідомість людини, яка на основі принципу резонансу знаходить у себе, у голові працівника навчального закладу все, що знаходиться у її інформаційному середовищі. За умов резонансного відтворення зовнішніх процесів у корпоративному інформаційному просторі особистості формується й стало функціонує так звана ціннісна свідомість.

На можливість існування множини колективних свідомостей у структурі людини вказував ще Е.Дюркгейм, який

писав: «У нас є дві свідомості: одна утримує тільки стани, що притаманні особисто кожному з нас, і відокремлює нас, тоді як стани, що охоплюються іншою, – загальні для всієї групи. Перша подає й формує тільки нашу індивідуальну особистість; друга представляє колективний тип, і відповідно, суспільство, без якого він не існував би. Коли наша поведінка визначається яким-небудь елементом останнього, ми діємо не з нашого особистого інтересу, а переслідуюмо суспільні цілі. Але ці дві свідомості, хоча і різні, пов'язані між собою, так як у підсумку складають одне ціле: обидві вони мають один і той же органічний субстрат» [126].

Ціннісна свідомість – психологічний «орган» оволодіння складністю, що має міру виміру значимості мотивів та здатність скріплювати життєві відносини в цілісність індивідуального життя. Ціннісна свідомість активно бере участь у формуванні корпоративної програми життєдіяльності особистості, виступаючи найважливішим елементом соціальної активності.

Соціальна активність є системною якістю особистості, що виражає рівень її загальної соціальності, її внутрішню потребу в служінні громадському обов'язку, рівень прийняття цінностей суспільства. Це ступінь бажання включитися в громадське життя. Соціальна активність не є автоматичним реагуванням людини на зовнішні обставини й умови її діяльності, а припускає свідому схильність, скерованість суб'єкта на реалізацію певних соціальних функцій.

Відносини між ціннісною свідомістю і реальною поведінкою – соціальною активністю – носять складний, неоднозначний характер через: відсутність умов, необхідних для реалізації ціннісних уявлень; поверховість засвоєння ціннісних уявлень; незалежність дій і вчинків людей від змісту засвоєних ними цінностей; неоднозначність ціннісної свідомості. Більше того, навчальний заклад включає людину у свій простір тільки завдяки тому, що вона є носієм певної виробничої функції або їх сукупності.

Наш аналіз прямо вказує на те, що структура системи корпоративних цінностей детермінує подвійну за спрямованістю діяльність педагогічного колективу. По-перше, вона завдяки мислеформам, у яких застигли продуктивні сили, обумовлює його поведінку у суспільстві, а по-друге, у сфері духовного виробниц-

тва, вона, завдяки іншим мислеформам, у яких застигли зразки поведінки у колективі, обумовлює його спілкування з іншими учасниками навчально-виховного процесу, що веде до творення та відтворення соціального організму навчального закладу.

Отже, з одного боку, система корпоративних цінностей, механізм дії якої ми уже порівняли з функціонуванням маяка на морі, спонукає учасників виробничого процесу до узгодженого використання засобів виробництва з метою отримати товар певного функціонального призначення та рівня якості, оскільки сучасний ринок дуже примхливий до цього.

З іншого боку, система корпоративних цінностей спонукає педагогічний колектив до спілкування з іншими працівниками, допоміжним персоналом, у ході якого відтворюються суспільні відносини, що складають матерію соціального організму навчального закладу. Технологію цього спілкування влучно подав Т.Парсонс через механізм культури, що є «не тільки ряд символічних комунікацій, але і ряд норм для дії» [283]. Мотивація підлеглого і керівника інтегрується нормативними еталонами в ході взаємодії. Підлеглий відчуває потребу не тільки в одержанні конкретних винагород і уникненні конкретних покарань, його також радують доброзичливі установки, і він уникає недоброзичливих з боку керівника. Дійсно, оскільки він інтегрований з тими ж самими нормами, то в нього виникають ті ж самі установки стосовно себе самого як об'єкту».

Л.І.Євенко, наприклад, у вступній статті до книги «Основи менеджменту» зазначає, що за свою історію людство виробило усього три принципово різних інструменти управління, тобто впливу на людей. Перший інструмент – ієрархія, тип організації, що визнає основним засобом впливу відношення влади – підпорядкування, тиск на людину зверху, через примусовість, контроль над розподілом матеріальних благ і т.п.

Другий тип впливу – культура; вплив здійснюється через цінності, соціальні норми, установки, ритуали, що виробляються і визнаються суспільством, організацією і т.д., і які змушують людину поводитися так, а не інакше.

Третій інструмент впливу – ринок, тобто «мережа рівноправних відносин по горизонталі, заснованих на купівлі-продажу продукції і послуг, на відносинах власності, на рівновазі

інтересів продавця і покупця» [253]. На практиці в господарських і соціальних системах ці типи управління частіше усього співіснують, але вигляд економічної організації суспільства визначає той тип, якому в ній віддається перевага.

Отже, функціонування системи цінностей навчального закладу – це та потойбічна сила, що інтегрує учасників будь-якого виробничого процесу у цілісність вищого гатунку – соціальний організм навчального закладу. Взаємодія особистості з іншими учасниками виробничого процесу у такому випадку забезпечується двома виконавчими механізмами. Перший з них ґрунтується на основі закономірностей поділу педагогічної праці, а другий – діє на основі закономірностей міжособистісного спілкування людей.

Перший виконавчий механізм полягає в тому, що поділ суспільної праці, який за змістом є системою багатоманіття функцій органічно замкнених на продукт навчального закладу, завдяки посадовим обов'язкам, вимагає певних вузькоспеціалізованих дій від працівника. Його дію подає Е.Дюркгейм, який пише: «Усяке збільшення функціональної діяльності викликає збільшення солідарності, тому що функції організму (навчального закладу – Л.С.) можуть стати активнішими тільки за умови збільшення їхньої безперервності» [126].

Тож, у виробничому організмі навчального закладу активність педагога та його спроможність відповідати рівню активності інших учасників навчально-виховного процесу, дійсно є цінністю, яку ми назвали педагогічним колективом.

Другий виконавчий механізм, пов'язаний з тим, що особистість і навчальний заклад мають специфіку входження в свою протилежність і засоби опосередкування своєї взаємодії, а отже, і утримання одне одного в складі цілого. Тут ми маємо на увазі наявність таких явищ, як *хронотоп* в структурі особистості і *habitus* на боці навчального закладу як частини суспільства. Судячи з функцій, *habitus* скоріше інваріантний російському терміну «традиція», ніж дослівному «звичка». При цьому ми виходимо з визначення традиції, даної В.Воловиком, як відносно стійких, загальноприйнятних форм, що повторюються, засобів, прийомів, методів діяльності, що історично склалися в рамках конкретної соціальної спільноти [85, с. 13].

Стисло пояснимо, про що тут йдеться. Почнемо з поняття «хронотоп». Поняття «*хронотоп*», як відомо, активно використовувалося в гуманітарних науках, передусім М.Бахтіним. Своєрідність хронотопу полягає в тому, що він поєднує в собі, здавалось би, нез'єднуване, а саме, просторово-часові, в фізичному смислі цього слова, тілесні обмеження з безмежністю часу і простору, тобто з вічністю і з нескінченністю. Тому в ньому містяться водночас і Фізичний, і Семантичний Всесвіти. Це, як відзначає М.Каган, орган опосередкування їхньої взаємодії [147]. К.Маркс при поясненні подібних переходів часто користувався синтетичними категоріями – поняттями: «практично-духовне» засвоєння дійсності, «чуттєво-надчуттєве» стосовно до властивостей товару, «сутнісна єдність природи і суспільства» стосовно до людини.

Хронотоп важкоуявний через те, що простір і час зазнали в ньому дійсної – семіотичної переробки. Вони виступають в ньому в перетвореній формі аж до того, що реальний рух в просторі трансформується в зупинений час, а останній, в свою чергу, трансформується в простір, що рухається. Отже, особистість володіє атрибутивною спроможністю вступати за своєю ініціативою у взаємодію з навчальним закладом.

Навчальний заклад, в свою чергу, має механізм впливу на особистість. Ф.Гіддінс писав про це так: «Суспільство є організація, що впливає певним чином на своїх членів» [430]. Розмірковуючи за аналогією, можна стверджувати, що це свого роду *соціально-хронотоп*, за яким функціонує ціннісно-сміслова інформація, в тому числі — і цінності моральної свідомості, відтиснені імперативом «вижити».

Механізм такого впливу отримав в сучасній філософсько-соціологічній літературі найменування *habitus*. Цей феномен є центральне поняття соціологічної концепції П.Бурдьє. Сам термін зустрічається вже в творах Г.Гегеля, яким він позначає «туманне уявлення про весь вигляд» роду [93].

Шляхом *habitus*'а соціальна структура управляє практикою, причому, не в дусі механічного детермінізму, але в рамках спонукань і меж, заздалегідь накладених на її винаходи. Це пов'язане з тим, що культура є не тільки смислонесучий і смислопередаючий аспект людської практики і її результатів, але і смислополо-

жний, і смислотворний акт, що дозволить людині сприймати своє соціальне життя і цим актом реалізувати в ньому власну самотність.

Все викладене вище дає нам право говорити, що, завдяки хронотопу особистості і традиції (соціальному хронотопу), межі між суб'єктивним об'єктивним і об'єктивним суб'єктивним не існує. Вони вільно переходять одне в одне, за допомогою спеціальних засобів, так званих *медіаторів*.

Виходячи з наявності в суспільстві двох опосередковуючих систем матеріального і духовного походження, є сенс говорити і про два типи медіаторів: духовний і фізичний. Інакше кажучи, ми виходимо з того, що система корпоративних цінностей навчального закладу є специфічним засобом для передачі смислу від колективної особистості до особистості і навпаки.

Сучасна психологія такі продукти опосередкування відбила в понятті «предмети-посередники» або медіатори духовного спілкування. До них відносяться Знак, Слово, Символ і Міф. Психологи пропонують їх розглядати як акумулятори живої енергії, свого роду енергетичні згустки. Згідно з А.Лосевим, особистість – міф. Ісус Христос теж, в певному смислі, може бути ідентифікований як Міф. Система цінностей навчального закладу теж відноситься до таких посередників.

Вони можуть розглядатися і як резонатори, на частоту яких настроюються живі істоти. Останні не тільки засвоюють ці частоти, але і генерують нові, підзаряжають своєю енергією медіатор.

Нагадаємо, що процедура опосередкування в матеріальному світі найдокладнішим чином описана в роботах К.Маркса. Ми просто через таку методологічну настанову на систему цінностей та продукти праці, а точніше – товари на ринку, ще не дивилися, але від цього опосередковуюча роль останніх не випарувалася. Тепер вона чітко визначилася, і ми повинні її досліджувати як елемент соціального організму навчального закладу.

За таких умов поділ праці, що детермінує існування навчального закладу, характер і зміст взаємодії педагогів у ході навчально-виховного процесу, формує два види солідарності між його учасниками. Перший вид солідарності потребує, щоб вони відрізнялись один від одного на основі оволодіння різними педагогічними функціями, а другий, навпаки, вимагає щоб вони були схо-

жими один на одного. Цей момент добре подає Е.Дюркгейм у своїй відомій праці [126].

Висновок про наявність двох видів солідарності у процесі виробництва є дуже важливим для реалізації мети даного дослідження. Це пов'язано з тим, що на її основі формуються мораль та право. «Право і моральність – це сукупність уз, що прив'язують нас один до одного і до суспільства, створюючи із маси індивідів єдиний узгоджений агрегат» – слушно писав Е.Дюркгейм [126].

Формою буття соціальних якостей людини є її виробнича діяльність. Насамперед вона формується як єдність *типових* та *унікальних* соціальних якостей. Необхідність діяльного прояву персоніфікованих соціальних якостей відчувається індивідом як потяг до конкретних форм і способів життєдіяльності, усвідомлюється в його узагальнених ціннісних уявленнях.

Ми вважаємо, що, перебуваючи в рамках формальної організації, типовими соціальними якостями будуть ті якості, що знайшли своє оформлення у формальній діяльності, а унікальними, передусім, ті, що не включені у формальну діяльність. Загальна ж ціннісна спрямованість досягається усвідомленням своєї сутнісної визначеності за допомогою системи узагальнених уявлень про форми діяльності, необхідних для самореалізації.

Загальна ціннісна спрямованість особистості – генералізуючий фактор, що охоплює усі «поверхи» людської психіки – від потреб до ідеалів. Вона являє собою, насамперед, конкретне сполучення узагальнених уявлень про життєву важливість, необхідність різних форм життєдіяльності, переваги деяких із них як умов повноцінного життя.

Проте ціннісна свідомість малої соціальної групи, про яку нам також необхідно говорити, не зводиться до простої сукупності переважних оцінок і думок із приводу тих або інших значущих ситуацій її діяльності. Вона являє собою особливу духовну структуру, яка має надособистісний зміст, що відбиває конкретні функції і завдання групи, умови її діяльності, що формуються під впливом цілого комплексу об'єктивних і суб'єктивних чинників. Високий ступінь ціннісно-орієнтаційної

єдності створюється не через комунікативну практику групи, а є наслідком спільної групової діяльності.

Аналіз ціннісної свідомості показує, що вона є особливою формою відбиття реальності, суб'єктивним способом об'єктивних значеннєвих відносин, які виникають між людьми і світом у процесі діяльного освоєння останнього.

У цей же час на боці навчального закладу також існує «своя» система фільтрів або ідеологем для селекції знань. Добре відомо, що майже у кожній, без винятку, установі завжди існує ціла низка офіційних вимог, норм, а також неформальних правил та стереотипів, якими працівники користуються для вирішення виробничих проблем.

У деяких випадках їх вплив на сукупного працівника такий сильний, що нова людина не може їх витримати і звільняється з навчального закладу. Спостереження за практикою свідчить про те, що іноді у навчальному закладі складається така духовна атмосфера, котра не забезпечує її нормального функціонування та розвитку. У такому випадку, частіше всього, вирішенням проблеми є залучення до керівництва свіжих людей, які змінюють ідеологічні фільтри, і організація на очах оживає.

Тож, якість впливу корпоративної системи цінностей на виробничу діяльність педагога у освітньому просторі навчального закладу ми пропонуємо оцінювати на основі його особистої організаційної культури.

При цьому зазначимо, що вплив системи корпоративних цінностей на особистість педагога постійно зростає. Це викликано низкою чинників. По-перше, значною інтенсифікацією навчально-виховного процесу. По-друге, зростанням потужності засобів освітнього виробництва та складністю технологічного процесу. По-третє, освітні послуги, котрі надає навчальний заклад, сьогодні повинні бути інтернаціональними.

Це означає, що значно ускладнюється саме ціннісна складова товару, а відповідно й живої праці, що застигла в ньому.

Далі є сенс поглибити аналіз впливу ціннісної детермінанти на персонал навчального закладу, або підлеглих, і послідовно розглянути ціннісну свідомість, психологію і дійти до універсального процесу мислення.

Зворотний рух, що викликається потребою участі у обговоренні проблеми, прийнятті і виконанні рішення починається з мислення, але задіяні тут інші сегменти людського організму, а саме: організаційна психологія, організаційна свідомість, організаційна культура.

У випадку, коли обговорення і зміст прийнятого управлінського рішення співпадає з ціннісним світом особистості, тоді відносини складаються гарні, а взаємозв'язки потужні й узгоджені. Якщо ж ні, то тоді особистість конфліктує спочатку з прийнятим рішенням, потім вона не згодна, як правило, з процедурою прийняття такого рішення, і, нарешті, з тими, хто його прийняв. Завершується усе це тим, що людина вступає у затяжний конфлікт з системою адміністративного управління навчального закладу.

Таким чином, система корпоративних цінностей має потужний вплив на особистість педагога. По-перше, вона тисне на нього завдяки тому, що утримує значимі для навчального закладу смисли і тому, що інші учасники навчально-виховного процесу очікують від нього певної поведінки.

По-друге, особистість педагога здатна кореспондувати свої дії зі змістом корпоративної системи цінностей завдяки тому, що вона має специфічну ціннісну свідомість, яка може утримувати одночасно багато моделей ціннісної поведінки, оскільки людина одночасно включена у декілька культурологічних полів. При цьому культурологічне поле навчального закладу є найпотужнішим.

По-третє, тиск здійснюють символи, що на основі принципу резонансу викликають у ціннісній свідомості окремого педагога ті ж самі інстинкти, реакції, почуття, оцінки та дії, що закладені у корпоративну систему цінностей шляхом попередньої цілеспрямованої ідеологічної роботи.

По-четверте, аналіз впливу цінностей навчального закладу на особистість педагога підтвердив, що дана система має матеріальні і духовні компоненти, оскільки забезпечує його участь у двох відносно самостійних процесах і веде до виготовлення двох продуктів: освітніх послуг, у яких застигає рух продуктивних сил навчального закладу та суспільних відносин, що утворюють його соціальне тіло.

По-п'яте, у межах навчального закладу формується й стало функціонує два виконавчих механізми, один з яких діє на основі закономірностей поділу педагогічної праці, а інший – на основі закономірностей спілкування учасників освітнього процесу між собою.

По-шосте, на основі корпоративної системи цінностей, двох відносно самостійних механізмів реалізації її змісту у закладі освіти формується два види солідарності педагогів між собою, що веде до формування корпоративної моралі та становлення нормативної системи, котра закріплюється правовими нормами.

По-сьоме, ціннісна реакція, або поведінка педагога, повинна оцінюватись на основі його особистісної культури, що підсумовує усі форми впливу на нього з боку навчального закладу.

По-восьме, сучасний стан ринкової економіки вимагає на боці навчального закладу мати високорозвинену систему цінностей, оскільки глобалізація та індивідуалізація процесу задоволення освітніх потреб носить інтернаціональний характер, а на боці особистості педагога високорозвинену специфічну проектно-ціннісну свідомість, оскільки при збільшенні швидкості руху у ринковій сфері йому треба бачити далі й глибше.

Таким чином, ми тепер можемо дослідити вплив системи цінностей навчального закладу на соціальну систему, що протистоїть особистості працівника, і тому має інші механізми, а відповідно, має й інші наслідки взаємодії з предметом нашого дослідження.

Далі ми розглянемо вплив ціннісної системи на формування соціальної системи, що має об'єктивовану форму. Це опосередкований тиск на педагогічний персонал закладу освіти, що реалізується через систему корпоративних норм. Для цього ми маємо проаналізувати функціональні властивості системи цінностей навчального закладу відносно її впливу на поведінку об'єктивованої складової закладу освіти – соціальної системи.

Згадаймо, що за визначенням Т.Парсонса соціальна система – «це система дії, що володіє наступними характеристиками: 1) вона включає взаємодію між двома чи більше акторами; цей процес взаємодії сам по собі і є головний центр уваги для спостерігача; 2) ситуація, на яку орієнтований актор, включає інших акторів. Ці інші актори – «інші» – об'єкти катексиса (задоволення). Дії

«інших» приймаються в увагу когнітивно, тобто пізнавально, як дані. Різні орієнтації «інших» можуть бути або цілями, які потрібно досягти, або засобами для здійснення цілей. Орієнтації інших можуть, отже, бути об'єктами оцінних суджень; 3) у соціальній системі може здійснюватися як незалежна, так, частково, і погоджена дія, у якій згода залежить від колективної цільової орієнтації або загальних цінностей. І від консенсусу нормативних і когнітивних сподівань» [283, с. 461].

Причому кут зору, під яким ми маємо проаналізувати вплив корпоративної системи цінностей на соціальну систему має суттєве значення, оскільки методологічна установка висвітлює тільки ті функції, що потрапляють у її світло. Т.Парсонс, наприклад, прокоментував це так: «Відношення між цінностями більш високої соціальної системи і цінностями диференційованих підсистем може бути названо відношенням конкретизації при возведенні узагальненого стандарту більш високої системи на «рівень» підсистеми з урахуванням обмежень, що накладаються на останній функцією і ситуацією (виділено – Л.С.)» [283, с. 544].

Обираючи свій кут зору на систему цінностей навчального закладу, використаємо ідею Т.Парсонса про те, що культура – це не тільки низка символічних комунікацій, про яку вже йшла мова у попередньому підрозділі, а й «низка норм для дії (виділено – Л.С.) суб'єктів ринкових відносин» [283, 5 с. 44].

Щоб підсилити цю важливу для реалізації головної мети дослідження тезу, наведемо з роботи даного автора таке: «Мотивація «єго» і «іншого» інтегрується нормативними еталонами в ході взаємодії. Різноспрямованість задоволення і депривації тут особливо важливі. Реакція, що відповідає (еталону) з боку «іншого» – це задоволення для «єго». Якщо «єго» конформний до норми, його задоволення – це аспект винагороди за цю його конформність стосовно неї; зворотне має місце для випадку покарання за відхилення. Реакції «іншого» до конформності чи девіантності «єго» щодо нормативного еталона, отже, представляють собою санкцію на дії «єго». «Сподівання» «єго», пропоновані «іншому», - ці сподівання, зв'язані з ролями «єго» й «іншого»; і ці санкції являють мотивацію «єго» до конформності з цими рольовими сподіваннями. Таким чином, комплементарність сподівань сприяє взаємному посиленню як у «єго», так і в «іншого» мотивації до

комформності з нормативним еталоном, що визначає їхнє сподівання» [283, с. 544].

Тут закономірно постає питання про те, звідки береться ця нормативна система? Відповідь тут може бути тільки одна: якщо розглядати систему цінностей навчального закладу як процес або функціональний дубль соціальної системи, то рано чи пізно вона має перейти й заспокоїтись у продукті. Тож продуктом тут може бути система моральних і правових норм, носієм та оберегом яких є система управління закладом освіти. Це спостереження співпадає з напрацюваннями соціологічної і психологічної літератури, у яких зафіксована закономірність низки переходів: потреби – інтереси – цінності – норми – мотиви – стимули – дія.

Оскільки об'єктивований компонент у структурі навчально-го закладу є трудовий колектив, що протистоїть особистості окремого працівника, взаємодія між якими утворює, за розробками В.Беха, соціальний організм навчального закладу, то використаємо ідею Т.Парсонса про те, що у даному випадку система цінностей створює нормативну складову, яка складається з чотирьох елементів, «чотирьох основних типів еталонів, зв'язаних з чотирма вимірами систем дії. Будь-яка конкретна система, що включає просту одиницю, – статус-роль, розглянута як підсистему, – може проходити через чотири типи еталонів, але вони будуть мати різну вагу в системах різного типу» [283, с. 575].

«Перший тип еталонів ... відноситься до оцінки об'єктів і діяльності з когнітивної (пізнавальної) точки зору і містить у собі те, що ми називаємо «універсалізмом». Перевага його виділяє те, що визначається як «технічні» норми, які керуються універсалістськими цінностями при адаптації дії до внутрішніх якостей об'єктів, ситуативних у системі досягнення конкретної мети. Це те, що ми розуміємо, зазвичай, під терміном «ефективність» у його загальноприйнятому значенні. Але ця ефективність стосується тільки використання об'єкта в конкретній ситуації ... в інтересах досягнення мети.

Другий основний тип еталонів – це ті, котрі відносяться до визначення цілей самого процесу дії, до того, що в термінах перемінних своєї моделі ми назвали діяльністю чи результативністю. Як систему норм цей тип еталонів повинен встановлювати

або ціль (цілі) системи, досягненню якої, як очікується, повинна сприяти дана одиниця...» [283, с. 576–577].

Третій тип еталонів Т.Парсонс, пов'язує з інтеграцією, називає його «інтегруючим систему», який визначає сподівання до одиниці в плані підтримки солідарності з іншими одиницями даної системи. У центрі уваги тут – характеристика установки на позитивну дію, що, відповідно до сподівань, повинна починатися на користь солідарності між одиницями.

Четвертий тип еталонів Т.Парсонс зв'язує з підтримкою і (чи) регулюванням змін у самій основі аскрептивних якостей, що є вихідним пунктом для інших видів діяльності.

«З динамічної точки зору, чи з погляду діяльності, соціальна взаємодія є постійний човниковий рух між діяльністю і «санкціями». Санкції можна уявити собі у вигляді дій, що виражають відношення до дії чи до діяльності інших за допомогою винагород і покарань» [283, с. 576–577].

Отже, ми маємо у даному випадку повне право вести мову про наявність нормативної системи у ході взаємодії учасників об'єктивованої підсистеми навчального закладу. На це прямо вказує ціла низка термінів, у якій подаються закономірності спілкування учасників цієї підсистеми соціального організму. Серед них, наприклад, «діяльність», «еталон», «санкція», «винагорода», «покарання» та ін.

Більше того, Т.Парсонс далі окремо розглядає навіть норми санкцій по відношенню до співучасників соціальної взаємодії. Він пише: «Норми санкцій, що відповідають чотирьом основним типам норм діяльності, розташовуючи тут у тім же порядку. По-перше, «схвалення», що характеризується установкою «специфічності», тобто відноситься до конкретної мети, спрямований процес даної дії, а також установкою «нейтральності», що відноситься до первісних основних характеристик і перешкоджає настанню повного задоволення чи ж відволіканню уваги до того моменту, коли ціль буде досягнута. По-друге, це «відповідь», що характеризується установками «специфічності» і «афективності», що відносяться до самого досягнення поставленої автором мети і безпосередньо винагороджують його доступом до мети-об'єктів. Ця «відповідь» обумовлена, отже, досягненням схвалюваної мети. Третя норма відноситься до «інтегруючого систему» діяльно-

сті, це «схвалення» («визнання») у виді відповідної дії, спрямованої на досягнення солідарності, вона характеризується установками афективності чи дифузності. І, нарешті, четверту ми називаємо «повагою», це – оцінка одиниці як одиниці в термінах усього комплексу її якостей, тобто її загального статусу в системі, вона характеризується установкою «дифузності» і «нейтральності» [283, с. 579].

Якщо бути послідовним, то до оцінки спілкування працівників між собою тут треба додати нормативи, що накладають на них функцію робочого місця та технологію навчально-виховного процесу, вимоги яких фіксуються у правах та посадових обов'язках педагога. Таким чином, усі чотири елементи цінностей, що вище виділені нами у складі системи корпоративних цінностей, ефективно працюють на створення у ході свого функціонування нормативного простору навчального закладу.

Більше того, у соціальній системі виникають нові потреби, а відповідно до цього – й нові соціальні ролі, що пов'язані з упорядкуванням виробничих відносин між учасниками виробництва та правилами використання засобів виробництва й застосування технологій. «Тут важливо те, що учасники справи розділяються, – як зазначає О.О.Зінов'єв, – на різні категорії по їхніх соціальних ролях, по їхніх соціальних позиціях. Виникають учасники справи, особливою функцією яких стає не безпосереднє виконання справи, а операції з людьми, зайнятими виконанням справи. У їхньому середовищі відбувається, у свою чергу, поділ функцій і встановлення ієрархії соціальних позицій. Відбувається поділ функцій первинного підприємця на функції власника справи і функції управління справою. Останні переходять до особливого роду найманих осіб, роль яких у справі усе зростає і навіть стає чільною» [133, с. 64].

Далі О.О.Зінов'єв зазначає, що «концентрація капіталів, збільшення розмірів підприємств і виникнення різного роду ділових та фінансових об'єднань має, як наслідок, утворення постійнодіючих керуючих органів і рад, що обираються, найманими чи призначуваними директорами, президентами і менеджерами» [133, с. 64].

У просторі навчального закладу формуються не тільки відносини «начальник-підлеглий», тобто з'являються нові статус-

ролі, але й диференціюється соціальна структура закладу освіти, що веде до її ієрархізації і утворенню нового органу. Це означає, що ми спостерігаємо поглиблення морфогенезу. Формування управлінської підсистеми відбувається шляхом «вільного вибору, через який Майбутнє, що існує як потенційне багатоманіття, впливає на Сьогодні через зміну Минулого, що тяжіє над ним» [266, с. 386].

Ряд західних авторів, зокрема, Р.Райх, констатуючи зміни в соціальній структурі західного суспільства після другої світової війни, говорять про особливу соціальну категорію – про ділову бюрократію. Згідно Райху, вона організована по-воєнному: 1) має місце ієрархія посад; 2) між різними ступіннями мають місце відносини керівництва й підпорядкування; 3) особи цієї категорії одержують постійну заробітну плату за займану посаду.

На основі виникнення органу управління видозмінюється взаємодія між членами педагогічного колективу, котру ми розглядаємо як постійний вплив один на одного, який ми аналізуємо уже за допомогою слів «вчинок» і «санкція». Характеризуючи цей момент, Т.Парсонс писав, про те, що коли вплив на дію інших у даній системі перетворюється в інституціоналізовані сподівання, пов'язані з роллю (визначених одиниць системи), - ми маємо перед собою джерело влади.

«У повну ж силу влада виявляється тоді, коли ці інституціоналізовані сподівання включаються також законні примусові санкції, тобто право накладати на інших «обмеження», якщо ці інші діють не так, як інші, мають інституціоналізоване право очікувати від них, а також використовують ті чи інші «задоволення» для того, щоб мотивувати цих, інших, до конформності.

Влада в цьому змісті – це один з аспектів могутності в системі соціальної взаємодії; це – інституціоналізована могутність, здійснювана стосовно інших. Вона повинна піддаватися оцінці і, тим самим, подібно іншим оцінюваним параметрам, вона може бути стратифікованою. У більш точному сенсі можна, очевидно, сказати, що кожен член соціальної системи має якусь владу, у самому крайньому випадку така влада може виявитися в пасивному опорі неприйнятної для індивіда залежності від інших...» [283, с. 572].

Цінності навчального закладу, що сформували у структурі особистості педагога низку моральних імперативів та норм поведінки у суспільстві, тепер на боці соціальної системи поглибили наслідки свого функціонування шляхом незворотних змін морфологічного та нормативного порядку. При цьому «норма ... санкцій «звернена назад», вона контролює ту фазу, у якій процес дії виник, і потім «винагороджує», у позитивному випадку, успішно здійснений перехід у нову фазу процесу» [283, с. 578].

У нормативному просторі навчального закладу з'являються спочатку санкції, що навіюються її власною системою цінностей, а з розширенням загальної чисельності керівників сюди проникає нормативна система, що утворилась у ході історичного розвитку суспільства. Тому у даному контексті ми поділяємо точку зору В.А.Бачиніна, що запропонував своєрідну нормативну «піраміду», в неї включені не тільки сучасні, але і «більш давні й фундаментальні нормативно-ціннісні основи, котрі склалися протягом всієї історії світової цивілізації» [283, с. 90].

Отже, *місце* системи педагогічних цінностей в структурі навчального закладу знаходиться в сфері управління. Вона генетично обумовлюється корпоративною ідеологією і сама породжує систему управління закладом освіти.

Зробимо деякі зауваження відносно мети управління: вона формується на основі змісту загального семантичного поля, у якому система педагогічних цінностей відіграє, підкреслимо це окремо, вирішальну роль і до якого має доступ педагогічний колектив навчального закладу.

Формування мети управління навчальним закладом є пошук/визначення бажаного, можливого і необхідного стану цієї системи, це процес відділення його від неможливого, небажаного й непотрібного в майбутньому стані системи. Формування мети функціонування навчального закладу припускає: виділення необхідних обставин, закономірних станів системи і включення їх у мету управління; визначення можливих, але небажаних обставин і станів, яких варто уникати і від котрих треба відмежувати мету управління; визначення можливих і бажаних обставин і станів і включення їх у мету управління закладом освіти; обмеження мети від бажаних, але об'єктивно неможливих обставин і станів навчального закладу; наукове передбачення

напрямок і тенденції розвитку освіти через прогнозування; прогноз визначає напрямок розвитку навчального закладу, мета – найбільш прийнятний її стан, план – шлях і засоби досягнення поставлених цілей. Щодо цілетворення як продукту ціннісної свідомості, треба відзначити, що її функція полягає в селекції й упорядкуванні конфліктуючих спонукань.

Таким чином, ми можемо зробити необхідні узагальнення з вищевикладеного і змоделювати механізм тиску ціннісного компоненту на управління навчальним закладом. Він достатньо складний і обумовлений змістом корпоративних цінностей, що відносяться до об'єктивованого у фенотип семантичного матеріалу

Його провідною функцією є забезпечення гомеостазу навчального закладу як системи, що має зберігати свою цілісність. За характером його дії, він – насильницький. Технологічно він розпадається на дві відносно незалежні складові, оскільки тисне як з боку особистості, так і з боку соціальної системи.

Моментом його втручання в управління навчальним закладом є процес прийняття рішення, у якому «сходяться» суб'єктивовані у структурі особистості корпоративні цінності, що не тільки визначили зміст її свідомості, але й обумовили навіть алгоритм його мислення, це з одного боку, а з іншого – сформували на боці соціальної системи, або соціального тіла навчального закладу, об'єктивовану систему норм або вимог до поведінки персоналу, а завдяки підсистемі адміністративного управління організували контроль й оперативне втручання керівників підрозділів у хід прийняття і виконання рішень персоналом педагогічного закладу з використанням потужного набору примусових стимулів.

Отже, ми завершили теоретичний аналіз впливу ціннісної детермінанти на управління навчальним закладом, у ході якого з'ясовано наступне:

– по-перше, ціннісна детермінанта постала перед нами як культурологічне ядро навчального закладу або його фенотип, що онтологічно представляє собою сукупність мислеформ, у яких перебуває соціальний організм навчального закладу до моменту його виступу у буття;

– по-друге, ціннісна детермінанта інтегрована у систему цінностей суспільства і морфологічно відповідає структурі соціального організму країни, завдяки чому вона «вписує» навчальний заклад у матеріальне і духовне виробництво і тому відповідає на кожному етапі соціального розвитку вимогам науково-технічної революції;

– по-третє, ціннісна детермінанта є структурою корпоративних цінностей–засобів, носієм якої є увесь, без виключення, персонал навчального закладу;

– по-четверте, будучи опосередкованою, ціннісна детермінанта матеріалізується ще раз на боці соціальної системи, носіями її тут виступають керівники закладу й підрозділів, а на боці виконавців, носієм виступає кожен член педагогічного колективу, що зайнятий виконавчими функціями;

– по-п'яте, розділені частини «сходяться» й активно співпрацюють у момент прийняття управлінських рішень, у ході яких ціннісна детермінанта виявляє, тисне на виконавців через діяльність керівників, що мають право на використання навіть методів насилля, у разі якщо підлеглі порушують норми поведінки, введені у навчальному закладі;

– по-шосте, ціннісна детермінанта – це повільно діюча консервативна система, що завдяки багатоланковості опосередкування, як у структурі виконавця, так і у структурі керівника, забезпечує гомеостаз навчального закладу;

– по-сьоме, на практиці дія ціннісної детермінанти набуває форми традицій, ритуалів, церемоній, входить до організаційної культури навчального закладу і розрахована на довготривале функціонування, тому змінюється;

– по-восьме, кожен, хто включається у склад персоналу навчального закладу, має спочатку адаптуватись до ціннісної компоненти організації, а потім уже освоювати інші засоби педагогічного впливу на навчально-виховний процес;

– по-дев'яте, адаптивний процес новачків до корпоративної системи цінностей може мати наступні наслідки: повне сприйняття, конформізм;

– по-десяте, механізм спрацювання ціннісної детермінації на практиці проявляється у формі педагогічних традицій, що

протистоїть смисловій детермінації, яка являє собою новаторство і творчість у галузі освіти.

Тепер ми можемо, нарешті, перейти до розгляду смислової детермінації, що паралельно формується й функціонує у структурі соціального організму навчального закладу і є, на нашу думку, іншою складовою ціннісно-смислової детермінації управління навчальним закладом.

6.2. Смислова детермінація управління навчальним закладом

Мета даного підрозділу полягає у теоретичному відтворенні залежності поведінки суб'єкта і об'єкта управлінської діяльності у межах навчального закладу від породжених ними цінностей – смислів.

Для вирішення цього, вкрай складного завдання теоретичного аналізу генезису, морфології і функціональних можливостей смислової регуляції в управлінні освітянською установою, потрібно обґрунтувати наявність у структурі особистості людини спроможності до смислопородження, ролі і місця смислу в структурі особистості, а також наявності сукупності власних фільтрів для особистісного сприйняття системи суспільних і корпоративних відносин, що утворюють соціальний організм, відповідно, країни і навчального закладу.

При цьому важливо звернути особливу увагу на механізм впливу смислової причинності на особистісну поведінку керівників і підлеглих у ході прийняття і реалізації управлінських рішень, а також визначити специфіку кінцевих продуктів смислотворюючої діяльності цих двох категорій персоналу педагогічного закладу.

Отже, у попередніх розділах роботи ми довели, що смислова детермінація управління навчальним закладом корінним чином відрізняється від ціннісної детермінації. Це твердження визріло у нас під впливом психологічної літератури, що зафіксувала сталий зв'язок смислу зі свідомістю і діяльністю людини [217, с. 51]. Зараз ми це маємо довести теоретично.

Звертає на себе увагу те, що смисл сприймається далеко неоднозначно навіть дослідниками, які протягом тривалого часу

професійно займались його вивченням. По-перше, відзначимо такі характеристики смислу, як його зв'язок зі значенням для суб'єкта певних об'єктів, явищ, дій і подій (тут і далі виділено – Д.Леонтьевим) та його індивідуальну неповторність [217, с. 77]. Перший момент особливо підкреслюється у З.Фрейда, В.Франкла, Дж.Ройса, Ф.Фенікса, С.Мадді, Дж.Бьюдженталю, Ж.Нюттена, Дж.Келлі, Е.Петерфройнда. Другий відзначають майже усі, особливий акцент на ньому роблять А.Адлер, В.Франкл, Дж.Ройс, Дж.Келлі, Е.Петерфройнд, Ю.Джендлін, Р.Ромметвейт, Л.Томас і Ш.Харрі-Аугстайн, А.Голд та Дж.Шоттер.

У питанні про те, що саме надає смисл конкретним об'єктам, явищам і діям, одностайність не стільки велика, але все ж таки помітна. Разом з тим, таке найбільш загальне положення, як обумовленість смислу предмета, або дії його місцем у більш широкому контексті, об'єднує Ж.Нюттена, Ф.Франзелю, Л.Ністедта, Е.Петерфройнда, Р.Харре, А.Голда і Дж.Шоттера.

На відносини між суб'єктом і світом як на детермінанту смислу вказують А.Адлер, Дж.Ройс, Дж.Бьюдженталь, Ж.Нюттен, А.Голд і Дж.Шоттер. Потреби, мотиви та інтенції суб'єкта аналізують як джерело смислу З.Фрейд, А.Адлер, К.Левін, Е.Толмен, Ж.Нюттен, Р.Мей, Е.Петерфройнд, Р.Харре, А.Голд і Дж.Шоттер.

Залежність смислів від когнітивних процесів переробки інформації та побудови образу світу відмічають Дж.Ройс, С.Мадді, Е.Толмен, Е.Бош, Ж.Нюттен, Дж.Келлі, Л.Ністедт, Е.Петерфройнд, Ю.Джендлін, Р.Харре.

Обумовленість смислів унікальним досвідом та біографією суб'єкта відзначають З.Фрейд, А.Адлер, Дж.Клейн, Д.Магнуссон, Е.Петерфройнд, Р.Харре, Л.Томас і Ш.Харрі-Аугстайн, Р.Харре, при цьому З.Фрейд, Дж.Клейн і Е.Петерфройнд надають особливого значення афективним переживанням раннього дитинства.

Роль активності самого суб'єкта у породженні смислів особливо підкреслюють В.Франкл, М.Чиксентмихалі, С.Мадді, Дж.Бьюдженталь, Дж.Келлі, Л.Томас і Ш.Харрі-Аугстайн, Дж.Шоттер. Соціокультурну детермінацію смислів відзначають К.Г.Юнг, М.Чиксентмихалі, Ф.Фенікс, Р.Мей, Я.Смедслунд, Л.Томас і Ш.Харрі-Аугстайн, Р.Харре, при цьому особливу роль

навчання і самонавчання у породженні смислів підкреслюють Ф.Фенікс, Л.Томас і Ш.Харрі-Аугстайн, а також Дж.Шоттер, К.Левін звертають увагу на вплив інших людей на породження смислів (валентностей) у вигляді наказу, заборони або прикладу.

Погляди різних авторів на характер впливу на свідомість і діяльність відзначається меншою спрацьованістю й меншим різноманіттям. Сам факт того, що поведінка визначається смислами ситуацій, предметів і явищ, підкреслюють А.Адлер, В.Франкл, С.Мадді, К.Левін, Е.Толмен, Ж.Нюттен, Н.Ендлер і Д.Магнуссон, Я.Смедслунд, Л.Томас і Ш.Харрі-Аугстайн, Р.Харре, при цьому В.Франкл і С.Мадді наголошують, що без смислу неможлива ніяка активність взагалі, відсутність смислу приводить до захворювання. Вплив смислу на течію пізнавальних процесів відмічають А.Адлер, К.Левін, Ю.Джендлін. А.Адлер, В.Франкл і Дж.Шоттер пов'язують зі смислами здатність людини до самодетермінації.

Серед уявлень різних авторів про внутрішню будову і динаміку смислів важко виділити загальні положення, за винятком ідей ситуативної мінливості смислу, у залежності його від актуального стану суб'єкта (К.Левін, Л.Ністедт, Е.Петерфройнд) і наголошування на тому, що смисл не завжди є понятійно репрезентованим, не завжди усвідомлений і не завжди може бути висловлений доступними засобами (З.Фрейд, А.Адлер, В.Франкл, Л.Томас і Ш.Харрі-Аугстайн, Дж.Гінзбург). Серед спроб класифікацій смислових утворень повторюється лише класифікація за підставою індивідуальні – загальні (тобто такі, що підтримуються іншими) смисли – у А.Адлера, В.Франкла і Я.Смедслунда.

Таким чином, якщо привести наведені характеристики смислу до системи управління навчальним закладом, то має стати зрозумілим, що смислова детермінація далеко виходить за межі освітнього простору навчального закладу. Підтвердження цієї тези ми знаходимо у Дж.Ройса, який, намагаючись відповісти на запитання, звідки береться смисл, пише: «...Він виникає як функція внутрішньої структури індивіда, структури поза ним і структури взаємодії організм – середовище... Ключ до особистісного смислу закладений у структурі епістемологічних і ціннісних ієрархій кожного індивіда» [217, с. 45].

Тож, смислова детермінація враховує вплив зовнішнього середовища на персонал педагогічного закладу, а потім своїми наслідками відбивається на процесі прийняття корпоративних рішень. Це означає, що її дію слід аналізувати, згідно загальної теорії управління, як зовнішнє доповнення (виділено – Л.С.). Принцип зовнішнього доповнення та його застосування у процесі прийняття рішень віддзеркалено у сучасній науковій літературі [1, 2].

Встановлення незалежного від навчального закладу походження смислової детермінанти є принциповим моментом у аналізі даного явища, оскільки: по-перше, знайдено технологічний зв'язок освітнього простору навчального закладу, людини і суспільства; по-друге, визначено, що смислова детермінанта має безпосереднє відношення до процесу управління навчальним закладом; по-третє, встановлено, що джерелом і носієм смислової детермінації є персонал педагогічного закладу; по-четверте, визначено, що механізм її дії «схвалено» принципом зовнішнього доповнення, що створює так званий позитивний зворотній зв'язок у системах саморегуляції і тому виводить педагогічну систему на якісно новий рівень розвитку і функціонування; по-п'яте, логічно припустити, що керівники і підлеглі, оскільки вони мають різні соціальні ролі в організації, по-різному використовують у освітньому просторі навчального закладу смисловий продукт власного виробництва.

Все, що ми дізналися про смисл у співвідношенні зі структурою особистості, свідчить про те, що у структурі особистості існує смислова сфера, котра обґрунтована психологами, уява про яку сформувалась, як мінімум, у три етапи. Перший етап – з кінця 1930-х рр. до середини 1970-х – це введення О.М.Леонтьєвим поняття смислу (особистісного смислу) як пояснювального поняття та його всебічна теоретична і експериментальна розробка у генетичному, структурному і функціональному аспектах.

Другий етап – з середини до кінця 1970-х років – це введення низкою авторів (А.Г.Асмолов, Б.С.Братусь, В.К.Вілюнас, Є.Є.Насіновська, В.В.Столін, Є.В.Субботський, О.К.Тихоміров) нових споріднених понять: смислове утворення, смислова установка, смисловий конструкт, операціональний смисл та ін., що

знаменував собою перехід від одного пояснювального принципу до диференційованого набору понять.

Нарешті, третій етап – з початку 1980-х років – етап інтеграції цих уявлень, що супроводжувався виникненням класифікації смислових утворень (Є.Є.Насіновська та ін.), синтетичних понять, таких, як «динамічна смислова система» (А.Г.Асмолов), «смислова сфера особистості (Б.С.Братусь), концепції смислової динаміки (Ф.Є.Василюк), смислової саморегуляції (Б.В.Зейгарнік, В.О.Іванніков). Стало можливо говорити про смислову реальність, що включає у себе самі різні структури і механізми [217].

Для нас важливо те, що на основі діяльнісного підходу сформувались, за Д.О.Леонтевим [217, с. 104], сталі уявлення про смисл. По-перше, смисл породжується реальними відносинами, що зв'язують суб'єкт з об'єктивною дійсністю. По-друге, безпосереднім джерелом смислоутворення є потреби і мотиви особистості. По-третє, смисл володіє дійсністю, оскільки характеризує не тільки особливості розуміння, усвідомлення і концептуалізації суб'єктом дійсності, але й виконує функції регуляції практичної діяльності (виділено – Л.С.). По-четверте, смислові утворення не існують ізольовано, а утворюють єдину систему, яку ми можемо розглядати як смислову детермінанту управління поведінкою людини. По-п'яте, смисли породжуються і змінюються у діяльності, у якій тільки й реалізуються реальні життєві відносини суб'єкта.

Під смислом одні автори, зокрема психологи, розуміють вищу інтегративну основу особистості, інші – більш універсальний базовий механізм свідомості й поведінки; одні – об'єктивну реальність, другі – суб'єктивну інтерпретацію або конструкт, треті – феномен міжсуб'єктних взаємодій. На основі цього Д.О.Леонтьєв приходить до висновку, що «за поняттям смислу ховається не конкретна психологічна структура, що допускає однозначну дефініцію, а складна і багатогранна смислова реальність, яка приймає різні форми і проявляється у різних психологічних ефектах» [217, с. 105]. Смисл став використовуватись як одиниця життєвого світу особистості [217, с. 123] (виділено – Л.С.), і на цій основі сформувався діяльнісний, онтологічний і феноменологічний підходи до його вивчення.

Тепер ми можемо перейти безпосередньо до генетичного аналізу породження явища смислової детермінації управління навчальним закладом. Психологічна наука сьогодні активно працює над пошуками джерела породження смислу. І психологи погоджуються з тим, що він є відношенням перетвореної форми (М.Мамардашвілі). В усіх цих формах «реальні відносини об'єктивно спростовані і замінені певними перетвореннями (до і незалежно свідомості)» [217, с. 125]. Свідомість при цьому розуміється у самому широкому сенсі, практично ототожнюючись з усією сферою психічного у людини; у якості прикладів перетвореної форми М.К.Мамардашвілі називає не тільки значення, смисли і символи, але й мотиви.

Онтологію механізму смислопородження, що є невід'ємною складовою, системи внутрішнього світу особистості, запропонував В.П.Бех у оригінальній праці «Человек и Вселенная» [40]. Знайомство з ним дійсно переконує у тому, що «виокремлення у життєвому світі суб'єкта провідних смислових орієнтирів, що стають у подальшому смислоутворюючими засадами його життєдіяльності, здійснюються, – як писав Д.О.Леонтьєв, – на засадах індивідуально-неповторних актів смислопородження» [217, с. 133].

Теоретичний аналіз дозволяє вести мову, на думку фахівців [217, с. 133], про наступні психологічні механізми проявів смислу: замкнення життєвих відносин, індукцію смислу, ідентифікація, інсайт, зіткнення смислів, надання смислу. Це перша спроба систематизації механізмів смислопородження, і тому він є відкритим для змін і доповнень. Для нас це важливо, оскільки ми уже погодились з ідеєю про те, що ці механізми у онтологічному вимірі створюють систему смислової детермінації управління взагалі, і навчальним закладом, у тому числі.

Коротко зазначимо, який сенс цих понять, або у чому суть перелічених механізмів. Суттю *замкнення життєвих відносин* є зустріч суб'єкта з об'єктом або явищем, підсумком якої є неочікуване спонтанне набуття цим об'єктом вагомого життєвого смислу, тобто важливого місця у житті суб'єкта. Цей механізм споріднений чимось з такими механізмами, як імпринтинг (Віллонас), опредметнення потреби (О.М.Леонтьєв), фіксація установки (Узнадзе). *Індукція смислу* являє собою надання смислу діяльності,

що спочатку його не мала, і людина виконувала її під тиском зовнішніх обставин. *Ідентифікація* з певною соціальною групою у процесі соціогенезу приводить до присвоєння смислових орієнтацій, що притаманні культурі даної соціальної групи. *Інсайт*, або просвітлення – раптове знаходження смислу там, де його тільки що не було. *Зіткнення смислів* відбувається при зустрічі суб'єкта – носія внутрішнього смислового світу – з іншими смисловими світами. *Надання смислу* – це особливий екзистенціальний акт, у якому суб'єкт своїм свідомим і відповідальним рішенням встановлює вагомість чого-небудь у своєму житті.

Далі ми переходимо до морфологічного аналізу явища смислової детермінації управління навчальним закладом. Тут ми знову маємо поділити точку зору психологічної науки, оскільки ніхто, крім неї, цим не займається. Для цього нам потрібно здійснити аналіз змісту, або структури смислової сфери особистості, незалежно чи це керівник навчального закладу, чи його підлеглий.

За визначеннями психологів, «смислова сфера особистості – це особливим чином організована сукупність смислових утворень (структур) і зв'язків між ними, що забезпечує смислову регуляцію цілісної життєдіяльності суб'єкта в усіх її аспектах» [217, с. 154]. Для нас це визначення смислової сфери має принципове значення, оскільки саме через ці окремі структури і відбувається онтологізація субстрату смислової детермінації управління навчальним закладом.

Виділення елементів у структурі смислової детермінації поведінки людини ми здійснюємо на основі співвідношення смислової саморегуляції з іншими системами регуляції її життєдіяльності. Для цього нам достатньо розглянути питання: чому люди роблять те, що вони роблять? Це ключове питання психології особистості, без звернення до аналізу якого принципово неможливо обґрунтувати структуру смислової детермінації її поведінки. Тут можливе існування, за оцінками психологів, як мінімум, шести різних систем відносин людини зі світом і, відповідно, шести різних систем регуляції поведінки, життя людини у світі, взагалі, і у освітньому просторі навчального закладу, зокрема. Ці системи перетинаються одна з одною, але їх достатньо чітко можна логічно виділити у чистому вигляді.

Перша відповідь на це питання: «Тому, що я хочу». Це логіка задоволення потреб: «У мене є бажання, потяг, і його треба задовольнити». Друга відповідь, друга логіка поведінки: «Тому, що він перший розпочав». Це логіка реагування на стимул. Третя відповідь: «Тому, що я постійно так роблю». Це логіка зумовленості стереотипу, диспозиції, що охоплює, очевидно, більшу частину психології особистості. З нею пов'язані такі поняття, як «характер», «стиль», «установка», «научення». Дуже велика частина нашого життя відбувається саме за цією логікою. Три вище названі системи, або механізми, – загальні для людини і тварин.

Четверта відповідь уже специфічна для людини, але не пригаманна для особистості: «Тому, що усі так роблять». В.В.Столін увів, у свій час, достатньо суперечливе поняття «соціального індивіду», що подає саме цю логіку – логіку соціальної нормативності, соціальних очікувань, де критерієм регуляції є відповідність певним очікуванням соціально важливої групи. Крайнім втіленням цієї логіки є тотальний конформізм. Вітчизняні соціологи тут можуть назвати людину-гвинтика, що була бажаним продуктом соціалізації людини за часів панування комуністичної ідеології у СРСР. Але, вибудовуючи свої відносини зі світом, необхідно враховувати у тій чи у іншій мірі соціальні очікування, інтереси соціального цілого.

П'ята відповідь: «Я це зробив, тому що для мене це важливо». Ця логіка – подана вище логіка смислу, або логіка життєвої необхідності – специфічна для особистості і така, що конститує особистість. Можна стверджувати, що людина є особистістю у тій мірі, у якій її життя визначається саме цією логікою. Перші три системи регуляції діяльності не потребують в уявленні про світ як про цілісність. Для того, щоб реагувати на стимул, достатньо стимулу. Для того, щоб задовольнити свої потреби, достатньо потреб. Щоб вести себе за стереотипом, достатньо стереотипу. Детермінанти усіх цих форм поведінки не виходять за межі конкретної ситуації. У четвертому випадку ми маємо справу з дією, що орієнтована на сенс – це дія, що орієнтується на усю систему відносин зі світом у цілому. Аналогічно тому, як по будь-якому куску голограми можна відтворити ціле, у смислі будь-якої конкретної дії віддзеркалюється увесь життєвий світ особистості як

ціле. Орієнтуючись на смисл, людина піднімається над ситуацією і набуває рис особистості.

Нарешті, шоста відповідь: «А чому б і ні?». У ньому відбивається логіка вільного вибору. Якщо перші п'ять логік поведінки (у описових термінах, або систем регуляції детермінації (у пояснювальних конструктах), у тій чи у іншій мірі притаманні усім психічно здоровим та повноцінним людям, то шоста логіка чи система – детермінанта – притаманна не усім людям і віддзеркалює, на погляд Д.Леонт'єва, «міру особистісної зрілості як її основну диференціально-психологічну характеристику» [217, с. 156].

Погляд на особистість через призму цих шести вимірів складає основу того, що Д.Леонт'єв вважає виправданим називати «мультирегуляторною моделлю особистості» [217, с. 157]. Для нас у ході дослідження смислової детермінації управління навчальним закладом це визначення також має велике методологічне й евристичне значення, оскільки ми можемо відповісти на цілу низку питань щодо рушійних сил, що домінують у життєдіяльності персоналу педагогічного закладу і у кожного окремо взятого фахівця-педагога чи учня-студента, керівника чи підлеглого.

Дійсно, якщо поглянути на персонал педагогічного закладу через призму мультирегуляторної моделі особистості, то ми, поперше, можемо констатувати помітні індивідуальні відмінності у використанні обґрунтованої нами сукупності смислових детермінант поведінки. Серед педагогів є люди, що у більшій чи у меншій мірі керуються своїми актуальними потребами; більш або менш легко реагуючі на зовнішні стимули; більш або менш механічно використовують готові схеми і стереотипи; більш або менш чутливі до соціальних очікувань і тиску; більш або менш враховуючі (свідомо або інтуїтивно) багатовимірні контексти й віддалені наслідки своїх дій; більш або менш здатні (або не здатні зовсім) долати задані детермінанти своїх дій і здійснювати вільний вчинок.

По-друге, можна прослідкувати генетичну послідовність становлення даної сукупності детермінант і на цій основі визначати ступінь зрілості смислової детермінанти управління навчальним закладом. Цей висновок спирається на результати вивчен-

ня психологами поступовості визрівання смислової регуляції у людей, залежно від віку і соціального досвіду.

По-третє, на її, моделі, основі можна вести селекцію керівних кадрів у педагогічному колективі і здійснювати відбір кандидатур на керівні посади підрозділів, оскільки домінуюча смислова домінанта – збуджувальна сила – є критерієм відповідності й психо-фізіологічної і соціальної готовності людини до певних дій. Ясно, що привалювання п'ятої, а ще краще, – шостої детермінанти, гарантує певну якість управлінської діяльності, що буде відповідати забезпеченню турботи про подальший розвиток навчального закладу.

Завершуючи морфологічний аналіз смислової детермінації управління навчальним закладом, ми маємо вказати на атрибутивні властивості її структури.

Атрибутивні властивості онтологічної структури *смислової детермінації* полягають у *смислоорганізованості*, під якою слід розуміти «*єдність смислових і біомеханічних зв'язків в системі руху (життєдіяльності – Л.С.), її структурно-смислову упорядкованість у свідомості*» [217, с. 152] людини. «*Одна і та ж рухлива дія може розглядатись через «сітку» різних значень і «ціннісно-смислових ядер*». Таким чином, *смислова структура - це і віддзеркалення об'єкту, і його проектний образ, і конструкція думки (творчий конструкт), і психосемантична реконструкція людського досвіду*» [217, с. 152], – *закономірно зазначає психологічна наука. Таким чином, у процесі розв'язання задач життєдіяльності людина керується цінностями і смислами, а не тільки критеріями корисності й продуктивності. Це свого роду ціннісне ядро або фенотип особистості людини як оригінального утворення (продукту) саморозгортання соціального світу на рівні індивіду.*

На цьому ми можемо завершити морфологічний аналіз і перейти до функціонального аналізу даного явища. Смислова сфера особистості, що конструктивно складається з сукупності смислових детермінант, не тільки «піднімає людину до стану особистості, але вона робить її володарем свого організму й поведінки, самостійним суб'єктом у культурно-історичному процесі. Без досягнення такого рівня соціального розвитку педагог не є особистістю, і тому його участь у навчально-виховному процесі небажана,

оскільки за наслідками вона може не відповідати суспільним завданням, що стоять перед закладом освіти. «Особистість ... не вроджена, але виникає у результаті культурного розвитку, тому «особистість» є поняття історичне. Вона охоплює єдність поведінки, що вирізняється ознакою *оволодіння* (виділено – Виготським)», – писав Л.С. Виготський [90, с. 315].

Оволодіння своєю поведінкою вимагає формування специфічної системи регуляції поведінки. З цим положенням парадоксальним чином перегукується думка Д.Б.Ельконіна: «Особистість – це не регуляція, а, навпаки, подолання будь-яких регуляцій». У науковому щоденнику цього відомого дослідника вона сформульована так: «Особистість – вища психологічна інстанція організації й управління своєю поведінкою, що полягає у подоланні самої себе» [422, с. 517].

Справа у тому, що становлення особистісних механізмів оволодіння власною поведінкою, як довів Л.С.Виготський [90], долає характерну для тварин безпосередню детермінацію поведінки зовнішніми стимулами й актуальними потребами, вносить до неї нові вищі закономірності, що підкорюють собі дію нижчих. Співвідношення цих вищих закономірностей детермінації з нижчими блискуче схоплені формулою Г.Гегеля: «Обставини або мотиви панують над людиною лише у тій мірі, у якій вона сама дозволяє їм це» [95, с. 26].

Наведемо ще декілька важливих зауважень з психологічної галузі. Психологічна регуляція життєдіяльності має цілковито адаптивну спрямованість; повністю зводиться до пристосування до навколишнього світу, вона не породжує необхідності виокремлення себе з цього світу. Тут ми маємо справу з самоорганізацією, що притаманна усім живим системам, а не є специфічною для людини.

Оволодіння людини своєю поведінкою – це поворот у процесі еволюції людини, у ході якого «...властивість самоорганізації живих систем уступає місце механізму самоконтролю, що означає виникнення «відношення» до самої себе, становлення «самосвідомості», суб'єктивності з її іманентною властивістю бути «для себе» [141, с. 83–84].

Регуляція її життєдіяльності з боку об'єктивних відносин (виділено – Л.С.), що зв'язують її зі світом, приймає форму само-

регуляції, що здійснюється особистістю – психологічною структурою, у якій у специфічній формі зафіксовані й упорядковані ці відносини. Нагадаймо, що саме цю структуру ми називаємо смисловою детермінантою поведінки особистості. При цьому цілісність особистості визначається мірою інтегрованості її відносин зі світом.

Таким чином, особистість як психологічне утворення, як регуляторна система конститується функціями виокремлення суб'єктом себе з навколишнього світу, виокремлення, презентації й структурування ним своїх відносин зі світом й підкорення своєї життєдіяльності сталій структурі цих відносин, на протидію мінливим імпульсам і зовнішнім стимулам. Це загальна функція смислової сфери особистості. Саме вона утримує суб'єктивне смислове поле, що відіграє у внутрішньому вимірі процес детермінації поведінки особистості.

Таким чином, функціональний аналіз показав, що смислова детермінація поведінки людини у функціональному вимірі проявляється у її поведінці як смислова регуляція, що є, одночасно, конституюючою функцією особистості.

Подальший аналіз у цьому руслі не наша, мається на увазі філософська, проблема, а проблемне поле досліджень психологів. Ми тут лише зробимо зауваження відносно того, що поняття «смислової регуляції» не тільки виводить нас за межі освітнього простору навчального закладу у площину життєвого світу і дозволяє подолати обмеженість сприйняття нашої проблеми в управлінському вимірі, а й примушує піднятися до саморегуляційного дискурсу і аутопоезису, або самовідтворення соціального організму навчального закладу.

Далі є сенс розглянути продукти функціонування смислової сфери особистості та встановити їх специфіку у відповідності до соціальної ролі керівників і підлеглих у освітянському просторі навчального закладу.

Смислова сфера особистості складається з низки смислоутворюючих структур, що утворюють специфічні зв'язки і мають свій механізм функціонування [217, с. 167-251]. Провідними структурами Д.Леонтьєв називає особистісний смисл, смислову установку, мотив, або мотиваційний механізм смислоутворення, смислову диспозицію, смисловий конструктор, або атрибутивний

механізм смислоутворення, особистісні цінності і потреби. Цю динамічну смислову систему він розглядає як принцип організації і одиницю аналізу смислової сфери особистості [217, с. 232].

Коротко прокоментуємо ці смислоутворюючі структури. Важливою складовою смислової сфери є особистісний смисл, що входить до регуляторних смислових структур особистості, яка бере участь у розробці й прийнятті управлінських рішень незалежно від того, чи вона виконує функції суб'єкта, чи об'єкта управлінської діяльності. Тому вихідним для нас є так зване вузьке його визначення як складової індивідуальної свідомості, що обумовлює аганжированість цієї свідомості, котра обумовлюється зв'язком її з необхідно-мотиваційною сферою суб'єкта, з реаліями її життя у світі [217, с. 152-153].

Особистісний смисл має специфічну функцію, що входить у якості елемента системи смислової регуляції життєдіяльності людини – «функцію презентації суб'єкта у образі ролі і місця об'єктів, що віддзеркалюються, та явищ дійсності у її життєдіяльності» [217, с. 168]. Тому далеко не випадково, що «концепція особистісного смислу – смислових утворень – смислової сфери особистості є сьогодні одним з найпродуктивніших напрямів у психології особистості» [217, с. 252].

Особистісний смисл не співпадає з життєвим смислом. Якщо життєвий смисл – це об'єктивна характеристика відношення об'єктів і явищ дійсності до життєдіяльності суб'єкта, то особистісний смисл – це форма суб'єктивного віддзеркалення цього відношення у свідомості суб'єкта, у його образі світу. Як зазначає Д.Леонтьєв: «Особистісний смисл об'єктів і явищ дійсності – це складова образів сприйняття і появлення відповідних об'єктів і явищ, що відбиває їх життєвий смисл для суб'єкта й презентуючи його суб'єкту за посередництва емоційного окрасу образів і їх трансформацій» [217, с.181].

Крім того, тут мова може йти й про смислову установку, як розпредмечену форму існування смислу, будь-то смисл мотиву даної конкретної діяльності або смислові перешкоди – завади, що вклинюються у течію діяльності, не по'язані зі специфікою цієї діяльності, а мають джерелом сталі комплекси особистості або диспозиції.

При цьому смислова установка розуміється як «складова виконавчих механізмів діяльності, що віддзеркалює життєвий смисл об'єктів і явищ дійсності, на які ця діяльність спрямована й феноменологічно проявляється у різних формах впливу на течію актуальної діяльності» [217, с. 184]. Цей вплив може зводитись до однієї з чотирьох форм: стабілізуючий вплив, перешкоджаюче запобігаючий вплив, відхиляючий вплив і дезорганізуючий вплив [217, с. 184].

Наступним елементом структури є мотив діяльності, що розглядається як «предмет, який включений у систему реалізації відношення суб'єкт – світ як предмет потреби, котра набуває у цій системі властивість збуджувати і спрямовувати діяльність суб'єкта» [217, с. 193–194].

Мотив діяльності, як такий, сам по собі не має субстанціональності. Він є психологічним центром ситуації, у якій ця діяльність розгортається. Це – вузол, у якому сходяться актуальні потреби суб'єкта педагогічної діяльності і можливості їх задоволення, що утримуються у ситуації. Включення у цей системний вузол конкретного предмета приводить до того, що він набуває системної якості мотиву діяльності. «Ні на якому об'єкті, взятому самому по собі, не написано, що він є мотивом діяльності. І у той же час, будь-який об'єкт може перетворитися у мотив (предмет потреби), набути такі зверхчуттєві системні якості, як «характер вимог», тоді і тільки тоді, коли він потрапляє у певну систему діяльності» [14], – справедливо зазначає А.Г.Асмолов.

Детермінація через мотивацію – це детермінація через вагомість явищ для людини. «Значення предметів і явищ, їх «смысл» для людини є те, що детермінує поведінку» [14, с. 30, 93], – писав С.Л.Рубінштейн.

Смислоутворююча функція мотиву проявляє себе у породженні смислових структур – особистісних смислів і смислових установок, що здійснюють регуляцію діяльності у відповідності з цією спрямованістю. При цьому, - за висновками Д.Леонтьєва, - «життєвий смисл мотиву визначає специфіку збудження до діяльності як у якісному, так і у кількісному відношенні» [217, с. 198]. В.Бех у праці «Человек и Вселенная» подає механізм збудження особистості [40].

У контексті моделі смислової регуляції навчально-виховної діяльності мотив виступає як смислова структура, що формується ситуативно і, яка визначає систему смислової регуляції конкретного окремо взятого виду педагогічної діяльності, що складається на його основі.

Перетвореною формою смислових відносин, що забезпечує їх сталість у структурі особистості, виступають смислові диспозиції. Смислові диспозиції являють собою форму фіксації відношення педагога до об'єктів і явищ дійсності, що визначається ролю і місцем цих об'єктів і явищ у його життєдіяльності, у латентному, інактивному вигляді. Смислові диспозиції виконують у діяльності смислоутворюючу функцію, оскільки породжують похідні від них особистісні смисли і смислові установки. Актуальні мотиви не є винятковим джерелом породження смислу. Смислоутворення здійснюється за принципом: «Друг мого друга – мій друг». «Ворог мого друга – мій ворог». Джерелом смислу у такому випадку є не мотиви, а об'єкти, що мають значення, і відношення до яких укорінені у структурі особистості у вигляді сталої смислової диспозиції.

Отже, смислова диспозиція – це, – за визначенням Д.Леонтьєва, - «відношення до об'єктів і явищ дійсності, що мають для суб'єкта сталий життєвий смисл, що консервується у формі фіксованої установки й проявляється у ефектах особистісно-смислової і установочно-смислової регуляції, не пов'язаної з мотивом актуальної діяльності» [217, с. 213].

Наступним елементом смислової сфери особистості є смисловий конструкт. Він визначається як «стала категоріальна шкала, що представлена у психіці суб'єкта на рівні глибинних структур образу світу, який фіксує вагомість для суб'єкта певної характеристики (параметру) об'єктів і явищ дійсності (або окремого їх класу). Виконує функцію диференціації й оцінки об'єктів і явищ цього параметра, результатом якої є надання їм відповідного життєвого смислу» [217, с. 217]. Основні конструкти не тільки диференціюють, але й об'єднують об'єкти і явища у класи, причому, на відміну від предметних конструктів, не по загальній об'єктивній ознаці, а на подібній особистісно-смисловій основі. Це так звані емоційні узагальнення. До них відноситься, наприклад, клас явищ, який ми фіксуємо у моральних поняттях «спра-

ведливе», «добре» [9] та ін. Сміслові конструкти відрізняються великим узагальненням і сталістю з числа структур «другого ярусу» й найбільш тісним зв'язком з особистісними цінностями.

Особистісні цінності є найбільш нечітко вираженим елементом у структурі смислової регуляції. У літературі можливо виділити три основних варіанти розуміння природи індивідуальних цінностей. Перший з них – трактовка цінності в одному ряді з такими поняттями, як думка, уявлення або переконання. Такі цінності не мають самостійної збуджувальної сили. А черпають її з інших джерел. Друга трактовка розглядає індивідуальні цінності як ціннісні орієнтації або як різновид соціальних установок чи інтересів. У такому розумінні їм приписується спрямовуюча або структуруюча функція, до якої й зводиться ефект ціннісної регуляції. Нарешті, третій підхід зближує їх з поняттями потреби і мотиву. При цьому підкреслюється їх реальна збуджувальна сила.

Важливо зазначити, що особистісні цінності будь-якого педагога генетично пов'язані з цінностями педагогічного колективу. Селекція, привласнення й асиміляція індивідом соціальних цінностей опосередковується малими групами або оточенням людини, що може бути як каталізатором, так і бар'єром до їх завоювання. Особистісні цінності виступають як внутрішні носії соціальної регуляції, що укорінені у структурі особистості (виділено – Л.С.). Інтегрування є, як відомо, саме тим процесом, завдяки якому відбувається соціалізація особистості до колективних цінностей. У випадку гіпосоціалізації індивід не допускає у свою структуру зовнішні регулятори і, як наслідок, цінності педагогічного колективу не займають у структурі мотивації особистості те місце, що їм належить.

Виявляється, що на практиці усі шість вищеподаних нами структур утворюють динамічну смислову систему, що треба розглядати як принцип організації і як одиницю аналізу смислової сфери особистості. Конструктивно вона має три ієрархічні рівні, а саме: рівень структур, що безпосередньо включені у регуляцію процесів педагогічної діяльності і психічного віддзеркалення (особистісний смисл і смислова установка); рівень смислоутворюючих структур, участь яких у регуляторних процесах опосередковується структурами, що вони породжують (мотив, смислова

диспозиція і смисловий конструкт); нарешті, третій - вищий – рівень, до якого відноситься один з різновидів смислових структур – особистісні цінності, який є найбільш сталим у масштабі життя суб'єкту джерелом смислоутворення, автономним по відношенню до конкретних ситуацій взаємодії педагога зі світом.

Динамічна смислова система знаходить свій функціональний прояв у смислі життя особистості, що «являє собою концентровану описову характеристику найбільш стержневої й узагальнюючої динамічної смислової системи, відповідальної за загальну спрямованість життя суб'єкту як цілого» [217, с. 250].

Динамічна смислова система у залежності від соціального статусу педагогічного працівника по-різному проявляє себе у освітньому просторі навчального закладу. Підлеглі, що зацікавлені у мінімізації витрат життєвої сили або енергії свого біологічного організму, обмежуються формуванням системи внутрішньоособистісного захисту. Саме вона є кінцевим продуктом функціонування смислової детермінації поведінки особистості.

В управлінській літературі визначено чотири типи адаптації людини до середовища: заперечення (не приймаються будь-які норми і цінності); конформізм (приймаються усі норми і цінності); мімікрія (основні норми і цінності не приймаються, але виконуються необов'язкові норми і цінності, що маскують несприйняття основних норм і цінностей); адаптивний індивідуалізм (обов'язкові норми і цінності прийняті, необов'язкові сприймаються частково або не приймаються зовсім) [81, с. 76, с. 428-429]. Є сенс погодитись з тим, що така ж сама картина спостерігається й у навчальних закладах освіти.

Керівники, націлені на забезпечення розвитку навчального закладу, навпаки, на основі здобутого смислового ядра особистості, модернізують корпоративну ідеологію з метою забезпечення оптимального функціонування та подальшого розвитку навчального закладу у новому середовищі, наприклад, з урахуванням вимог Болонського процесу.

Корпоративна ідеологія як елемент соціального організму є, дійсно, продуктом системи управління навчальним закладом. Здебільшого керівники підрозділу спочатку спрямовують поведінку персоналу за рахунок корпоративної ідеології, а потім уже, коли вона не спрацьовує, вимушено переходять до ручного

управління і застосовують систему стимулів, які насильницьким шляхом повертають процес діяльності у бажане русло.

Корпоративна ідеологія розглядається нами як система фільтрації семантичних потоків у просторі навчального закладу. Її елементами є, на наш погляд, набір смислів, комплекс денотатів, ідеологеми, семантичні фільтри, набір концептів, символіка, на-решті, ідеологічний суб'єкт та ідеологічний об'єкт. При цьому вона може використовуватись системою управління навчального закладу у якості інструменту прямого та опосередкованого впливу на сукупного працівника.

По-іншому, наш аналіз показує, що до структури корпоративної ідеології входить як раціональний, так й ірраціональний, свідомі й несвідомі компоненти. Розглядаючи елементи корпоративної ідеології, ми онтологічно їх зв'язуємо з існуванням ідей, які мають спонукальний характер. Саме вони дістали у науковій літературі назву ідеологем. Вище ми зв'язали їх з особливого роду смислами, які, очевидно, створюють у структурі локалізованого семантичного поля спеціальні сегменти. Для нас вони представляють значну цінність, оскільки мають здатність асимілювати у своєму змісті різноманітні міфи, символи, способи, ідеї, як сучасні, так і архаїчні.

Тож, загальна роль такої ідеології, що детермінується внутрішніми і зовнішніми умовами становлення та розвитку виробництва, полягає в створенні специфічної системи цінностей, якій в умовах ідеального навчального закладу підпорядковується поведінка усіх без винятку учасників педагогічного процесу.

Перебуваючи у польовій формі існування, ідеологія має не лише перераховані елементи, але включає ще й процесуальні органи – зв'язки як специфічну систему духовних відносин. Тому, щоб зазначити хоча б основні структурні зв'язки і структурні відносини перерахованих елементів, необхідно брати до уваги специфічний, подвійний характер самої структури корпоративної ідеології: самоорганізаційний (нормативний) і змістовно-значеннєвий.

Самоорганізаційний або формоутворюючий характер структури корпоративної ідеології актуалізує значення ідеологічного суб'єкта: ідеологічний суб'єкт на основі педагогічних цілей і завдань формує набір ідеологем, семантичних фільтрів, так само

визначає комплекс денотатів, які будуть впливати на ідеологеми через семантичні фільтри.

Ідеологія породжує корпоративні цінності. Механізм детермінації породження системи цінностей слід шукати у властивостях саме корпоративної ідеології, що одночасно перебуває у стані процесу і породжує при цьому продукт – цінності навчального закладу. Ця теза має право на існування, оскільки будь-який процес рано чи пізно має перейти у продукт. Духовне виробництво тут не є винятком. У даному випадку лише складніше обґрунтувати генетичний зв'язок процесів та продуктів між собою.

При цьому Ф.Шеллінг, наприклад, писав про те, що головна особливість організації полягає в тому, що вона складається у взаємодії самої з собою, являє собою водночас і тим, що виробляє, і продуктом останнього, й таке розуміння є принципом усього вчення про органічну природу, з якого апріорно можуть бути виведені всі подальші визначення організації (і неорганічної природи – Л.С.) [411, с. 369].

Таким чином, корпоративна ідеологія є першоджерелом, по-перше, забезпечення впорядкованості організму навчального закладу через актуалізацію його морфогенетичної функції, а, по-друге, нейтралізації дисфункцій, забезпечуючи збереження даного організму, тобто закладу освіти.

При цьому ідеологія виконує роль необхідної умови його функціонування не тільки як виробничої одиниці, але й як соціальної цілісності, єдиного соціального організму безпосередньо або опосередковано пов'язаного з національно-культурними традиціями. Саме процесом породження корпоративною ідеологією корпоративних цінностей забезпечується гомеостаз навчальної форми. Стабілізатором соціальної цілісності є ціннісна свідомість учасників педагогічного процесу та продуктивної діяльності.

Суб'єктами корпоративної ідеології виступають, як бачимо, керівники самої ж навчальної форми або її структурних підрозділів. В умовах української дійсності наявність освітньої ідеології пов'язується як з дезінтеграцією і деструктуризацією суспільства, посиленням його ідейної та економічної строкатості, так і з формуванням нових соціально-економічних утворень.

Виникнення таких корпоративних утворень, як педагогічні заклади, зумовлює необхідність збереження або створення системи певної соціокультурної орієнтації, яка має свої духовні й матеріальні цінності, морально-етичні, етнокультурні та інші пріоритети. Тому корпоративна ідеологія є виваженою політико-економічною стратегією й тактикою діяльності закладів освіти, побудованих на усвідомленні специфічних корпоративних інтересів, в реалізації яких так чи інакше зацікавлені всі представники даного навчального закладу.

В умовах ідеологічного плюралізму вона виступає формою локально-групової консолідації, засобом збереження національно-культурних традицій. Сьогодні, і тут можна погодитись з О.І.Соловйовим, що «на місце громіздких ідеологій з їх програмами і лозунгами приходять більш рухливі маркетингові конструкції, перш за все політико-економічна рекламістика» [345, с. 18]. Для того, щоб пересвідчитись у цьому, достатньо проаналізувати зміст реклами, що ведуть деякі вищі навчальні заклади по телебаченню, наприклад, Київський університет культури і мистецтв.

Як певна інтелектуальна схема, корпоративна ідеологія виступає в якості засобу пояснення та спрощення світу, що спрямований на витиснення незацікавленості з сфери мотивації педагогічного персоналу. Вона прищеплює систему нормативних правил і певні ілюзії, і, таким чином, виступає інструментом формалізації групової самосвідомості, а корпоративні цінності є матеріалом, у якому «застигає» в часі цей процес.

Тепер ми можемо провести різницю між корпоративною ідеологією і корпоративними цінностями, оскільки між ними є принципова різниця. Це інший аспект різниці між цінностями-цілями і цінностями-засобами. Вона полягає, на нашу думку, в тому, що складовими ідеологічного компоненту можуть бути як структурні, так і динамічні характеристики системи, що забезпечують її спрямоване функціонування. Треба визначити наявність нестійких, невпорядкованих зв'язків (латентних відносин і діяльності) як елементів тієї ж таки соціальної структури.

Причому, семантичні фільтри в структурі корпоративної ідеології не тільки формують на основі ідеологем зміст ідеології,

але й визначають цей унікальний набір або складають перелік самих семантичних одиниць в кожній конкретній корпоративній ідеології. Цим вони, корпоративні ідеології, відрізняються одна від одної спочатку на семантичному рівні, потім це переростає у протилежність ціннісних систем, далі – розходяться у нормативному оформленні, нарешті, в умовах одного і того ж ринку навчальні заклади діють по-різному.

Саме наявність у структурі корпоративної ідеології денотатів та концептів веде до розуміння того, що система цінностей навчального закладу – це символічний продукт, оскільки денотат є предметним значенням, кожного з усього розмаїття елементів виробничих відносин і діяльності. Він вказує тільки обсяг поняття, що позначається, але не пояснює його зміст. Для корпоративної ідеології в системі формальної організації денотатом можуть бути, наприклад, продукт, одяг, робоче місце, винагорода і так далі. Тобто, це можуть бути будь-які предмети, відносини, люди, але обумовлені на рівні своїх концептів як проблеми для функціонування формальної організації.

Концепти мають, у свою чергу, дещо інше походження і призначення. Ідеологеми, пропущені крізь семантичний фільтр, будуть нести у свідомість педагогів зміст (знання, значення) денотатів, створять те, що ми називаємо концептами. Набір концептів, їхня актуалізація носять суб'єктивний характер і залежать від якості свідомості та самосвідомості керівників: тих, хто розробляє корпоративну ідеологію у закладі освіти. Ось чому з'явився й живе вислів про те, що «риба завжди гниє з голови».

Змістовний характер структури корпоративної системи цінностей актуалізує поведінку учасника педагогічного процесу, оскільки персонал освітнього закладу у даному випадку знаходить набір змістовно нових концептів, тобто способів, значень предметів і явищ навколишнього світу, що вимагають своєї зміни на практиці. У цьому значенні корпоративна система цінностей виступає примусом до дії, служить додатковою причиною активності в об'ємі виробничих відносин і діяльності.

Смислова регуляція як складова соціального організму навчальної форми забезпечує його гомеорез, тобто сталий розвиток на відміну від ціннісної регуляції, яку забезпечує лише гомеостаз.

Тут необхідно дещо пояснити докладніше, оскільки це цілком нові для вітчизняної соціальної філософії поняття.

Оскільки об'єкт дослідження жива система, то їй, природно, притаманні всі закономірності саморозгортання живої речовини. Це означає, що в онтогенезі, після стадії зародження, має місце стадія гомеореза, в ході якої іде становлення соціального організму. І її треба відрізнити від стадії *гомеостаза*. Г. Югай у роботі «Загальна теорія життя» розмежовує названі поняття таким чином: «Якщо гомеостаз означає сталість рухомого рівноважного стану, то гомеорез – сталість шляхів розвитку живої системи, їхніх змін, які включають в себе переходи від одних рівноважних станів до інших, тобто гомеорез охоплює і гомеостаз» [424, с. 137].

І далі він продовжує: «Гомеорез від гомеостазу можна відрізнити за багатьма ознаками. Гомеорез характеризується, поперше, більш динамічним, функціональним характером; якщо гомеостаз – це збереження заданого стану рівноваги шляхом авторегуляції, то гомеорез – автономізований процес новоутворення або самоорганізації, тобто зміна стану навіть і гомеостазу, на основі чого досягаються не тільки новоутворення, але й стабілізація форм (І. Шмальгаузен). По-друге, якщо при гомеостазі зберігаються в певних межах окремі змінні, то при гомеорезі змінюються і зберігаються всі інші змінні системи шляхом їхніх динамічних перетворень (новоутворення). На відміну від гомеостазу, який не викликає появу новоутворень, гомеорез веде до таких. По-третє, гомеорез означає зміни на всьому протязі процесу розвитку системи, спрямовані на досягнення кінцевого результату» [424, с. 137-138].

Для нас тут важливо підкреслити те, що поняття гомеорезу соціального організму характеризує не саморегулювання, а більш високий рівень пристосованості живої системи – автономізацію, яка для просування в Космосі має першорядне значення, і яка в повному розумінні є синергетичною самоорганізацією. За змістом поняття гомеореза дуже близьке поняттям системогенеза П. Анохіна та стабілізуючого відбору І. Шмальгаузена. Г. Югай правильно, на нашу думку, підкреслює різницю між гомеорезом і системогенезом, вбачаючи її в тому, що системогенез скоріше

акцентує увагу на кінцевому стані, а гомеорез - на всьому об'ємі процесу розвитку.

Отже, на основі вищевикладеного теоретичного аналізу явища смислової детермінації управління навчальним закладом можна дійти до наступних висновків:

- по-перше, смислова детермінація побудована на врахуванні впливу зовнішнього середовища на персонал навчального закладу;

- по-друге, вона реалізується через смислову сферу особистості педагога, індивідуально ним переживається, і тому завжди носить суб'єктивний характер;

- по-третє, морфологічний аналіз смислової сфери особистості довів, що смислова детермінація має, як мінімум, шість детермінант і низку виконавчих механізмів;

- по-четверте, у структурі особистості вона завжди формує ціннісні орієнтації, що у подальшому використовуються учасниками педагогічного процесу в залежності від соціальної ролі у навчальному закладі;

- по-п'яте, виконавці формують на основі модернізованих власних ціннісних орієнтацій систему внутрішньоособистісних фільтрів, за допомогою яких вони оптимізують витрати власної життєвої енергії, відкриваються назустріч новим засобам, технологіям і методикам педагогічної роботи;

- по-шосте, керівники навчального закладу, будучи зацікавленими у вписуванні його у зовнішнє середовище більше ніж упорядкуванням локальних, а іноді й багаточисельних та затяжних конфліктів у педагогічному колективі, модернізують корпоративну ідеологію (цінності-цілі), за допомогою якої видозмінюють корпоративну систему цінностей, що являє собою систему засобів педагогічної діяльності;

- по-сьоме, встановлено, що у повсякденному бутті ми стикаємось з проявом смислової детермінації у формі новаторства, оскільки вона веде до змін у педагогічній діяльності і тим самим забезпечує сталий розвиток навчального закладу, або так званий гомеорез цієї соціальної системи;

- по-восьме, виявлений генетичний зв'язок між смисловою і ціннісною детермінацією, свідчить про те, що смислова детер-

мінація передує ціннісній детермінації, крім того встановлена також морфологічна і функціональна різниця між ними;

- по-дев'яте, встановлено технологічний зв'язок між смисловою детермінацією і процесом прийняття управлінських рішень, суть якого полягає у тому, що вона, смислова детермінація, діє за принципом зовнішнього доповнення, і тому реально присутня у процесі прийняття управлінських рішень;

- по-десяте, виявлено, що смислова детермінація виходить на поверхню у вигляді смислової саморегуляції, що приводить нас до необхідності її розглянути, оскільки без виходу на цей рівень дане дослідження буде дещо незавершеним.

Тепер ми маємо необхідність розглянути взаємодію ціннісної і смислової детермінації, у якій ми вбачаємо систему саморегуляції соціального організму навчального закладу, що робить освітянську форму самодостатньою і самовідтворюючою, тобто здатною до саморозвитку.

6.3. Механізм ціннісно-смислової детермінації управління навчальним закладом

Метою даного підрозділу є обґрунтування механізму взаємодії смислової і ціннісної детермінації управління навчальним закладом як цілісної соціальної системи – гомеостату, що має власну морфологічну і динамічну характеристику специфічної діяльності педагогічного персоналу.

Крім того, ми тут маємо намір довести власну робочу гіпотезу про те, що ціннісна і смислова регуляція у органічному поєднанні утворюють якісно нове явище – саморегуляцію соціального організму навчальної форми, яка має власні генетичні, морфологічні й функціональні характеристики.

Тут важливо звернути увагу на таку принципіву їх характеристику, як соціальність: «Вони (ціннісна і смислова детермінація – Л.С.) є загальними. Ніхто не може жити осмислено в ізоляції. Загальність смислу характеризує усі реальності без виключення. Будь-яка смислова структура є колективним способом розуміння» [217, с. 47], – писав Фенікс. Сенси виступають у Фенікса як предмет навчання. «Різні структури знання – по суті різні сенси» [217, с. 47], – зазначав він. Це означає, що взаємо-

дія ціннісної і смислової регуляції має ґрунтуватись на обміні смислами або знаннями.

Для пояснення властивостей ціннісної і смислової регуляції у складі цілого – соціального організму навчальної форми – треба знайти процес опосередкування, у якому вони «сходяться», кожен забезпечує свою оригінальну роль, і у цьому сумісному функціонуванні набувають нової якості. Якщо віднайти такий теоретичний засіб, то можна суттєво підвищити ефективність генетичного аналізу взаємодії ціннісної і смислової регуляції в управлінні навчальним закладом.

Ми вважаємо, що в управлінні навчальним закладом у функцію медіатора, або посередника між ціннісним і смисловим впливами виконує процес прийняття рішень (виділено – Л.С.), що концентрується на вирішенні *педагогічних ситуацій*, з яких складається будь-який навчально-виховний процес.

При цьому зазначимо, що процес прийняття управлінських рішень у якості медіатора пояснює межі використання імпульсів до соціальних змін у навчально-виховному процесі у якості «детермінанти», «регуляції» і «саморегуляції». Якщо імпульс нашо вхує на прийняття нового рішення, то ми маємо справу з детермінацією у чистому вигляді. Якщо ж вплив ціннісно-смислового субстрату здійснюється після прийняття рішень, то це – регуляція, оскільки матеріалізується прийняте рішення. У випадку взаємодії ціннісного і смислового субстратів у якості агентів зворотного зв'язку, мова буде йти, на нашу думку, про саморегуляцію.

Можна у якості медіаторів розглядати й персонал навчального закладу: керівників і підлеглих – виконавців. Учасники соціальної взаємодії володіють специфічними атрибутивними властивостями, що забезпечують ефективність взаємодії їх як членів суспільства. Це цілком відповідає ідеям діалогічної і поліфонічної природи свідомості за М. Бахтіним. Це ж стосується й ідей Л.Виготського, який викривив природу інтрасуб'єктивності в інтерсуб'єктивності, та ідей А.Ухтомського про «домінанту на особу іншого», без якої не можна говорити про людину як про особу. Ця сфера заповнюється власними і запозиченими у медіаторів «силовими лініями». Недаремно О.Мандельштам писав, що «слово є плоть діяльна, що розв'язується в події». При порушенні

діалогізму або «діалогіки», на думку М.Бубера, мова цієї сфери стискується до крапки, людина втрачає людське.

Однак ми вважаємо, що тут зміниться лише логіка доведення, а кінцевий результат має бути однаковим. Більш стабільним і таким, що менше залежить від суб'єктивності, є процес прийняття управлінських рішень, оскільки він націлений на вирішення педагогічних ситуацій. Цей процес має діяльнісну природу і чітко визначену структуру.

З управлінської літератури відомо декілька варіантів так званого управлінського циклу, що може нараховувати від трьох до декількох десятків етапів прийняття рішень [81; с. 183; 583]. Ми ж зупиняємось на варіанті, що запропонований В.Бехом для вирішення кризових ситуацій у сфері соціальної роботи і модифікуємо його під потреби педагогічної галузі.

Якщо концентровано його подати то, це опанування педагогічною ситуацією за таким алгоритмом: діагностика – моделювання – прогнозування – проектування – конструювання – організація – виконання (терапія) – корекція – профілактика.

Коротко визначимо функції та загальний зміст вищезазначених операцій. Ясно, що причини, які обумовили появу педагогічних ситуацій, тут не мають приципового значення. Як немає принципового значення, з якого складника починається опосередкування. Воно може починатись як з боку ціннісної, так і з боку смислової детермінанти; кожна сторона є настільки ж підстава, наскільки й заснована, і кожна є все опосередкування або вся форма. Тому питання про те, що первинне — ціннісна чи смислова детермінанти — за характером таке, як загальновідома суперечка про те, що з'явилося раніше — яйце чи курка.

Тож, послідовно розглянемо вищеназвані операції алгоритму вирішення педагогічних проблем, що потрапили у поле дії ціннісного і смислового регуляторних механізмів.

Діагностика як стадія алгоритму прийняття рішення у ході вирішення педагогічної ситуації має за мету визначити стан, у якому перебуває навчально-виховний процес у конкретний час.

Моделювання як етап має на меті відтворити умови виникнення педагогічної ситуації та формалізувати систему факторів, що її живлять в даний час.

Прогнозування має на меті оцінити фактичний стан, пролонгувати розвиток її у майбутнє та визначити до якого фіналу вона має прийти, якщо не буде втручання педагога.

Проектування як етап пов'язаний з обґрунтуванням альтернатив педагогічної дії та вибором оптимального способу оптимізації розвитку, розробкою спеціального педагогічного інструментарію, якщо такого немає у розпорядженні педагогічного колективу навчального закладу, для реалізації обраної стратегії соціальних змін.

Конструювання як етап передбачає створення педагогічної технології ефективного впливу на поведінку об'єкта управління і має бути задіяним тоді коли у розпорядженні педагога є типовий інструментарій.

Організація як етап передбачає практичну діяльність педагога або усього персоналу навчального закладу по втіленню у життя наміченого плану навчально-виховної роботи.

Виконання або педагогічна терапія як етап дуже відповідальний і складний момент тому, що у ньому має прийняти участь об'єкт педагогічного впливу, оскільки без його особистої участі принципово не можна задовольнити будь-які потреби людини, у тому числі й освітні.

Корекція – це етап комплексної оцінки загального ходу педагогічного процесу, порівняння його з найкращими зразками формування конкурентноспроможної особистості, уточнення відхилень, розробка і практична реалізація додаткових заходів щодо усунення негативного впливу внутрішніх і зовнішніх факторів, що гальмують досягнення загальної мети навчально-виховного процесу.

Профілактика як етап передбачає на засадах зворотного зв'язку підтримку існування конкурентноспроможної особистості у допустимому діапазоні, з точки зору суспільної думки, моралі й права.

Для того, щоб встановити функції ціннісної і смислової регуляції у новому об'єднанні, що має у науковій літературі назву гомеостат [106], треба розглядати управлінську діяльність не як теоретичний пояснювальний конструкт, а як предмет експериментального дослідження. При цьому «морфологічний» підхід до аналізу діяльності – у термінах її структури, а ціннісний і смис-

ловий компоненти, цілком слушно, можна віднести до її складу. «Морфологічний» підхід усе більше відсувається на задній план «динамічним», які пов'язаний з вивченням тих моментів, що характеризують «власне динаміку, рух самої діяльності та її структурних складових» [14].

Динамічний підхід охоплює широке коло проблем, до яких можна віднести вивчення механізмів саморуху діяльності, її стабілізації, ситуативного розвитку мотивації, формування мотиву діяльності та його трансформації, регуляції операціонально-виконавчої складової діяльності. Усі ці проблеми зводяться до трьох основних аспектів динаміки педагогічної діяльності: породження, формування діяльності та її мотиву; регуляція діяльності по ходу її реалізації; розвиток і трансформація діяльності.

Будь-який регулятивний вплив визначається, як відомо, зовнішніми і внутрішніми по відношенню до явища, що регулюється критеріями, специфіка яких і є головною основою для визначення різниці видів регуляції, у тому числі й саморегуляції соціального організму навчального закладу.

Включаючи у себе суб'єкт і об'єкт педагогічної діяльності як два протилежні полюси, управлінська діяльність має двосторонню пластичність, чутливість до впливів, як з боку суб'єкта, так і з боку об'єкта, що віддзеркалюється у наявності двох форм її регуляції: ціннісної і смислової.

Перша, яку психологи називають предметною регуляцією, пов'язана з забезпеченням адекватності операціональних характеристик педагогічної діяльності, специфіці її предмета (об'єкта) й специфіці предметної діяльності взагалі. Іншою формою регуляції педагогічної діяльності є її смислова регуляція – узгодження цілей і засобів діяльності з мотивами, потребами, цінностями і установками суб'єкта.

Ці дві форми регуляції педагогічної діяльності співвідносяться з двома фундаментальними характеристиками діяльності: предметністю й осмисленістю [139], або, у іншому варіанті, предметністю і суб'єктивністю [14]. Ці характеристики віддзеркалюють подвійну детермінацію самої управлінської діяльності – з боку її суб'єкта – керівників педагогічного закладу й з боку об'єкта – складу виконавців.

При цьому керівники навчального закладу «зверху» наповнюють її змістом завдяки корпоративній ідеології, а наповнення її предметністю йде у зворотному напрямі, «знизу в гору», тобто завдяки змісту, що несуть у собі виконавці. «Обидві ці властивості діяльності (предметність і осмисленість – Д.Леонтьєв) мають різне джерело й рухаються назустріч одне одному. Їх зустріч і породжує діяльність» [139]. На різних рівнях аналізу, як відмічають В.П.Зінченко і В.М.Муніпов, предметність і осмисленість порізному співвідносяться між собою і проявляють себе у різних формах. Обидві сторони тісно взаємопов'язані; більше того, можливі їх взаємні трансформації.

Стосовно до регуляції конкретної діяльності, у тому числі й управлінської, не можна вести мову про два незалежні один від одного регуляторних механізми, бо в управлінні навчальним закладом вони зливаються у органічне ціле. Провідну роль при цьому відіграє, як зазначає В.П. Зінченко, смислова регуляція, оскільки «зчеплення окремих дій у цілісну, а відповідно, й ефективну діяльність ... забезпечується ... змістом» [139, с. 9]. Ця нова інтегративна якість, або цілісність ціннісної і смислової регуляції, і є ніщо інше, як механізм саморегуляції соціального організму навчального закладу.

У контексті зазначеної різниці двох полюсів, або сторін управлінської діяльності, її ціннісно-смислова саморегуляція може розглядатися як система психологічних механізмів, що забезпечує цілераціональність протікання діяльності у (інтенціональній) смисловій сфері її суб'єкта.

Генетичний аналіз механізму саморегуляції доводить, що це атрибутивна властивість добре відомої психологам «живої тканини», що здатна переробляти управлінську інформацію. Остання перебуває на стадії опосередкування в специфічній формі (знання про педагогічну ситуацію), а саме у формі енергетичного імпульсу.

Педагогічною ситуацією прийнято вважати сукупність умов педагогічної дійсності, що склалися на конкретний момент, як правило, у взаємодії учасників педагогічного процесу [263, с.14], а також об'єктивний стан конкретної педагогічної системи на певному проміжку часу [353]. Поле педагогічних ситуацій у реальному педагогічному просторі є практично необмеженим,

вони можуть бути узгодженими або конфліктними, епізодичними або довготривалими, типовими, стандартними або нетиповими, оригінальними, залежними або незалежними від самого вчителя. Певна автономність кожної педагогічної ситуації не виключає її зв'язку із загальною системою роботи педагога, цілісним педагогічним процесом, соціально-психологічним кліматом та відносинами в колективі.

Найбільш характерною загальною рисою будь-якої педагогічної ситуації визнається наявність протиріччя, проблемності, неузгодженості цілей і можливостей їх досягнення (Ю.М.Кулюткін, Г.С.Сухобська, В.А.Семиченко, Л.Ф.Спірін, І.А.Зязюн, М.М.Кашапов). Педагогічна ситуація розуміється як фрагмент педагогічної діяльності, що містить суперечності між досягнутим та бажаним рівнями вихованості учнів і колективу, які враховує учитель у виборі способів впливу для стимулювання розвитку особистості [343, с. 28–29]. Ступінь та міра проблемності залежить як від об'єктивної складності ситуації, так і від самого вчителя, його суб'єктивного бачення проблеми відповідно до набутого досвіду, компетентності, особистих якостей. Пріоритетною стратегією професійної поведінки педагога у будь-якій педагогічній ситуації в цілому є активна суб'єктна позиція щодо її вирішення, а не пасивне пристосування до умов, які склалися. А.К.Маркова справедливо відзначає, що педагогічна ситуація є продуктом активної взаємодії ряду зовнішніх умов, а для учителя важливо не тільки її сприйняти як неминучу реальність, до котрої потрібно пристосовуватися, а й прагнути зайняти в ній активну позицію щодо можливості її змінити через взаємодію, у чому і виявляється педагогічна зрілість учителя [231, с. 14–15]. Активне, творче ставлення педагога до управління розвитком ситуації передбачає подолання стану невизначеності, свідоме перетворення цієї ситуації на об'єкт професійного цілеутворення, що передбачає трансформацію ситуації у площину педагогічної задачі.

Педагогічна задача виступає своєрідним результатом усвідомлення учителем-вихователем педагогічної ситуації, що виникла, визначеною метою для вироблення рішення і пошуку оптимальних засобів його реалізації за допомогою виконання системи педагогічних дій. Педагогічна задача – це виявлені суперечності в навчально-виховному процесі, які враховує вчитель,

стимулюючи розвиток особистості, це – педагогічна мета, поставлена в певних умовах [343, с. 28]. Такий загальноприйнятий підхід до розуміння педагогічної задачі поділяють більшість дослідників цієї проблеми (Г.О.Балл, І.А.Зязюн, Н.В.Кузьміна, Ю.М.Кулюткін, М.В.Кухарев, А.К.Маркова, Л.Ф.Спірін та ін.).

Тісний взаємозв'язок педагогічної ситуації і педагогічної задачі не виключає їх розрізнення та встановлення певного співвідношення. Якщо педагогічна ситуація являє собою здебільшого об'єктивну педагогічну реальність у всій сукупності умов, факторів, суперечностей, то педагогічна задача становить суб'єктивну модель проблемної ситуації, а не саму ситуацію, що детермінується індивідуальними особливостями цілеутворення педагога, виходячи з власного розуміння її характеру, причин, умов тощо.

Значення педагогічної задачі як технологічної одиниці педагогічної праці відзначає Н.В.Кузьміна. Вона вказує на те, що «педагогічна діяльність є процесом вирішення незліченої кількості педагогічних задач, підпорядкованих загальній кінцевій меті – формуванню особистості... людини, її світогляду, переконань, свідомості, поведінки», а виникнення педагогічних задач пов'язане з потребою віднайти більш сприятливий спосіб досягнення бажаного результату. До найзагальніших особливостей педагогічних задач дослідники відносять можливість їхнього моделювання, врахування суб'єктності учня, що «довизначає» задачі вчителя, безпосередність виконання дій у ситуації і відстрочений у часі результат, ієрархічність педагогічних задач та алгоритмічність процесу їх вирішення [231, с. 13–15].

У сучасній літературі накопичений цікавий досвід розроблення класифікації типологій педагогічних задач, серед яких виділяються стратегічні, тактичні й оперативні задачі (Н.В.Кузьміна, А.К.Маркова), аналітичні, проектувальні, виконавські задачі (Ю.М.Кулюткін, Г.С.Сухобська), а також розрізняють види педагогічних задач за їх функціями (Л.Ф.Спірін, М.Д.Фрумкін), за сферами професійно-творчої діяльності (Л.В.Кондрашова), за рівнями професійно-інтелектуального ускладнення (О.М.Полякова). На думку Ю.М.Кулюткіна та Г.С.Сухобської, А.К.Маркової сукупність різного роду педагогічних задач утворює ієрархічно організовану систему, до якої включаються як найбільш загальні задачі, що визначають страте-

гію поведінки вчителя, так і поєднані з ними конструктивні задачі, що пов'язані з реалізацією вироблених стратегій. Усі вони, маючи різний рівень узагальненості, належать до надситуативного рівня, завдяки чому відкривається можливість «зцементувати» різноманітні окремі дії і надати їм загальної спрямованості, хоча ці загальні задачі реалізуються через систему окремих задач, що виникають у конкретних ситуаціях навчально-виховної роботи [264, с. 16].

Найбільш повно смислові аспекти внутрішньої регуляції конкретної діяльності були вивчені у циклі дослідження ситуативної смислової регуляції конкретної діяльності на прикладі вирішення мислительних задач [362], процес якого подається у рамках цього циклу як «формування, розвиток і складна взаємодія операціональних утворень різного виду» [361].

До таких утворень відносяться, наприклад, операціональні смисли елементів, операціональні смисли ситуації і операціональні смисли мети [361]. «Операціональний смисл є точкою «стиківки» двох фундаментальних характеристик людської діяльності – її предметності й осмисленості ... Операціональний смисл – це форма смислової регуляції, що безпосередньо набуває предметного смислу діяльності суб'єкта, коли нею реалізуються смислові зв'язки. Ця форма знаходиться під безпосереднім впливом особистісного смислу...» [71, с. 54].

У якості центрального структурного утворення динамічної смислової системи – гомеостату – вирішення завдань розглядається смисл кінцевої мети [73, с. 163], яка проходить низку етапів становлення і формування [60; 72, с. 69; 357]. Під впливом кінцевої мети відбувається розвиток смислу управлінської ситуації, що опосередковується розвитком операціональних смислів елементів ситуації. «У свою чергу, на основі вербалізованих смислів ситуації тільки й може здійснюватись конкретизація смислу мети. Етапи конкретизації смислу мети закономірно чергуються з етапами формування смислів ситуації» [73, с. 152].

Звернемо увагу на останнє зауваження. Його сутність полягає у тому, що «конкретизацію смислу мети» у цій системі відтворює керівництво навчального закладу, а «формування смислів ситуації» – відповідно підлеглі. Так розподіляються провідні функції смислової і ціннісної регуляції.

Розвиток самих смислів відбувається під регулюючим впливом процесу цілеутворення [72, с. 69]. Мета «опосередковує рух смислу в процесі діяльності, і від неї у вирішальній мірі залежить, як складеться доля діяльності» [60, с. 2]. Цілеутворення, у свою чергу, сприймається як «процес постійного розвитку смислу цілі шляхом її конкретизації і збагачення за рахунок виявлення нових предметних зв'язків і відносин. Цілеутворення, що сприймається таким чином, опосередковується розвитком смислів різного роду утворень: елементів і дій з ними, ситуації в цілому, смислів спроб і переосмислення ситуації. Мисленнєвий процес представляє собою єдність процесів цілеутворення і смислоутворення» [46; с. 51, с. 128].

Описані у самих загальних рисах закономірності смислової динаміки у ході регуляції рішення мисленнєвих задач є проявом єдиного процесу смислового розвитку, що протікає на різних, але безперервно взаємодіючих між собою рівнях [70, с. 60], що й зафіксовано поняттям «динамічна смислова система».

«Цим вимогам відповідає смисловий підхід, і зокрема, сформульоване нами вище розуміння смислових структур як перетвореної форми життєвих відносин суб'єкта. Сама ця форма визначається структурою людської діяльності й свідомості, у функціонуванні яких реальні життєві відносини вторгаються, приймаючи форму смислових структур. Будь-який структурний елемент особистості тим самим виявляється включеним одночасно принаймні у два рухи, що його визначають: з боку форми – у безперервний рух структур діяльності й свідомості суб'єкта, його практику, у якій місце і функція будь-якого елемента ажніж не є незмінним, і з боку змісту – у більш повільне, але, разом з тим, і більш гнучкий рух системи відносин суб'єкта зі світом, більш або менш різкі зміни яких протягом життя суб'єкта віддзеркалюються у більш або менш адекватних змінах системи смислів. Динамічність особистісних структур прямо впливає з їх функції – складної регуляції життєдіяльності суб'єкта на фоні умов і ситуацій, що постійно змінюються» [217, с. 253–254].

«У літературі пропонується відрізнити «велику» і «малу» динаміку смислових утворень. Під «великою динамікою» розвитку смислових утворень розуміються процеси народження і зміни

сміслових утворень особистості у ході зміни різних видів діяльності» [16, с. 38].

Під «малою динамікою» розвитку сміслових утворень розуміються процеси породження і трансформації сміслових утворень у ході руху тієї або іншої особливої діяльності» [16, с. 38].

Таким чином, ціннісно-сміслова детермінація у вимірі динамічного аналізу смислової сфери особистості й смислової регуляції діяльності, має три роди сміслових процесів: «сміслоутворення – розширення сміслових систем на нові об'єкти і породження нових похідних сміслових структур; сміслоусвідомлення – відновлення контекстів і сміслових зв'язків, що дозволяють вирішити задачу про смисл об'єкта, явища і дії; сміслобудівництво – змістовна перебудова життєвих відносин і сміслових структур, у яких вони відбиваються» [217, с. 270].

Морфологічний аналіз гомеостату ще попереду. І він має бути предметом уваги психологічної науки або дослідників, що займаються проблемами ноосоціогенезу. Ми ж, посилаючись на наукову літературу, можемо зазначити лише те, що гомеостат (Homeostat) - структура управління матеріальними об'єктами, що містить прямі, зворотні і перехресні зв'язки, які забезпечують в процесі своєї роботи підтримання гомеостату, тобто динамічної постійності життєво важливих функцій і параметрів системи. Причиною появи такої структури є розшарування інформації на директивну і виконавчу, що призводить, в кінцевому підсумку, до роздвоєння соціальних систем на ту, якою управляють, і ту, яка управляє. Тому гомеостатична система – це система, що складається з частини, яка управляється, і яка управляє, коли остання являє собою гомеостат.

Модель гомеостата і його властивості розроблені Ю. Горським і викладені в монографіях, численних публікаціях засідань школи – семінару з гомеостатики, на конференціях, міжнародних симпозіумах і конгресах. У живих системах гомеостат, на відміну від одиниці життя – клітки, виступає як інформаційна одиниця життя, тобто з його наявністю тільки забезпечується кругообіг нежиття [106].

При аналізі процесу саморегулювання соціального організму навчального закладу ми змушені використати гносеологічний

апарат молоді науки гомеостатики, що системно освоює не тільки орган саморегулювання гомеостату, але і його функції.

Щоб довести до логічного завершення обґрунтування робочої гіпотези про те, що ціннісна і смислова регуляції у органічному поєднанні створюють нову якість у структурі соціального організму навчального закладу – саморегуляцію, розглянемо зворотні зв'язки, що тут функціонують [288, 289].

У навчальній формі, що відноситься до так званих функціональних систем, виникає й стало функціонує два типи зворотного зв'язку. Це так званий негативний і позитивний зворотний зв'язок. Вони притаманні будь-яким живим системам. Відкриття принципу зворотного зв'язку стало видатним відкриттям не тільки для розвитку техніки, але й мало винятково важливі наслідки для розуміння сутності процесів адаптації, управління і самоорганізації. Зворотні зв'язки є основним чинником у формуванні системних властивостей і тезаурусу систем у цілеспрямованій поведінці. Принцип зворотного зв'язку Н.Вінер називав «посохом сліпого» і «секретом життя», а французький біолог П.Латиль – «секретом загальної упорядкованості (організованості)». Будь-яка функціональна система при ефективному використанні негативного зворотного зв'язку стає самовдосконалюючою, розвивається еволюційно і не потребує перебування [2, с. 76].

Це ще одне підтвердження того, що ціннісна і смислова регуляція у взаємодії, тобто тоді, коли вони виконують один до одного функцію зворотнього зв'язку, роблять соціальний організм навчального закладу саморегульованою педагогічною системою.

Сутність стійкості структури навчального закладу залежить від так званого *зворотного зв'язку*, впливу результатів функціонування системи, в тому числі підведення до неї речовини, енергії та інформації – на характер цього функціонування. Негативний зворотний зв'язок зазвичай стабілізує роботу системи, вона в такому випадку знаходиться у стані відносної динамічної сталості – *гомеостазу*. Позитивний зворотний зв'язок, як правило, призводить до нестійкої роботи системи. Нелінійний позитивний зворотний зв'язок часто супроводжується досягненням станів нестійкості, наслідки якої для людини можуть бути, в залежності від результатів, як бажаними, так і небажаними [169, с. 97–98].

Обчислювальний модельний експеримент дозволив оцінити вказані наслідки. Розвиток через нестійкість і наступне розгалуження (біфуркація) – це реальний феномен, і людина повинна з ним рахуватися.

На нашу думку, специфікою соціальних систем є те, що зворотний зв'язок здійснюється всередині соціальної системи в двох напрямках. В якості відправника і приймача сигналів зворотного зв'язку виступає в різних ситуаціях і керівна, і керована підсистема. Продукт діяльності (вихід) керівної підсистеми – нормативні акти, програми, звернення – може або бути прийнятий керованою підсистемою, реалізований безпосередньо у взаємодії (поведінка без зворотного зв'язку), або прийнятий як такий, що не відповідає актуальній меті, але здатний скоригувати мету функціонування керованої підсистеми у бажаному напрямку (позитивний зворотний зв'язок), або відхилений, як такий, що не відповідає меті керованої підсистеми (негативний зворотний зв'язок). Продуктом діяльності керованої підсистеми є громадська думка. Отримуючи інформацію, що громадяни задоволені існуючим станом, і не відчуваючи необхідності у змінах зверху, керівна підсистема не реагує на такий стан жодним чином, лише бере його до уваги (поведінка без зворотного зв'язку). Якщо громадська думка інформує керівну підсистему про невдоволення громадян, їхнє прагнення до змін, то можливе здійснення як позитивного, так і негативного зворотного зв'язку. Негативний зворотний зв'язок передбачає здійснення силових заходів задля подолання відхилення від мети функціонування системи. Позитивний зворотний зв'язок являє собою спонукання громадян та їх об'єднань до створення та висловлення власних ідей щодо можливих варіантів розвитку соціальної системи.

Більш ґрунтовно наявність двох контурів зворотного зв'язку у механізмі управління навчальним закладом і його взаємодію з ціннісною і смисловою регуляцією можна дослідити за допомогою ідей Р.Ф.Абдєєва. У праці «Философия информационной цивилизации» він пише про те, що процеси управління і пізнання є схожими між собою, і механізм управління ґрунтується на двох контурах зворотного зв'язку [2, с. 51]. І.І.Шмальгаузен розрізняв і стабілізуючу форму, і рушійну форму «природного відбору, що веде до прогресивних змін» [414].

Далі Р.Ф.Абдеев зазначає: «Оперативна (циркулююча) інформація, що забезпечує сталість структури (у I контурі зворотного зв'язку), проходить відбір на основі цільової функції і перетворюється (у II контурі зворотного зв'язку) у структурну інформацію. Саме тут, на основі цілеспрямованого відбору й інтегрування інформації, відбувається породження нових структур та їх удосконалення, тобто виникнення і становлення нового з самого процесу» [2, с. 57]. Це створення нового саме у взаємодії учасників навчально-виховного процесу із зовнішнім середовищем в результаті вибіркового віддзеркалення й відбору інформації про цю взаємодію, тобто так відбувається процес саморозвитку навчального закладу.

Практичні кроки цього полягають у тому, що у процесах управління навчальним закладом треба особливу увагу приділяти виявленню відхилень параметрів усталеного навчально-виховного процесу від норми, надаючи простір флуктуаціям ініціативи і новаторству, розширюючи горизонти плюралізму думок, з тим, щоб забезпечити широту вибору для виявлення найкращого варіанту прийняття рішень.

Відбір відбувається на основі фільтрації суспільної інформації через корпоративну ідеологію і смислові поля учасників навчально-виховного процесу. Сенс, виступаючи як елемент системи саморегулювання, виявляє вирішальний вплив на всі наявні у соціального організму навчальної форми можливості, *утверджуючи примат цілісності над всім, що відбувається в її складі*. При цьому сенс не зводиться до одиничної мети, а являє собою «певну траєкторію мети, точніше — певний смисловий простір, що як «аттрактор» каналізує, консолідує окремі доцільні дії і спонукання в єдине смислове русло, з яким виникає зворотний зв'язок» [334, с. 181].

За рахунок такого зворотного впливу сенсу породжених системних ефектів на можливості соціального організму настає пора його самозмін як цілісності. Усвідомлена необхідність самозмін починає «гнати» процеси у зворотному напрямку – від вияву потреб до прояву можливостей, властивостей педагогічної системи. Органом управління «обирається» з безлічі наявних можливостей тільки та, що відповідає збудженому сенсу і загальній ситуації у педагогічній системі. Це призводить на практиці до

того, що реалізація обраного варіанту змін потребує найменші з необхідних для задоволення актуальних потреб енергозатрати соціального організму навчального закладу.

Так у соціальному організмі навчального закладу, як цілісності, з'являється системний ефект, оскільки він стає самодостатнім і самовідтворювальним на основі власного змісту й сукупності процесів, притаманних йому. Ця нова якість має у науковій літературі назву аутопоезису.

«Аутопоезис» – термін, який ввели у науковий обіг чилійські вчені У.Матурана і Ф.Варела у 1972 році. Він означає «самопородження», «самобудування», «самовідтворення». Так автори назвали узагальнений організаційно замкнутий рекурсивний продукційний процес, що виражає суть живого організму, як особливої динамічної автономії. У.Матурана і Ф.Варела запропонували формальну модель аутопоетичної системи і спеціальний логічний апарат для дослідження подібних самореферентних систем. «Аутопоетична система – єдність, самореалізована завдяки замкнутій організації узагальнених продукційних процесів (синтезу, зв'язування або руйнування компонентів) таких, які та ж сама організація процесів, що генерується за допомогою взаємодії власних продуктів (компонентів), і топологічна межа, що відділяє систему від середовища і виникає як результат того ж самого самоконституючого процесу» [149].

Соціальний організм навчального закладу, як цілісність, що має енергоінформаційну природу, починає пульсувати. Цей приріст якості він має за рахунок того, що «детермінованість життєдіяльності суб'єкта світом, котра відбивається у смислових зв'язках, розвиваючись, переходить у свою діалектичну протилежність – у здатність суб'єкта активно діяти, цілеспрямовано змінювати свій життєвий світ» [217, с. 275].

Пульсацію соціального організму можна аналізувати на глибинному рівні як випереджальну активність ціннісної або смислової регуляції, а можна аналізувати як боротьбу суперечностей: багатовікове протистояння педагогічних традицій і новаторства.

Нарешті ми підійшли до найвищої точки теоретичного аналізу у ціннісно-смислової детермінації управління навчальним закладом, оскільки можемо розкрити каузальність, або причин-

ність, і подати її сутнісні аспекти. Це стало принципово можливо завдяки тому, що ми звели ціннісну і смислову детермінацію у органічний процес – саморегуляцію соціального організму навчальної форми.

Саме тут у ході прийняття управлінських рішень ціннісний і смисловий компоненти стали одночасно безпосередніми і опосередкованими підставами, що відбивають зв'язок, причинний і наслідковий, аспектів предмета даного дослідження. Під *причинністю* в даному дослідженні розуміється відношення необхідного «породження», «викликання» та інші зміни деякого об'єкта в результаті матеріального впливу на нього іншого об'єкта [61, с.463].

У залежності від того, яка з двох видів детермінант ціннісно-смислової детермінації, закономірно пов'язаних одна з одною, представляє мету дослідження або найбільший інтерес, її й беруть за причину, а інша виступає наслідком. У цьому випадку ми маємо причинно-наслідкову або наслідково-причинну картину, (класифікацію) об'єкта (навчального закладу), що досліджується [324].

Ціннісно-смисловий конструкт обумовлює використання, як мінімум, двох видів причинності, а саме: телеологічну й каузально-механічну. Яка з них буде домінувати у конкретному випадку, залежить від того, яку орієнтацію має персонал навчального закладу. Якщо домінує смислова детермінація/регуляція, то ми маємо справу з телеологічною причинністю.

Це означає, що діє телеологічний принцип, тобто мета навчально-виховного процесу визначає розвиток навчального закладу як соціальної системи. Він прийшов на зміну рефлексивній поведінці людини. Як писав Л. Фейєрбах, «взагалі, людина є істота, що діє згідно з відомими цілями; вона нічого не робить без мети» [379, с. 629].

Ще І.Кант писав про те, що телеологія – «...не більше ніж регуляторний принцип розуму, що має на меті привести до вищої систематичної єдності при посередництві ідеї доцільної каузальності вищої причини світу, так нібито вона як вища мисляча істота була причиною всього, згідно з наймудрішим замислом» [156, с. 583]. При цьому визначення телеології І. Канта можна співвід-

нести як із причинністю, що панує на мегарівні, так і з її проявом на макрорівні.

У «Науці логіки» Гегель розглядає телеологію в єдності трьох моментів: суб'єктивної мети, засобу й виконаної мети. Рух мети від суб'єктивного поняття до реалізації в зовнішньому світі є вирішення суперечності між суб'єктивним та об'єктивним. Активною стороною, що забезпечує хід вирішення суперечності, є мета: вона є «суб'єктивне поняття як істотне прагнення й спонука до зовнішнього самопокладання» [93, с. 193]. Мета є не просто суб'єктивний образ бажаного майбутнього, вона «є всередині самої себе спонука до своєї реалізації» [93, с. 195].

Ми схильні до того, що принцип телеології слід відносити до макрорівня, якщо мова йде про конкретну мету діяльності людини. У той же час його можна розглядати і як принцип, що діє на мегарівні, якщо мова йде про ідеал або ідею взагалі як спонукальний чинник поведінки людини.

Але доведеним є той факт, що мета в життєдіяльності соціальних систем відіграє роль атрактора розвитку й активізує всі без винятку процеси, оскільки при наявності мети в соціальній системі з'являється *ефект подвійного існування*. Суть його полягає в тому, що система знаходиться в стані структурної напруги, викликаній протиріччям, що виникло, між наявним її станом і тим станом, до якого вона має бути переведена в майбутньому, і який визначається запропонованою метою. Але вона не може водночас знаходитися в двох вимірах, тобто мати значні відмінності між морфологічними параметрами й характеристиками функціонування. Система починає вирішувати завдання їхнього суміщення, виходячи з тієї настанови, бажано це для нього чи небажано. Намагаючись позбавитися від напруги, що виникає, система вимушена переходити зі стану наявного функціонування до фази еволюційного руху й набуття нового стану.

Сьогодні, з огляду на прискорення всіх без винятку соціальних процесів, вітчизняні дослідники виступають за реалізацію принципу «нової телеології» І. Пригожина. Суть даного прискорення треба розуміти як становлення принципово нового етапу в тому розвитку всіх явищ реального світу, згідно з яким в історичній тенденції даного розвитку здійснюється створення все складніше організованих відкритих систем. Тобто, якщо в природі ця

тенденція здійснюється шляхом стихійно діючих механізмів, а в людей усіх минулих епох, крім того, також за допомогою їх інтуїтивного мислення та розкриття у свідомості (мові, релігійних вченнях, науці, філософії тощо) деяких окремих синергетичних механізмів даної тенденції, то в нашу епоху виявилась явна недостатність цих форм. Тому все більше синергетиків звертають основну увагу на необхідність переходу від пануючого зараз етапу розробки окремих проблем синергетики як «фрагментарних, локальних і непослідовних», до розробки системи синергетичної філософії та механізмів її впровадження в життя з метою вивчення причинних засад саморозгортання соціального світу. Тобто В. Лутай прямо вказує на необхідність використання принципу телеології в аналізі реформування освітніх систем, як різновиду соціальних систем [226, с. 34].

Якщо ж життєдіяльність навчального закладу визначається переважно гострими потребами педагогічного персоналу або поганим контролем над потребами і емоціями, то ми маємо справу з каузально-механічною причинністю. Актуалізація потреб на засадах каузально-механічної причинності призводить до формування цілей і завдань як засобу створення програми з їх задоволення та отримання результату, що забезпечує система саморегуляції.

Ступінь задоволення основних потреб є однією зі складових «змінної», котра дає актуальну форму й структуру діяльності. Ця категорія є «специфічно людською формою активного відношення до навколишнього світу, змістом якої є доцільні зміни й перетворення в інтересах людей» [387, с. 160]. Вона містить у собі мету, засіб, результат та сам процес діяльності, в основі якої лежать дві протилежності – виробництво (освіта) та життєва активність. Отже, в основі задоволення вітальних потреб лежать речовинно-енергетичні впливи, а соціальні потреби задовольняються на основі інформаційних впливів, що мають дещо іншу будову.

У каузально-орієнтованих людей смислова регуляція буде займати похідне положення, що буде супроводжуватись полізаляжністю від обставин, фіксації уваги на минулому і сьогоденні. Реактивності поведінки, навіть, агресивності. Педагогічним колективам не притаманна причинність цього типу, оскільки це високосвідомі й віддані педагогічній справі люди, але там, де вона має

місце, буйним квітом проявляються конфлікти, заздрість, помста та інші негативні явища.

Осторонь залишається й так звана вільна причинність, оскільки навчально-виховний процес – достатньо жорстко регламентована система. Вільна причинність виявляється, з одного боку, як незалежність людської волі від спонукання імпульсами чуттєвості, оскільки людині взагалі притаманна спроможність довільно визначати себе незалежно від примусу з боку чуттєвих спонукань, які формуються динамічною функцією електромагнітного поля, а з іншого, – між окремими особистостями як агентами результуючої соціальної взаємодії, якій притаманний більший ступінь свободи. На нашу думку, саме завдяки властивостям вільної причинності та нелокальному типу зв'язку можливо досягнути механізм дії інтуїції.

Цей вид причинності слід прищеплювати випускнику навчального закладу, оскільки він притаманний тим особистостям і педагогам у тому числі, що схильні до новаторства і плідного творчого пошуку у царині своїх професійних інтересів. Це означає, що такому зв'язку має бути притаманною, як писав І. Кант, «спроможність довільно започатковувати стан; отже, причинність свободи не підпорядкована за законом природи іншій причині, котра визначала б її в часі. Свобода в цьому значенні є чиста трансцендентальна ідея; вона, по-перше, не містить у собі нічого, що запозичалося б із досвіду, і, по-друге, предмет її не може бути даний певним ані в якому досвіді, бо загальний закон самої можливості всякого досвіду полягає в тому, що все, що відбувається, має причину, а отже, каузальність причини, що сама відбувається або виникає, також повинна, у свою чергу, мати причину; завдяки цьому вся царина досвіду, як би далеко вона не простягалась, стає сукупністю однієї лише природи. Оскільки цим шляхом не можна отримати абсолютну сукупність умов у їх причинному зв'язку, то розум створює собі ідею спонтанності, здатної саму із себе починати діяти без іншої причини, яка б їй передувала, і яка б, у свою чергу, призначала би її до дії за законом причинного зв'язку» [156, с. 327–328].

Дослідження причинності, що діє у межах освітянської сфери, – це поле майбутніх досліджень, оскільки ми все ж таки плакаємо надію на те, що з часом Україна набуде достатніх тем-

пів соціально-економічного розвитку і політичної стабільності, і у нас з'явиться можливість творчо підходити до організації навчально-виховного процесу.

Отже, зробимо короткий висновок з даного підрозділу. Суть вище розглянутого полягає у тому, що ціннісна регуляція знаходиться у тісному генетичному, морфологічному і функціональному взаємозв'язку зі смисловою регуляцією, оскільки разом вони утворюють механізм саморегуляції соціального організму навчального закладу. Це – по-перше.

По-друге, вони «сходяться» у процесі прийняття управлінських рішень щодо вирішення педагогічних ситуацій, з яких складається будь-який навчально-виховний процес.

По-третє, алгоритм прийняття управлінських рішень відіграє роль посередника або медіатора, участь у якому висвітлює глибинні атрибутивні якості ціннісно-сислової детермінації і метаморфози, у ході яких детермінація переходить у регуляцію, а регуляція у саморегуляцію.

По-четверте, вони по-чергово, у залежності від сили і часу започаткування активності, відіграють роль то причини, то наслідків у ході життєдіяльності навчальної форми.

По-п'яте, вершиною теоретичного аналізу стало висвітлення видів причинності, що детермінують поведінку персоналу навчального закладу, у ході якого доведено, що нормальним і більш поширеним є телеологічний вид причинності, меншу роль відіграє каузально-механічна причинність, і є бажаною, але надто «затиснутою» з боку надто формалізованого навчально-виховного процесу, вільна причинність.

Подальшим логічним кроком поглиблення дослідження ціннісно-сислової детермінації управління навчальним закладом є вивчення протистояння педагогічних традицій і новаторства на практиці, оскільки воно напряду виходить на сучасну практику вивчення трансформації національної і світової систем освіти.

Висновки до розділу

На основі глибокого теоретичного аналізу з'ясовані головні філософські характеристики явища ціннісно-сислової детермінації управління навчальним закладом. За допомогою методу

редукціонізму ціннісна і смислова детермінації розглянуті як окремі, відносно самостійні компоненти цілого, а потім за допомогою методу синтезу вони «зібрані» у специфічну цілісну систему саморегуляції соціального організму навчального закладу.

На основі отриманих аналітичних даних про атрибутивні якості ціннісно-смислової детермінації процесу управління ми дійшли до таких висновків:

по-перше, робочі гіпотези, що були сформульовані нами у першому підрозділі першого розділу на основі поділу цінностей на такі, що являють собою мету управління навчально-виховним процесом і засоби її досягнення, виправдалися, і нам вдалося окремо розглянути ціннісну і смислову детермінанти як відносно самостійні явища й отримати їх генетичні, морфологічні та функціональні характеристики.

По-друге, методологічний інструментарій, що ми визначили у якості засобів дослідження, виявився достатньо ефективним і ми змогли на основі інформаційних джерел, які було розглянуто у другому підрозділі першої частини, створити певні образи не тільки ціннісно-смислової детермінації, а й змодельовати процес їх взаємодії у якості цілісності, що забезпечує нові якості соціальному організму навчального закладу: самоорганізацію і саморегуляцію.

По-третє, ми пересвідчилися, наскільки глибинні процеси знаходяться в основі управління навчальним закладом. Стає навіть дещо незрозумілим, як керують сьогодні навчальними закладами педагоги, що не отримали фахової управлінської підготовки з організаційної психології та теорії управління.

По-четверте, взаємодія ціннісної і смислової детермінанти між собою у ході прийняття управлінських рішень виявилась настільки насиченою новими явищами, наприклад, вихід на морфологічні структури на кшталт гомеостату, що лежить в основі системи саморегуляції соціального організму навчального закладу, феномен організмованої форми закладу освіти, взаємопереходи по лінії: детермінація – регуляція – саморегуляція – аутопоезис або інші лінії: причина – наслідки; зворотний зв'язок – корекція, що веде до пульсації соціальної системи; що з'являється деяка розгубленість від того, що можна не помітити головного або не

виділити того сенсу, що ці аспекти відіграють у функціонуванні та розвитку навчального закладу.

По-п'яте, позитивним надбанням другого розділу є те, що у ході розв'язання теоретичних і практичних завдань ми визначили сукупність елементів, яка має бути введена у проблемне поле сучасної філософії освіти і яка підлягає детальному вивченню з метою встановити більш повну залежність якості освіти від ціннісно-смыслового субстрату, до котрого мають відношення, як виявилось, не тільки керівники навчальних закладів, фахівці-педагоги, а й ті, хто навчається у закладах освіти. На жаль, учні та студенти як учасники прийняття рішень в управлінні навчальним закладом, залишились поки що поза нашою увагою.

Висновки

Системний аналіз ціннісно-смыслової детермінації управління навчальним закладом довів, що це явище є достатньо складним і латентним, і досягнути його одним дослідженням складно. Однак, ми досягли головної мети даного дослідження, оскільки обґрунтували концепцію ціннісно-смыслової детермінації/регуляції управління навчальним закладом і подали явище як саморегуляційний інгредієнт у структурі соціального організму закладу освіти. Отже, у даному випадку ми лише окреслили контури проблемного поля для майбутніх дослідників з інших галузей наукового знання: управління, соціології освіти, соціології управління, педагогіки, культурології, етики та інших.

Позитивних результатів пошукової роботи було б важко очікувати, якби детально не було обґрунтовано принципи, методи та категоріальний апарат дослідження. До комплексу методологічних засобів автором включено як традиційні принципи та методи, що добре себе зарекомендували у ході дослідження явищ та систем, так і нетрадиційні, наприклад, синергетику, що формує нові образи і нетрадиційні алгоритми наукового пошуку.

Найбільш вагомими результатами теоретичного аналізу досягнуто у другому розділі шляхом застосування філософського інструментарію до галузі освіти. Завдяки вдалому розчленуванню робочими гіпотезами проблемної ситуації, ми отримали декілька пі-

знавальних ситуацій меншої складності і більш однорідних за матеріалом, з якого вони зіткані.

Мова йде про виокремлення таких відносно самостійних явищ, як ціннісна детермінація, що має об'єктивовану природу і смислову детермінацію, яка має суб'єктивовану природу. Це дало нам змогу детально розглянути їх як окремі предмети гносеологічного, морфологічного і функціонального аналізу; тільки після цього ми «збрали» ці дві складові проблемної ситуації у органічну єдність і дослідили їх взаємодію як духовне явище, що перебуває у двох різних формах, а тому його компоненти мають можливість і необхідність взаємопереходити один в одного. Окремим проблемним вузлом гносеологічного аналізу став процес прийняття управлінських рішень щодо розв'язання педагогічних ситуацій, з яких складається будь-який навчально-виховний процес, оскільки саме він є медіатором, процесом-посередником, полем взаємодії ціннісної і смислової регуляції. Нарешті, ми розглянули взаємодію цих двох складових як боротьбу суперечностей, що на практиці проявляється назовні як протистояння педагогічних традицій і педагогічної творчості.

Для того, щоб отримати результати, які валідно порівнювати між собою, ми застосували одні й ті ж пізнавальні процедури та використали один і той же інструментарій: гносеологічний, морфологічний і функціональний аналізи. А також ми порівняли між собою продукти їх функціонування, оскільки будь-який процес рано чи пізно має «заспокоїтись» і перейти у продукт.

Генетичний аналіз ціннісної і смислової детермінант висвітлив індивідуальний шлях породження кожної з них, показав, що кожна – «замкнена» на свою специфічну сферу: ціннісна компонента – на внутрішнє середовище навчального закладу, а смислова – на зовнішнє. Також встановлено їх повну субстанційну незалежність, оскільки ціннісна компонента є продуктом колективної об'єктивації змісту внутрішнього середовища з метою реалізувати ідеал педагогічної діяльності, а смислова – індивідуальної суб'єктивації вимог чинників зовнішнього середовища.

Морфологічний аналіз розкрив елементну базу ціннісного й смислового компонентів. Ми встановили відповідні елементи, що складають тіло ціннісної і смислової детермінації. Ціннісна детермінація містить знання, що складають зміст освіти; персо-

нал навчального закладу; педагогічні технології навчання і виховання; тип організації навчально-виховного процесу, на якому виростає система корпоративного управління. Смилова детермінація містить смислову сферу особистості (особистісний смисл, смислову установку, мотив, смислову диспозицію, смисловий конструкт, особистісні цінності). Визначено, що носіями складових ціннісної детермінації є педагогічний колектив, а смислової – кожна конкретна особистість. На їх основі склалися механізми індивідуальної дії, що забезпечують їх необхідність бути присутніми у соціальному організмі навчального закладу.

Функціональний аналіз показав специфічні ролі, що відіграють ціннісна й смислова детермінанти у соціальному тілі навчального закладу. Встановлено, що ціннісна компонента об'єктивно визначає не тільки поведінку персоналу навчального закладу, а й породжує корпоративну нормативну систему, що знаходиться в основі діяльності органу управління навчальним закладом. Смилова компонента, у свою чергу, на основі смислового ядра структури особистості, що має трьохрівневу спонукальну систему смислопородження, смислоусвідомлення й смислобудівництва, назовні виходить як мотив діяльності людини, яка переслідує свої інтереси та задовольняє власні потреби. Під її тиском керівники модернізують корпоративну ідеологію, а підлеглі – захищають себе від марної трати життєвих сил. До механізмів дії ціннісної детермінації віднесено хронотоп і педагогічні традиції, а до смислової – замкнення життєвих відносин, індукцію смислу, ідентифікацію, інсайт, зіткнення смислів, надання смислу.

Продуктом їх функціонування є різні ефекти, оскільки виявлено, що вони по-різному впливають на стан соціального організму навчального закладу. Ціннісна детермінація забезпечує його гомеостаз, а смислова – гомеорез, тобто, розвиток зі збереженням основних параметрів соціального тіла. Перша консервує педагогічну систему, а друга – рухає її вперед, до більш організованого і динамічного стану. Ціннісна детермінація виявляє себе назовні педагогічними традиціями, а смислова – новаторством і творчістю.

Кульмінацією дослідної роботи став момент дослідження їх взаємодії у якості цілісності, що має свою морфологічну структу-

ру, якісно нові функціональні можливості і разом забезпечують якісно нові властивості соціального організму навчального закладу: самоорганізацію й саморегуляцію. Генетичним аналізом доведено, що ціннісно-смілова детермінація інтегрується у нову цілісність на підставі того, що ціннісна складова – є колективним об'єктивованим субстратом, а смілова – є індивідуально суб'єктивованим субстратом. У єдності вони утворюють якісно новий морфологічний орган – гомеостат, що виконує функцію саморегуляції соціального організму навчального закладу і забезпечує його самодостатність і самовідтворювальний характер.

Виявлено також, що взаємодія ціннісного і смілового компоненту відбувається завдяки процесу-посереднику, і що цю місію виконує процес прийняття управлінських рішень щодо вирішення педагогічних ситуацій, з яких складається будь-який навчально-виховний процес. У залежності від семантичного фільтру або кута зору дослідника, ціннісна і смілова детермінанти, щодо прийняття рішення є детермінантами, можуть набувати після прийняття рішення якості специфічних регуляторів. Крім того, перебуваючи у складі саморегуляційного комплексу – гомеостату, вони, ціннісна і смілова регуляція, у залежності від активності й інтересу дослідника, можуть почергово бути як причиною, так і наслідком. Далі доведено, що у соціальному організмі навчального закладу діє три види причинності: каузально-механічна, телеологічна і вільна. Нормою є, коли у навчальному закладі превалює телеологічна причинність.

Сумісне функціонування ціннісного і смілового компонентів породжує системний ефект: соціальний організм навчального закладу набуває нових системних якостей, оскільки він стає самовідтворювальною і аутопоезисною соціальною системою.

У ході праксіологічного аналізу встановлено, що взаємодія ціннісної і смілової регуляції у ході саморегуляційної діяльності назовні виступає як діалектична суперечність між педагогічними традиціями і новаторством у галузі навчально-виховної роботи. На основі аналізу педагогічної практики, головним чином вітчизняної, висвітлено основні риси сучасної системи педагогічних традицій, що притаманні вітчизняній педагогіці, а також віддзеркалені характерні риси і напрями пошуку новаторських ідей та

сфери творчого експериментування педагогів-новаторів на етапі входження України до освітнього простору Об'єднаної Європи.

Таким чином, ми можемо сформулювати визначення суті явища та подати його механізм дії і головну функцію у структурі соціального організму навчального закладу.

Отже, ціннісно-сміслова детермінація представляє собою органічну систему суб'єктивованих у структурі особистості й об'єктивованих у колективному інтелекті педагогічного персоналу соціально-психологічних механізмів. Вони забезпечують йому гомеостаз для виконання головної виробничої функції – підготовки конкурентоспроможного випускника, з одного боку, а з іншого, - «вписує» навчальний заклад і його продукт у суспільні відносини, шляхом корекції керівниками корпоративної ідеології та модернізації кожним учасником навчально-виховного процесу власної поведінки під час прийняття і виконання управлінських рішень. Це викликає ефект гомеорезу, тобто сталого розвитку, а їх взаємодія робить соціальний організм закладу освіти самодостатнім і аутопоезисним.

Таким чином, ми повністю довели ефективність основної гіпотези даного дослідження, суть якої полягала у наявності специфічного інформаційно-сміслового ефекту щодо регуляційного впливу ціннісно-сміслової детермінації на педагогічний колектив навчального закладу.

Отже, завершуючи дослідну роботу, можна дійти до висновку, що аналізуючи проблему ціннісно-сміслової детермінації управління навчальним закладом ми зіткнулись з принципово новою цариною дослідження галузі освіти, котра манить і лякає своїми глибинами і тонкощами явищ, з якими доводиться мати справу дослідникам. Тут дійсно є безмежне поле для досліджень філософам, психологам, управлінцям, соціологам, культурологам, нарешті, педагогам. Однак у нас є надія, що подана тут концептуальна модель ціннісно-сміслової регуляції буде справно служити опорною матрицею і методологічним інструментом для пізнання глибинних основ управління закладами освіти і галуззю освіти в цілому.

ПІСЛЯМОВА

Колектив завершив аналіз організаційної взаємодії системи соціального управління і системи саморегуляції соціального організму країни. При цьому ми довели, що соціальне управління пройшло чотири класичні стадії, що притаманні будь-якому процесу: 1) зародження або виокремлення явища соціального управління із загального регуляційного саморуху соціального світу; 2) становлення структури системи соціального управління як відносно самостійної підсистеми системи саморегуляції; 3) функціонування системи соціального управління у якості активного і всемогутнього суб'єкта упорядкування суспільних відносин; 4) подальший розвиток і «зняття» у філософському сенсі або саморозчинення явища соціального управління у системі саморегуляції соціального світу. Це означає, що соціальне управління це не організаційний шабаш і самодіяльність людини, а такий же природний процес як і саме її життя. Це слід вважати головним продуктом даного філософського дослідження.

При цьому нами встановлено, що зворотний зв'язок є тим унікальним органом у соціальному організмі країни і специфічним інструментом соціального управління, що замикає кругообіг інформації у контурі саморегуляції соціального цілого і, відповідно, корегує організаційні дії суб'єктів управління будь-якого рівня до потреб природного протікання процесів.

У залежності від того, якого виду зворотний зв'язок приваляє у функціонуванні соціальної системи, вона перебуває: або у гомеорезі, тобто у прогнозованому розвитку, або у сталому гомеостазі, або впадає у гомеклаз, тобто саморозпадається. Ці стани соціальних систем є природними і, як не парадоксально звучить, інноваційність соціального розвитку обумовлюється гомеоклазом, тобто саморозпадом соціальних систем. Це також позитивний здобуток даної пошукової розвідки колективу науковців.

СПИСОК ВИКОРИСТАНОЇ ЛІТЕРАТУРИ

1. Абдеев Р.Ф. Механизм управления, его генезис и системообразующая роль // *Философские науки*. – 1990. – №4. – С. 105–113.
2. Абдеев Р.Ф. *Философия информационной цивилизации* / Р.Ф. Абдеев; Редакторы: Е.С. Ивашкина, В.Г. Деткова. – М.: «ВЛАДОС», 1994. – 336 с.
3. Аверіна О.І. Мінливість соціальних систем: теоретико-методологічний аналіз: дис. ... кандидата філос. наук: 09.00.03 / Аверіна Ольга Іванівна. – К., 2009. – 200 с.
4. Автоматизация проектирования и задачи развития проектной деятельности / В сб.: *Путеводитель*. – 158 с.
5. Амосов Н.М. *Собр. Соч.*: в 4 т. /под общ. Ред. Е.Н. Амосовой. – Донецк: Издательство «Норд-Пресс», 2004. – Т.4: *Голоса времен. Избранное*. – 462 с.
6. Амосов Н.М. *Энциклопедия Амосова. Раздумья о здоровье* /Н.М.Амосов. – М.: АСТ; Донецк: Сталкер. 2005. – 287 с.
7. Ананьев Б.Г. *Человек как предмет познания*. – Л, Изд-во Лен. ун-та, 1968. – 339 с.
8. Андрущенко В.П. *Організоване суспільство: Проблема організації та суспільної самоорганізації в період радикальних трансформацій в Україні на рубежі століть: Досвід соціально-філософського аналізу*. – К.: ТОВ «Атлант ЮЕМСі», 2006. – 502 с.
9. Апресян Р.Г. *Когнитивный аспект функционирования эмоций и интеллекта в нравственности // Рациональное и эмоциональное в морали* / Под ред. А.И.Титаренко, Е.Л.Дубко. – М.: Изд-во Моск. ун-та, 1983. – С.6–26.
10. Аристотель. *Политика* // Аристотель. *Соч.*: В 4-х томах. – Т. 4. – М.: Мысль, 1984. – С.486–526.
11. Армстронг М. *Основы менеджмента: как стать лучшим руководителем* / М. Армстронг. – Ростов-на-Дону: Феникс, 1998. – 512 с.
12. Арнольд В.И. «Жесткие» и «мягкие» математические модели. М.: МЦНМО, 2000. – 32 с.

13. Аршинов В.И. Синергетика / В.И.Аршинов // Современная научная картина мира: Словарь. – М.: Прогресс, 1997. – С. 164.
14. Асмолов А.Г. Личность как предмет психологического исследования. – М.: Изд-во Моск. ун-та, 1984. – 104 с.
15. Асмолов А.Г., Петровский В.А. О динамическом подходе к психологическому анализу деятельности // Вопросы психологии . – 1978. – №2. – С. 70–80.
16. Асмолов А.Г., Братусь Б.С., Зейгарник Б.В., Петровский В.А., Субботский Е.В., Хараш А.У., Цветкова Л.С. О некоторых перспективах исследований смысловых образований личности // Вопросы психологи. – 1979. – №3. – С. 35–45.
17. Асмолов А.Г. Основные принципы психологического анализа в теории деятельности // Вопросы психологии. – 1982. – №2. – С.14–27.
18. Афанасьев В.Г. Системность и общество. – М.: Политиздат, 1980. – С. 207–208.
19. Ахиезер А.С. Дезорганизация как категория общественной жизни \ А.С. Ахиезер // Общественные науки и современность. – 1995. – №6. – С. 42–52.
20. Базалук О.А. Сущность человеческой жизни / О.А. Базалук. – К.: Наукова думка, 2002. – 270 с.
21. Барков С. А. Социология организаций [Текст]: учеб. пособие / С. А. Барков. – М.: Изд-во МГУ, 2004. – 288 с.
22. Бауэр Э.С. Теоретическая биология / Э.С. Бауэр. – М.-Л.: Изд-во ВИЭМ, 1935. – 206 с.
23. Бачинин В.А. Философия права и преступления / В.А. Бачинин. – Харьков: ФОЛІО, 1999. – 607 с.
24. Бейлі К.Д. Нові системні теорії в системі соціології / К.Д. Бейлі . – Албані, 1994. – 121 с.
25. Бердяев Н.А. Самопознание / Н.А. Бердяев . – М.: «Книга», 1991. – 353 с. – С. 150 – 152.
26. Бек У. Общество риска: На пути к другому модерну / У. Бек; [Пер. с нем. В. Сидельника и Н. Федоровой; Послесл. А. Филиппова]. – М.: Прогресс-Традиция, 2000. – 384 с.
27. Бех В.П. Генезис соціального організму країни : Монографія – 2-е вид. доп. / В.П. Бех. – Запоріжжя : Просвіта, 2000. – 288 с.

28. Бех В.П. Генезис соціального організму навчального закладу: монографія / В.П. Бех, Л.М. Семененко. – К.: Вид-то НПУ імені М.П. Драгоманова, 2009. – 330 с.
29. Бех В.П., Семененко Л.М. Механізм ціннісно-сислової детермінації управління навчальним закладом //Практична філософія. – 2006. – №4 (22). – С. 18–26.
30. Бех В.П. , Козловська Г.В. Організаційна свідомість як критерій соціальної зрілості і джерело самореалізації дитини //Вісник Інституту розвитку дитини. Вип.1. Серія : Філософія, педагогіка, психологія: Збірник наукових праць. – Київ, 2009. – 178 с. – С.28–34.
31. Бех В.П. , Токар О.М. Організаційна свідомість: питання, припущення, гіпотези // Нова парадигма. – К.: НПУ імені М.П.Драгоманова, 2004.– Випуск 36. – С.36-46.
32. Бех В.П. Саморегуляція соціального організму навчального закладу: монографія / В.П. Бех, Л.М. Семененко. – К.: Вид-во НПУ імені М.П.Драгоманова, 2009. – 330 с.
33. Бех В.П. Социальный организм: философско-методологический анализ. – Запорожье : «Тандем-У», 1998. – 186 с.
34. Бех В.П. Технократизм у дискурсі проблем вищої школи: Монографія / Бех В.П., Малик І.В.; За ред. В.П.Беха. – К.: Вид-во НПУ імені М.П. Драгоманова, 2009. – 263 с.
35. Бех В.П., Гашенко А.Г. Фірма у дискурсі організменної ідеї. – Суми: ВТД «Університетська книга», 2006. – 376 с.
36. Бех В.П. Философия социального мира: гносеологический анализ / В.П. Бех. – Запорожье.: «Тандем-У», 1999. – 284 с.
37. Бех В. П., Гашенко А. В. Фірма в дискурсі організменної ідеї: Монографія. – Суми : ВТД «Університетська книга», 2006. – 376 с.
38. Бех В.П. Функціональна модель особистості: пошуки полікультурних детермінант поведінки: Монографія / В.П. Бех, Є.О. Шалімова – К.: Вид-во НПУ імені М.П.Драгоманова, 2009. – 255 с.
39. Бех В. П. Человек и Вселенная: когнитивный анализ. – Запорожье : Тандем–У, 1998. – 144 с.
40. Бех В.П. Человек и Вселенная. – Запорожье: «Просвіта», 2000. – 144 с.

41. Бех В.П. Человек и Вселенная : когнитивный анализ: Монография. – 2-е изд. доп. – Запорожье: Просвіта, 2004. – 148 с.
42. Бех В.П. Человек и Вселенная: когнитивный анализ: Монография. – 2-е изд. доп. – Запоріжжя: « Просвіта», 2007. – 148 с.
43. Бех Ю.В. Філософія управління соціальними системами: Монографія. — К. : Вид-во НПУ імені М.П. Драгоманова, 2012. – 622 с.
44. Бехтерев В.М. Коллективная рефлексология // Бехтерев В.М. Избранные работы по социальной психологии. – М.: Наука, 1994.– .. с. – С. 81–82.
45. Бжезинский З. Великая шахматная доска / З. Бжезинский. – М.: Международные отношения, 1999. – 256 с.
46. Бибрих Р.Р. Исследование видов целеобразования – Кишинев: Штиинца, 1987. – 131 с.
47. Биккенин Н.Б. Социалистическая идеология. 2-е изд., доп. – М.: Политиздат, 1983. – 378 с.
48. Бир С. Мозг фирмы / С. Бир; Пер. с англ. проф. М. М. Лопухина. – М.: Радио и связь, 1993. – 416 с.
49. Бичко А.К. Феномен української інтелігенції: Спроба екзистенціального дослідження / А.К. Бичко, І.В.Бичко. – Дрогобич, 1997. – 116 с.
50. Блау П.М. Исследования формальных организаций // Американская социология. Перспективы, проблемы, методы. - М.: Прогресс, 1972. - С. 93–96.
51. Блауберг И. В., Садовский В. Н., Юдин Э. Г. Системный поход: предпосылки, проблемы, трудности. – М.: «Знание», 1969. – 48 с.
52. Богданов А.А. Всеобщая организационная наука. Тектология: В 2-х книгах. Т.1. – М.: Экономика, 1989. – 304 с.
53. Богданов А.А. Тектология: (Всеобщая организационная наука). В 2-х книгах. Кн.2. – М.: Экономика, 1989. – 309 с.
54. Бодрійяр Ж. В тіні мовчазної більшості, чи кінець соціального // Незалежний культурологічний часопис «І». – 2002. – № 25. – С. 76–88.
55. Бойчук М.А. Влада і громадянське суспільство: механізми взаємодії / М.А. Бойчук. – К.: ТОВ «Атлант ЮЕмСі». – 2007. – 207 с.

56. Бойчук М.А. Влада і громадянське суспільство: механізми взаємодії: Автореф. дис. на здобуття наук. ступеня канд. політ. наук: спец. 23.00.01 «Теорія та історія політичної науки» / М.А. Бойчук. – К., 2007. – 20 с.
57. Бойчук М.А. Влада і громадянське суспільство: механізми взаємодії / М.А. Бойчук // Соціальні системи у дискурсі синергетичної парадигми; [за наук. ред. В.П.Беха]. – К.: Вид-во НПУ імені М.П.Драгоманова, 2011. – С. 37–389.
58. Большая Советская Энциклопедия [Текст]: [в 30 т.]. – 3-е изд. – М.: Советская Энциклопедия, 1969–1978. – Т.8: Дебитор – Евкалипт. – 1972. – 592 с.: ил., карты.
59. Большая Советская Энциклопедия [Текст]: [в 30 т.]. – 3-е изд. – М.: Советская Энциклопедия, 1969–1978. – Т. 18: Никко – Отолиты / гл. ред. А.М. Прохоров; ред. Н.К. Байбаков [и др.]; зам. гл. ред. С.М. Ковалёв. – 1974. – 632 с.: ил. – Список карт: с. 632.
60. Большунов А.Я. Соотношение целеобразования и смыслообразования в продуктивной мыслительной деятельности: Автореф. дис. канд. псих. наук: шифр специальности. – Москва, в якому ВНЗ захищена. – М., 1985. – 24 с.
61. Борзенков В.Г. Причинность // Философский словарь / Под ред. И.Т. Фролова. – 7-е перераб. и доп. – М.: Республика, 2001. – С. 463–464.
62. Бородкин В.В. Противоречия и два способа организации социальных систем // Самоорганизация: кооперативные процессы в природе и обществе: в 2 ч. / В.В. Бородкин; отв.ред. Г.И.Рузавин. – Ч.1. – М.: Ин-т философии АН СССР, 1990. – С. 69–90.
63. Булыгин Ю.Е. Организация социального управления (основные понятия и категории): слов.-справ. /Ю.Е.Булыгин. – М.: Контур, 1999. – 254 с. – С. 131.
64. Бургин М. С. Введение в современную точную методологию науки. Структуры систем знания / М. С. Бургин, В.И.Кузнецов. – М.: Аспект, 1994. – 304 с. – С. 62.
65. Бурлачук В., Токарева В. «Вождь» и «масса» в посттоталитарном обществе // Сучасна українська політика: політики і політологи про неї. – К. : Вид-во Українсько-фінського ін-ту менеджменту і бізнесу, 1999. – С. 196–203.

66. Быченков В.М. Институты: сверхколлективные образования и безличные формы в социальной субъективности. – М.: Российская академия социальных наук, 1996. – 956 с.
67. Бьюкенен П.Дж. Смерть Запада / П.Дж. Бьюкенен. – М.: АСТ, 2007. – 448 с.
68. Валлерстайн И. Конец знакомого мира: Социология XXI века / И. Валлерстайн; Пер. с англ. под ред. В.Л.Иноземцева. – М.: Логос. 2003. – 368 с.
69. Варнеке Ханс-Юрген. Революция в предпринимательской культуре: фрактальное предприятие, (пер. с нем.).- М.: «Наука», 1999. – 130 с.
70. Васильев И.А. К анализу условий возникновения интеллектуальных эмоций // Психологические исследования интеллектуальной деятельности / Под ред. О.К.Тихомирова. – М.: Изд-во Моск. ун-та, 1979 . – С. 55–62.
71. Васильев И.А. Роль интеллектуальных эмоций в регуляции мыслительной деятельности // Психологический журнал. – 1998. – №4. – Т.19. – С. 49–60.
72. Васильев И.А. Соотношение процессов целеобразования и интеллектуальных эмоций в ходе решения мыслительных задач // Психологические механизмы целеобразования / Отв. ред. О.К.Тихомиров. – М.: Наука, 1977. – С. 68–95.
73. Васильев И.А., Поплужный В.Л., Тихомиров О.К. Эмоции и мышление. – М.: Изд-во Моск. ун-та, 1980. – 192 с.
74. Василькова В.В. Порядок и хаос в развитии социальных систем / В.В. Василькова. – СПб.: Изд-во «Лань», 1999. – 480 с.
75. Васютинський В.О. Інтеракційна психологія влади: Монографія / В.О. Васютинський. – К.: Вид-во Київ. славіст. ун-ту, 2005. – 492 с.
76. Вернадский В.И. Начало и вечность жизни. – М.: Сов. Россия, 1989. – 703 с. – С. 113.
77. Вернадский В.И. Философские мысли натуралиста.- М.: Наука, 1988. – С. 31.
78. Виллем Ф. Космополитизм // Мир Просвещения. Исторический словарь. – М.: Памятники исторической мысли, 2003. – С.31–41.

79. Винер Н. Кибернетика или управление и связь в животном и машине. – М.: Советское радио, 1968. – С. 50–51.
80. Виханский О.С., Наумов А.И. Менеджмент: Учебник, 3-е изд. – М.: Гардарика, 1998. – 528 с.
81. Виханский О.С., Наумов А.И. Менеджмент: Учебник. – 3-е изд. – М.: Гардарика, 2000. – 528 с.
82. Водопьянов П.А. Устойчивость в развитии живой природы / П.А. Водопьянов. – Минск: Наука и техника, 1974. – 158 с.
83. Войтенко В.Т. Молекулярные механизмы старения и эволюция продолжительности жизни: Проблема системного анализа / В.Т. Войтенко // Всеобщий симпозиум «Молекулярные и клеточные механизмы старения»: Тез. докл. – К., 1981. – С. 37–38.
84. Воловик В.И. Идеологическая деятельность: диалектика традиций и новаторства / В.И. Воловик. – М.: АОН, 1990. – 212 с.
85. Воловик В.И. Философия истории. Курс лекций. – Запорожье, 1995. – С. 61.
86. Вопросы философии. – 1992. – № 6. – С. 51.
87. Воронкова В.Г. Управление как единый социальный организм // Нова парадигма. Альманах наукових праць. Випуск 10. – 1999. – С. 8–9.
88. Вудкок М. Раскрепощенный менеджер: Для руководителя-практика: [пер. с англ.] / М. Вудкок, Д. Френсис. – М.: Дело, 1991. – 320 с.
89. Вудкок М. Недостаточность навыка решать проблемы / М. Вудкок, Д. Френсис // Вудкок М., Френсис Д. Раскрепощенный менеджер: Для руководителя-практика: [пер. с англ.] / М. Вудкок, Д. Френсис. – М.: Дело, 1991. – С. 122–137.
90. Выготский Л.С. Собрание сочинений: В 6 т. – М.: Педагогика, 1983. – Т.3. – 368 с.
91. Гайман В. Механизм обеспечения реализации закона в современных условиях // Советское государство и право. – 1991. – №12. – С. 12.
92. Гегель Г. Наука логики: в 3-х т. / Г.В.Ф. Гегель. – М.: Мысль, 1970-1972. – Т.1. – М.: Мысль, 1970. – 501 с.

93. Гегель Г. Учение о понятии // Гегель Г. Наука логики. – Т. 3. – М.: Мысль, 1972. – 374 с.
94. Гегель Г.В. Философия права: Пер. с нем. / Ред. и сост. Д.А. Керимов и В.С. Нерсесянц; Авт. вступ. ст. и примеч. В.С. Нерсесянц. – М.: Мысль, 1990. – С. 55.
95. Гегель Г. Философская преемственность // Работы разных лет: В 2 т. - М.: Мысль, 1971. – Т.2. – С.5–209.
96. Гегель Г. Энциклопедия философских наук. – М.: Мысль, 1974. Т.1. – С. 410.
97. Гегель Г. Энциклопедия философских наук. – М.: Мысль, 1975. – Т. 2. – 561 с.
98. Генсон М.Е. Управління освітою та організаційна поведінка / М.Е. Генсон; пер. з англ. Х. Проців. – Львів: Літопис, 2002. – 378 с.
99. Геодокян В.А. О существовании обратной связи, регулирующей соотношение полов // проблемы кибернетики. –М.: 1965. – Вып.13. – С. 187–194.
100. Гидденс Э. Устройство общества: очерк теории структуризации. – 2-е изд. / Энтони Гидденс. – М.: Академический Проект, 2005. – 528 с.
101. Глинский Б.А. Методология науки: когнитивный анализ / Б.А. Глинский, О.Е. Баксанский. – М.: Альтекс, 2001. – 188 с.
102. Глобальные проблемы и общечеловеческие ценности / Пер. с франц. и англ. / Составители Л.И.Василенко и В.Е.Ермолаева; вв. ст. Ю.А.Шрейдера. – М.: Прогресс, 1990. – 495 с.
103. Гоббс Т. Левиафан //Мир философии: Книга для чтения. – Ч.2. Человек. Общество. Культура. – М.: Политиздат, 1991. – 346 с.
104. Гомеостаз [Электронный ресурс]. – Режим доступа: <http://pda.shpora.net/index.cgi?act=view&id=31289>.
105. Горбатов В.М. Конкурентоспособность и циклы развития интегрированных структур бизнеса: Монография / В.М. Горбатов. – Х.: ИД «ИНЖЭК», 2006. – 592 с.
106. Горский Ю. М. Гомеостатика: модели, свойства, патологии // Гомеостатика живых, технических, социальных и эколо-

- гических систем. – Новосибирск: Наука, Сиб. отд., 1990. – 280 с.
107. Грани глобализации: Трудные вопросы современного развития / Руков. автор. кол., автор предисл. и послесл. М.С.Горбачев. – М.: Альпина Паблишер, 2003. – 592 с.
108. Грееф Г. Общественный прогресс и регресс / Г. Грееф. – С-Петербург: Типография Ю.Н.Эрлих, Садовая, № 9, 1896. – 336 с.
109. Гринев С. Б. Семиотика: проблемы и перспективы // Вестник МПУ. Серия «Лингвистика». – М., 1998. – № 2. – С. 10–16;
110. Гринченко С.Н. Метаэволюция (систем неживой, живой и социально-технологической природы) / С.Н.Гринченко. – М.: ИПИРАН, 2007. – 456 с.
111. Громадські організації у дискурсі демократизації суспільств: монографія / Мін-во освіти і науки, молоді та спорту України, Нац. пед. ун-т імені М.П.Драгоманова; за наук. ред. В.П.Беха; редкол.: В.П. Бех (голова) / Г.О. Нестеренко (заст. голови) [та ін.]. – К.: Вид-во НПУ імені М.П.Драгоманова, 2011. – 680 с.
112. Гумилев Л.Н. География этноса в исторический период. – Л.: Наука, Ленинградское отделение, 1990. – 278 с.
113. Гумилев Л.Н. Этногенез и биосфера Земли. – М.: ДИ ДИК, 1994. – 639 с.
114. Гумилев Л.Н. Этносфера: История людей и история природы. – М.: Экопрос, 1993. – 544 с.
115. Гуревич П.С. Закономерности и социальные перспективы научно-технического прогресса / П.С. Гуревич // Новая технократическая волна на Западе / Гуревич П. С. (отв. ред.). – М.: Прогресс, 1986. – С. 3-30.
116. Давидюк Г.П. Социологические законы // Социс. 2001. – № 6. – С. 96–103. – С. 100.
117. Даль В.И. Толковый словарь живого великорусского языка. – Т.1: А-З. – М.: Русский язык, 1989. – С. 16.
118. Даль В.И. Толковый словарь живого великорусского языка: в 4 т. – Т.II: И-О – Оформл. «Диамант». – СПб.: ТОО «Диамант», 1996. – С. 330.

119. Дафт Р. Менеджмент: [6-е изд.] / Р. Дафт; [пер. с англ.] – СПб.: Питер, 2006. – 864 с.
120. Дешан, Леже-Мари. Истина, или Истинная система. [Вступ. статья В.М. Богуславского, С.5-74. Примечания Л.С.Гордона]. – М.: Мысль, 1973. – 532 с.
121. Добренъков В.И. Фундаментальная социология [Текст]: в 15 т. Т. 8. Социализация и образование / В.И. Добренъков, А.И. Кравченко. – М.: ИНФРА-М, 2005. – 1040 с.: ил.
122. Добронравова И.С. Синергетика: становление нелинейного мышления. – К.: «Лыбидь», 1990. – С. 80.
123. Донченко Е. А. Социетальная психика. – К.: Наукова думка, 1994. – 208 с.
124. Друкер П.Ф. Задачи менеджмента в XXI веке. Москва*Санкт-Петербург*Киев, 2002. Стр. 62, 103, 129.
125. Дубов А.В. Экологический гомеорез как основа эволюции / А.В. Дубов // Экологические технологии. – 2005. – №10. – С. 77–78.
126. Дюркгейм Э. О разделении общественного труда. Метод социологии / Э. Дюркгейм. – М.: Наука, 1991. – 575 с.
127. Егоров В.С. Философский реализм / В.С.Егоров. – М.: Наука, 1994. – С. 30.
128. Ершов Ю.Г. Человек. Социум. История (социально-философские проблемы теории исторического процесса). – Свердловск: Изд-во Уральского университета, 1990.–С. 29.
129. Єрмошенко М.М. Концепція національної інформаційної політики України. / Єрмошенко М.М., Канигін В.М., Грабенко А.М. // Укр. акад. Інформатики Укр ІНТЕІ. Препр. – К., 1993. – 13 с.
130. Жизнь Никколо Макиавелли пришлось на переломный период — рубеж XV—XVI веков.
131. Зворотний зв'язок [Електронний ресурс]. – Режим доступу: <http://users.kpi.kharkov.ua/lre/bde/ukr/pedde/feedback.htm>
132. Зворотний зв'язок та ефективність наступної дії [Електронний ресурс]. – Режим доступу: <http://www.infolibrary.com.ua/books-text-4962.html>
133. Зейгарник Б.В. Теории личности в зарубежной психологии. – М.: Изд-во МГУ, 1982. – 306 с.

134. Зигерт В. Принятие решений – простое дело / В. Зигерт, Л. Ланг // Зигерт В. Руководитель без конфликтов: [сокр. пер. с нем.] / В. Зигерт, Л. Ланг. – М.: Экономика, 1990. – С. 317–322.
135. Зиммель Г. Социологический этюд / Г. Зиммель; пер. с нем. Киев; СПб.; Харьков: Южно-рус. кн-во Ф. А. Иогансона, 1903 (ценз. 1901). – 59 с. – С. 31.
136. Зиновьев А.А. Запад. Феномен западнизма. – М.: Центрполиграф, 1995. – 461 с.
137. Зинченко В.П., Мамардашвили М.К. Проблема объективного метода в психологии // Вопросы философии. – 1997. – №7. – С. 109.
138. Зинченко В.П. Человек развивающийся. Очерки российской психологии / В.П. Зинченко, Е.Б. Моргунов. – М.: Трифола, 1994. – 304 с.
139. Зинченко В.П., Мунипов Е.Б. Эргономика и проблемы комплексного подхода к изучению трудовой деятельности // Труды ВНИИТЭ. Серия: Эргономика. – М.: ВНИИТЭ ГКНТ СССР, 1976. – Выпуск 10. – С.28–59.
140. Ивакин А.А. Диалектическая философия / Алексей Аркадьевич Ивакин. – Одесса: Феникс; Сумы: Университетская книга; М.: Транслит, 2007. – 440 с.
141. Иванов В.П. Мировоззренческие проблемы эволюции природы и становление человеческого мира // Человек и мир человека / Отв. ред. В.И.Шинкарук. – К.: Наукова думка, 1977. – С. 29–98.
142. Ильин И.А. Собрание сочинений: В 10 т. / И.А. Ильин. – М.: Русская книга, 1993. – Т. 2. Кн. 1. – 386 с.
143. Иноземцев В.Л. За десять лет. К концепции постэкономического общества: Научное издание / В.Л. Иноземцев. – М.: «Academia», 1998. – 576 с.
144. Исполнение законов / Круглый стол журнала «Советское государство и право» // Советское государство и право. – 1991. – №6. – С. 4.
145. История менеджмента: [учеб. пособие] / под ред. Д.В.Валового. – М.: ИНФРА-М, 1997. – 256 с.
146. Каган М.С. Мир общения: Проблема межсубъектных отношений / М.С. Каган. – М.: Политиздат, 1988. – 319 с.

147. Каган М.С. Эстетическое и художественное воспитание в развитем социалистическом обществе. – Л.: Знание, 1984. – 32 с.
148. Кадзума Татеиси. Вечный дух предпринимательства. – К.: УКРЗАКОРДОНСЕРВИС, 1992. – С. 59.
149. Казанский А.Б. Аутопозис: Системно-теоретическая модель биологических и социальных процессов // <http://www.soc.pu.ru/news/semtes1.shtml>
150. Казначеев В. П., Спирип Е. А. Космопланетарный феномен людини: Проблемы комплексного вивчення. – Новосибирск: Наука, 1991. – С. 14–36.
151. Казначеев В.П. Феномен человека: космические и земные истоки. – Новосибирск: Новосибирское книжное издательство, 1991.- 128 с.
152. Калініченко М.М. Влада громадянського суспільства: Монографія / М.М. Калініченко. – Суми: ВТД «Університетська книга», 2006. – 175 с.
153. Калініченко Б.М. Влада засобів масової інформації: політологічний аналіз: Автореф. дис. на здобуття наук. ступеня канд. політ. наук: спец. 23.00.03 «Політична культура та ідеологія» / Б.М. Калініченко. – К., 2009. – 16 с.
154. Калина Н.Ф. Лингвистическая психотерапия / Н.Ф. Калина. – К.: Ваклер, 1999. – 282 с.
155. Кант И. Соч. в 4т. – Ч. 2. – М., 1965. – С. 234–235.
156. Кант И. Критика чистого разума. – М.: Мысль, 1994. – 592 с.
157. Капитанчук Ю. Б. Помощь руководителю в принятии решений: методика баласных листов / Ю.Б. Капитанчук // Журнал практического психолога: тематический выпуск: Организационная психология и организационное консультирование. – 2000, – № 5-6. – С. 135–137.
158. Капица С.П. Синергетика и прогнозы будущего / С.П. Капица, С.П. Курдюмов, Г.Г. Малинецкий. – Изд-е 3-е. – М.: Эдиториал УРСС, 2003. – 290 с. – С. 31–62.
159. Кара-Мурза С.Г. Игра на вымирание [Электронный ресурс] // Кара-Мурза С.Г. Наше время // Ратник. Независимый интернет журнал. – Режим доступа: <http://ratnik.by.ru/200709/19.htm>

160. Карамушка Л.М. Психологія управління: навчальний посібник для студ. вищ. навч. закладів та слухачів ін-тів післядиплом. освіти / Л.М. Карамушка. – К.: Міленіум, 2003. – 344 с.
161. Карась А.Ф. Філософія громадянського суспільства в класичних теоріях та неklasичних інтерпретаціях. – Київ-Львів: ВЦ ЛНУ ім. І.Франка, 2003 – 520 с.
162. Карась А.Ф. Філософія громадянського суспільства як інтерпретація свободи і соціальності: Автореф. дисертації на здобуття наукового ступеня доктора філософських наук (09.00.03 – соціальна філософія та філософія історії). – Львів, 2005.– 42 с.
163. Карташев В.А. Система систем / В.А. Карташев. – М.: Прогресс-Академия, 1995. – 325 с.
164. Картунов О. Концепції прав людини та етнопонаціональних меншин: від конфлікту до компромісу // Політичний менеджмент. – 2005. – №2(11).
165. Кастельс М. Информационная эпоха: экономика, общество и культура. М.: ГУ ВШЭ, 2000.- 608 с.
166. Кастельс, П. Хіманен. Інформаційне суспільство та держава добробуту. Фінська модель. Пер. з англ. – К.: Ваклер у формі ТОВ, 2006. – 256 с. – С. 154–155.
167. Кастельс М. Пути к информационному обществу: структура занятости в семи главных индустриальных странах, 1920-1990 гг. / М. Кастельс, Ю. Аояма // Международный обзор труда. – М., 1995. – Т. 133. - № 1/3. – С. 52–79.
168. Катасонова Е.Л. Японские корпорации: культура, благотворительность, бизнес / Отв. ред. К.О. Саркисов. – М.: Наука, 1992. – 168 с.
169. Качуровський М.О., Наумкіна О.А., Цикін В.О. Синергетика: нове мислення: Навчальний посібник. – Суми: СумДПУ ім. А. С. Макаренка, 2004. – 128 с.
170. Кемпбэл Э. Стратегический синергизм. – 2-е изд. / Э. Кемпбэл, Лаче К. Саммерс. – СПб.: Питер, 2004. – 416 с.
171. Кененов А.А., Чернобель Г.Т. Логические основы законотворческого процесса // Правоведение. – 1991 – №6. –С. 74.
172. Керимов Т.Х. Система // Социальная философия : словарь / Сост. и ред. В.Е. Керимов, Т.Х. Керимов. – 2-е изд., испр. и

- доп. – М. : Академический Проект ; Екатеринбург : Деловая Книга, 2006. – С. 455.
173. Кін Дж. Громадянське суспільство. Старі образи, нове бачення / Пер. з англ. О. Гриценко; Літ. ред. О. Гриценко. – К.: «К. І. С.»; «АНОД», 2000. – С. 15.
174. Кивенко Н.В. Отражение и его роль в живых системах. – К.: Наукова думка, 1972. – 144 с.
175. Киселев Г.С. Человек, культура, цивилизация на пороге III тысячелетия / Г.С. Киселев. – М.: Изд. фирма «Восточная литература» РАН, 1999. – 87 с.
176. Кистяковский Б.А. Государство правовое и социалистическое // Вопросы философии. – 1990. – № 6. – С. 155.
177. Князева Е.Н. Саморефлективная синергетика / Е.Н.Князева // Вопросы философии. – 2001. – №10. – С. 99-113.
178. Ковалев А. Д. Организмизм // Современная западная социология : словарь. – М. : Политиздат, 1990. – С. 248.
179. Ковалевский М. М. Социология. – СПб. : Типография М.М. Стасюлевича, 1910. – С. 205.
180. Ковачев Д.А. Механизм социалистического правотворчества. – М.: Юрид. л., 1977. – С. 58.
181. Коган В.З. Теория информационного взаимодействия: Филос.-социол. очерки. Новосибирск: Изд-во Новосиб. ун-та, 1991. – 316 с.
182. Козловська Г.В. Організаційна свідомість: індивідуальне і суспільне: Монографія. – К.: Видавництво НПУ імені М.П.Драгоманова, 2007. – 203 с.
183. Комаров С.В., Кордон С.И. Основы методологии: систем деятельностиный подход. Категории. Пермь, 2005. Стр. 144 – 147.
184. Коммунистическая партия и научное управление. – К.: Изд-во политической литературы Украины, 1984. – 364 с.
185. Кондаков Н.И. Логический словарь-справочник [Текст]; АН СССР. Ин-т философии. - 2-е изд., испр. и доп. – М.: Наука, 1975. – С. 690.
186. Конституція України: Прийнята на п'ятій сесії Верховної Ради України 28 червн. 1996 р. – К.: Преса України, 1997. – Ст. 85.

187. Корнієвський О.А. Громадські об'єднання у системі національної безпеки держави: монографія / О.А.Корнієвський. – К.: Альтерпрес, 2010. – 396 с. – С. 19.
188. Корпорация и развитие / В сб.: Корпоральность и развитие. Сборник трудов по философии корпоративного развития / под ред. О.Б.Алексеева и О.И.Генисаретского. – Вып. 2. М., 2007. С. 167–168.
189. Космополітизм // Энциклопедический словарь Брокгауза-Эфрона [Электронный ресурс] – Режим доступа: <http://www.brockhaus.ru/text/054/455.htm>
190. Костюк В.Н. Информация как социальный и экономический ресурс. – М.: ИЧП «Издательство Магістр», 1997. – 48 с.
- 191.Кравец А.С. Вероятность и системы. – Воронеж: Изд-во Воронежского ун-та, 1970.- 168 с.
192. Кравченко А. В. Классификация знаков и проблема взаимосвязи языка и знания // Вопросы языкознания. – 1999. – № 6. – С. 3–12.
193. Кривовенко Л.Т. Право законодательной инициативы // Советское государство и право. – 1997. – №8. – С. 3–11.
194. Крижко В.В. Аксиологічний потенціал державного управління освітою. Навч. посібник / Крижко В.В., Мамаєва І.О. – К.: Освіта України, 2005. – 224 с. – С. 203.
195. Крижко В.В. Антологія аксіологічної парадигми освіти. Навч. посібник / Крижко В.В., Мамаєва І.О.- К.: Освіта України, 2005. – 440 с. – С.61.
196. Кристева Ю. Самі собі чужі. – К.: «Основи», 2004 – 264 с.
197. Критический анализ теории и практики менеджмента. Пер. с нем. П.Ф. Почкина и Г.А. Шпилько. – М.: Прогресс, 1976. – 431 с. – С.49.
198. Крохмаль Н.В. Историчні форми саморегуляції соціального процесу / Н.В. Крохмаль. – Запоріжжя: «Просвіта», 2004. – 144 с.
199. Крушанов А.А. К вопросу о природе управления / А.А. Крушанов // Информация и управление. – М.: Наука, 1985. – 285 с.
200. Кубрякова Е. С. Возвращаясь к определению знака // Вопросы языкознания. – 1993. – № 4. – С. 18–27;

201. Кудрявцев В.Н. О правопонимании и законности // Государство и право. – 1994. – №3. – С. 4.
202. Кузьмин В.П. Принцип системности в теории и методологии К.Маркса. – 3-е изд.доп. / В.П. Кузьмин. – М.: Политиздат, 1986. – 399 с.
203. Кулагина Н.В. Символ как средство мировосприятия и миропонимания / Н.В. Кулагина. – М.: Московский психолого-социальный институт; Воронеж: НПО «МОДЭК», 1999. – 80 с.
204. Культурологічний вісник. Науково-теоретичний збірник Нижньої Надніпрянщини. – Запоріжжя, 1998.– №3.
205. Кун Т. Структура научных революций / Т. Кун; пер. с англ. Налетова И.З. – М.: АСТ, 2002. – 608 с.
206. Курдюмов С.П. Новые тенденции в научном мировоззрении / С.П. Курдюмов // Космическое мировоззрение – новое мышление XXI века: материалы междунар. науч.-обществ. конференции. 2003: в 3-х т. / Под ред. В.В. Фролова, Е.Н. Черноземовой, Т.П. Григорьевой, О.А. Лавреновой, Е.А. Бровко. – М.: Международный Центр Рерихов, Мастер-Банк, 2004. – Т. 1. – С. 82–91.
207. Куриц С.Я. Болезни государства. Диагностика патологий системы государственного управления и права : монография / С.Я. Куриц, В.П. Воробьев. Моск. гос. ин-т междунар. отношений (ун-т) МИД России. – М.: МГИМО(У) МИД России, 2009. – 472 с. – С. 396.
208. Кууси П. Этот человеческий мир: Пер. с англ. / общ. ред. и вступ. ст. Э.А. Араб-Оглы. – М.: Прогресс, 1988. – 386 с.
209. Лазарев С.Н. Диагностика кармы. Книга первая. Система полевой саморегуляции. – Санкт-Петербург: АО «СФЕРА», 1993. – С. 32.
210. Лазаревич А.А. Глобальное коммуникативное общество / А.А. Лазаревич. – Минск: Белорусская книга, 2008. – 350 с. – С. 7–20.
211. Левин К. Теория поля в социальных науках.: Пер. с англ. – СПб.: Сенсор, 2000. – 368 с.
212. Ленин В. И. Полн. собр. соч. – Т.1. – 662 с.
213. Ленин В. И. Полн. собр. соч. – Т.18.– 525 с. – С. 161.
214. Ленин В.И. Полн. собр. соч. – Т. 29. – С. 170.

215. Ленин В.И. Полн. собр. соч. – Т.36.– 741 с.
216. Ленин В.И. Философские тетради. // Ленин В.И. Полн. собр. соч. – Изд. 5-е. – Т. 29.– М.: Госполитиздат, 1963. – 782 с. – С. 14.
217. Леонтьев Д. А. Психология смысла: природа, строение и динамика смысловой реальности. – М.: Смысл, 1999. – 487 с.
218. Лесков Л.В. Семантическая Вселенная / Л.В. Лесков // Вестник Московского Университета. – Серия 7: Философия. – 1994. – №2. – С. 3-18.
219. Лобашев М.Е. Сигнальная наследственность// Исследования по генетике. – Л.: 1961. – № 1. – С. 3–11.
220. Лукашевич М.П. Соціологія. Основи загальної, спеціальних та галузевих теорій: підруч. / М.П. Лукашевич, М.В. Туленков, Ю.І. Яковенко. – К.: Каравела, 2008. – 544 с.
221. Луман Н. Власть / Н. Луман; Пер. с нем. А.Ю. Антоновского. – М.: Праксис, 2001. – 256 с. – (Серия «Образ общества»).
222. Луман Н. Дифференциация / Н. Луман; Пер. с нем. Б. Скуратов. – М.: Издательство «Логос», 2006. – 320 с.
223. Луман Н. Общество как социальная система / Н. Луман; Пер. с нем. А. Антоновский. – М.: Издательство «Логос», 2004. – 232 с.
224. Луман Н. Социальные системы. Очерк общей теории / Н. Луман. – СПб.: Наука, 2007. – 643 с.
225. Луман Н. Эволюция / Н. Луман; Пер. с нем. А. Антоновский. – М.: Издательство «Логос», 2005. – 256 с.
226. Лутай В. Про стан розробки концептуальних засад філософії освіти в Україні та їх впровадження в педагогічну практику // Філософія освіти. – 2005. – № 1. – С. 30–37. – С. 34.
227. Мавроди С. Искушение. – М.: «Росмэн-Пресс», 2008. – 400 с.
228. Майданюк І.З. Проблема волі у філософській культурі України ІХ–ХVІІІ ст.: Автореф. дис. канд. філософ. наук: (09.00.05) / Львів. Нац. ун-т ім. Івана Франка. – Л.: 2003. – 19 с. та ін.

229. Маловічко О.В. Організаційний потенціал держави у дискурсі глобалізації та інформатизації: Автореф дис. на здобуття наук. ступеня канд. філос. наук: спец. 09.00.03 «Соціальна філософія та філософія історії» / О.В. Маловічко. – К., 2010. – 20 с.
230. Марков Б.В. Философская антропология / Б.В. Марков. – СПб.: Форум, 2008. – 352 с.
231. Маркова А.К. Психология труда учителя. – М.: Просвещение, 1994. – 192 с.
232. Маркс К. Восемнадцатое брюмера Луи Бонапарта // Маркс К., Энгельс Ф. Соч. : в 30 т. – 2-е изд. – М. : Госполитиздат, 1957. – Т. 8. – С. 214.
233. Маркс К. К критике гегелевской философии права // Маркс К., Энгельс Ф. Сочинения. – 2-е изд. – Т.1. – М.: Госполитиздат, 1954. – С. 219–368. – С. 229.
234. Маркс К. К критике политической экономии. – Маркс К., Энгельс Ф. Соч.- 2-е изд.. т.13. – С. 29.
235. Маркс К., Энгельс Ф. Немецкая идеология. Критика новейшей немецкой философии в лице ее представителей Феербаха, Б. Бауэра и Штирнера и немецкого социализма в лице его различных пророков // Маркс К., Энгельс Ф. Соч. : в 30 т. – 2-е изд. – М. : Госполитиздат, 1955. – Т. 3. – С. 236.
236. Маркс К. Полн собр соч. – т.13, – С. 29.
237. Маркс К., Энгельс Ф. Соч. – 2-е изд. / К. Маркс, Ф. Энгельс. – М.: Государственное издательство политической литературы, 1955-1981. – Т.1. – М.: Государственное издательство политической литературы, 1955. – 798 с.
238. Маркс К., Энгельс Ф. Соч. – 2-е изд. – М.: Государственное издательство политической литературы, 1955–1981. – Т.37. – М.: Государственное издательство политической литературы, 1965. – 630 с.
239. Маркс К., Энгельс Ф. Соч. – 2-е изд. – Т.3. – 629 с.
240. Маркс К., Энгельс Ф. Соч. – 2-е изд. – Т.23. – 907 с.
241. Маркс К. и Энгельс Ф. Соч. . Т. 25. –Ч. 1. – С. 42.
242. Маркс К. и Энгельс Ф. Соч. – 2-е изд. – Т.46. – Ч.1. – С. 116.
243. Маркс Т.25. –Ч. I. – С. 424–425.

244. Маркс Т.25. –Ч. II. –С. 356.
245. Маркс К. Тезисы о Феембахе // Маркс К., Энгельс Ф. Соч. : в 30 т. – 2-е изд. – М., 1955. – Т. 3. – С. 4.
- 246.Маркс К. Экономическо-философские рукописи 1844 года. // Маркс К., Энгельс Ф. Сочинения. – Т. 42. – М.: Политиздат, 1974. – С. 41–174. – С. 154.
- 247.Мартинюк С. Генезис інформаційної цивілізації: Монографія. – Запоріжжя: Прогрес, 2002. – 192 с.
248. Маслобоева О.Д. Российский органицизм и космизм XIX–XX вв. эволюция и актуальность: Монография / О.Д. Маслобаева. – М.: АПК и ППРО, 2007. – 296 с.
249. Материалистическая диалектика. В 4-х т. – Т.3: Проблема развития в современных науках / Под общ. ред. Л.Ф. Ильичева. – М.: Наука, 1985. – С. 226.
250. Медведев В.А. Распад: Как он назревал в «мировой системе социализма» / В.А. Медведев. – М.: Международные отношения, 1994. – 400 с.
251. Межуев Б. Сотворение космополиса. // «Полис» – «Политические исследования» [Электронный ресурс] – Режим доступа: <http://www.politstudies.ru/universum/esse/10mej.htm>
252. Менеджмент персоналу: Навч. посіб. Вид. 2-ге, без змін / В.М. Данюк, В.М. Петюх, С.О. Цимбалюк та ін.; За заг. ред. В.М. Данюка, В.М. Петюха. – К.: КНЕУ, 2006. – 398 с.
253. Мескон М.Х. Основы менежмента / М.Х. Мескон, М. Альберт, Ф. Хедоури; пер. с англ. – М.: Дело, 1992. – 700 с.
254. Мильнер Б.З. Теория организаций. – М.: ИНФРА-М, 1998. – 336 с. – с.53–54.
255. Миненков Г. Космополитизм и космополитическая идентичность/ Тезисы доклада «Космополитизм и космополитическая идентичность: практики интерпретаций», Минск, 11 марта 2007 г.
256. Моисеев Н.Н. Алгоритмы развития. – М.: Наука, 1987. – 307 с. – С. 72.
257. Моисеев Н.Н. Универсум. Информация. Общество / Н.Н. Моисеев. – М. :«Устойчивый мир», 2004. – 367 с.
258. Моисеев Н.Н. Человек и ноосфера / Н.Н. Моисеев. – М.: Молодая гвардия, 1990. – 351 с.

259. Монсон П. Современная западная социология: теории, традиции, перспективы / Пер. со шв. – СПб: Издательство «Нотабене», 1992. – С. 327.
260. Монтесье Ш.Л. О духе нравов // Избранные произведения: Пер. с фр. / под. ред. М. П. Баскина. – М.: гос. изд-во Политической Литературы, 1955. – С. 20.
261. Морен Э. Образование и будущее: семь неотложных задач / Пер. с франц. // Синергетическая парадигма. Синергетика образования. М., 2007.– ... ; Морен, Э. Образование в будущем: семь неотложных задач [Текст] / Э. Морен. – Париж: ЮНЕСКО, 2000. – 85 с.
262. Мочалов И.И. Вернадский В.И. О логике и методологии научного творчества / И.И. Мочалов // Вопросы философии. – 1963. – №5. – С. 106–117.
263. Мындыкану В.М. Педагогическая техника и мастерство учителя. – Кишинев: Штинца, 1991. – 197 с.
264. Мышление учителя: личностные механизмы и понятийный аппарат /Под. ред. Ю.Н.Кулюткина и Г.С.Сухобской. – М.: Педагогика, 1990. – 104 с.
265. Налимов В. В. Разбрасываю мысли. В пути и на перепутье. – М.: Прогресс-Традиция, 2000. – С. 303.
266. Налимов В.В., Дрогалина Ж.А. Реальность нереального. – М.: Издательство «МИР ИДЕЙ», АО АКРОН, 1995. – 432 с.
267. Нерсесянц В.С. Личность и государство в политико-правовой мысли (Из истории идей). – М.: Знание, 1980. – С. 11.
268. Нестационарные структуры и диффузный хаос / [Ахромеева Т.С., Курдюмов С.П., Малинецкий Г.Г., Самарский А.А.]. – М.: Наука, 1992. – 544 с.
269. Новгородцев П. О путях и задачах русской интеллигенции // Из глубины: Сборник статей о русской революции С.А. Аскольдов, Н.А. Бердяев, С.А. Булгаков и др. – М Изд-во Моск. ун-та, 1990. – С. 211–212.
270. Новиков Д.А. Структура теории управления социально-экономическими системами // <http://freemail.ukr.net/~57Lvq0b4us/q/readmsg?id=13330146970000096981;0;1&mode=attachment>

271. Носов Н. Перспективы виртуальной цивилизации // *Alma mater*. 1997. № 6.– с. 15.
272. Обратная связь // Большая советская энциклопедия. – М.: Советская энциклопедия. 1969–1978. [Электронный ресурс]. – Режим доступа: <http://dic.academic.ru/dic.nsf/bse/115242/Обратная>.
273. Ожегов С.И. Словарь русского языка. – М.: Русский язык, 1983. – 815 с. – С. 403.
274. Ожегов С.И. Словарь русского языка / С.И. Ожегов; под ред. Н.Ю.Шведовой. – М.: Русский язык, 1985. – 797 с.
275. Основи демократії: посібник / М. Бессонова, О. Бірюков, С. Бондарчук та ін.; заг. ред. А. Колодій; М-во освіти і науки України, Ін-т вищої освіти АПН України, Укр.-канд.проект «Демократична освіта», Ін-т вищої освіти. – К.: Вид-во «Ай Бі», 2002. – 684 с.
276. Орбан-Лембрик Л.Е. Психологія управління: Посібник / Л.Е. Орбан-Лембрик. – К.: Академвидав, 2003. – 568 с
277. Оучи У. Методы организации производства: японский и американский подходы: Сокр. пер. с англ. / [Вступ. ст. Б.З.Мильнера]. – М.: Экономика, 1984. – 183 с.
278. О'Шонесси Дж. Принципы организации управления фирмой / Дж. О'Шонесси; Пер. с англ. – М. : Прогресс, 1979. – 420 с.
279. Палеха Ю.І. Способи психологічного захисту / Ю.І. Палеха [Електронний ресурс]. – Режим доступу: http://www.dere.com.ua/library/paleha/psyho_zahist.shtml
280. Пантин В.И. Социоестественная история и глобализация // Материалы постоянно действующего междисциплинарного семинара Клуба ученых «Глобальный мир». – 2002. Т. 2. – Вып. 3(15). – М., 2002. – С. 5–35.
281. Панцхава И.Д. Диалектический материализм в свете современной науки / И.Д. Панцхава, Б.Я. Пахомов. – М.: Мысль, 1971. – 262 с.
282. Парсонс Т. О социальных системах / Т. Парсонс; Под ред. В.Ф.Чесноковой и С.А.Белановского. – М.: Академический Проект, 2002. – 832 с.
283. Парсонс Т. О структуре социального действия / Т. Парсонс. – М.: Академический Проект, 2000. – 880 с.

284. Парсонс Т. Система современных обществ: Пер. с англ. Л.А.Седова и А.Д.Ковалева. Под ред. М.С.Ковалевой. – М.: Аспект Пресс, 1998. – 270 с.
285. Переломов Л.С. Империя Цинь – первое централизованное государство в Китае (221–202 гг. до н.э.). – М.: Изд. вост. литературы, 1962. – 244 с., илл.
286. Переломов Л.С. Конфуцианство и легизм в политической истории Китая. – М.: Наука, 1981. – 333 с.
287. Петров И.И. Мир // Философский словарь / Под ред. И.Т. Фролова. – 7-е перераб. и доп. – М.: Республика, 2001. – С. 333–334.
288. Петрушенко Л.А. Единство системности, организованности и самодвижения. – М.: Мысль, 1975. – 286 с.
289. Петрушенко Л.А. Принцип обратной связи. – М.: Мысль, 1967. – 277 с.
290. Печенкин А.А. Школа Андропова как один из источников синергетики в СССР / А.А.Печенкин // Самоорганизация и наука: опыт философского осмысления. – М.: Арго, 1994. – С. 259.
291. Пилипенко В.Е. Социальный морфогенез: эволюция и катастрофы (Синергетический подход): [монография] / В.Е. Пилипенко, В.А. Поддубный, И.В. Черненко; АН Украины, Ин-т социологии. – К.: Наукова думка, 1993. – 98 с.
292. Питтнер М. Регуляция – управление – руководство. Очерк марксистско-ленинского анализа социальных основ управления // Вопросы философии. – 1985. – №6. – С. 14
293. Питтнер М. Управление как социальное явление (некоторые аспекты марксистско-ленинского анализа управления) // Вопросы философии. – 1981. – №12. – С. 88–89.
294. Плахов В.Д. Традиции и общество: Опыт философско-социологического исследования / В.Д. Плахов. – М.: Мысль, 1982. – 220 с.
295. Подолянюк Л.А. Свобода особистості як форма її самореалізації (історико-філософський аспект): Автореф. Дис. канд. філос. наук: (09.00.05) / Ін-т філософії ім. Г.С.Сковороди НАН України. – К.:, 2002. – 20 с.

296. Полякова Н.Л. XX век в социологических теориях общества / Н.Л. Полякова. – М.: Издательство «Логос», 2004. – 384 с.
297. Попов С.В. Методология организации общественных изменений. В сб. «Этюды по социальной инженерии: От утопии к организации / Под ред. В.М.Розина. М., 2002. С. 59–60.
298. Попов С.М. Зворотний зв'язок у парадигмі саморегуляції соціальних систем: теоретико-методологічний аналіз / Сергій Попов. – Запоріжжя: Просвіта, 2011. – 412 с.
299. Попов С.М. Зворотний зв'язок у системі соціального менеджменту: монографія / Сергій Попов. – Запоріжжя: Просвіта, 2010. – 444 с.
300. Попов С.М. Синергетична концепція самоорганізації: теоретико-методологічний аналіз / С.М. Попов // Гілея (науковий вісник): зб. наук. пр. – К.: Вид-во УАН ТОВ «НВП» «ВІР», 2010. – Вип. №41 (№11). – С. 247–257.
301. Поппер К. Открытое общество и его враги. Т.1; Чары Платона / К. Поппер; Пер. с англ. под ред. В.Н. Садовского. – М.: Феникс, Международный фонд «Культурная инициатива», 1992. – 448 с.
302. Поппер К. Открытое общество и его враги. Т.2; Время лжепророков: Гегель. Маркс и другие оракулы / К. Поппер; Пер. с англ., под ред. В.Н. Садовского. – М.: Феникс, Международный фонд «Культурная инициатива», 1992. – 528 с.
303. Популярный энциклопедический словарь / гл. ред. А.П. Горкин. – М.: Большая Российская энциклопедия, 1999. – 1583 с.
304. Поспелов Б.В. Современный этап эволюции буржуазного национализма в Японии. «Дух Ямото» в прошлом и настоящем. – М.: Наука, 1989. – 233 с.
305. Почепцов Г.Г. Теорія комунікацій. 2 вид., доп. / Г.Г. Почепцов. – К.: ВЦ «Київський університет», 1999. – 307 с.
306. Предборська І.М. Теорія соціальної зміни: соціально-філософський аналіз: Автореф дис. на здобуття наук. ступеня д-ра філос. наук: спец. 09.00.03 «Соціальна філософія та філософія історії» / І.М. Предборська. – К., 1993. – 23 с.

307. Пригожин А.И. Методы развития организаций. – М.: МЦФЭР, 2003. – 864 с.
308. Пригожин И. От существующего к возникающему. Время и сложность в физических науках / И. Пригожин; пер. с англ. / под. ред. Ю.Л.Климонтовича. – М.: Наука, 1985 – 338 с.
309. Пригожин И., Стенгерс И. Порядок из хаоса: Новый диалог человека с природой: Пер. с англ./ Общ. ред. В.И.Аршинова, Ю.Л.Климонтовича и Ю.В. Сачкова. – М.: Прогресс, 1986. – 432 с.
310. Пригожин И.Р. Порядок из хаоса. Новый диалог человека с природой / Илия Пригожин, Изабель Стингерс; общ. ред. и послесл. В.И. Аршинова, Ю.Л. Климонтовича, Ю.В. Сачкова. Изд.5-е. – М. : КомКнига, 2005. – 422 с.
311. Принцип управления по модели (принцип адаптации) [Электронный ресурс]. – Режим доступа: <http://motollok.ru/princip-upravleniya-po-modeli-princip-adaptacii/>
312. Принципы управления [Электронный ресурс]. – Режим доступа: <http://www.itstan.ru/it-i-is/principy-upravlenija.html>
313. Проблемы теории материалистической диалектики/ Материалы совещания по проблемам диалектического материализма в редакции журнала «Вопросы философии» // Вопросы философии. – 1982. – № 4. – С. 18–19.
314. Процес // Філософський словник / за ред. В.І.Шинкарука. – 2-е вид. перероб. і доп. – К.: Голов. ред. УРЕ, 1986.–С. 552.
315. Пушкин В.Г. К уточнению понятия «самоорганизация» и о его значении в эволюционной теории / В.Г. Пушкин // Организация и эволюция живого. – Л.: Наука, 1972.–С. 45–48.
316. Пчелин Н.П. Социальная реальность как «квазиобъект» // Дух і Космос: наука і культура на шляху до нетрадиційного світосприймання / Кол. авторів під кер. проф. І.З. Цехмістро. – Харків, 1995. – С. 73.
317. Рассел Б. Философский словарь разума, материи и морали / Пер. с англ. – К.: Port-Royal, 1996. – 368 с.
318. Регулювати // Словарь иностранных слов. – Изд. 13-е стереотипное. – М.: Русский язык, 1986.
319. Регулярный // Словарь иностранных слов. – Изд. 13-е стереотипное. – М.: Русский язык, 1986.

320. Риккерт Г. О системе ценностей / Г. Риккерт // Науки о природе и науки о культуре. – М.: Республика, 1998. – С. 365–403.
321. Роде Г. Технология и политика // ИОН. Лабораторные тетради. Вып.17. – М., 1990. – С.27.
322. Розанов Ф.И. Социальное взаимодействие как информационный обмен // Диссертация на соискание ученой степени кандидата философских наук/ Специальность 09.00.11 – социальная философия – С. 91.
323. Розин В. М. Голубкова Л. Г. Философия управления.- Йошкар-Ола: Марийский государственный технический университет, 2010. – 608 с. –С. 165.
- 324.Розова С.С. Классификационная проблема в современной науке. – Новосибирск: Наука, 1986. – 222 с.
- 325.Романов В.Л. Социальная самоорганизация и государственность. – 2-е изд., пераб. и доп. / В.Л. Романов. – М.: Изд-во РАГС, 2003. – 236 с.
326. Российская социологическая энциклопедия / под общ. редакцией академика РАН Г.В. Осипова. – М.: Издательская группа НОРМА-ИНФРА, 1999. – 672 с.
327. Рубцов Н.Н. Символ в искусстве и жизни / Н.Н. Рубцов. – М.: Наука, 1991. – 176 с.
328. Рубинштейн С.Л. Человек и мир. – М.: Мир, 1997. – 191 с.
329. Рудой А.И. Миры / А.И. Рудой. – К.: Освита Украины, 2010. – 372 с.
330. Сабо Имре. Основы теории права. – М.: Прогресс, 1974. – С. 97.
331. Садовский В.Н. Основания общей теории систем / Вадим Николаевич Садовский. – М.: Наука, 1974. – 279 с.
332. Салман Р. Будущее менеджмента. М., СПб. 2004. С. 244.
333. Самарский А.А. Моделирование нелинейных явлений в современной науке / А.А.Самарский, С.П.Курдюмов // Информатика и научно-технический прогресс. – М.: АН СССР, 1987. – С. 50–73.
334. Самоорганизация: психо- и социогенез / под ред. д. ф. н. В.Н.Келасьева. – СПб.: Изд-во С.-Петербургского университета, 1996. – 197 с.

335. Саморегуляція соціального організму країни: монографія /за ред. В.П.Беха; В.П.Бех (голова), Н.В.Крохмаль, Г.О.Нестеренко; Мін-во освіти і науки, Нац. пед. ун-т імені М.П.Драгоманова. – К.: Вид-во НПУ імені М.П. Драгоманова, 2010. – 652 с.
336. Сетров Н.М. Основы функциональной теории организации. Философский очерк / Н.М. Сетров. – Л.: Наука, Ленинградское отделение, 1972. – 164 с.
337. Системные исследования. Ежегодник. – М.: Наука, 1980. – С. 236–237.
338. Системи керування [Електронний ресурс]. – Режим доступу:
http://joiner.org.ua/index.php?option=com_content&view=article&id=121&Itemid=178&limitstart=1
339. Скакун О.Ф. Теорія держави і права: підручник. – Харків: Консум, 2006. – С. 329.
340. Скворцов Л.В. Информационная культура как основа выживания человечества // Проблемы глобальной безопасности. М., 1995. С. 23.
341. Скотт Дж.Т. Выработка взаимовыигрышных решений / Дж.Т. Скотт // Скотт Дж. Т. Конфликты, пути их решения. – К.: Внешторгиздат, 1991. – С. 148–165.
342. Словарь античности. Пер. с нем. – М.: Прогресс, 1989. – 704 с., ил. – С. 288 .
343. Словник термінології з педагогічної майстерності. - Полтава, ПДП, 1995. – 69 с.
344. Советское законодательство: пути перестройки / Под ред. А.В. Мицкевича, А.С. Приголкина. – М.: Юрид. лит, 1989. – С. 5.
345. Соловьев А.И. Политическая идеология: логика исторической эволюции // Политические исследования. – 2001. - № 2. – С. 18.
346. Соломанидина Т., Кишеня В. Организационная культура и климат: взаимозависимость и влияние на эффективность работы компании // Журнал «Управление персоналом». – 2005. – № 4. Електронний ресурс. – Режим доступу:
<http://www.top-personal.ru/issue.html?368>

347. Соломатін Ю., Корнейчук М. Западный миф о правах человека как средство агрессии против прав народов и всего человечества // Віче. – 2002. – №4.
348. Сорокин П.А. Социология и культурная динамика: исследование изменений в больших системах искусства, истины, права и общественных отношений. – СПб.: Изд-во Русского Христианского гуманитарного института, 2000. – 1054 с.
349. Сорокин П.А. Человек. Цивилизация. Общество. – М.: Полит-издат, 1992. – 540 с.
350. Соціальне управління : довідник / В. Л. Василенко (керівник авт. кол.), В. Б. Авер'янов, Ф. Г. Бурчак та ін. ; упоряд. :В.О. Тихонович та ін. – К.: Політвидав України, 1986. – 415 с.
351. Социологический этюд об основных формах общественного поведения и морали: Режим доступа: http://www.politlogia.narod.ru/s/SOROKIN/kniga_1/02.htm
352. Спенсер Г. Основные начала. Спб., 1897. – 280 с. – С. 14.
353. Спиринов Л.Ф. Теория и технология решения педагогических задач. – М.: Российское педагогическое агенство, 1997. – 173 с.
354. Спорные вопросы в истолковании политической теории марксизма // Труды русских ученых за границей. Т. 1. – Берлин, 1922. – С. 129, 131.
355. Степанов А.М. Основы медицинской гомеостатики (лекции по теории и практике биоинформационных коррекций) / Степанов А.М. – М., 1993. – 222 с.
356. Тейлор Ф.У. Принципы научного менеджмента. Библиотека журнала «Контроллинг». Серия: «Классики менеджмента». Вып.1. – М.: Контроллинг, 1991. – 104 с.
357. Терехов В.А. Целеобразование и принятие решений в деятельности человека // Психологические механизмы целеобразования / Отв. ред. О.К.Тихомиров. – М.:Наука, 1977. – С. 156–184.
358. Тертичка В. Державна політика: аналіз та здійснення в Україні / Валерій Тертичка. – К.: Вид-во Соломії Павличко «Основи», 2002. – 750 с.

359. Тиханов Г. Космополитизм в дискурсивном ландшафте модерности: два контекста выражения в эпоху Просвещения // «НЛО», 2011, №110 (4/2011).
360. Тихомиров В., Приголкин А., Казьмин И. Законотворчество и план // Народный депутат. – 1990. – №9. – С. 95.
361. Тихомиров О.К., Терехов В.А. Значение и смысл в решении мыслительной задачи // Вопросы психологии. – 1969. – №4. – С. 66–84.
362. Тихомиров О.К., Бабаева Ю.Д., Березанская Н.Б., Васильев И.А., Войскунский А.Е. Развитие деятельностного подхода в психологии мышления // Традиции и перспективы деятельностного подхода в психологии: школа А.Н.Леонтьева / Под ред. А.Е.Войскунского, А.Н.Ждан, О.К.Тихомирова. – М.: Смысл, 1999. – С.191–234.
363. Тихонов А.В. Социология управления / Издание 2-е, доп. и перераб. / А. В. Тихонов. М.: «Канон⁺» РООИ «Реабилитация», 2007. – 472 с: ил. – С. 120.
364. Ткачев П.Н. Сочинения: В 2-х т. – Т.1. – М.: Мысль, 1975. – С. 508.
365. Тлумачний словник української мови у чотирьох томах // Укладачі: проф. В.В. Яременко. – Том 4.– К., Вид. Аконті, 1999. - 944 с – С. 56.
366. Тойнби А.Дж. Постижение истории. – М.: Прогресс, 1991. – 736 с.
367. Тоффлер Э. Третья волна. М., 2004. С. 368.
368. Трубецкой Е. Н. Анархия и контрреволюция. – М., 1917. – С. 4.
369. Тузова Т. М. Ответственность личности за свое бытие в мире: критика концепций французского экзистенциализма. – Минск : Наука и техника, 1987. – 159 с.
370. Тугаринов В.П. Теория ценности в марксизме. – Л.: ЛГУ, 1968. – 124с.
371. Туленков М.В. Концептуальні засади організації сучасного менеджменту: Монографія. – Київ – Ніжин: ТОВ «Видавництво «Аспект-Поліграф», 2006. – 312 с.
372. Туленков М.В. Організаційна взаємодія як предметна сфера соціології управління / М.В.Туленков // Соціальна психологія. – 2007. -№1. – С. 12–25 – С. 22.

373. Туленков М.В. Теоретико-методологічні основи організаційної взаємодії в соціальному управлінні: Монографія / М.В. Туленков. – К.: Каравела, 2009. – 512 с.
374. Управление организацией: энциклопедический словарь / Под ред. Поршнева А.Г., Кибанова А.Я., Гунина В.Н. – М.: ИНФРА, 2001. – 822 с.
375. Управление персоналом: Энциклопедический словарь / А.Я. Кибанов [и др.]; ред.: А.Я. Кибанов; Министерство общего и профессионального образования Российской Федерации, Государственный университет управления. – М.: Инфра-М, 1998. – VIII, 456 с.
376. Управління людськими ресурсами: філософські засади. Навчальний посібник / під ред. д. ф. н., проф. В.Г. Воронкової. – К.: ВД «Професіонал», 2006. – 576 с. [Електронний ресурс]. – Режим доступу: http://pidruchniki.com.ua/15840720/menedzhment/upravlinnya_lyudskimi_resursami_-_voronkova_vg
377. Урманцев Ю.А. Начало общей теории систем / Ю.А. Урманцев // Системный анализ и научное знание. – М.: Наука, 1978. – С. 7–41.
378. Файоль А. Общее и промышленное управление. – М.: Контролинг, 1992. – 112 с.
379. Фейербах Л. Лекции о сущности религии // Избр. филос. произведения в 2-х т. – Т. 2. – М.: Изд-во политической литературы, 1955. – С. 490–810.
380. Філософія політики: Хрестоматія: У 4 т. / Ред. кол.: Губерський Л.В. (керівник) та ін.; Авт.-упоряд.: Андрущенко В.П. (керівник) та ін. – К.: Знання України, 2003. – Т. 1.
381. Філософія політики: Хрестоматія: У 4 т. / Ред. кол.: Губерський Л.В. (керівник) та ін.; Авт.-упоряд.: Андрущенко В.П. (керівник) та ін. – К.: Знання України, 2003. – Т. 2.
382. Філософський словник / [за ред. В.І.Шинкарука]. – 2-ге вид., перероб. і доп. – К.: Голов. ред. УРЕ, 1986. – С. 596.
383. Філософський словник соціальних термінів / за ред. Андрущенка В. – Х.: «Корвін», 2002. – 672 с.
384. Философия и методология науки: Учеб. пособие для студентов высших учебных заведений / Под ред. В.И. Купцова. – М.: Аспект Пресс, 1966. – С. 190.

385. Философский словарь [Текст]: словарь / Ред. И.Т. Фролов. – 6-е изд., перераб. и доп. – М.: Политиздат, 1991. – 560 с.
386. Философский словарь / И.В. Андрущенко, О.А. Вусатюк, С.В. Линецкий, А.В. Шуба. – К.: А.С.К., 2006. – 1056 с.
387. Философский энциклопедический словарь / Под ред. С.С. Аверинцева, Э.А. Араб-Оглы, Л.Ф. Ильичева и др. – 2-е изд. – М.: Сов. энциклопедия, 1989. – 815 с.
388. Франк С. Л. Духовные основы общества. – М.: Республика, 1992. – С. 38.
389. Франкл В. Человек в поисках смысла. – М.: Прогресс, 1990. – 342 с.
390. Франкл В. Человек в поисках смысла / В. Франкл. – М.: Академическая книга, 1990. – 368 с.
391. Фрейхоф Виллем. Космополитизм // Мир Просвещения. Исторический словарь. М.: Памятники исторической мысли, 2003, с. 31–41. // <http://ec-dejavu.ru/c-2/Cosmopolitism.html>
392. Фукуяма Ф. Великий крах. Людська природа і відновлення соціального порядку / Ф. Фукуяма; пер. с англ. В. Дмитрука. – Львів: Кальварія, 2005. – 380 с.
393. Фукуяма Ф. Конец истории и последний человек / Ф. Фукуяма; Перевод с англ. М.Б. Левина. – М.: «Издательство АСТ»: ЗАО НПП «Ермак», 2004. – 588 с.
394. Фулье (Фуйе) А.Ж.Э. Современная наука об обществе / Фулье (Фуйе) Альфред Жюль Эмиль; Пер. с фр. Изд 2-е. стереотипное. – М.: КомКнига, 2007. – 344 с.
395. Хайдеггер М. Исследовательская работа В. Дильтея. 10 докладов // Вопросы философии. – 1995. – №11. – С. 90–112.
396. Халипов В.Ф. Власть: Кратологический словарь. – М.: Республика, 1997. – С. 341.
397. Хантингтон С. Столкновение цивилизаций / Самюэль Хантингтон; пер. с англ. Т.Велимеева. – М.: АСТ: АСТ МОСКВА, 2006. – 571 с.
398. Хироси Н. История философской мысли Японии. – М., 1991. – С. 83.
399. Холл Р.Х. Принятие решений / Р.Х. Холл // Холл Р.Х. Организации: структуры, процессы, результаты. – СПб.: Питер, 2001. – С. 254–270.

400. Храмова В. Л. Целостность духовной культуры. – К. : Феникс, 1995. – С. 196.
401. Цехмистро И.З. Феномен целостности как пристанище духа: о невозможности множественных «механизмов» мышления // Дух і Космос: наука і культура на шляху до нетрадиційного світосприймання / Кол. авторів під кер. проф. І.З.Цехмістро. – Харків, 1995. – С. 37.
402. Цимбал Т.В. Буттєвісне укорінення людини. – К.: НПУ імені М.П.Драгоманова, 2005. – 219 с.
403. Цыганков П.А. Международные отношения: [учебн. пособие] / П.А.Цыганков. – М.: Новая школа, 1996. – 320 с.
404. Черников М.В. Самоорганизующиеся системы: методологические подходы и проблема управления // Общество и человек: пути самоопределения. Вып. 1. – СПб., 1994. – С. 37–55.
405. Чичерин Б.Н. О народном представительстве. – М.: Типография Грачева и Комп, 1866. – С.10-11.
406. Шавкун І.Г. Менеджмент як соціокультурне явище: соціально-філософський аналіз: Автореф. дис. на здобуття наук. ступеня д-ра філос. наук: спец. 09.00.03 «Соціальна філософія та філософія історії» / І.Г. Шавкун. – К.: 2008. – 35 с.
407. Шавкун І.Г. Філософія менеджмента. – Запоріжжя, 2007. – 262 с.
408. Шарий В. І. Антикризіві технології як механізм реалізації цілей державного управління: канд. наук з держ. упр.: 25.00.02 / Шарий В'ячеслав Іванович. – К., 2006. – 179 с.
409. Швальбе Б. Принятие решения – важный компонент делового успеха / Б. Швальбе, Х. Швальбе // Швальбе Б. Личность, карьера, успех: [пер. с нем.] / Б. Швальбе, Х. Швальбе. – М.: Издательская группа «Прогресс», «Прогресс-интер», 1993. – С. 196–200.
410. Шеллинг Ф. В.Й. Сочинения: в 2 т. ; пер. с нем. – Т. 1. – М. : Мысль, 1987. – С. 197–198.
411. Шеллинг Ф.В.Й. Сочинения в 2 т.: Пер. с нем. Т.2. - М.: Мысль, 1987. – 636 с.
412. Шеннон К. Работы по теории информации и кибернетике / К. Шеннон. – М.: Изд-во иностранной литературы, 1963. – 830 с.

413. Шмаков В. Закон синархии и учение о двойственной иерархии монад и множеств. – К.: «София», Ltd, 1994. – 320 с. – С. 222.
414. Шмальгаузен И.И. Фактор эволюции. – М.: АН СССР, 1946. – 198 с.
415. Шмиттер Ф. Неокорпоративизм // Полис. – 1977. – №2. – С. 18.
416. Шпенглер О. Закат Европы. Очерки морфологии мировой истории. 1. Гештальт и действительность / О. Шпенглер; Пер. с нем., вступ. ст. и примеч. К.А. Свасьяна. – М.: Мысль. 1993. – 663 с.
417. Штомпка П. Социология социальных изменений / П. Штомпка; Пер. с англ. под ред. В.А. Ядова. – М.: АСПЕКТ ПРЕСС, 1996. – 416 с.
418. Щедровицкий. П.Г. Грамматика управления // Личный архив. М., 1987.
419. Щербина С.В. Организационная культура в западной традиции: природа, логика формирования и функции / С.В.Щербина // Социологические исследования. – 1996. – № 7. – С. 47–53.
420. Щербина С.В. Организационная культура как фактор перехода к рыночной экономике: Дис. канд. экон. наук: 22.00.08 / Щербина Сергей Вячеславович. – М., 1999. – 146 с.
421. Эбелинг В. Хаос и Космос: синергетика эволюции / В.Эбелинг, Р.Файстель. – Москва-Ижевск: Институт компьютерных исследований; НИЦ «Регулярная и хаотическая динамика», 2005. – С. 47.
422. Эльконин Д.Б. Избранные психологические труды. – М.: Педагогика, 1989. – 560 с.
423. Энгельс Ф. Происхождение семьи, частной собственности и государства. В связи с исследованиями Льюис Г. Моргана. – М.: Изд-во полит. л-ры, 1985. – 238 с.
424. Югай Г.А. Общая теория жизни / Г.А. Югай. – М.: Мысль, 1985. – 256 с.
425. Юнг К.Г. Архетип и символ / К.Г. Юнг. – М.: Ренессанс, 1999. – 304 с.

426. Юридична енциклопедія: в 6-ти т. / редкол.: Ю. С. Шемшученко (голова редкол.) та ін. – К.: «Укр. Енцикл.», 1998. – Т.2: Д-Й. – 1999. – 744 с. : іл.
427. Яковец Ю.В. Глобализация и взаимодействие цивилизаций. – М.: Экономика, 2001. – 346 с.
428. Янг С. Системное управление организацией / С. Янг; Пер. с англ., Под ред. С.П.Никонорова, С.А.Батасова. – М.: «Советское радио», 1972. – 456 с.
429. Cosmopolitanism // Absolute astronomy [Електронний ресурс]. – Режим доступу: <http://www.absoluteastronomy.com/topics/Cosmopolitanism>
430. Giddens A. The Constitution of Society. – Cambridge: Polity press, 1989. – 324 p.
431. Guerin D. Anarchismus: Begriff und Praxis. – 8. Aufl. – Frankfurt/M.: Suhrkamp Verlag, 1967. – P. 13.
432. <http://www.univer.omsk.su/omsk/Sci/Kozyrev/vsp0.win.htm>
433. Keesing R.M. Cultural anthropology: A contemporary perspective. – 2nd ed. / R.M. Keesing. – Sydney: Holt, Rinehard & Winston, Inc., 1981. – 592 p.
434. Wiener N. Cybernetics: Or Control and Communication in the Animal and the Machine / Wiener Norbert. – Paris, France: Librairie Hermann & Cie, and Cambridge, MA: MIT Press. Cambridge, MA: MIT Press., 1948. – 212 p.

Додаток

Таблиця

ПОРІВНЯЛЬНА ХАРАКТЕРИСТИКА РЕЖИМІВ БУТТЯ СОЦІАЛЬНИХ СИСТЕМ У ЗАЛЕЖНОСТІ ВІД ДОМІНУВАННЯ РІЗНОВИДІВ ЗВОРОТНОГО ЗВ'ЯЗКУ

Параметри системи	Гомеостаз	Гомеорез	Гомеоклаз
<i>Провідний вид зворотного зв'язку</i>	негативний	позитивний	відсутній або спотворений
<i>Базовий принцип</i>	динамічної рівноваги	стійкої не рівноваги	зростання ентропії
<i>Тип механізму дії</i>	адаптаційний	розвивальний	руйнівний
<i>Домінанта розподілу структурної енергії</i>	на внутрішню роботу	на зовнішню роботу	затухання джерела структурної енергії
<i>Ідеологія поведінки системи управління</i>	консервативна	революційна	ризикована
<i>Медіатор організаційної взаємодії</i>	позитивні цінності суспільства	сенси	ілюзорні цінності і помилкові цілі
<i>Рушійні сили організаційної взаємодії</i>	менеджери	менеджери-новатори, лідери	деструктивні елементи суспільства, рухи
<i>Інструменти відтворення системи</i>	закони, звичаї, ритуали, традиції	смыслотворчість, смыслопородження	деструктивні рішення і дії
<i>Сутність буття системи</i>	сталість	розвиток	занепад
<i>Морфологія системи</i>	стала	ускладнюється	руйнується
<i>Організація зв'язків у системі</i>	стала	ускладнюється	спрощується
<i>Характер руху структури внутрішніх відносин</i>	пульсація	інтеграція	дезінтеграція
<i>Функціональні можливості системи</i>	залишаються сталими	нарошуються	дисфункціональність

Продовження таблиці

Параметри системи	Гомеостаз	Гомеорез	Гомеоклаз
<i>Зміст змін у структурі системи</i>	сталість функцій для вирішення типових завдань	нарощування і збагачення функцій для вирішення нових завдань	відмирання функцій і банкрутство
<i>Співвідношення змісту і форми</i>	відповідність змісту формам буття	зміст випереджає форму	форма переживає зміст
<i>Тип змін у системі</i>	коливання навколо середньої лінії	прогресивне	регресивне
<i>Характер руху системи у зовнішньому просторі</i>	дрейф у визначеному діапазоні	цільова спрямованість, що обмежується навколишнім світом	зникнення зі сцени історії
<i>Тип суспільства</i>	закрите	відкрите	застійне
<i>Відношення системи до навколишнього світу</i>	вибіркове	агресивне	пасивне
<i>Систематизація концепцій управління</i>	ситуаційний менеджмент, управління за моделями, управління по цілям	м'яке управління інноваційний менеджмент, нейроменеджмент, синергетичний менеджмент	кризовий менеджмент, ризик-менеджмент
<i>Стилі управління</i>	демократичний	ліберальний	авторитарний

Наукове видання

**СОЦІАЛЬНЕ УПРАВЛІННЯ У КОНТЕКСТІ
САМОРЕГУЛЯЦІЇ СОЦІАЛЬНОГО ОРГАНІЗМУ КРАЇНИ
Монографія**

*За науковою редакцією доктора філософських наук,
професора В.П.Беха*

Доробок наукової школи
«НООСОЦІОГЕНЕЗ, САМООРГАНІЗАЦІЯ ТА
САМОРЕГУЛЯЦІЯ СОЦІАЛЬНИХ СИСТЕМ»

Авторський колектив:

<i>В.П.Бех</i>	Доктор філософських наук, професор (розділ 6, під-розділи: 2.1,2.3,2.4, 2.6, 3,3, 3.4, 3.5, післямова)
<i>Ю.В.Бех</i>	Кандидат філософських наук, доцент (розділ 1, під-розділи: 2.6, 3.1, 3.2, 3.3, 3.4)
<i>Л.С. Дубчак</i>	Кандидат юридичних наук, доцент (підрозділ 3, 4)
<i>М.М.Калініченко</i>	Кандидат політичних наук, доцент (підрозділи: 3.4)
<i>Н.В.Крохмаль</i>	Кандидат філософських наук, доцент (підрозділи: 2.2, 2.7)
<i>Г.О.Нестеренко</i>	Доктор філософських наук, доцент (підрозділи: 2.5, 3.4)
<i>С.М.Попов</i>	Доктор філософських наук, доцент (розділи 4 і 5)
<i>Л.М.Семененко</i>	Кандидат філософських наук (розділ 6)

Надруковано з готового оригінал-макета автора.

Підписано до друку 15.05.2012.

Формат 60x84/16. Ум.-друк.арк. 33,25.

Обл.-вид арк. 35,75. Наклад 300 прим. Зак. № 32-12

Видавець і виготовлювач ТОВ РВА «Просвіта»

69095, Запоріжжя, вул. Дзержинського, 114

Тел.: (061)213-81-60, 289-20-83

Свідоцтво серія ДК №417 від 12.04.2001 р.