

ВСП Національного педагогічного університету імені М.П. Драгоманова

«Львівський навчально-науковий центр професійної освіти»

Львівський національний медичний університет імені Данила Галицького

ВП НУБіП України «Бережанський агротехнічний інститут»

Гомельскі дзяржаўны ўніверсітэт імя Францыска Скарыны

Subdivision of M.P. Drahomanov National Pedagogical University

“Lviv Educational and Scientifical Center of Professional Education”

Danylo Halytskyy Lviv National Medical University

Subdivision of National University of Life and Environmental Sciences of Ukraine

“Berezhany Agrotechnical Institute”

Francisk Skorina Gomel State University

**СУЧАСНІ ТЕНДЕНЦІЇ РОЗВИТКУ ОСВІТИ Й НАУКИ:
ПРОБЛЕМИ ТА ПЕРСПЕКТИВИ**

ЗБІРНИК НАУКОВИХ ПРАЦЬ

Випуск 5

**MODERN TRENDS IN DEVELOPMENT OF EDUCATION AND
SCIENCE: PROBLEMS AND PERSPECTIVES**

COLLECTION OF SCIENTIFIC WORKS

Issue 5

Київ – Львів – Бережани – Гомель

2019

Kyiv– Lviv – Berezhany – Gomel

2019

ISSN 2663-9718

УДК: 37. 01 : 001

ISSN 2663-9718

Сучасні тенденції розвитку освіти й науки : проблеми та перспективи:
зб. наук. праць / [упорядник Ю.І. Колісник-Гуменюк]. Київ–Львів–Бережани–
Гомель, 2019. Вип. 5. 381 с.

Редакційна колегія:

Шевченко В.В., кандидат педагогічних наук, професор (м.Київ, Україна)
Кільдеров Д.Е., кандидат педагогічних наук, професор (м.Київ, Україна)
Литвин А.В., доктор педагогічних наук, професор (м. Львів, Україна)
Руденко Л.А., доктор педагогічних наук, ст.н.с. (м. Львів, Україна)
Жибак М.М., доктор економічних наук, професор (м. Бережани, Україна)
Олійник П.В., доктор фармацевтичних наук, професор (м. Львів, Україна)
Чаплик В.В., кандидат медичних наук, доцент (м. Львів, Україна)
Копельчак М.П., кандидат педагогічних наук, доцент (м. Львів, Україна)
Колісник-Гуменюк Ю.І., кандидат педагогічних наук (м. Львів, Україна)
Гуменюк В.В., кандидат педагогічних наук (м. Львів, Україна)
Гуменюк О.М., кандидат педагогічних наук (м. Львів, Україна)
Бейзеров В.А., кандидат педагогічних наук, доцент (м. Гомель, Республіка Білорусь)
Дворак В.Н., кандидат педагогічних наук, доцент (м. Гомель, Республіка Білорусь)
Гурська І.С., кандидат економічних наук, доцент (м. Бережани, Україна)

Технічна верстка:

Гуменюк В.В., кандидат педагогічних наук (м. Львів, Україна)

Переклад англійською мовою:

Гуменюк В.В.; Дубовик О.В., викладач (м. Львів, Україна)

У збірнику наукових праць відомі дослідники, педагоги-практики середніх загальноосвітніх шкіл, професійно-технічних навчальних закладів, працівники вищих навчальних закладів I-II і III-IV рівнів акредитації висвітлюють теоретичні й прикладні аспекти впровадження сучасних інформаційних технологій та інноваційних методів навчання у підготовці кваліфікованих робітників, молодших спеціалістів, бакалаврів, спеціалістів і магістрів.

Статті збірника подано в авторській редакції. Повну відповідальність за достовірну інформацію несуть учасники, їх наукові керівники та рецензенти.

Видання розраховане на науковців і педагогів-практиків загальноосвітніх шкіл, професійно-технічних та вищих навчальних закладів, працівників інститутів післядипломної педагогічної освіти.

Упорядник:

Колісник-Гуменюк Ю.І., кандидат педагогічних наук, старший науковий співробітник

© ВСП Національного педагогічного університету імені М.П. Драгоманова
«Львівський навчально-науковий центр професійної освіти», 2019

© Львівський національний медичний університет імені Данила Галицького, 2019

© ВП НУБіП України «Бережанський агротехнічний інститут», 2019

© Гомельські дзяржаўны ўніверсітэт імя Францыска Скарыны, 2019

© Автори статей, 2019

ЗМІСТ *** CONTENTS

ПЕДАГОГІЧНІ НАУКИ		
<i>Йовенко Лариса</i> <i>Yovenko Larysa</i>	ОБРАЗ ГЕРОЯ В ЛІТОПИСНІЙ ТА ПЕДАГОГІЧНІЙ СПАДЩИНІ XVI–XVIII СТ. THE IMAGE OF THE HERO IN THE CHRONICLES AND THE PEDAGOGICAL HERITAGE OF THE XVI – XVIII CENTURIES	9
<i>Голешевич Бронислав</i> <i>Goleshevich Bronislav</i>	ОБРАЗОВАТЕЛЬНЫЙ ДЕТЕРМИНАНТ КУЛЬТУРЫ МУЗЫКАЛЬНОГО ВОСПРИЯТИЯ МЛАДШИХ ШКОЛЬНИКОВ EDUCATIONAL DETERMINANT OF CULTURE OF MUSICAL PERCEPTION OF YOUNGER SCHOOLCHILDREN	13
<i>Ветрова Яна,</i> <i>Кубицький Сергій</i> <i>Vetrova Yana,</i> <i>Kubitskyi Serhiy</i>	ОСВІТНІЙ МОНІТОРИНГ У ЗАКЛАДІ ЗАГАЛЬНОЇ СЕРЕДНЬОЇ ОСВІТИ EDUCATIONAL MONITORING IN GENERAL SECONDARY EDUCATION	17
<i>Володько Светлана</i> <i>Жмакина Татьяна</i> <i>Volodko Svetlana</i> <i>Zhmakina Tatiana</i>	ДЕЛОВАЯ ИГРА В ФОРМИРОВАНИИ ПРОФЕССИОНАЛЬНЫХ КОМПЕТЕНЦИЙ СПЕЦИАЛИСТОВ BUSINESS GAME AS AN INSTRUMENT TO FORM PROFESSIONAL COMPETENCES OF SPECIALISTS	21
<i>Горленко Валентина</i> <i>Gorlenko Valentina</i>	АСОЦИАЛЬНЫЕ ПОВЕДЕНЧЕСКИЕ ПРОЯВЛЕНИЯ У ПОДРОСТКОВ ИЗ КАТЕГОРИЙ СОЦИАЛЬНОГО РИСКА ASOCIAL BEHAVIORAL MANIFESTATIONS AT TEENAGERS FROM CATEGORIES OF SOCIAL RISK	27
<i>Гуменюк Василь</i> <i>Humeniuk Vasyl</i>	ОРГАНІЗАЦІЙНІ УМОВИ ЗДОБУТТЯ ІНОЗЕМНИМИ СТУДЕНТАМИ ВИЩОЇ МЕДИЧНОЇ ОСВІТИ У 60-І – ПОЧАТОК 90-Х РР. XX СТ. ORGANIZATIONAL CONDITIONS OF THE HIGHER MEDICAL EDUCATION OBTAINING BY FOREIGN STUDENTS IN THE 60'S – THE BEGINNING OF THE 90'S OF THE XX CENTURY	32
<i>Деревинская Анастасия</i> <i>Жудрик Екатерина</i> <i>Dzeravinskaya Anastasiya</i> <i>Zhudrik Ekaterina</i>	ФОРМИРОВАНИЕ ПРОФЕССИОНАЛЬНЫХ КОМПЕТЕНЦИЙ СТУДЕНТОВ: ТЕОРЕТИЧЕСКИЙ АСПЕКТ FORMATION OF PROFESSIONAL COMPETENCE OF STUDENTS: THEORETICAL ASPECT	38
<i>Колісник-Гуменюк Юлія</i> <i>Kolisnyk-Humeniuk Yuliya</i>	СУТНІСТЬ ТА СТРУКТУРА ПРОФЕСІЙНО-ПЕДАГОГІЧНОЇ ПІДГОТОВКИ ВИКЛАДАЧІВ ПРОФЕСІЙНО-ХУДОЖНІХ ДИСЦИПЛІН THE ESSENCE AND STRUCTURE OF PROFESSIONAL AND PEDAGOGICAL TRAINING OF TEACHERS OF PROFESSIONAL AND ARTISTIC DISCIPLINES	42
<i>Кон Елена</i> <i>Kohn Helena</i>	РЕАЛИЗАЦИЯ ИСТОРИЧЕСКОГО ПРИНЦИПА ОБУЧЕНИЯ ОРФОГРАФИИ МЛАДШИХ ШКОЛЬНИКОВ IMPLEMENATION OF THE HISTORICAL PRINCIPLE OF SPELLING TRAINING IN PRIMARY SCHOOL	50
<i>Кудрик Ліліана</i> <i>Kudryk Liliana</i>	ФОРМУВАННЯ КОУЧИНГОВОЇ КОМПЕТЕНТНОСТІ СУЧАСНОГО ПЕДАГОГА FORMATION OF COACHING COMPETENCE OF THE MODERN EDUCATOR	55

<i>Макогін Оксана, Якимович Тетяна Makohin Oksana, Yakymovych Tetiana</i>	ВИРОБНИЧА ПРАКТИКА ЯК СИСТЕМНА ВЗАЄМОДІЯ МІЖ КОМПОНЕНТАМИ ПРОФЕСІЙНОЇ ПІДГОТОВКИ PRODUCTION PRACTICE AS A SYSTEM INTERACTION BETWEEN THE COMPONENTS OF PROFESSIONAL TRAINING	60
<i>Сокаль Марія, Рудакова Катерина, Sokal Mariya, Rudakova Kateryna</i>	ЛІНГВІСТИКА ТЕКСТУ В РОБОТІ З РОЗВИТКУ ЗВ'ЯЗНОГО МОВЛЕННЯ УЧНІВ LINGUISTICS OF THE TEXT IN THE WORK ON THE DEVELOPMENT OF COHERENT SPEECH OF STUDENTS	64
<i>Терешко Інна Tereshko Inna</i>	ПОЗАКЛАСНА ТА ПОЗАШКІЛЬНА РОБОТА ЯК ЗАСІБ ПІДВИЩЕННЯ ЛІТЕРАТУРНОЇ ОСВІТИ МОЛОДІ EXTRACURRICULAR WORK AS A MEANS OF ENHANCING YOUNG PEOPLE'S LITERARY EDUCATION	67
<i>Хорсун Ирина Horsun Irina</i>	ВНЕДРЕНИЕ ИКТ НА ЗАНЯТИЯХ ПО ИНОСТРАННОМУ ЯЗЫКУ IMPLEMENTING ICT IN A FOREIGN LANGUAGE CLASSROOM	71
<i>Shvay Roksolyana Shvay Roksolyana</i>	TWÓRCZOŚĆ A PROCES NAUCZANIA FIZYKI CREATIVITY AND THE PHYSICS EDUCATION PROCESS	74
<i>Канарський Геннадій, Кубіцький Сергій Kanarskyu Hennadiy, Kubitskyu Serhiy</i>	ФОРМУВАННЯ ПОЗИТИВНОГО ІМІДЖУ СУЧАСНОГО ЗАКЛАДУ СЕРЕДНЬОЇ ОСВІТИ FORMATION OF A POSITIVE IMAGE OF A MODERN SECONDARY EDUCATION INSTITUTION	77
<i>Кудринська Наталія, Кубіцький Сергій, Kudrynska Nataliya, Kubitskyu Serhii</i>	ОСОБЛИВОСТІ СТРАТЕГІЇ РОЗВИТКУ ЗАКЛАДУ ЗАГАЛЬНОЇ СЕРЕДНЬОЇ ОСВІТИ FEATURES OF THE DEVELOPMENT STRATEGY GENERAL SECONDARY EDUCATION	84
<i>Вераксо Елена Verakso Elena</i>	ВОЗМОЖНОСТИ ИНОСТРАННОГО ЯЗЫКА В РАЗВИТИИ ГРАЖДАНСТВЕННОСТИ И ПАТРИОТИЗМА У СТУДЕНТОВ FOREIGN LANGUAGE PECULARITIES IN THE SYSTEM OF STUDENTS CIVIL-PATRIOTIC UPBRINGING	89
<i>Воронежцева Алла Чорна Ольга Voronezhtseva Alla Chorna Olha</i>	СОДЕРЖАНИЕ ПРЕДМЕТНО-ПРАКТИЧЕСКОГО КОМПОНЕНТА СОЦИОПРАГМАТИЧЕСКОЙ КОМПЕТЕНТНОСТИ СТУДЕНТОВ-ИНОСТРАНЦЕВ SUBJECT-PRACTICAL COMPONENT OF FOREIGN STUDENTS' SOCIOPRAGMATIC COMPETENCE	93
<i>Ершова Наталья Ershova Natalya</i>	СОДЕРЖАНИЕ ПОЛИКУЛЬТУРНОГО ОБРАЗОВАНИЯ ДЕТЕЙ СТАРШЕГО ДОШКОЛЬНОГО ВОЗРАСТА В КОНТЕКСТЕ СОВРЕМЕННЫХ ТЕНДЕНЦИЙ РАЗВИТИЯ ОБРАЗОВАНИЯ CONTENTS OF MULTICULTURAL EDUCATION OF PRESCHOOL CHILDREN IN THE CONTEXT OF MODERN EDUCATION DEVELOPMENT TRENDS	97
<i>Зенько Надежда Zenko Nadezhda</i>	СОЦИАЛЬНО-ПСИХОЛОГИЧЕСКИЕ РИСКИ СОЦИАЛИЗАЦИИ ОБУЧАЮЩИХСЯ В КОЛЛЕКТИВЕ СВЕРСТНИКОВ SOCIAL AND PSYCHOLOGICAL RISKS OF STUDENTS SOCIALIZATION IN A PEER GROUP	102

<i>Лапина Юлия</i> <i>Lapina Yuliya</i>	РАННЯЯ КОМПЛЕКСНАЯ ПОМОЩЬ ДЕТЯМ С ОСОБЕННОСТЯМИ ПСИХОФИЗИЧЕСКОГО РАЗВИТИЯ И ИХ СЕМЬЯМ EARLY COMPREHENSIVE ASSISTANCE TO CHILDREN WITH FEATURES OF PSYCHOPHYSICAL DEVELOPMENT AND THEIR FAMILIES	108
<i>Kutsa Svitlana</i> <i>Protsyk Halyna</i> <i>Куца Світлана</i> <i>Процик Галина</i>	MODERN EDUCATIONAL TECHNOLOGIES ON THE LESSONS OF HUMANITARIAN CYCLE СУЧАСНІ ОСВІТНІ ТЕХНОЛОГІЇ НА УРОКАХ ГУМАНІТРОНОГО ЦИКЛУ	112
<i>Орейда Віра</i> <i>Oreida Vira</i>	ЗАСТОСУВАННЯ ІНТЕРАКТИВНИХ МЕТОДІВ НАВЧАННЯ НА ЗАНЯТТЯХ З ІСТОРІЇ APPLICATION OF INTERACTIVE TEACHING METHODS IN THE HISTORY LESSONS	115
<i>Сидоренко Ольга</i> <i>Sidorenko Olga</i>	ОСОБЕННОСТИ ОРГАНИЗАЦИИ ОБУЧЕНИЯ И ВОСПИТАНИЯ УЧАЩИХСЯ С ТРУДНОСТЯМИ В ОБУЧЕНИИ НА II СТУПЕНИ ОБЩЕГО СРЕДНЕГО ОБРАЗОВАНИЯ FEATURES OF THE ORGANIZATION OF TRAINING AND EDUCATION OF STUDENTS WITH LEARNING DIFFICULTIES AT THE II STAGE OF GENERAL SECONDARY EDUCATION	119
<i>Пилимон Ольга</i> <i>Pilimon Volga</i>	ОБУЧЕНИЕ ВОСПИТАННИКОВ СТАРШЕГО ДОШКОЛЬНОГО ВОЗРАСТА РЕШЕНИЮ ЛОГИЧЕСКИХ ЗАДАЧ С ПОМОЩЬЮ МОДЕЛИРОВАНИЯ EDUCATION OF PUPILS SENIOR PRESCHOOL AGE TO THE SOLUTION OF LOGICAL TASKS BY MEANS OF MODELING	124
<i>Русак Татьяна</i> <i>Rusak Tatyana</i>	ЗНАЧЕНИЕ ТОЛЕРАНТНОСТИ В ВОСПИТАНИИ ДЕМОКРАТИЧЕСКОЙ КУЛЬТУРЫ БУДУЩИХ СПЕЦИАЛИСТОВ THE IMPORTANCE OF TOLERANCE IN THE EDUCATION OF DEMOCRATIC CULTURE OF FUTURE SPECIALISTS	129
<i>Денькович Наталія</i> <i>Denkovych Nataliya</i>	ПЕДАГОГІЧНІ ПЕРЕДУМОВИ РЕАЛІЗАЦІЇ НОВІТНІХ ПЕДАГОГІЧНИХ ТЕХНОЛОГІЙ ПІД ЧАС НАВЧАННЯ ХУДОЖНІХ ДИСЦИПЛІН В УМОВАХ ІНКЛЮЗИВНОГО НАВЧАННЯ PEDAGOGICAL PREREQUISITES FOR THE IMPLEMENTATION OF THE NEWEST PEDAGOGICAL TECHNOLOGIES DURING THE TRAINING OF ARTISTIC DISCIPLINES IN THE CONDITIONS OF INCLUSIVE STUDY	133
<i>Пшемінська Лариса</i> <i>Psheminska Larysa</i>	СИНТЕЗ МИСТЕЦТВ У МУЗИЧНО-ПЕДАГОГІЧНІЙ ДІЯЛЬНОСТІ МИКОЛИ ЛЕОНТОВИЧА SYNTHESIS OF ART IN MUSIC AND PEDAGOGICAL ACTIVITY OF MYKOLA LEONTOVYCH	139
<i>Цалко Татьяна</i> <i>Tsalko Tatyana</i>	ПОНЯТИЕ ДИВЕРСИФИКАЦИИ: ИСТОРИЯ И СОВРЕМЕННОСТЬ CONCEPT OF DIVERSIFICATION : HISTORY AND CONTEMPORANEITY	143

ПСИХОЛОГІЧНІ НАУКИ		
<i>Матійків Ірина</i> <i>Matyikiv Iryna</i>	ПРОФІЛАКТИКА ПРОФЕСІЙНОГО ВИГОРАННЯ ПЕДАГОГА PREVENTION OF PROFESSIONAL EDUCATION OF THE EDUCATOR	146
<i>Сильченко Ірина</i> <i>Silchenko Irina</i>	СПЕЦИФИКА КОПІНГ-ПОВЕДЕННЯ СТУДЕНТОВ С АЛКОГОЛЬНОЮ СОЗАВИСИМОСТЮ SPECIFICS OF COPING BEHAVIOR OF STUDENTS WITH ALCOHOL CO-DEPENDENCE	151
<i>Чигирь Сергей</i> <i>Петрова Юлія</i> <i>Ковалевич Диана</i> <i>Chigir Sergey</i> <i>Petrova Yuliya</i> <i>Kovalevich Diana</i>	ВОЗРАСТНЫЕ ОСОБЕННОСТИ РАЗВИТИЯ ПСИХИКИ ДЕТЕЙ ДОШКОЛЬНОГО ВОЗРАСТА AGE FEATURES OF MENTAL DEVELOPMENT OF CHILDREN OF PRESCHOOL AGE	155
<i>Шиделко Анна</i> <i>Калька Наталія</i> <i>Shydelko Anna</i> <i>Kalka Nataliya</i>	МОДА ЯК ПСИХОЛОГІЧНИЙ МЕХАНІЗМ САМОПРЕЗЕНТАЦІЇ У СУБ'ЄКТИВНОМУ СВІТІ ОСОБИСТОСТІ FASHION AS A PSYCHOLOGICAL MECHANISM OF SELF-PRESENTATION OF THE SUBJECTIVE WORLD OF THE INDIVIDUAL	160
<i>Саніна Марина</i> <i>Sanina Marina</i>	ЛИЧНОСТНЫЕ ОСОБЕННОСТИ ЛЮДЕЙ, СКЛОННЫХ К БРОДЯЖНИЧЕСТВУ PERSONALITY TRAITS OF PEOPLE PRONE TO VAGRANCY	164
ІСТОРИЧНІ НАУКИ		
<i>Вановська Інна</i> <i>Vanovska Inna</i>	РЕЗУЛЬТАТИ ФІНАНСОВО-БЮДЖЕТНОЇ ДІЯЛЬНОСТІ ЗЕМСЬКИХ УСТАНОВ НА ПРАВОБЕРЕЖНІЙ УКРАЇНІ НА ПОЧАТКУ ХХ СТОЛІТТЯ RESULTS OF FINANCIAL AND BUDGET ACTIVITIES OF LAND INSTITUTIONS IN THE RIGHTBANK UKRAINE AT THE BEGINNING OF THE XX CENTURY	168
МИСТЕЦТВО		
<i>Васянович Григорій</i> <i>Vasyanovych Hryhoriy</i>	МИСТЕЦТВО ТАНЦЮ У ТВОРЧИХ ПОШУКАХ ЛУКІАНА І ГЕОРГІЯ ПЛЄХАНОВА THE ART OF DANCE IN THE CREATIVE SEARCH OF LUCIAN AND HEORHIY PLEKHANOV	175
<i>Станкевич Денис</i> <i>Stankevich Denis</i>	КИНОФИЛЬМ КАК ОБЪЕКТ КУЛЬТУРОЛОГИЧЕСКОГО АНАЛИЗА: МЕТОДОЛОГИЯ ИССЛЕДОВАНИЯ FILM AS AN OBJECT OF CULTUROLOGICAL ANALYSIS: METHODOLOGY OF RESEARCH	181
ФІЛОСОФСЬКІ НАУКИ		
<i>Віктор Ірина</i> <i>Гаврилюк Юрій</i> <i>Victor Iryna</i> <i>Havryliuk Yuriy</i>	ФІЛОСОФСЬКО-АНТРОПОЛОГІЧНА РОЛЬ РИТУАЛІВ У СУЧАСНІЙ УКРАЇНСЬКОЇ КУЛЬТУРІ PHILOSOPHICAL AND ANTHROPOLOGICAL ROLE OF RITUALS IN MODERN UKRAINIAN CULTURE	187
<i>Василевич Дарья</i> <i>Vasilevich Darya</i>	КОНЦЕПТУАЛЬНЫЕ ПОДХОДЫ К ОПРЕДЕЛЕНИЮ АРХЕТИПА В КУЛЬТУРОЛОГИЧЕСКОМ ДИСКУРСЕ CONCEPTUAL APPROACHES TO DEFINING ARCHETYPE IN CULTUROLOGIC DISCOURSE	191

ФІЛОЛОГІЧНІ НАУКИ		
<i>Глущенко Ліна</i> <i>Наконечна Наталія</i> <i>Hlushchenko Lina</i> <i>Nakonechna Nataliya</i>	ТРИКОМПОНЕНТНІ ІМЕННИКОВІ ПЕРЕЛІЧЕННЯ У ТЕКСТІ «ЛИСТІВ» ФІЛОСТРАТА: ГРАМАТИЧНА ТА ЛЕКСИКО-СЕМАНТИЧНА ХАРАКТЕРИСТИКИ THREE-COMPONENT NOUN LISTS IN THE TEXT OF THE "LETTERS" BY PHILOSTRATUS: GRAMMATICAL, LEXICAL AND SEMANTIC CHARACTERISTICS	195
<i>Гомон Андрей</i> <i>Нотон Andriy</i>	«ЧЕРНЫЙ ЮМОР» В ПРОЗЕ ЛЕОНИДА АНДРЕЕВА: ФЕЛЬЕТОН «О КИТАЙСКИХ ГОЛОВАХ» (1901) «BLACK HUMOR» IN THE PROSE OF LEONID ANDREEV: FELIETON «ON CHINESE HEADS» (1901)	201
<i>Полищук Ольга</i> <i>Polishchuk Olga</i>	ПОРТФОЛІО ПО АНГЛІЙСЬКОМУ ЯЗЫКУ КАК ЭЛЕМЕНТ ИМПЛЕМЕНТАЦИИ ЕВРОПЕЙСКИХ ОБРАЗОВАТЕЛЬНЫХ СТАНДАРТОВ ENGLISH LANGUAGE PORTFOLIO AS AN ELEMENT OF THE EUROPEAN EDUCATIONAL STANDARDS IMPLEMENTATION	204
<i>Тимків Юлія</i> <i>Тумкiv Yuliya</i>	СИНЕСТЕЗИЯ ЯК ЗАСІБ ПОПОВНЕННЯ ЛСП «ЗАПАХ» У ЛАТИНСЬКІЙ МОВІ SYNESTHESIA AS A METHOD OF REPLENISHMENT OF A LEXICAL-SEMANTICAL FIELD	210
<i>Дорош Марко</i> <i>Dorosh Marko</i>	МЕДИЧНА ЛЕКСИКА У ЛАТИНСЬКІЙ ВЕРСІЇ КНИГ ЦАРСТВ І ПАРАЛІПОМЕНОН MEDICAL VOCABULARY IN THE LATIN VERSION OF THE BOOKS OF KINGDOMS AND PARALIPOMENON	215
<i>Гудована Наталія</i> <i>Hudovana Nataliya</i>	ВПЛИВ САМОМОТИВАЦІЇ НА ПІДВИЩЕННЯ ЕФЕКТИВНОСТІ МОВЛЕННЄВОГО РОЗВИТКУ СТАРШОКЛАСНИКІВ THE EFFECTS OF SELF-MOTIVATION ON INCREASING THE EFFICIENCY OF SPEECH DEVELOPMENT OF PUPILS	222
ПОЛІТИЧНІ НАУКИ		
<i>Tchoueshov Viktor</i> <i>Zhtakina Tatiana</i> <i>Чуешов Виктор</i> <i>Жмакина Татьяна</i>	RHETORICAL ASPECT OF POLITICAL ARGUMENTATION РИТОРИЧЕСКИЙ АСПЕКТ ПОЛИТИЧЕСКОЙ АРГУМЕНТАЦИИ	226
ЕКОНОМІЧНІ НАУКИ		
<i>Жибак Мирон</i> <i>Zhybak Myron</i>	СОЦІАЛЬНО-ЕКОНОМІЧНІ ФАКТОРИ ФОРМУВАННЯ ТРУДОВОГО ПОТЕНЦІАЛУ СЕЛА SOCIO-ECONOMIC FACTORS FOR THE FORMATION OF VILLAGE LABOR POTENTIAL	230
<i>Байбардина Татьяна</i> <i>Бурцева Оксана</i> <i>Наливайко Лилия</i> <i>Vaibardina Tatyana</i> <i>Burtseva Oksana</i> <i>Nalivaiko Liliya</i>	СОВРЕМЕННЫЕ АСПЕКТЫ ФОРМИРОВАНИЯ КАДРОВОГО ПОТЕНЦИАЛА ДЛЯ СФЕРЫ МАРКЕТИНГА В УСЛОВИЯХ РАЗВИТИЯ ЦИФРОВОЙ ЭКОНОМИКИ РЕСПУБЛИКИ БЕЛАРУСЬ MODERN ASPECTS OF THE FORMATION OF PERSONNEL POTENTIAL FOR THE MARKETING SPHERE IN THE CONDITIONS OF DEVELOPMENT OF THE DIGITAL ECONOMY OF THE REPUBLIC OF BELARUS	234
<i>Герасимів Зоряна</i> <i>Herasymiv Zoryana</i>	ОСОБЛИВОСТІ РОЗВИТКУ ТУРИСТИЧНОЇ СФЕРИ PECULIARITIES OF DEVELOPMENT OF TOURISM SPHERE	239

<i>Герчанівська Світлана</i> <i>Газзіреєва Оксана</i> <i>Herchanivska Svitlana</i> <i>Hazgireyeva Oksana</i>	ПОНЯТТЯ ГРОШОВОГО ПОТОКУ ПІДПРИЄМСТВА THE CONCEPT OF CASH FLOW OF THE ENTERPRISES	243
<i>Гурська Ірина</i> <i>Підлужна Олена</i> <i>Hurska Iryna</i> <i>Pidluzhna Olena</i>	ОСНОВНІ УМОВИ РОЗВИТКУ ТУРИСТИЧНОЇ ДІЯЛЬНОСТІ В УКРАЇНІ BASIC CONDITIONS OF DEVELOPMENT OF TOURIST ACTIVITIES IN UKRAINE	247
<i>Замора Оксана</i> <i>Zamora Oksana</i>	РОЗВИТОК ТУРИСТИЧНОЇ ГАЛУЗІ РЕГІОНУ TOURISM BRANCH DEVELOPMENT OF THE REGION	252
<i>Федуняк Ігор</i> <i>Feduniak Ihor</i>	АДМІНІСТРАТИВНО-ПРАВОВЕ РЕГУЛЮВАННЯ РОЗВИТКУ СІЛЬСЬКОГО ЗЕЛЕНОГО ТУРИЗМУ В УКРАЇНІ ADMINISTRATIVE AND LEGAL REGULATION OF RURAL GREEN TOURISM DEVELOPMENT IN UKRAINE	255
<i>Христенко Галина</i> <i>Khrystenko Halyna</i>	РОЗВИТОК ПІДПРИЄМНИЦТВА В СФЕРІ СІЛЬСЬКОГО ЗЕЛЕНОГО ТУРИЗМУ ENTREPRENEURSHIP DEVELOPMENT IN RURAL GREEN TOURISM BRANCH	259
<i>Ярема Любов</i> <i>Yarema Liubov</i>	ФОРМУВАННЯ МЕХАНІЗМУ РОЗВИТКУ СІЛЬСЬКИХ ТЕРИТОРІЙ FORMATION OF RURAL DEVELOPMENT MECHANISM	263
<i>Стемковська Ірина</i> <i>Stemkovska Iryna</i>	МЕТОДИЧНІ ПІДХОДИ ДОСЛІДЖЕННЯ ЕФЕКТИВНОГО ФОРМУВАННЯ І ВИКОРИСТАННЯ ВИРОБНИЧИХ ВИТРАТ У СІЛЬСЬКОГОСПОДАРСЬКИХ ПІДПРИЄМСТВАХ METHODOICAL APPROACHES OF RESEARCH FOR EFFECTIVE FORMATION AND USE OF PRODUCTION COSTS IN AGRICULTURAL ENTERPRISES	266
<i>Кіска Марія</i> <i>Дяченко Лідія</i> <i>Kiska Mariya</i> <i>Dyachenko Lidiya</i>	ПРОФЕСІЙНО-ТЕХНІЧНА ОСВІТА У КОНТЕКСТІ СТАЛОГО РОЗВИТКУ НАЦІОНАЛЬНОЇ ЕКОНОМІКИ PROFESSIONAL AND TECHNICAL EDUCATION IN THE CONTEXT OF SUSTAINABLE DEVELOPMENT OF NATIONAL ECONOMY	272
<i>Гула Інна</i> <i>Hula Inna</i>	ПРЯМІ ІНОЗЕМНІ ІНВЕСТИЦІЇ В ЕКОНОМІЦІ УКРАЇНИ FOREIGN DIRECT INVESTMENT IN UKRAINIAN'S ECONOMY	275
БІОЛОГІЧНІ НАУКИ		
<i>Гончаров Сергій</i> <i>Honcharov Serhiy</i>	ДИНАМІКА ІНВАЗУВАННЯ ХИЖИХ ВИДІВ РИБ НЕМАТОДАМИ <i>EUSTRONGYLIDES EXCISUS</i> JÄGERSKIÖLD, 1909 – LARVAE (NEMATODA: ДИОСТОРНУМАТІДАЕ) В ДНІПРО-БУЗЬКОМУ ЛИМАНИ ТА ДЕЛЬТІ ДНІПРА SEASONAL DYNAMICS OF PREDATORY FISH WITH NEMATODE <i>EUSTRONGYLIDES EXCISUS</i> JÄGERSKIÖLD, 1909 – LARVAE (NEMATODA: ДИОСТОРНУМАТІДАЕ) IN DNIPRO-BUH ESTUARY AND DELTA DNIPRO RIVER	281
<i>Лебедева Елена</i> <i>Lebedeva Elena</i>	КЛЕТКИ КУПФЕРА И ИХ РОЛЬ В ФИБРОГЕНЕЗЕ ПЕЧЕНИ KUPFFER CELLS AND THEIR ROLE IN LIVER FIBROGENESIS	285

<i>Шапорева Виктория</i> <i>Shaporeva Victoria</i>	ВЛИЯНИЕ <i>BARBAREA VULGARIS</i> НА ФИЗИОЛОГИЧЕСКИЕ ПРОЦЕССЫ КУЛЬТУРНЫХ РАСТЕНИЙ INFLUENCE OF <i>BARBAREA VULGARIS</i> ON PHYSIOLOGICAL PROCESSES OF CULTIVATED PLANTS	289
<i>Астапенко Анастасия</i> <i>Кузибоев Азизбек</i> <i>Astapenko Anastasia</i> <i>Kuziboev Azizbek</i>	МОРФОЛОГИЯ ПЕЧЕНИ, ПОЧЕК И СЕРДЦА МОЛОДНЯКА КУР, ИММУНИЗИРОВАННЫХ ЖИВОЙ ВЕКТОРНОЙ ВАКЦИНОЙ «ВЕКТОРМУН FP-MG+AE» THE MORPHOLOGY OF THE LIVER, THE KIDNEYS AND THE HEART OF CHICKENS IMMUNIZED ALIVE BY VECTOR VACCINE «VECTORMUN FP-MG+AE»	294
<i>Сергель Лидия</i> <i>Токарчик Елена</i> <i>Мазец Жанна</i> <i>Деревинская Анастасия</i> <i>Sergel Lydia</i> <i>Tokarchik Elena</i> <i>Mazets Jeanne</i> <i>Derevinskaya Anastasia</i>	ОСОБЕННОСТИ ФОТОСИНТЕТИЧЕСКИХ ПРОЦЕССОВ ГРЕЧИХИ ПОСЕВНОЙ ПОД ВЛИЯНИЕМ ЭЛЕКТРОМАГНИТНОГО ИЗЛУЧЕНИЯ PHOTOSYNTHETIC PROCESSES FEATURES OF BUCKWHEAT UNDER THE ELECTROMAGNETIC RADIATION INFLUENCE	298
<i>Шамко Анастасия</i> <i>Shamko Anastasiya</i>	БИОРАЗНООБРАЗИЕ ГЕЛЬМИНТОВ МЫШЕВИДНЫХ ГРЫЗУНОВ (RODENTIA) РЕСПУБЛИКИ БЕЛАРУСЬ BIODIVERSITY OF HELMINTHS OF MOUSE-LIKE RODENTS (RODENTIA ORDER) OF THE REPUBLIC OF BELARUS	302
<i>Подберезко Сергей</i> <i>Podberezko Sergey</i>	МОРФОЛОГИЧЕСКАЯ СТАБИЛЬНОСТЬ РАЗВИТИЯ ЗЕЛЕННЫХ ЛЯГУШЕК ВОДОЕМОВ С РАЗНОЙ АНТРОПОГЕННОЙ НАГРУЗКОЙ MORPHOLOGICAL STABILITY OF DEVELOPMENT OF GREEN FROGS OF RESERVOIRS WITH DIFFERENT ANTHROPOGENIC LOAD	306
МЕДИЦИНА И ФАРМАЦИЯ		
<i>Громов Дмитрий</i> <i>Hromau Dmitriy</i>	ПАТОМОРФОЛОГИЧЕСКИЕ ИЗМЕНЕНИЯ В ПЕЧЕНИ ИНДЕЕК ПРИ СПОНТАННОМ ЛИПИДОЗЕ THE PATHOMORPHOLOGICAL CHANGES IN THE LIVER OF TURKEYS AT SPONTANEOUS LIPIDOSIS	310
ТЕХНІЧНІ НАУКИ		
<i>Клендій Микола</i> <i>Клендій Марія</i> <i>Klendiy Mykola</i> <i>Klendiy Mariya</i>	РУХ ЧАСТИНКИ ПО КРОМЦІ ПОХИЛОЇ ПЛОЩИНИ, ЯКА ОБЕРТАЄТЬСЯ НАВКОЛО ОСІ ВЕРТИКАЛЬНОГО ОБМЕЖУЮЧОГО ЦИЛІНДРА PARTICLE MOTION OVER THE EDGE OF AN INCLINED PLANE THAT PERFORMS AXIAL MOVEMENT IN A VERTICAL LIMITING CYLINDER	315
<i>Майструк Володимир</i> <i>Maistruk Volodymyr</i>	ПРОГНОЗУВАННЯ ЕФЕКТИВНОСТІ РОБОТИ ЦИКЛОНУ З ПРОМІЖНИМ ВІДВЕДЕННЯМ ПИЛУ ЗА ДОПОМОГОЮ CFD-ПРОГРАМ PROGNOSTICATION OF EFFICIENCY OF WORK OF CYCLONE WITH INTERMEDIATE TAKING OF DUST WITH HELP OF CFD-PROGRAMS	321
<i>Ясковец Андрей</i> <i>Yaskovets Andrey</i>	ПРЕДВАРИТЕЛЬНАЯ ОБРАБОТКА ДАКТИЛОСКОПИЧЕСКИХ ИЗОБРАЖЕНИЙ PRELIMINARY FINGERPRINT IMAGE PREPROCESSING	326

ІНФОРМАЦІЙНІ СИСТЕМИ І ТЕХНОЛОГІЇ		
<i>Тернова Ірина</i> <i>Михайлишин Маріанна</i> <i>Ternova Iryna</i> <i>Mukhaylyshyn Marianna</i>	ІНФОРМАЦІЙНІ ТЕХНОЛОГІЇ НАВЧАННЯ У ВИЩІЙ ШКОЛІ INFORMATION STUDY TECHNOLOGIES IN HIGHER EDUCATION	338
ФІЗИЧНА КУЛЬТУРА І ПРОФЕСІЙНИЙ СПОРТ		
<i>Телегоненко Христина</i> <i>Telehonenko Khrystyna</i>	ФОРМУВАННЯ КУЛЬТУРИ ЗДОРОВОГО СПОСОБУ ЖИТТЯ СТУДЕНТСЬКОЇ МОЛОДІ FORMING OF HEALTHY LIFESTYLE CULTURE AMONG STUDENT YOUTH	343
ЮРИДИЧНІ НАУКИ		
<i>Bryliova Veranika</i> <i>Брилёва Вероника</i>	WAYS TO PROTECT THE RIGHTS OF PEOPLE WITH DISABILITIES IN THE REPUBLIC OF BELARUS СПОСОБИ ЗАЩИТЫ ПРАВ ЛЮДЕЙ С ИНВАЛИДНОСТЬЮ В РЕСПУБЛИКЕ БЕЛАРУСЬ	348
<i>Шелягина Анастасия</i> <i>Shelyagina Anastasia</i>	УГОЛОВНАЯ ОТВЕТСТВЕННОСТЬ ЗА УКЛОНЕНИЕ ОТ ПОГАШЕНИЯ КРЕДИТОРСКОЙ ЗАДОЛЖЕННОСТИ CRIMINAL RESPONSIBILITY FOR AVOIDING REPAYMENT OF ACCOUNTS PAYABLE	353
<i>Козел Валерий</i> <i>Kozel Valeriy</i>	ПРИНЦИПЫ ВЗАИМОДЕЙСТВИЯ СЛЕДОВАТЕЛЯ И ОРГАНА ДОЗНАНИЯ ПРИ РАСКРЫТИИ ПРЕСТУПЛЕНИЙ PRINCIPLES OF INTERACTION OF THE INVESTIGATOR AND BODY OF INQUIRY AT DISCLOSURE OF CRIMES	357
<i>Белоусова Снежана</i> <i>Belousova Snezhana</i>	НЕПРЕХОДЯЩАЯ ЦЕННОСТЬ КОНВЕНЦИИ О ПРАВАХ РЕБЕНКА: К 30-ЛЕТИЮ КОНВЕНЦИИ THE ENDURING VALUE OF THE CONVENTION ON CHILD RIGHTS: ON THE 30 TH ANNIVERSARY OF THE CONVENTION	360
<i>Войткун Владислав</i> <i>Voitkun Vladislav</i>	ПРОБЛЕМНЫЕ АСПЕКТЫ ПРИМЕНЕНИЯ АДМИНИСТРАТИВНОГО ЗАДЕРЖАНИЯ PROBLEMATIC ASPECTS OF APPLYING ADMINISTRATIVE DETENTION	365
<i>Кушнер Анатолий</i> <i>Kushner Anatoliy</i>	ПЕРСПЕКТИВЫ ПОВЫШЕНИЯ ЭФФЕКТИВНОСТИ ПРОЦЕДУРЫ ТАМОЖЕННОГО КОНТРОЛЯ ПОСЛЕ ВЫПУСКА ТОВАРА PROSPECTS FOR IMPROVING THE EFFICIENCY OF CUSTOMS CONTROL PROCEDURES AFTER THE RELEASE OF GOODS	369
<i>Молявко Илья</i> <i>Molyavko Ilya</i>	ИНФОРМАЦИОННОЕ ОБЕСПЕЧЕНИЕ АТТЕСТАЦИИ ГОСУДАРСТВЕННЫХ СЛУЖАЩИХ INFORMATIONAL TECHNOLOGY IN THE PROCESS OF CERTIFICATION OF PUBLIC SERVANTS	373
<i>Ревзина-Титова Александра</i> <i>Reuzina-Tsitova Aliaksandra</i>	ПРАВОВЫЕ И СОЦИАЛЬНЫЕ АСПЕКТЫ УСТРОЙСТВА И ВОСПИТАНИЯ ДЕТЕЙ, ОСТАВШИХСЯ БЕЗ ПОПЕЧЕНИЯ РОДИТЕЛЕЙ LEGAL AND SOCIAL ASPECTS OF ARRANGEMENT AND EDUCATION OF CHILDREN LEFT WITHOUT PARENTS' CARE	377

ПЕДАГОГІЧНІ НАУКИ

УДК 37(477)"19"(06)

Йовенко Лариса,
доктор педагогічних наук, доцент,
професор кафедри української літератури, українознавства та методик їх навчання
Уманського державного педагогічного університету імені Павла Тичини
м. Умань, Україна

ОБРАЗ ГЕРОЯ В ЛІТОПИСНІЙ ТА ПЕДАГОГІЧНІЙ СПАДЩИНІ XVI–XVIII СТ.

У статті розглянуто чесноти героїчної особистості в літописній та педагогічній спадщині XVI – XVIII ст. Використовуючи метод аналізу, висвітлено чесноти досконалої особистості Павла Русина, Івана Вишенського, Грабянки, Величка, Самовидця. Констатовано, що розвинена особистість цього періоду розглядається як результат безперервного морального самовдосконалення та поєднує патріотичні чесноти із скромністю, милосердям, поміркованістю, толерантністю, вірністю, освіченістю тощо.

Ключові слова: *герой, героїчна особистість, ідеал людини, розвинена особистість, патріотизм, моральні чесноти.*

Yovenko Larysa,
Doctor of Pedagogical Sciences, Associate Professor, Professor of the Department of
Ukrainian Literature, Ukrainian Studies and Teaching Methods
Pavlo Tychyna Uman State Pedagogical University

THE IMAGE OF THE HERO IN THE CHRONICLES AND THE PEDAGOGICAL HERITAGE OF THE XVI–XVIII CENTURIES

The report reveals the virtues of a heroic personality in the chronicle and pedagogical heritage of the XVI – XVIII centuries. Using the method, use a clearly perfect form of Pavel Rusyn, Ivan Vyshensky, Hrabianka, Wieliczka, and Samovydtsia. Ascertained that expanded personality, it periodically revealed the result of continuous moral self-improvement and preserved patriotic values with modest, merciful, changeable, tolerant, windy, appropriate.

Keywords: *hero, heroic personality, ideal person, extended personality, patriotism, moral virtues.*

У XVI–XVIII ст. українська педагогічна думка актуалізувала питання цінності держави, обов'язку привладної верхівки та народних мас, що виявилось в підвищеній увазі до педагогічних поглядів попередніх століть, які стосувалися осмислення проблем «Людина – Суспільство – Держава». В окреслений період відбулися певні перетворення і в розумінні ідеалу людини. У цьому зв'язку значний інтерес становлять переконання Павла Русина, які значною мірою позначилися на педагогічній думці України.

Згідно з міркуванням автора, розвинена особистість виникає в результаті безперервного морального самовдосконалення, що призводить до справжнього добродетеля, яке вважав найвищою із чеснот:

Діа́нь великих прагне Чеснота ця
Й трудів незмірних;
чи ж не тому вона,
Єдина, вказує до щастя
Справжнього й святості шлях достойним [3, с. 451].

Ідеальні герої Павла Русина поєднують патріотичні чесноти з скромністю, милосердям, поміркованістю, толерантністю, вірністю, освіченістю тощо. На думку мислителя, вагоме місце належить «героїзації», що є зразком для досягнення вічного життя на землі. Саме герой є прикладом для наслідування, сягає рівня еталона, який вивищується не внаслідок високого походження, а в результаті шляхетної діяльності.

Деяко суб'єктивне трактування має виховний ідеал І. Вишенського, який утверджував християнський ідеал через діалогічну форму, поширену в аскетичній літературі VI – IV ст., яка показувала боротьбу Бога і нечистого, духовного і тілесного. Всі матеріальні спокуси диявола довершена людина І. Вишенського відкидає, натомість обирає життя добродіє: «Прето да знаєш, діаволе, як я от тебя жоны, дому, земли дочасное не прагну, тобѣ поклонитися не хочу. Господу богу во тройци славивому поклонюся и тому единому послужу нинѣ, все время житія моего и во вѣки вѣков аминь» [4, с. 106]. В «Обличенні диявола миродержца» він розкриває власні погляди на мету виховання, в основі якої – ідея особистості, що прагне свободи волі, удосконалює дух, відмовляється від високих чинів, пригальмовує власні тілесні бажання тощо.

У передмові до Густинського літопису (початок XVII ст.) невідомий автор підкреслює необхідність виховання патріотизму, плекання і передачі національних традицій, історичних фактів молодому поколінню засобами художніх творів. Джерело містить огляд історії України з часів Київської Русі до 1597 року включно, авторське трактування ідеалу особистості зазначеного періоду, а також засудження зрадників своєї вітчизни – антигероїв (духовенства, українських, білоруських феодалів).

Особистість князя-правителя в розумінні автора органічно поєднує риси відданого християнина (релігійність, відданість слову, жертвність, братолюбство, заперечення гордині, смирення в ім'я інтересів народу і держави, добродійність, вірність дружині, безумовне шанування князя, підкорення його волі) з чеснотами воїна-охоронця рідної землі (шляхетність, хоробрість, справедливість тощо) [2, с. 7–174]. У розділі «Про початок козаків» йдеться про традиційні вимоги до особистості козацького ватажка: «А старійшину собі обирають з-посеред себе, мужа хороброго і смисленного, за своїм давнім звичаєм...» [2, с. 122].

Таким чином, в означеному літописі на конкретному історичному матеріалі окреслено концепцію ідеального героя, визначальною рисою якого є патріотизм у поєднанні із глибокою релігійністю.

Зважаючи на запити доби Гетьманщини, ідеал людини поповнився новими чеснотами, що демонструють козацькі літописи Грабянки, Величка, Самовидця, а також «Історія Русів». У цих творах втілилася презентація козацько-гетьманського образу довершеної особистості цього періоду, бачення авторами барокових літописів ідеалу державно-політичного керманіча. Інтерпретація такого образу набуває яскравих характеристик утверджувача української державності, національного провідника, тобто політичного лідера.

Специфіка образів героїв козацьких літописів, а також динаміка зображених у них подій, невід'ємно пов'язані із суспільно-політичними та духовно-культурними процесами означеної доби. У контексті національної історії автори літописних джерел осмислювали, фіксували та творили образи відомих історичних діячів, які відображають національний характер українців.

Літературознавець С. Єфремов вважав козацькі літописи «проблиском національної свідомості», що «відрізняються від історичних творів першої половини цього періоду... Боротьба з Польщею за волю України, потім змагання з московським централізмом за «старожитності козацькі» – усе те, що найвиразніше виявилось в козаччині, найдужче захоплює цих ідеологів нового ладу на Україні. Козаччина під час найбільшого свого розквіту заснує їм попередні події бувальщини, і бере те більшість із них про Хмельниччину – оту кульмінаційну точку національних змагань бере за вихідний пункт і початок для своїх історичних домислів» [1, с. 206].

Козацькі літописи презентують державну місію козацтва у період Гетьманщини та фіксують образ національного героя у контексті подій історії України. У літописах Самовидця і Г. Грабянки репрезентовано особистість довершеного правителя, який плекає ідею автономності України, відстоює принципи козацько-старшинського світогляду. Так, у літописі Самовидця увагу зацентровано на образі Б. Хмельницького, який уособлює необхідність захисту прав і свобод українського народу і, водночас, є охоронцем інтересів української шляхти.

У літописі Г. Грабянки постать гетьмана набула ідеалізації, презентуючи героя як мудрого державного діяча, що заклало початок формування традиційних рис в зображенні козацького ватажка. Саме інтерпретація Грабянки задекларувала образ народного героя як приклад для наслідування молоді.

Гетьман Б. Хмельницький постає в літописі як «воїн руський славний, так і неподоланий», «завдяки йому Україна на ноги стала» [2, с. 878]. Подаючи опис першої битви козаків під Жовтими Водами, автор змальовує козацького лідера як натхненного ритора, який вправно підготував козацьке військо до бою з

поляками, апелюючи до співвітчизників: «Браття, славні молодці війська Запорозького! Пробила година, візьміть зброю і щит віри вашої, закликайте на допомогу Господа і не лякайтеся пихатої сили ляхів, не бійтеся хижості та страховиськ зі шкір леопардових та з пір'я страусового; згадайте давніх воїнів українських, котрі хоч і невірні були, та все ж своєю відвагою на всіх страх наганяли. З того ж тіста й ви зліпліні. Синове воїнів хоробрих, явіть мужність свою. І вам вовіки-віків славу (з повеління господнього) запишуть, хай надія на Бога не посрамить вас!» [2, с. 890]. Отже, в образі Б. Хмельницького втілено сутність козацької ідеології, феномен національного ватажка, який адекватно оцінює національне буття, прагне переконати українців повернутися до прагнень величних предків. Згідно з авторською інтерпретацією образу гетьмана герой синтезує риси історичного діяча з ідеальним очільником нації, що впродовж століть виконує роль взірця для наслідування наступними поколіннями.

Таким чином, образ героя в педагогічних теоріях і літературних творах XVI–XVIII ст. невід'ємно пов'язаний із суспільно-політичними та духовно-культурними процесами означеної доби. Згідно з подіями національної історії, автори літописних джерел осмислювали, фіксували та творили образи відомих історичних діячів, які втілюють національний характер українців.

Зважаючи на це, розвинена особистість виникає в результаті безперервного морального самовдосконалення та поєднує патріотичні чесноти із скромністю, милосердям, поміркованістю, толерантністю, вірністю, освіченістю тощо. У козацьких літописах Грабянки, Величка, Самовидця ідеал людини епохи Середньовіччя поповнився новими рисами політичного лідера.

Список використаних джерел:

1. Єфремов С. *Коротка історія українського письменства. 2-е вид.* Київ: Криниця, 1918. 215 с.
2. *Збірник козацьких літописів: Густинський, Самійла Величка, Грабянки* / упоряд. і пер. В. Крекотень, В. Шевчук, Р. Іванченко. Київ: Дніпро, 2006. 976 с.
3. Русин Павло із Кноса. *Похвала Валерію Максиму. Ізборник.* URL: http://litorus.org.ua/old14_16/old14_24.htm (дата звернення: 09.12.2017).
4. *Хрестоматія давньої української літератури: (доба феодалізму):* / упоряд. О.І. Білецький. Київ: Радянська школа, 1949. 556 с.

УДК 372.8: 78

Голешевич Бронислав,
доктор педагогических наук, профессор
кафедры музыки и эстетического образования, доцент
УО “МГУ имени А.А. Кулешова”, Могилев, Республика Беларусь

ОБРАЗОВАТЕЛЬНЫЙ ДЕТЕРМИНАНТ КУЛЬТУРЫ МУЗЫКАЛЬНОГО ВОСПРИЯТИЯ МЛАДШИХ ШКОЛЬНИКОВ

Аннотация. В статье отражено авторское видение зависимости культуры музыкального восприятия младших школьников от их образовательного тезауруса. Несмотря на унифицированные учебные программы, наблюдается кардинальное его различие среди учащихся одной возрастной группы. Предлагаются авторские критерии и уровни культуры музыкального восприятия младших школьников.

Ключевые слова. Музыкальное искусство, научный аспект, проектирование, профессиональная педагогика, система, эвристический генезис.

Goleschevich Bronislav,
doctor of pedagogical sciences, professor of the department of music and aesthetic education,
associate professor of the A.A. Kuleshov Mogilev State University
Mogilev, Republic of Belarus,

EDUCATIONAL DETERMINANT OF CULTURE OF MUSICAL PERCEPTION OF YOUNGER SCHOOLCHILDREN

Annotation. The article reflects the author's vision about the dependence of the culture of musical perception of younger students on their educated thesaurus. Despite the unified curriculum, among students of the same age group there is a difference. Authors' criteria and culture levels of musical perception of primary schoolchildren are proposed. *Keywords:* Perception, criteria, culture, levels, conditions.

Keywords. Musical art, the scientific aspect, planning, professional pedagogy, system, heuristic genesis.

Уровень постижения ребенком эмоционально-образного содержания художественных произведений обусловлен культурой его музыкального восприятия. Определяется она как психосоматическим, так и интеллектуальным потенциалом. Важнейшим фактором восприятия является чувствительность интонационного языка музыки, ее смысловых связей с жизненными явлениями, индуцирующими душевное состояние человека. Вследствие этого активизируются механизмы интеллектуальной обработки эмоционально воспринятой информации. К ним относятся такие показатели приобретенных свойств личности как «грамотность, образованность, компетентность, культура, ментальность» [1, с. 70].

Из представленного перечня понятий очевидной становится иерархия их производности. Для дилетанта категория грамотности как низший показатель приобретенных свойств личности представляется нонсенсом. Между тем она

свидетельствует лишь о соответствии произнесенного или письменно изложенного материала существующим правилам и нормам образовательных стандартов, функционирующих в текущее время. Смена социальных условий привносит в жизнь человека, обладающего только грамотностью, непреодолимые препятствия. Ведь ему предстоит дополнительное переучивание, чего не требуется энциклопедически образованному индивидууму.

Понятия компетентности и ментальности также объективно не могут быть признаны критериями культуры музыкального восприятия учащихся младшего школьного возраста, в частности. Поэтому в учебном процессе наиболее важным становится выявление способностей ребенка к эмоционально-образной экспликации музыкального содержания с привлечением интерпредметных знаний. По существу, наличие их задатков у школьника свидетельствует об элементах его музыкальной культуры. Сенсорное восприятие закономерно подвергается им интеллектуальной рефлексии полученной информации и воплощению ее в собственных поступках, действиях и их результатах. Вектор и продуктивность практической реализации целевых установок ребенка, активированных его тонусным состоянием или эмоциональным всплеском, индуцированным внешними источниками, обусловлены во многом образовательным тезаурусом. Его проявление наблюдается в способности учащегося к выявлению семантических параллелей в жизни и музыке. Уровень ее развитости у школьника в текущий момент его жизни и прогнозируемое продолжение формирования данного свойства определяется его чувствительностью, внимательностью, наблюдательностью, сравнимостью, памятью, адаптивностью. Однако даже наличие данных характеристических качеств психосоматики ребенка не предопределяют результативность их реального воплощения как в образовательном процессе, так и спонтанных жизненных ситуациях. Многие зависят также от среды общения и его целевых установок. Так, оказавшись в условиях инертных, индифферентно относящихся к делу сверстников или взрослых, он чаще всего со свойственным ему конформизмом невольно вуалирует собственный интеллектуальный ресурс. И наоборот, окружение людей, творчески мыслящих и воплощающих собственные идеи в реальные духовные или материализующиеся продукты способствуют раскрытию креативного потенциала ребенка.

Следовательно, в данном контексте особую значимость приобретает такой компонент образовательного процесса как социально-педагогические условия воспитания школьников. Не случайно в педагогике утвердился неизменно актуальный постулат: «Эффективное влияние на развитие учащегося оказывает перманентно совершенствующийся учитель». В данной формулировке это положение содержит смысл условия педагогического процесса. В виде

определения оно может быть изложено в следующей редакции: «Создание учебно-творческой ауры в классе как производной образовательной одержимости учителя».

При формальном анализе основных понятий педагогики «условие» как компонент системы называется чуть ли не в последнюю очередь. В частности, в начале фиксируют внимание на цели, задачах, содержании, законах и закономерностях, принципах, методах образовательного процесса и лишь затем осуществляется переход к условиям, завершая эту тираду средствами обучения. Поэтому учет иерархической соподчиненности понятий педагогической системы уместен лишь в статичной обстановке. Актуальность того или иного ее компонента детерминирована текущим фрагментом урока. В процессе слушания музыки, в частности, особое значение приобретает его методическое обеспечение: психолого-педагогическая установка на восприятие, информационное сопровождение прозвучавшей пьесы, повторность ее прослушивания, художественно-образовательный анализ сочинения.

В этой связи зависимость культуры музыкального восприятия ребенка от его пропедевтических знаний не вызывает сомнений. Эмоционально-чувственное постижение музыки закономерно сублимируется в рефлексивное осмысление ее сущности, поступки, материализующиеся действия. Вероятно поэтому культура музыкального восприятия как показатель уровня понимания художественного содержания произведений универсальна. По образному выражению А.С. Зубра, «всякое единство и гармоничное согласие между мыслями, чувствами и поступками есть музыка» [2, с. 4]. Генерализация данных сущностных компонентов психосоматики личности происходит именно в процессе образования.

С целью объективации зависимости культуры музыкального восприятия юного слушателя от результативности его обучения и воспитания целесообразной представляется ее дифференциация на более очевидные гештальты (виды). Так, А.С. Зубра выделяет духовную, телесную, чувственную, интеллектуальную, волевою, мировоззренческую, визуальную культуру личности [2]. Приняв за основу представленную классификацию анализируемых свойств человека, логичным становится определение критериев и уровней культуры музыкального восприятия учащихся младшего школьного возраста. В частности, признаками или показателями наличия исследуемого свойства у детей выявлены:

№ П/п	Критерии культуры музыкального восприятия младших школьников	Уровни культуры музыкального восприятия учащихся
1	Чувственная выразительность	Экспрессивный (выразительный)
2	Душевная отзывчивость	Импрессивный (впечатлительный)
3	Психосоматический отклик	Апперцепционно-репродуктивный (основанный на предыдущем опыте и текущем психическом состоянии)
4	Интеллектуальная релевантность (уместность, соответствие)	Творчески-созидательный
5	Волевая воплощаемость	Одержимый (страстный)
6	Ментальная детерминированность (предопределенность)	Безусловный (ничем не ограниченный)

Конкретизация критериев и уровней культуры музыкального восприятия младших школьников способствует прогнозированию драматургии учебного процесса, определению адекватных методов педагогической работы. Известными факторами данного вида творческой деятельности на уроке являются: психолого-педагогическая установка на восприятие; наведение внимания учащихся на преднамеренное авторскими ремарками или программой образное содержание музыки; анализ художественных и технических контрастов и сходств в произведении и между несколькими сочинениями; формулирование образовательной проблемы; повторность озвучивания пьесы; информационное обеспечения слушания; художественно-педагогический анализ музыки. Названные “катализаторы” музыкального восприятия безусловно существенны. Однако хаотичное их использование в образовательном процессе вряд ли может отличаться высокой педагогической эффективностью. Именно поэтому целесообразным и необходимым представляется проектирование релевантных методов развития определенных музыкальных способностей у младших школьников. При этом следует принимать во внимание социальные инновационно-информационные преобразования, изменения общественных прерогатив, превалирующих в окружающей их глобальной мировой среде сосуществования. Для педагогов, претендующих на создание эксклюзивных, авторских практико-ориентированных проектов, важными также являются знания ими сущности популярных, широко используемых методических систем, особенностей основных видов творческой деятельности на уроке музыки, психологических основ развития конкретных способностей у детей. В контексте темы статьи существенной информацией в процессе конструирования метода

воспитания культуры музыкального восприятия у учащихся следует иметь в виду многозначность аналитического отношения к ассоциативно-образному содержанию музыки. В частности, изучение произведений музыкального искусства дифференцируют на художественно-педагогический, технологический (мелодический, ладово-фактурный, темброво-динамический, метроритмический, жанрово-стилистический), эстетический, нравственно-семантический (смысловой), компаративный (сравнительный) методы музыкального анализа. В образовательной практике наиболее востребуемым и адаптированным к условиям учебного процесса общеобразовательной школы объективно признан метод художественно-педагогического анализа музыки. Однако и он может осуществляться по совершенно различным вероятностным алгоритмам. Традиционный сценарий организации слушания музыки как вида художественного сотворчества на уроке состоит из психолого-педагогической установки на восприятие, информационного наполнения текущего образовательного процесса, троекратного прослушивания программного произведения, его художественно-педагогического анализа.

Список использованных источников

1. Гершунский Б. С. *Философия образования для XXI века. (В поисках практико-ориентированных образовательных концепций)*. М. : Совершенство, 1998. 608 с.
2. Зубра А. С. *Акмеология – ключи к Успеху*. Минск : Дикта, 2011. 196 с.

УДК 37.014.5:005

Ветрова Яна,
магістр ОП «Управління навчальним закладом»;
Кубіцький Сергій,
к.п.н., професор, завідувач кафедри
методики навчання та управління навчальними закладами;
Національний університет біоресурсів і
природокористування України
(м. Київ, Україна)

ОСВІТНІЙ МОНІТОРИНГ У ЗАКЛАДІ ЗАГАЛЬНОЇ СЕРЕДНЬОЇ ОСВІТИ

Анотація. У статті обґрунтовано актуальність, характеристику та специфіку проведення освітнього моніторингу. Зроблено висновок про те, що освітній моніторинг дозволяє визначити негативні фактори та упущення в діяльності, прогнозувати подальший розвиток закладу освіти, розробляти та здійснювати заходи щодо вдосконалення практики навчання та виховання, а результати освітнього моніторингу дають змогу створити оптимальні умови для кожного суб'єкта освітнього процесу.

Ключові слова: моніторинг, освітній моніторинг, освіта, заклад загальної середньої освіти, управління.

*Vetrova Yana,
Master of Science in management of educational institution;
Kubitsky Serhiy,
Ph.D., Professor,
Head of the department of methods of learning and management of educational institutions;
National University of Life and Environmental Sciences of Ukraine (Kyiv, Ukraine)*

EDUCATIONAL MONITORING IN GENERAL SECONDARY EDUCATION

***Abstract.** The article substantiates the relevance, characterization and specificity of educational monitoring. It is concluded that educational monitoring allows to identify the negative factors and omissions in the activity, to predict the further development of the educational institution, to develop and implement measures for improving the practice of education and training, and the results of educational monitoring allow to create optimal conditions for each entity of education.*

***Key words:** monitoring, educational monitoring, education, general secondary education institution, management.*

Моніторинг здійснюється в різних сферах людської діяльності, і в тому числі освітній. Освітній моніторинг (ОМ) – це супроводжуюче відстеження й поточна регуляція будь-якого процесу в освіті; це система, яка складається з показників, об'єднаних у стандарт, і постійного спостереження за цими показниками (стандартами) за станом та динамікою керованого об'єкта з метою його оперативної діагностики, випереджального визначення диспропорцій, вироблення та коректування управлінських рішень [1, с. 12].

За допомогою ОМ відстежується динаміка змін в освітній системі для спрямування її розвитку на запланований результат.

Суб'єктами освітніх моніторингових досліджень є учні, вчителі та заклади освіти. Об'єктами ж при проведенні моніторингових досліджень є навчальна діяльність учнів, діяльність вчителя, діяльність ЗЗСО тощо.

Можемо зазначити, що моніторинг здійснює інформаційно-регулятивний супровід розвитку системи. Особливістю освітнього процесу є спрямований розвиток людини, який можна забезпечити шляхом примусу і шляхом «доброї волі», коли включається рефлексивна сфера людини, і вона сама приймає рішення про відповідні дії, що обумовлюють її рефлексивний розвиток, тому ОМ може здійснювати функцію як зовнішнього, так і внутрішнього векторного відстеження динаміки розвитку суб'єктів діяльності освітньої системи.

ОМ може використовуватися на різних рівнях управління загальною середньою освітою. За об'єктами, розвиток яких відслідковується в територіальних межах держави, ОМ класифікують (рис. 1):



Рис. 1. Класифікація освітнього моніторингу за цілями його здійснення

- державний освітній моніторинг (ОМ) (відстеження за розвитком освіти на території України);
- регіональний ОМ (на території області, міста, району);
- локальний ОМ (у межах закладу освіти).

Локальний ОМ, у свою чергу, диференціюється на компонентний освітній моніторинг: керівний (директорський); адміністративний (заступників директора); педагогічний (учительський); учнівський.

У кожному зазначеному вище випадку об'єкт оцінювання різний, характерний для вказаного рівня управління.

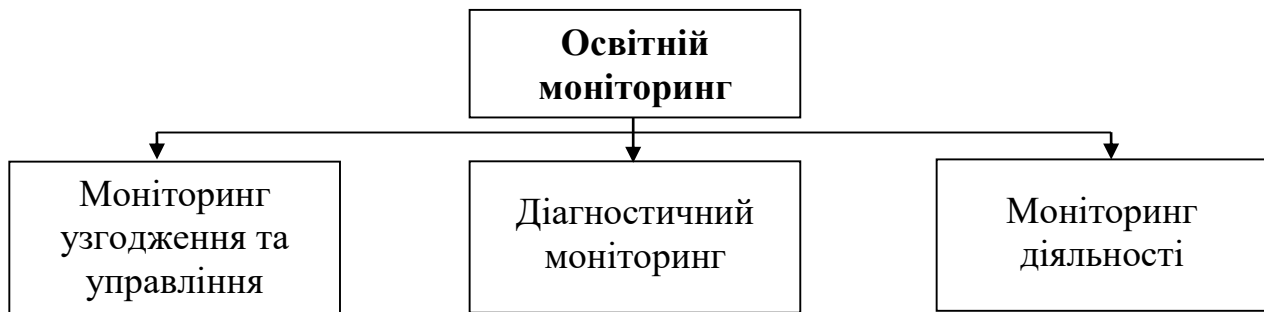
Відтак, ОМ призначається для використання в управлінні освітою і складається з: чітко визначеного об'єкту управління; заданих параметрів розвитку об'єкту; критеріїв оцінки цих параметрів; технології проведення поточного контролю; інформаційної бази по скеровуванню процесу на кінцевий результат.

Моніторинг має формувальний та перетворюючий характер.

Моніторинг і контроль мають чимало спільного, однак у них є відмінності. У своєму дослідженні науковець З. Рябова подає порівняльну характеристику моніторингу і контролю, доводячи принципові відмінності між ними [3].

Мета організації та здійснення моніторингу на відміну від контролю – інформаційно-аналітичне забезпечення для ухвалення керівниками управлінських рішень, спрямованих на узгодження дій та відносин між учасниками навчально-виховного процесу в закладі освіти [2]. Водночас, в умовах оновлення освіти актуальними стають проблеми педагогічної діагностики. Неможливо досягти високого рівня навчальних досягнень учнів без відповідного контролю за ходом навчального процесу. Проблеми оцінювання навчальних досягнень учнів та оцінювання ефективності навчання пов'язані між собою, і їх вирішення стає можливим шляхом моніторингового дослідження.

Як зазначає дослідниця Щоголева Л.О. [4] «Моніторинг пов'язаний з оцінкою реалізації цілей і планів. Він доцільний скрізь, де фактично порівнюється із запланованим, при цьому головне завдання моніторингу зводиться до зменшення різниці між ними. Педагогічний (освітній) моніторинг забезпечує педагогів, керівників шкіл та органи управління якісною і своєчасною

інформацією, яка необхідна для прийняття управлінських рішень. Моніторингові процедури пов'язані зі стандартами, з якими порівнюються отримані результати, що, у свою чергу, вимагає чіткого визначення параметрів, критеріїв, характеристик бажаних результатів».



Рис. 2. Класифікація освітнього моніторингу (за об'єктами розвитку в межах держави)

Замовниками моніторингових досліджень в освіті можуть бути різні учасники освітнього процесу, які зацікавлені в об'єктивному оцінюванні освітніх послуг, що їх надають заклади освіти. Це й випускники ЗЗСО, яких цікавить відповідність здобутого рівня знань і вмінь вимогам ЗВО, в які вони вступають, та їхні батьки, які хочуть знати, чи відповідає обраний ними заклад освіти цим вимогам. Це й педагогічний колектив ЗВО та його керівництво, які мають переконатися в тому, що вони відповідають вимогам освітніх стандартів. Це й управлінці в галузі освіти, яким важливо бути поінформованими щодо функціонування освітньої системи, щоб приймати виважені управлінські рішення. Це й працедавці, яких цікавить, наскільки освітні програми підготовки фахівців відповідають реальним потребам виробництва. Це й фінансисти, яких цікавить ефективність використання коштів.

Як зазначають науковці, для того, щоб у ЗЗСО функціонувала система освітнього моніторингу необхідно створити відповідні умови, серед яких [4]:

- постійне поінформоване та критичне обговорення цілей і засобів освіти;
- запровадження сприятливої науково-дослідницької політики, яка б підтримувала систему моніторингу;
- впровадження інформаційних технологій.

Таким чином, основний зміст освітнього моніторингу полягає в одержанні інформації про стан освіти з метою прийняття управлінських рішень щодо

переведення її на якісно новий рівень. Здійснюючи педагогічний моніторинг, школа повинна не тільки зосереджуватись на обробці отриманої інформації, а досягти своєї домінуючої функції – управлінської, тобто коригування та прогнозування результатів. Освітній моніторинг націлює на постійне спостереження за будь-яким процесом з метою виявлення його відповідності бажаному результату. Кожен адміністратор, учитель і учень повинні чітко окреслити той бажаний результат (перспективну мету), на який вони вийдуть у процесі співпраці, а вона одна – випускник повинен бути освіченою людиною, адже саме для цього й існує заклад освіти.

Список використаних джерел:

1. Кретович С.С. Наукові засади моніторингу розвитку вищого закладу освіти I-II рівня акредитації: автореф. дис. канд. пед. наук. Київ: Київський національний університет імені Тараса Шевченка, 2012. 20 с.
2. Іванюта О.О., Кубицький С.О. Провідні характеристики моніторингу навчальних досягнень майбутніх фахівців у процесі професійної підготовки у вищих навчальних закладах. Науковий вісник Національного університету біоресурсів і природокористування України. Серія «Педагогіка, психологія, філософія». Київ: Міленіум, 2017, Вип. 277, С. 329-336.
3. Рябова З.В. Моніторинг розвитку навчальної діяльності учнів загальноосвітнього навчального закладу : науково-методичний посібник. Харків : Гімназія, 2004. 72 с.
4. Щоголева Л.О. Моніторинг якості освіти: теоретико-методологічний аспект. Педагогічний пошук. 2014. № 2. С. 36-40. URL: http://nbuv.gov.ua/UJRN/pedp_2014_2_12.

УДК 378.018(476)

Володько Светлана

кандидат педагогических наук, доцент
кафедра делового английского языка БГЭУ
Минск, Беларусь

Жмакина Татьяна

магистр филологических наук, старший преподаватель
кафедра социальной политики и идеологии АУнПРБ
Минск, Беларусь

ДЕЛОВАЯ ИГРА В ФОРМИРОВАНИИ ПРОФЕССИОНАЛЬНЫХ КОМПЕТЕНЦИЙ СПЕЦИАЛИСТОВ

Аннотация: Деловая игра, как эффективный метод формирования профессиональных и иноязычных компетенций, позволяет развивать у обучаемых целостное представление о профессиональной деятельности в ее динамике, приобрести социальный опыт, дает возможность экспериментировать с событием, пробовать разные стратегии решения поставленных проблем.

Ключевые слова: профессиональные и иноязычные компетенции; деловая игра; игровое моделирование; метод активной игры.

Volodko Svetlana

PhD (Pedagogical Sciences), Associate Professor

Department of Business English, Belarusian State Economic University

Zhmakina Tatiana

Master of Arts (Philology), Assistant Professor

Department of Social Policy and Ideology

Academy of Public Administration under the aegis of the President of the Republic of Belarus

Minsk, Republic of Belarus

BUSINESS GAME AS AN INSTRUMENT TO FORM PROFESSIONAL COMPETENCES OF SPECIALISTS

***Abstract:** Business game as an effective method to form professional and foreign-language competences gives students a full picture of professional activity in real-time mode, helps to gain social experience, provides the possibility to exercise events through experiments and use different strategies to solve problems.*

***Keywords:** professional and foreign-language competences; business game; game simulation; action game method.*

Процесс модернизации всех сфер общества, активно происходящий в Беларуси, предъявляет серьезные требования и к системе образования, обусловив социальный заказ общества на подготовку высококвалифицированных специалистов, владеющих на высоком уровне компетенциями двух видов: профессиональными компетенциями в выбранной сфере деятельности и иноязычными компетенциями для профессионального общения с зарубежными партнёрами.

Большими потенциальными возможностями, по мнению многих ученых, для эффективного формирования профессиональных и иноязычных компетенций специалиста располагает игровой метод.

Начало исследованию теоретических основ игрового метода положили известные отечественные психологи Л.С. Выготский, А. Н. Леонтьев, С. Д. Рубинштейн, Д. Б. Эльконин. Дальнейший вклад в его разработку внесли В. П. Беспалько, Г. А. Китайгородская, Е. И. Пассов, Г. К. Селевко и др.

Особое место в трудах вышеназванных ученых отводится деловой игре, позволяющей комплексно решать многие задачи – закрепление материала, перенос изученного в новую ситуацию, развитие творческого мышления, самостоятельности суждений и выводов, умения принимать решения, действуя в игровой профессиональной ситуации, максимально приближенной к реальной.

Согласно А. А. Вербицкому, деловая игра представляет собой форму квазипрофессиональной деятельности, моделирующей системы отношений, характерных для вида деятельности обучаемого [3, 4]. По мнению А. А. Вербицкого, деловая игра есть замещение двух реальностей: процесса производства и процесса деятельности людей. Она разрешает противоречие между учебной и профессиональной деятельностью, обеспечивает

формирование умений и навыков социального взаимодействия, способностей к управленческой деятельности. Действуя в предлагаемых обстоятельствах, максимально приближенных в реальным ситуациям профессионального общения, обучаемые имеют возможность объективно оценить свои знания, умения и осознать необходимость дальнейшего саморазвития и самосовершенствования.

Деловые игры имеют целый ряд преимуществ, выгодно отличающих их от традиционных форм обучения:

- они повышают мотивацию обучения в силу того, что учебный процесс становится личностно-ориентированным и личностно-значимым;
- они расширяют знания обучаемых об особенностях межкультурной коммуникации в международной среде;
- они формируют уверенность в оперировании профессиональными категориями и понятиями в ходе решения профессиональных задач;
- они формируют умения командной работы;
- они развивают социально значимые мотивы (ответственность, долг, умение слушать, уважать мнение других людей).

Согласно А. Б. Самсоновой, «игровое моделирование ... представляет собой процесс исследования, отбора, создания и использования в обучении наиболее продуктивных, социально и профессионально значимых ситуаций» [6, с. 10].

Эффективность использования деловой игры зависит от полноты реализации определенных психолого-педагогических принципов. Так, Т. И. Бочарова особо подчеркивает важность следующих принципов:

- ролевого взаимодействия в совместной деятельности, заключающегося в том, что игра предполагает общение на основе субъект-субъектных отношений, при которых развиваются психологические процессы, характерные для мышления специалистов;
- диалогического общения и взаимодействия партнеров в игре как условия разрешения проблемной ситуации, в которой система рассуждений каждого из партнеров обуславливает совместные движения к решению проблемы;
- двуплановости игровой учебной деятельности, суть которого в том, что «серьезная» деятельность, направленная на обучение специалиста, реализуется в «несерьезной» игровой форме [2, с. 16–17].

Сегодня деловые игры, будучи эффективной формой практико-ориентированного обучения, применяются довольно широко. Они используются как средство познания в менеджменте, экономике, государственном управлении, социальной политике и других областях. Имитация реальной производственной,

управленческой или экономической ситуации, создание упрощенной модели рабочего процесса позволяет каждому участнику в реальной жизни, но в рамках определенных правил, сыграть определенную роль, принять решение, совершить действия.

Приведем несколько примеров деловых игр, созданных на кафедре социальной политики и идеологии Академии управления при Президенте Республики Беларусь и используемых в целях повышения профессиональной подготовки слушателей в рамках дисциплины «Современные технологии государственного управления социальной сферой».

Деловая игра «Программно-целевое управление в организациях социальной сферы».

Цель игры: развитие способности к разработке целеполагания в макросистеме через постановку логической цепочки: проблема – цель – задача – инструмент(ы) принятия решения.

Задачи игры:

1. формирование навыка командной работы;
2. совершенствование умения выстраивать логическую цепочку: проблема – цель – задача – инструмент(ы) принятия решения.

Деловая игра «Стратегические направления социальной политики государства».

Цель игры: систематизация знаний о системе управления социальной сферой.

Задачи игры:

1. формирование навыка ведения дискуссии;
2. совершенствование умения анализировать сущность реформирования рассматриваемого направления государственной политики.

Данная деловая игра способствует формированию инновационно-исследовательской компетенции, включающей анализ и диагностику имеющейся управленческой ситуации (объекта управления) для обоснования последующего принятия решения, ответственность за принятые решения, нетрадиционное мышление, аналитические выводы, а также планирующей компетенции, которая предполагает умение распределения времени на выполнение заданий, определение последовательности их выполнения и целеполагание. Ожидаемыми результатами можно назвать развитие навыков социального проектирования и систематизацию знаний в сфере государственной политики.

Справедливо утверждает доктор педагогических наук Е. И. Пассов, что игра – это деятельность, мотивированность, отсутствие принуждения, индивидуализированная глубоко личная деятельность, обучение и воспитание в

коллективе и через коллектив, развитие психических функций и способностей, учение с удовольствием [5].

Пристальное внимание исследователей к проблеме геймификации в учебной работе неслучайно. Игровой метод располагает большими возможностями для формирования не только чисто профессиональных компетенций, но и компетенций профессионального иноязычного общения, являющимися важнейшей составляющей высококвалифицированного специалиста.

Формирование иноязычной коммуникативной компетенции, будучи непростой задачей, предполагает использование творческих, активных, инновационных форм организации учебной деятельности.

Деловая игра на материале иностранного языка обладает определенными особенностями, такими как:

- имитационное моделирование, воссоздающее реальную иноязычную обстановку с реализацией конкретных социальных и профессиональных ролей;
- наличие ситуации профессионального коммуникативного взаимодействия согласно сценарию игры и ролевым заданиям;
- реализация целей игры в цепочке решения взаимосвязанных задач коммуникативного характера;
- проблемный характер и повторяемость предлагаемых ситуаций [6, с. 10].

Игра как ситуативно-вариативное упражнение, где создается возможность многократного повторения речевого образца в условиях, максимально приближенных к реальному общению с присущими ему признаками – эмоциональностью, спонтанностью, целенаправленностью воздействия, является наиболее естественным и эффективным путем формирования коммуникативной компетенции [7].

Деловая игра является не только формой обучения, но и формой контроля знаний. Она активизирует речемыслительную деятельность обучаемых, способствует активному усвоению профессиональной лексики, формирует умения неподготовленной речи, спонтанного реагирования на реплики собеседников, воспитывает культуру общения. Признавая тот факт, что деловая игра является формой организации учебной деятельности, наиболее полно отвечающей требованиям, предъявляемым сегодня к уровню владения профессионально ориентированным иностранным языком, преподаватели вузов не только целенаправленно используют их на занятиях, но и создают деловые игры в зависимости от содержания учебного материала, цели и направленности на развитие коммуникативных компетенций.

Заслуживает внимание предлагаемая Бокаревой Н. В. технология конструирования деловых игр как формы обучения профессиональным коммуникативным компетенциям, которая включает следующие операции:

- определение профессиональной направленности видов деятельности с целью их введения в деловую игру;
- постановка целей игры, раскрывающей ее ориентированность на формирование профессионально значимых коммуникативных компетенций;
- совокупность мероприятий по подготовке обучаемых к игре;
- формирование структуры и содержания деловой игры;
- адаптация содержания учебного материала в соответствии с уровнем подготовки группы;
- определение условной ситуации, являющейся предпосылкой для наполнения содержательной основы деловой игры культурологическим, профессионально значимым материалом;
- подготовка учебной группы к деловой игре;
- организационно-технологический этап деловой игры [1, с. 9].

Рамки статьи не позволяют подробно остановиться на опыте использования деловых игр в целях формирования профессиональных иноязычных компетенций специалистов, что явится предметом нашего рассмотрения в следующей публикации.

СПИСОК ИСПОЛЬЗОВАННЫХ ИСТОЧНИКОВ:

1. *Бокарева, Н. В. Конструирование деловой игры как формы обучения студентов профессиональным коммуникативным компетенциям в образовательном процессе туристского вуза : автореф. дис. ... канд. пед. наук : 13.00.01 / Н. В. Бокарева ; Российская международная академия туризма. М., 2011. 27 с.*
2. *Бочарова, Т. И. Комплексная деловая игра как средство формирования профессиональных навыков и функций специалиста : автореф. дис. ... канд. пед. наук : 13.00.08 / Т. И. Бочарова ; Ставропольский государственный университет. Ставрополь, 2006. – 26 с.*
3. *Вербицкий, А. А. Активное обучение в высшей школе: комплексный подход / А. А. Вербицкий. М. : Высшая школа, 1991. 207 с.*
4. *Вербицкий, А. А. Деловая игра как метод активного обучения / А. А. Вербицкий // Современная высшая школа. – 1982. – № 3. – С. 139–141.*
5. *Пассов, Е. И. Урок иностранного языка в школе / Е. И. Пассов. М. : Просвещение, 1988. 287 с.*
6. *Самсонова, А. Б. Влияние контекстной деловой игры на мотивацию иноязычного профессионального общения (неяз. вуз): автореф. дис. ... канд. пед. наук : 13.00.01 / А. Б. Самсонова ; Исследовательский центр проблем качества подготовки специалистов Московского государственного института стали и сплавов (технологического университета). Москва, 2006. 22 с.*
7. *Berman, M. A multiple intelligence road to an ELT classroom / M. Berman. Crown House Publishing Limited, 2005. 201 p.*

УДК 316.624.2-053.6

Горленко Валентина,
канд. пед. наук, доцент, доцент кафедри педагогіки ГГУ імені Ф.Скоріны
г. Гомель, Беларусь

АСОЦИАЛЬНЫЕ ПОВЕДЕНЧЕСКИЕ ПРОЯВЛЕНИЯ У ПОДРОСТКОВ ИЗ КАТЕГОРИЙ СОЦИАЛЬНОГО РИСКА*

Аннотация. Рассматривается проблема асоциального поведения подростков из категорий социального риска. Обращается внимание на ключевые слова, понятия и термины, которые позволяют охарактеризовать наиболее распространенные асоциальные проявления подростков. Анализируются авторские позиции в систематизации форм проявления асоциального поведения подростков из категорий социального риска.

Ключевые слова: асоциальный, асоциальное поведение, антисоциальный, антисоциальная личность, делинквентное поведение, социальный риск, подростки из категорий социального риска.

Gorlenko Valentina,
PhD (Pedagogy), Associate Professor
Assistant Professor of Pedagogy Department F. Skorina State University
Gomel, Belarus

ASOCIAL BEHAVIORAL MANIFESTATIONS AT TEENAGERS FROM CATEGORIES OF SOCIAL RISK

Abstract. The problem of antisocial behavior of adolescents from social risk categories is considered. Attention is paid to keywords, concepts and terms that allow to characterize the most common asocial manifestations of adolescents. The author positions in the systematization of the manifestations of asocial behavior of adolescents from social risk categories are analyzed.

Key words: antisocial, antisocial behavior, antisocial, antisocial personality, delinquent behavior, social risk, adolescents from social risk categories.

Успешность социализации обучающихся во многом определяется овладением социальными нормами как алгоритмом общественного поведения. Однако следует отметить, что общественное и индивидуальное поведение школьников не может носить постоянно адекватный характер, как по содержанию, так и по формам проявления. В связи с этим Л.И. Петрова отмечает, что «психологические трудности и временные отклонения от норм встречаются у большинства детей. Вопрос заключается в мере этих трудностей» [7, с. 73]. Для детей группы риска они могут быть постоянными, устойчивыми, стабильными и иметь ярко выраженную модель отклоняющегося от социальных норм поведения. В этом случае можно говорить о детях с асоциальным, антиобщественным поведением, которое выражается в разрушающем действии

* Статья подготовлена в рамках темы «Создание модели педагогического пространства для нравственного саморазвития обучающихся из категорий социального риска» (№ госрегистрации 20181189), выполняемой по договору № Г18-136 с Белорусским республиканским фондом фундаментальных исследований.

социальных явлений и которое представляет реальную угрозу их социализации и личностному развитию.

Асоциальные проявления у ребенка группы риска обнаруживаются не сразу. Он как бы «наращивает» их постепенно, приобретая негативный социальный опыт и формируя отрицательные ценностные ориентации. Это «наращивание» проходит поэтапно: от возникновения противоречий и отрицания социальных норм до совершения антиобщественных действий и асоциальных поступков. Если с такими детьми не работать, то их асоциальное поведение может иметь не только кратковременные и случайные формы, но и превратиться в стойкие деструктивные состояния, стабильную негативную социальную ориентацию.

С целью систематизации представлений о детях из категорий социального риска выделяются различные подходы к *целостному описанию* их социальных проблем и трудностей, поведенческих и личностных особенностей. Одним из таких подходов является характеристика детей группы риска на основе наиболее распространенных *асоциальных* (антисоциальных) *проявлений*, которые указывают на их стойкие поведенческие отклонения и множественные нарушения социализации. Данный подход основан на *холистском* (греч. holos – целый, весь) методологическом принципе целостности. В одном из словарей читаем: «Целое больше суммы составляющих его частей. Этот принцип начинает широко использоваться и в трактовке педагогических и социально-педагогических явлений и раскрытии их сущности: целостный социально-педагогический процесс, целостное формирование личности в социально-педагогическом взаимодействии и т. п.» [10, с. 179]. Обратимся к ключевым словам, терминам и понятиям, которые составляют основу обозначенного подхода.

Первоначально слово «проявиться» было использовано в толковом словаре Д.Н. Ушакова: «Проявиться – обнаружиться, стать заметным, явным (о каких-нибудь внутренних состояниях, качествах, свойствах)» [12, с. 559]. В психологии и педагогике слова «проявиться» и «проявление» указывают на обнаруженные явные состояния, устойчивые тенденции, качества, свойства и поступки личности как позитивного, так и негативного характера. Часто используются такие словосочетания, как «волевые проявления», «эмоциональные проявления», «проявления характера», «агрессивные поведенческие проявления» и др. Слово «проявление» наиболее четко отражает поведенческую сторону человека, поэтому в словарных статьях оно сочетается с термином «поведение». Например: «Поведение социальное – внешнее проявление деятельности, в которой выявляются конкретная позиция человека, его установка» [10, с. 25].

Сущностный смысл понятия «асоциальные проявления» сводится к указаниям на социальность и нормы общества с включением причин

асоциального поведения. В словаре по социальной педагогике группа понятий, связанных с асоциальными проявлениями представлена в такой последовательности: «Социальный – общественный; связанный с жизнью и отношениями людей в обществе»; «Асоциальный – характеризует отношения людей, не соответствующие требованиям общества»; «Асоциальные нормы – несоответствие норм требованиям общества». «Асоциальное поведение – поведение, поступок человека, направленность группы, несоответствующие моральным нормам, сложившимся в обществе» [10, с. 125]. В психологии асоциальное поведение трактуется как «уклоняющееся от выполнения морально-нравственных норм, непосредственно угрожающее благополучию межличностных отношений» [5, с. 33].

На эти особенности асоциальных проявлений (поведения) указывается и в исследованиях сегодняшнего дня. Так, А. Д. Абашина пишет: «Асоциальное поведение – характеристика личности (группы), своим поведением противоречащей общепринятым нормам. Оно всегда связано с несоответствием поступков, действий, видов деятельности, норм и правил поведения, установок и ценностей» [1, с. 24]. В одной из своих последних научных статей А.Д. Абашина уточняет это понятие и дает его в следующей трактовке: «Асоциальное поведение несовершеннолетних определяется нами как социально неодобряемое поведение, характеризующееся устойчивыми внешними проявлениями и несоответствием моральным нормам, внутриличностными изменениями, вызванными деформацией социально значимых и личностных ценностей» [2, с. 102].

С точки зрения нарушения социально-правовых норм, т. е. правил, образцов, соответствующих объективной реальности, раскрывается сущность антисоциального поведения. Словарные статьи отталкиваются от следующих определений: «Антисоциальное поведение – тип поведения, характеризующийся отрицанием норм и ценностей, принятых в обществе» [11, с. 68–69]; «Антисоциальный – противообщественный; действующий против тех норм и правил, которые приняты в этом обществе, общественной среде»; «Антисоциальная личность – личность, не приспособленная к выполнению норм, принятых в обществе, характеризующаяся безответственностью, неспособностью чувствовать вину, частыми конфликтами, склонностью обвинять других и не извлекать уроков из ошибок, нетерпимостью, а также иным поведением, указывающим на недостаточную социализацию» [9, с. 276]. Е.В. Змановская антисоциальным или делинквентным считает «поведение, противоречащее правовым нормам, угрожающее социальному порядку и благополучию окружающих людей» [5, с. 33]. У несовершеннолетних антисоциальное поведение связано со специфическими негативными

стереотипами антиобщественных поступков противоправного, асоциального и аморально-безнравственного порядка.

Дети группы риска с возможной вероятностью могут демонстрировать указанные выше виды асоциального поведения. Однако формы проявления такого поведения разнообразны и требуют в свою очередь их уточнения и более или менее объективной систематизации. В связи с этим в психолого-педагогических исследованиях предпринимаются попытки группировки этих проявлений и указания на тот или иной тип нарушения поведения и социализации в целом. Рассмотрим некоторые авторские позиции в систематизации форм проявления асоциального и антисоциального видов отклонений, которые в той или иной мере касаются детей из категорий социального риска.

Формы проявления асоциального поведения. Е.В. Змановская к таковым относит: а) в детском возрасте: школьные прогулы, агрессивное поведение, побеги из дома, бродяжничество, вымогательство, воровство, ложь, злословие; б) в подростковом возрасте: уходы из дома, отказ от обучения, агрессивное поведение, граффити, субкультурные девиации (сленг, шрамирование, татуировки) [5, с. 33]. В.Л. Кокоренко среди этих форм проявлений у детей и подростков называет: уходы из дома с последующим бродяжничеством; школьные прогулы, вплоть до полного отказа от обучения; ложь; агрессивное поведение; сквернословие; беспорядочные половые связи [6, с. 149]. И.Н. Пятницкая делает попытку систематизации проявлений «асоциальной» жизни подростков опасных (патогенных) групп. Отклонения от социальных норм она видит в следующих проявлениях: пренебрежение учебой, побеги из дома, бесцельное групповое времяпрепровождение, сквернословие, уличные буйства, футбольные драки, флэшмоб, субкультурный фанатизм и др. [8, с. 20].

Формы проявления антисоциального (делинквентного) поведения. «В детском возрасте (от 5 до 12 лет), – пишет Е.В. Змановская, – наиболее распространены такие формы, как насилие по отношению к младшим детям или сверстникам, жестокое обращение с животными, воровство, мелкое хулиганство, разрушение имущества, поджоги. У подростков (от 13 лет) преобладают следующие виды делинквентного поведения: хулиганство, кражи, грабежи, вандализм, физическое насилие, торговля наркотиками» [5, с. 33]. Л.И. Бочанцева при характеристике антисоциальных проявлений детей группы риска за основу берет критерий пренебрежения к другим людям и нарушения их прав. В связи с этим она выделяет следующие группы форм антисоциальных проявлений: а) нанесение побоев более слабым сверстникам, склонность к насилию по отношению к незащищенным лицам; б) безжалостное отношение к окружающим; в) умышленное повреждение чужой собственности; г) постоянная

ложь, вызываемая разнообразными причинами; д) совершение краж и грабежей и др. [3, с. 45].

Мы назвали лишь отдельные подходы к группировке форм проявления асоциального поведения несовершеннолетних, которые, как видим, представляют собой их широкий диапазон и указывают на *множественные нарушения социализации*. Даже такой общий взгляд на формы проявления асоциального поведения дает возможность их дальнейшей компоновки и более конкретной характеристики детей группы риска. Отметим также, что асоциальные проявления современных школьников приобретают качественно новые формы. На это, в частности, указывает М.С. Бурсакова, давая характеристику асоциального поведения современных подростков с точки зрения основных рисков их взросления. Сегодня, как отмечает она, «происходит нормализация многих видов асоциального поведения – мелкое воровство, иждивенчество, половая распущенность, пассивно-гедонистическая позиция, криминализация сознания становятся атрибутами «нормальной» активности молодежи» [4, с. 36].

Изменение социальной ситуации предполагает дополнение (пересмотр) существующих представлений о социализации школьников и комплексе рисков, связанных с ее нарушениями. Например, к основным рискам социального взросления подростков можно отнести: рост подросткового одиночества; усиление прагматизма и формализма школьной субкультуры; стремление к упрощенной модели получения информации через аудиовизуальные источники; низкий уровень критического мышления; нацеленность на быстрое и легкое получение удовольствий; приоритетность развлечений; растущая зависимость от социальных сетей и др.

В заключение отметим, что нормальное социальное развитие подростков характеризуется системой их нравственных отношений и поступков, соответствующих стандартным нормам поведения в обществе, семье, микрогруппе. Однако их индивидуальное поведение не может носить постоянно адекватный характер. У подростков группы риска зачастую встречаются отступления от этих норм, которые обуславливаются неудачами в учебе, неудовлетворительными отношениями с родителями и сверстниками и которые приводят к асоциальному поведению. Такое поведение связано с несоответствием поступков и действий, видов деятельности общепринятым нравственным нормам и правилам поведения. У детей группы риска асоциальность может проявляться и как социально обусловленное свойство и черта характера, и как низкая общая нравственная культура, и как вредная привычка.

Список использованных источников:

- 1 Абашина, А.Д. Диверсификация теоретико-методологических оснований к профилактике асоциального поведения учащихся // Академия профессионального образования. 2016. № 6. С. 24–25.
- 2 Абашина, А.Д. Создание комплекса дополнительных мер профилактики асоциального поведения несовершеннолетних: по материалам городской опытно-экспериментальной площадки // Социальная педагогика. 2017. № 3. С. 99–118.
- 3 Бочанцева, Л.И. Антисоциальные подростки с затрудненным общением как объект научного исследования // Сибирский педагогический журнал. 2016. № 4. С. 44–45.
- 4 Бурсакова, М. С. Асоциальное поведение современных подростков как психолого-педагогический феномен // Педагогика и психология: актуальные проблемы исследований на современном этапе : сб. материалов IX междунар. науч.-практ. конф. Махачкала : ООО «Апробация», 2015. С. 36–41.
- 5 Змановская, Е. В. Девиантология: (Психология отклоняющегося поведения) : учеб. пособие для студ. высш. учеб. заведений. М. : Издательский центр «Академия», 2003. 288 с.
- 6 Кокоренко В.Л., Кучукова Н.Ю., Маргошина И.Ю. Социальная работа с детьми и подростками : учеб. пособие для студ. учреждений высшего образования. 2-е изд., стер. М.: Издательский центр «Академия», 2014. 256 с.
- 7 Петрова, Л. И. Ребенок группы риска: откуда берутся трудные дети. Ростов н/Д : Феникс, 2013. 350 с.
- 8 Пятницкая И.Н., Шаталов А.И. Трудные дети – трудные. М.: КНОРУС, 2013. 120 с.
- 9 Словарь по социальной педагогике : учеб. пособие для студ. высш. учеб. заведений / авт.-сост. Л. В. Мардахаев. М. : Издательский центр «Академия», 2002. 368 с.
- 10 Социальная педагогика. Словарь. (П–Я) / авт.-сост. Л. В. Мардахаев. М.: УЦ Перспектива, 2011. 208 с.
- 11 Социологическая энциклопедия : в 2 т. / руководитель научного проекта Г.Ю. Семилин ; гл. ред. В. Н. Иванов. М.: Мысль, 2003. 863 с.
- 12 Ушаков, Д. Н. Толковый словарь современного русского языка. М. : Аделант, 2013. 800 с.

УДК 378.094.

Гуменюк Василь

*к.пед.н., доцент кафедри медицини катастроф і військової медицини
Львівський національний медичний університет ім. Данила Галицького
Львів, Україна*

**ОРГАНІЗАЦІЙНІ УМОВИ ЗДОБУТТЯ ІНОЗЕМНИМИ СТУДЕНТАМИ
ВИЩОЇ МЕДИЧНОЇ ОСВІТИ У 60-І – ПОЧАТОК 90-Х РР. ХХ СТ.**

Анотація. При узагальненні та систематизації отриманих дослідницьких даних, виокремлено другий етап у процесі здобуття ВМО іноземними студентами. В нашому дослідженні розглянемо даний етап, який ми визначаємо як системний, централізований, він тривав з 60-тих і завершився на початок 90-х рр. ХХ ст.

Ключові слова: іноземні студенти, етап, процес, медична освіта, чинники.

Humeniuk Vasyl

*Ph.D., Department of Catastrophe Medicine and Military Medicine
Danylo Halytsky Lviv National Medical University. Lviv, Ukraine*

ORGANIZATIONAL CONDITIONS OF THE HIGHER MEDICAL EDUCATION OBTAINING BY FOREIGN STUDENTS IN THE 60'S – THE BEGINNING OF THE 90'S OF THE XX century.

Abstract. In summarizing and systematizing the obtained research data, the second stage in the process of obtaining WMO by foreign students is highlighted. In our study we will consider this stage, which we define as systemic, centralized, it lasted from the 60's and ended at the beginning of the 90's of the XX century.

Key words: foreign students, stage, process, medical education, factors.

Суб'єкти-здобувачі у ВМНЗ – це здебільшого вихідці з країн Азії, Африки, Латинської Америки, до суб'єктів-організаторів, окрім уряду СРСР, долучилися міжнародні організації. На договірній основі виникла постійна, але далеко не масштабна практика обміну студентами ВМНЗ з європейськими країнами Варшавського договору. За результатами аналізу джерел виявлено, що здобуття освіти забезпечується дією укладених і періодично поновлюваних міждержавних договорів СРСР переважно з країнами соціалістичного табору, посередницькою діяльністю заангажованих міжнародних громадських і політичних організацій. Упродовж усього етапу суттєво зменшилася кількість студентів, здобувачів ВМО з європейських країн. Архівні дані ЛДМІ 60–70-х рр. ХХ ст. свідчать, що тут періодично навчалися у незначній кількості групи студентів, переважно на стоматологічному факультеті, які прибули із ПНР та НДР, у Одеському МІ – лише поодинокі студенти з Болгарії. Тенденція зменшення кількості іноземних студентів, як стверджує Д. Андросова, була характерна для початку 60-х рр. у цілому: «якщо в 1957 р. загальна кількість студентів дорівнювала майже 13 тис., то до 1960 р. їх кількість зменшилась до 7 665. До 1962 р. план на прийом студентів у ВМНЗ СРСР був недовиконаний майже на 50%. Радянська сторона пояснювала тенденцію до зниження кількості студентів, насамперед економічними міркуваннями і відомим ростом вищої школи в країнах» [2, с. 114]. Дослідник В. Белов пише, що розглядалося питання про повне фінансування урядом СРСР навчання частини іноземних студентів.

Хронологічні межі етапу встановлюємо на підставі двох подій 1960 та 1991 рр. Початок етапу визначила Постанова під грифом «секретна» ЦК КПРС «Про розширення культурних і громадських зв'язків з негритянськими народами Африки і посилення впливу Радянського Союзу на ці народи» (1960 р.). Завершується етап 1991 р. разом із розпадом СРСР, коли втратили значення ідеологічні мотиви вибору місця навчання та залучення іноземних студентів, змінилися джерела плати за їх освіту і втратили юридичну силу відповідні міждержавні договори. Усього від 1950–51 до 1985–86 н.р. в СРСР здобули освіту 72 522 студенти із європейських країн: НДР – 18 061, Болгарії – 16 702, Польщі – 12 809, Угорщини – 10 334, Чехословаччини – 9 305, Югославії, Албанії, Румунії у межах 1–2 тис. З країн Північної Європи навчалось 1 243

студенти, Західної Європи – 4 564, Азії – 58 516, Близького Сходу і країн Північної Африки – 27 324, Африки на південь від Сахари – 27 654, Латинської Америки – 25 735, Північної Америки і Океанії – 1 207 [18, с. 23–28]. Частка УРСР у цьому процесі була значущою, у її ВНЗ навчалося приблизно чверть іноземних студентів.

Другий етап здобуття іноземними студентами ВМО в СРСР/УРСР визначили зовнішні чинники, до яких відносимо:

1. *Процес деколонізації Африки та Латинської Америки.* У 1957 р. вийшли з статусу колоній Лівія, Марокко, Туніс, Судан, Золотий Берег (Гана), у 1958 р. – Гвінея. У 1960 р. – «рік Африки», здобули незалежність Нігерія та Сомалі, Конго, Малі, Нігер, Чад, Камерун, Габон, Дагомея, Верхня Вольта (Буркіна-Фасо), Берег Слонової Кості (Кот-д'Івуар), Конго (зі столицею Браззавіль), Мавританія, Сенегал, Малагасійська Республіка (ДР Мадагаскар); у 1961 р. – Танганьїка, 1962 р. – Уганда, 1963 р. – Кенія та ін.

2. *Розширення кількості країн, що обрали «соціалістичний шлях розвитку»* (Африканського, Американського (Чилі, Нікарагуа, Куба), Азіатського континентів), налагодили тісні політичні та фінансові зв'язки із СРСР, сформували перевагу державного і централізованого регулювання економіки, авторитаризм із обмеженням громадянських свобод.

3. *Формування країнами «соціалістичної співдружності» єдиного міждержавного простору під впливом СРСР*, ядром якого були країни «народної демократії» Болгарія, В'єтнам, КНДР, НДР, Польща, Румунія, Угорщина, Чехословаччина. Загострення «холодної війни» (тривала з середини 1940-х до початку 90-х років), ідеологічне протистояння СРСР країнам вільного ринку поставило питання налагодження освіти для іноземних студентів у площину підготовки для різних країн пропагандистів, політичних лідерів, просто симпатиків СРСР.

4. *Низка держав Азії, Африки, Латинської Америки були неспроможні налагодити таку ресурсозатратну та висококваліфіковану сферу, як ВМО і професійна медична допомога.* Місцевих фахівців було мало, медицина в регіонах на низькому рівні, висока народжуваність і смертність, особливо дитяча, у тому числі від голоду, кліматичні особливості, що сприяли розвитку епідемій. Колоніальні адміністрації припинили існування, фахівці виїхали з території, які охопили громадянські війни і перевороти

5. *Часткова втрата європейського вектора впливу Радянського Союзу* (Албанією, Югославією, напружені стосунки з Китаєм), низькі темпи соціально-економічного розвитку. Це негативно відобразилося на системі охорони здоров'я, особливо порівняно із технологічно оснащеною медициною розвинених країн.

Етап характеризуємо як системний і централізований, оскільки встановлено, що характерними його особливостями були:

1. *Системні зміни інституційного характеру, а саме: створення управлінських органів і централізованої системи скерування на навчання в Радянській Союз іноземних громадян відповідно до квот, які встановлював уряд СРСР для країн соціалістичного співдружності та країн, що розвивалися, певних політичних структур у капіталістичних країнах, що трактуємо як альтернативу вільному вибору іноземцями місця і країни навчання.*

2. *Вихід радянської системи експорту освітніх послуг за межі Євразії.* Під впливом зовнішніх чинників відбулися суттєві кількісні і якісні зміни суб'єкта-здобувача освіти у ВМНЗ – це здебільшого вихідці з країн Азії, Африки, Латинської Америки, кількість яких стабільно зростала, небагато студентів-медиків з європейських країн. Новим, але мало поширеним явищем були програми обміну невеликими групами студентів з європейськими країнами «народної демократії».

3. *Мотивувальні фактори, що обумовлювали вибір місця навчання студентом, здебільшого були ті самі, що і на попередньому етапі: «правильна ідеологічна» приналежність студента; кар'єрні перспективи; економічна доцільність, оскільки навчання організовувалося на безоплатній для студента основі, з достатнім стипендійним забезпеченням, безкоштовним проживанням та відпочинком, оплатою транспортних витрат.*

4. *Суб'єктами-організаторами освіти залишаються уряд СРСР, його дипломатичні представництва за кордоном та уряди країни студента, зокрема, міністерства закордонних справ, вищої і середньої спеціальної освіти, охорони здоров'я; міжнародні партійні, громадські та молодіжні організації. Уряди та ті, кому вони делегували право вирішували за студента практично усі юридичні й організаційні питання, межі фінансової і соціальної захищеності, вибір навчального закладу, отримання візи і поселення, харчування і налагодження комунікації з новим соціокультурним, у тому числі педагогічним середовищем. Зокрема, у договорах з СРСР, або через дипломатичні представництва країни обумовлювали особливості професійної підготовки, післядипломну освіту, практику, зміст освіти.*

Уряд СРСР, відповідно до нових удосконалених договорів, визначав загальний зміст і вартість освіти та послуг, вихідні засади і процесуальні особливості, обсяг юридичних прав і суб'єктний статус студента на своїй території. Відповідні документи у їх хронології подано у *табл. 1.*

Важливу роль виконала Постанова Ради Міністрів СРСР (1960 р.) «Про покладення функцій реєстрації та обліку іноземних громадян на Комітет державної безпеки СРСР» [10, с. 298].

Послідовність організаційно-нормативного урегулювання здобуття освіти та діяльності суб'єктів-організаторів освіти

Рік	Назва документу [Джерело].
Документи ЦК КПРС	
1960	Постанова ЦК КПРС від 20.01.1960 р. (гриф «Секретно») «Про розширення культурних і громадських зв'язків з негритянськими народами Африки і посилення впливу Радянського Союзу на ці народи» [7]. Постанова ЦК КПРС від 3.11.1960 р. (гриф «Секретно») «Про заходи щодо поліпшення роботи серед студентів, аспірантів і стажистів країн Азії, Африки, Латинської Америки і деяких країн Заходу, які навчаються у вищих навчальних закладах СРСР» [8].
1974	Постанова ЦК КПРС від 17.09.1974 р. «Про заходи по дальшому покращенню підготовки у радянських навчальних закладах спеціалістів для зарубіжних країн» [9, арк. 7].
Закони СРСР	
1973	Закон СРСР № 4536-8 від 19.08.1973 р. «Про затвердження Основ законодавства Союзу РСР і союзних республік про народну освіту» [3].
1981	Закон СРСР № 5152-Х від 24.06.1981 р. «Про правове положення іноземних громадян в СРСР» [4].
Закони УРСР	
1974	Закон УРСР № 2778-VIII від 28.06.1974 р. «Про народну освіту» [5].
Документи Ради Міністрів СРСР	
1960	Постанова Ради Міністрів СРСР від 13.01.1960 р. «Про покладення функцій реєстрації та обліку іноземних громадян на Комітет державної безпеки СРСР» [10, с. 298].
1964	Положення про іноземних громадян, що навчаються у вищих і середніх спеціальних навчальних закладах та наукових установах СРСР, затверджене наказом МВ ССО СРСР № 6 від 7.01.1964 р. [13].
1964	Положення про деканат щодо навчання іноземних студентів у вищому навчальному закладі СРСР [11].
1974	Положення щодо питань прийому, навчання і матеріального забезпечення іноземних студентів, що навчаються в СРСР [16].
1984	Правила перебування іноземних громадян в СРСР, від 10.05.1984 р. [14].
1984	Правила транзитного проїзду через територію СРСР іноземних громадян [15].
1984	Інструкція про порядок застосування правил перебування в СРСР і транзитного проїзду через територію СРСР іноземних громадян [6].
Документи МВ ССО СРСР	
1960	Наказ від 30.06.1960 р. «Про виховну роботу серед студентів та аспірантів, які прибули на навчання в СРСР із слаборозвинених в економічному відношенні капіталістичних країн» [8].
1967	Наказ МВ ССО СРСР № 231 від 18.04.1967 р. «Положення про підготовчий факультет для іноземних громадян» [16].
1974	Наказ МВ ССО СРСР № 600 від 18.07.1974 р. «Положення про виробничу практику студентів вищих навчальних закладів» [12].

5. Стратегія і спрямованість діяльності з підготовки іноземних студентів в СРСР, як важлива складова державної політики, визначалася Відділом науки і вищої школи ЦК КПРС за принципом ідеологічної доцільності. Організаційно-педагогічні умови здобуття встановлювалися постановами ЦК КПРС,

відповідними їм рішеннями Ради Міністрів СРСР та профільних союзних і вітчизняних міністерств і забезпечувалися діяльністю усієї структури ВНЗ та залученими різнопрофільними фахівцями. «Міністерство закордонних справ, його регіональні відділення і посольства, частково КДБ при Раді Міністрів СРСР, відповідали за відбір учасників, збір інформації щодо них, налагодження і просування радянських освітніх програм і пропозицій» [1, с. 17]. Усі питання управління і контролю вирішували партійні підрозділи – координаційні ради навчально-виховної роботи з іноземними студентами у ВНЗ (на всіх рівнях партійної структури від ЦК КПРС) [17, с. 41] – обкоми та міськкоми, парткоми інститутів, обкоми, міськкоми та інститутські комітети ВЛКСМ.

6. Зберігається точкова концентрація підготовки іноземних студентів лише у визначених містах, областях, ВНЗ, спеціально обраними фахівцями.

Список використаних джерел

1. Андросова Д. Н. *Обучение иностранных студентов в СССР в середине 50-х – 1960-х гг. : автореф. дис. на соиск. уч. степ. канд. ист. наук : спец. 07.00.02 «Отечественная история»*. М., 2012. 21 с.
2. Андросова Д. Н. *Обучение студентов из социалистических стран в вузах СССР (1956–1964) : правовой аспект // Вестник РГГУ. Сер.: Международные отношения. Регионоведение. Москва, 2012. № 7 (87). С. 108–117.*
3. *Закон СРСР «Про затвердження Основ законодавства Союзу РСР і союзних республік про народну освіту» № 4536-8 від 19.08.1973 р. // Ведомости Верховного Совета СССР. 1973. № 30. С. 392.*
4. *Закон СССР «О правовом положении иностранных граждан в СССР» // Ведомости Верховного Совета СССР. 1981. № 26. С. 836.*
5. *Закон УРСР «Про народну освіту» № 2778-VIII від 28.06.1974 р. URL: http://search.ligazakon.ua/l_doc2.nsf/link1/T742778.html.*
6. *Инструкция о порядке применения правил пребывания в СССР и транзитного проезда через территорию СССР иностранных граждан // Собрание Постановлений Правительства СССР. 1986. № 12. С. 168.*
7. *Мазов С. В. Воспитывать «людей с прогрессивными взглядами, искренних друзей Советского Союза». Государственная политика в отношении обучавшихся в СССР африканцев, первая половина 1960-х годов // Рах Африкана. Континент и диаспора в поисках себя : Сб. науч. статей / [отв. ред. А. Б. Давидсон]. М. : Издательский дом Государственного университета – Высшей школы экономики, 2009. С. 331–374.*
8. *Мазов С. В. «Расизм по-русски»? Африканские студенты в СССР в 1960 г. // Евроцентризм и Африоцентризм накануне XXI века : Африканистика в мировом контексте : материалы международной научной конференции, посвященной 70-летию А. Б. Давидсона / [отв. ред. А. С. Балезин]. М. : ИВИ РАН, 2000. С. 103–112.*
9. *Матеріали Центрального державного архіву вищих органів влади та управління України, м. Київ*
Ф. 342. Міністерство охорони здоров'я УРСР, м. Київ. 1991–1994 рр.
Оп 16. Спр. 8552. Годовой отчет Одесского медицинского университета по работе с иностранными студентами за 1974–75 учебный год. 68 арк.
10. *Микитенко Є. В. Еволюційний розвиток захисту громадян українськими правоохоронними органами в процесі імміграційної діяльності // Держава і право. 2010. № 47. С. 295–301.*
11. *Положение о деканате по обучению иностранных учащихся в высшем учебном заведении СССР // Сборник документов по вопросам обучения и материального обеспечения*

иностранных учащихся в высших и средних специальных учебных заведениях СССР. Для служебного пользования. М., 1967. С. 17–19.

12. Положение о производственной практике студентов высших учебных заведений : Утв. Приказом Минвуза СССР № 600 от 18.07.1974 г. URL: <http://zakon.7law.info/base19/part1/d19ru1186.htm>.

13. Положение об иностранных гражданах, обучающихся в высших и средних специальных учебных заведениях и научных учреждениях СССР // Сборник документов по вопросам обучения и материального обеспечения иностранных учащихся в высших и средних специальных учебных заведениях СССР. Для служебного пользования. М., 1967. С. 3–13.

14. Постановление Совета Министров СССР «О правилах пребывания иностранных граждан в СРСР» // Собрание постановлений Правительства СССР. 1984. № 2. С. 113.

15. Постановление Совета Министров СССР «О правилах транзитного проезда через территорию СССР иностранных граждан» // Собрание постановлений СССР. 1984. № 2. С. 112.

16. Сборник документов по вопросам приема, обучения и материального обеспечения иностранных граждан, обучающихся в СССР. М.: МГУ, 1974. 285 с.

17. Шевченко А. В. Основные тенденции развития подготовки специалистов для зарубежных стран в отечественных высших учебных заведениях в 1960–2003 гг. : дис... канд. пед. наук : 13.00.01 «Загальна педагогіка та історія педагогіки». Белгород, 2006. 203 с.

18. Экспорт российских образовательных услуг : статистический сборник. Выпуск 3 / МОН Российской Федерации ; авторы-составители : А. Л. Арефьев, А. Ф. Шереги. М.: Центр социологических исследований, 2011. 360 с.

УДК 378

Деревинская Анастасия,
кандидат биологических наук, доцент
Жудрик Екатерина,
кандидат биологических наук, доцент
БГПУ им. М. Танка, Минск, Беларусь

ФОРМИРОВАНИЕ ПРОФЕССИОНАЛЬНЫХ КОМПЕТЕНЦИЙ СТУДЕНТОВ: ТЕОРЕТИЧЕСКИЙ АСПЕКТ

Аннотация. Статья посвящена теоретическому аспекту формирования профессиональных компетенций студентов. Обсуждаются такие понятия, как компетентность, компетенция, компетентностный подход, рассматриваются компоненты и структура профессиональных компетенций.

Ключевые слова: компетенция, компетентность, компетентностный подход, профессиональные компетенции.

Dzeravinskaya Anastasiya,
PhD (biological sciences), associated professor
Zhudrik Ekaterina,
PhD (biological sciences), associated professor
M.Tank Belarusian State Pedagogical University
Minsk, Belarus

FORMATION OF PROFESSIONAL COMPETENCE OF STUDENTS: THEORETICAL ASPECT

Abstract. The article is devoted to the theoretical aspect of formation of professional competences of students. Such concepts as competence, competence-based approach are discussed, components and structure are considered professional competences.

Keywords: competence, competence-based approach, professional competences.

Акцентирование внимания в образовательном процессе Вуза на понятиях «компетенция», «компетентность», компетентностный подход» объясняется сегодня следующими причинами: необходимость совершенствования концепции образования, которая отражает новые требования общества к профессиональным качествам, знаниям, умениям и навыкам молодых специалистов; интеграционные процессы в сфере высшего образования; ориентация высшего образования на формирование у будущего специалиста предметных компетенций, обеспечивающих его способность к самоорганизации, самосовершенствованию и объективной оценке результатов своей деятельности.

Сегодня существует достаточное количество разнообразных подходов и мнений, которые позволяют выделить две основных точки зрения, которые определяют компетентностный подход как новую парадигму образования или как модификацию «знаниевой парадигмы». Традиционно в теории и практике профессионального образования акцент делался на формировании у студентов прежде всего умственных действий. Реализация компетентностного подхода позволяет учитывать в процессе подготовки будущих специалистов аспект практического действия.

В качестве общего определения такого интегрального феномена как результата образования рассматриваются понятия «компетенция» и «компетентность». В словарях иностранных терминов слово «компетентный» (от лат. *competens*) означает «знающий, правомочный, обладающий компетенцией, сведущий в определенной области». Слово «компетенция» означает принадлежность по праву, приспособленность к делу, обозначает круг вопросов, порученных определенному лицу. В целом данные термины используются для описания уровня и качества профессиональной подготовки. Понятие «компетентность» чаще используется для описания конечного результата обучения.

Приведем одно из классических определений, предложенное А.В. Хуторским: «Компетенция – включает совокупность взаимосвязанных качеств личности (знаний, умений, навыков, способов деятельности), задаваемых по отношению к определенному кругу предметов и процессов, и необходимых для качественной продуктивной деятельности по отношению к ним» [2, с. 6-10].

В своих работах Н.И. Алмазова определяет компетенции как знания и умения в определенной сфере человеческой деятельности, а компетентность – это качественное использование компетенций [1].

Другое определение компетентности дал Н.Н. Нечаев: «Доскональное знание своего дела, существа выполняемой работы, сложных связей, явлений и процессов, возможных способов и средств достижения намеченных целей» [6, с. 3-21]. Понятие «компетентность» более широкое по сравнению с понятием «компетенция». Компетенция – это предметная область знаний, умений, то компетентность – это совокупность не только различных предметных областей знаний, умений, но и всевозможные качества личности.

Существует различные подходы к определению понятия профессиональной компетенции. Например, в своей статье Л.Ю. Зуева дает такую трактовку:

«Профессиональная компетентность определяется как качественная характеристика степени овладения личностью своей профессиональной деятельностью и предполагает наличие знаний, умений и навыков, профессионально важных качеств, оценку своих личностных свойств и качеств как будущего специалиста профессионала, осознание своих побуждений к данной деятельности, стремлений и ценностных ориентаций, мотивов деятельности и регулирование на этой основе своего профессионального становления» [4, с. 8-11].

В работе Ю.Г. Татура предложено следующее определение профессиональной компетенции: «Компетентность специалиста с высшим образованием – это проявленные им на практике стремление и способность (готовность) реализовать свой потенциал (знания, умения, опыт, личностные качества и др.) для успешной творческой деятельности в профессиональной и социальной сфере, осознавая социальную значимость и личную ответственность за результаты этой деятельности, необходимость ее постоянного совершенствования» [7, с. 24].

Неоднозначным и сложным является вопрос, связанный со структурой профессиональной компетентности. Например, в работе Ю.В. Лымаревой выделяется четыре основных компонента профессиональной компетентности: мотивационный (психологический); понятийно-содержательный; деятельностный; рефлексивный, который направлен на развивающее образование и самообразование студента [5, с. 56-61].

В.М. Зарубина выделяет следующие компоненты: мотивационный (мотивы, ценностное отношение), когнитивный (знания) и деятельностный (умения, навыки). Там же выявлены следующие этапы формирования профессиональной компетенции студентов:

- «начальный этап» – формирование мотивационного компонента;
- «адаптивный этап» – развитие мотивационного компонента профессиональной компетенции;
- «когнитивный этап» – накопление знаний, т.е. формирование когнитивного компонента компетенции;
- «рефлексивный этап» – актуализация потребности самообразовательной деятельности и продолжение развития когнитивного компонента компетенции;
- «деятельностный этап» – формирование деятельностного компонента профессиональной компетенции, творческого отношения студентов к изучению дисциплин [3].

В условиях информатизации высшего образования Т.М. Шамсутдинова предлагает включить в структуру профессиональных компетенций информационный компонент, показывающий умение и навыки студента по сбору, хранению и обработке информации. Данный компонент позволяет оценить, насколько студент готов вести свою профессиональную деятельность в условиях усиливающихся информационных процессов в обществе, когда информационный ресурс приобретает статус, эквивалентный статусу материальных ресурсов. В этой же работе предлагаются следующие компоненты внутренней структуры профессиональных компетенций:

- гносеологический (получение и накопление новых знаний);
- деятельностный (умения, навыки);
- личностный (профессионально-личностные качества);
- рефлексивный (способность к самооценке);
- мотивационно-ценностный (мотивы и ценностное отношение);
- коммуникативный (владение навыками общения с людьми, умение работы в коллективе);
- информационный.

Все данные компоненты связаны между собой и образуют единое целое в сознании студента, а их взаимосвязь осуществляется за счет систем коммуникаций [8, с. 36-44].

Таким образом, профессиональные компетенции студентов – это вид компетенций, представляющий собой комплексную интеллектуально-личностную характеристику студента, которая включает в себя совокупность приобретенных знаний, умений и профессиональных навыков в определенной области, а также отражает ценностные ориентации, социально и профессионально значимые личностные качества, которые необходимы для полноценной реализации молодого специалиста в профессиональной среде. При этом процесс развития профессиональной компетентности и ее дальнейшее совершенствование основан на овладении знаниями и умениями в процессе непосредственного решения поставленных задач на рабочем месте.

Список литературы:

1. Алмазова Н.И. Когнитивные аспекты формирования межкультурной компетентности при обучении иностранному языку в неязыковом вузе : автореф. дис. ... д-ра пед. наук. СПб. 2003. 48 с.
2. Еникеева Н.К. Компетенции формируемые в ходе образовательной деятельности / *Личность, семья и общество : вопросы педагогики и психологии. № 9 (32) сборник статей по материалам XXXII международной заочной научно-практической конференции. Новосибирск : Изд. «СибАК». 2013. С. 6–10.*
3. Зарубина Е.М. Формирование управленческой профессиональной компетенции студентов технических специальностей университета: автореф. дис... канд. пед. наук. – Магнитогорск. 2009. 22 с.
4. Зуева, Л.Ю. «Компетенция», «компетентность», «Профессиональная компетентность» – синонимы или взаимоисключающие понятия? / *Вестник КГУ им. Н.А. Некрасова. 2008. Том 14. С. 8–11.*
5. Лымарева Ю.В. Проблема развития профессиональной компетентности инженеров-конструкторов / *Сибирский педагогический журнал. 2007. № 9. С. 56–61.*
6. Нечаев Н.Н. Формирование коммуникативной компетенции как условие становления профессионального сознания специалиста / *Вестник УРАО. 2002. № 1. С. 3–21.*
7. Татур Ю.Г. Компетентность в структуре модели качества подготовки специалиста / *Высшее образование сегодня : науч. журнал. 2004. №3. С. 24.*
8. Шамсутдинова Т.М. Формирование профессиональных компетенций студентов в контексте информатизации высшего образования / *Открытое образование науч.-метод. журнал. № 6. 2013. С. 36–44.*

УДК 378. 371

Колісник-Гуменюк Юлія,

кандидат педагогічних наук, старший викладач відокремленого структурного підрозділу «Львівський навчально-науковий центр професійно-технічної освіти» Національного педагогічного університету імені М. П. Драгоманова, м. Львів, Україна

СУТНІСТЬ ТА СТРУКТУРА ПРОФЕСІЙНО-ПЕДАГОГІЧНОЇ ПІДГОТОВКИ ВИКЛАДАЧІВ ПРОФЕСІЙНО-ХУДОЖНІХ ДИСЦИПЛІН

Сутність підготовки фахівця полягає у формуванні у нього системи знань і умінь, якостей особистості, необхідних для виконання різних функцій професійної діяльності. Професійна підготовка у ВНЗ здійснюється за різноманітними організаційними формами, моделями, системами і програмами, основна мета яких формування позитивної мотивації навчальної діяльності, мотивації пізнання, що є основою професійного саморозвитку майбутнього фахівця.

Процес професійного розвитку та саморозвитку майбутнього викладача професійно-художніх дисциплін відбувається в умовах навчальної діяльності, регламентується системою вимог з боку викладачів, навчальних програм, специфіки предмета професійної діяльності. В нашій статті ми розглянемо даний процес, який потребує підвищення суб'єктного компоненту особистості майбутнього фахівця у процесі його професійного саморозвитку.

Ключові слова: *фахівець, структура, саморозвиток, митець, викладач, професійно-художні дисципліни.*

Kolisnyk-Humeniuk Yuliya,

PhD, Senior Lecturer of the Separate Structural Unit «Lviv Educational and Scientific Center of Vocational Education» of the M.P. Drahomanov National Pedagogical University, Lviv, Ukraine

THE ESSENCE AND STRUCTURE OF PROFESSIONAL AND PEDAGOGICAL TRAINING OF TEACHERS OF PROFESSIONAL AND ARTISTIC DISCIPLINES

The essence of training a specialist lies in the formation of a system of knowledge and skills, personality traits necessary for the performance of various functions of professional activity. Vocational training in universities is carried out in various organizational forms, models, systems and programs, the main purpose of which is the formation of positive motivation of educational activity, the motivation of cognition, which is the basis of professional self-development of the future specialist.

The process of professional development and self-development of the future teacher of professional and artistic disciplines takes place in the conditions of educational activity, is regulated by the system of requirements on the part of teachers, educational programs, specifics of the subject of professional activity. In our article, we will look at this process, which requires the enhancement of the subjective personality component of the future specialist in the process of his professional self-development.

Key words: *specialist, structure, self-development, artist, teacher, professional and artistic disciplines.*

Серед педагогічних умов професійного саморозвитку важливу роль відіграють: орієнтація процесу навчання на формування спрямованості майбутнього фахівця на самоактуалізацію та самодетермінацію в майбутній професійній діяльності; збагачення змісту навчання системою понять, що

орієнтують майбутніх фахівців на рефлексію, самонавчання, самоорганізацію, саморозвиток у сфері професійно значимих якостей особистості.

В науковій літературі запропоновано різні трактування поняття саморозвитку: воно тлумачиться як розумовий або фізичний розвиток людини, якого вона досягає самостійними заняттями, вправами [9]; як саморух, для якого характерним є перехід на більш високий ступінь організації; тип саморуху, що здійснюється через внутрішні джерела та пов'язаний з необоротними змінами в системі; розвиток під впливом внутрішніх, притаманних йому протиріч, факторів, умов [14, с. 565]; філософська категорія, що виражає зміну об'єкта під впливом внутрішньо властивих йому протиріч, факторів та умов [13, с. 590]; внутрішня необхідна мимовільна зміна системи, що обумовлюється її протиріччями; поступальний рух до самоактуалізації, тобто послідовне задоволення "вищих" потреб на основі вже досягнутих базових, це не поодинокі досягнення, а нескінченний процес [1, с. 207]; певна форма підвищення професіоналізму під час навчання або трудової діяльності в межах спеціальності [4, с. 227]; процес збагачення діяльнісних здібностей та інших особистісних якостей людини в ході різних видів її цілеспрямованої діяльності, основою якого є розпредмечування (присвоєння) соціального досвіду і досягнень культури, втілених у реаліях, які залучаються в процес тої чи іншої діяльності [8, с. 513]; це фундаментальна здатність людини ставати і бути справжнім суб'єктом свого життя, перетворювати власну життєдіяльність на предмет практичної перебудови, здійснювати особистісний вибір на основі пізнання себе [7].

Основні структурні компоненти саморозвитку особистості майбутнього викладача професійно-художніх дисциплін: професійна самосвідомість, прийняття себе як професіонала; постійне самовизначення; саморозвиток професійних здібностей, інтеріальність, самопроектування, побудова власної стратегії професійного зростання, побудова та реалізація свого професійного життя та ін.

На нашу думку, у процесі саморозвитку майбутнього викладача професійно-художніх дисциплін особливо важливим є питання самоорганізації, яке визначається як «діяльність і здібності особистості, пов'язані з умінням організувати себе, які проявляються в цілеспрямованості, активності, усвідомленості мотивації, плануванні своєї діяльності, самостійності, швидкості прийняття рішень і відповідальності за них, критичності оцінки результатів своїх дій, почуття відповідальності» [8, с. 512-513].

І. Кузнецова вважає самоорганізацію майбутнього викладача одним з важливих елементів проектування його саморозвитку. Самоорганізація особистості розуміється як уміння управляти собою, як здатність ставити перед самим собою мету і виконувати дії для досягнення цієї мети, адекватно

оцінюючи власні можливості, враховуючи наслідки та результати, які одержуються в процесі саморозвитку [6, с. 191].

Основними чинниками професійного саморозвитку майбутнього художника-педагога у процесі фахової підготовки можна визнати: усвідомлення студентами необхідності в саморозвитку, як професійному, так і особистісному; використання природних потенціалів для активного включення в професійну педагогічну діяльність; творчу спрямованість діяльності студента через орієнтацію на загальнолюдські цінності; розвиток у майбутнього педагога діалогового рефлексивного мислення; оволодіння механізмами саморефлексії; безперервне розширення інформаційно-культурної бази шляхом оволодіння інноваційними пізнавальними технологіями; діяльнісна самореалізація майбутнього художника-педагога в педагогічній та художній творчості.

Студенти з високим рівнем самоорганізації здатні до самоконтролю, чіткого планування і регулювання своїх дій, а також виявляти волюві зусилля у складних ситуаціях, що виникають на шляху до поставленої мети.

Якісна професійна підготовка передбачає формування особистості майбутнього викладача професійно-художніх дисциплін, здатного до вироблення стратегій професійного розвитку та саморозвитку. Педагогічний досвід як складова і результат професійної підготовки майбутніх фахівців в університеті будується на основі педагогічної системи дій та взаємодії студента і викладача. Успіх підготовки майбутніх фахівців й вирішення професійно-педагогічних завдань залежить від того, як виконує свої функції викладацький колектив і як творчо поставлені заняття з професійно-художніх дисциплін: живопису, композиції, рисунка. Тому провідна роль у керуванні навчальним процесом у ВНЗ належить викладачеві, який є провідною фігурою всієї системи, основним суб'єктом навчально-виховного процесу. Викладач повинен мати високий рівень художньо-педагогічних знань і вмінь, уміти керувати процесом навчання майбутніх фахівців. Під час проведення занять з рисунку, живопису, композиції протягом усього періоду навчання студента у ВНЗ викладач повинен пам'ятати, що його мета підготувати викладача-художника з високими психолого-педагогічними й методичними знаннями за фахом.

Серед провідних фахових дисциплін професійної підготовки майбутнього викладача професійно-художніх дисциплін, які мають невичерпний потенціал для саморозвитку студентів, слід виокремити живопис, рисунок, композицію, декоративно-прикладне мистецтво, художнє конструювання та інші. Виконання програмних завдань і завдань самостійного характеру вимагає їхнього включення до продуктивної навчально-творчої й художньої діяльності, що стимулює творчий пошук, мотивацію до самовдосконалення, саморозвитку.

Зміст означених фахових дисциплін (рисунок, живопис, композиція) мають невичерпний потенціал для розвитку творчих здібностей студентів, спрямований

на підвищення рівня художньо-естетичної культури, оволодіння образотворчою грамотою та основами художнього відображення дійсності, засобами створення виразної композиції, засвоєння теоретичних знань і практичних умінь роботи з різними художніми матеріалами, розширення можливостей для їхньої творчої самореалізації та підготовку до самостійної художньо-педагогічної діяльності.

Для формування творчого відношення студентів до освоєння фахових дисциплін потрібно: передбачити нетрадиційні методи і прийоми процесу навчання; формувати творче ставлення до навчання; розвивати здібності безпосередньо у професійно-творчій діяльності у процесі художньо-педагогічної підготовки в умовах ВНЗ; заохочувати особистісний прояв до самостійного накопичення досвіду; формувати потреби в продуктивній навчальній та професійній діяльності.

Для ефективної організації професійно-творчої діяльності студентів у процесі їхньої художньо-педагогічної підготовки потрібно застосовувати комплексний підхід, який передбачає здійснення управління педагогічним процесом у два етапи: на першому навчально-операційному етапі підготовки бакалаврів увага має приділятися формуванню практичних навичок професійно-творчої діяльності студентів, що є суттєвим для будь-якої художньої діяльності особистості; на другому, професійно-синтезуючому етапі навчання - учіння зусилля всіх учасників цього процесу мають спрямовуватись на формування цілісної системи професійно-творчого мислення студентів на основі поглибленої художньо-педагогічної підготовки та чіткої орієнтації на майбутню професійну діяльність за вибраною кваліфікацією магістра. Основними напрямками підготовки до професійно-педагогічної діяльності мають бути психолого-педагогічний, фахово-методичний, культурологічний, культуротворчий, художньо-творчий спеціальний, науково-дослідна робота, виробнича практика.

Сутністю художньо-педагогічної освіти є гармонійний розвиток особистості майбутнього викладача, який повинен володіти ґрунтовними знаннями у сфері художнього мистецтва, педагогічної науки, психології, методики викладання професійно-художніх дисциплін. Лише за таких умов він зможе реалізувати свій потенціал у професійній і творчій діяльності, досягнути вершин саморозвитку і самовдосконалення.

Питання професійного становлення майбутнього викладача мистецьких дисциплін розглядали: Т. Батієвська, І. Бех, В. Бутенко, І. Зязюн, О. Каленюк, О. Кайдановська, С. Коновець, О. Олексюк, В. Орлов, О. Отич, Г. Падалко, В. Радкевич, О. Рудницька, Г. Сотська, С. Соломаха та інші. Формуванню готовності майбутнього фахівця до практичної діяльності присвячено наукові розвідки Р. Гуревича, Є. Лузік, В. Острейковського, О. Пехоти, Н. Побірченко, М. Сергєєва, А. Сисоєвої, Л. Суценко. Різним аспектам професійної підготовки в галузі мистецької педагогіки присвячували дослідження: О. Банів,

Г. Білозерська, Т. Благова, В. Бондар, О. Власик, І. Гринчук, Н. Гунько, М. Левченко, В. Михайлюк, І. Мужикова, О. Мікулінська, Г. Ніколаї, О. Прудникова, О. Ростовський, та ін.

Професійно-педагогічна підготовка майбутніх фахівців у вищих навчальних закладах базується на ключових постулатах законів України «Про освіту» (1996), «Про професійно-технічну освіту» (1998), «Про вищу освіту» (2014), Національній доктрині розвитку освіти (2002), Концепції організації підготовки магістрів (2010), Положеннях «Про затвердження Національної рамки кваліфікацій» та інших нормативних документах.

Слід зазначити, що до моменту вступу у ВНЗ в абітурієнта вже сформований певний запас знань, склалися ціннісні орієнтації, які не завжди бувають реалізовані в процесі навчання. На наш погляд, вищий навчальний заклад повинен допомогти студенту практично засвоїти здобуті знання під час професійно-практичної та професійно-педагогічної підготовки.

Професійно-педагогічна підготовка викладачів, набуває ознак моделі функціональної та професійної майстерності. Процес підготовки усе більшою мірою вважається не ремеслом, а мистецтвом, що характеризується креативністю та рефлексією над освітньою практикою. Для студентів важливим є пізнання й випробовування себе в ролі викладача, визначення власних професійних інтересів, переконаність у психологічній готовності до фахової діяльності. Майбутній викладач повинен бути добре підготовленим до професії, а не вчитися на власних помилках коштом студентів.

Педагогічне тлумачення поняття «підготовка» у словнику трактується як «діяльність, спрямована на навчання, надання необхідних знань» [10, с. 202]. Професійно-педагогічна підготовка являє собою сукупність соціальних знань, умінь та навичок, якостей, трудового досвіду і норм поведінки, які забезпечують успішність роботи з певної професії. Професійну підготовку часто ототожнюють з професійною освітою, яка містить поглиблене ознайомлення з науковими основами й технологією обраного виду праці; прищеплення спеціальних практичних навичок і вмінь; формування психологічних і моральних якостей особистості, важливих для роботи в певній сфері людської діяльності.

Самий термін «професійної підготовки» визначається по-різному. Підготовка характеризується як система компонентів, сукупність яких забезпечує формування «особистості студента відповідно до поставленої мети» [12]. Як єдність змісту, структури, цілей навчання та виховання студентів, способів реалізації набутих знань, умінь і навичок у роботі [2, с. 13].

Польський педевтолог Х. Квятковська зазначає, що накопичення знань не гарантує пропорційного збагачення діяльнісних можливостей студента (в екстремальних випадках це явище виявляє себе як поява «навченої беспорядності»). Натомість накопичення практичного досвіду завжди

супроводжується накопиченням знань. В ідеальному випадку пізнання й діяльність повинні організовуватися так, щоб збагачення обох було взаємовідповідним і не виникало небезпечних переваг теоретичного (пізнавального) і практичного аспектів у підготовці майбутнього викладача. Як зауважує автор, у реальних умовах педагогічний фах відзначається необхідністю постійного зіставлення багатовимірності й багатоаспектності (особливо у сфері етики і моралі) кожного навчально-виховного випадку з малою кількістю цілей впливу на студента. Професійно-педагогічна підготовка взагалі, а педагогічна практика зокрема, мають організовуватися так, щоб забезпечувалося збагачення не лише операційно-практичного аспекту, не лише знань і практичних навичок, але й накопичення досвіду, формування комплексу етично-моральних професійних компетентностей [15, с. 237–240].

Більшість вчених традиційно розглядає поняття професійної підготовки в системі загально-педагогічної підготовки, сконцентрованої навколо знань: єдність теоретичної і практичної готовності до педагогічної діяльності, що забезпечує взаємозв'язок методологічної, спеціальної, загальнопедагогічної, психологічної, професійно-етичної, дидактичної й методичної підготовки викладачів; оволодіння більшим обсягом суспільно-політичних і наукових знань з навчальної дисципліни й суміжних галузей науки, володіння високим рівнем загальної культури; засвоєння системи професійних знань, вмінь, навичок, формування соціально-значимих і професійно важливих якостей; система, що характеризується взаємоузгодженням її компонентів: теоретичної й практичної підготовки із суспільних наук, педагогічних, психологічних, спеціальних дисциплін та методики викладання; результат засвоєння системи професійних знань, усвідомлення особистісного змісту цих знань, формування основних загально-педагогічних вмінь (аналітико-діагностичних, прогностичних, конструктивно-організаторських, комунікативних, рефлексивних), розвитку найважливіших професійно-особистісних якостей (емпатії, емоційної стійкості), становлення на цій основі особистості педагога як професіонала.

С. Коновець, характеризуючи професійну художньо-педагогічну підготовку викладача художнього мистецтва, наголошує на її творчому спрямуванні, що забезпечується переорієнтацією пізнавально-інформаційного спрямування такої підготовки на розвивально-творче. Вихідними положенням змісту цієї підготовки науковець вважає: становлення «Я-концепції» або усвідомлення своєї суб'єктивності, життєвого самовизначення, розуміння «власного світу», його минулого, нинішнього і майбутнього; використання емоційних, інтелектуальних і творчих можливостей особистості викладача; формування естетичних потреб, оцінок, смаків, що необхідно як митцю-професіоналу, так і педагогу художнього фаху; розвиток уяви й удосконалення художньої та педагогічної майстерності шляхом експериментування з новими ідеями, напрямками, технологіями,

матеріалами; розширення світоглядно-культурологічного світогляду за допомогою освоєння різних видів мистецтв, що можуть інтегруватися з образотворчим мистецтвом у навчально-виховному процесі вищого навчального закладу.

Визначаючи структуру підготовки викладача художнього мистецтва, С. Коновець виокремлює такі її складові: особистісний і професійний (загальнокультурний і творчий) розвиток; опанування психолого-педагогічними і художньо-фаховими знаннями та уміннями; набуття професійної майстерності [5, с. 16]

За Т. Стрітьєвич, з позиції системного підходу підготовку викладача художнього мистецтва необхідно розглядати як цілісну систему формування загально-педагогічних і спеціальних знань, умінь, навичок студентів, їхньої здатності до художньо-педагогічної діяльності. Ця система проявляється в різних видах діяльності, де є тісний взаємозв'язок загально-педагогічних і спеціальних знань; у змісті навчального матеріалу, де у взаємозв'язку представлені психолого-педагогічні, методичні та спеціальні знання, уміння, навички; методичній оснащеності; практичній підготовці викладача, здатного використовувати набуті знання та вміння не лише на заняттях, але й у різних видах позааудиторної роботи [11].

Як зазначав І. Зязюн, «професія педагога, ймовірно, найбільш залежна від психології, оскільки педагогічна діяльність педагога, а особливо його педагогічна дія, спрямовані на людину, на її розвиток. І при цьому саме педагог у своїй педагогічній дії зустрічається з «живою психікою суб'єкта» [3].

Сьогодні зміст психолого-педагогічної підготовки майбутніх викладачів професійно-художніх дисциплін повинен мати інтегрований характер, основою якого має бути психопедагогіка. Психолого-педагогічний напрям підготовки включає два підструктурні компоненти: педагогічну та психологічну підготовку. Педагогічний компонент підготовки полягає: у засвоєнні студентами знань з основ педагогіки як науки, що вивчає сутність, закономірності, принципи, методи і форми організації педагогічного процесу як засобу розвитку особистості та відтворення людської культури при змінах поколінь.

Психологічний компонент професійної підготовки розглядається як: усвідомлення та засвоєння особливостей психології викладача як організатора та керівника навчально-виховного процесу у навчальному закладі (структура педагогічних здібностей, характеристика основних функцій і педагогічних умінь, стилі педагогічної діяльності тощо); розуміння психологічних особливостей творчого процесу (загальна природа, стадії тощо); розуміння педагогічних умов, що сприятимуть підвищенню ефективності організації художньо-творчої діяльності студентів; усвідомлення психологічних механізмів

художньої творчості та впливу художньо-творчої діяльності на становлення особистості.

Базовими складниками змісту професійної підготовки визначають психолого-педагогічну підготовку, єдність теоретичної і практичної підготовки, педагогічну взаємодію професорсько-викладацького складу зі студентами. Таким чином, поняття «професійна підготовка» майбутніх викладачів це процес і результат, що відображає соціальні, світоглядні, методологічні, юридичні, фінансово-економічні, дидактичні аспекти. Це єдність мети, змісту, організації, контролю, оцінювання. Це спільність особистісного й фахового розвитку.

Згідно законодавчої бази та сучасних соціально-економічних і суспільно-політичних умов, які склалися в Україні, необхідними є кардинальні перетворення у підходах до професійно-педагогічної підготовки майбутніх викладачів професійно-художніх фахівців. Змістова складова професійно-педагогічної підготовки окрім традиційних базових дисциплін (педагогіки, історії педагогіки, загальної, педагогічної і вікової психології, порівняльної педагогіки, педагогічної майстерності, соціальної психології) має охоплювати й низку інших курсів, які якомога ширше відображають актуальні виклики суспільства.

Проблема професійно-педагогічної підготовки художника-педагога полягає в тому, що вона здійснюється через оволодіння студентами змістом окремих навчальних предметів, відображення якого у свідомості останніх має, дискретний характер. Сьогоднішній художник-педагог оволодіває близько 20 професійно-орієнтованими психолого-педагогічними дисциплінами, що призводить до роздрібненості отриманих знань та предметної тавтології. Окрім того, практичні навички студентів, часткові, не відтворюють функції цілісної професійної діяльності, в основі якої знаходяться процеси цілепокладання і цілездійснення. Відсутність у підготовці майбутнього художника-педагога логічних і практичних взаємозв'язків між здобутими вміннями не дозволяє ефективно користуватися ними в професійній діяльності.

Література:

1. *Большой толковый психологический словарь: Т.2. / Пер. с англ. Робер Артур. ООО «Издательство АСТ», 2001. 560с.*
2. *Голобородько Є.П. Окремі сучасні складові професіоналізму викладача вищої школи // Професіоналізм викладача вищої школи: Освітні технології (до 90-річчя заснування Миколаївського державного університету): Матеріали міжнарод. наук.- практ. конференції. Миколаїв, 2004. С. 38-43.*
3. *Зязюн І.А. Педагогічна психологія чи психологічна педагогіка // Етика естетика педагогічної дії: зб. наук. пр./ Ін-т пед. освіти дорослих НАПН України. – Київ-Полтава, 2012. Вип.3. С.20–37.*
4. *Зязюн Л.І. Саморозвиток особистості в освітній системі Франції: Монографія. Київ; Миколаїв: Вид-во МДГУ ім. Петра Могили, 2006. 388с.*
5. *Коновець С.В. Підготовка вчителя образотворчого мистецтва: метод. посіб. для студ. пед. навч. закл. / Світлана Володимирівна Коновець. Рівне : Агенція Місо, 2002. 75 с.*

6. Кузнецова І.О. *Проектування саморозвитку майбутнього вчителя- філолога Проблеми та перспективи формування національної гуманітарно-технічної еліти: зб.наук.праць / за ред. Л.Л. Товажнянського, О.Г. Романовського. Вип. 19(23). Харків: НТУ "ХПИ", 2008. 220с.*
7. Маралов В. Г. *Основы самопознания и саморазвития. М.: Академия, 2002. 256 с.*
8. *Педагогика : большая современная энциклопедия / [сост. Е. С. Рапацевич]. Минск: Современное слово, 2005. 720 с.*
9. *Словник української мови: в 11-ти т. / ред. Назарової І.С., Петровської О.П. та ін. Т.9. К.: Наукова думка, 1978. 916с.*
10. *Соціолого-педагогічний словник/ За ред. В.В. Радула. К.: "ЕксОб", 2004. 304 с.*
11. *Стрітьєвич Т.М. Формування здатності до професійного саморозвитку майбутніх учителів образотворчого мистецтва: автореф. дис.. на здобуття наук. ступеня канд. пед. наук: 13.00.04 теорія та методика професійної освіти / Тетяна Миколаївна Стрітьєвич; Черкас. нац. ун-т ім. Богдана Хмельницького. Черкаси, 2009. 20 с.*
12. *Трутнев А.Ю. Педагогические условия применения компьютерных технологий в процессе обучения студентов университета иностранному языку: дис. канд. пед. наук/ А.Ю. Трутнев. Магнитогорск, 2001. 194 с.*
13. *Философский энциклопедический словарь / Гл. Ред.: Л.Ф. Ильичев, П.Н. Федосеев, С.М. Ковалев, В.Г. Панов. М.: Сов. энциклопедия, 1983. 840с.*
14. *Философский энциклопедический словарь / Редкол.: С.С. Аверинцев, Э.А. Араб-Оглы, Л.Ф. Ильичев и др. 2-е изд. М.: Сов.энциклоп.,1989. 815с.*
15. *Kwiatkowska H. Nowa orientacja w kształceniu nauczycieli. Warszawa, PWN, 1988. 358 s.*

УДК 808.5. [81'35

*Кон Елена, канд. філол.н., доцент
Южноукраинский национальный педагогический университет
имени К. Д. Ушинского, Одесса, Украина*

РЕАЛИЗАЦИЯ ИСТОРИЧЕСКОГО ПРИНЦИПА ОБУЧЕНИЯ ОРФОГРАФИИ МЛАДШИХ ШКОЛЬНИКОВ

***Аннотация.** В статье рассматривается проблема пропедевтического знакомства младших школьников с элементами этимологического анализа, который позволяет показать, что каждое слово в языке имеет свою историю, что причины современной орфографии слова могут быть связаны с его исходным значением. Этимологический анализ позволяет обнаружить проверочные слова для словарных слов и облегчить запоминание их написания.*

***Ключевые слова:** орфография, исторический принцип, этимологический анализ, историческая справка, словарные слова.*

***Kohn Helena, PhD (Philological Sciences), Assoc.Prof.
K.D. Ushynsky South Ukrainian National Pedagogical University, Odesa, Ukraine***

IMPLEMENTATION OF THE HISTORICAL PRINCIPLE OF SPELLING TRAINING IN PRIMARY SCHOOL

***Abstract.** The article considers the problem of propaedeutic acquaintance of the primary school students with the elements of etymological analysis which allows to show what every word in the language has its own history, what the reasons of modern orthography can be related with its original meaning. Etymological analysis allows to detect testing words for vocabulary and to make remembering easier.*

***Key words.** Orthography, historical principle, etymological analysis, historical reference, vocabulary words.*

Орфографическая грамотность школьников во многом зависит от умения учителя правильно организовать занятия по изучению новых слов и словосочетаний. При объяснении трудных слов необходимо учитывать те закономерности, исторические процессы, которые обусловили происхождение слова.

Для того, чтобы обучение, в том числе русскому языку, было успешным, нужно учитывать при обучении особенности психологического развития детей младшего школьного возраста: мышления, воображения, памяти, внимания, особенности развития речи.

Учебная деятельность неукоснительно требует от ребёнка запоминания. Психологи говорят о том, насколько поразительна память ребенка на сказки, рассказы, истории. Этимологические справки слов напоминают удивительные сказки и истории. Понимание является необходимым условием запоминания. Поняв, с помощью этимологического анализа как образовалось словарное слово, можно легко усвоить его написание, не прибегая к заучиванию. Этимологический анализ – один из способов разрешения актуальной проблемы методики преподавания языка в начальной школе: поиска эффективных путей обучения орфографии и качественного обогащения словарного состава. С лингвистических позиций этимологический анализ представляет собой анализ происхождения слова, его морфемного состава, словообразовательных особенностей с точки зрения диахронии – т.е. реальных лексических и словообразовательных отношений, существовавших в языке [2, с. 36].

Таким образом, историческое комментирование поддерживает и развивает интерес к русскому языку, благоприятно воздействует на развитие речи учащихся, мышления, воображения, памяти, внимания в силу возрастных особенностей младших школьников.

Природу русской орфографии раскрывают с помощью ее принципов: разные типы орфограмм подводятся под действие морфологического, традиционного, смыслового и других принципов, что помогает в выборе методов и приемов обучения не всей орфографии вообще, а каждому конкретному типу орфографических явлений [4, с. 44].

Понять принципы орфографии – значит воспринять каждое отдельное звено общей системы, каждую орфограмму увидеть во взаимосвязях всех сторон языка.

Рассмотрим традиционный принцип орфографии.

Есть в русском языке слова, которые пишутся так, как принято: либо в соответствии с традицией родного языка: "калач", "собака", "корова"; либо сохраняют написание по языку – источнику: "касса", "магазин". Непроверяемые правилами слова многочисленны, в письменной речи учащихся их число

достигает многих десятков и даже сотен. Они усваиваются запоминанием, а проверяются с помощью орфографического словаря [1].

Этимологический анализ устанавливает анализ слова, его первоначальную структуру, значение, прежние словообразовательные связи. Например, глагол *маячить* сейчас уже не связывается с существительным маяк от которого этимологически образован, а само существительное маяк, исторически образованное от древнерусского глагола «*маять*», со значением «махать» при помощи суффикса -к- (ср.: черпать – черпак), в современном русском языке является непроизводным.

I этап. Задачи:

1. Познакомить детей с непроверяемым словом выяснить и уточнить его лексическое значение.

2. Научить детей орфографическому и орфоэпическому проговариванию данного слова.

3. Приступить к формированию умения осознанно находить орфограмму, определять её тип.

4. Познакомить школьников с этимологической справкой к непроверяемому слову.

Например, сегодня мы будем изучать слово корова. Прочитайте слово по слогам. Сколько в этом слове слогов? Назовите их. Произнесите слово под ударением. Назовите орфограммы. Как можно проверить безударные в первом слоге? Есть ли сочетание -оро-? Какие слова с такими сочетаниями вы ещё знаете? Как вы их напишите? В этимологическом словаре слово корова образованно от слова кор. На древнерусском языке кор – означает рог. Т.о., корова – «рогатая».

Форма записи может быть разной, например, такой:

Корова. Образовано от «кор» – рог.

Огурец. Образовано от «огур» – незрелый.

Телефон. Образовано от «теле» – далеко, «фоне» – - звук.

II. Ориентировочный этап.

Создаётся объект и цель формируемого действия. Так, объектом является слово непроверяемое, а целью правильность и осознанность его написания.

Сначала дети вспоминают от какого слова образовалось рассматриваемое слово. Записывают его и в качестве проверочного используют слово, от которого оно образовалось. Например, огурец, проверочное слово огур. Значит в слове огурец пишем букву о.

III. Закрепительный этап.

Здесь формируется осознанность правильного написания слов. Этимологические сведения стоит постоянно повторять, если дети продолжают совершать ошибки. Например, если ошибка допускается в слове горизонт, а

именно в начале слова в написании буквы о, то учитель напоминает слово «ороз» - предел, если в написании буквы и, то слово «оризо» - ограничиваю.

IV. Этап контроля и самоконтроля.

На данном этапе учитель и учащиеся контролируют грамотность написания слов и выражений, к которым давались этимологические справки.

Этимологический анализ позволяет обнаружить проверочные слова для словарных слов, установив их происхождение и облегчить запоминание их написания [5, с. 65].

Приведём фрагмент одного из уроков во втором классе.

На доске записаны слова *гора* и *горе*. Учитель предлагает детям подумать, однокоренные ли это слова, и доказать свою точку зрения. Ребята сразу начинают сравнивать данные слова по значению и приходят к выводу, что *гора* и *горе*, хотя и имеют одинаково звучащий корень, обозначают разные понятия ('значительная возвышенность, поднимающаяся над окружающей местностью' и 'скорбь, глубокая печаль, несчастье'). В доказательство к каждому слову в столбик записываются однокоренные слова. Их подбор ведётся в форме игры "Угадай слово по значению". Подобранные слова произносятся вслух, обсуждаются и записываются в "свою" колонку. Детям задаются следующие вопросы, составленные с помощью толкового словаря:

- Каким словом можно назвать предмет, имеющий отношение к горам?

Например, лыжи для катания с гор (горный)?

- Каким словом выражается значение 'переживать горе' (горевать)?

- Как можно назвать небольшую гору (горка)?

- Как называется небольшой холм, бугорок (пригорок)?

- Какое слово используют в поэтической речи для выражения значения 'стать грустным, унылым, загрустить'? (пригорюниться).

На доске и в тетрадах у учеников следующая запись:

гора горе

горный горюшко

горка горевать

пригорок пригорюниться

(Самопроверка проводится по записи на доске или на плакате.)

Затем учитель предлагает внимательно посмотреть на записанные на доске и в тетрадах слова и ответить на вопросы:

- Есть ли среди записанных слова без приставок? Назовите их.

- Назовите слова без суффиксов (гора, горе).

- Есть ли среди записанных нами слов такие, которые не имеют корня?

Бывают ли такие слова? Почему каждое слово обязательно имеет корень?

Дети делают вывод: КАЖДОЕ СЛОВО ОБЯЗАТЕЛЬНО ЧТО-ТО ОБОЗНАЧАЕТ, И ЭТО ЗНАЧЕНИЕ СКРЫТО В КОРНЕ, ПОЭТОМУ КАЖДОЕ СЛОВО ОБЯЗАТЕЛЬНО ИМЕЕТ КОРЕНЬ.

Учитель читает или пересказывает фрагмент детского сочинения о корне слова: "Отдели от дерева ствол, а корень оставь - через некоторое время вырастет новое дерево. Оторви от дерева корни - и дерево погибнет, потому что корень - самая главная часть дерева: через корень проходят из земли все питательные вещества. Так и в языке. Отними у слова все морфемы, а корень оставь, значит, слово живо, оно "обрастает" новыми приставками и суффиксами. Отними у него корень - и слова вообще не станет...".

Изучение раздела "Состав слова" с опорой на словообразование позволяет создать мощную лингвистическую базу для осознания детьми семантических связей языка, вызывает у детей неподдельный интерес к языку, позволяющий эффективнее воздействовать на развитие у детей орфографической грамотности.

Для предупреждения ложной этимологизации методисты рекомендуют использовать упражнения с омофонами [3, с. 43], для выполнения которых ученику просто необходимо обратиться к морфемно-семантическому анализу (верно соотнести сходные по звучанию слова с их значением), например:

пос...деть в парке - *пос...деть* от горя

прим...рать костюм - *прим...рять* поссорившихся

зап...вать лекарство - *зап...вать* песню и т.д.

Учитель, владеющий навыками этимологического анализа, своевременно должен давать учащимся исторические справки слова. Это позволяет ему систематически повышать орфографическую грамотность учащихся.

Пропедевтическое знакомство младших школьников с элементами этимологического анализа позволит показать им, что каждое слово в языке имеет свою историю, что причины современной орфографии слова могут быть связаны с его исходным значением. Таким образом, этимологический анализ позволяет обнаружить проверочные слова для словарных слов, установив их происхождение, и облегчить запоминание их написания.

Список использованной литературы:

1. Ожегов С.И. *Словарь русского языка: Ок. 57000 слов /Под ред. Н.Ю. Шведовой. 1986. 797с.*
2. Орлов Ю.И. *Этимологический анализ слова / Начальная школа. 2002. №1. С. 36-39.*
3. Покровский Л.Л. *Ложная этимология как одна из причин орфографических ошибок / Русский язык в школе. 1981. № 2. С. 41-44.*
4. Покровский Л.Л. *Приемы проверки написания слов с непроверяемыми орфограммами / Русский язык в школе. 1979. №4. С. 44-48.*
5. Яковлева Т.В. *Этнокультуроведческий подход в обучении русскому языку в начальной школе /Начальная школа. 2006. № 11. С. 65-67.*

УДК 378.046-021.88

Кудрик Ліліана
канд. філос. наук, доцент,
КЗ ЛОР «Львівський обласний інститут
післядипломної педагогічної освіти»,
м. Львів, Україна

ФОРМУВАННЯ КОУЧИНГОВОЇ КОМПЕТЕНТНОСТІ СУЧАСНОГО ПЕДАГОГА

У статті обґрунтовано доцільність застосування освітнього коучингу на курсах підвищення кваліфікації вчителів, його значимість для особистісного і професійного розвитку педагогів. Показано актуальність та особливості формування коучингової компетентності педагога.

Ключові слова: коучинг, освітній коучинг, коучингова компетентність, коучингові технології, педагог-коуч.

Kudryk Liliana
*PhD (philosophic. Science), associate professor,
Lviv Regional Institute of postgraduate teacher education,
Lviv, Ukraine*

FORMATION OF COACHING COMPETENCE THE MODERN EDUCATOR

The article substantiates the expediency of the use of educational coaching in teacher training courses, its importance for the personal and professional development of teachers. The urgency and peculiarities of forming the teacher's coaching competence are shown.

Key words: coaching, educational coaching, coaching competence, coaching technologies, teacher-coaching.

Постановка проблеми. В умовах реформування освіти в Україні, реалізації Концепції Нової української школи важливим завданням післядипломної педагогічної освіти є допомога педагогам у переході на якісно новий рівень роботи, який відповідав би викликам сьогодення, задовольняв би вимоги людиноцентричного підходу в освіті.

Закон України «Про освіту» (2017), Концепція Нової української школи наголошують необхідність зміни ролі і функцій сучасного педагога. Він уже не просто наставник, а коуч, тьютор, фасилітатор, модератор в індивідуальній освітній траєкторії дитини [2]. Але, як показує досвід роботи з педагогами на курсах підвищення кваліфікації, багато учителів і досі не розуміють своїх нових ролей, а отже, не готові до їх виконання. Тому перед післядипломною педагогічною освітою постає актуальне завдання – цілеспрямовано формувати коучингову компетентність педагогів.

Аналіз останніх досліджень. В Україні тему коучингу в освіті досліджують С. Романова, О. Бородієнко, Л. Музичко, Т. Борова, М. Нагара, І. Петровська та ін. Проте зміст коучингової компетентності педагогів, особливості її формування залишаються переважно поза увагою дослідників.

Відповідно, **мета статті** – дослідити необхідність та механізми формування коучингової компетентності педагогів.

Виклад основного матеріалу. Необхідність оволодіння коучинговими технологіями зумовлена складністю і динамічністю завдань, які сьогодні ставляться перед педагогами і які неможливо вирішити традиційними способами.

Предметом коучингу є закономірності, механізми та способи розкриття потенціалу особистості і колективу; професійне самоусвідомлення та лідерство; самопізнання, самоставлення і саморегуляція; особистісне і професійне самовдосконалення. Створений на перетині психології, менеджменту, філософії і логіки, коучинг є універсальним інструментом розвитку особистості та перспективною освітньою технологією.

Коучинг дозволяє максимально задіяти ресурси усіх суб'єктів освітнього процесу, допомагає рухатися у житті до того, що важливо, – легко, ефективно, із задоволенням, прищеплюючи смак до життя, радість творення. Завдання коучингу – сприяти ясності в цілях, у майбутніх результатах, у розумінні себе: своїх цінностей, життєвої позиції (важливо вийти з позиції жертви і стати на позицію автора, творця своєї реальності), своїх обмежень і можливостей.

Поняття «коучинг» походить від англійського coaching – надихати, наставляти, тренувати для спеціальних цілей, готувати до вирішення певних завдань. Термін «освітній коучинг» може мати такі головні значення: індивідуальна робота (професійно-фахове, навчально-методичне, психолого-педагогічне консультування), спрямована на особистісні і професійні досягнення; адаптивний стиль управління, спрямований на безперервний розвиток працівників освіти; форма індивідуального і групового консультування для керівників середньої і вищої ланки. За допомогою процесу коучингу його учасники поглиблюють свої знання, підвищують ефективність діяльності, покращують якість життя.

Активне звернення до коучингових технологій в освіті зумовлене завданнями адаптації сучасної школи до потреб споживачів освітніх послуг. Адже важливо, щоб процес освіти був доступним та комфортним для кожного. Феномен коучингу не лише володіє великим навчально-розвивальним потенціалом, а й здатний сформувати культуру самопізнання, саморозвитку і самовдосконалення, що є надзвичайно актуальним для нашого суспільства.

Освітній коучинг є ефективним методом науково-методичного супроводу. Це система андрагогічних, акме-синергетичних прийомів, що спрямовують розвиток потенціалу особистості та групи людей, які працюють спільно (команди, організації), а також забезпечують максимальне розкриття та ефективну реалізацію цього потенціалу [4, с. 6].

У педагогіці партнерства педагог-коуч виконує роль партнера, провідника, який допомагає фокусуватися на важливих речах: 1. Знаю, чого хочу. 2. Упевнений (упевнена), що зможу цього досягти. 3. Розумію, для чого це мені потрібно. Освітня діяльність сучасного педагога має бути спрямована на створення умов, за яких суб'єкти освітнього процесу сприймали б знання активно, формували б навички самоосвіти і роботи над собою.

На жаль, у школі і досі молодих людей не вчать, як досягати своїх цілей, як отримувати радість і задоволення від того, що робиш, як жити в балансі і бути щасливим, як грамотно будувати своє життя, стосунки з іншими, спілкування в соціумі. Ми не звикли заглядати всередину себе; не завжди розуміємо, що нами рухає, чому саме це рішення було прийнято; чому не отримуємо того, що хочемо, і, відповідно, не можемо навчити цього дітей. Мислення, бачення, моделювання, візуалізація, рішення, створення нових нейронних зв'язків – ці та інші коучингові процедури сприяють виходу на інший рівень усвідомлення себе і свого життя, проектування бажаної реальності.

Педагог-коуч повинен оволодіти вміннями формулювати запитання, які сприятимуть визначенню потреб і сподівань слухачів, стимулюють мислення, мобілізують попередні знання і досвід, орієнтують на досягнення бажаного результату. Важлива роль відводиться, зокрема, таким запитанням: Який ваш кращий результат? Як він повинен виглядати? Які критерії його досягнення? Як ви зрозумієте, коли досягнете, що отримали саме той результат, який планували? Якщо б ви були впевнені, що все зміниться у кращий бік, то як саме виглядало б те, чого ви хочете? Чого я насправді хочу? Що потрібно змінити, щоб отримати бажаний результат? На що звернути увагу? Які зміни запустити? Що покращити? Що додати? Що вивчити? Що змінити в собі? Які якості в собі підсилити, розвинути? Як по-іншому себе проявити? Які здібності в собі «докрутити»? Які ресурси потрібні, щоб запустити ці зміни? Як виробити нові корисні звички? Які ще є способи вирішення? Які ще є варіанти? Якими новими рішеннями ви могли б доповнити шлях до бажаного? Ради чого більшого? Що ви готові почати робити, щоб покращити ситуацію? А що готові перестати робити, від чого готові відмовитися? Що готові відпустити зі свого життя, щоб звільнити місце для ваших цілей? Які можуть бути перешкоди на вашому шляху до того, що ви хочете? Хто або що можуть зашкодити? Як ви самі себе можете гальмувати на шляху до кращого результату? У чому це може проявлятися? Що вам необхідно передбачити? Як досягнення результату вплине на ваше життя? Що тоді буде по-іншому? Що тоді стане для вас можливим, з'явиться у вашому житті, коли ви отримаєте цей результат?..

Коучингові запитання стимулюють розумову діяльність, розвивають відповідальність, творчі здібності та самостійність. Завдяки коучингу люди вчаться думати більш масштабно і сміливо. Така розмова з собою, самопізнання

і саморозвиток повинні тривати все життя. А запустити ці процеси доречно у школі: навчити дітей концентруватися на можливостях, а не на минулих помилках, вірити себе, у свій успіх, створювати дітям ситуації успіху, тактовно і делікатно здійснювати психолого-педагогічний супровід їх розвитку.

Коучингова компетентність – складова професійної компетентності педагога, яка сприяє його активній та усвідомленій особистісно орієнтованій позиції у коучинговій взаємодії з суб'єктами освітнього процесу [1, с. 23].

У структурі коучингової компетентності можна виділити мотиваційно-ціннісний, когнітивний, діяльнісний і рефлексивний компоненти.

Мотиваційно-ціннісна складова полягає у формуванні прагнення до оволодіння коучинговою технологією як потужним інструментом особистісного і професійного зростання. Когнітивний компонент включає в себе знання історії коучингу, його теперішнього стану розвитку; видів, особливостей освітнього коучингу; формування вмінь самостійного пошуку і критичного сприйняття інформації у цій царині. Діяльнісна складова передбачає оволодіння ключовими компетентностями педагога-коуча; практичні навички застосування коучингових процедур (запитання, техніки, практики, прийоми). Рефлексивна складова передбачає формування вмінь самоаналізу, самооцінки, самокорекції і самоконтролю коучингової діяльності.

Слід відзначити, зокрема, такі елементи коучингової компетентності педагога: самоорганізація, самоменеджмент; аналіз та оцінювання власної навчальної і практичної діяльності; збір та аналіз інформації, отримання нового знання; уміння і навички роботи в команді; організація діяльності команди, співпраця, прийняття командного рішення; уміння і навички спілкування, активного слухання, сприйняття інформації, постановка питань, аргументація; усна і письмова презентація результатів роботи тощо.

Застосування коучингу у системі післядипломної педагогічної освіти сприяє формуванню коучингової компетентності педагога, розвитку активної творчої особистості вчителя, здатної до втілення принципів педагогіки партнерства, розкриття лідерського потенціалу, осмислення і коригування власної діяльності.

Бажані результати досягаються за допомогою дискусій, бесід, обговорення конкретних проблемних ситуацій, запитань, ділових і рольових ігор, різноманітних вправ, коучингових методик, практик і технік (техніки самопізнання і самовдосконалення, постановки цілей, прийняття рішень, керовані медитації, візуалізації, вправи на самопізнання, казкотерапія (метафоричний коучинг) та ін.) [3], а також опитувальників, тестових методик. Набуті під час коучингових процедур уміння та навички допоможуть педагогам у майбутньому проводити урок, тренінг, виховну справу у стилі коучинг.

У процесі підвищення кваліфікації педагогів-організаторів проводилося вхідне і вихідне діагностування з метою виявлення обізнаності педагогів з

коучинговими технологіями в освіті та можливістю їх застосування в організації освітнього процесу. Педагогам було дане завдання оцінити свої знання про коучинг і свою готовність застосовувати коучингові технології за 10-бальною шкалою. На початку свої знання про коучинг і можливості його використання у роботі педагоги оцінили невисоко: до 3-х балів, а в 15 % – 0 балів. Після завершення 2-тижневих курсів картина змінилася: знання про коучинг, коучингові технології в освіті зросло до 5-7 балів, а застосовувати коучингові технології в освітньому процесі готові 70% педагогів.

Висновок. Використання коучингу в системі підвищення кваліфікації вчителів покликане забезпечити інноваційний науково-методичний та психолого-педагогічний супровід педагогів для неперервного розвитку їх педагогічної майстерності; підготувати педагогів до виконання нових професійних ролей і функцій; допомогти в особистісному та професійному зростанні педагога-майстра, здатного до успішного вирішення завдань освітньої галузі (зокрема, виховання Особистості – Патріота – Інноватора, згідно з Концепцією Нової української школи).

Формування коучингової компетентності педагогів є актуальним завданням післядипломної педагогічної освіти.

Перспектива подальших досліджень полягає у детальному вивченні змісту і структури коучингової компетентності сучасного педагога.

Список використаних джерел:

1. Відлацька О.С. Педагогічний коучинг як технологія професійного розвитку керівника гуртка в системі позашкільної освіти: методичний посібник. Кам'янець-Подільський: Науково-методичний відділ ЦДЮТ, 2018. 54 с.
2. Концепція нової української школи URL: <https://imzo.gov.ua/osvita/zagalno-serednya-osvita-2/nova-ukrajinska-shkola/>
3. Кудрик Л.Г., Бешлей А.В., Мельник У.Р. Казка мого життя: коучингові техніки і психологічні практики для зміни життєвого сценарію: практичний посібник для психологів, педагогів, коучів і тренерів. Львів, 2019. 176 с.
4. Романова С.М. Коучинг як нова технологія в професійній освіті // Вісник Національного авіаційного університету. Серія: Педагогіка. Психологія. 2010. Вип. 3. С. 83-86.

УДК 377.5

Макогін Оксана,
*кандидат педагогічних наук,
методист Львівського коледжу будівництва архітектури та дизайну*
Якимович Тетяна,
*кандидат педагогічних наук, ст..н.сп.,
доцент кафедри теорії і методики технологічної освіти,
креслення та комп'ютерної графіки
НПУ імені М.П. Драгоманова, м. Львів, Україна*

ВИРОБНИЧА ПРАКТИКА ЯК СИСТЕМНА ВЗАЄМОДІЯ МІЖ КОМПОНЕНТАМИ ПРОФЕСІЙНОЇ ПІДГОТОВКИ

Організацію виробничої практики майбутніх фахівців розглядаємо як системну взаємодію між усіма компонентами професійної підготовки (теоретичною та практичною підготовкою, закладами освіти та базами практики, керівниками практики та практикантами) під час освоєння майбутніми фахівцями досвіду виробничої діяльності.

Ключові слова: *майбутні фахівці, організація виробничої практики, професійна підготовка, теоретична підготовка, практична підготовка.*

Makohin Oksana,
*PhD (pedagogical sciences),
Methodist of Lviv Collegearchitecture and design construction*
Yakymovych Tetiana,
*PhD (pedagogical sciences), Senior Lecturer, Associate Professor of Department
of Theory and Methodology of Technological Education, drawings and computer graphics
M.P. Drahomanov NPU, Lviv, Ukraine*

PRODUCTION PRACTICE AS A SYSTEM INTERACTION BETWEEN THE COMPONENTS OF PROFESSIONAL TRAINING

The place of the practice plays the important role, which is considered to be a future workplace. Today in the course of the vocational practice, the organization of such practices in colleges must be based on the principles of a competent approach and aim at the formation of professionally-oriented knowledge, forming the basis for professional competence.

Key words: *future specialists, organization of industrial practice vocational training, theoretical training, practical training.*

Сучасна економіка потребує фахівців, готових до швидкого і якісного освоєння виробничих процесів, здатних практично вирішувати поставлені перед ними професійні завдання. Тому оновлення вищої освіти вимагає суттєвих змін усіх складових процесу підготовки, зокрема виробничої практики студентів, завданням якої є формування основ досвіду професійної діяльності та скорочення термінів адаптації молодого спеціаліста до вимог професійної діяльності.

Нормативно-правовою базою, відповідно до якої здійснюється освітній процес у коледжах, є закони України «Про освіту» (2017 р.), «Про вищу освіту» (2014 р.), постанова Кабінету Міністрів України «Перелік галузей знань і спеціальностей, за якими здійснюється підготовка здобувачів вищої освіти» (2015 р.), Національна стратегія розвитку освіти в Україні на 2012–2021 рр.

(2013 р.), Концепція розвитку професійної освіти в Україні 2010–2020 рр. (2009 р.) та ін. Основним документом щодо проходження практики є Положення про проведення практики студентів вищих навчальних закладів України (1993 р.) [6].

Проблеми організації виробничої практики досліджували В. Багрій, Н. Загряжкіна, Ю. Земліна, Н. Котенко, К. Михасюк, М. Пальчук, Т. Попова, А. Слюта, Л. Тархан, Н. Хмілярчук та інші. Але особливості притаманні процесу виробничої практики під час професійної підготовки майбутніх фахівців в сучасних умовах потребують постійного дослідження.

Мета статті: проаналізувати сучасні погляди науковців на проблему виробничої практики.

Практика – невід’ємна частина навчального процесу, що забезпечує поєднання теоретичної підготовки з практичною діяльністю. Практика (з грецької – справа, діяльність, учинок) – поняття, що розкриває своєрідний вид активності людського світовідношення, філософське витлумачення якого тяжіє або до універсалізму (коли практика поєднує вчинково-моральні, пізнавальні та етичні характеристики), або до локалізації чуттєво [8].

Практика – одна з провідних складових фахової підготовки будь-якого спеціаліста. Вона дає змогу майбутньому фахівцю фактично спробувати свої сили в обраній професії, навчитися використовувати у своїй професійній практиці знання, отримані в теоретичному курсі.

За енциклопедією професійної освіти, практика – це складова частина навчально-виховного процесу, передбачена навчальними планами і програмами, яка організовується в реальних виробничих умовах (або наближених до них) з метою формування в студентів уявлення про конкретну професійну сферу, набуття практичних знань, навичок та вмінь, набуття досвіду самостійної роботи за обраною професією.

На думку Ю. Земліної [3, с. 57] термін «практична підготовка» використовують для дефініції навчання як складової частини фахової освіти, що відзеркалює закономірності змісту, методи і форми організації процесу формування умінь і навичок, який цілеспрямований на формування здатності студентів до кваліфікованої виробничої діяльності за обраною спеціальністю. Практику розглядають як навчання праці, освоєння різних видів діяльності у процесі самої діяльності [2, с. 66]

Практична підготовка студентів - система заходів, спрямована на формування молодого фахівця як соціально адаптованої і соціально відповідальної особистості. Це передусім такі характеристики: а) прикладні теоретичні знання та вміння оцінювати й виконувати ситуативні завдання; б) досвід роботи у вигляді навичок постановки і розв’язання реальної виробничої проблеми, набутий у процесі практики під час навчання; в) особистісні якості: ефективне спілкування, уміння працювати в команді, самостійне прийняття рішень, лідерський потенціал, самопрезентація, прагнення до розвитку, набуті і розвинені завдяки активній громадянській позиції під час навчання [9, с. 206]. Практика – це одна з форм виробничого навчання студентів [7].

Практика є «складовою навчального процесу, це одна із форм практичної підготовки майбутніх фахівців. Вона виступає як основа пізнання, доповнює та

узагальнює теоретичні надбання студентів, забезпечує практичне пізнання закономірностей, принципів професійної діяльності, володіння її методами планування, організації та виконання» [1, с. 51].

Мета практичної підготовки – формування професійних умінь та особистісних якостей, необхідних працівнику відповідно до його кваліфікаційної характеристики та професійних ролей.

За змістом і метою виробнича практика студентів поділяється на технологічну; професійну, переддипломну. Метою технологічної практики є ознайомлення студентів-практикантів безпосередньо на підприємствах, організаціях, установах, з виробничим процесом і технологічним циклом виробництва, професійна практика передбачає узагальнення та вдосконалення знань, практичних умінь і навичок, переддипломна практика є завершальним етапом навчання і проводиться з метою збору матеріалів до дипломної роботи.

Практика студентів – це сумісна ланка теоретичного навчання та майбутньої фахової діяльності, до якої студенти готуються завдяки низці практичних, лабораторних занять, семінарських, що дають змогу їм отримати навички фахової діяльності. Запропонований висновок доцільно проілюструвати схемою місця практичної підготовки студентів в освітньому процесі. Суть виробничого навчання полягає в поетапному об'єднанні різних видів практики, необхідних для повноцінного формування фахової компетентності майбутніх фахівців, в один цикл [4, с. 78].

Виробничу практику як різновид навчальних занять будують у формі самостійної реалізації студентом в умовах виробництва визначених програмою реальних облікових і управлінських завдань. Виробнича практика як вид навчального процесу підкоряється загальним закономірностям педагогіки, але її проведення в умовах жорсткого ритму підприємства, необхідність компромісу між вимогами підприємства і навчальним процесом потребують спеціальних педагогічних досліджень [7].

Науковець Т. Попова [5], аналізуючи виробниче навчання як неодмінну складову практичної підготовки фахівця, як самостійну форму виробничого навчання, у процесі якої студенти в умовах конкретного виробництва виконують фактичні виробничі завдання згідно навчальної програми, визнає її ціль, завдання (підготовка студентів до випускних кваліфікаційних іспитів і до самостійної продуктивної кваліфікованої праці в умовах сучасного виробництва), функції (освітньо-розвивальну, виховну, стимулюючу, аналітико-рефлексивну) і форми проведення (бригадну, індивідуальну) [5].

На основі аналізу нормативно-довідкових джерел та наукових досліджень було виявлено, що виробничу практику трактують як: освоєння професійного досвіду, виробнича діяльність, вид професійної підготовки, складова освітньої програми, етап професійної підготовки, частина навчального процесу, компонент навчання, форма навчання, характеристика навчання.

На нашу думку, виробнича практика – це інтеграційний вид фахової підготовки майбутніх, під час якої вони вивчають систему виробництва та освоюють досвід виробничої діяльності. Для успішної роботи та кінцевого процесу навчання необхідний безпосередній зв'язок теоретичного навчання і виробничої практики. Практичні уміння і навички у студентів формуються на

основі знань, що набуваються та вдосконалюються під час практичного навчання. Це передбачає необхідність, по-перше, вивчення професійних дисциплін і виробничого навчання, по-друге, висококваліфікованих майстрів виробничого навчання, по-третє, наявність тісних взаємовідносин з виробництвом.

Отож, організацію виробничої практики майбутніх фахівців розглядаємо як системну взаємодію між усіма компонентами професійної підготовки (теоретичною та практичною, закладами освіти та базами практики, керівниками практики та практикантами) під час освоєння майбутніми фахівцями досвіду виробничої діяльності. Мета виробничої практики – опанування практикантами сучасними методами та формами праці, отримання знань, фахових умінь і навичок для виконання конкретної роботи в реальних умовах.

Список використаних джерел:

1. Багрій В. Н. *Формування професійних вмінь майбутніх соціальних педагогів у процесі педагогічної практики: дис. ... канд. пед. наук: 13.00.04. Вінниця, 2010. 232 с.*
2. Глузман Н. А. *Історія розвитку педагогічної практики в системі вищої освіти майбутніх педагогів. Сучасна початкова освіта: вектори розвитку: спец. вип., присвячений 80-річчю ун-ту: зб. наук. пр. Бердянськ: БДПУ, 2012. С. 65–87.*
3. Земліна Ю. В. *Формування професійної готовності майбутніх фахівців з туризму в процесі навчально-виробничої практики: дис. ... канд. пед. наук: 13.00.04. Київ, 2014. 340 с.*
4. Михасюк К. В. *Особливості моніторингу якості практичної підготовки в коледжі студентів економічних спеціальностей. Психолого-педагогічні основи гуманізації навчально-виховного процесу в школі та ВНЗ. 2015. Вип. 1. С. 124–130. URL: http://nbuv.gov.ua/UJRN/Ppog_2015_1_18.*
5. Попова Т. І. *Виробнича практика у професійно-технічних училищах швейного профілю: історико-педагогічний аспект: моногр. Харків: Українська інж.-пед. академія, 2006. 181 с.*
6. *Про проведення практики студентів вищих навчальних закладів України: Наказ М-ва освіти і науки України № 351 від 20.12.94. URL: <https://zakon.rada.gov.ua/laws/show/z0035-93> (дата звернення: 02.01.2019).*
7. Слюта А. М., Лукаш О. В. *Методичні проблеми формування системної діяльності студентів-екологів у процесі виробничої практики. Наукові записки НДУ ім. М. Гоголя. Сер.: Психолого-педагогічні науки. 2013. № 2. С. 101–104.*
8. *Філософський енциклопедичний словник. Київ: «Абрис», 2002. С. 512.*
9. Чебукіна В. Ф. *Особливості організації практичної підготовки фахівців у вищих навчальних закладах I–II рівня акредитації. Інформаційні технології в освіті, науці та виробництві. 2013. Вип. 3(4) С. 204–211.*

УДК 8:81+811.161.2 + 37:373+371

Сокаль Марія,
кандидат філологічних наук, доцент,
завідувач кафедри слов'янського мовознавства,
Рудакова Катерина,
студентка 2 курсу магістратури факультету початкового навчання,
ДЗ «Південноукраїнський державний педагогічний університет імені К. Д. Ушинського»,
м. Одеса, Україна

ЛІНГВІСТИКА ТЕКСТУ В РОБОТІ З РОЗВИТКУ ЗВ'ЯЗНОГО МОВЛЕННЯ УЧНІВ

***Анотація.** Стаття присвячена питанням методики розвитку мовлення. Позначено характерні ознаки тексту, що є підґрунтям свідомого формування мовленнєвих навичок. Розглянуто основні особливості текстів різних комунікативних типів, до яких варто повернути увагу учнів. Визначено послідовність роботи над текстами різного комунікативного призначення.*

***Ключові слова:** текст, комунікативні типи текстів, початкова школа, розвиток зв'язного мовлення, методика роботи з текстами різних типів.*

***Sokal Mariya, PhD (Philological Sciences), Associate Professor,**
Chairperson of the Slavic linguistics Department,
Rudakova Kateryna, 2nd year student of master's program
Faculty of Primary Education,
State institution «K. D. Ushynsky South Ukrainian National Pedagogical University»,
Odesa, Ukraine*

LINGUISTICS OF THE TEXT IN THE WORK ON THE DEVELOPMENT OF COHERENT SPEECH OF STUDENTS

The article is devoted to the issues of speech development techniques. The characteristic features of the text, which are the basis of the conscious formation of speech skills, are indicated. The main features of texts of various communicative types are considered, to which the attention of students should be attracted. The sequence of work on texts of various communicative purposes is determined.

***Keywords:** text, communicative types of texts, elementary school, development of coherent speech, methods of working on texts of different types.*

Ефективність формування мовленнєвих навичок молодших школярів можна підвищити шляхом підсилення знань про текст, оскільки він є одиницею зв'язного висловлювання. Це дозволяє формувати мовленнєві уміння більш свідомо, спираючись на систему орієнтирів, а не стихійно, методом проб та помилок.

«Текст, звичайно, складається з окремих речень. Але щоб повно висловити якусь думку, якесь конкретне повідомлення, одного речення, як правило, замало. Думка чи повідомлення найчастіше висловлюються кількома реченнями, об'єднаними між собою спільним змістом і будовою» [2, с. 628]. Отже, питання про текст виникає там, де є «група з двох або більше граматично самостійних

речень, пов'язаних між собою спільним змістом та будовою, що висловлює якесь одне розгорнуте повідомлення» [2, с. 628].

З огляду на те, що текст можливо розглядати з точки зору його змісту, структури й мовленнєвого оформлення, методисти (М.С. Вашуленко, С.І. Дорошенко, В.Г. Горецький, О.І. Мельничайко, Т.Г. Рамзаєва, О.В. Сосновська, М.Г. Стельмахович та ін.) називають такі характерні його ознаки:

- 1) внутрішня логічна зв'язність і точність;
- 2) смислова та структурна цілісність;
- 3) чітка ясність для широкого кола слухачів;
- 4) комунікативна доцільність;
- 5) підпорядкованість мовним нормам [1, с. 18].

Усне та писемне зв'язне мовлення знаходить своє вираження у трьох основних комунікативних типах мовлення – розповіді, описі та міркуванні, кожен із яких має свої структурні та мовні особливості. Специфічна функціональна спрямованість цих типів виявляється вже в їх назвах: завдання розповісти про щось, щось описати, поміркувати над чимось. Привертаємо увагу учнів до таких характерних особливостей текстів різного комунікативного призначення:

Текст – розповідь:

– основне прагнення автора тексту – про щось повідомити, розповісти, отже у такому тексті повідомляється, розповідається про людей і тварин, про якісь явища, події (зауважимо, що з текстами цього типу учні знайомляться вже з першого класу. Розповідний характер має переважна більшість текстів, що опрацьовуються на уроках читання);

– до даного тексту можна поставити питання: *що відбувається? що відбулось? що буде відбуватися?*;

– структурні складові тексту – зачин, основна частина та кінцівка співвідносяться зі структурними компонентами тексту-розповіді: зав'язкою, розгортанням подій та кульмінацією та розв'язкою;

– події у тексті-розповіді мають логічну часову послідовність (відтворюється їх хід, розвиток певної дії). В зачині та основній частині важливо дотримуватись ходу часових зв'язків, часову форму дієслова можна змінити у кінцівці). Одна з характерних помилок молодших школярів у розповіді – порушення логіки вживання дієслів певного часу. Тому до особливості використання дієслів у таких текстах треба обов'язково привернути увагу учнів третього класу під час вивчення тем «Змінювання дієслів за часами», «Розпізнавання часових форм дієслів».

Текст-опис:

– основне прагнення автора тексту – описати зовнішність або характер людини, літературного героя, зовнішній вигляд тварини, рослини тощо. Він нібито словесно відновлює в пам'яті адресата образ певного предмета чи явища;

– тексти-описи дозволяють схарактеризувати осіб, явища природи, предмети та ін. об'єкти шляхом перелічування їхніх ознак. Тому до речень даного тексту можна поставити питання: *який? яка? яке? які?*;

– треба дотримуватись структурних складових тексту. Найхарактерніша помилка у дитячих описах – відсутність першої їх частини (наприклад: *У моєї ляльки світле волосся та блакитні очі*), отже вчителю у кожному конкретному випадку треба допомогти учням скласти зачин;

– для того, щоб створити загальне уявлення про те, що описується, треба назвати найістотніші ознаки об'єкта опису. Описові тексти є висловлюваннями констатуючого характеру, в яких важливо встановити лише наявність або відсутність тих чи інших ознак в об'єкті, що описується. Граматичною формою вираження тут виступають дієслова дійсного способу у формі третьої особи (перша та друга особи не є характерними для опису, оскільки вони означають не об'єкт мовлення, а особу мовця або його співбесідника);

– описи можуть бути різними за стильовою приналежністю. Художні та наукові є найбільш виразними. Саме вони вивчаються у початковій школі. На практичній основі, шляхом спостережень учні виявляють, що у науковому (науково-популярному) описі більш впорядковано перелічуються ознаки об'єкта. До того ж окрім зовнішніх ознак, характеризуються його інші властивості. Точність наукового опису забезпечується також спеціальними словами – термінами.

У художньому описі, на відміну від попереднього, особу, предмет, явище допомагають схарактеризувати інші слова – епітети, метафори, порівняння та інші виражально-зображувальні засоби. Окрім того, що перелічуються властивості об'єкта опису, також дається його оцінка – переважно у кінцівці.

Текст-міркування:

– основне прагнення автора тексту – розгорнуто відповісти на питання, твердження, що сформульовано у зачині, підтвердити фактами, доказами правильність своїх думок;

– до речень такого тексту можна поставити запитання, яке починається словом *чому?*;

– структурні складові тексту: твердженням чи питання (теза), доказ (доведення) чи спростування та висновок. У доведенні мають зберігатись причинно-наслідкові зв'язки.

Ознайомлення учнів з різними комунікативними типами текстів доцільно розпочати з їх зіставлення та порівняння. Бажано, щоб у текстах, обраних для

спостереження, мова йшла про один і той самий предмет. Завдання учням – встановити:

– в якому із текстів йдеться про дії предмета, в якому – про причини, в якому – він описується;

– яке із запитань (*Який предмет? Що робить предмет? Чому предмет робить так, а не інакше?*) можна поставити до кожного тексту?;

– зміст якого тексту можна передати за допомогою однієї фотографії? Чому? За допомогою декількох знімків? Чому? Зміст якого тексту взагалі не вдається сфотографувати? (Учні мають довести свої твердження).

У результаті таких спостережень робиться висновок, що в розповіді йдеться про послідовність дії, в описі – про одночасні ознаки, в міркуванні – про причини явища.

Отже, головним у навчанні зв'язного мовлення є розвиток в учнів умінь свідомо й правильно будувати усні та письмові висловлювання, що передбачає розуміння загальних характерних ознак тексту та конкретних особливостей висловлювань різних комунікативних типів.

Список використаних джерел:

1. Коченгіна М. В. *Готуємось до уроків розвитку зв'язного мовлення*. Х.: Веста: вид-во «Ранок», 2008. 144 с.
2. Ющук І. П. *Українська мова*. К.: Либідь, 2004. 640 с.

УДК 37.016:821.161.2(06)

Терешко Інна,
кандидат педагогічних наук,
доцент кафедри української літератури, українознавства та методик їх навчання
Уманського державного педагогічного університету імені Павла Тичини
м. Умань, Україна

ПОЗАКЛАСНА ТА ПОЗАШКІЛЬНА РОБОТА ЯК ЗАСІБ ПІДВИЩЕННЯ ЛІТЕРАТУРНОЇ ОСВІТИ МОЛОДІ

У статті розглянуто особливості позакласної роботи з української літератури, що залучає учнів до різних видів мистецтва – музики, театру, кіно, живопису. Охарактеризовано форми позакласної та позашкільної роботи, що сприяють підвищенню літературної освіти школярів (масову, групову та індивідуальну). Визначено педагогічний потенціал такої діяльності в сучасних закладах загальної середньої освіти.

Ключові слова: позакласна та позашкільна робота, літературна освіта, навчально-виховні заходи, українська література.

Tereshko Inna
PhD (pedagogical sciences), Associated professor of the Department of Ukrainian Literature,
Ukrainian Studies and Teaching Methods of Pavel Tychnya Uman State Pedagogical University
Uman, Ukraine

EXTRACURRICULAR WORK AS A MEANS OF ENHANCING YOUNG PEOPLE'S LITERARY EDUCATION

In the report you will find features of extracurricular work with Ukrainian literature, which attracts different places of art - music, theater, cinema, painting. Forms of extracurricular work that promote literary education of students (mass, group and individual) are characterized. The pedagogical potential of such activities in the modern curriculum of general secondary education has been determined.

Keywords: *extracurricular work, literary education, educational events, Ukrainian literature.*

У процесі реалізації Концепції Нової української школи вчитель-словесник повинен забезпечувати опанування учнями певного кола знань з науки, культури, літератури, мистецтва, передбачених програмою, а також посилити науково-методичний рівень викладання навчальної дисципліни, ввести учнів у світ прекрасного для їхнього інтелектуального, морального, естетичного розвитку [5]. У «Білій книзі національної освіти в Україні» зазначено, що «власне, вчитель разом з батьками повинен допомогти дитині самопізнати і саморозвинути себе і тоді, ставши дорослою, людина найбільш повно себе самореалізує, забезпечивши і власний успіх, бо займатиметься улюбленою справою і робитиме це фахово, забезпечуючи несуперечливий і динамічний розвиток суспільства» [1, с. 22].

Вивчення навчальних предметів лише на уроках не може повною мірою розв'язати тих завдань, які поставлено перед новою українською школою. Значна кількість завдань опрацьовується в позаурочний час. Ще С. Русова слушно підмітила, що навіть найкращий навчальний заклад без позакласної освіти не має потужного освітньо-виховного потенціалу, оскільки саме під час такої роботи «формується інтерес до науки, до правди, координація рухів до всяких умілостей» [цит. за 4, с. 259].

Системі позакласної роботи у своїх працях надавали великої ваги відомі методисти Ц. Балталон, Т. Бугайко, В. Водовозов, Н. Волошина, В. Голубков, М. Пирогов, М. Рибникова, В. Стоюнін, Г. Токмань, В. Осторогорський та ін.

Отже, учитель-філолог повинен майстерно проводити позакласну роботу, органічно поєднуючи її з навчальною, залучаючи до неї якнайбільшу кількість учнів. Така діяльність забезпечує освітню і виховну роль мистецтва.

Розглядаючи досвід позакласної роботи, Н. Волошина виділяє такі її особливості: а) позакласна робота є одним із важливих засобів літературної освіти і виховання учнів; вона проводиться у тісному зв'язку з класними заняттями і розв'язує ті ж завдання, які ставляться на уроках; б) усі види позакласної роботи входять у систему навчально-виховних заходів школи; в) позакласна робота допомагає залучати учнів до різних видів мистецтва – музики, театру, кіно, живопису [2, с. 103].

Позакласна робота допомагає учням успішно навчатися, розвиває ініціативу, сприяє їхньому розумовому, фізичному, естетичному зростанню,

задовольняє культурні запити особистості, сприяє організації культурного дозвілля, спрямовує активність молоді на корисну діяльність.

У процесі позакласної роботи з української літератури школярі не тільки підвищують рівень своїх знань, поглиблено вивчають цікаву їм тему, вдаються до творчих спроб у художній та науковій сфері, а й виявляють акторські здібності на сцені.

За формами організації позакласну роботу з української літератури поділили на масову, групову та індивідуальну.

Для *масової* характерними є епізодичність кожного заходу і значна кількість учасників. Групова відзначається тим, що гурток створюється на тривалий час, має відносно сталий склад учасників, працює згідно з планом у визначені дні та години. Індивідуальна робота різноманітніша, вона включає: підготовку учнями доповідей, рефератів, презентацій певних проблем за допомогою комп'ютерної програми Microsoft Office Power Point та сучасних відео-редакторів, розробку масштабних творчих проєктів, де інтегруються різні види мистецтва тощо.

Індивідуальна позакласна робота застосовується у випадку роботи з обдарованими учнями (для якнайбільшого розвитку їхніх здібностей), а також з дітьми, які мають низький рівень знань. Тим, що відстають, педагог пояснює, як здійснювати літературознавчий аналіз тексту, дає індивідуальні завдання прочитати і проаналізувати твір чи його фрагмент, розглядає разом з ними періоди життя письменника, опрацьовує основні поняття і терміни. Працюючи з обдарованою дитиною, вчитель стає порадиником, підтримує її літературні спроби, делікатно їх аналізує, заохочує учня виявляти свої здібності на уроці. У бесідах з такими школярами доцільно поєднувати обговорення питання, з яким пов'язані труднощі, і психологічних, світоглядних проблем, які наявні у дитини.

Формами організації *групової* позакласної роботи з літератури є гурток, літературна студія, майстер-клас, клуб, товариство.

У системі літературної освіти за спрямованістю роботи виділяють два типи гуртків:

1. Гуртки для вивчення одного аспекту літератури (дослідження творчості певного письменника, літературне краєзнавство, українська драматургія, фольклор, художнє читання та ін.);

2. Літературні гуртки, що мають певну систему завдань і загальну мету: зацікавити дітей вивченням українського письменства, поглибити їхні знання [6, с. 125].

Студія, майстер-клас – це робоча (творча) лабораторія митців або майстрів. Вона об'єднує вихованців, учнів і слухачів з різних видів або жанрів мистецтва: музичного, вокально-хорового, театрального, хореографічного, фольклорно-етнографічного, акторського, образотворчого, декоративно-прикладного, кіно-, відео-, фотоаматорського, літературно-творчого, композиторського.

Шкільна літературна студія – це «об'єднання літераторів-початківців та літературних критиків» [6, с. 126]. Основний зміст роботи літературної студії – надання змоги юним обдаровуванням виступати із читанням власних творів перед зацікавленим слухачем, обмінюватись враженнями і порадами, студіювати теорію літератури. Підсумком роботи студії є друк творів для шкільного читача у власній періодиці закладу загальної середньої освіти; авторських збірках юних літераторів.

Літературні клуби не тільки сприяють оволодінню школярами навчальним матеріалом, а й слугують справі організації культурного дозвілля, що є надзвичайно актуальним в сучасних умовах розвитку нашого суспільства. У педагогічному словнику зазначено, що «шкільні клуби – одна з ефективних засобів організації дозвілля учнів, яка сприяє їхньому всебічному розвитку. На відміну від гуртків, шкільні клуби можуть охоплювати різноманітними видами діяльності всіх учнів школи і в більш масовому масштабі виявляти й розвивати їх нахили і здібності» [3, с. 234]. Це об'єднання людей зі спільними поглядами (однодумців), що захоплюються літературою, рідною мовою, фольклором тощо. Вони ґрунтовно готуються до кожного засідання як до свята зустрічі з улюбленими художніми творами. В основі діяльності таких клубів – креативність, здатність до експромту, політ фантазії. Клуб функціонує впродовж тривалого часу, стає осередком шанувальників рідного слова, культурної спадщини, щирих, дружніх стосунків молоді.

«Літературне товариство – об'єднання учнів та керівників, яке здійснює наукову та творчу роботу з предмета в кількох напрямках, має секції» [6, с. 128]. Здебільшого літературні товариства сполучають кілька гуртків: фольклорний, літературно-краєзнавчий, драматичний, науково-дослідний тощо. Кожна секція працює окремо, має власного керівника, однак, періодично бере участь у спільних засіданнях, конференціях, тижнях української мови і літератури, відзначенні ювілейних дат і т. ін.

Масові позакласові заходи мають значну кількість учасників і організовуються в гуртках, студіях, клубах та в індивідуальній формі. До масової позакласної роботи належать творчі проекти, літературні свята, олімпіади з літератури, читацькі конференції, диспути, літературні вечори, фольклорно-етнографічні свята, масові інтелектуально-ігрові та мистецько-ігрові заходи, походи, екскурсії, поїздки літературними місцями, українознавчі пошукові експедиції тощо.

Таким чином, позакласна робота з літератури є обов'язковим складником літературної освіти школяра. Така діяльність сприяє поглибленню та розширенню знань учнів, набутих в процесі навчання, а також допомагає оволодіти певними духовними, моральними, етичними цінностями українського

етносу. Орієнтирами в цьому є Концепції Нової української школи, літературної освіти, публікації в фаховій періодиці.

Список використаних джерел:

1. Алексеєнко Т. Ф., Андрущенко В. М., Балл Г. О. та ін. Біла книга національної освіти України / за ред. В. Г. Кременя. Київ: Інформаційні системи, 2010. 342 с.
2. Волошина Н. Сучасний урок літератури в школі. Наукові основи методики літератури: навч.-метод. посіб. Київ: Ленвіт, 2002. 344 с.
3. Гончаренко С. У. Український педагогічний словник. Київ: Либідь, 1997. 374 с.
4. Дивненко, О. В. Методическое пособие по эстетике: эксперимент. учеб. пособие для учащ. ст. кл. гимназий, колледжей и шк. гуманитар. профиля. М. : АЗ, 1995. 190 с.
5. Нова українська школа. Концептуальні засади реформування середньої школи. URL: <http://mon.gov.ua/activity/education/zagalna-serednya/ua-sch-2016/> (дата звернення: 09.12.2017).
6. Токмань Г. Л. Методика навчання української літератури в середній школі: підручник. Київ: ВЦ «Академія», 2012. 312 с.

УДК 37.091.33:004:811'243

Хорсун Ирина

кандидат філологічних наук, доцент кафедри англійського мови
Гомельський державний університет імені Ф. Скорини
г. Гомель, Беларусь

ВНЕДРЕНИЕ ИКТ НА ЗАНЯТИЯХ ПО ИНОСТРАННОМУ ЯЗЫКУ

Аннотация. Данная статья освещает вопросы, связанные с возможными сложностями внедрения информационно-коммуникативных технологий на занятиях по иностранному языку. Автор предлагает практические решения для разных технических условий и разного уровня информационно технической подготовки учащихся и преподавателей. В статье также приведены достоинства информационных технологий на занятиях по иностранному языку.

Ключевые слова: информационно-коммуникативные технологии, ресурсы, Интернет, текстовый редактор, интернет-инструменты.

Horsun Irina

PhD (Philological Sciences), Associate Professor
Francysk Skorina Gomel State University
Gomel, Belarus

IMPLEMENTING ICT IN A FOREIGN LANGUAGE CLASSROOM

Abstract. This article highlights the issues related to the possible difficulties of introducing and implementing information and communication technologies in a foreign language classroom. The author offers practical solutions to the problems of different technical conditions and different levels of information and technical training of students and teachers. The article also shows the advantages of information technology in foreign language classes.

Key words: information and communication technologies, resources, Internet, Word processor, internet tools.

Структурированным способом проведения занятий для учителей иностранного языка является использование Интернета в языковой аудитории как на краткосрочной, так и на долгосрочной основе. Учителя имеют не одинаковые уровни доступа к компьютерам и технологиям и преподают в самых разных условиях учащимся разного уровня подготовки. При использовании информационных технологий перед преподавателем иностранного языка может возникнуть ряд вопросов и проблем.

Одна из проблем может быть связана с материально-техническим оснащением учебного заведения (например, наличие только одного компьютера). Введение системы ротации или бронирования для компьютера с коллегами обеспечит равное использование для всех учителей в школе. В данной ситуации использование Интернета будет в основном в качестве ресурса для своих учеников, выход в Интернет для загрузки и распечатки материалов для использования в автономном режиме с классами: использование интернет-сайтов; проектная работа в Интернете – особенно веб-запросы в автономном режиме; проекты электронной почты KeyPal с использованием учетной записи электронной почты учителя [1, р. 16]; классный блог с учащимися, которые готовят доклады на бумаге, и учителем, размещающим их в компьютер; использование справочных инструментов онлайн; распечатанные электронные материалы.

Еще одним условием, препятствующим проведению занятий с использованием информационно-коммуникативных технологий (ИКТ) может быть очень низкий опыт учащихся и навыков их работы с информационными технологиями (ИТ). Для этого необходимо узнать о навыках и опыте своих учеников, например, с помощью теста, а затем планировать занятие, используя самые простые технологии в классе. Для учеников с нулевым или очень низким уровнем ИТ-навыков для начала работы можно выбрать текстовый редактор. Такие ученики могут получить доступ к базовой электронной почте или поиску в Интернете. Объединение учеников, имеющих средний уровень технических знаний с новичками на любом уроке, основанном на ИКТ, также может стать решением данной проблемы.

Довольно часто преподаватель имеет более 25 студентов в классе/группе. Как можно использовать компьютеры с таким большим количеством учащихся? Необходимым и достаточным условием будет иметь доступ и к минимальному количеству компьютеров, но не более чем с четырьмя учениками за одним компьютером, работающими в режиме малых групп в сети. Всех студентов можно разделить на две группы: одна группа выполняет работу в компьютерном классе онлайн, другая – работу на бумажном носителе. Затем обе группы меняются. Таким образом можно реализовать разнообразные инструменты и действия.

Уровень знаний ИТ самими преподавателями варьируется, поэтому многие не знают, с чего начать. При отсутствии большого опыта работы с ИКТ, рекомендуется начать с простых инструментов и проектов в классе, таких как использование веб-сайтов или использование готовых материалов для изучающих язык (веб-запросы). Возможно также использование электронной почты со своими учениками для оценки работы или для совместных проектов.

Использование занятий на основе ИКТ не означает, что для каждого класса необходимо готовить совершенно новые материалы. В Интернете есть множество готовых материалов и ресурсов.

Все инструменты ИКТ и многие виды деятельности подходят для использования с младшими школьниками – многие из сегодняшних младших школьников более технологично осведомлены, чем их учителя. Многие подростки, например, уже знакомы с электронной почтой, мгновенными сообщениями и чатом, а, возможно, даже с блогами. Для младших школьников можно использовать некоторые готовые материалы и веб-сайты, доступные в Интернете для данной возрастной группы. Есть также множество веб-запросов по ряду тем, доступных для младших школьников.

Достоинством ИТ является возможность познакомить учеников с учениками других стран и культур. Несколько интернет-инструментов предоставляют удобный способ это осуществить, а также предоставляют им реалистичные и мотивирующие возможности для изучения иностранного языка. Самый простой способ – создать проект между классами/группами через электронную почту, с использованием блогов, вики или чата. Присоединение к онлайн-группе по обучению учителей позволит преподавателям легко связываться с другими учителями по всему миру и создавать подобные проекты.

Учащиеся могут использовать компьютерный класс и для самостоятельных занятий или исследований (без присутствия учителя). Как правило, для этих случаев предоставляются компакт-диски. В некоторых школах учащиеся могут получить доступ к контенту, размещенному на центральном сервере, через Интернет. Учащиеся могут работать индивидуально и парами над следующими интернет-проектами:

- вебквесты (мини-проекты, в которых основная часть материала находится в Интернете);
- электронные материалы, разработанные преподавателем специально для этих учеников;
- исследование с использованием онлайн-словарей или других справочных инструментов для последующего представления в классе

Они также могут прослушивать подкасты, готовить и обновлять свои личные блоги, разрабатывать вики-классы или даже использовать текстовые чаты.

Таким образом, возможности ИТ разнообразны. Для преподавателя и для учащихся не является обязательным иметь высокий уровень знаний в области технологий. Учебные заведения со слабым техническим оснащением также имеют возможности для проведения занятий с использованием ИТ.

Список литературы:

1. *Dudeny, Gavin. How to teach. Pearson: Longman. 2008. 192 p.*

УДК 372.853 (075.3)

Shvay Roksolyana

dr.hab., profesor

Uniwersytet Narodowy "Politechnika Lwowska"

TWÓRCZOŚĆ A PROCES NAUCZANIA FIZYKI

Współczesne technologie nauczania mają rozwijać różne typy myślenia. Zadania fizyczne uważane są za instrument poznania, rozwoju myślenia fizycznego i zdolności twórczych. Rozwiązywanie zadań w technologii pedagogicznej można rozpatrywać jako próbę zbudowania treningu twórczości. Przedstawiono przykłady zadań do treningów twórczości z fizyki.

Słowa kluczowe: *twórczość, myślenie, trening twórczości, zadania.*

Shvay Roksolyana

Doctor of Pedagogical Sciences, Full Professor

Lviv Polytechnic National University

CREATIVITY AND THE PHYSICS EDUCATION PROCESS

Modern learning technologies need to develop different types of thinking. Tasks in physics are a tool for cognition, for the development of physical thinking and for creative abilities. Problem solving in pedagogical technology can be seen as an attempt to build a creative training. Examples of tasks for training of creativity in physics are offered.

Keywords: *creativity, thinking, creativity training, tasks.*

Nauczanie twórczości umożliwia wykorzystanie stosownych technologii pedagogicznych. Przy podejściu systemowym technologię nauczania traktuje się jako systemowy sposób zorganizowania działalności nauczyciela i uczniów w procesie dydaktycznym czy też jako model wspólnej pracy nauczyciela i uczniów uwzględniający planowanie, zorganizowanie i przeprowadzenie rzeczywistego procesu nauczania przy zapewnieniu komfortowych warunków dialogu dla wszystkich podmiotów działalności edukacyjnej.

W dydaktyce nauk przyrodniczych określono różne sposoby rozwoju myślenia logicznego, brak natomiast opisu sposobów rozwoju myślenia wzrokowo-przestrzennego, twórczego. Niemniej współczesne technologie nauczania mają rozwijać różne typy myślenia.

Środowisko, w którym twórczość może urzeczywistnić się, ma wysoki stopień niepewności, zmienności, wielowymiarowości i potencjalnej wariantowości (bogactwo możliwości). Zgodnie z teorią twórczość jest cechą rodzajową człowieka i ludzkości w ogóle. Z innej strony jest to pewny rodzaj rzemiosła lub umiejętności, czyli działania ludzkiego, w którym są pewne tradycje, mistrzowie, korporacyjność, sekrety fachowe oraz reguły, których można i trzeba nauczać [1]. Stąd dydaktyczny proces zasadniczo daje się powiązać z twórczością.

Twórczość jest przejawem transgresji - zachowania, które jest przekraczaniem granic działalności, przez które uczeń tworzy nowe struktury lub niszczy stare, jest to tworzenie wartości pozytywnych i negatywnych, co jest źródłem rozwoju i regresu. W tym przypadku mówimy o kreatywnym podejściu do nauczania fizyki.

Rozwiązywanie zadań stanowi jeden ze środków rozwoju myślenia. A zadania fizyczne uważane są za instrument poznania, rozwoju myślenia fizycznego i zdolności twórczych. Rozwijając to stwierdzenie można powiedzieć, że myślenie jest właśnie procesem rozwiązywania zadań. Zadanie zaś wyłania się z sytuacji problemowej, którą dostrzec i sformułować często jest trudniej, niż ją rozwiązać. Jako problemową (teoretycznie lub praktycznie) można przedstawić każdą sytuację, niemającą gotowego rozwiązania i dlatego potrzebującą przemyślenia. Konieczność zaszczepienia uczniom obok nawyków logicznego myślenia także nawyków myślenia heurystycznego jak nie przewodnia przenika prace D. Polya [2,3].

Rozwiązywanie zadań w technologii pedagogicznej można rozpatrywać jako próbę zbudowania treningu twórczości. Stymulowaniem uczniów do tej działalności może być nie tylko uświadomiony rozwój ich zdolności twórczych, a i otrzymanie dobrej oceny. Zadania zaś z zakresu nauk przyrodniczych, zwłaszcza fizyki, dobrze nadają się do wprowadzenia treningu twórczości. Możliwości rozwoju twórczości podczas treningów twórczości można postrzegać w dwóch kontekstach: nabycia kompetencji wspierających myślenie twórcze oraz nabycia zdolności do działalności twórczych. Trening twórczości w procesie dydaktycznym – jest to układ dydaktycznych zajęć grupowych, prowadzonych w celu realizacji potencjału twórczego, rozwoju kreatywności, pomocy w samorealizacji i kształtowaniu osobowości twórczej. Jest to dydaktyczna forma pobudzania, wspierania i promowania określonych dyspozycji (wiedzy, umiejętności, uzdolnień) systemu twórczego.

Inwarianty działań uczniów w procesie wykonywania zadań treningowych dotyczą kształtowania umiejętności komunikacyjnych, motywacji do uczenia się, umiejętności konstruktywnego krytykowania i skupiania się na zadaniu, niestandardowych podejść do identyfikowania i rozwiązywania problemów, kształtowania doświadczenia życiowego, rozwiązywania zadań twórczych.

Wzorce zadań treningów twórczości (na przykładzie fizyki) [4]

Cwiczenie “Probujemy inaczej”

Przykład 1. Zmierzyć wysokość wielopiętrowego budynku za pomocą barometru:

- a) z różnicy ciśnień na dole i na dachu budynku,
- b) wymierzyć czas spadania barometru z dachu budynku;
- c) za ułamkiem wysokości cienia od barometra i od domu (w słoneczny dzień),
- d) wykorzystanie średnicy barometra jako jednostki miary wysokości budynku,
- e) za różnicą g - przyspieszenia ziemskiego na dole i na dachu budynku (wieżowiec),
- f) używając wahadła (przymocować sznur do barometra),
- g) przez długość sznurka, który przywiązano do barometra (opuścić go z dachu budynku).

Przykład 2.

1. Zaproponować sposoby użycia konkretnego urządzenia pomiarowego do znalezienia różnych wielkości fizycznych lub odwrotnie, różnych wielkości fizycznych lub przedmiotów do pomiaru tej samej wielkości fizycznej.

2. Zaproponować sposoby pomiaru długości pomieszczenia bez zwykłej linijki pionowej (miernika). Co można przyjąć za jednostkę długości? (na przykład zmierz długość książki w zapałkach, długopisach, gumkach itp.).

3. Zaproponować najprostszy sposób pomiaru objętości wanny za pomocą na przykład litrowego słoika i zegara z sekundnikiem. (Najpierw ocenić czas wypełnienia wodą wanny. Aby to zrobić, otwórz kran w wannie, aby woda nie wylewała się zbyt szybko i umieścić naczynie pod strumieniem wody. Użyj stopera aby wymierzyć jak długo woda ją napęlnia. Następnie musisz wymierzyć czas napęlnienia wanny wodą, jednak woda z kranu powinna płynąć z poprzednią prędkością.

Ćwiczenie “*Tworzenie skojarzeń*” polega na stopniowym oddalaniu się od pojęcia początkowego dzięki tworzeniu następnych ogniw łańcucha skojarzeń.

Przykład:

- a) soczewka – oko – widzieć – żyć – tworzyć;
- б) temperatura – bilans cieplny – prawa zachowania energii w procesach mechanicznych i cieplnych – silniki cieplne – współczynnik wydajności;
- в) piasek – ślady na piasku – ślady na śniegu – trajektoria – ruch nierównomierny – prędkość – samochód – silnik spalinowy – problemy ekologiczne.

Ćwiczenie „Co się stanie, gdyby tak...”.

A gdyby tak używać alternatywne jednostki czasu?

A gdyby tak w jednorodnych ośrodkach przezroczystych światło rozchodziło się nie tylko po liniach prostych, ale także po kołu?

A gdyby tak zasada zachowania energii mechanicznej nie była spełniona w przypadku, gdy siły oporu i tarcia nie występują lub są takie małe, że można je zaniedbać?

A gdyby tak kąt padania światła nie był równy kątowi odbicia i kąty te nie leżą w jednej płaszczyźnie?

A gdyby tak otaczające nas obiekty nie odbijały światła?

Ćwiczenie “*Poszukiwanie analogii, metafory*”. Dla rozwoju indukcyjnego myślenia i wyobraźni. Trzeba wybrać słowa, wymagające prostego tłumaczenia dzięki odnajdywania podobieństwa między rzeczownikami według wzorca: “A jest jako B, ponieważ...” Trzeba również wyjaśnić, co dana analogia znaczy.

Przykład:

- ruch elektronów wzdłuż orbit jest jako ruch planet układu Słonecznego, ponieważ one też kręcą się po swoich orbitach,
- oko jest jako soczewka, ponieważ soczewka oka, znajdująca się wewnątrz oka za tęczęwką, załamuje promienie świetlne i jest głównym elementem układu optycznego oka,
- menzurka jest jako linijka, ponieważ jest środkiem mierzenia przestrzeni,
- moc jest jako prędkość, ponieważ charakteryzuje prędkość wykonania pracy,
- gazy są jako płyny, ponieważ nie utrzymują formy itd.

Wprowadzenie treningów twórczości w proces dydaktyczny sprzyja rozwojowi procesów poznawczych, kształceniu motywacji immanentnej, nabywaniu wiedzy przedmiotowej i umiejętności rozwiązywania problemów.

Bibliografia

1. Горальський А. *Теорія творчості*. Львів.: Каменяр, Warszawa: Universitas rediviva, 2002. 144 с.
2. Поля Д. *Математическое открытие*. М.: Наука, 1976. 448 с.
3. Поля Д. *Как решать задачу*. М.: Учпедгиз, 1961. 207 с.
4. Швай Р.І. *Дидактичний матеріал з фізики для тренінгу творчості учнів. 7–8 класи*. Навчальний посібник. Львів: Ліга-Прес, 2011. 88 с.

УДК 378+17.022.1

*Канарський Геннадій,
магістр ОП «Управління навчальним закладом»;
Кубіцький Сергій,
к.п.н., професор,
завідувач кафедри методики навчання та управління навчальними закладами;
Національний університет біоресурсів і природокористування України
(м. Київ, Україна)*

ФОРМУВАННЯ ПОЗИТИВНОГО ІМІДЖУ СУЧАСНОГО ЗАКЛАДУ СЕРЕДНЬОЇ ОСВІТИ

Анотація. У статті обґрунтовано необхідність формування позитивного іміджу закладу освіти. З'ясовано сутність іміджу ЗЗСО, його структуру, функції, основні напрями формування позитивного іміджу закладу освіти. Зроблено висновок, що позитивний імідж повинен формуватися планомерно, цілеспрямовано, всебічно і закладати у свідомості цільових аудиторій спроектовану суб'єктом систему уявлень та оцінок.

Ключові слова: імідж, позитивний імідж, заклад освіти, керівник закладу освіти, управлінська діяльність.

Kanarskyi Hennadiy,

Master of Science in management of educational institution;

Kubitskyi Serhiy,

Ph.D., Professor,

Head of the department of methods of learning and management of educational institutions;

National University of Life and Environmental Sciences of Ukraine (Kyiv, Ukraine)

FORMATION OF A POSITIVE IMAGE OF A MODERN SECONDARY EDUCATION INSTITUTION

Abstract. *The article substantiates the necessity of forming a positive image of an educational institution. The essence of the HLS image, its structure, functions; main directions of formation of a positive image of an educational establishment are clarified. It is concluded that a positive image should be formed in a systematic, purposeful, comprehensive manner and in the minds of target audiences, a subject-designed system of ideas and evaluations.*

Key words: *image, positive image, educational institution, head of educational institution, management activity.*

Сучасний ринок освітніх послуг у сьогоднішній зобов'язує заклади освіти більше орієнтуватися на споживача, враховувати його запити. Поява закладів загальної середньої освіти (ЗЗСО) різних типів і видів, надання учням та їх батькам права вибору школи, зацікавленість шкіл у збільшенні кількості учнів через майбутній перехід до фінансування на нормативній основі, погіршення соціально-економічного становища вчителів і відтік їх в більш високооплачувані галузі господарства, спонукають заклади освіти до конкурентної боротьби за учнів. Сьогодні розгортається так зване суперництво, коли школи вдаються до нецінової і цінової форм конкуренції. Серед нецінових форм конкуренції значна роль відводиться саме іміджу.

Можна говорити про особистісний імідж (який пов'язується із особистими якостями людини, що віддзеркалюються через його соціально-фахові ролі) та соціальний імідж певного суспільного інституту, утворення (наприклад, закладу освіти), який знаходить відбиток у особистісних рисах людини, що інтегрований у це суспільне утворення [6].

Позитивний імідж сприяє тому, щоб конкретний заклад освіти був високо оцінений клієнтом і вибраний ним з ряду інших. Тобто, назріла необхідність дослідження процесу формування позитивного іміджу закладу освіти, що і є метою статті.

Окремі аспекти проблеми формування іміджу деякою мірою висвітлені у працях Л. Брауна, Ф. Джефкінса, І. Крикунової, П. Панасюка (концептуальні засади та практичний інструментарій імеджелогії); І. Альохіної, М. Вудкока, Ф. Генова, Ф. Кузіна, Е. Уткіна, Д. Френсіса (сутність професійного іміджу фахівця та особливості його ефективною самопрезентації) тощо.

У сучасній літературі дослідження феномену іміджу здійснюється в педагогіці, психології, політології, соціології, маркетингу тощо.

Визначення поняття «імідж» пропонується дослідниками робіт, присвячених проблемі професіоналізму керівника підприємства або організації, вчителя, бізнесмена, політика або творчого діяча. Наприклад, дослідник В.М. Шепель визначає імідж як «візуальну привабливість особистості», як «образ, ... форму життєдіяльності людини» [10, с. 143].

Перш за все, імідж – це емоційно-забарвлений образ [5, с. 461]. В силу цього, імідж апелює не лише до мислення людини, а й до її почуттів і волі. Дослідники поняття «іміджу» виділяють в ньому «свідому» і «несвідому» частини. У дослідженнях З. Фрейда як основну інноваційну силу, яка визначає поведінку людини, представлено несвідоме [9]. Це дозволяє стверджувати, що імідж впроваджується не тільки і не стільки на рівні переконання, а скоріше через звернення до емоційної сфери людини і до несвідомого в його психіці.

Для характеристики іміджу використовуються різні визначення – бажаний, реальний, традиційний, сприятливий, позитивний, ідеалізований, новий (оновлений). Найбільш часто зустрічаються з них – бажаний імідж, сприятливий імідж.

У Законі України «Про загальну середню освіту» [3] знаходимо визначення, що загальноосвітній навчальний заклад – навчальний заклад, що забезпечує реалізацію права громадян на загальну середню освіту.

Спеціальних досліджень, присвячених проблемі позитивного іміджу ЗЗСО у вітчизняній літературі не достатньо.

Тому особливий інтерес для нас представляє наукове дослідження Е.В. Грішуніної, у якому визначено складові іміджу організації [1]. Поряд з особистим іміджем керівника, автор дослідження включає в структуру іміджу думки оточуючих про цілі організації, її послуги, товари, що випускаються, зовнішні атрибути (назва, символ, девіз, знак), фірмовий стиль (відносини між співробітниками, контакти з зовнішніми об'єктами, дизайн та інтер'єр офісу). Частина з перерахованих складових можна віднести і до складових іміджу школи, як специфічного соціального інституту.

Важливою характеристикою іміджу закладу освіти стає особистісно-орієнтоване навчання і виховання. Формування іміджу ЗЗСО передбачає поширення «потрібної» для його творців інформації та її адекватного розуміння дітьми і батьками.

При формуванні іміджу ЗЗСО важливо мати на увазі, що під впливом механізмів і ефектів сприйняття створюється характерна для кожної людини апперцепція, що обумовлює значні відмінності при сприйнятті одних і тих же об'єктів різними людьми або однією і тією ж людиною в різний час.

Аналіз літератури з комплексу питань розроблення та становлення іміджу закладів освіти засвідчив, що наразі є проблема іміджевої політики стосовно таких закладів, підготовка керівників закладів освіти до цілеспрямованої роботи щодо визначення іміджу та його розвитку.

Формування дитячого колективу з його системою перспективних ліній і відчуттям завтрашньої радості, скріпленого «соціальним клеєм» із працездатності, відповідальності, свідомої дисципліни заради спільної важливої справи, – ось, як зазначає дослідниця І. Зуєвська, одна із найважливіших умов створення власного імені, обличчя закладу освіти. Технологія формування іміджу має містити організацію просування інформації (форми, канали, періодичність, дозування), систему зворотного зв'язку (діагностика проміжних результатів, коригування, прогностичне оцінювання) [4].

Модернізувати школу означає оновити всі компоненти її діяльності, знайти нових розв'язків старих проблем, запропонувати свіжі організовані ідеї, реалізація яких вдихне сили в життя школи.

Дослідниця М. Гур'янова умовно поділяє резерви модернізації ЗЗСО на дві групи: зовнішні та внутрішні [2]. До зовнішніх вона відносить інтегративні моделі закладів освіти. Внутрішні ресурси, як переконує автор, недостатньо використовують на практиці, проте серед них вона називає розвиток шкільної додаткової освіти, а також фінансування закладу із урахуванням виконання нею соціокультурних функцій.

Науковець Ткаченко О.О. зазначає, що «Імідж закладу освіти, як і будь-якого об'єкта, може бути позитивним і негативним. При цьому таке ділення є умовним, оскільки прийняття іміджу є досить суб'єктивним і різниться, залежно від конкретних суб'єктів соціальної дії. Проте, позитивним є такий імідж, який збільшує соціальний потенціал (соціальні можливості) об'єкта іміджевої роботи і дає змогу йому здійснювати результативну діяльність. Натомість негативним є імідж, який знижує потенціал об'єкта іміджевого впливу» [8].

Дослідниця С. Сушко в роботі «Сучасна модель управління гімназією» [7] виділяє такі напрями формування позитивного іміджу закладу освіти:

- внутрішній – у процесі формування творчого середовища та соціально-психологічного настрою в колективі, а саме: обґрунтування та впровадження інноваційних підходів до діяльності членів адміністрації, вчителів, учнів, (конкурси), презентації тощо); формування творчої команди, налагодження оптимальних міжособистісних відносин у колективі, становлення духу закладу освіти, почуття патріотизму у вчителів та учнів;

- зовнішній – під час взаємодії закладу освіти із соціальним середовищем, у формі одягу, бланків, грамот, перехід із одного ступеня навчання на інший; оформлення приміщення, підготовка ділових паперів, інформаційних проектів, буклетів, презентацій навчального закладу, розроблення проекту його розвитку).

Окрім цього, С. Сушко виділяє такі етапи формування позитивного іміджу закладу освіти [7]:

- початковий імідж (створення особистого іміджу керівника, власної концепції закладу освіти, яка приваблювала б новизною й актуальністю; робота з кадрами, їх відбір і розстановка, укладання угод із ЗВО, створення оптимальних умов, які забезпечували б універсальність та елітарність освіти);
- прогресувальний імідж (заходи щодо створення реклами через засоби масової інформації);
- сталий імідж (стійка позитивна суспільна думка, сформована за допомогою фактичних даних за підсумками високих результатів навчання; акредитація чи ліцензування державної програми; загальноновизнана популярність).

Інша дослідниця І. Зуєвська в роботі «Критерії ефективності позитивного іміджу школи» [4] зазначає про те, що позитивний імідж закладу освіти визначають:

- наявність тривалої освітньої стратегії;
- сприятливий морально-психологічний клімат;
- захоплений, небайдужий, професійний педагогічний колектив;
- наявність об'єднаного дитячого колективу та його керівних органів;
- культ колективних традицій, проведення свят;
- постійний саморозвиток, об'єднання спільною справою дитячого, батьківського та вчительського колективів;
- наявність яскравої зовнішньої атрибутики: девізу, прапора, елементів одягу, власний сайт в Інтернеті тощо.

Як зазначають більшість науковців, імідж організації складається із певного набору пов'язаних між собою компонентів: імідж керівника, імідж учителя, імідж учня та випускника, репутація закладу, візуальний імідж закладу тощо.

Як правило, думку оточення про заклад освіти формують на підставі багатьох факторів, але пріоритетним завжди є імідж керівника ЗЗСО. У процесі управління саме керівник здійснює конкретні функції, серед яких: організація та планування діяльності колективу і власної роботи; розподіл завдань та інструктаж підлеглих, контроль за ними; підготовка та читання звітів, перевірка та оцінювання результатів роботи; ознайомлення з усіма новинками у світі бізнесу, техніки, технології висування на розгляд нових ідей та пропозицій; вирішення питань, які виходять за межі компетенції підлеглих тощо.

Керівник закладу освіти здійснює управлінську діяльність через систему відносин із: учнями, батьками, колективом працівників, адміністративними та контрольними інстанціями, різними громадськими організаціями. Усі ці люди відповідно аналізують та оцінюють роботу керівника. Імідж керівника

насамперед поєднує харизму, зовнішність та управлінську культуру (професійні здібності).

Тобто, імідж керівника – це публічне «Я» людини, що складається з комплексу узгоджених характеристик різного змісту: зовнішніх (вербальних – що й як говорить, пише; кінетичних – як керує рухами тіла, рук, голови), середовищних (створених людиною в середовищі – його житло, кабінет, автомобіль, за якими складають думку про нього) та внутрішніх – (темперамент, характер, здібності, мотивація, спрямування, інтереси, самооцінка тощо).

Як свідчить аналіз літератури, кращі сучасні керівники вже сьогодні надають пильної уваги цьому питанню, проте використовують напрацювання іміджології стихійно, не знають чітко її змісту, не володіють методиками та технологіями втілення в практику роботи.

Велике значення має зовнішність лідера. Як говорить відоме прислів'я «По одягу зустрічають», – його значення полягає в тому, що сприйняття зовнішнього вигляду є дуже суттєвим під час першого враження про людину. Якщо це сприйняття виявилось позитивним, то подальша інформація нашаровуватиметься, незалежно від того, матиме вона позитивну чи негативну дію. Головне, що підґрунтя вже створене, перше враження – найяскравіше, але якщо сприйняття виявилось негативним, то все сказане та зроблене згодом сприйматиметься вже через призму створеного негативного іміджу.

Сьогодні часто вирішальне значення під час прийняття батьками рішення про вибір закладу освіти для дитини відіграє зовнішній вигляд директора, його вміння переконати та справити на них враження.

Не можна й забувати про те, що професія педагога – особлива. Вчителі – це люди, які завжди на очах, поруч із ними завжди перебувають учні, батьки, колеги. Педагог навчає учнів і тоді, коли мовчить, навчає своїм поглядом, поведінкою, ставленням до них.

Імідж учня та випускника має неабияке значення для іміджу ЗЗСО, адже перші переказують про заклад освіти одноліткам та своїм батькам, діляться буденним життям школи по Інтернету, демонструють рівень своєї вихованості у громадських місцях, а випускники закладу освіти – головні його «піарники».

Для батьків, які обирають заклад освіти своєї дитини має значення якість освітніх послуг, а цей показник певною мірою можна оцінити за відсотком випускників, які вступили до ЗВО.

Як зазначають науковці, щоб ЗЗСО був конкурентоспроможним, мав авторитет, популярність, свій імідж, він повинен мати [4, 5, 7]:

- стратегію розвитку;
- власну місію, систему звичаїв та традицій;
- якісні освітні послуги;
- оригінальну систему навчання та виховання;

- зв'язки із закладами вищої освіти;
- систему надання інформації споживачам про свій потенціал, успіхи та освітні послуги;
- тісну співпрацю з батьками та громадськістю.

Як бачимо, імідж ЗЗСО повинен формуватися планомірно, цілеспрямовано, всебічно і закладати у свідомості цільових аудиторій спроектовану суб'єктом систему уявлень та оцінок.

Таким чином, імідж закладу освіти – це складне явище, яке містить багато чинників. Метою формування позитивного іміджу ЗЗСО є підвищення конкурентоспроможності, залучення інвестицій, установлення та розширення партнерських зв'язків. Знання специфіки структурних елементів іміджу закладу освіти дозволяє свідомо та цілеспрямовано формувати його позитивний імідж.

Список використаних джерел:

1. Гришуніна Е.В. *Психологические технологии как средство формирования имиджа организации*. Кандидат наук. Москва: РАГС, 1995.
2. Гурьянова М. Резервы модернизации сельской малочисленной школы / *Народное образование*. 2004. № 8. С. 67-76.
3. Закон України «Про загальну середню освіту». URL: <https://zakon.rada.gov.ua/laws/show/651-14>.
4. Зуєвська І. Критерії ефективності позитивного іміджу школи / *Директор школи*. 2006. № 2 (386). С. 10-13.
5. *Имидж лидера. Психологическое пособие для политиков*. Москва: Общество «Знание», 1994.
6. Кубицький С.О. До проблеми формування позитивного іміджу військовослужбовця Збройних сил України / *Військова освіта: Збірник наукових праць*. Київ: НМЦ ВО, 2007. № 2 (20). С. 13-23.
7. Сушко С. Сучасна модель управління гімназією / *Директор школи, ліцею, гімназії*. 2003. № 3. С. 85-100.
8. Ткаченко О.О. *Імідж навчального закладу: поняття та сучасність*. URL: http://nbuv.gov.ua/UJRN/bdi_2016_1_16.
9. Фрейд З. *Психология бессознательного*. Москва.: Прогресс, 1990.
10. Шепель В.М. *Имиджелогия: секреты личного обаяния*. Москва: Культура и спорт, ЮНИТИ, 1994.

УДК 37.014

*Кудринська Наталія,
магістр ОП «Управління навчальним закладом»;
Кубицький Сергій,
к.п.н., професор,
завідувач кафедри методики навчання та управління навчальними закладами;
Національний університет біоресурсів і природокористування України
(м. Київ, Україна)*

ОСОБЛИВОСТІ СТРАТЕГІЇ РОЗВИТКУ ЗАКЛАДУ ЗАГАЛЬНОЇ СЕРЕДНЬОЇ ОСВІТИ

***Анотація.** У статті порушено проблему стратегії розвитку закладів загальної середньої освіти. Зазначається, що стратегічне управління є важливою умовою ефективного функціонування закладу освіти. Зроблено висновок про те, що стратегічний розвиток закладу освіти дозволить: сприяти досягненню поставлених цілей; сформувати позитивний імідж закладу освіти; забезпечити комплексний, системний погляд на заклад освіти та його зовнішнє оточення; полегшити прийняття стратегічних рішень; допомагати справитися зі змінами та провести зміни; передбачити тенденції розвитку закладу освіти.*

***Ключові слова:** стратегія розвитку, заклад загальної середньої освіти, управління, стратегічне управління, конкурентоспроможність.*

*Kudrynska Nataliya,
Master of Science in management
of educational institution;
Kubitskiy Serhiy,
Ph.D., Professor,
Head of the department of methods of learning and management of educational institutions;
National University of Life and Environmental Sciences of Ukraine (Kyiv, Ukraine)*

FEATURES OF THE DEVELOPMENT STRATEGY GENERAL SECONDARY EDUCATION

***Abstract.** The article deals with the problem of the strategy of development of general secondary education institutions. It is noted that strategic management is an important condition for the effective functioning of the educational institution. It is concluded that the strategic development of the educational establishment will allow: to contribute to the achievement of the set goals; to create a positive image of the educational institution; provide a comprehensive, systematic view of the educational institution and its external environment; facilitate strategic decision making; help manage change and make change; predict trends in the development of the educational institution.*

***Key words:** development strategy, general secondary education institution, management, strategic management, competitiveness.*

Як зазначав Август Бебель – видатний німецький діяч ще в позаминулому столітті: «Генії не падають з неба, вони повинні мати можливість отримати освіту й мати умови для розвитку» [1]. Загальновідомо, що усі діти мають творчий потенціал. Знайти ці здібності й обдарування, створити умови для їх розвитку – це основне сьогодні завдання для вчителя.

Основні завдання, що проголошені в законі України «Про освіту», спрямовані на перехід системи освіти на новий тип гуманістично-інноваційної освіти, її

конкурентоспроможність у європейському та світовому освітньому просторі, формуванні покоління молоді, що буде захищеним на мобільному ринку праці, здатним робити особистісний духовно-світоглядний вибір, матиме необхідні знання, навички та компетентності для інтеграції в суспільство на різних рівнях, буде здатним до навчання впродовж життя. Такі позиції потребують від сучасного закладу загальної середньої освіти особливих підходів до оновлення змісту освіти та застосування нових педагогічних підходів до навчання, упровадження інформаційних та комунікаційних технологій, які модернізують процеси в будь-якій галузі суспільства. Очевидно, що освіта потребує збалансування всіх чинників.

Як зазначають науковці, сьогодні система управління закладами загальної середньої освіти, як правило, не характеризується чітко вираженою стратегічною спрямованістю [2]. Це дуже ускладнює процес своєчасної адаптації закладів освіти до швидко змінюваних та важко передбачуваних ринкових умов. Сучасні умови посилення конкуренції вимагають від закладів освіти пошуку нових можливостей досягнення конкурентних переваг. Одним зі шляхів досягнення таких переваг і є впровадження ідеї стратегічного розвитку закладу загальної середньої освіти.

Метою шкільної освіти є розвиток та виховання людини, здатної впливати на особистісну освітню траєкторію, здатну при цьому порівнювати її з національними та загальнолюдськими досягненнями.

Сьогодні ми зіштовхнулися з абсолютно новою ситуацією в освіті, де метою освіти, якщо ми прагнемо вижити, стає сприяння учінню. Єдиний, хто освічується, це той, хто навчився вчитися, хто здатен адаптуватися та змінюватися, хто зрозумів, що ніяке знання не надійне, що тільки процес пошуку знань дає основу для впевненості. Опора на процес зміни, більш ніж на статичне знання, є єдиним, що має якийсь сенс як мета освіти в сучасному світі. І ініціювання такого учіння засновано на позиційних особливостях особистісних взаємин.

Треба перетворити навчальну класну групу з тих, кого навчають, на співтовариство тих, хто вчиться, тоді активність та ентузіазм кожного будуть майже неймовірними. Треба звільнити цікавість, дозволити особистостям просуватися вільно, у нових напрямках, продиктованих їхніми особистими інтересами; дати волю допитливості; створити підґрунтя для сумніву та дослідження; усвідомити, що знання перебуває з процесі зміни.

Для досягнення нових цілей освіти заклад загальної середньої освіти обирає для себе стратегічну ідею – розвиток соціальної компетентності учнів, яка є основою універсальної, здатної до динамічного розвитку особистості. Для формування навичок соціальної компетентності необхідно, як зазначають

науковці, створити умови для розвитку основних трьох складових соціальної компетентності:

- інтелектуальної компетентності (уміння та навички, які формуються в учнів у процесі предметного розуміння, спонукають до появи високого рівня «особистісного знання» й використовуються для розв'язання нестандартних ситуацій);

- ситуативного самовизначення (уміння робити відповідальний вибір на підставі особистих якостей, здібностей та задатків);

- культури співвіднесення (системи діалогічного сприйняття ціннісних позицій, коли учень у змозі виділити та сформуванати особисту ціннісну позицію та співвіднести її з позиціями інших і знайти оптимальне рішення) [1].

Педагог повинен вступити в особливі взаємовідносини з учнем, які засновані на розумінні його головних інтересів, рівня розвитку та актуального стану.

Ми маємо побудувати заклади загальної середньої освіти на рівних можливостей для всіх; у якому навчаються поряд обдаровані діти та звичайні; заклад, який буде намагатися надати можливостей для розвитку кожній дитині та розвинути її так, щоб вона була успішною в житті. Тобто щоб дитина, навчаючись у закладі загальної середньої освіти, змогла набути всі життєві компетенції в тому обсязі, у якому вони їй потрібні для її успішного становлення. Життєва компетентність є цілісним утворенням, яке становить системну властивість усієї особистості, характеризує її здатність зберігати й розвивати себе, своє життя, успішно діяти в різних життєвих ситуаціях, вирішувати складні життєві проблеми.

Сучасний підхід до стратегії розвитку освіти наголошує, що якість освіти є найефективнішим засобом для задоволення освітніх потреб суспільства, сім'ї, дитини. Якість оцінюється моральними та ринковими категоріями, це не тільки якість кінцевих результатів, але й усіх процесів, які впливають на кінцевий результат. Тому управління нашим закладом загальної середньої освіти буде зосереджуватися на управлінні якістю освіти. А це співвіднесення результатів роботи його з метою, яку колектив цього закладу поставив перед собою.

Даний етап розвитку нашої країни визначений складним пошуком нового світорозуміння. Триває процес переоцінки цінностей, подолання стереотипів, які заважають по-новому подивитися на проблеми становлення людини як суб'єкта життєтворчості, спроможного виробити свій життєвий проект, відповідально ставитися до життя.

Саме виховання компетентної, відповідальної за своє життя людини і буде головним завданням нашого закладу загальної середньої освіти.

Мета стратегії розвитку закладу загальної середньої освіти – визначити перспективи розвитку його як закладу, що надає якісну сучасну освіту шляхом

вільного творчого навчання відповідно до суспільних потреб, зумовлених розвитком української держави.

Освіта є основою інтелектуального, фізичного і культурного розвитку особистості, її успішної соціалізації, економічного добробуту, запорукою розвитку суспільства.

Основними стратегічними завданнями розвитку закладу загальної середньої освіти на 2019-2024 роки мають бути наступні [1]:

1. Формування багатомірного освітнього простору для здобувачів освіти, орієнтованого на автономію, академічну свободу для всебічного розвитку особистості, як найвищої цінності суспільства, її талантів, інтелектуальних, творчих і фізичних здібностей.

2. Забезпечення якості надання освітніх послуг на початковому, базовому та профільному середньому рівнях освіти.

3. Формування цінностей і необхідних для самореалізації здобувачів освіти компетентностей.

4. Створення опорного закладу освіти для здобуття профільної освіти учасниками освітнього процесу.

5. Гуманістична направленість педагогічного процесу, повага до особистості учасників освітнього процесу.

6. Надання освітніх послуг через форми здобуття освіти згідно чинного законодавства (очна, дистанційна, сімейна, екстернатна, мережева, педагогічний патронаж).

7. Виховання відповідальних громадян, які здатні до свідомого суспільного вибору та спрямування своєї діяльності на користь іншим людям, громадськості, суспільства.

8. Розвиток творчої ініціативи та академічної свободи педагогів в пошуках нових форм і методів педагогічної діяльності для надання якісних освітніх послуг.

9. Розвиток у здобувачів освіти пізнавальних інтересів і здібностей, потреби глибокого і творчого оволодіння знаннями, навчання самостійного набуття знань, прагнення постійно знайомитися з найновішими досягненнями науки і техніки.

10. Прищеплення здобувачам освіти шанобливого ставлення до культури, звичаїв, традицій усіх народів, що населяють Україну.

11. Врахування вікових та індивідуальних особливостей здобувачів освіти і вибір оптимальної системи способів навчання і виховання з врахуванням індивідуальних рис характеру кожної дитини.

12. Створення умов для надання освітніх послуг особам з особливими освітніми потребами (інклюзивне, індивідуальне навчання).

13. Виховання свідомого відношення до всіх видів діяльності і людських відносин на основі самостійності та творчої активності здобувачів освіти.

14. Збереження та зміцнення морального та фізичного здоров'я учасників освітнього процесу.

15. Підвищення професійного рівня кадрового потенціалу згідно Положення про атестацію та сертифікацію педагогічних працівників.

16. Перехід на академічну, організаційну, фінансову, кадрову автономію закладу

17. Забезпечення прозорості та інформаційної відкритості з приводу роботи закладу на власному Веб-сайті.

18. Розвиток в закладі міжнародного співробітництва та міжнародної академічної мобільності.

Таким чином, стратегія розвитку закладу загальної середньої освіти має ряд характерних рис, які дають можливість досягнути конкретних результатів: сприяти досягненню поставлених цілей; сформувати позитивний імідж закладу освіти, утвердження ефективної стратегічної позиції, що забезпечить майбутню життєздатність закладу в непередбачених умовах; забезпечити комплексний, системний погляд на заклад освіти та його зовнішнє оточення; полегшити прийняття стратегічних рішень; допомагати справитися зі змінами та провести зміни; передбачити тенденції розвитку закладу загальної середньої освіти.

Список використаних джерел:

1. *Стратегія діяльності та розвитку Пістинської загальноосвітньої школи I-III ступенів Косівської районної ради Івано-Франківської області на період 2018-2025 років.* URL: http://www.pistynska-zosh.if.sch.in.ua/pro_shkolu/misiya_bachennya_strategiya_koncepciya_rozvitku/.

2. *Лебідь О.В. Стратегічне управління як необхідна умова конкурентоспроможності загальноосвітнього навчального закладу. Збірник наукових праць Херсонського державного університету. Педагогічні науки. 2016. Вип. 69 (2). С. 81-85.*

УДК 378.035.6

Вераксо Елена
старший преподаватель
УО МГУ имени А.А.Кулешова
г.Могилев, Республика Беларусь

ВОЗМОЖНОСТИ ИНОСТРАННОГО ЯЗЫКА В РАЗВИТИИ ГРАЖДАНСТВЕННОСТИ И ПАТРИОТИЗМА У СТУДЕНТОВ

Аннотация: В статье отражена роль гражданско-патриотического воспитания в образовательном процессе современного вуза. Автором выделены педагогические условия формирования исследуемого качества. В статье показана возможность предметов гуманитарного цикла, в том числе и иностранного языка в формировании гражданско-патриотической позиции студентов.

Ключевые слова: воспитательная работа, идеологическая работа в вузе, концепция патриотического воспитания, формирование гражданственности и патриотизма, педагогические условия.

Verakso Elena, Senior lecturer
Mogilev State A.Kuleshov University
Mogilev, the Republic of Belarus

FOREIGN LANGUAGE PECULARITIES IN THE SYSTEM OF STUDENTS CIVIL-PATRIOTIC UPBRINGING

Abstract: The role of civil-patriotic upbringing and ideological work in the system of modern higher education is presented in the article. Its forms and methods are given there. The author analyzes its formation among students and highlights the pedagogical conditions of the phenomenon studied. The article focuses on possibility of foreign language lessons in the organization of civil-patriotic upbringing.

Keywords: Civil-patriotic upbringing, university ideological work, patriotic upbringing conception, pedagogical conditions

Проблемам повышения эффективности идеологической и воспитательной работы со студенческой молодежью сегодня уделяется все более пристальное внимание. Именно поэтому мы считаем, что преподаватели вузов должны осознавать, что в их задачи входит не только дать знания и привить профессиональные навыки подготавливаемым им специалистам, но и воспитать морально-нравственные, духовные качества личности [2]. Основной целью подготовки будущего преподавателя является формирование активной, творческой личности, глубоко знающей свой предмет, владеющей разнообразными методическими средствами и приемами, имеющее основательное психолого-педагогическое образование, обладающей эрудицией, культурой, стремящейся к постоянному самосовершенствованию. Современный преподаватель-специалист должен уметь реализовывать на практике свои основные профессиональные функции – конструктивную, организаторскую, исследовательскую, коммуникативную [1].

На наш взгляд, отдельно можно выделить и воспитательную функцию, включающую развитие духовных, морально-нравственных качеств, гражданско-патриотического сознания, т.е. всех качеств, предусмотренных Концепцией непрерывного воспитания детей и учащейся молодежи в РБ и Концепцией патриотического воспитания молодежи в Республике Беларусь [6,7].

Преподаватели вузов должны осознавать, что в их задачи входит не только дать знания, привить профессиональные навыки подготавливаемым им специалистам, но и воспитать морально-нравственные, духовные качества личности.

Преподаватель-предметник, работающий со студентами ежедневно, имеет достаточные возможности в воспитании студентов [4]. В своем исследовании мы остановились на воспитательной работе преподавателя во время практических языковых курсах.

Сущность формирования гражданско-патриотической позиции в вузе заключается, на наш взгляд, в организации целенаправленного процесса по формированию у студентов любви к Родине, уважения к государственной власти и Президенту страны, символам государственности Республики Беларусь (гербу, флагу, гимну) путем познания основ демократии, правовых актов, конституции, законов своего государства. Причем эффективность формирования исследуемого качества личности студентов зависит от реализации ряда педагогических условий, которые мы рассматриваем как:

- фактор эффективности внутренней среды образовательного процесса;
- совокупность взаимосвязанных предпосылок, обеспечивающих целенаправленное управление педагогическим процессом, включая кадровое, учебно-методическое, организационное, диагностическое его обеспечение;
- обстоятельства процесса обучения и воспитания, которые обеспечивают достижение педагогических целей.

В своей работе «Педагогические условия формирования гражданско-патриотической позиции студентов» [3] мы выделили и подробно описали комплекс педагогических условий, необходимый для процесса формирования гражданско-патриотической позиции. Он включает следующие компоненты:

1. готовность преподавателя к организации формирования гражданско-патриотической позиции студентов;
2. возможность предметов гуманитарного цикла, в том числе и иностранного языка в формировании гражданско-патриотической позиции студентов;
3. учебно-методическое обеспечение и диагностическое сопровождение процесса формирования гражданско-патриотической позиции студентов (более подробно данный вопрос освещен в статье «Возможности английского языка в патриотическом воспитании студентов» [9]).

При этом необходимо отметить, что система данных педагогических условий позволяет совершенствовать практически все компоненты целостного процесса обучения и воспитания: стимулирующе-мотивационный, содержательный, операционно-деятельностный, контрольно-регулирующий, оценочно-результативный, а также характеризовать их и устанавливать связи между ними.

В данном исследовании, мы остановились на таком условии как *возможности предметов гуманитарного цикла, в том числе и иностранного языка в формировании гражданско-патриотической позиции студентов*. При выделении данного условия мы опирались на слова Президента Республики Беларусь А.Г. Лукашенко, выступившего на республиканском совещании преподавателей гуманитарных наук, и подчеркнувшего, что «формирование активной патриотической позиции должно стать стержнем всей воспитательной работы с молодежью» [8], а также Концепцию непрерывного воспитания детей и учащейся молодежи в Республике Беларусь [6, с. 6] и Концепцию патриотического воспитания молодежи в Республике Беларусь [7], в которых показана необходимость «повышения воспитательного потенциала учебных дисциплин в процессе формирования гражданской культуры личности». Таким образом, гражданскую и мировоззренческую культуру молодежи следует формировать не на митингах, а в процессе изучения социально-гуманитарных дисциплин, в том числе и иностранного языка, и в процессе организации всей учебно-воспитательной деятельности, дополняемых системой внеучебных мероприятий.

В процессе преподавания иностранного языка формирование гражданско-патриотической позиции студентов включает в себя использование лексических тем гражданско-патриотической направленности, входящих в блочно-модульную систему преподавания иностранного языка в вузе (Our Country (Наша страна), Education in Belarus (Образование в Беларуси), My Native Town (Мой родной город), Sport (Спорт), Ecological Problems (Экологические проблемы), Mass Media (Средства массовой информации) The United Kingdom of Great Britain and Northern Ireland (Великобритания) The United States of America (США); использование различных форм и методов аудиторной и внеаудиторной работы [5]. Для контроля результатов и уровней сформированности гражданско-патриотической позиции студентов используется комплекс различных диагностических заданий.

Как видно, используемый лексический материал затрагивает многие компоненты Концепции патриотического воспитания молодежи в РБ, а также расширяют познания студентов в области организации современного образовательного и воспитательного процесса не только в РБ, но и в ведущих англоязычных странах (Великобритании и США). Особенно хотелось бы

отметить включение в эту программу материалов по СМИ, знакомящих студентов с деятельностью и особенностями источников информации. События на территории СССР в период начала 90-х годов XX века показали полную незащищенность населения и в том числе молодежи перед информационной агрессией Запада, поэтому так важно вооружить студента знаниями о СМИ. Столь же актуальным, на наш взгляд, является рассмотрение проблем современного мирового сообщества, истории и традиций народов Великобритании и США с позиции уважения их обычаев и полного отрицания расизма и шовинизма.

Таким образом, важнейшей задачей теоретической и практической педагогики является обеспечение воспитания духовности, гражданственности и патриотизма у молодого поколения. Это является особенно актуальным при воспитании студентов педагогических вузов, которые сами станут воспитателями и учителями.

Список литературы

1. Бараева, Е.И. Психологическая готовность учителя к работе с одоренными старшеклассниками: автореф. Дис. ... канд. Психол. Наук: 19.00.07. Минск, 2002. 16 с.
2. Вераксо, Е.Г. Организация работы по патриотическому воспитанию студентов и старшеклассников (с начала 90-х годов XX века и до наших дней) // *Веснік МДУ імя А. А. Куляшова. Серыя С Псіхалага-педагагічныя навукі: педагогіка, псіхалогія (педагогічныя; псіхалагічныя)*. 2005. № 4 (22). с. 190-193.
3. Вераксо, Е.Г. Педагогические условия формирования гражданско-патриотической позиции студентов // *Веснік МДУ імя А. А. Куляшова. Серыя С Псіхалага-педагагічныя навукі: педагогіка, псіхалогія (педагогічныя; псіхалагічныя)*. 2018. № 2 (52). С. 11–18.
4. Вераксо, Е.Г. Формирование гражданской позиции студентов – одной из важных составляющих современного образовательного процесса // *Управление в социальных и экономических системах: материалы XXVII Международной научно-практической конференции, г. Минск, 17 мая 2018/ редкол.: Н.В. Суша и др., / Минский Инновационный университет. Минск 17. 05 2018 с. 85-86*
5. Вераксо, Е.Г. К вопросу о формировании гражданственности и патриотизма у студентов в процессе внеаудиторной работы (на примере иностранного языка) // *Проблемы и тенденции качества образования в системе национальной безопасности : материалы II Международной научно-практической конференции в дистанционной форме (Барановичи, 18 октября 2018 года) / М-во образования Респ. Беларусь, учреждение образования «Барановичский государственный университет» ; редкол.: В.В. Климук (гл. ред.), О.Н. Бертош [и др.]. Барановичи : БарГУ, 2018. 1 электрон. опт. диск (CD-R) ; 12 × 12 + рук. пользователя (5 с.). (Электронная книга). С. 12–14.*
6. Концепция непрерывного воспитания детей и учащейся молодежи в Республике Беларусь // *Проблемы выхавання*. 2007. № 2. С.3-19.
7. Концепция патриотического воспитания молодежи в Республике Беларусь // *Проблемы выхавання*. 2003. № 4. С. 113-119.
8. Лукашенко А.Г. О развитии гуманитарных наук в Республике Беларусь и повышении их роли в государственном строительстве. // *Советская Беларусь*. 1998. 26 ноября.
9. Максимович, Е. Г. (Вераксо, Е. Г.) Возможности английского языка в патриотическом воспитании студентов // *Веснік МДУ імя А. А. Куляшова. Серыя С Псіхалага-педагагічныя навукі: педагогіка, псіхалогія (педагогічныя; псіхалагічныя)*. 2004. № 4 (19). С. 192–197.

УДК 378.1

Воронежцева Алла Аркадійвна

Старший викладач кафедри довузівської підготовки

Чорна Ольга Віталіївна

Старший викладач кафедри довузівської підготовки

Одеський державний екологічний університет

м. Одеса, Україна

СОДЕРЖАНИЕ ПРЕДМЕТНО-ПРАКТИЧЕСКОГО КОМПОНЕНТА СОЦИОПРАГМАТИЧЕСКОЙ КОМПЕТЕНТНОСТИ СТУДЕНТОВ- ИНОСТРАНЦЕВ

***Аннотация.** В данной статье рассмотрены факторы, оказывающие влияние на успешность деятельности студентов-иностранцев как субъектов взаимодействия культур, рассмотрен предметно-практический компонент как один из структурных компонентов социопрагматической компетентности. Даны критерии оценки сформированности предметно-практического компонента: умение интерпретировать социальные явления, социальное поведение представителей данного общества, умение осуществлять межкультурное социальное взаимодействие.*

***Ключевые слова:** студент-иностранец, предметно-практический компонент, социальное поведение, межкультурное социальное взаимодействие.*

Voronezhseva Alla

(Senior Lecturer in Pre-university Training Department

Chorna Olha

PhD (Pedagogy), Senior Lecturer in Pre-university Training Department

Odesa State Environmental University

Odesa, Ukraine

SUBJECT-PRACTICAL COMPONENT OF FOREIGN STUDENTS' SOCIOPRAGMATIC COMPETENCE

***Abstract.** The article examines the factors influencing the success of foreign students' activity as subjects of culture interaction. The subject -practical aspect as one of the structural components of sociopragmatic competence is eliminated; criteria for assessing the formation of the subject-practical component are given; the ability to interpret social phenomena, the social behavior of representatives of society, the ability to make intercultural social interaction.*

***Keywords:** foreign student, sociopragmatic competence, subject-practical component; the social behavior; intercultural social interaction.*

Уровень профессиональной подготовки иностранных студентов зависит от их социальной адаптации в стране пребывания. Вузы Украины обязаны предоставить наилучшие условия жизни и учебы иностранных студентов, учитывая сложный процесс их приспособления к новому образу жизнедеятельности.

Нами разрабатывается процесс формирования одной из важнейших компетентностей, которая позволит студентам-иностранцам успешно адаптироваться в другой стране, а именно формирование социопрагматической компетентности.

Мы неоднократно давали определение социопрагматической компетентности во многих работах. Она дается таким образом – это «совокупность знаний, отношений и умений, позволяющая им эффективно и безопасно осуществлять межкультурное социальное взаимодействие, а также достигать собственных целей в соответствии с социокультурным контекстом страны обучения».[1, с. 253]. Составными компонентами социопрагматической компетентности являются: 1) когнитивный компонент (знания), 2) аффективный (отношения), 3) предметно-практический (умения).

В данной работе мы бы хотели остановиться на третьем компоненте.

Критерий оценки его сформированности мы назовем поведенческим. К его показателям можно отнести следующие умения: 1) умение правильно интерпретировать социальные и культурные явления нашего социума; 2) умение производить межкультурное социальное взаимодействие в зависимости от ситуации; 3) умение осуществлять личную безопасность и достигать своих целей собственными действиями.[2, с. 16].

Определение умения известно как возможность эффективно выполнять действие в связи с целями, а, главное, в связи с ситуацией, в которой приходится действовать. Умения возможно формировать с помощью упражнений, а также они позволяют производить действия не только в обыденной, но и в изменившейся ситуации.[3, с. 365]

Нам представляется целесообразным представить список наиболее вероятных ситуаций, с которыми столкнутся иностранные студенты. Важно отметить, что подобная работа по систематизации ситуаций давно проводится при обучении иностранным языкам в других странах. (И.Л.Бим, 2001; В.В.Сафонова, 2004; The Common European Framework of Reference: Learning, teaching, assessment, 1996/2001).

Можно привести следующий образец последовательности действий во время приобретения товаров, который представлен в общеевропейских изысканиях такого рода:

1) прибытие (составление маршрута, нахождение нужного магазина, отдела, кассы);

2) установка контакта (обмен приветствиями между продавцом и покупателем);

3) выбор товаров (запрос информации, получение информации, просьба о совете, сам совет, выражения мнения и т.п.);

4) покупка товара (согласие/несогласие с ценой, оплата);

5) уход (выражение довольства, удовлетворения; обмен прощаниями). Все это мы можем увидеть на основе обобщения “The Common European Framework...”, 2001). [4, с. 241].

У студентів-иностранцев необхідно формувати вміння вибрати потрібну форму і спосіб взаємодії в залежності від намірення; вміння домогтися замислов з допомогою пошуку потрібної інформації; вміння використовувати типові схеми взаємодії.

Все це значимо визначається соціопрагматичним характером ситуації. Для прикладу можна привести наступні способи взаємодії іноземних студентів:

- прохання – звернення(надання допомоги), згоду, незгоду, ввідливе заперечення, небажання, відмова;
- рада – пропозиція про дію, вираження особистого висновку;
- запрошення (неявне, наполегливе);
- дозвіл/заборона;
- інструктування і т.п.

В нашій роботі ми представили прикладний перелік ситуацій, які можуть зустрітись іноземним студентам в процесі перебування в країні навчання. Їх важко проработати і симулювати в час заняття по формуванню соціопрагматичної компетентності. Такі заняття можуть проводитись на кураторських годинах або зборах груп іноземних студентів.

Вам пропонуються наступні ситуації

а) в навчально-професійній сфері:

1) навчальна аудиторія/клас

- спілкування з викладачами;
- спілкування зі студентами- громадянами країни навчання і носіями мови навчання;
- спілкування з іноземними студентами – представителями інших національностей;

2) управління вузу

- спілкування з керівництвом кафедри;
- спілкування з керівництвом підготовчого факультета;
- спілкування з керівництвом університету;

б) в соціально-життєвій сфері:

1) життєжиття

- спілкування зі студентами, проживаючими в життєжитті;
- спілкування з технічним персоналом;
- спілкування з керівництвом життєжиття;

2) магазин/ринок

- покупка (їжа, одяг, товари побутового призначення, техніка);
- повернення придбаного товару;

3) громадський транспорт – правила користування громадським транспортом;

- вызов службы такси;
- ж/д вокзал, аэропорт;
- 4) банк/почта
- прием и отправление письма/посылки;
- получение, отправление и обмен денежных средств;
- 5) аптека
- приобретение медицинских лекарств по рецепту и без рецепта врача;
- приобретение средств гигиены;
- 6) улица
- встреча со знакомым;
- встреча с незнакомыми людьми;
- обращение с просьбой.

Безусловно, это не охватывает абсолютно весь спектр возможных ситуаций. Список необходимо дополнять и продолжать. Иностранцы постоянно встречаются со всеми этими и другими ситуациями в университете, в общежитии, общественном транспорте, на улице и т.д. Поэтому было бы важно сымитировать и обыграть как можно более частые и обыденные ситуации, чтобы создать умения правильно действовать в определенных обстоятельствах, избежать социопрагматических ошибок и таким образом помочь успешному достижению поставленных целей во время нахождения в стране обучения и социальной адаптации в ней.

Нами был разработан тренинг межкультурной толерантности с целью приобретения дополнительных знаний и умений, обучения паттернам поведения, необходимых для достижения успеха в новой для иностранных студентов социокультурной действительности. [5, с. 223].

В заключение можно сделать вывод, что создание и формирование социопрагматической компетентности у иностранных студентов в вузе – это социально – педагогическое явление, инкультурация, которую необходимо осуществлять в каждом высшем учебном заведении, где проходят обучение студенты-иностранцы. Требуется создавать в воспитательной системе вуза условия, которые будут способствовать выработке знаний, отношений и умений, позволяющих эффективно и безопасно осуществлять межкультурное социальное взаимодействие, а также достигать свои учебные и профессиональные цели в стране обучения.

Список использованных источников

1. Черная О.В., Воронезцева А.А. Когнитивный компонент как один из структурных компонентов социопрагматической компетентности студентов-иностранцев./ *Сучасні тенденції розвитку освіти й науки: проблеми та перспективи: зб.наук.праць/ [Упоряд. Ю.І.Колісник-Гуменюк]; [переклад англ. О.В. Дубовик], Львів: СПОЛОМ, 2017. Вип.1. 400 с.*
2. Черная О.В. *Формирование социопрагматической компетентности в вузе. Автореферат дисс., Тамбов, 2012, с.16.*

3. Умение / Краткий психологический словарь // [под общ. ред. А.В. Петровского, М.Г. Ярошевского. М.: Политиздат, 1986, с. 365.

4. The Common European Framework of Reference for Languages / Cambridge University Press, 2001. 241 p.

5. Черная О.В. Формирование социопрагматической компетентности в вузе. Дисс. на соискание уч. степ. канд. пед. наук. Тамбов, 2012. 231 с.

УДК 373.2.013:793.7

Ершова Наталья

старший преподаватель

Могилевского государственного университета им. А. А. Кулешова

Могилев, Республика Беларусь

СОДЕРЖАНИЕ ПОЛИКУЛЬТУРНОГО ОБРАЗОВАНИЯ ДЕТЕЙ СТАРШЕГО ДОШКОЛЬНОГО ВОЗРАСТА В КОНТЕКСТЕ СОВРЕМЕННЫХ ТЕНДЕНЦИЙ РАЗВИТИЯ ОБРАЗОВАНИЯ

Аннотация. В статье рассмотрена актуальность проблемы, принципы и этапы поликультурного образования детей дошкольного возраста. Уточнены методологические основы проектно-игровой деятельности как инновационной технологии поликультурного образования дошкольников. Раскрыты педагогические возможности использования проектно-игровой деятельности в практике учреждения дошкольного образования.

Ключевые слова: поликультурное образование, поликультурная компетентность, проектно-игровая деятельность, дети старшего дошкольного возраста.

Ershova Natalya

Senior Lecturer

Mogilev State University named after Arcady Kuleshov

Mogilev, Republic of Belarus

CONTENTS OF MULTICULTURAL EDUCATION OF PRESCHOOL CHILDREN IN THE CONTEXT OF MODERN EDUCATION DEVELOPMENT TRENDS

Abstract. The article deals with the relevance of including multicultural approach in Belarusian preschool education. The text reveals multicultural aspects, the relationship and influence of culture, education, ambient, socialization (inculturation) and values for the development of the child are described. The directions of multicultural education of preschool children are marked.

Keywords: multicultural education, multicultural competence, design and game activities, preschool children.

Белорусское общество непрерывно трансформируется благодаря убаыстряющемуся мировому научно-техническому и социальному прогрессу. Современный человек должен обладать информационной грамотностью, способностью использовать и создавать цифровые продукты с помощью компьютерных технологий, навыками коммуникации, поиска и обмена информацией. На фоне информатизации, цифровизации и глобализации

общества в мире до сих пор существует проблема сегрегации по расовому, религиозному, этническому и др. признакам.

Проблему поликультурного развития личности на всех уровнях системы образования, профилактики конфликтов и конфронтации между представителями гетерогенного общества, а также интеграции всех этнокультурных и социальных групп в единое гражданское общество призван решить целенаправленный и систематический процесс поликультурного образования.

В числе приоритетных направлений государственной образовательной политики Республики Беларусь является поликультурное воспитание, которое основывается на принципах толерантности, уважения к иным народам и культурам, равенства и сосуществования социальных групп, представителей рас, религий, этносов. В дошкольном возрасте в содержание поликультурного образования входит осознание принадлежности к культуре белорусского народа, знакомство с образцами духовной и материальной культуры своего народа; формирование представлений о многообразии народов и культур. Вопросы поликультурного образования детей дошкольного возраста рассматривались в исследованиях Н.В. Кагуй, Е.В. Черного, И.А. Комаровой, О.О. Прокофьевой, Т.В. Палиевой и др.

В Концепции непрерывного воспитания детей и учащейся молодежи прописана рекомендация организовывать исследовательскую и проектную деятельность в области поликультурного воспитания, вовлекать детей в обсуждение особенностей культурной самоидентификации, причин межкультурных конфликтов [3].

В результате анализа научной литературы нами были выделены следующие принципы поликультурного образования детей дошкольного возраста:

- интеграции и личностного развития – отражает необходимость включения ребенка в поликультурную среду и создание педагогических условий для индивидуализации и самореализации личности;
- поликультурности – определяет уникальность каждого этноса и культуры, ценность межкультурной коммуникации и взаимообогащения, а также важность отдельной личности в культурном процессе;
- культурного плюрализма – обеспечивает признание права на этнокультурное самоопределение (идентификацию), равноценность, свободное существование и развитие различных культур в едином гражданском обществе;
- культуросообразности – предполагает развитие личности через приобщение к родной культуре, познание и принятие особенностей других культур, как условия жизни и деятельности в поликультурном обществе;

- культурного релятивізму – розглядає будь-який культурний феномен як несравниму систему цінностей, наділяє людей правом абсолютного визнання культурних образців;

- толерантності – означає терпимість і поважливе ставлення до всіх інших поглядів, думок, образу життя, поведінки, звичаїв, почуттів, віровань і др.

- міжкультурного діалогу – показує, що єдиним правильним шляхом вирішення або уникнення міжкультурних конфліктів буде налаштування компромісного діалогу між людьми.

- відкритості – служить основою особистого зростання і умовою виховання конструктивних «суб'єкт-суб'єктних» міжкультурних стосунків.

Мета полікультурного виховання в закладі дошкільної освіти ми визначили як формування полікультурної компетентності дітей дошкільного віку. Етапи полікультурного виховання дітей дошкільного віку відповідають рівням розуміння дитиною соціальної дійсності, а також компонентам полікультурної компетентності:

- 1). На соціально-особистому етапі відбувається оволодіння дітьми знаннями про свою соціальну роль як члена родини і дитячого колективу, про правила культури поведінки і спілкування в родині, на вулиці, в закладах дошкільної освіти, в колом ровістників і громадських місцях; вмінням справлятися зі своїми негативними емоціями при взаємодії з іншими людьми, контактувати і комунікувати з представниками різних соціальних груп (дорослими і ровістниками, людьми з особливостями психофізичного розвитку, біженцями, літніми людьми, вагітними жінками, малими дітьми); навчаннями міжособистісної комунікації і толерантного ставлення до чужих почуттів, думок, поведінки і др.

На даному етапі формується соціально-особиста компетентність дитини, яка передбачає володіння способами спілкування і взаємодії з представниками різних соціокультурних груп, наявність соціально схвалюваного поведінки і таких особистих якостей, як відповідальність, самоконтроль, емпатія, чесність, доброта, совістівість, співпереживання, потреба в конструктивному міжособистому діалозі, терпимість до оточуючих.

Дослідження зарубіжних вчених (G.W. Ladd, J.G. Parker & S.R. Asher, W.W. Hartup) доводять високу ймовірність виникнення проблем когнітивного, емоційного і поведінкового характеру, якщо до шестилітнього віку у дітей не буде сформована соціальна

компетентность, которая заключается в умении выстраивать адекватные взаимоотношения с окружающими людьми, включая сверстников [6].

2) На этнокультурном этапе происходит овладение детьми знаниями о специфических особенностях родной культуры, о государственных символах Республики Беларусь, о природе, достопримечательностях и архитектуре родной страны и города, о промышленном потенциале Республики Беларусь посредством знакомства с производствами, о великих людях, которые культурно обогатили Беларусь своими достижениями, о богатой истории, традициях и народных праздниках белорусов; умениями и навыками говорить на белорусском языке, творчески мыслить и выражать патриотические чувства, проявлять устойчивую привязанность к национальным традициям, обычаям, культуре и быту.

На данном этапе формируется этнокультурная компетентность ребенка, которая выражается в позитивной этнокультурной идентичности, осознании своей принадлежности к гражданскому обществу. К главным формируемым качествам личности можно отнести общинность, как сопричастность с народом и родной культурой, самоуважение, гражданско-патриотическое достоинство, открытость к людям и культурным ценностям.

Обоснованию процесса этнокультурной самоидентификации посвящены работы Л.П. Чагая, С.Н. Данзанова, Т.Г. Стефаненко, Ю.В. Чернявской, В.И. Солодухина и др. Ю.В. Чернявская определила следующие компоненты этнокультурного самосознания: комплиментарность; этническое самоназвание; этнические ценности, интересы и идеалы; этническая самооценка. Вместе с тем, она отметила изменение характера комплиментарности в белорусском обществе: от резкого обособления этноса к культурной интеграции при сохранении самобытности этнокультурных ценностей и самореализации народа в мировой культуре [5]. На этнокультурном этапе поликультурного образования происходит подготовка к межкультурному познанию [4].

3) На межкультурном этапе происходит овладение детьми знаниями о культуре народов (их национальном быте, одежде, традициях и праздниках) проживающих в Республике Беларусь через призму своей национальной культуры; умениями и навыками находить сходства и отличия, особенности взаимодействия, универсальные нравственные законы между культурами разных этносов, сравнивать специфику родной культуры с другими культурами, общаться на языке других этнокультур.

Межкультурная компетентность начала исследоваться западными учеными (M.R. Hammer, M.J. Bennett, W.B. Gudykunst, B.H. Spitzbergи др.) в 70-е–80-е годы прошлого века. Она включает способность детей к межкультурной коммуникации, проявлению уважения к представителям любых народов и культур, зарождение поликультурной чуткости (умение видеть и ценить красоту

в культурах разных народов, понимать и принимать культурные паттерны других национальностей); готовность к освоению поликультурного пространства страны и планеты в целом. Кроме этого, межкультурная компетентность исключает этноцентризм и формирует представление о собственной культуре, как равной среди множества. К формируемым качествам личности на этапе межкультурного образования относится толерантность, поликультурная сензитивность, организованность, самостоятельность, надежность, коммуникабельность.

Нами была разработана авторская программа «Открытый мир» и апробировано организационно-методическое обеспечение по поликультурному образованию детей 5-7 лет посредством проектно-игровой деятельности, в основе которой лежат игровые и проектно-исследовательские инновационные педагогические технологии.

Дети дошкольного возраста зачастую не могут реализовать необходимые требования при выполнении проекта: самостоятельно определить проблему, найти пути ее решения, разработать условия реализации проекта, работать с информационными источниками без посредников, оформить результаты проектной деятельности. Поэтому, в дошкольном детстве понимание проектного метода, как способа организации познавательной активности, возможно через призму игры, как ведущего вида детской деятельности. Игра не только стимулирует интерес и создает мотивацию к познанию реального мира, но и служит творческим двигателем образовательного процесса, в котором дети одновременно выполняют игровые роли, действия, правила и решают проектные задачи.

Исследования Е.С. Полат, Е.С. Евдокимовой, Л.В. Киселевой, Л.В. Пенкрат и Н.В. Самусевой создают методологическую основу проектно-игровой деятельности. Согласно их мнению, игровые проекты направлены на решение проблем социального характера с использованием элементов творческих игр, через принятие ребенком какой-либо роли, обусловленной содержанием и характером проекта. [1].

Между тем, нами игра использовалась не только, как единый сюжет с обыгрыванием определенных ролей детьми (писателей, художников, архитекторов, экскурсоводов, космонавтов, путешественников и т.д.) для решения проектных задач, а также в качестве дидактического способа получения новой информации, закрепления и обобщения усвоенных знаний, упражнения в совершенствовании культуры поведения; в процессе презентации проектов и распространения детьми накопленного опыта и знаний в результате проектно-игровой деятельности.

Таким образом, поликультурное образование старших дошкольников посредством проектно-игровой деятельности способствует повышению

интереса воспитанников к поликультурному образованию; раскрывает перед детьми способы исследовательских действий в доступной форме; активизирует мотивацию детей к познавательной деятельности; развивает творческие способности и коммуникативные навыки [2].

Список литературы:

1. Ершова, Н. В. Проектно-игровая деятельность как инновационная технология поликультурного образования детей дошкольного возраста / Н. В. Ершова // Романовские чтения – 13 : сборник статей Междунар. науч. конф., Могилев, 25–26 окт. 2018 г. / под общ. ред. А. С. Мельниковой. – Могилев : МГУ имени А. А. Кулешова, 2019. – С. 230–231.

2. Ершова, Н. Формирование основ поликультурной образованности детей старшего дошкольного возраста посредством проектно-игровой деятельности / Н.В. Ершова // Пралеска. – 2017. – № 4 (308). – С. 21–26.

3. Концепция непрерывного воспитания детей и учащейся молодежи в Республике Беларусь на 2016–2020 гг. [Электронный ресурс] – Режим доступа: <https://kped.bspu.by/resursy/normativnye-dokumenty> – Дата доступа: 13.10.2019.

4. Чёрный, Е.В. Психология моделирования поликультурного образования : монография / Е.В. Черный – Симферополь : Сонат. – 2010. – 539 с.

5. Чернявская, Ю.В. Этнокультурная самоидентификация белорусского народа : дис. ... канд. культурологи : 24.00.01 / Ю.В. Чернявская. – Минск, 2002 – 126 л.

6. Hartup, W.W. Conflict and context in peer relations / W. W. Hartup, B. Laursen // *Children on playgrounds: Research perspectives and applications* / In C.H. Hart (Ed.). – Albany: State University of New York Press, 1992. – P. 44–84.

УДК 316.614-057.87

Зенько Надежда,
старший преподаватель кафедры педагогики
ГГУ имени Ф. Скорины,
г. Гомель, Беларусь

СОЦИАЛЬНО-ПСИХОЛОГИЧЕСКИЕ РИСКИ СОЦИАЛИЗАЦИИ ОБУЧАЮЩИХСЯ В КОЛЛЕКТИВЕ СВЕРСТНИКОВ*

Аннотация. Влияние социально-психологических факторов на социализацию обучающихся рассматривается с точки зрения взаимоотношений, складывающихся на трех уровнях: «ребенок–семья», «ребенок–коллектив», «ребенок–общество». Автор дает педагогическую характеристику социально-психологическим рискам социализации, возникающим в коллективе учащихся. Уточняется сущность понятий «социальные риски социализации обучающихся» и «факторы социально-психологического риска социализации».

Ключевые слова: социализация, обучающиеся, факторы социального риска, социально-психологические риски.

Zenko Nadezhda,
senior teacher of Pedagogy Department F. Skorina State University,
Gomel, Belarus

* Статья подготовлена в рамках темы «Создание модели педагогического пространства для нравственного саморазвития обучающихся из категорий социального риска» (№ госрегистрации 20181189), выполняемой по договору № Г18-136 с Белорусским республиканским фондом фундаментальных исследований.

SOCIAL AND PSYCHOLOGICAL RISKS OF STUDENTS SOCIALIZATION IN A PEER GROUP

***Annotation.** The influence of socio-psychological factors on the socialization of students is considered from the point of view of relationships that develop at three levels: «child–family», «child–team», «child–society». The author gives a pedagogical description of the socio-psychological risks of socialization arising in the group of students. The essence of the concepts «social risks of socialization of students» and «factors of social and psychological risk of socialization» is specified.*

***Key words:** socialization, students, social risk factors, social and psychological risks.*

Присутствие рисков в современном обществе неоспоримо. Последствия их влияния можно наблюдать в различных сферах жизнедеятельности человека: экономике, медицине, производстве. Не исключением является и сложный процесс социализации личности в обществе. Предметом нашего исследования являются социальные риски социализации обучающихся, которые выделяются в системе рисков тем, что они возникают и существуют не в чрезвычайных, а в обычных, естественных условиях, сопровождая нормальное функционирование личности. Ситуация социального риска не возникает сама по себе, ее возникновению способствуют определенные причины – факторы. В рамках разрабатываемой темы научным коллективом были выделены пять групп факторов социального риска: социально-экономические, социально-демографические, медико-социальные, социально-педагогические, социально-психологические и криминогенные. *Цель статьи:* дать педагогическую характеристику социально-психологическим рискам социализации, возникающим в коллективе учащихся.

Социальные риски социализации обучающихся – это объективно сложившиеся и независимые от ребенка ситуации или обстоятельства жизнедеятельности, отличающиеся негативностью социализирующего влияния или неопределенностью исхода, и влекущие за собой увеличение масштабов личностного и социального неблагополучия обучающегося [3, с. 44]. Под *факторами социально-психологического риска социализации обучающихся* будем понимать те обстоятельства социально-психологической реальности, которые своим содержанием негативно воздействуют на обучающегося, его адаптацию, самоидентификацию, формирование самосознания и Я-концепции, выбор смысложизненных ориентаций и соответствующих им стратегий поведения, саморазвитие и самореализацию в деятельности.

Коллектив сверстников во многом оказывает положительное социализирующее воздействие на обучающегося: предоставляет максимум вероятностей презентации своих качеств и творческого потенциала, реализации различных социальных ролей и установок, формирует моральные нормы и персональную ответственность за себя и коллектив. Тем не менее, коллектив как

любая функционирующая система может отклониться от поставленных задач, создавая определенную *зону риска* для его участников. Определим содержание ситуаций социально-психологического риска для социализации обучающихся.

Психологический риск, прежде всего, образуют *не сложившиеся отношения со сверстниками*, напрямую определяющие социометрический статус каждого ребенка в коллективе. Межличностные отношения являются важным информационным каналом, формируют навыки социального взаимодействия, умения подчиняться и в тоже время отстаивать свои права, учатся выстраивать новую систему взаимоотношений. *Социометрический статус* – это положение, занимаемое обучающимся в системе межличностных отношений.

Определенную угрозу для социализации обучающихся имеют статусы *изолированных* или *отвергаемых*. Высокостатусный член группы – это носитель неформальной власти, авторитета среди сверстников, мнение которого по значимым групповым вопросам часто является определяющим. Наряду с благоприятной атмосферой взаимоотношений, высокостатусными членами группы могут создаваться ситуации игнорирования низкостатусных одноклассников, демонстрироваться эмоциональные границы, остро выражаться социальная дифференциация между ними.

Десоциализирующий характер взаимоотношений в группе наблюдаются в тех случаях, когда высокостатусные члены группы *инициируют ситуации насилия в классе*. Термин «насилие» трактуется как «использование различных форм принуждения для достижения определенных целей, привилегий» [7, с. 293]. В данном определении главное – принудительное воздействие, это значит заставить (или не дать) что-то сделать или испытать (страх, унижение, тревогу) против желания самого человека. Характер воздействия при этом значения уже не имеет. Проблема насилия, в частности, в подростковой среде служит предметом исследования специалистов из различных областей знания: юристов, психологов, педагогов. По мнению И.А. Боевой и Л.А. Гаязовой, насилие по отношению к подросткам несет в себе угрозу «получения психологической травмы, в результате которой наносится ущерб позитивному развитию и психическому здоровью, удовлетворению основных потребностей, т.е. возникает препятствие на пути самоактуализации» [1]. Угроза насилия и давление, попытка сделать ребенка «покладистым» понижает чувство собственного достоинства обучающегося и заставляет чувствовать себя уязвимым. Рассмотрим такие формы насилия как притеснение и буллинг более подробно.

В толковом словаре Д.Н. Ушакова термин «*притеснить*» трактуется как «подвергнуть ограничениям в правах, грубо стеснить, угнетая» [9, с. 535]. В русском языке также существуют слова, близкие по значению: угнетение,

подавление, принуждение. И.П. Башкатов под притеснением понимает «процесс целевого, сознательно-волевого, мотивированного, социально детерминированного, информационно и технологически многообразного воздействия субъектов-притеснителей, стремящихся удовлетворить свои эгоистические личностные или групповые потребности и интересы аморально-криминальными средствами и способами» [2, с. 44]. Исследователь подчеркивает, что аморально-криминальная природа притеснения нарушает право человека на свободу.

Притеснение в школьной среде носит характер корыстно-насильственной направленности и имеет место быть, если обучающийся в течение длительного времени постоянно оказывается объектом негативных потребительских действий со стороны одноклассников или других обучающихся. Обидчики руководствуются эгоистическими, собственническими мотивами («я хочу», «мне надо», «у меня есть»), которые могут быть завуалированы под благородные («так надо», «так будет лучше», «для твоей же пользы»). В своей деятельности притеснитель всегда целенаправлен, он предвидит результаты своих действий, планирует их осуществление, контролирует и регулирует их реализацию.

Выбор роли и моделей поведения в ситуациях притеснения обусловлен индивидуальными особенностями личности-жертвы. Обиженные подростки избирают свой тип реагирования и, соответственно, стратегию и стиль поведения. Одни вступают в открытую конфронтацию с обидчиком, другие уклоняются от борьбы, угодничают или смиряются со своим унижением и оскорблением, третьи не видят выхода из сложившейся ситуации, у них развиваются депрессивные состояния; четвертые уходят от беспокоящего источника, покидают дом или пропускают уроки. Обратной стороной медали притесняющих воздействий со стороны окружающих может стать потребность подростка в реализации ответной мести, преследовании, унижении достоинства, враждебности по отношению к более слабому. Осуществляется это нередко противоправными средствами и способами.

Еще одной формой подросткового насилия является *буллинг*, который, в отличие от притеснения, характеризуется неоднократностью, систематичностью, в агрессивных действиях и жестокостью, злоупотреблением силой, направленностью на причинение физического или психического вреда. Исследования последствий влияния буллинга на развитие личности ребенка составляют, пожалуй, одно из самых весомых направлений научных исследований о влиянии насилия на психосоциальное становление личности и ее социализацию. Отечественные ученые О.А. Селиванова и Т.С. Шевцова в результате проведенных исследований выявили высокую степень распространения данного явления в подростковой среде: более 50 % опрошенных сталкивались с различными видами насилия и травли [8]. Серьезное

негативное воздействие травля оказывает на самосознание обучающегося, оно становится неопределенным, размытым, противоречивым, иногда разорванным во времени, ребенок постоянно переживает чувство стыда, вины или собственной неполноценности. В результате насилия происходит неконструктивная трансформация мотивационно-смысловой и мировоззренческой сферы школьника, проявляется эмоциональная глухота, амотивированность в учебной и игровой деятельности, исчезает инициатива и целеустремленность, формирующиеся установки приобретают деструктивный характер.

Еще одним важным, на наш взгляд, социально-психологическим фактором, способным создать зону риска социализации обучающегося, является *демонстративно негативное отношение к нему учителя*. Систематическое выражение неприязни, неприятия, раздражительности, резкость в высказываниях, акцентирование внимания на недостатках, постоянные замечания и наказания – все это является примером негативного стиля взаимодействия с обучающимся, в свою очередь формирующего аналогичное отношение со стороны всего класса. Исследования В.С. Мухиной показали, что отрицательный стиль отношения учителя к ученику приводит к тому, что уже в первом классе они попадают в категорию «отвергаемых», что препятствует нормальному развитию их интеллектуальных способностей, формирует у них нежелательные черты характера и уже вторично усугубляет школьную неуспеваемость [6]. По мнению Т.Д. Молодцовой и С.Ю. Шаловой, школа является источником целого ряда социальных и психологических рисков: педагогические ошибки; некомпетентность учителей; неуспеваемость; взаимоотношения со сверстниками. Как утверждают исследователи, одним из обстоятельств, способных отторгнуть ребенка от школы, является попытка педагогов при взаимодействии с учащимися строить «некий идеальный образ, под который хотят «подогнать» ученика» [5, с. 83]. В результате этого возникает ситуация травмирующей изоляции такого обучающегося, приводящая к различным нарушениям процесса социализации.

А.А. Леонтьев выделил ряд признаков, по которым можно выявить *стереотипную негативную установку учителя* в межличностных взаимоотношениях с учениками [4]. *Во-первых*, учитель предоставляет «плохому» ученику меньше времени на ответ, чем «хорошему», другими словами, он осознанно не дает ему времени подумать. *Во-вторых*, если дан неверный ответ, он не предлагает подсказки и не повторяет заданного вопроса, а подчеркнута спрашивает другого или сам дает правильный ответ. *В-третьих*, он «либеральничает», оценивая положительно неверные ответы других учащихся, и в то же время чаще ругает «плохого» ученика за такой же ответ и реже хвалит его за правильный. *В-четвертых*, учитель не реагирует на ответы «плохого»

ученика, вызывает другого, не замечая поднятой руки, не работает с ним на уроке, реже улыбается, меньше смотрит в глаза.

Таким образом, отрицательное отношение педагога, низкий социометрический статус в группе, систематические конфликты в конечном итоге приводят к школьной и социальной дезадаптации, поведенческим проявлением которой являются устойчивые антисоциальные реакции (агрессивность, вандализм, лживость, протесты, уходы из дому, прогулы, курение, токсикомания, злоупотребление алкоголем), требующие в свою очередь социально-педагогической помощи. Учет содержания рисков в ходе целенаправленной работы по созданию педагогического пространства для нравственного саморазвития позволит актуализировать внутренние ресурсы обучающихся и оптимизировать их процесс социализации и самореализации в обществе.

Список литературы:

1. Баева И. А., Гаязова Л. А. Психологическая безопасность образовательной среды школы и ее психолого-педагогическое сопровождение / Психологическая наука и образование: электронный журнал. 2012. № 3. URL: http://psyedu.ru/files/articles/psyedu_ru_2012_3_3015.pdf. Дата доступа : 10.01.2019.
2. Башкатов И. П. Притеснение: обидчики и обиженные / Социс. 2002. № 12. С. 41–50.
3. Зенько Н. Н., Селиванова Л. И. Сущность и содержание факторов риска социализации обучающихся / Адукацыя і выхаванне. 2019. № 5. С. 42–48.
4. Леонтьев А. А. Педагогическое общение / под ред. М. К. Кабардова. 2-е изд. М.; Нальчик: Изд. центр «Эль-Фа». 1996. 96 с.
5. Молодцова Т. Д., Шалова С. Ю. Роль социальных и психологических рисков в появлении школьной дезадаптации / Азимут научных исследований: педагогика и психология. 2016. № 1. С. 82–86.
6. Мухина В. С. Личность: мифы и реальность : альтернативный взгляд, системный подход, инновационные аспекты. 4-е изд. М.: Нац. кн. Центр. 2014. 1084 с.
7. Психологический словарь / под общ. науч. ред. П. С. Гуревича. М.: ОЛМА Медиа Групп, ОЛМА ПРЕСС Образование. 2007. 800 с.
8. Селиванова О. А., Шевцова Т. С. Профилактика агрессивности и жестокости в образовательном учреждении : монография. Тюмень: Изд-во ТГУ. 2011. 232 с.
9. Ушаков Д. Н. Толковый словарь современного русского языка. М.: Аделант. 2013. 800 с.

УДК 376

Лапина Юлия

*старший преподаватель, МГУ имени А.А. Кулешова
г. Могилев, Беларусь*

РАННЯЯ КОМПЛЕКСНАЯ ПОМОЩЬ ДЕТЯМ С ОСОБЕННОСТЯМИ ПСИХОФИЗИЧЕСКОГО РАЗВИТИЯ И ИХ СЕМЬЯМ

Ранняя комплексная помощь является первой ступенью для успешного включения ребенка с особенностями психофизического развития в общий образовательный процесс. В статье анализируются актуальные проблемы организации ранней комплексной помощи детям с особенностями психофизического развития, характеризуются основные условия, обеспечивающие ее эффективность.

Ключевые слова: ранняя комплексная помощь, дети с особенностями психофизического развития, диагностика, развитие, коррекционная работа, семья.

Lapina Yuliya

*senior lecturer, A.A. Kuleshov MSU
Mogilev, Belarus*

EARLY COMPREHENSIVE ASSISTANCE TO CHILDREN WITH FEATURES OF PSYCHOPHYSICAL DEVELOPMENT AND THEIR FAMILIES

Early comprehensive care is the first step for the successful inclusion of a child with psychophysical development in the overall educational process. The article analyzes the actual problems of the organization of early comprehensive care for children with peculiarities of psychophysical development, describes the basic conditions that ensure its effectiveness.

Keywords: early comprehensive care, children with peculiarities of psychophysical development, diagnosis, development, correctional work.

В Республике Беларусь развитие системы ранней комплексной помощи детям с особенностями психофизического развития является одним из приоритетов образовательной политики. В соответствии с Национальным планом действий по улучшению положения детей и охране их прав на 2017–2021 годы одним из актуальных направлений работы является совершенствование службы раннего вмешательства и межведомственного взаимодействия при оказании помощи детям с нарушениями развития, организация системы катamnестического наблюдения за детьми [6].

Значение системы ранней комплексной помощи связано с ее особой ролью в процессе социальной и образовательной интеграции детей с различными нарушениями здоровья. Очень важно в самом раннем возрасте у таких детей определить индивидуально-психологические особенности, затем разработать содержание коррекционно-педагогической работы с ними, а также оказать психологическую помощь родителям.

В инструктивно-методическом письме «Об организации и оказании ранней комплексной помощи детям с особенностями психофизического развития в

возрасте до трех лет» определяются задачи, особенности организации и содержания ранней комплексной помощи в РБ [3].

Основная роль в организации ранней комплексной помощи в республике отводится Центрам коррекционно-развивающего обучения и реабилитации, которые координируют деятельность в сфере специального образования. ЦКРОиР оказывают раннюю комплексную помощь детям особенностями психофизического развития в возрасте до трех лет с психолого-педагогическим сопровождением в семье и на базе ЦКРОиР.

Многие исследователи (Н.Н. Малофеев, О.Г. Приходько, Ю.А. Разенкова и др.) в своих работах отмечают, что чем раньше выявлены нарушения в психофизическом развитии или факторы риска нарушения развития, тем значительно быстрее и успешнее достигается нормализация функций у детей при своевременном оказании ранней комплексной помощи [5].

Одним из важных условий эффективности коррекционной работы с ребенком раннего возраста является реализация совместно с семьей индивидуальных программ ранней комплексной помощи, а также информационная и психологическая поддержка семей, воспитывающих «особого» ребенка [1, 7].

Раннее начало коррекционной работы с ребенком не всегда реализуется. Это может быть вызвано рядом причин: во-первых, ограниченные возможности ребенка неочевидны сразу после рождения и проявляются позже; во-вторых, позднее обращение родителей к специалистам из-за незнания последствий или нежелания признавать наличие нарушения у ребенка; в-третьих, после нерезультативного обращения родителей к специалистам, когда им советуют подождать, пока ребенок не достигнет определенного возраста или не начнет посещать учреждение дошкольного образования. К сожалению, смещение начала специальной работы с ребенком на период дошкольного детства значительно снижает степень ее эффективности, поскольку возраст до трех лет является сензитивным, наиболее благоприятным для развития психики и речи.

В настоящее время разработан достаточно обширный психолого-педагогический инструментарий для изучения психофизического развития детей с рождения до трех лет. В основу всех разработанных методик положен принцип сопоставления достигнутых ребенком результатов развития (моторной, речевой, познавательной, социальной сфер) с нормативными показателями (М.П. Денисова, Н.С. Аксарина, Э.Л. Фрухт, Г.В. Гриднева, И.Ю. Левченко, Е.А. Стребелева и др.) При этом можно отметить некоторые различия в нормативных показателях, разработанных разными учеными.

Однако, существуют трудности выявления нарушений развития детей в раннем возрасте, так как могут существовать не ярко выраженные нарушения,

которые в первые месяцы и даже годы не вызывают явного нарушения важных психофизиологических функций, но могут проявиться позже [5].

Следует также учитывать, что спектр нарушений психофизического развития разнообразен. Для каждой из категорий детей характерны в разной степени выраженные неспецифические (общие для всех детей с ограниченными возможностями здоровья) и специфические (характерные для определенной группы детей) закономерности развития психики. Как подчеркивает В.И. Лубовский, специфических закономерностей установлено гораздо меньше, чем неспецифических, что затрудняет дифференциальную диагностику нарушений развития у детей [5, 6]. Особенно это касается детей раннего возраста.

Одним из ведущих в области ранней комплексной помощи выступает семейно-центрированный подход, в основе которого лежит признание ведущей роли родителей в реабилитационной и коррекционно-педагогической работе с детьми с особенностями психофизического развития раннего возраста (И.В. Королёва, О.Г. Приходько, Е.А. Стребелева, Н.Ш. Тюрина, О.В. Югова и др.).

Родители являются одним из субъектов коррекционно-образовательного процесса. Необходимо учитывать, что реабилитационные возможности семей, воспитывающих ребенка с особенностями психофизического развития, могут быть различными (Е.А. Екжанова, И.Ю. Левченко, О.Г. Приходько, О.В. Югова и др.). В семьях, воспитывающих ребенка с нарушением развития нередко возникают нарушения социально-психологической адаптации.

Содержание работы по повышению уровня компетентности родителей в вопросах воспитания детей включает:

1. Знакомство с этапами и закономерностями психофизического развития здорового ребенка. В этих целях проводятся лекции и беседы, рекомендуется различная литература по данным вопросам.

2. Объяснение родителям значения режима дня и создания условий для организации деятельности ребенка в семье. Для каждого малыша совместно с родителями составляется режим дня. Говорится о необходимости выработки единых требований к ребенку.

3. Обучение родителей приемам формирования навыков самообслуживания и опрятности в определенные возрастные периоды.

4. Знакомство родителей с различными видами игрушек и игр (музыкальные, механические, дидактические, и др.), их назначением, ролью в жизни ребенка, изготовление игрушек и игр, необходимых для работы с малышом, демонстрация одной и той же игрушки в разных целях.

Индивидуальные беседы и консультации важны для установления взаимопонимания с родителями, лучшего понимания педагогами особенностей

и склонностей каждого ребенка. Для консультаций могут приглашаться и другие специалисты, например, врач или психолог. Действенной является психологическая консультация с родителями детей с ОПФР [2, 4].

Дефектолог оказывает квалифицированную педагогическую поддержку родителям; создает условия для активного участия родителей в воспитании и обучении ребенка; помогает близким взрослым создать в семье комфортную для развития ребенка среду; формирует адекватный стиль воспитания.

Таким образом, особую роль приобретает ранняя комплексная помощь детям с особенностями психофизического развития, которая направлена на изменение потенциала детей данной группы уже на этапе раннего дошкольного детства, а в перспективе создает основу для максимально полного включения детей с особенностями психофизического развития в процесс инклюзивного образования.

Список литературы:

1. Королева, И. В. *Диагностика и коррекция нарушений слуховой функции у детей раннего возраста*. СПб : Каро, 2005. 288 с.
2. Лапина, Ю.С. *Проблемы психологического консультирования детей с отклонениями в развитии // Материалы II республиканской научно-практической конференции «Специальное образование: опыт и перспективы развития», МГУ имени А.А. Кулешова. Могилев, 2017. С. 121-124.*
3. *Инструктивно-методическое письмо «Об организации и оказании ранней комплексной помощи детям с особенностями психофизического развития в возрасте до трех лет»*, Минск, 2012.
4. Лемех, Е. А. *Основы специальной психологии*. Минск : РИПО, 2017. 218 с.
5. Лубовский, В. И. *Особые образовательные потребности // Электронный журнал «Психологическая наука и образования psyedu.ru». 2013. № 5. С. 61 – 66.*
6. Малофеев, Н. Н. *Научные достижения отечественной дефектологии как базис современной профилактической, коррекционной и реабилитационной помощи детям с нарушениями развития // Воспитание и обучение детей с нарушениями развития. 2014. № 2. С. 3–11.*
7. *Об утверждении Национального плана действий по улучшению положения детей и охране их прав на 2017–2021 годы»: постановление Совета Министров Республики Беларусь, 22 сент. 2017 г., № 710 // Национальный правовой Интернет-портал Республики Беларусь. URL: <http://pravo.by/document/?guid=3871&p0=C21700710>.*

УДК 37.02:811.111

*Kutsa Svitlana,
Teacher of English
Protsyk Halyna,
Teacher of Ukrainian
Berezhany Agrotechnical College
Berezhany, Ukraine*

MODERN EDUCATIONAL TECHNOLOGIES ON THE LESSONS OF HUMANITARIAN CYCLE

***Abstract.** The article discusses the technological approach in higher education. The analysis of the process of technologisation of vocational higher education is given. Such concepts as "humanitarian technologies", "social technology", "educational technology", "teaching technology" are shown. The concept of "humanitarian technologies" means the process of development of each specialist properties of humanitarian technologist, which means: the formation of communicative competence, creativity, cultural education. It is shown that the introduction of humanitarian technologies in the educational process leads to an increasing demand for innovative intensive technology training.*

***Keywords:** Technological approach in higher education; technologisation of education; humanitarian technology; social technology; educational technology; learning technology; innovative intensive technology training.*

The era of 21st century is often regarded as an era of technology. Technology, today, plays a very important role in our life. It is seen as a basis of growth of an economy. An economy which is poor in technology can never grow in today's scenario. This is because technology makes our work much easier and less time consuming. The impact of technology can be felt in every possible field one such field is Education. According to the latest insights as to how exactly modern students of today prefer to use technology and how does their learning get an impact if they use technology, it was revealed that the use of modern equipment technology and tools, the learning and interactivity of students increases. They also find it much more interactive, as well as full of interesting areas, when aided by technology. The transfer of knowledge becomes very easy and convenient, as well as effective. What this means is, that our minds now tend to work faster when assisted with the use of modern technology, be it any part of life, here we talk about education. The reliance and dependence of such an innovation, that simply makes life an easy, smooth journey is completely unavoidable these days even in schools, universities and colleges. Students today can make use of technology in the following ways:

- *Internet connection*

The internet has grown in importance by many folds, over the process of decade. Its importance in the education world can now never be undermined. Despite the chances of fraud and drawbacks, the use of the Internet is like a blessing for students. Today, the Internet is something that is present in almost everything we use. From television to gaming consoles, and our phones, the Internet is literally everywhere. The

use of the Internet allows students to find amazing convenience, they can find various kinds of help, tutorials and other kinds of assisting material which could be used to academically improve and enhance their learning.

- *Using projectors and visuals*

Visual images always have a strong appeal compared to words. Using projectors and visuals to aid in learning is another form of great technological use. Top institutions around the world, now rely on the use of amazing PowerPoint presentations and projections in order to keep the learning interactive and interesting. Technological use such as. Technological use such as projectors within the schools and colleges can take the interaction and interest levels right up and also improve motivation. Students like to see appealing visuals and something that entices them to think rather than just reading words. The learning part also becomes pretty efficient when it comes to technology.

- *Digital footprint in the education sector*

If we talk about digital and education, then the penetration of digital media within the education sector has now grown. This penetration has resulted in round the clock connectivity with students and different forums that are available for different kinds of assignments or help. As the power of digital increases, there are and there will be more applications that will assist students in development and learning.

The role of technology in the field of education is four-fold: it is included as a part of the curriculum, as an instructional delivery system, as a means of aiding instructions and also as a tool to enhance the entire learning process. Thanks to technology; education has gone from passive and reactive to interactive and aggressive. Education is essential in corporate and academic settings. In the former, education or training is used to help workers do things differently than they did before. In the latter; education is geared towards creating curiosity in the minds of students. In either case, the use of technology can help students understand and retain concepts better.

In educational context, ICT has the potential to increase access to education and improve its relevance and quality. ICT has a tremendous impact on education in terms of acquisition and absorption of knowledge to both teachers and students through the promotion of:

Active learning: ICT tools help for the calculation and

- *Active learning:* ICT tools help for the calculation and analysis of information obtained for examination and also students' performance report are all being computerized and made easily available for inquiry. In contrast to memorization-based or rote learning, ICT promotes learner engagement as learners choose what to learn at their own pace and work on real life situations' problems.

- *Collaborative and Cooperative learning:* ICT encourages interaction and cooperation among students, teachers regardless of distance which is between them. It also provides students the chance to work with people from different cultures and

working together in groups, hence help students to enhance their communicative skills as well as their global awareness. Researchers have found that typically the use of ICT leads to more cooperation among learners within and beyond school and there exists a more interactive relationship between students and teachers.

Creative Learning: ICT promotes the manipulation of

- *Creative Learning*: ICT promotes the manipulation of existing information and to create one's own knowledge to produce a tangible product or a given instructional purpose.

- *Integrative learning*: ICT promotes an integrative approach to teaching and learning, by eliminating the synthetic separation between theory and practice unlike in the traditional classroom where emphasis encloses just a particular aspect.

- *Evaluative learning*: Use of ICT for learning is student-centered and provides useful feedback through various interactive features. ICT allow students to discover and learn through new ways of teaching and learning which are sustained by constructivist theories of learning rather than students do memorization and rote learning.

Advantages :

- It makes students more excited to learn.
- Help students with busy schedules, freedom to work at.
- Help students with busy schedules, freedom to work at home on their own time.
- Train students to learn new technology skills they can use later in the work place.

Conclusion.

Technology has a positive impact on education and at the same time may also pose negative effects. Teachers and students should take advantage of this in the good light and eliminate the drawbacks which are pulling back many of students as well as schools from achieving excellence. It is thus time for every country to introduce a more technologically equipped education sector in the future.

References:

1. Brill, J. M., & Galloway, C. (2007). *Perils and promises: classroom-based practices*. *British Journal of Educational Technology*. 38(1), 95-105.
2. Leising, J. (2013 January 30) *The new script for teaching handwriting is no script at all*. *wsj.com* Retrieved February 25th 2013 from <http://online.wsj.com/article/SB10001424127887323644904578272151551627948.html?KEYWORDS=handwriting>.
3. Roschelle, J., Pea, R., Hoadley, C., Gordin, D., & Means, B. (2000). *Future of children*, 10(2), 76-101.
4. Shah (2011, July 16) *Why does writing make us smart ?* *huffingpost.com*. Retrieved February 25th 2013 from http://www.huffingtonpost.com/2011/07/16/why-does-writing-make-us_n_900638.html.

УДК 37.01

Орейда Віра

*викладач циклової комісії гуманітарних дисциплін
ВП НУБіП України «Бережанський агротехнічний коледж»
м. Бережани, Україна*

ЗАСТОСУВАННЯ ІНТЕРАКТИВНИХ МЕТОДІВ НАВЧАННЯ НА ЗАНЯТТЯХ З ІСТОРІЇ

***Анотація.** В даній статті обґрунтовується необхідність використання інтерактивних методів навчання при викладанні історії. Визначена роль викладача і здобувача вищої освіти в навчальному процесі. Охарактеризовано основні методи інтерактивного навчання, що забезпечують найбільш ефективно виконання освітніх завдань у закладі освіти. Проаналізовані основні дидактично-виховні наслідки використання інтерактивних методів навчання.*

***Ключові слова:** інтерактивні методи навчання, інновації, історія, творчість, навчальний процес.*

Oreida Vira

*Teacher of Cyclic Commission of Humanitarian Disciplines
Separated Subdivision of National University of Life and Environmental Sciences of Ukraine
«Berezhany Agrotechnical College»
Berezhany, Ukraine*

APPLICATION OF INTERACTIVE TEACHING METHODS IN THE HISTORY LESSONS

***Annotation.** This article justifies the need to use interactive teaching methods in the History lessons. It defines the role of the teacher and the student in the learning process. The article characterizes the basic methods of interactive learning that provide the most effective fulfillment of educational tasks in the educational establishment. The main didactic consequences of using interactive teaching methods are analyzed here.*

***Keywords:** interactive teaching methods, innovations, history, creativity, educational process.*

Освітні процеси, що відбуваються в Україні на сучасному етапі, вимагають підвищення рівня підготовки висококваліфікованих спеціалістів. Застосування активних форм навчання у викладанні дисциплін зумовлено рядом причин: студенти повинні не тільки отримати певні знання, а й уміти застосовувати їх у конкретній практичній ситуації. Такі форми навчального процесу, як «кейс-метод», «ділові ігри», «круглі столи», значно активізують навчальний процес.

Організація інтерактивного навчання передбачає моделювання життєвих ситуацій, використання ігор, спільне вирішення проблем на основі аналізу обставин та відповідальної ситуації. Воно ефективно сприяє формуванню у студентів комплексу навичок і вмінь, виробленню цінностей, створенню на заняттях атмосфери співробітництва й взаємодії. Важливе значення мають інтерактивні методи навчання і в розвитку творчих здібностей студентів.

У психолого – педагогічній літературі творча особистість розглядається як індивід, який володіє високим рівнем знань, має потяг до нового, оригінального.

Для творчої особистості, творча діяльність є життєвою потребою, а творчий стиль поведінки є найбільш характерним. Головним показником творчої особистості, її головною ознакою вважають наявність творчих здібностей, які розглядаються як індивідуально – психологічні здібності людини, що відповідають вимогам творчої діяльності та є умовою її успішного виконання [1, с. 17].

Загальновідомо, що інтерактивна взаємодія включає як домінування одного учасника навчального процесу над іншими, так і однієї думки щодо інших. Важливим є й те, що в умовах інтерактивного навчання студенти вчаться бути демократичними, ефективно спілкуватися з іншими людьми, критично мислити, приймати продумані рішення.

Такі підходи до навчання не є абсолютно новими. Елементи інтерактивного навчання наявні в методиці навчання В. Сухомлинського, методик учителів-новаторів 70-80-х рр. – Ш. Амонашвілі, В. Шаталова, Є. Ільїна, С. Лисенкової та інших.

Опрацювання наукової літератури і мій багаторічний досвід викладання історії засвідчують, що головне завдання викладача сьогодні – створити в аудиторії творчу атмосферу; більше того, педагог повинен розуміти психологічну сутність цього процесу, насамперед як заохочення студентів до пізнання, повагу до інтелектуальних можливостей сили вихованця.

Головним завданням у діяльності викладача історії, на мою думку, має стати формування стратегії й тактики дій, спрямованих на сприяння всебічного розвитку творчих здібностей студентів на заняттях історії на основі оптимального застосування інтерактивних методів навчання і форм роботи; формування особистості, яка володітиме навичками історичного мислення, здатностями давати правову оцінку реальним життєвим ситуаціям, вмітиме самостійно працювати над розвитком власного інтелекту, культури й моралі та реалізувати свій творчий потенціал [2, с. 10].

Кредо інтерактивного навчання можна сформулювати, дещо змінивши слова китайського філософа Конфуція: «Те, що я чую, я забуваю. Те, що я бачу й чую, я трохи пам'ятаю. Те, що я чую, бачу й обговорюю, я починаю розуміти. Коли я чую, бачу, обговорюю й роблю, я набуваю знань і навичок. Коли я передаю знання іншим, я стаю майстром.»

Доцільно зазначити, що засвоєння студентами знань з історії проходить ефективніше у рівноправній співпраці, вирішенні проблемно-пошукових завдань і досягненні цілей за допомогою подолання перешкод. Саме такий підхід до навчання історії лежить в основі інтерактивних методів навчання. На мою думку, застосування таких методів на заняттях гуманітарних дисциплін не тільки дозволяє зробити навчання доступним, цікавим й успішним, а й виховує у студентів одну із найцінніших якостей – стійкість у подоланні труднощів.

Структура інтерактивних занять, зазвичай, складається з п'яти елементів. Розглянемо їх детальніше.

1. Мотивація. Мета цього етапу - сфокусувати увагу студентів на проблемі й викликати інтерес до обговорюваної теми, мотивувати їхню пізнавальну діяльність. Прийомами навчання можуть бути: обговорення схем, малюнків; постановка цікавого запитання за темою заняття; цитата, коротка жива історія. Займає не більше 5% заняття.

2. Повідомлення теми та очікуваних навчальних результатів. Мета: забезпечити студентами розуміння змісту їхньої діяльності, тобто того, чого вони повинні досягти в результаті заняття і чого від них очікує викладач. Часом буває доцільно залучити до визначення очікувальних результатів усіх студентів (Приблизно 5 % часу).

3. Надання необхідної інформації. Мета: дати студентам достатньо інформації для виконання практичних завдань. Це може бути коротке пояснення (3-5 хвилин); перевірка домашнього завдання. Ознайомлення з інформацією не самоціль. Зміст курсу поступово поглиблюється і ускладнюється, отже основні поняття студенти опрацьовують не раз. Загалом на опанування нової інформації для здобувачів вищої освіти відводиться приблизно 20 % часу.

4. Інтерактивні та інші вправи – основна частина заняття. Мета: засвоєння і застосування знань, умінь, навичок відповідно до очікуваних результатів заняття.

Послідовність роботи така:

1) інструктування. викладач розповідає про мету вправи або порядок виконання завдання, правила, послідовність дії і кількість часу на виконання, запитує чи все зрозуміло.

2) виконання завдання. Викладач виступає тут як організатор, помічник, ведучий дискусії, намагаючись подати студентам якнайбільше можливостей для самостійної роботи і навчання співпраці один з одним.

3) Презентація та обговорення результатів виконання вправи чи завдання.

Ця частина заняття займає, як правило, близько 50% часу і є найбільш продуктивною для студентів, оскільки вони вчать один одного.

5. Підбиття підсумків, оцінювання результатів заняття. Мета: рефлексія, усвідомлення зробленого на занятті, чи досягнуто поставленої мети, як можна отримані на занятті знання застосувати в повсякденному житті. Підбивати підсумки бажано у формі запитань. Важливо, щоб самі учасники змогли сформулювати відповіді на ці запитання. Для підбиття підсумків бажано залишити 10-15% часу [4, с. 54].

Проблема, як зробити сучасне заняття цікавим, ефективним, продуктивним, щоби всі були залучені до навчального процесу, щоби не залишилося жодного байдужого – постійно хвилює сучасного педагога. Як за допомогою історії

розвинути особистість студента, його творче мислення, уміння аналізувати минуле і сьогодення, робити власні висновки і мати на все власну точку зору?

Будь яке заняття необхідно розробляти як особливе, прагнучи розкрити яскраві, образні, живі сторінки історії, щоб у студентів виникло прагнення дізнатися щось нове, а йдучи з заняття вони захотіли знайти продовження почутого в додатковій літературі і на наступний день прийшли також з бажанням та інтересом.

І тут на допомогу викладачу приходять інтерактивні технології – відлагоджена і продумана система методів навчання, взаємовідносин викладача і студента, де викладач - координатор, а студенти згуртований творчий колектив, який перебуває у постійному пошуку і тому функції викладача - координувати та направляти творчий потік студентської пізнавальної діяльності. При використанні інтерактивних методів студенти прагнуть до самостійного творчого пошуку [1, с. 16].

При викладанні історії доцільно використовувати наступні інтерактивні методи, які є ефективними при вивченні дисципліни.

1) Ігри. Мета цього методу – визначити ставлення студентів до конкретної життєвої ситуації, допомогти їм набути досвіду за допомогою гри, навчатися на основі досвіду.

2) «Мікрофон» – цей метод дає можливість кожному студенту швидко і лаконічно, імітуючи «говоріння в мікрофон», висловлювати власну думку чи позицію

3) Метод «Навчаючи – вчуся» (або «Кожен навчає кожного») надає студентам можливість взяти участь у навчанні, тобто пояснення нового одногрупникам.

4) Робота в малих групах. Допомагає студентам набути навичок спілкування й співпраці. Це один із найбільш ефективних методів, адже за організації групової роботи відбувається обмін думками, результатом якого є оптимальне спільне вирішення поставленої проблеми.

5) «Коло ідей». Ефективність цього методу полягає у вирішенні суперечливих зі створенням можливості студентам висловити власну позицію.

6) «Мозковий штурм». Це ефективний метод колективного обговорення, пошук рішень, що спонукає студентів проявляти уяву та творчість, що досягається на основі вільного вираження думок усіх учасників і допомагає знаходити кілька рішень з конкретної теми.

7) «Займи позицію». Цей метод дає можливість виявити різні позиції студентів щодо певної проблеми або суперечливого питання. Метод є ефективним з точки зору демократичності щодо розмаїття поглядів на проблему, що вивчається, та надання можливості студентам усвідомити наявність протилежних позицій щодо її вирішення. Унаслідок застосування цього методу

студенти навчаються слухати свого співрозмовника та наводити переконливі аргументи щодо власного твердження.

8) «Круглий стіл» – це одна з організаційних форм пізнавальної діяльності студентів, що дозволяє закріпити отримані раніше знання, заповнити відсутню інформацію, сформулювати вміння розв'язувати проблеми, зміцнити позиції, навчитися культурі ведення дискусії. Характерною рисою «круглого столу» є поєднання тематичної дискусії з груповою консультацією. Поряд з активним обміном знаннями, у студентів виробляються професійні вміння викладати думки, аргументувати свої міркування, обґрунтовувати запропоновані рішення і відстоювати свої переконання [3, с. 23].

Застосування інтерактивних методів навчання сприяє формуванню у студентів пізнавального інтересу до вивчення історії, дозволяє викладачу враховувати особливості розвитку творчих здібностей студентів, адже інноваційні методи навчання активізують творчий потенціал вихованців і підвищують якість засвоєння ними знань, забезпечують практичну і творчу підготовку.

Список використаних джерел

1. Астахова В.І. Нові тенденції в соціально-економічному розвитку української вищої школи і завдання управлінської політики // Педагогіка і психологія. 2002. № 3. С. 15–18.
2. Крамаренко С.Г. Інтерактивні техніки навчання як засіб розвитку творчого потенціалу учнів // Відкритий урок. 2012. № 5-6. С. 7-11.
3. Пометун О., Пироженко А. Сучасний урок: інтерактивні технології навчання. Х.: АСК, 2003.
4. Сиротенко Г. Сучасний урок: інтерактивні технології навчання. Х.: «Основа», 2013. 80 с.

УДК 376.112.4

Сидоренко Ольга Валерьевна
Заместитель директора по учебной работе
Средняя школа № 177 г. Минска
г. Минск, Республика Беларусь

ОСОБЕННОСТИ ОРГАНИЗАЦИИ ОБУЧЕНИЯ И ВОСПИТАНИЯ УЧАЩИХСЯ С ТРУДНОСТЯМИ В ОБУЧЕНИИ НА II СТУПЕНИ ОБЩЕГО СРЕДНЕГО ОБРАЗОВАНИЯ

Аннотация. В статье рассматриваются особенности организации обучения и воспитания учащихся с трудностями в обучении на II ступени общего среднего образования, обоснована потребность в адаптации форм, методов, приемов преподавания учебных предметов в условиях совместного обучения детей с трудностями в обучении и нормативно развивающихся сверстников.

Ключевые слова: трудности в обучении, адаптация, психологические особенности личности, познавательная активность, образовательные программы, индивидуальные особенности.

Sidorenko Olga
Vice-director on education
Minsk Secondary school #177
Minsk, Republik of Belarus

FEATURES OF THE ORGANIZATION OF TRAINING AND EDUCATION OF STUDENTS WITH LEARNING DIFFICULTIES AT THE II STAGE OF GENERAL SECONDARY EDUCATION

Annotation. *The article discusses the features of the organization of training and education of students with learning difficulties at the II stage of General secondary education, justified the need to adapt the forms, methods, methods of teaching subjects in the conditions of co-education of children with learning difficulties and normatively developing peers.*

Keywords: *learning difficulties, adaptation, psychological characteristics of personality, cognitive activity, educational programs, individual characteristics*

В условиях внедрения инклюзивных тенденций в образование Республики Беларусь назрела необходимость переосмысления специфики образовательного процесса с включением детей с особенностями психофизического развития в среду нормативно-развивающихся сверстников, не только в нерегламентированной деятельности, но и в учебной работе. Одной из наиболее представленных категорий детей с ОПФР на II ступени общего среднего образования являются учащиеся с трудностями в обучении (по информации республиканского персонифицированного банка данных составляют около 20 % от общего количества обучающихся с ОПФР). Согласно нормативно-правовой базе Республики Беларусь к детям с трудностями в обучении относятся дети с нарушениями психического развития, обусловленными задержкой психического развития [2, с 413].

Задержка психического развития - нарушение темпа всего психического развития при наличии значительных потенциальных возможностей развития ребенка при специальном его обучении [3, с 13].

Дети с трудностями в обучении - это дети, которые в силу различных биологических и социальных причин испытывают стойкие затруднения в усвоении образовательных программ при отсутствии выраженных нарушений интеллекта, отклонений в развитии слуха, речи, двигательной сферы. [5, с. 69].

Трудности обучения, или специфические расстройства школьных навыков, определяются в соответствии с МКБ-10 и DSM-4. При этом, утверждение, что они «возникают из нарушения в обработке когнитивной информации, во многом происходящем в результате биологической дисфункции» (МКБ-10, раздел F81) уточняется в нейропсихологической литературе следующим образом: «Трудности в обучении вызываются парциальным отставанием определенных входящих в них компонентов».

Переход с I на II ступени общего среднего образования считается одним из наиболее сложных в жизни современного школьника, а тем более для учащегося с особенностями психофизического развития. Состояние учащихся в этот период характеризуется низкой организованностью, рассеянностью, снижением самооценки и повышением уровня тревожности, вызванных переходом на новую, кабинетную систему обучения. Существенным изменениям в указанный период подвергаются содержание, методы и формы обучения на уроках, к которым учащиеся 5 классов привыкают с трудом.

В настоящее время в Республике Беларусь существует опыт обучения детей с особенностями психофизического развития на I ступени общего среднего образования, создана нормативно-правовая база интегрированного обучения и воспитания детей с особенностями психофизического развития, определены условия организации образовательной среды и ключевые аспекты методики преподавания учебных предметов. Вместе с тем, при переходе на II ступень общего среднего образования, отмечается ряд трудностей, связанных как с недостаточным опытом и компетенцией учителей-предметников общей практики в области обучения детей с особенностями психофизического развития, так и с отсутствием подходов к адаптации методики преподавания им учебных дисциплин.

На современном этапе развития специального образования, а далее инклюзивного образования (Инклюзивное или включенное, образование подразумевает доступность образования для всех, приспособление к различным нуждам всех детей [1, с. 7]) с целью совершенствования обучения учащихся с трудностями в обучении на II ступени общего среднего образования особенно важным представляется определение и правильный выбор путей, направлений и методов их обучения и воспитания [6, с. 7].

Особенности развития учащихся с трудностями в обучении представляют собой сочетание незрелости эмоционально-волевой и интеллектуальных сфер.

Изучение высшей нервной деятельности учащихся с трудностями в обучении (В.И. Лубовский, 1972, 1978) показало, что этим детям свойственна некоторая инертность нервных процессов, трудность формирования тонких дифференцировок, хотя простые дифференцировки формируются довольно быстро. [4, с. 15].

Значительное разнообразие вариантов трудностей в обучении зависит от множества условий и причин. По данным Н.М. Пылаевой, трудности обучения вызываются следующими причинами: сниженная работоспособность, колебания внимания, слабость мнестических процессов, недостаточная сформированность речи (как наиболее энергоемкой функции), недостаточное развитие функций программирования и контроля, зрительно-пространственные и квазипространственные трудности.

В первую очередь можно выделить социальную ситуацию ребенка, его круг общения и характер взаимоотношения в обществе. Безусловно, на развитие ребенка оказывает негативное явление дефицит общения с окружающими взрослыми, повышенное состояние тревожности из-за различных травмирующих факторов социальной микросреды, состояние здоровья и др. Проявление трудности в обучении может быть обусловлено как действием одного неблагоприятного фактора (причины), так и наблюдаться в сочетании множества факторов.

Указанные особенности психического развития приводят к неспособности к длительному напряжению, а, следовательно, к снижению интеллектуальной работоспособности и выносливости к «нормативной» нагрузке.[5, с. 73]

Главная задача учителей-дефектологов и учителей предметников заключается в том, чтобы адаптировать учебный процесс к индивидуальным особенностям всех учащихся, учитывая и категорию учащихся с трудностями в обучении. Кроме того, основной задачей является оказание специальной помощи ребенку и его семье на более ранних этапах развития.

В связи с тем, что у учащихся с трудностями в обучении наблюдается незрелость эмоционально-волевой сферы, одной из первых задач, которая должна выполняться в начальной школе и поддерживаться далее, при работе с данной категорией детей – формирование учебной мотивации. Мотивация – это причина и факторы, управляющие поведением человека, т.е. то, что инициирует, направляет и поддерживает его поведение в данной ситуации. Для решения этой задачи для учащихся с трудностями в обучении необходимо обеспечить ситуацию успеха в учебной деятельности; создавать ситуацию личного выбора заданий, опираться на жизненный опыт учащихся и т.п. Формулирование заданий и требований должны быть краткими и конкретными.

Учащиеся с трудностями в обучении не умеют эффективно использовать время для выполнения различных заданий. Во время уроков таким детям сложно справиться с предлагаемыми заданиями. Очень быстро наступает утомляемость, учащиеся выключаются из процесса выполнения работы, не обращая внимания на детали, плохо переключаются, когда задания меняются. Поэтому, важнейшей задачей на любом уроке с данной категорией учащихся является необходимость формировать умения ориентироваться в задании, планировать ход выполнения задания, обобщать, осуществлять самоконтроль и самооценку деятельности.

Особенности развития учащихся с трудностями в обучении, приводящие к разнообразным затруднениям в учении, указывают на потребность модификации общепринятых методик с учетом особых образовательных потребностей и возможностей учащихся, в особых приемах работы с ними на уроках.

В настоящее время, в условиях интегрированного обучения и воспитания отсутствует программа для работы с учащимися с трудностями в обучении на II

ступени общего среднего образования, что значительно затрудняет работу учителей-предметников, снижает в ряде случаев общую эффективность образовательной работы.

Основные сложности связаны с тем, что в условиях неполной модели интеграции учитель-предметник должен сам адаптировать или модифицировать учебный материал, для проведения урока. В таких условиях учитель-предметник, помимо общепринятых методик обучения конкретному учебному предмету, должен владеть специальными (коррекционно-развивающими) методами и технологиями психолого-педагогического воздействия.

Таким образом, требуются новые, научно-обоснованные подходы к адаптации методик преподавания учебных дисциплин с учетом особых образовательных потребностей и возможностей учащихся с особенностями психофизического развития, в частности с трудностями в обучении, на II ступени общего среднего образования. Реализация потенциальных возможностей учащегося с трудностями в обучении напрямую зависит от своевременной квалифицированной помощи педагогов, с учетом индивидуальных особенностей и дефицитарности развития тех или иных функций, умений и навыков.

Список литературы:

1. *Интегрированное и инклюзивное обучение и воспитание детей с особенностями психофизического развития: учебно-методическое пособие / В.В. Хитрюк [и др.]; под ред. Е.А. Лемех. Минск: БГПУ, 2018. 144с.*
2. *Кодекс Республики Беларусь об образовании: 13 января 2011 г. № 243-3. Минск: Амалфея, 2016. 504 с.*
3. *Лемех, Е.А. Создание специальных условий для детей с особенностями психофизического развития в учреждениях общего среднего образования (первая ступень) с учетом инклюзивных подходов: учеб. -метод. пособие: в 3 ч. Ч.1 / У.А. Лемех, С.Н. Феклистова, И.К. Русакович. Минск: БГПУ, 2018. 112 с.*
4. *Лубовский В.И. Высшая нервная деятельность и психологические особенности детей с задержкой психического развития// Дефектология. 1972. № 4. с. 10-16*
5. *Специфика обучения учащихся с особенностями психофизического развития: учебно-методическое пособие / В.В. Гладкая [и др.]; под общ.ред. В.В. Гладкой. Минск: Зорны Верасок, 2018. 296 с.*
6. *Специальная психология. Под ред. В.И. Лубовского. М., 2003*

Научный руководитель
кандидат биологических наук,
доцент, заведующий кафедрой педагогики
и психологии инклюзивного образования
Даливеля О.В.

УДК 373.34

*Пилимон Ольга,
магістр педагогічних наук, преподаватель,
УО «Полоцкий государственный университет», (г. Новополоцк, Республика Беларусь),
аспирант ГУО «Академия последипломного образования» (г. Минск)*

ОБУЧЕНИЕ ВОСПИТАННИКОВ СТАРШЕГО ДОШКОЛЬНОГО ВОЗРАСТА РЕШЕНИЮ ЛОГИЧЕСКИХ ЗАДАЧ С ПОМОЩЬЮ МОДЕЛИРОВАНИЯ

Аннотация. Описаны результаты проведенной работы по обучению решению логических задач воспитанников старшего дошкольного возраста с помощью моделирования на формирующем этапе эксперимента.

Ключевые слова: логические задачи, логическое мышление, модель, наглядное моделирование, воспитанники старшего дошкольного возраста.

*Pilimon Olga,
master of education, teacher,
Polotsk state University, Novopolotsk, (Republic of Belarus)
postgraduate student «Academy of postgraduate education» (Minsk)*

EDUCATION OF PUPILS SENIOR PRESCHOOL AGE TO THE SOLUTION OF LOGICAL TASKS BY MEANS OF MODELING

Abstract. The article describes the results of the work on teaching the solution of logical problems of pupils of preschool age with the help of modeling at the formative stage of the experiment.

Keywords: logical tasks, logical thinking, model, visual modeling, pupils of the senior preschool age.

Согласно исследованиям (Л.А. Венгер, Р.И. Говорова, А.В. Запорожец, Л.М. Маневцова, Н.Н. Поддьяков, И.А. Хайдурова, Д.Б. Эльконин и др.) основы освоения моделирования закладываются в дошкольном возрасте [7, с. 45; 4, с. 109]. Особую роль играет моделирование в логико-математическом развитии детей (В.В. Давыдов, З.А. Михайлова, Н.Г. Салмина, Б.Д. Эльконин). Применение моделей в деятельности способствует повышению уровня развития познавательных процессов: восприятия («считывание» символов), памяти (запоминание обозначений), мышления и логических операций, воображения (умение кодировать информацию) [4, с. 112].

При решении простых логических задач зачастую необходимо использование моделей, сложность в решении которых обусловлено противоречием между образным мышлением ребенка и абстрактностью самих понятий. В силу этого для воспитанников старшего дошкольного возраста необходима разработка и использование наглядных моделей, которые, в свою очередь, способствуют развитию необходимых умений моделировать, а также представляют содержание задачи в более упрощенной, доступной восприятию ребенка и пониманию форме [5].

Наглядное моделирование выступает средством ориентировки воспитанников в действительности, обобщения, планирования и контроля действий и составляет одну из форм опосредования, которыми овладевают воспитанники. Л.А. Венгер отмечал, что наглядно-образное мышление детей 5-6 лет опосредуется наглядным моделированием, в котором в условно-семантической форме отражаются различного вида отношения [2].

В данном исследовании мы опираемся на подход Л.М. Фридман, которая понимает моделирование как метод опосредованного познания, при котором изучается не интересующий нас объект, а его заместитель (модель), находящийся в некотором объективном соответствии с познавательным объектом, способный замещать его в определенных отношениях и дающий при этом новую информацию об объекте [8].

Исследования ученых (Г.А. Глотова, С.А. Лебедева, Л.А. Левинова, Н.И. Непомнящая, Н.Г. Салмина, О.В. Суворова и др.) доказывают, что для старшего дошкольного возраста характерно освоение различного вида моделей (преимущественно понятийного содержания, графических – по форме выражения), а также познание элементов знаково-символических систем (система нумерации), стремление понять правила построения системы геометрических фигур, систем и мер величин (мер измерения размера, пространства, массы, объема и т. п.) [4, с. 112].

Нами был проведен констатирующий этап эксперимента по изучению показателя содержательного компонента у воспитанников 5-6 лет. Базами для исследования выступили государственные учреждения образования: ГУО «Ясли-сад № 31 г. Новополоцка», ГУО «Ясли-сад № 33 г. Новополоцка», ГУО «Ясли-сад № 35 г. Новополоцка». Выборка составила 242 ребенка.

В ходе проведения эксперимента, в том числе, определялся уровень логического мышления. Результаты, полученные на констатирующем этапе, показали преобладание среднего (21 (21 %)) и низкого (221 (91 %)) уровней логического мышления у воспитанников старшего дошкольного возраста. Далее были сформированы экспериментальная и контрольная группы [6, с. 233].

Цель формирующего этапа – формировать умение применять модели в решении логических задач.

Обучение воспитанников решению логических задач на формирующем этапе эксперимента включало три этапа с предъявлением заданий разного уровня сложности, которое осуществлялось в нерегламентированной деятельности с воспитанниками, у которых был диагностирован средний и низкий уровень логического мышления.

В начале, с целью повышения интереса к моделированию педагог знакомил воспитанников с моделями (кодовые карточки) с помощью следующих игр и упражнений: «Подбери кодовую карточку к предмету» (стол, шкаф, солнце,

многоугольники, утро-день-вечер-ночь и т.п.); «Придумай, как с этим можно поиграть?», «Составь предложение по волшебным картинкам». Такая деятельность способствовала повышению понимания воспитанниками содержания моделей и развитию умений моделировать [1].

На первом этапе предполагалось использование готовых моделей (кодовые карточки) к опосредованному моделью решению логических задач. Для этого, использовалась логическая задача «Какого котенка подарили Кате?». Для этого с воспитанниками старшего дошкольного возраста была проведена предварительная игра: педагог вместе с детьми рассматривал и группировал разными способами карточки с изображением котят. В результате такой работы воспитанники делали вывод: котенок может быть белым или черным; глаза у него могут быть зеленые или желтые; хвост – длинным или коротким. Далее напротив котят педагог выкладывал кодовые карточки в количестве 6 штук.

Только после этого воспитанникам предлагалась задача: «Кате подарили котенка: не черного, не с желтыми глазами, с длинным хвостом. Какого котенка подарили Кате?». У каждого ребенка на столе лежал необходимый комплект кодовых карточек. В процессе прослушивания задачи каждый из воспитанников методом исключения ненужных кодовых карточек определял, что Кате подарили белого, с зелеными глазами и длинным хвостом котенка. Задача такой сложности поддавалась решению воспитанникам со средним уровнем интеллектуального развития.

Воспитанникам с низким уровнем интеллектуального развития были предложены логические задачи «Кто где живет?», «Где чей домик?». Количество кодовых карточек составляло 4 штуки [3].

В процессе решения логической задачи «Кто где живет?» также предполагалось наличие комплекта кодовых карточек для каждого воспитанника. Каждый из воспитанников моделировал по возможности самостоятельно задачу. Следует отметить, что педагогу приходилось произносить текст задачи несколько раз, что говорило о недостаточной сосредоточенности детей. В моделировании задачи большинство воспитанников с низким уровнем логического мышления имели и другие затруднения: в запоминании и определении кодовых карточек, часто путались и переспрашивали, что они означают. Анализ проведенных заданий показывает, что воспитанникам с низким уровнем логического мышления было достаточно сложно находить ответы. Многие из них испытывали неловкость и дискомфорт в условиях ограниченного времени для размышления. Часто ответы повторялись у некоторых воспитанников. Педагог поддерживал воспитанников с низким уровнем логического мышления в высказывании, поощрял за правильные ответы, способствовал положительному эмоциональному состоянию на протяжении решения логической задачи.

У воспитанников со средним уровнем логического мышления наблюдалась высокая заинтересованность на всем протяжении решения логических задач. Педагог в совместной работе воспитанникам со средним уровнем логического мышления предлагал излагать различные точки зрения на один и тот же вопрос, подводил к рассмотрению логической задачи с различных позиций.

Переход к следующему этапу осуществлялся после того, как воспитанниками было сформировано умение решать логические задачи с помощью готовых моделей.

На втором этапе применялись модели-схемы с помощью краткой записи задачи в виде рисунка самими воспитанниками и предметы (заместители) – средний уровень логического мышления; готовые кодовые карточки и предметы (заместители) – низкий уровень логического мышления. В качестве предметов-заместителей выступали геометрические фигуры.

Для воспитанников со средним уровнем логического мышления предлагались задачи, требующие воссоздания и дополнения детьми освоенных моделей. Например, в задаче «Разместим жильцов на этажах» была предоставлена возможность в создании модели-схемы дома с несколькими этажами и в использовании заместителей – «жильцов» для моделирования; «Какая кошка сидит выше?» – можно было использовать модель-схему «дерева» и заместители «кошек» [4, с 120].

Воспитанники со средним уровнем логического мышления изображали схематично дом, дерево и т.п., дополняя задачу предметами-заместителями.

Воспитанникам с низким уровнем логического мышления предлагалось выбрать готовую модель-схему из предложенных, которые подходят к задаче, используя геометрические фигуры в качестве предметов-заместителей. Сложности в решении не наблюдалось, т. к. условие задачи было коротким (воспитанники ее запомнили), и она решалась с помощью элементов модели.

Решение логических задач воспитанниками экспериментальной группы предусматривало умение логически строить умозаключения, самостоятельно находить выход из сложившейся ситуации. Педагог со своей стороны поощрял инициативу, самостоятельность в «добывании» ответов воспитанниками, а также подводил к решению логической задачи с различных позиций, таким образом, побуждая воспитанников делать сравнения, обобщения, выводы.

На третьем этапе эксперимента предполагалось освоение содержания логических задач без совершения практических действий моделирования – средний уровень логического мышления; демонстрация иллюстрации педагогом логической задачи – низкий уровень логического мышления.

В процессе решения логических задач, организуемым педагогом, воспитанникам со средним уровнем логического мышления предстояло продемонстрировать самостоятельность в поиске способа решения логических

задач, уверенность в своих возможностях, испытать удовольствие от умственного труда, общения со сверстниками и педагогом, а также уточнить и углубить представления о математических и логических связях, отношениях и зависимостях. Решение представленных логических задач способствовало развитию интеллектуальной активности, сообразительности, умению делать выводы.

Использование иллюстрации педагогом давало возможность воспитанникам с низким уровнем логического мышления легче воспринимать текст логической задачи. В процессе решения дети совершали меньше ошибок при выборе действия, с неподдельным интересом включались в обсуждение. Наблюдалась самоорганизованность, сдержанность, самостоятельность.

Результаты проведенной работы на формирующем этапе эксперимента показали, что применение метода наглядного моделирования при решении логических задач дало ощутимые положительные результаты. Применение моделирования в процессе решения логических задач с воспитанниками старшего дошкольного возраста доказало высокую эффективность развития логического мышления в ходе практической деятельности.

Список литературы:

1. Васильева А. Использование моделирования при решении текстовых задач URL: <https://www.maam.ru/detskijasad/ispolzovanie-modelirovaniya-pri-resheni-tekstovyh-zadach.html>. Дата доступа: 19.09.2019.
2. Кузнецова Ю. В. Использование способов и приемов моделирования при решении текстовых задач URL: <https://nsportal.ru/nachalnaya-shkola/matematika/2015/10/20/ispolzovanie-sposobov-i-priyomov-modelirovaniya-pri-reshenii>. Дата доступа: 19.09.2019.
3. Математика до школы : Пособие для воспитателей детских садов и родителей. Ч. I: Смоленцева А.А., Пустовойт О.В. Математика до школы Ч. II: Игры-головоломки / сост. З.А. Михайлова, Р.Л. Непомнящая. СПб. : «Детство-пресс», 2010. 191 с.
4. Михайлова З. А. Теории и технологии математического развития детей дошкольного возраста / З. А. Михайлова, Е. Д. Носова [и др.]. СПб.: «Детство-пресс», 2008.
5. Муляр Н.В., Черниговских Е.В. Использование технологии моделирования для формирования математических способностей детей дошкольного возраста // Вопросы дошкольной педагогики. 2018. № 5. С. 36-37.
6. Пилимон О. В. Сформированность показателей в области элементарных математических представлений у детей старшего дошкольного возраста: результаты диагностики // Зборник наукових праць Академії післядипломної адукації. Вып. 16 / рэдкал.: А.П. Манастырны (гал. рэд.) [і інш.] ; ДУА «Акад. Паслядиплом. адукацыі». Мінск: АПА, 2018. 374 с.
7. Смолер Е. И. Развитие интеллектуальной активности в старшем дошкольном возрасте. Минск : РИВШ, 2011.– 160 с.
8. Фридман Л. М. Теоретические основы методики обучения математике : учебное пособие. Издание: Либроком, 2014.

Научный руководитель

Сманцер Анатолий Петрович, д.п.н., профессор,
ГУО «Академия последипломного образования», (г. Минск, Республика Беларусь)

УДК 378.1

Русак Татьяна

*магистр педагогических наук, преподаватель
Полоцкий государственный университет
Новополоцк, Беларусь*

ЗНАЧЕНИЕ ТОЛЕРАНТНОСТИ В ВОСПИТАНИИ ДЕМОКРАТИЧЕСКОЙ КУЛЬТУРЫ БУДУЩИХ СПЕЦИАЛИСТОВ

***Аннотация.** Статья посвящена проблеме формирования толерантности у студентов в рамках воспитания демократической культуры. Рассмотрены основные качества толерантности, определено ее место в структуре становления личности будущего специалиста.*

Проведено исследование представлений студентов о толерантности в учреждениях образования «Полоцкий государственный университет», «Могилёвский государственный университет имени А. А. Кулешова», «Барановичский государственный университет».

***Ключевые слова:** толерантность, воспитательная работа, социальная активность, демократическая культура, уважение к людям, профессиональная деятельность*

Rusak Tatyana

*master of education, teacher, Polotsk state University
Navapolatsk, Belarus*

THE IMPORTANCE OF TOLERANCE IN THE EDUCATION OF DEMOCRATIC CULTURE OF FUTURE SPECIALISTS

***Abstract.** The article is devoted to the problem of formation of tolerance among students in the framework of education of democratic culture. The main qualities of tolerance are considered, its place in the structure of personality formation of the future specialist is defined. The study of students' ideas about tolerance in educational institutions "Polotsk state University", "Mogilev state University named after A. A. Kuleshov", "Baranovichi state University".*

***Keywords:** tolerance, educational work, social activity, democratic culture, respect for people, professional activity*

Овладение будущими специалистами демократической культурой основывается на общей культуре, на воспитании доверия и навыков сотрудничества, в основе которого - способность к эффективному социальному взаимодействию на основе гуманизма и толерантности (готовность конструктивно действовать в многообразном мире; умение справляться со своими задачами, учитывая интересы других людей; предпринимать, управлять, развивая самоконтроль; способность достигать успеха, не нарушая свободы другого; не допускать насилия и т.д.) [3].

Поэтому среди компонентов демократической культуры толерантность занимает особое место, т.к. она играет важную роль в становлении будущих специалистов [2].

Проблема формирования толерантности студентов очень актуальна, т.к. она влияет на воспитание демократической культуры личности в целом.

В психолого-педагогической литературе понятие «толерантность» по отношению к личности специалиста стало использоваться не так давно. Традиционно изучалось такое профессионально-важное его качество, как «педагогический такт» [7].

Толерантность как качество личности, считается необходимым для успешной адаптации к новым неожиданным условиям [5]. Излишне упрощая явления окружающего мира, люди, не обладающие толерантностью, проявляют категоричность, оказываются неспособными к различным изменениям.

В целом, под толерантностью обычно понимают терпимость людей по отношению друг к другу – то, чего сейчас в целом не хватает в нашем обществе. Толерантность – моральное качество, характеризующее отношение к интересам, убеждениям, верованиям, привычкам и поведению других людей. Выражается в стремлении достичь взаимного понимания и согласования разнородных интересов без применения давления, преимущественно методами разъяснения и убеждения. Является формой уважения к другому человеку, признания за ним права на собственные убеждения и особенности.

Формирование толерантности должно строиться с учетом существующих реалий, традиций, культуры и особенностей а, главное, готовности сознания людей к тем или иным изменениям [6].

В содержании понятия «толерантность» А.Г. Асмолов [1, с. 4] выделяет три основных аспекта: один связывает данное понятие с устойчивостью, выносливостью, другой с – терпимостью, третий с допуском, допустимостью, допустимым отклонением.

Сегодня обществу необходимы образцы толерантного поведения и люди внутренне созревшие, готовые к таким изменениям.

Толерантность как один из факторов демократической культуры, предполагает такой уровень развития самосознания, когда человек готов контролировать себя, свои действия, поступки и брать эту ответственность на себя. Здесь уже появляются такие характеристики как способность к самоограничению, отказу от чего-то, но не просто так, а потому, что я принимаю толерантность как важную ценность и следую ей [4].

Осознание толерантности как профессионально значимого качества будущего специалиста открывает новые возможности для личностного и профессионального роста, формирует связь с социальным развитием страны, сопричастность и индивидуальную ответственность.

Через соответствующие формы воспитательной работы и добровольное принятие толерантности как ценности и следование ей открываются новые перспективы профессионализации в ходе вузовского обучения. Толерантность должна занять необходимое место в ряду необходимых профессиональных качеств будущих специалистов. Критериями на выходе здесь будут

волеизъявление к обретению толерантности как профессионально важного качества, самопроектирование и самоконтроль и как следствие удовлетворенность, успешность, развитие личности и деятельности. При этом на входе – при поступлении в учреждение высшего образования, как правило, проверяются не качества и способности, а уровень подготовки, уровень академических знаний, чего сегодня явно недостаточно.

Личность в профессии складывается как продукт индивидуальных особенностей и общих (единых) условий профессиональной подготовки и профессионализации. Студент формируется как личность (носитель социальных, культурных, этнических и иных особенностей) и как субъект деятельности, профессионал, специалист. Необходимо с самого начала создавать условия для осознания того, что одновременно с профессией человек выбирает и определенный стиль жизни, формирует собственное отношение не только к своему будущему, но и к жизни общества. Неверие в свои возможности, отсутствующая или крайне слабая ответственность перед собой и другими, прошлыми и будущими поколениями, отсутствие стремления к обретению сквозного общего смысла своей жизни и т.д., препятствует не только развитию личности, но и подрывает индивидуальную профессионализацию, влияет на профессию, на ее престиж

Толерантность ориентирует на главную цель, учитывая дальние и ближние профессиональные цели, предполагая профессиональное развитие и способствуя обеспечению взаимосоответствия человека и профессии, критерием чего является его адаптированность в профессиональной сфере, удовлетворенность, успешность.

Формирование толерантности особенно важно на первичном этапе профессионализации, когда делается выбор и закладываются основы будущей профессиональной деятельности.

В качестве основных условий воспитания толерантности выступают следующие:

- повышение уровня информированности преподавателей и студентов; - формирование установки на толерантность (нужно быть готовым к равноправному диалогу, пониманию партнеров в общении);
- формирование толерантности в личной системе ценностей и превращение толерантности в регулятивный принцип профессиональной и непрофессиональной деятельности;
- реализация личностно ориентированного подхода в учебно-воспитательной деятельности [7].

Учреждение высшего образования как особая культурная структура является главным центром, в котором аккумулируются, т.е. интегрируются и

передаются знания новым поколениям и формируется их носитель – образованный человек.

Для выявления сформированности толерантности у студентов была выбрана методика изучения ценностных ориентаций М. Рокича (в данном исследовании были выбраны четыре позиции, характеризующие «толерантность»: *самоконтроль* (сдержанность, самодисциплина); *чуткость* (заботливость); *терпимость* (к взглядам и мнениям других, умение прощать другим их ошибки и заблуждения); *широта взглядов* (умение понять чужую точку зрения, уважать иные вкусы, обычаи, привычки) [8].

Ценности, получившие 1-6 баллов – значимые; 7-12 баллов – менее значимые; 13-18 баллов - не имеющие значения.

Данное исследование проводилось среди студентов 1-4 курсов педагогических специальностей учреждений образования «Полоцкий государственный университет», «Могилёвский государственный университет имени А.А. Кулешова», «Барановичский государственный университет».

Результаты проведенного исследования представлены в таблице:

Ценностные качества, характеризующие толерантность: <i>самоконтроль, чуткость, терпимость, широта взглядов</i>			
Ранг (в %)	«Полоцкий государственный университет»	«Могилёвский государственный университет имени А.А. Кулешова»	«Барановичский государственный университет».
1-6 (значимые)	34%	30%	27%
7-12 (менее значимые)	36%	45%	40%
13-18 (не имеющие значения)	30%	25%	33%

Результаты диагностики показали, что примерно 30% студентов демонстрирует толерантное отношение; для около 40% качества, определяющие толерантность, являются менее значимыми; ценности, не имеющими значения выделяет также около 30 % будущих специалистов.

С целью формирования толерантности у будущих специалистов целесообразно организовать цикл теоретических и практических занятий по психологии и педагогике толерантности. Предметом изучения на занятиях должны стать: сущность и виды толерантности, основные черты толерантной личности; психолого-педагогические предпосылки и психологические механизмы формирования толерантности; педагогические условия воспитания толерантности и др.

Формы проведения групповых занятий могут быть весьма разнообразны. Это и короткие лекции-дискуссии, и мини-конференции, и заседания «круглого

стола», и семинары-практикумы, а также тренинги, деловые игры, мастер-классы и другие формы работы.

Рассматривая проблему формирования толерантности как одного из компонентов демократической культуры будущих специалистов, можно сделать вывод о том, что цель воспитания данного качества у студентов - укоренение в учреждениях высшего образования духа толерантности, формирование отношения к ней как к важнейшей ценности. Будущие специалисты должны впитать в себя ценности поликультурного образования, основы демократической культуры, чтобы нести эти знания в дальнейшей профессиональной деятельности.

Список литературы:

1. Асмолов, А.Г. О смыслах понятия «толерантность» / А.Г. Асмолов, Г.У Солдатова, Л.А. Шайгерова. // *Век толерантности. Научно-публицистический вестник.* – М., 2001, С.10.
2. Безюлева, Г.В. Толерантность в пространстве образования. Учебное пособие / Г.В. Безюлева, С.К. Бондырева, Г. М. Шеламова. - М., 2005
3. Бондырева, С. К. Толерантность (Введение в проблему) / С. К. Бондырева, Д.В. Колесов. -М.: Издательство Московского психолого-социального института; Воронеж: Издательство НПО «МОДЭК», 2003. - 240 с.
4. Газман, О. С. Демократия и воспитание. — В кн.: Педагогика наших дней / Сост. В. П. Бедерханова. — Краснодар: Кн. изд-во, 1989. - С. 170-200.
5. Мириманова, М.С. Выбор ориентиров развития и проблема толерантности. / М.С. Мириманова. // *Сборник «Москва на пути к культуре мира».* – М., 2002 С.185-192.
6. Мириманова, М.С. Толерантность как проблема воспитания / М.С. Мириманова. // *Развитие личности № 2, 2002, С.104-117.*
7. Николаева, Л.В., Слепцова Г.Н. Теоретические основы формирования толерантности личности. / Л.В. Николаева, Г.Н. Слепцова. // *Современные проблемы науки и образования. 2014. №6.*
8. Психологические тесты для профессионалов / авт. Сост. Н. Ф. Гребень. – Минск: Современ. шк., 2007. – 496с.

УДК 377.3/ 376.33

Денькович Наталія Андріївна
Аспірант та асистент кафедри педагогіки та інноваційної освіти
НУ «Львівська політехніка», Львів, Україна

ПЕДАГОГІЧНІ ПЕРЕДУМОВИ РЕАЛІЗАЦІЇ НОВІТНІХ ПЕДАГОГІЧНИХ ТЕХНОЛОГІЙ ПІД ЧАС НАВЧАННЯ ХУДОЖНІХ ДИСЦИПЛІН В УМОВАХ ІНКЛЮЗИВНОГО НАВЧАННЯ

Анотація. У статті обґрунтовується важливість використання педагогами інноваційних технологій як основи для створення умов успішного навчання майбутніх фахівців художнього профілю. Встановлено, що саме інноваційні технології та педагогічні основи дають успішний результат при вивченні учнями художніх дисциплін як практичного, так і теоретичного курсу. Проаналізовано види інноваційних технологій і на власному педагогічному досвіді доведено їх необхідність. Визначено переваги сучасного інноваційного освіти, які повинні бути покладені в основу освітнього процесу при підготовці художників

образотворчого та декоративно-прикладного мистецтва. Розглядаються поетапні процеси новітніх педагогічних технологій.

Ключові слова: *інноваційні технології; педагогіка; інклюзія; художник; образотворче мистецтво; декоративно-прикладне мистецтво; вітражник*

Denkovych Nataliya

*Postgraduate student and assistant of the department of pedagogy and innovative education
National University "Lviv Polytechnic", Lviv, Ukraine*

PEDAGOGICAL PREREQUISITES FOR THE IMPLEMENTATION OF THE NEWEST PEDAGOGICAL TECHNOLOGIES DURING THE TRAINING OF ARTISTIC DISCIPLINES IN THE CONDITIONS OF INCLUSIVE STUDY

Abstract. *The article substantiates the importance of the use of innovative technologies by educators as the basis for creating the conditions for the successful training of future professionals in the stained-glass profile. It has been established that it is innovative technologies and their pedagogical foundations that give a successful result when studying students of artistic disciplines as a practical, and theoretical course. The types of innovative technologies are analyzed and their necessity is proved on their own pedagogical experience. The advantages of modern innovative education, which should be the basis for the educational process during the preparation of the veneer artist, are determined. Staged processes of the latest pedagogical technologies are considered.*

Keywords: *innovative technologies; pedagogy; inclusion; painter; fine Arts; Arts and crafts; stained-glass.*

Основною метою сучасного педагога і всієї освітньої системи є навчання учня, який буде конкурентоспроможним на ринку праці, зможе гідно представляти свої творчі та креативні проекти. Суть цієї мети не тільки в теоретичних навичках, а й в практичних уміннях і правильному креативному підході учня-художника до завдання.

В аналітичній доповіді ЮНЕСКО «Сталий розвиток після 2015 рр.» Зазначено, що в нову інформаційну епоху інновації в різних сферах суспільної діяльності повинні містити в собі високий динамізм, швидка зміна знань, інформації, технологій. [1]

Закон України «Про вищу освіту» серед основних завдань вищих навчальних закладів передбачає «забезпечення органічного поєднання в навчальному процесі освітньої, наукової та інноваційної діяльності» [2]

Сутність впровадження інноваційних процесів в технології і методи освіти стали об'єктом вивчення як зарубіжних, так і українських вчених. Наукові дослідження А.М. Алексюка, І.І. Доброскок, Г.П. Климової, Г.П. Коцури, С.А. Нікітчин, В.Г. Кремень, В.В. Ільїна, С.В. Пролєєв, М.В. Лисенка, П.Ю. Сауха та ін. присвячені загальнотеоретичних і науково-практичних проблемам інноваційної парадигми у вищій школі, окремим сучасним формам і технологіям навчання, досвіду та перспективам їх використання в освітній практиці.

Проблеми інноваційних методів сьогодні є надзвичайно актуальними в педагогічній сфері і, як наслідок, зросла потреба в науково-педагогічних працівників, які б змогли забезпечити інноваційний підхід під час навчально-виховного процесу. Показово, що викладачі отримали можливість створювати і втілювати власні інноваційні методики, розвинути свій професіоналізм.

Під професіоналізмом викладача професійно художньої школи ми розуміємо високий рівень володіння сучасним змістом професійно художньої освіти і способами вирішення професійних (типових і нестандартних) завдань, а також мистецтвом формування у майбутніх фахівців художнього профілю готовності до творчої і продуктивної діяльності.

Професійна готовність, на думку Н.А. Морєва, є комплексним явищем, здійснюється на основі особистісного підходу в процесі підготовки викладача до педагогічної діяльності, характеризує його вміння чітко і оперативно приймати рішення, проявляти високий інтерес до своєї роботи, підтримувати контакт з учнями, володіти ефективними прийомами педагогічної взаємодії [4, с. 35].

Доцільність підготовки викладача і його здатність до інноваційного викладання дисципліни учневі професійно-художньої школи свідчать теоретичні положення Концепції розвитку професійно-технічної (професійної) освіти в Україні в розділі "педагогічні працівники», згідно з якими розвиток професійно-технічної (професійної) освіти і професійного навчання на виробництві обумовлює необхідність формування якісно нового типу педагога професійно-технічної школи - педагога професійного навчання, який би органічно поєднував функції викладача і виробничого навчання [3, с. 2-5]. Такий викладач безумовно повинен мати вищу освіту відповідного профілю і психолого-педагогічну підготовку, високий рівень робітничої кваліфікації за професією.

Як показують наукові дослідження, недостатньо вивчені передумови становлення успішного викладача, який буде і теоретиком і практиком в мистецькій сфері педагогіки і зможе навчити учня якісно і професійно виконувати завдання, визначає предмет статті. Метою статті є педагогічні основи для реалізації інновацій на уроках професійного спрямування. Цілі статті: обґрунтувати важливість практичних навичок педагога і його психологічно педагогічних знань при використанні інноваційних технологій на уроках художніх спецдисциплін учнів вітражного напрямку; аналізувати співпрацю учня і педагога при вивченні нового матеріалу; довести необхідність креативних підходів до навчання учнів для освітньої системи ХХІ століття.

Саме в нову епоху постає і питання становлення учня професійно-технічної освіти, який має особливі освітні потреби. У методичних рекомендаціях щодо організації навчання осіб з особливими освітніми потребами в закладах професійно-технічної освіти в 2019/2020 н.р навчання має здійснюватись в інклюзивних групах [5].

Важливими і актуальними питаннями сучасної теорії і практики викладання художніх дисциплін в професійно-технічній освіті виступають такі, як дослідження можливостей творчої діяльності в цілеспрямованому розвитку особистості. Для того, щоб в учнів з'явилося натхнення та ідеї для створення чи то декоративних, чи монументальних робіт, сучасна система освіти повинна дати учням достатній багаж знань. З цією метою важливе значення має наявність у педагогів професійно-художньої освіти таких якостей, як: спостережливість, тактовність, образність мислення, здатність до аналізу, узагальнення, розвиненість художнього смаку, творчої уяви і ін.

Ці та інші якості визначають, як стверджує Т. Челишева, успіх діяльності педагога. Вони виявляються в основних компонентах: конструктивній діяльності (підбір художнього, дидактичного матеріалу, вибір засобів, методів, прийомів, необхідних для реалізації художньо-педагогічного процесу); комунікативній (вміння встановлювати контакт, організовувати діяльність в художньо-творчому процесі) прогностичній (здатність до накопичення знань про мистецтво, вміння працювати з літературою, ілюстраціями і слайдами, систематизації отриманих знань і т.п.); прикладній (спрямованість на розвиток художніх здібностей і умінь) [7, с. 96].

Зараз в освітній практиці відомі педагогічні технології, які найбільш часто використовуються. При правильному формуванні навчальних планів, а, згодом, і поурочно-тематичних програм, викладач може створити такі умови навчання, які будуть прийнятні сучасним учням. В допомозі йому може стати проектне навчання, яке наповнене елементами інтерактивного та інноваційного навчання. Запорукою успіху тут є правильна організація процесу і конкретний план.

Виконання проектів здійснюється за наступними пунктами: підготовчий, діяльнісний, аналіз результатів, подання або звіт і рефлексія. Потрібно учням чітко вказувати термін виконання проекту - короткочасний (заняття), середньо тривалий (від тижня до місяця), тривалий (кілька місяців).

Проектне навчання є декількох типів. Одними з перших, який можна використовувати для учнів перших курсів є практико-орієнтовані проекти. Це ті проекти, які обумовлені на практичне виконання учнями робочих кваліфікаційних робіт на тему історії мистецтва. Проект такого типу дає можливість учням поєднати між предметні зв'язки історії мистецтва, композиції, малюнку та живопису для виконання копій живописних полотен відомих світових майстрів.

Для учнів, які навчаються на вітражном відділі, такі проекти дають можливість створити основу і надають основну базу для натхнення при створенні робіт по композиції, а потім і виконання робіт в матеріалі на уроках виробничого навчання.

Більш складними проектами є дослідницькі, адже вони вимагають добре продуманої структури, визначеної мети, актуальності дослідження, значення, методів в тому числі експериментальних і дослідних робіт, а також методів обробки результатів. Ці проекти сприяють логіці дослідження і структура їх наближена або така ж, як і справжніх наукових досліджень. Завдяки цим проектам учні вчаться аналізувати стильові особливості, виділяють основні риси стилів і їх чільних представників, вивчають колірні поєднання і елементи стилізації, теж необхідно при створенні вітражних робіт.

Для проекту експериментального дослідження викладач, звичайно ж, повинен проводити позаурочну роботу з відвідуванням музеїв. Кінцевим результатом такого проекту є виконання учнями творчого мистецтвознавчого есе на тему вражень від побаченого твору. Але крім есе учень свідомо і оглядово вивчає твори архітектури, скульптури, декоративно-прикладного мистецтва.

І проектом, який потрібно давати учням останніх курсів або завершення певних теоретичних курсів (наприклад, історія мистецтва) є рольовий. Це проект, в якому (як і в творчому) структура тільки намічається і залишається відкритою до завершення роботи. Характер і зміст проекту беруть на себе в певних ролях учасники. Це може бути якась художня вікторина, брейн-ринг або творчий виступ з поданням певної інформації на обрану тему. Такий проект дає можливість педагогу об'єднати учнів в команди. Вдалим є міжпредметних поєднання, а саме можливість учнів в одній темі поєднати знання історії мистецтва і композиції.

Робота викладача з учнем на уроці композиції «...вимагає величезної віддачі, оскільки студент і педагог, придумуючи (складаючи) монументальну композицію на задану тему, удвох обговорюють задум, критично коректують форму, колір, сюжет і масштабність композиції і тому неминуче стають співавторами. Досвідчений педагог одразу ж налаштовується на творчу хвилю. І це без перебільшення. Педагог переживає за свого учня, бажаючи передати йому максимум знань, пробудити в ньому самостійне мислення і проявити індивідуальність. Саме тому курсові та дипломні роботи його учнів завжди відрізнялися новаторством і високим професіоналізмом ... » [6, с. 236].

Цікавим ідейним проектом є використання командної роботи при створенні творчих завдань. Тобто виконання якоїсь певної теми в команді. Наприклад, це можуть бути комплексні дипломні проекти, які створюються учнями в групах. Тут важливим є правильний розподіл завдань, адже один з учнів має прекрасні навички по малюнку і перспективі і графіці, інший є прекрасний колорист, а є і такий, який завершено знає технологію виконання тієї чи іншої техніки вітража. Тоді виникає командний дух, і учні можуть створювати чудові проекти.

Використання інноваційних технологій - це не тільки шлях вдосконалення і самореалізації учня. Це шлях до особистісно орієнтованого підходу до навчання

і виховання в собі розвиненої особистості, яка успішно може працювати і самотійно, і в команді. Вміє визначити і правильно розвинути свої творчі здібності та гідно їх представити роботодавцю.

Саме при такому проектному навчанні важливими стають не тільки педагогічні навички викладача, але і його психологічна обізнаність і підготовка, а також творче мислення і бачення кінцевого результату. На жаль, дуже часто викладачі самі не знають чіткої мети і результату своїх проектів, а учні, відчуваючи непевність викладача, не так досконало виконують завдання і їх ідейність швидко згасає.

Таким чином дослідження призводить до утвердження, що педагогічні основи реалізації інноваційних технологій при навчанні учня художнього профілю це не тільки системне навчання учнів з метою використання ними комп'ютерних засобів, а комплексне мислення. Це потреба в ресурсах творчого мислення, аналізу, художніх ідей. І для успіху і успішній підготовці учнів до самотійного життя повинна бути підтримка викладача, який при правильному психологічно-педагогічному підході має викликати розвиток творчих здібностей учнів.

Список використаних джерел

1. Гончаренко С.У. *Фундаментальність професійної освіти – потреба часу. Професійно-технічна освіта. 2005. № 1. С. 5–6*
2. *Про вищу освіту [Текст]: Закон України від 1 лип. 2014 р. № 1556-VII. Офіц. вісн. України. 2014. № 63. Ст. 1728.*
3. *Концепція розвитку професійно-технічної (професійної) освіти в Україні. Професійно-технічна освіта. 2004. № 3. С. 2–5*
4. *Морева Н.А. Основы педагогического мастерства: учеб. Пособие для вузов. М.: Просвещение, 2006. 320 с.*
5. *Методичні рекомендації щодо організації навчання осіб з особливими освітніми потребами в закладах освіти в 2019/2020 н.р URL: <https://mon.gov.ua/storage/app/media/inkluzyvne-navchannya/2019/08/07/rekomendatsiiororganizatsiya-navchannyaaoor.pdf> (дата звернення 27. 09. 2019)*
6. *Трегуб Н. Є. А. Ф. Пронин: жизнь в ареалах педагогики искусства Харків: ХДАДМ, № 5, 6.2004. С.235 – 236.*
7. *Чельшева Т.В. Непрерывное художественное образования как целостная образовательная система: теоретические аспекты. М.: АПК и ПХО, 2001. 128 с.*

Науковий керівник: д.пед.н., доц. Стечкович Олег Орестович

УДК 78.03(477)(092):7.03 (477)

*Пшемінська Лариса,
аспірантка
Уманський державний педагогічний університет імені Павла Тичини
м. Умань, Україна*

СИНТЕЗ МИСТЕЦТВ У МУЗИЧНО-ПЕДАГОГІЧНІЙ ДІЯЛЬНОСТІ МИКОЛИ ЛЕОНТОВИЧА

Анотація. У статті розкрито ідею взаємозв'язку мистецтв, яка ґрунтується на цілісності сприймання навколишнього світу та творів мистецтва. Досліджено синтез мистецтв у музично-педагогічній діяльності М. Леонтовича. Проаналізовано форми та методи застосування синтезу мистецтв, наводяться приклади ефективного використання такого підходу при викладанні музики.

Ключові слова: синтез мистецтв, інтеграція мистецтва, синосія, Микола Леонтович, музика, спів.

*Psheminska Larysa,
Postgraduate student
Pavlo Tychyna Uman State Pedagogical University
Uman, Ukraine*

SYNTHESIS OF ART IN MUSIC AND PEDAGOGICAL ACTIVITY OF MYKOLA LEONTOVYCH

Abstract. The article discusses the idea of the interconnection of the arts, which is based on the integrity of perception of the outside world and works of art. The synthesis of the arts in the music-pedagogical activity of M. Leontovich is investigated. Forms and methods of application of art synthesis are analyzed, examples of effective use of such approach in teaching music are given.

Keywords: synthesis of arts, integration of art, synagogue, Nikolai Leontovich, music, singing.

Особливе місце в педагогічному процесі сьогодення посідає мистецтво, зокрема інтеграція видів художньої діяльності, відповідно до «Державного стандарту загальної школи» у галузі «Мистецтво». Реалізація комплексного використання різних видів мистецтв ґрунтується на фундаментальних дослідженнях феномену синтезу мистецтв. Пріоритетними цілями мистецької освіти є виховання духовного світу підростаючого покоління, розвитку їхньої емоційно-чуттєвої сфери, образного мислення, вироблення здатності оцінювати навколишній світ за законами краси. В образній сфері індивідуума домінують уявлення певної сенсорної модальності (зорової, слухової, кінестетичної), тому формування музично-образних уявлень буде протікати найбільш успішно на основі залучення синтезу мистецтв, нетрадиційних інтегрованих уроків, за рахунок розширення меж застосування інтерактивної техніки нового покоління, забезпечуючи більшу повноту сенсорних вражень в процесі сприйняття.

Дослідники ХХ століття, продовжуючи пошук закономірних засад взаємодії мистецтв, наголошують на принциповій можливості взаємопроникнення різних способів художнього освоєння дійсності на основі не лише зовнішньо

тематичних, а й внутрішніх закономірностей мистецького синтезу. Зокрема, художньо-естетичну інтеграцію мистецтв досліджують українські науковці У. Дутчак, І. Зязюн, Л. Масол, Н. Терентьев, Г. Падалка, О. Ростовський, О. Рудницька, О. Щолокова та ін. Питання синестезії як феномена та її розвитку в процесі навчання висвітлили у своїх працях А. Абраменко, І. Ванечкін, Б. Галєєв, А. Томашева, А. Худяков, Б. Юсов, П. Яньшин та ін. Взаємозв'язок різних видів мистецтва в процесі навчання музичному мистецтву вивчали Л. Сударчикова, Н. Мірецька, Г. Москвіна, Б. Неменський та ін.

Зіставлення різних видів мистецтва дозволяють зрозуміти своєрідність застосовуваних в музиці, літературі, живописі, хореографії, театрі композиційних прийомів і способів організації художніх форм, допомагають встановити образно-стильову єдність і виявити специфічні шляхи розвитку в той чи інший історичний період.

Синтез (від від грец. *synaesthesia* – з'єднання, поєднання, складання), з'єднання різних елементів, сторін об'єкту в єдине ціле, яке здійснюється як в практичній діяльності, так і в процесі пізнання [8, с. 308]. Термін «синестезія» спочатку застосовувався в психології, звідки був запозичений мистецтвознавством, культурологією і літературознавством. У психології словом синестезія позначається явище, «що складається в тому, що який-небудь подразник, діючи на відповідний орган чуття, поза волею суб'єкта викликає не тільки відчуття, специфічне для даного органу почуттів, але одночасно ще й додаткове відчуття або уявлення, характерне для іншого органу чуття» [3; 4]. Академік-нейрофізіолог А. Лурія розглядає феномен синестезії як «мозкову аномалію» [6, с. 68]. Б. Галєєв трактує синестезію, як норму людської психіки (сприйняття, уяви, творчості), вважаючи її одним із проявів невербального мислення, яке формується в основному у підсвідомості; образотворчістю, в якій тонко поєднані людські переживання через відчуття кольору, своєрідний чуттєво-образотворчий «місток» від природного сприймання явищ навколишньої дійсності до творчої уяви. На його думку, саме мистецтво є тим плацдармом, де найбільш активно формується та культивується синестезія. [1, с. 5].

В контексті синтезу мистецтв на початку ХХ ст. слід згадати постать М. Д. Леонтовича – всесвітньо відомого композитора, педагога, хорового диригента, який розробив власну систему показу мистецького матеріалу, що ґрунтувалася на співвідношенні світлотіней, кольорів із музичними звуками. Як відомо, співвідношення кольору та звуку на рівні механічних аналогій розглядалось низкою учених ще у ХVІІІ столітті (Л. Кастель, К. Льоф, А. Рімінгтон, Ф. Юрьєв та ін.). Проте світломузику як слухо-зорове мистецтво потрібно відрізнити від ще одного синтетичного виду мистецтва – «кольоромузики» [10].

Кольоровий слух (синопсія) – варіант синестезії в музиці, явище музично-кольорової синестезії, при якому обидва чуття – зір і слух – зв'язуються воедино, викликаючи у людини кольорові асоціації, зорові образи. Як стверджує Ю. Юцевич, синопсія є здатністю людини формувати конкретно-кольорові сприйняття (відчуття різних тональностей, акордів, тембрів та ін.). Нею відрізнялися деякі музиканти та художники, у творах яких так званому кольоровому світлу надавалась роль повноцінного формотворчого музичнотворчого компонента [11; 12].

Пошуки нових шляхів і засобів виховного впливу музики на молодь привели М. Леонтовича до розробки теорії, в основі якої було асоціативне співвідношення світлотіней і кольорів із звучанням музичного твору. Цілісне сприйняття музичного образу М. Леонтович розглядав у комплексі із кольором, порівнюючи фарби в музиці і живописі. Композитор був упевнений у тому, що кожен педагог музики повинен викладати цей предмет у контексті із іншими художніми та науковими знаннями, вважав, що фахова підготовка учителя музики не повинна обмежуватися тільки одним предметом [5, с. 7]. Д. Ільченко згадував, що «Микола Дмитрович цікавився фарбою високих та низьких тонів, аналізував побачені спроби в одній із київських шкіл поєднання прослуховування музики із використанням трьох фарб – жовтої, червоної і синьої. Проте, він брав до уваги усі сім кольорів спектру сонця у поєднанні із сімома звуками у музиці..., розмірковував, що великі коливання дають темні фарби, малі – світлі, шукав відповіді своїм думкам, щоб розв'язати таку проблему» [5, с. 77]. Таким чином композитор акцентував на важливості викладання музики в єдності з іншими видами мистецтва та з науковими та загальнохудожніми знаннями. Таку ідею синтезу кольору і музики при прослуховуванні творів доцільно використовувати у сучасній мистецькій освіті.

М. Леонтович підкреслював, що вчитель постійно повинен турбуватися про розвиток музичних здібностей дітей, їхньої творчої фантазії, свідомого ставлення до сприймання музичних явищ, використовуючи при цьому народне мистецтво, пісню і танок як найкращі зразки для виконання, слухання, інсценізації [7].

Педагог наголошує на початковому етапі ознайомлення дітей з ритмічною стороною пісні, найлегшою для дітей (ритм – динаміка – мелодія – власний спів). У праці «Практичні вказівки до методики навчання співу в хорах» М. Леонтович радить звертати увагу на ритмічний рух пісні, мелодії, на періодичність акцентів у цьому рухові, на кількість моментів у кожній ритмічній групі [7]. Ритмічний елемент музики календарно-обрядових хороводів «Кривий танець», «А вже весна», «Воротар», «Гра в зайчика» спонукає вихованців до тілесних рухів, які поступово збігаються з пульсом музики, формуються в процесі цілеспрямованого спілкування з нею. Активно залучаючи учнів до виконання

творчих завдань, зокрема – виконання завдань на транспонування та обробку народних мелодій, додавання до них ритмічного супроводу, хорового антифонного співу, інсценізації, хореографічних ігор – М. Леонтович прагнув надати вихованцям можливість вільно виявити свою фантазію, яка, на його думку, є спонукою для розвитку усього комплексу їхньої музичності та творчих здібностей [9, с. 454].

М. Леонтович залучав своїх вихованців до музичної театралізації, суть якої – інтегроване поєднання різних за своєю природою мистецьких елементів (музики, театру, хореографії, живопису). Композитор вважав, що хоровий спів та участь учнів у театралізованих постановках додасть їм впевненості, стане гарним досвідом виступів перед публікою, буде поштовхом для розвитку виконавських умінь і навичок. *Працюючи вчителем музики у Тульчині, М. Леонтович ставить сцени з дитячої опери «Коза-дереза» М. Лисенка та «Вечорниці» П. Ніщинського до драми «Назар Стодоля» Т. Шевченка [2].*

У процесі роботи над музично-театральними образами учні навчалися виразно і чітко передавати особливості персонажів, своєчасно віднаходити необхідні репліки, моделювати власне бачення і виконання оперної партії, рухатись сценою і т. ін. Така діяльність у галузі театралізованого музикування допомагала вихованцям усвідомлювати шляхи творення художнього образу, формувала у них уявлення про способи та основні прийоми синтезування різних видів мистецтва в єдине художнє ціле.

Таким чином, ідея взаємозв'язку мистецтв, яка ґрунтується на цілісності сприймання навколишнього світу та творів мистецтва, була однією з провідних у музично-педагогічній діяльності М. Леонтовича. Таке поєднання сприяло розвитку музичних здібностей, формуванню естетичних почуттів учнів, активізувало їхні психічні процеси (пам'ять, уяву, фантазію) і цим самим формувало творчу, духовно багату особистість.

Подальше вивчення питання синтезу мистецтв у педагогічній діяльності М. Д. Леонтовича дозволить вдосконалити існуючі методики мистецької освіти.

Список використаних джерел:

1. Галеев Б. М. Проблема синестезии в эстетике / Современный Лаокоон: эстетические проблемы синестезии. М. : Изд.-во МГУ. 1992. С.5–9.
2. Завітневич, В. Пам'яті композитора Леонтовича / Свобода. 1971. 9 грудня. С.2–4. URL: <http://bit.ly/2kdkFTK>
3. Иванова Л. Эстетическая направленность светомузыки в педагогической деятельности Н. Д. Леонтовича. Формирование эстетического отношения к искусству: в 6 т. Т. 2. Научно-педагогические основы формирования эстетического отношения к искусству / отв. ред. и сост. В. Бутенко. М.: АПН СССР. 1991. С. 190–192.
4. Психологический словарь URL: <http://psychology.net.ru/dictionaries/psy.html?word=890>.
5. Микола Леонтович. Спогади. Листи. Матеріали. Упорядкування, примітки та коментарі кандидата мистецтвознавства В. Ф. Іванова. К. : Музична Україна. 1982. 238 с.
6. Лурия А. Маленькая книга о большой памяти. М.: Изд.-во МГУ. 1968. 123с.

7. Леонтович М.Д. Практичний курс навчання співу у середніх школах України: (3 пед. спадщини композитора) / Упоряд. Л.Іванов; Передм. М.Гордійчука. К.: Муз. Україна, 1989. 134 с.
8. Психологічний тлумачний словник / Сост. В. Шапар. Х. : Прапор, 2004. 467с.
9. Ярова М. В. Використання ідей М. Леонтовича у професійній підготовці педагогів-музикантів. Педагогічна освіта: теорія і практика. 2012. Вип. 12. С. 453–456. URL: http://nbuv.gov.ua/UJRN/znpno_2012_12_87
10. Синестезія // Психологічна енциклопедія / [автор-упорядник О. М. Степанов]. К. : Академвидав, 2006. С. 321–322.
11. Юцевич Ю. Є. Синопсія. Музика: [словник-довідник]. Тернопіль : Навчальна книга – Богдан, 2003. 352 с.
12. Електронні ресурси. URL: <http://synesthesia.prometheus.kai.ru/>.

Науковий керівник: канд.пед.наук, доцент **Терешко І. Г.**

УДК 378

Цалко Татьяна
аспірант АПО
Беларусь, Минск

ПОНЯТИЕ ДИВЕРСИФИКАЦИИ: ИСТОРИЯ И СОВРЕМЕННОСТЬ

Аннотация: В современных условиях модернизации и гуманизации общества, перехода его на новый социально значимый уровень все труднее становится воспринимать и объяснять окружающий мир с позиций традиционных норм образования и культуры. Возникает потребность в создании качественно новой – диверсифицированной системы образования личности.

Tsalko Tatyana
postgraduate student APO
Belarus, Minsk

CONCEPT OF DIVERSIFICATION : HISTORY AND CONTEMPORANEITY

Abstract: In modern terms of modernisation and humanizing of society, passing of him to new socially a meaningful level all more difficult becomes to perceive and explain the surrounding world from positions of traditional norms of education and culture. There is a requirement in creation qualitatively new – the diversified system of formation of personality.

Понятие «диверсификация» по-разному трактуется в разных областях науки. Прежде всего, оно нашло применение в межпредметных областях. В лингвистике это понятие характеризуется разнообразием лексического состава речи как показатель культуры языка, в политической лексике – как «государственная политика, направленная на создание современной структуры национального народно-хозяйственного комплекса; комплексное многоотраслевое развитие» [2; 3; 4]. В экономической литературе, понятие «диверсификация» рассматривается как «поражение внутренних противоречий капиталистического хозяйства», следствие «усиление внутренней

неустойчивости капиталистического хозяйства» [1; 8]. В капиталистических странах под диверсификацией понимали одну из форм концентрации капитала либо расширение объектов деятельности, номенклатуры продукции, производимой монополистическими объединениями, предприятиями и компаниями. Т.о. термин «диверсификация «в эпоху капитализма обозначал новое явление в экономике развитых стран, которое было связано с процессом концентрации капитала на межотраслевом уровне [7].

Сегодня диверсификация в отечественной экономике рассматривается как составная часть структуры современной рыночной экономике, как усиление, расширение активности форм, объединений, предприятий, отраслей, выход за рамки основного бизнеса. При этом диверсификация представляет собой объективный процесс, характерный для любой развитой социально-экономической системы, в том числе и для нашей страны, который связывают с необходимостью насытить внутренней потребностью рынок за счет привлечения производству товаров народного потребления и услуг всех предприятий и фирм вне зависимости от их профиля. М.Э. Мангер [5] дифференцирует понятие «диверсификация» по основанию «разностороннее развитие» на горизонтальную, концентрическую и многоуровневую. Горизонтальная диверсификация предполагает расширение сферы деятельности отрасли или предприятия и может успешно реализовываться на всех образовательных уровнях системы. Концентрическая диверсификация открывает возможность пополнения ассортимента новыми товарами и услугами, к его расширению путем внедрения инновационных технологий в предполагаемые образовательные программы. Многоуровневая диверсификация представляет собой комбинированное производство пополнения ассортимента товаров и услуг изделиями принципиально нового класса и уровня с учетом возрастных особенностей личности [6].

Анализ представленных в литературе значений понятия «диверсификация» позволяет выявить его существенные признаки, которые могут быть отмечены в системе образования. Диверсификация (от лат. изменение, разнообразие) - представляет собой качественно новое явление и часть структуры социально-экономической сферы. В образовании термин «диверсификация» подразумевает разнообразие, разностороннее развитие, расширение видов представляемых услуг, приобретение новых видов деятельности, не свойственных ему ранее. Диверсификация в образовании означает переход от многоуровневой структуры к многообразию уровней и форм его получения. Она призвана расширить возможность самореализации каждой личности.

В заключении подчеркнем, что диверсификация рассматривается сегодня в качестве одной из основных мировых тенденций развития системы образования, общепедагогического непрерывного принципа развития дошкольного

образования. Диверсификация является одним из направлений развития и условием обеспечения непрерывности образования, обусловлена объективно существующей диверсификацией потребностей индивидов в зависимости от сфер применения результатов образования, видов выполняемой деятельности, типов организаций, в которой той или иной человек работает и тому подобное. Диверсификация педагогической практики ведут к установлению новых педагогических отношений ,при которых принцип взаимного содействия и сотрудничества обучающихся и преподавателей ,самих обучающихся становится реальной управляющей силой поддержки преемственности образовательных систем и образования в целом.

Список использованных источников

1. Большая советская энциклопедия / гл. ред. А.М. Прохоров-3-е-изд. М.: Сов. энциклоп. 1972. Т.8. 592 с.
2. Бучин Е.Д. и др. Диверсификация основной деятельности на водном транспорте: уч. пособие-Новгород: ВГАВТ, 1994. 86 с.
3. Кошелев Н.Г. Словарь новых иностранных слов. М.: Из-во МГУ, 1995. 144с.
4. Краткий политический словарь. сост. Л.А. О니кова, Н.В. Шишменс-6-е изд., испр. и доп. М.: Политиздат,1989. 623с.
5. Мангер Т.Э. Диверсификация системы непрерывного образования в соц-культ сфере; автор., докт. пед. Наук. Тамбов, 2008. 423 с.
6. Новиков А.М.Профессиональное образование России М.: ИЦНПОРАО,1997. 254 с.
7. Советский энциклопедический словарь-М.: Сов. Энциклопедия,1979. 453 с.
8. Энциклопедия предпринимателя / сост. С.М. Синельников, Т.Г. Соломоник, М.Б. Биржаков, Р.В. Янборисова. Спб: Олбис, САТИС, 1994. 582 с.

Научный руководитель: Перережко И.Р.

ПСИХОЛОГІЧНІ НАУКИ

УДК 159.942 (076)

Матійків Ірина

канд. психол. наук, ст. н. сп., доцент,
Львівський навчально-науковий центр професійної освіти
НПУ імені М.П. Драгоманова
Львів, Україна

ПРОФІЛАКТИКА ПРОФЕСІЙНОГО ВИГОРАННЯ ПЕДАГОГА

У статті обґрунтовано доцільність проведення заходів з профілактики професійного вигорання педагогічних працівників; наведено тематику тренінгу «Мистецтво маленьких кроків. Управління стресами», висвітлено ключові принципи, переконання та ціннісні настанови, що становлять основу антистресового стилю життя.

Ключові слова: педагогічний працівник, соціально-психологічний тренінг, професійне вигорання, профілактика, антистресовий стиль життя.

Matiyukiv Iryna

PhD (Psych. Sciences), Senior lecturer, Associate Professor,
Lviv Educational and Scientific Center of professional education of
M.P. Drahomanov National Pedagogical University
Lviv, Ukraine

PREVENTION OF PROFESSIONAL EDUCATION OF THE EDUCATOR

Prevention of teacher professional burnout. The article substantiates the expediency of conducting measures to prevent the professional burnout of teachers; the subject of the training "The art of small steps. Stress management" highlights the key principles, beliefs and values that underpin the anti-stress lifestyle.

Keywords: pedagogical worker, social and psychological training, professional burnout, prevention, anti-stress lifestyle.

Професія педагога вважається особливо стресогенною і психологічно виснажливою, оскільки пов'язана з інтенсивною комунікативною взаємодією. Трапляється, що навіть досвідченим педагогам важко опанувати власні емоції, не кажучи вже про початківців. Це підвищує ризик виникнення проблемних ситуацій, коли фахівцю доводиться долати комунікативні бар'єри, стримувати негативні емоції. Несприятливі емоційні стани, що часто повторюються, спричиняють формування таких особистісних якостей як дратівливість, тривожність, песимізм, загальну незадоволеність професією, що вкрай негативно впливає на ефективність діяльності, взаємостосунки з учнями та колегами.

За даними дослідження американського Національного інституту проблем здоров'я і професійної безпеки в наш час більше 35 млн. людей у світі страждають клінічною формою синдрому хронічної втоми. На початку 70-х років минулого століття Х. Дж. Фрейденбергер упровадив поняття «професійне вигорання» для характеристики психічного стану здорових людей, які

інтенсивно взаємодіють з клієнтами, постійно перебувають в емоційно насиченій атмосфері у процесі виконання професійних обов'язків [4, с. 275]

Всесвітня організація охорони здоров'я визначає синдром вигорання як фізичне, емоційне або мотиваційне виснаження, що зумовлює зниження продуктивності праці, втому, безсоння, підвищену схильність до соматичних захворювань та інші негативні явища.

Професор психології Каліфорнійського університету К. Маслач уточнила це поняття, окресливши його як синдром, що супроводжується розвитком заниженої самооцінки, негативного ставлення до роботи та втрати розуміння й співчуття до клієнтів. На думку дослідниці професійне вигорання є переважно емоційним виснаженням, що виникає на фоні стресу, викликаного міжособистісним спілкуванням [5, с. 63-74].

Однією з основних умов збереження працездатності педагогічних працівників є завчасна профілактика негативного впливу професії. Головними засадами профілактики професійного вигорання та здорового довголіття є оволодіння вміннями управляти емоціями, зокрема в емоційно напружених ситуаціях, а також способами самозбереження психічного здоров'я, антистресовими навичками, техніками самотурботи і самовідновлення, прийомами релаксації.

У якості засобу профілактики професійного вигорання педагогів обрано соціально-психологічний тренінг, в основу якого покладено нижчеперелічені ключові принципи й переконання.

1. Відповідальність «Все починай з себе!». Кожна людина творить власне життя і є відповідальною за свої думки, емоційні реакції, вчинки, поведінку, благополуччя, життя загалом. Позиція відповідальності, визнання свого «авторства» у процесі вираження емоцій – необхідна умова оволодіння ними. Будь-яку емоцію продукує сама людина, через неї ніби повідомляє своє ставлення до того, що відбувається, до співрозмовника, тому й регуляції вона піддається тільки з її боку. Скаржитися на життя і покладати відповідальність за свої переживання на ситуацію або інших людей, звинувачувати їх у труднощах означає нічого не робити самим, бути беспорядними жертвами обставин. Коли відчуваємо себе відповідальними і свідомо щось робимо для покращення різних сфер життя, тоді й відбуваються позитивні зміни.

2. Усвідомленість життя «Спостерігаю, чую, відчуваю, осмислюю, роблю висновки...». Із зовнішнього і внутрішнього світу особистості в головний мозок постійно поступає різна інформація. Принцип усвідомленості полягає в присутності «тут і тепер» і спостережливості до того, що відбувається усередині себе й навколо. Елементарні навички самоспостереження за своїми емоційними реакціями дають змогу вловити момент виникнення емоції, тобто розпізнати імпульс ще до початку дій. При усвідомленому емоційному реагуванні людина

вміє витримати паузу після виникнення імпульсу, подумати («Якщо я так відреагую, які будуть наслідки?», «Як мені відреагувати, щоб вирішити ситуацію, зберегти стосунки, домогтися бажаного?»), обрати емоційну реакцію та реалізувати її в поведінці.

3. Визнання реальності «Те, що є, – є». Цей принцип означає:

– сприймати життєві обставини, не шкодуючи про розбіжності бажаного і реального, а змінювати щось на краще;

– толерантно сприймати інших людей з їхніми чеснотами і недоліками, розуміючи унікальність внутрішнього світу кожної людини; надавати можливість співрозмовнику бути собою, не пропускаючи через призму власного досвіду, цінностей і поглядів. Саме розуміння відмінностей і визнання їх цінності є основою поваги до іншої людини.

Застосування принципу реальності у житті означає просто спостерігати і визнавати реальність, життєві обставини, себе, відмінності між людьми замість оцінювання й засудження. Адже кожна людина є своєю, зі своїми поглядами на життя, цінностями і переконаннями, культурою, вихованням, характером, здібностями, життєвим досвідом тощо. Неможливо перетворити співрозмовника в когось іншого, хто відповідає нашим очікуванням. Наслідками необ'єктивного сприйняття людей, ситуацій, а також хибні узагальнення, помилкові судження створюють проблеми та труднощі у стосунках, та й в житті.

4. Позитивне налаштування щодо себе, інших людей, Світу. В основі позитивного налаштування знаходиться життєва позиція особистості «Я – в порядку, інші – в порядку» (Т. Харріс), уміння підтримувати внутрішній стан рівноваги і емоційного благополуччя; упевненість у тому, що інші володіють можливостями і здібностями досягати добрих результатів. Все, що відбувається довкола – це відображення того, що відбувається у внутрішньому просторі особистості. Емоційний стан накладає відбиток на те, як бачимо світ, інтерпретуємо події, ставимося до того, що відбувається, а значить і на емоційні реакції та поведінку. Позитивне налаштування до співрозмовника, інтерес, уважність і розуміння викликає позитивну емоційну реакцію з його боку. Саме тому люди, які працюють над поліпшенням свого життя і діяльності, використовують практики позитивного налаштування до людей, ситуацій, довкілля.

5. Фокус уваги на цінностях «Розрізняти головне від другорядного, зосереджуватися на важливому, відпускати непотрібне...». У житті більшості людей настає момент, коли шукають відповіді на глибинні запитання: «Що для мене є цінним?», «Чому це так важливо?». «Який сенс моєї діяльності?», «Заради чого всі зусилля?», «Як бути в гармонії з собою?».

У цінностях і переконаннях відображаються розуміння людиною дійсності, думки стосовно довкілля і самого себе; вони становлять глибинний рівень, який

структурує досвід людини як особистості, визначає її культуру, якість життя та професійної діяльності. Коли людина усвідомлює і шанує власні цінності, тоді розуміє і визнає цінності інших людей. Уміння обирати найбільш важливе і оминати несуттєве позбавляє від багатьох, не вартих уваги, проблем.

6. Пошук «золотої середини», відчуття міри і такту. Інтуїтивно більшість людей відчувають «золоту середину» у поведінці, яка забезпечує найбільш сприятливу атмосферу в комунікативних ситуаціях, баланс у стосунках. Емоційні крайнощі: як бурхливі, некеровані переживання, так і байдужість – створюють дискомфорт у спілкуванні. «Золотою серединою» між агресивною і пасивною поведінкою є асертивність. Асертивна особистість завжди відчуває, коли її поведінка буде недоречною, і може утримати себе від некерованого сплеску емоцій, бере на себе відповідальність за власний емоційний стан. Однією з важливих ознак асертивності є уміння налагоджувати здорові психологічні кордони. Без нормального функціонування кордонів люди відчувають труднощі в повсякденному житті, у стосунках, що призводить до виникнення стресових ситуацій.

7. Вдячність. «Фортуна на боці тих, хто вміє бути вдячним». Почуття подяки має силу творити і змінювати життя у кращий бік. Вміння знаходити позитивні моменти навіть у неприємних ситуаціях; радіти простим речам, цінувати те, що є, і бути вдячними долі за найменші подарунки і досягнення є основою благополуччя. Вдячність сприяє врівноваженості, стресостійкості, зниженню тривожності і є ефективним інструментом у діловій взаємодії, – покращує стосунки.

8. Відкритість змінам. Початок нових справ, досягнення бажаного або вирішення життєвих завдань пов'язано з внесенням змін, навіть, з ризиком. Часто бажання щось змінити супроводжується страхом, що не вийде. З іншого боку, постійний страх невідомого, тривога про те, що може щось статися; боязнь припуститися помилки не тільки з'їдають позитивні емоції, а й зачиняють двері до позитивних змін. Чим більше боїмося припуститися помилки, тим більше ймовірність, що так і буде. Довіра до процесу життя, його проживання без очікування неприємностей, визнання подій, що відбуваються, внутрішні установки на кшталт «Усе, що відбувається, має сенс і є закономірним», «Усе відбувається своєчасно і тоді, коли потрібно»; уміння отримувати досвід з ситуацій, що трапляються, «вчитися на помилках», – дає відчуття безпеки, підтримки, впевненості, послаблює неприємні переживання. Будучи психологічно готовими до несподіваних поворотів подій, тим самим налаштовуємося бути гнучкими у реагуванні на зовнішні зміни.

Метою авторського тренінгу «Мистецтво маленьких кроків» є відновлення емоційної рівноваги, актуалізація внутрішніх ресурсів вчителів шляхом набуття вмінь управляти емоціями у звиклих, стресових, нестандартних професійних

ситуаціях; оволодіння практиками управління стресом та зняття напруги на тілесному, емоційному, ментальному та духовному рівнях.

У цій статті наводимо план авторського тренінгу «Мистецтво маленьких кроків».

Емоційний інтелект – мудрість життя.

Про стрес. Цілюща і руйнівна сила емоцій.

«Наскільки Ви схильні до стресу?». Психодіагностичний практикум.

Симптоми стресу. Аналітичний практикум.

Трикутник «Тіло-емоції-думки».

Словник емоцій і почуттів. Як ви переживаєте емоції?

Тілесні практики. Фізіологічна саморегуляція. Самовідновлення за допомогою дихальних практик. Техніки фізичного розвантаження.

Прийоми і техніки управління емоціями.

Стрес і психосоматика. Психосоматична карта емоцій.

Балансна модель життя Н. Пезешкіана. Робота з переконаннями.

Інтелектуальна / світоглядна / духовна саморегуляція.

Про ресурси людини. Звідки їх черпати? Дослідження власних ресурсів.

Культура радісного життя. «Навчися радіти!».

«Запитання–відповіді».

Рефлексія «Ідея–дія».

Порівняння з очікуваннями. Підведення підсумків. Завершення тренінгу.

У реалізації тренінгу застосовуються такі методи: інтерактивна міні-лекція, «мозковий штурм», самооцінювання, обговорення проблемних питань і групові дискусії, обмін досвідом, відпрацювання конкретних умінь у вправах, перегляд відеофрагментів та їх аналіз, робота із завданнями в методичних матеріалах, вправи з метафоричними картами, «живі скульптури», вправи на м'язове розслаблення, запитання – відповіді, домашні завдання, анкетування та ін.[1; 2; 3]

Очікуваними здобутками участі у тренінгу є:

- підвищений рівень поінформованості та обізнаності щодо управління емоціями, управління собою в стресових ситуаціях;
- опанування тілесними практиками: антистресового дихання, м'язового розслаблення та самопомоги у важких життєвих ситуаціях;
- засвоєння конкретних комунікативних технік, прийомів управління емоціями та тілесних практик, корисних в педагогічній діяльності.

На тренінгу педагогічні працівники не тільки отримують життєво важливу інформацію, а й освоюють техніки психофізіологічної, світоглядної, інтелектуальної та емоційної саморегуляції, що дає їм можливість навчитися володіти власними емоційними реакціями; досягати рівноваги, спокою та комфорту; швидко активізуватися та відновлювати сили.

Втілення тренінгу «Мистецтво маленьких кроків» у практику професійної освіти сприятиме профілактиці професійного вигорання вчителів, збереженню їхнього психічного здоров'я, а також більш конструктивному виконанню повсякденних професійних завдань.

Список використаних джерел

1. Матійків І. М. Тренінг емоційної компетентності : навч.-метод. посібник / І. М. Матійків . — К. : Педагогічна думка, 2012. — 112 с.
2. Матійків І. М. Основи тренерської майстерності : навч.-метод. посіб. / І. М. Матійків, А. І. Якимів, Т. Г. Черняк. — Львів : Компанія «Манускрипт», 2012. — 392 с.
3. Матійків І. М., Ковальчук З. Я. Основи професійної майстерності психолога: навч.-метод. посібник / І. М. Матійків, З. Я. Ковальчук. — Львів : Львівський державний університет внутрішніх справ, 2016. — 340 с.
4. Технології роботи організаційних психологів : навч. посібник для студентів вищ. навч. закл. та слухачів ін-тів післядипломної освіти / [за наук. редакцією Л. М. Карамушки]. — К. : Фірма «Інкос», 2005. — 366 с., с. 275
5. Maslach С. Prevention of burnout : New perspectives / С. Maslach, J. Goldberg // Applied and preventive Psychology. — 1998. — V. 7. — P. 63–74., с. 63-74

УДК 159.9.072.59

Сильченко Ирина

кандидат психологических наук, доцент, доцент кафедры психологии
УО «Гомельский государственный университет им. Ф.Скорины»
Гомель, Республика Беларусь

СПЕЦИФИКА КОПИНГ-ПОВЕДЕНИЯ СТУДЕНТОВ С АЛКОГОЛЬНОЙ СОЗАВИСИМОСТЬЮ

Аннотация. В статье представлены результаты эмпирического исследования особенностей копинг-поведения студентов с алкогольной созависимостью, в ходе которого установлено, что созависимые используют преимущественно неконструктивные когнитивные, эмоциональные и поведенческие копинг-стратегии, которые стали мишенями психокоррекционной работы.

Ключевые слова: алкогольная созависимость, копинг-поведение, когнитивные, эмоциональные и поведенческие копинг-стратегии, коррекция

Silchenko Irina

PhD of psychological sciences, the associate professor,
the associate professor of psychology department
Gomel state university of Francisk Scorina, Gomel, Republic of Belarus

SPECIFICS OF COPING BEHAVIOR OF STUDENTS WITH ALCOHOL CO-DEPENDENCE

Abstract. The article presents the results of an empirical study of the features of coping behavior of students with alcohol co-dependence, during which it was found that co-addicts use mainly non-constructive cognitive, emotional and behavioral coping strategies that have become targets of psychocorrective work.

Keywords: alcohol codependency, coping behavior, cognitive, emotional and behavioral coping strategies, correction

С ростом масштабов алкогольной зависимости все более актуальной становится проблема сохранения психологического здоровья молодых людей из алкоголизированных семей. Интерес к исследованию феномена созависимости вызван тем фактом, что зависимость одного члена семьи неизбежно оказывает влияние на самочувствие других: у всех членов семьи происходят системные нарушения здоровья в эмоциональной, поведенческой и социальной сфере, и все они нуждаются в квалифицированной психологической помощи в преодолении созависимых моделей поведения.

Единодушия в определении созависимости у исследователей нет. На основе анализа встречающихся в литературе дефиниций этого состояния В.Д. Москаленко определяет созависимого, как человека, полностью поглощенного тем, чтобы управлять поведением другого человека, и совершенно не заботящегося об удовлетворении своих собственных жизненно важных потребностей. И в качестве основной характеристики созависимых, на которой базируются все остальные, выделяет низкую самооценку [2, с. 366]. И.Я. Стоянова, Л.В. Мазурова и Н.А. Бохан рассматривают созависимость как состояние, определяющее нарушения психического здоровья и личностного развития, сформированное у представителей семьи, где проживает зависимый от алкоголя, в результате длительной подверженности стрессу и сконцентрированности на его поведении и проблемах [4].

Специалисты отмечают, что все созависимые люди обладают похожими внутриспихическими симптомами, такими, как контроль, давление, навязчивые состояния и мысли, низкая самооценка, ненависть к себе, чувство вины, подавляемый гнев, неконтролируемая агрессия, навязчивая помощь, сосредоточенность на других, игнорирование своих потребностей, проблемы общения, замкнутость, плаксивость, апатия, проблемы в интимной жизни, депрессивное поведение, суицидальные мысли, психосоматические нарушения [5, с. 7]. Именно эти последствия выделяют созависимость как серьезную психологическую, медицинскую и социальную проблему.

В последнее время внимание ученых все больше привлекает проблема психологической помощи в преодолении созависимых моделей поведения, ведется поиск новых методологических подходов, эффективных средств коррекции созависимого состояния личности, разрабатываются модели психологической помощи (В.Д. Москаленко, 2004; Е.М. Раклова, 2006; В.С. Делеви, 2006; Л.В. Мазурова, 2009; Н.М. Манухина, 2009; Е.Н. Вариошкина, 2015).

В ряде работ развивается подход к преодолению созависимости с точки зрения теории стресса и копинга (Н.А. Сирота, В.М. Ялтонский, 2000; В.С. Делеви, 2006; И.Я. Стоянова, Л.В. Мазурова, Н.А. Бохан, 2011). Созависимость определяется как трудноизлечимое болезненное состояние

психики человека, состояние хронического стресса, обусловленное неконструктивными стратегиями совладания. Следовательно, формирование навыков стресспреодолевающего поведения у лиц с проблемами созависимости будет способствовать успешности жизнедеятельности и сохранению психического здоровья у лиц с проблемами созависимости [1, с. 115].

Примечательно, что большинство исследований проведено на материале созависимости женщин, мужья которых имеют алкогольные проблемы, и реже встречаются работы, касающиеся помощи юношам и девушкам с алкогольной созависимостью.

В проведенном нами исследовании копинг-стратегий студентов с проблемами созависимости приняли участие 119 студентов в возрасте от 18 до 21 года. Степень выраженности созависимости определялась с помощью шкалы созависимости Д. Фишер в адаптации В.Д. Москаленко. Диагностика копинг-стратегий осуществлялась с помощью методики копинг-механизмов Э. Хейма, адаптированной Л.И. Вассерманом. Для статистического сравнения групп использовался угловой критерий Фишера.

В ходе исследования было установлено, что у 55 % респондентов наблюдается умеренно выраженная созависимость, у 10 % – сильно выраженная; у 35 % выборки созависимость не выявлена.

Анализ копинг-поведения в группе созависимых показал, что адаптивные когнитивные копинг-стратегии используют только 9 % испытуемых, эмоциональные – 16 % и поведенческие – 9,5 % испытуемых. Неадаптивные копинг-стратегии в когнитивной сфере используют 56%, в эмоциональной сфере – 71 % и в поведенческой – 62,5 % студентов. Таким образом, у созависимых юношей и девушек преобладают неадаптивные копинг-стратегии в когнитивной ($\varphi^*=4,76, p\leq 0.01$), эмоциональной ($\varphi^*=6,68, p\leq 0.01$) и поведенческой ($\varphi^*=5,876, p\leq 0.01$) сферах.

В группе нормы 53% студентов предпочитают адаптивные и 41 % относительно адаптивные когнитивные, 94 % – эмоциональные, 75 % – поведенческие копинг-стратегии. Неадаптивные копинг-стратегии в когнитивной сфере предпочитают 6 %, в эмоциональной сфере – 3 % и в поведенческой – также 3% студентов. Следовательно, респонденты этой группы чаще используют адаптивные копинг-стратегии в когнитивной ($\varphi^*=4,04, p\leq 0.01$), эмоциональной ($\varphi^*=7,04, p\leq 0.01$) и поведенческой ($\varphi^*=5,88, p\leq 0.01$) сферах.

При сравнении копинг-стратегий в двух группах испытуемых выявлены достоверные различия во всех сферах ($\varphi^*=4,37, p\leq 0.01$). Причем, созависимые отдают предпочтение неадаптивным когнитивным стратегиям «смирение» и «игнорирование», эмоциональным – «подавление эмоций» и поведенческим – «отступление». Студенты второй группы среди когнитивных стратегий чаще

используют «проблемный анализ», «придачу смысла», среди эмоциональных – «оптимизм», среди поведенческих – «обращение».

Таким образом, проведенное исследование позволило определить психокоррекционные мишени, воздействие на которые может привести к осознанию внутриличностных проблем, снижению деструктивных проявлений и усилению компенсаторных возможностей молодых людей.

На основе полученных результатов была разработана и апробирована коррекционно-развивающая программа, направленная на обучение конструктивным стратегиям копинг-поведения, а также развитию личностно-средовых копинг-ресурсов, способствующих позитивному принятию себя молодыми людьми и позволяющих эффективно преодолевать критические ситуации существования.

После завершения программы была проведена повторная диагностика копинг-стратегий у юношей и девушек с алкогольной созависимостью, которая доказала ее результативность. По данным сравнительного анализа снизился уровень созависимости у 12% участников коррекционно-развивающей программы. Уменьшилось количество созависимых студентов, использующих неадаптивные когнитивные копинг-стратегии ($\varphi^*=2,052$, $p\leq 0.01$), эмоциональные копинг-стратегии ($\varphi^*=2,79$, $p\leq 0.01$) и поведенческие копинг-стратегии ($\varphi^*=2,76$, $p\leq 0.01$).

Студенты чаще стали использовать адаптивные когнитивные копинг-стратегии ($\varphi^*=2,523$, $p\leq 0.01$) – «проблемный анализ», «установка собственной ценности», «сохранение самообладания»; эмоциональные копинг-стратегии ($\varphi^*=3,348$, $p\leq 0.01$) – «протест», «оптимизм»; поведенческие копинг-стратегии ($\varphi^*=3,615$, $p\leq 0.01$) – «сотрудничество», «обращение», «альтруизм».

Статистически значимых различий в использовании относительно адаптивных копинг-стратегий во всех сферах не выявлено.

Дальнейшая психологическая работа будет направлена на совершенствование программы, в частности, блока личностно-средовых копинг-ресурсов, способствующих развитию эффективных копинг-стратегий, а также, разработку приемов совершенствования естественных социальных сетей, их коррекцию и создание искусственных сетей социальной поддержки, которые, как показывают исследования Н.А. Сироты и В.М. Ялтонского, являются факторами резистентности к стрессу [3].

Список использованных источников:

1. Делеви, В.С. Экзистенциальные аспекты формирования копинг-стратегий в процессе терапии зависимости от психоактивных веществ / Известия Самарского научного центра Российской академии наук. «Педагогика и психология», «Филология и искусствоведение». 2008. №2. С. 115–119.

2. Москаленко В. Д. Созависимость: характеристики и практика преодоления /Лекции по наркологии /Под ред. Иванца Н. Н. – М: Нолиджд, 2000. С. 365–406.
3. Сирота, Н.А. Применение и внедрение программ реабилитации и профилактики зависимого поведения как актуальная задача российской клинической психологии [Электронный ресурс] / Медицинская психология в России: электрон. науч. журн. 2012. N 2. URL: [http:// medpsy.ru](http://medpsy.ru) (дата обращения: 12.03.2019).
4. Стоянова, И.Я. Психология созависимости: поиски новых направлений психологической помощи /Медицинская психология в России: электрон. науч. журн. 2011. N 5. URL: <http:// medpsy.ru> (дата обращения: 11.03.2019).
5. Шорохова О.А. Жизненные ловушки зависимости и созависимости. СПб.: Речь, 2002. 136 с.

УДК 159.9

Чигирь Сергей Никитич,
кандидат медицинских наук, доцент,
Петрова Юлия Сергеевна, студент,
Ковалевич Диана Геннадьевна, студент,
Белорусский государственный педагогический университет
г. Минск, Республика Беларусь

ВОЗРАСТНЫЕ ОСОБЕННОСТИ РАЗВИТИЯ ПСИХИКИ ДЕТЕЙ ДОШКОЛЬНОГО ВОЗРАСТА

Аннотация. В этой статье рассказывается о дошкольном детстве и возрастном периоде, об особенностях детского развития и психики. Раскрываются особенности развития аутизма у детей дошкольного возраста. Даются рекомендации.

Ключевые слова. Дошкольное детство, возраст, дети 3-6 лет, возрастные особенности, психологические особенности, психические процессы, аутизм.

Chigir Sergey,
PhD of Medical Sciences, Associate Professor,
Petrova Yuliya, student,
Kovalevich Diana, student,
Belarusian State Pedagogical University
Minsk, Republic of Belarus

AGE FEATURES OF MENTAL DEVELOPMENT OF CHILDREN OF PRESCHOOL AGE

Abstract. This article talks about preschool childhood and the age period, about the features of child development and the psyche. Features of the development of autism in preschool children are revealed. Recommendations are given.

Keywords. Preschool childhood, age, children 3-6 years old, age-related characteristics, psychological characteristics, mental processes, autism.

Дошкольное детство – большой отрезок жизни ребенка. Условия жизни в это время стремительно расширяются: рамки семьи раздвигаются до пределов улицы, города, страны. Ребенок открывает для себя мир человеческих

отношений, разных видов деятельности и общественных функций людей [4, с. 463]. Психическое развитие детей дошкольного возраста обусловлено противоречиями, которые возникают у них в связи с развитием многих потребностей: в общении, игре, движениях, во внешних впечатлениях. От того, как будут развиваться потребности ребенка, зависит развитие и становление его личности. Рассматривая процесс развития ребенка, возрастная психология дает характеристику разных возрастных периодов и, следовательно, оперирует такими понятиями, как «возраст» и «детство».

Возраст или возрастной период – это цикл детского развития, имеющий свою структуру и динамику. Возрастной период со своим неповторимым содержанием – особенностями развития психических функций и личности ребенка, особенностями его взаимоотношений с окружающими – имеет определенные границы. Но эти границы могут сдвигаться, и один ребенок вступает в новый возрастной период раньше, а другой – позже. Начальные возрастные периоды образуют детство – целую эпоху, которая по сути своей является подготовкой к взрослой жизни, самостоятельному труду. Детство современного ребенка еще больше растянулось во времени и наполнилось сложными видами деятельности. Л.С. Выготский установил 4 основных закона – особенности детского развития:

1. **Цикличность.** Развитие имеет сложную организацию во времени. Ценность каждого года или месяца жизни ребенка определяется тем, какое место он занимает в циклах развития: отставание в интеллектуальном развитии на 1 год будет очень большим, если ребенку 2 года, и незначительным, если ему 15 лет. Это связано с тем, что темп и содержание развития изменяются на протяжении детства. Собственно возраст как стадия развития и представляет собой цикл, со своим особым темпом и содержанием. Периоды подъема, интенсивного развития сменяются периодами замедления, «затухания». Такие циклы развития характерны для отдельных психических функций (памяти, интеллекта, речи и др.) и для развития психики в целом.

2. **Неравномерность развития.** Разные стороны личности, в том числе и психические функции, развиваются неравномерно, непропорционально на каждом возрастном этапе. Поэтому происходит перестройка их связей, изменение соотношения между ними.

3. **«Метаморфозы».** Развитие не сводится к количественным изменениям, это цепь изменений качественных, превращение одной формы в другую. Ребенок не похож на маленького взрослого, который мало знает и умеет, он постепенно приобретает нужный опыт. Психика ребенка своеобразна на каждой возрастной ступени, она качественно отлична от того, что было раньше, и того, что будет потом.

4. Сочетание процессов эволюции и инволюции в развитии ребенка. То, что развивалось на предыдущем этапе, отмирает или преобразуется. Например, ребенок научился говорить, перестает лепетать. Если же инволюционные процессы запаздывают, наблюдается инфантилизм: ребенок, переходя в новый возраст, сохраняет старые черты [2].

Младший возраст (3-4 года) – важнейший период в развитии дошкольника. Именно в это время происходит переход малыша к новым отношениям со взрослыми, сверстниками, с предметным миром. Психологи обращают внимание на «кризис трех лет», когда младший дошкольник, еще недавно такой покладистый, начинает проявлять нетерпимость к опеке взрослого, стремление настоять на своем требовании, упорство в осуществлении своих целей. Это свидетельствует о том, что прежний тип взаимоотношений взрослого и ребенка должен быть изменен в направлении предоставления малышу большей самостоятельности и обогащения его деятельности новым содержанием, чтобы помочь каждому ребенку заметить рост своих достижений, ощутить радость переживания успеха в деятельности.

Детям исполнилось четыре года. (4-5 лет) Возросли их физические возможности: движения стали значительно более уверенными и разнообразными. Дошкольники испытывают острую потребность в движении. В случае неудовлетворения этой потребности, ограничения активной двигательной деятельности они быстро перевозбуждаются, становятся непослушными, капризными. Поэтому в средней группе особенно важно наладить разумный двигательный режим, насытить жизнь детей разнообразными подвижными играми, игровыми заданиями, танцевальными движениями под музыку, хороводными играми. Заметив перевозбуждение ребенка, необходимо переключить его внимание на более спокойное занятие. Это поможет ребенку восстановить силы и успокоиться.

Переход в старшую группу (дети 5-6 лет) связан с изменением психологической позиции детей: они впервые начинают ощущать себя самыми старшими среди других детей в детском саду. Педагогу необходимо помочь дошкольникам понять это новое положение, поддержать в детях ощущение «взрослости» и на его основе вызвать у них стремление к решению новых, более сложных задач познания, общения, деятельности. Мы можем научить малышей тому, что умеем, мы – помощники воспитателя, мы хотим узнать новое и многому научиться, мы готовимся к школе - такие мотивы охотно принимаются старшими дошкольниками и направляют их активность.

В возрасте 6-7 лет изменяются пропорции тела, вытягиваются конечности соотношение длины тела и окружности головы приближается к параметрам школьного возраста, складываются интеллектуальные предпосылки для начала

систематического школьного обучения. Это проявляется в возросших возможностях умственной деятельности.

В таблице представлены психологические особенности детей дошкольного возраста.

Показатели	Возраст детей			
	2-3 г	3-4 л	4-5 л	5-6 л
Мышление	Нагляднодейственное	Нагляднообразное	Нагляднообразное	Нагляднообразное, начало формирования образносхематического
Речь	Увеличение словарного запаса Способность понимать обобщённое значение слов	Начало формирования связной речи, начинает понимать прилагательные	Завершение стадии формирования активной речи, учится излагать мысли	Формирование планирующей функции речи
Произвольность познавательных процессов	Внимание и память непроизвольные	Внимание и память непроизвольные	Внимание и память непроизвольные; начинает развиваться произвольное внимание в игре	Развитие целенаправленного запоминания
Физиологическая чувствительность	Высокая чувствительность к физическому дискомфорту	Высокая чувствительность к физическому дискомфорту	Уменьшение чувствительности к дискомфорту	Уменьшение чувствительности к дискомфорту
Объект познания	Непосредственно окружающие предметы, их внутреннее устройство	Непосредственно окружающие предметы, их свойства и назначения	Предметы и явления, непосредственно не воспринимаемые	Предметы и явления, непосредственно невоспринимаемые, нравственные нормы
Способ познания	Манипулирование предметами, разбор предметов на части	Экспериментирование, конструирование	Рассказы взрослого, конструирование	Общение со взрослыми, сверстниками, самостоятельная деятельность, экспериментирование
Отношения со сверстником	Мало интересен	Мало интересен	Интересен как партнер по сюжетной игре	Углубление интереса как к партнеру по играм, так и предпочтение в общении
Отношения со взрослым	Источник защиты, ласки и помощи	Источник способов деятельности, партнер по игре и творчеству	Источник информации	Источник информации, собеседник

Эмоции	Сильной модальности , резкие переходы	Сильной модальности, резкие переключения	Более ровные, старается контролировать	Преобладание оптимистического настроения
Игровая деятельность	Предметноманипулятивная, игра «рядом»	Партнерская со взрослыми, индивидуальная с игрушками; игровое действие	Коллективная со сверстниками; ролевой диалог, игровая ситуация	Длительные игровые объединения; умения согласовывать свое поведение в соответствии с ролью

Существует множество психических расстройств, которые проявляются по-разному. В целом для них характерно сочетание аномальных мыслей, представлений, эмоций, поведенческих реакций и отношений с окружающими [3].

К психическим расстройствам относят депрессию, биполярное аффективное расстройство, шизофрению и другие психозы, умственную отсталость и расстройства развития, включая аутизм.

Существуют эффективные стратегии профилактики психических расстройств, действенные методы лечения и ухода, позволяющие уменьшить страдания больных.

Ключевое значение имеет доступ к медико-санитарным и социальным структурам, обеспечивающим лечение и социальную поддержку.

Расстройства развития. Аутизм.

Расстройство развития — это общее понятие, которое включает в себя как умственную отсталость, так и комплексные нарушения развития, в том числе аутизм. Как правило, они проявляются в детстве и сохраняются во взрослом возрасте, вызывая нарушения или задержку в развитии функций, связанных с развитием центральной нервной системы. В отличие от многих других психических расстройств, расстройства развития протекают равномерно, без ярко выраженных периодов рецидива и ремиссии. Умственная отсталость характеризуется нарушением развития по различным направлениям, в том числе в области когнитивной функции и адаптивного поведения. Недостаточное умственное развитие мешает справиться с повседневными бытовыми задачами. Симптомы комплексных расстройств развития, таких как аутизм, включают нарушение социального поведения, коммуникативных и речевых функций, ограниченность интересов и повторяющиеся действия, уникальные для каждого пациента. Расстройства развития обычно проявляются в младенчестве или раннем детстве. Пациенты с подобными расстройствами часто демонстрируют умственную отсталость той или иной степени. Крайне важно участие членов семьи в уходе за пациентами с расстройствами развития. Необходимо понимание того, какие факторы вызывают у них стресс и, наоборот, успокаивают их, а также

какая среда наиболее благоприятна для их обучения. Упорядоченный режим дня с регулярным временем кормления, игры, обучения, общения с окружающими и сна помогает избежать излишнего стресса. Как дети, так и взрослые с расстройствами развития, а также лица, осуществляющие уход за ними, должны иметь возможность регулярно обращаться за медико-санитарными услугами. У общества в целом тоже есть важная роль: уважать права и потребности людей с такими расстройствами [1].

Список использованных источников

1. <https://www.who.int/ru/news-room/fact-sheets/detail/ncсихические-расстройства>
2. <https://infourok.ru/psihologiya-vozzrastnie-osobennosti-detey-doshkolnogo-vozzrasta-2089736.html>
3. <http://edu.mari.ru/mouosernur/dou2/.pdf>
4. Кулагина И.Ю., Колюцкий В.Н. *Возрастная психология: Полный жизненный цикл развития человека 2-ое издание, Москва, 2008-463 с.*

УДК 159.99:391

Шиделко Анна
канд. соц. наук, доцент, доцент кафедры психології,
Калька Наталія
старший викладач кафедри психології,
Львівський державний університет внутрішніх справ
м. Львів, Україна

МОДА ЯК ПСИХОЛОГІЧНИЙ МЕХАНІЗМ САМОПРЕЗЕНТАЦІЇ У СУБ'ЄКТИВНОМУ СВІТІ ОСОБИСТОСТІ

Анотація. Висвітлено проблему феномена моди з позиції її впливу на особистість. Подано авторське розуміння дефініцій означеного дослідження. Виокремлено функції моди. Констатовано, що мода є невід'ємною складовою формування, становлення й самопрезентації особистості, її поведінки й адаптації у сучасному соціумі.

Ключові слова: мода, особистість, психологічний вплив, цінності, тенденції, суспільство.

Shydelko Anna
PhD (Sociology), Assoc. Prof., Assoc. Prof. of the Psychology department
Kalka Nataliya
Senior lecturer of the Psychology department,
Lviv State University of Internal Affairs,
Ukraine, Lviv

FASHION AS A PSYCHOLOGICAL MECHANISM OF SELF- PRESENTATION OF THE SUBJECTIVE WORLD OF THE INDIVIDUAL

The problem of fashion phenomenon from the point of view of its influence on the personality is covered. The author's understanding of the definitions of this phenomenon is presented. It is stated that fashion is an integral part of the formation and formation of the personality, its behavior and adaptation in the modern society.

Keywords: fashion, personality, psychological influence, values, tendencies, society.

Мода, як феномен культури із своєю неоднозначністю та різногранністю, впродовж багатьох століть викликає інтерес простих людей, так і вчених різних галузей наук: філософів, культурологів, педагогів, соціологів, мистецтвознавців, психологів, істориків тощо.

Розуміння моди її течій, модних тенденцій у більшості людей асоціюється із одягом, брендами, культурою, цінностями та ін. Проте сучасна мода прослідковується в усіх сферах життєдіяльності людини. Це стосується економіки, політики, теології, аксіології, музичних і мистецьких вподобань, літературних течій, манери спілкування, віртуальної подачі власного життя у соціальних мережах, професійного вибору, виховних аспектів, здорового способу життя, предметів побуту тощо. З означеного, можемо констатувати, що мода – це своєрідний вплив на усі сфери життєдіяльності особистості, де особистість постає перед постійним вибором. Тема є актуальною та на часі.

Психологи та соціологи різних часів Ж. Бодрійяр, Г. Блумер, Т. Веблен, О. Гофман, Г. Тард, Г. Зіммель, В. Зомбарт, І. Кант, Ж. Липовецький у своїх трактуваннях та підходах до моди як феномена суспільства висвітлювали постулати наслідування, гендерних позицій, масових проявів, впливів тощо.

На сучасному етапі розвитку суспільства дослідженню різних аспектів моди присвятили свої дисертаційні дослідження такі українські науковці: Дихнич Л.П. «Феномен моди в соціокультурних процесах ХХ століття»; Шандаренко О.М. «Віртуальні виміри моди ХХ століття»; Мельник М.Т. «Мода в контексті художніх практик ХХ століття» та ін., які також зазначали, що мода чинить вагомий вплив на соціокультурну життєдіяльність особистості.

Мета статті – висвітлити окремі питання моди, як психологічного механізму самопрезентації у суб'єктивному світі особистості.

Мода, в авторському розумінні – це соціальна поведінка особистості проявлена у її вподобаннях, цінностях, певному виборі, продиктована часом і суспільством в якому вона проживає. Психологія в контексті зазначеного, зосереджена на суб'єктивних поглядах, досвіді та свідомості особистості щодо її емоційного задоволення й самооцінки.

Суб'єкт моди – це індивідуальна складова цілісності особистості, яка ґрунтуючись на соціальному та власному досвіді, потенціалі свого розвитку, знаючи свої вподобання та потреби, самореалізовується у бажанні слідувати модним тенденціям водночас підвищуючи свою самооцінку, а також позитивні відчуття та настрої.

Вплив на особистість моди та її течій поєднують із психологічними характеристиками активності особистості. Це її потреби, мотиви, спрямованість, здібності, ціннісно-сміслові орієнтації. Залежність активної позиції і слідування модним вимогам висвітлює загальну закономірність. Система актуальних потреб

особистості пов'язана з емоційними переживаннями. Почуття, настрої, пристрасть, бажання мотивують й спонукають людину до діяльності, тобто до вибору [1] модних трендів: одягу чи інших популярних течій, які є актуальними й на часі в сучасному світі чи суспільстві.

На соціально-психологічному рівні вчені виокремлюють сім функцій моди:

- 1) нешкідлива гра фантазії і примх людей;
- 2) можливість уникнути тиранії звичаїв;
- 3) форма санкціонованого ризику, який пов'язаний з нововведеннями;
- 4) дозвіл на демонстрацію власного «Я»;
- 5) приховане вираження сексуальних інтересів;
- 6) поділ і відмежування елітних класів;
- 7) засіб зовнішньої, підробленої ідентифікації людей з різними соціальними статусами [1, с. 35].

Означені функції висвітлюють процес соціалізації особистості водночас із самопрезентацією й ідентифікацією. Радість від життя, потреба в оновленні – це ще одна функція моди. Вона завжди пов'язана із соціальною активністю індивіда, як і будь-яка інша форма активності, є рушійною силою, джерелом пробудження в людини «прихованих здібностей». Мода, будучи практичною діяльністю, відповідає найбільш істотній потребі особистості [3]. Особистість, слідуючи моді, переживаючи потребу в оновленні, зустрічається з такими емоційними проявами, як цікавість, емоційне збудження, інтерес, тривога, роздратування, пристрасть, задоволення та ін. Задоволення суб'єктивних потреб людини завжди пов'язано із «модною поведінкою».

До функцій ще віднесемо – соціально-комунікативну цінність моди висвітлену з позиції тощо, що мода є не лише способом передачі інформації, створенням образів, сприйняття людьми один одного й організації взаємодії між ними, а також способом психологічного впливу у процесі взаємного спілкування водночас із зараженням, навіюванням, переконанням і наслідуванням [2].

У своїй праці «Мода і люди. Нова теорія моди і модної поведінки», соціолог сучасності О. Гофман, стверджує, що мода виходить за межі людської і соціальної реальності. Мода належить, передусім, не до світу речей, а до світу людей. Речі самі по собі не змінюються під впливом моди, їх змінюють люди [4], використовуючи суб'єктивне бачення, знання, погляди, фантазію, освіту, досвід, модні тенденції сучасного світу, культуру тощо.

Водночас, мода акцентує увагу на самопрезентації й егоїзмі, як виразів індивідуальності особистості. Мода стає пошуком і засобом не лише для з'ясування способів прояву власного «Я», але і розкриває одне з найважливіших умов адекватного і гармонійного розвитку особистості.

Так, відомий кутюр'є П. Пуаре вважав, що слідувати моді уже немодно, а сучасно одягненою може бути лише така особистість, котра знаходить щось своє

і сміливо цим користується [5]. Таким чином, самоствердження й самопрезентація особистості проходить через прояв її бачення модних тенденцій водночас враховуючи свої ціннісно-естетичні вподобання.

З означеного випливає, що у соціальному середовищі основні функції моди зводяться до регуляції свідомості і поведінки індивіда, реалізації соціального статусу та престижу, демонстрації естетичної цінності.

Проте, наголосимо, що ставлення людини до моди є суперечливим. З одного боку, людина протистоїть їй, щоб зберегти свою індивідуальність, а з іншої сторони, вона покійно слідує їй, щоб не бути відірваною від соціального та культурного середовища.

Звичайно, було б некоректно зводити усі способи впливу моди на людей до сугестії, маніпуляційного впливу, навіювання як методу своєрідного психопрограмування суспільства у наслідуванні моди. Мода, передусім, покликана служити прогресивному розвитку людини будучи специфічним фактором позитивних змін як у внутрішньому світі особистості, так і у її взаємовідносинах у соціальному та фізичному середовищі.

Моду також можна розглядати як один із психотерапевтичних засобів зняття емоційної напруги. Коли людина навчиться обирати одяг із урахуванням своєї індивідуальності, особливостей психічного світу, їй стане набагато простіше вирішувати складні життєві проблеми, вступати у спілкування з людьми, отримувати від них допомогу та увагу. Можна вважати, що модний одяг підсилює відчуття психологічного комфорту особистості.

Отже, мода є важливим механізмом самопрезентації та ідентифікації особистості з певною соціальною групою. Проте мода не завжди є усвідомленим уособленням і усвідомленим прийняттям системи цінностей. Вона пов'язує і відокремлює людей не завдяки внутрішнім переконанням, міцній основі взаєморозуміння, а за допомогою рефлєкторних, неусвідомлених оцінок, які найчастіше ґрунтуються на рівні суспільного настрою, який природно мінливий, несвідомий і емоційний.

Перспективи подальших наукових розвідок вбачаємо у висвітленні теми політико-економічних модних тенденцій сучасного світу.

Список використаних джерел:

1. Амброзе Е. Психология моды: культурологический аспект. М.-Берлин, 2016. 230 с.
2. Андреева Г. М. Социальная психология. М., 1998. 213 с.
3. Ванштейн О. Б. Денди: мода, литература, стиль жизни. М., 2005. 640 с.
4. Гофман А. Б. Мода и люди. Новая теория моды и модного поведения. 1994. 208 с.
5. Янишина С. В., Кураמיшина Ю. В. Мода как отражение действительности (на примере творчества П. Пуаре. Ученые записки Таврического национального университета имени В. И. Вернадского. Серия «Философия. Культурология. Политология. Социология». Том 27 (66), 2014. № 1. С. 242-246.

УДК 159.923.3-058.51

Санина Марина Владимировна
Аспирант ГГУ им. Ф. Скорины. г. Гомель, Беларусь

ЛИЧНОСТНЫЕ ОСОБЕННОСТИ ЛЮДЕЙ, СКЛОННЫХ К БРОДЯЖНИЧЕСТВУ

Аннотация: Проблема склонности человека к бродяжничеству как социально-психологического феномена и особенности личности в настоящее время особенно актуальна. Маргинализация современного общества путем увеличения количества бродяг, бездомных, бомжей – это проблема всего социального общества. С точки зрения общей психологии склонность к бродяжничеству рассматривалась двояко: и как асоциальная склонность личности, и как выбор образа жизни, жизненного пути человека. Однако проблема бродяжничества в общей психологии не получила еще должного развития с точки зрения личностных особенностей, анализа жизненного пути человека, как основного способа существования личности.

Ключевые слова: асоциальная склонность личности, человеческая деструктивность, нарушения эмоциональной сферы, нарушения личностно-мотивационной сферы, антисоциальное поведение, асоциальное поведение, девиация, бродяжничество.

Sanina Marina
postgraduate student GSU F. Skoryna. Gomel, Republic of Belarus

PERSONALITY TRAITS OF PEOPLE PRONE TO VAGRANCY

Abstract: the Problem of human propensity to vagrancy as a socio-psychological phenomenon and personality traits is currently particularly relevant. The marginalization of modern society by increasing the number of vagrants, the homeless, the homeless – is the problem of all social society. From the point of view of General psychology, the propensity to vagrancy was considered in two ways: both as an antisocial propensity of the individual, and as a choice of lifestyle, life path of a person. However, the problem of vagrancy in General psychology has not yet received proper development in terms of personal characteristics, the analysis of human life as the main way of existence of the person.

Key words: antisocial personality tendency, of human destructiveness, emotional disturbances, disorders of the personality-motivational sphere, antisocial behavior, asocial behavior, deviance, homelessness.

В современных условиях развития общества склонность к бродяжничеству имеет общепсихологическое и социальные аспекты, поскольку является одним из важнейших признаков социального кризиса в виде маргинализации населения и роста бродяжничества.

Бродяжничество как образ жизни, который складывается в результате разрыва социальных связей рассматривает О.А. Лиходей. При этом он отмечает, что бродяжничеству свойственны следующие признаки: существование на нетрудовые доходы, уклонение от общественно-полезного труда, отсутствие определенного места жительства, ведение бездомного существования [3]. В книге «История бродяг бродяжничества» С.Д. Ribton-Turner пишет, что наличие

либо отсутствие жилья не является обязательным условием для отнесения индивидуума к обществу бродяг [6].

В то же время З.Р. Соловьева справедливо отмечает, что «бездомность» представляет собой, с одной стороны, своеобразный институциональный статус, который возникает при потере фактического или юридического жилья, а с другой стороны, – определенные структурные условия, в которых происходит трансформация идентичности человека. При этом образ жизни может оставаться нормативно одобренным, а человек – быть включенным в трудовые, экономические, социальные, культурные отношения [5].

Можно предположить, что именно личностные склонности способствуют бомжеванию. Бродяжничество – это своего рода свобода от предъявленного к личности социумом социально-нормативного поведения. С.А. Беляев резюмирует, что бездомность фиксирует статус человека, тогда как бродяжничество включает в себе нравственную оценку поведения [1].

Нравственная оценка поведения бродяги со стороны социальной среды будет оцениваться исключительно негативно и такое поведение будет считаться отклоняющимся. Е.В. Змановская считает, что такой образ жизни бродяги приводит к стигматизации личности. Постепенно ярлык бродяги формирует девиантную идентичность (самоощущение) [2].

Склонность к бродяжничеству относится к социально неодобряемым видам реализации личности, она имеет психофизиологические и социальные аспекты. Каждая личность имеет психический потенциал в виде прирожденных и приобретенных ресурсов телесно-психической организации и социального положения в обществе. Психическая организация в качестве основного индивидуально-психологического ресурса личности предопределяет адаптивную деятельность человека в изменяющихся условиях жизни [4].

Личностные особенности, способствующие бродяжничеству, проявляются в деформации «Я – концепции», снижении уровня развития познавательной сферы (снижение произвольного внимания и интеллекта), в низкой мотивации к получению новых знаний и низком уровне произвольного внимания, наличии прямого страха перед агрессией, отсутствии мотивации в продолжении образования и получения профессии (новой профессии, переквалификации).

Поведенческие проявления лица, склонного к бродяжничеству, зависят от реакции социума, им свойственна социальная зависимость, что влечет за собой снижение возможности формирования у них субъективных свойств личности. В период взаимодействия с обществом личность переживает опыт «кризиса», в котором процесс самоидентификации встречает сопротивление и становится под сомнение. Вследствие дискриминации со стороны идеального общества личность осознает свою значимость для своей карьеры, представление о себе, о

своей роли и будущем деформируются, с возможным разрушением как таковых. Личность столкнувшись с идеальным обществом вынуждена снова «найти себя».

Человек столкнувшись с различными жизненными трудностями испытывает никчемность, ненужность, бессилие, тревожность, неспособность принимать решения, агрессию, ощущение ущербности с пониманием необходимости изменить представление о жизни, мире, себе, с потребностью видения новых возможностей в своей жизни.

Психическая депривация личности может усугубиться переживанием кризисов в основе, которых могут лежать психологические причины в виде слабой продуманности, низкой стратегичности, негибкости планов. Самоуверенность, излишняя конфликтность. Деструктивная реакция неизбежна как следствие нарушение гармонического баланса условий бытия и потребностей человека, его целей установок и приоритетов.

Одной из форм таких реакций может быть аутоагрессия как результат низкой самооценки и непринятия себя. Аутоагрессия является сложным личностным комплексом на различных уровнях: самооценочным, интерактивным и социально-перцептивным.

Несформированность субъективных личностных предпосылок, служащих становлению личности как субъекта деятельности, является предпосылкой для неспособности включиться в активную трудовую деятельность и влечет за собой отклонение его поведения от социальных норм.

Нарушение ориентировочных потребностей индивида влечет нарушение в ориентировании и регулировании собственного поведения в социальной среде.

Личностные особенности бродяги формируют у него склонность личностного образования и влияния на выбор и организацию жизненного пути человека. Для социума такое устойчивое поведение личности, отклоняющееся от наиболее важных социальных норм, сопровождающееся ее социальной дезадаптацией, - будет считаться отклоняющимся. Но, на личностном уровне бродяги – отклоняющееся поведение будет пониматься только как социальная позиция, выступающая в форме девиантного стиля и образа жизни.

Анализ изученности проблем, связанных с бродяжничеством, свидетельствует о том, что подавляющее большинство научных исследований было направлено на изучение социально-экономических причин этого явления либо педагогических проблем в семейном и школьном воспитании (О.А. Белобрыкина, С.Е. Ботенков, Ю.И. Бытко, А.С. Ландо, Д.Э. Немировский, Е.Г. Слуцкий и др.).

Причинами отклоняющего поведения могут быть: духовные проблемы, деформация в ценностно-мотивационной системе личности, эмоциональные проблемы, проблемы саморегуляции, когнитивные искажения, негативный жизненный опыт.

Своевременное распознавание наиболее уязвимых сфер личности, которые могут выступать и причинами и стабилизаторами проблемного поведения, может способствовать исключению фактов формирования у личности склонности к бродяжничеству.

При изучении проблемы бродяжничества важно рассмотреть общепсихологические основы этого явления, выявить наличие личностной предрасположенности человека к уходу из дома и бродяжничеству, и выявить влияние бродяжнического образа жизни на личность и дальнейшую организацию ее жизненного пути.

Список литературы:

- 1 Беляев, С.А. Феномен бродяжничества: история, философия, психология // *Психологический журнал (РБ)*. 2009. № 1. С. 10-13 ББК 88..362+88.37.
- 2 Змановская, Е.В. Девиантология : (Психология отклоняющегося поведения) : учеб. пособие для студ. высш. учеб. заведений. 5-е изд., стер. М. : Издательский центр «Академия», 2008. С. 11-13.
- 3 Лиходей, О.А. Субъективные факторы маргинализации. М.: ЮПресс, 2001. 231 с.
- 4 Панферова, В.Н. Психология : Учебное пособие. СПб.: Питер, 2013. С. 14-15.
- 5 Соловьева, З.Р. Реабилитация бездомных. Исследование «ночлежки» // *Журнал социологии и социальной антропологии*. Т. 4, выпуск 3. 2001.
- 6 Ribton-Turner, C.J. *The History of Vagrants and Vagrancy*. Columbia: Columbia Encyclopedia (1887, repr. 1972), 2008. 312 с.

Научный руководитель: Фурманов Игорь Александрович –
заведующий кафедрой психологии,
доктор психологических наук, профессор

ІСТОРИЧНІ НАУКИ

УДК 94:334.715(477)

Вановська Інна

*кандидат історичних наук, доцент,
провідний науковий співробітник лінгвістичного
науково-дослідного управління Військового інституту
Київського національного університету ім. Тараса Шевченка
(Київ, Україна)*

РЕЗУЛЬТАТИ ФІНАНСОВО-БЮДЖЕТНОЇ ДІЯЛЬНОСТІ ЗЕМСЬКИХ УСТАНОВ НА ПРАВОБЕРЕЖНІЙ УКРАЇНІ НА ПОЧАТКУ XX СТОЛІТТЯ

***Анотація.** Стаття відображає складний процес фінансової та бюджетної діяльності
губернських земств Правобережної України на початку XX століття (на прикладі Київської,
Волинської та Подільської губерній), висвітлює причини їх створення та занепаду.*

***Ключові слова:** фінансова діяльність, губернські земства, повіти, податки, прибутки,
видатки, кошторис, Директорія УНР.*

Vanovska Inna

*PhD of Historical Sciences, Associate Professor
Leading researcher at Linguistic Research Board of the Military Institute
of Taras Shevchenko Kyiv National University
Kyiv, Ukraine*

RESULTS OF FINANCIAL AND BUDGET ACTIVITIES OF LAND INSTITUTIONS IN THE RIGHTBANK UKRAINE AT THE BEGINNING OF THE XX CENTURY

***Abstract.** The article reflects the complex process of financial and budgetary activity of
provincial nobility of Right-Bank Ukraine in the early twentieth century (on the example of Kyiv,
Volyn, and Podilsky provinces), and explains the reasons for their creation and decline.*

***Key words:** financial activity, provincial nobility, counties, taxes, profits, expenditures, budget,
UNR Directory.*

Одним з основних завдань новоутворених земств Правобережної України було фінансове забезпечення їх діяльності. Без встановлення грошових стосунків з державним бюджетом, банківсько-кредитними установами, підприємствами та платниками податків земства не могли сприяти розбудові господарства краю, розвитку господарської та соціальної інфраструктури. Мобілізація грошових засобів та їх використання здійснювалося на основі розробки щорічних бюджетів (кошторисів) губернських та повітових земств, а також фінансових проектів основних робіт.

Фінансова діяльність земств ґрунтувалася на принципах самофінансування. Підвалину фінансової діяльності земств становили окладні та неокладні земські

прибутки. Окладні прибутки формувалися шляхом стягування податків на нерухоме майно у містах та селах (земля, ліси, житлові будинки, фабрично-заводські, торгові та інші приміщення та споруди), зі свідоцтв на право торгівлі й промислів, з патентів на право виготовлення різноманітних напоїв, обкладених акцизом, та інше. Земські податки ставали власністю земств з моменту платежу і не підлягали перерозподілу через держбюджет [10, с. 354].

До категорії неокладних податків відносилися прибутки з нерухомого майна земства, відсотки з земських капіталів, судове мито і збір з виданих документів у цивільних справах, що розглядалися земськими начальниками, міськими та повітовими окружними судами, мито за користування закладами й послугами установ місцевого самоврядування, збори за користування дорогами й мостами земств, плата за лікування і навчання у земських закладах, прибутки від промислових підприємств, що належали земствам, штрафи та пені за несвоєчасну сплату земських зборів, державна фінансова допомога земствам, цільові надходження від товариств, приватних осіб тощо [2, с. 25].

Видатки земств розподілялися на "обов'язкові" (утримання земської пошти та кінних станцій, квартир для чинів поліції, оплата відряджень місцевим чиновникам, утримання місць покарання, етапна повинність, улаштування та утримання великих шляхів і споруд, пристаней поза містами тощо), тобто такі, що виконувалися на користь держави і не підлягали корекції земськими установами, та "необов'язкові" (грошове забезпечення заходів по охороні здоров'я населення і роботи закладів народної освіти, протипожежна та ветеринарна справи, розбудова та утримання телеграфної і телефонної мереж, страхування майна, піклування про сільське господарство тощо) – місцевого значення, у межах яких земства мали певну самостійність [5, с. 77].

Напередодні Першої світової війни, уряд перейшов на позиції співпраці із земськими установами. Протягом 1911-1914 рр. доля "обов'язкових" видатків у земських бюджетах скорочувалася. Уряд знімав із земських установ обов'язки щодо утримання державних та церковних установ, місць покарання, виконання арештантської повинності, брав на себе інші земські видатки у справі виконання державних повинностей. Одночасно зросли субсидії та кредити для земств. Видатки "необов'язкової" частини земських бюджетів неухильно зростали.

Механізм формування земського бюджету будувався на основі земських податків. Спочатку складався прибутковий кошторис. Після укладання видаткового кошторису сума, якої не вистачало на покриття витрат земства, розподілялася між платниками податку.

На губернських земських зборах розкладка земських податків розглядалася у розрізі повітів. Схвалені земськими зборами кошториси набували чинності після затвердження їх губернатором, який мав право опротестувати кошториси у двотижневий термін [15, с. 95-99].

Бюджети правобережних земств у 1911-1913 рр. неухильно зростали. Бюджет Київського губернського земства у 1911 р. становив 4 млн. 469 тис. крб., у 1912 він збільшився на 84 % і становив 8 млн. 211 тис. крб., в 1913 р. зріс на 30,52 % і складав, відповідно, 10 млн. 730 тис. крб. Прибуткова частина земств Волині у 1912 р. становила 4 млн. 361 тис. крб., у 1913 р. – 4 млн. 755 тис. 654 крб. Середній бюджет повітового земства Київської губернії в 1912 р. складав 452,5 тис. крб., Волинської губернії – 229 тис. крб [14, с. 48-55].

Напередодні Першої світової війни земства Київщини за сумарною величиною бюджету посіли 6 місце серед 40 губерній Росії, поступившись лише земствам Харківської, Катеринославської, Полтавської, Херсонської губерній. Бюджет Київського губернського земства у 1912-1914 рр. збільшився з 2 млн. 790,4 тис. крб. до 3 млн. 655,4 тис. крб., тобто на 31 % [17, арк. 4]. На підставі наведених даних можна стверджувати, що у перші роки діяльності земських установ Правобережної України зростали земські витрати на утримання земських установ, розвиток освіти, медицини, місцевого виробництва, розвиток шляхів сполучення. Натомість значно скоротилися витрати на утримання державних установ.

Про фінансове становище повітових земств у перші роки їх діяльності свідчать наступні дані. Прибуткова частина Проскурівського повітового земства у 1912 р. становила 387 тис. 15 крб. Видатки цього земства розподілялися таким чином: на утримання державних установ – 21445 крб. (або 15,1 % річного бюджету), земських установ – 25229 крб. (відповідно 17,7 %), місць покарання – 4775 крб. (відповідно 3,4 %) шляхів сполучення – 53718 крб. (відповідно 37,8 %), на народну освіту 112000 крб. (відповідно 78,7 %), медичну допомогу – 54340 крб. (38,2 %), ветеринарію – 6103 крб. (4,3 %), економічні заходи – 8820 крб. (6,2 %) [18, с. 37].

Аналіз видатків земств краю у 1911-1914 рр. дозволяє дійти висновку, що напередодні Першої світової війни зменшувалися витрати земств на утримання державних установ та на освіту. Незначною мірою зросли асигнування на утримання земських установ, ветеринарію, соціальний догляд, медичне обслуговування населення. Неухильно зростали протягом передвоєнних 1912-1914 рр. витрати, спрямовані на піднесення місцевого господарства.

Збільшення земських бюджетів напередодні Першої світової війни певною мірою було пов'язане із збільшенням земських податків у краї. Земське оподаткування десятини землі в краї постійно зростало. У Київській губернії в 1911 р. воно збільшилося з 47 копійок до 1,4 крб., у Подільській – відповідно, з 73 коп. до 1,53 крб., Волинській – з 47 до 54 коп. [12, с. 68]. Зростали податки із фабрик, заводів, торгівельних установ.

Земства не мали фіскальних функцій, земські податки збиралися державними установами. Вплинути на стан сплати податків або застосувати

штрафні санкції земства не могли. Єдиним заходом проти несвоєчасної сплати податків було нарахування пені. Масова несплата земських податків населенням гальмувала виконання усієї видаткової частини земських бюджетів.

З початком Першої світової війни значно змінилася фінансова діяльність земств, їх стосунки з урядом. Влада змушена була асигнувати земствам значні грошові засоби для закупівлі харчів, коней, гужового транспорту для армії, для догляду за хворими та пораненими воїнами, для налагодження роботи в умовах прифронтової смуги, у межах якої опинилися правобережні земства. Значні державні кредити ставили земську діяльність у жорстку залежність від держави. Наприкінці 1916 р. повітові земства фактично збанкрутіли і далі могли працювати лише за умов надання кредитів від держави та губернських земств [1, с. 42].

Наприкінці 1917 р. апарат збирачів земських податків був скасований. Розвал податкової системи паралізував земську діяльність. Після оголошення націоналізації землі III Універсалом Центральної Ради земства стали вимагати від держави поземельного податку на свою користь. Селяни, які і раніше сплачували земські податки відмовлялися, відтепер ще й зазнали впливу ліворадикальної агітації. Земці мусили визнати, що селянство як не платило, так і не платить податків; поміщики-землевласники відмовляються платити податок, посилаючись на те, що у них відібрали землю; торговельні підприємства не платять, оскільки торгівля занепала. Таким чином, "реформоване земство", яке має необмежені можливості для своєї діяльності, залишилося без грошей.

Потреби фінансового забезпечення земської діяльності змусили земства за таких умов вдаватися до збільшення оподаткування нерухомості. У квітні 1918 р. голова Радомислецької повітової управи М. Мандрика на нараді земств Київщини повідомляв, що у його повіті оподаткування збільшено з 42 коп. до 5 крб. на десятину. Представник Сквирської управи М. Хмара повідомив, що на Сквирщині ця сума сягнула 7 крб. на десятину [3, с. 5]. Борги населення земству зростали, і на початок 1919 р., за даними газети "Життя Поділля", тільки у Подільській губернії вони становили більше 4 млн. крб. Реакцією на це становище став сепаратизм повітових земств, які відмовилися повертати губернським земствам взяті у них кредити. Борг повітових земств губернським на Поділлі зріс до 7 млн. крб. [11, с. 145]. 22 листопада 1918 р. Директорія УНР видала наказ, яким вимагала населення "негайно виплатити усі земські податки" [7, с. 3-6].

Для вирішення важливих господарських завдань кошти земств часто об'єднувалися з державними асигнуваннями. Для улаштування в Києві дослідної станції потрібно було 924 тис. крб. 75 % цієї суми виділив уряд, 25 % було розподілено між усіма земствами краю [16, с. 55]. У 1913 р. Володимир-Волинське повітове земство на агрономічні заходи витратило 246 крб., від

губернського земства на ці цілі надійшло 14,145 тис. крб., від департаменту землеробства – 5,34 тис. крб., від департаменту землеулаштування – 14,34 тис. крб. [8, с. 22-26]. Київське губернське земство того ж року від департаменту землеробства отримало половину суми, необхідної для розвитку тваринництва в губернії, тобто 6 з 12 тис. крб. відповідно. Аналогічно Уманське повітове земство отримало від цієї ж установи на поліпшення бджільництва у повіті 10 з необхідних 20 тис. крб. [9, с. 48].

Часто суми, отримані від державних установ на розвиток важливих галузей місцевого господарства, пропорційно розподілялися між повітовими земствами. Прикладом може бути фінансування земствами Поділля у 1912 р. такої прибуткової для цього краю галузи, як городництво. З коштів Головного управління землеулаштування та землеробства губернське земство оплатило 64 % необхідних повітовим земствам сум на розвиток цієї галузі, решту – 36 % виділило зі своїх грошей [17, арк. 9]. В окремих випадках земства вдавалися до кредиту: повітові брали кредит у губернського земства, губернські – у держави. Уманське повітове земство на облаштування плодового розплідника у повіті у 1911 р. витратило 5 тис. 715 крб., з них 2 тис. 100 крб. виділило губернське земство, 1 тис. 155 крб. – Департамент землеробства, 2 тис. 460 крб. було витрачено за рахунок державного кредиту [17, арк. 9-10]. Балтське повітове земство у 1914 р. отримало позику від губернського (терміном від 7 до 15 років) на загальну суму 119 тис. крб. [4, с. 13-14].

Нерідко повітові та губернські земські установи розподіляли між собою витрати у важливих галузях місцевого господарства і спільно фінансували їх. Васильківські повітові земські збори у 1914 р. вирішили витратити на розбудову магістральних шляхів у повіті 86774 крб., 23 % цієї суми виділило губернське земство [17, арк. 13]. Напередодні Першої світової війни уряд надав земствам право виділення позик населенню на землеулаштування за рахунок державних сум. У 1914 р. Балтському земству, наприклад, на ці цілі було виділено від урядових установ та губернського земства суму, яка становила 35,2 відсотків річного бюджету.

Земства Правобережної України докладали чимало зусиль для налагодження роботи власної бухгалтерії - систематично скликали з'їзди повітових бухгалтерів, контролювали та ревізували повітові земства. 25 липня 1912 р. у м. Ковелі відбувся з'їзд бухгалтерів повітових управ Волинської губернії. На з'їзді обговорювалися питання типової звітності для всіх управ губернії, кредитні справи, недоліки земського рахівництва та шляхи їх подолання тощо. У жовтні 1913 р. Волинська губернська управа організувала курси з питань рахівництва для працівників кредитних та ощадно-позичкових товариств губернії [17, арк. 9].

Нове земське положення Тимчасового уряду значно розширило межі обов'язків земських установ. Відтепер земствам приходилося утримувати місцеву міліцію, організовувати юридичну допомогу населенню тощо. Розширився штат земств. Все це потребувало додаткових коштів, непередбачених кошторисами, що були укладені у попередньому 1916 р.. Наприклад, на утримання повітової міліції Вінницькому земству протягом 10 місяців 1917 р. було необхідно 14,3 тис. крб., які не були передбачені кошторисом на 1917 р. [9, с. 32]. Тимчасовий уряд планував провести реформу земських фінансів, проте реалізувати її не встиг.

На кінець 1917 р. фінансове становище земств Правобережної України стало надзвичайно складним. Вони не могли забезпечити виконання своїх безпосередніх обов'язків по утриманню місцевого господарства (телефонної мережі, пошти тощо), у тому числі – соціальних закладів (лікарень, шкіл, богадільнь та інших). Зокрема, Вінницьке повітове земство у 1917 р. було змушене закласти під заставу Пирогівську лікарню [13, с. 10-13].

Значну увагу фінансовій діяльності земств приділяла Центральна Рада. На початку 1918 р. вона виділила земствам Київщини 14 млн. крб. позики. 18 квітня 1918 р. Центральна Рада прийняла закон про тимчасове кредитування земств та міських дум на суму 100 млн. крб. [16, с. 9-10]. У 1918 р. земства Правобережної України звернулися до уряду Української Держави з проханням надати позику: Київське губернське земство – 4 млн. крб., Подільське губернське земство – 2,18 млн. крб., Волинське губернське земство – 600 тис. крб., повітові земства – від 100 тис. до 10 млн. крб. Всього на загальну суму близько 35 млн. крб. Уряд П. Скоропадського задовольнив це прохання і видав земствам позику на 5 років [1, с. 10-11].

Уряд Української Держави провів у травні – липні 1918 р. ревізію повітових земств, (які було обрано за законом Тимчасового уряду восени 1917 р.) і за результатами ревізії були розпущені Бердичівське земство на Київщині, Могилівське та Літинське на Поділлі. Згодом на Волині було розпущено 7 земських управ, на Київщині – 6, на Поділлі – 5. В деяких управах окремі урядовці були притягнені до кримінальної відповідальності. Уряд вдався до репресивних дій щодо сплати земських податків і боргів [9, с. 17]. Проте налагодити роботу фінансової системи відновлених земських установ через брак коштів і часу уряд П. Скоропадського не встиг.

З приходом до влади Директорії УНР фінансова система земств через брак коштів та політичну нестабільність продовжувала занепадати. Земства дедалі частіше зверталися по фінансову допомогу до уряду. У 1919 р. уряд Директорії спромігся виділити позику Кам'янець-Подільському повітовому земству в сумі 1 млн. крб. Кушинська волосна управа клопоталася перед урядом про позику в сумі 5 тис. крб. на відновлення своєї роботи [17, арк. 14]. 3 серпня 1919 р. до

липня 1920 р. 49 волосних, повітових і губернських земств краю отримали близько 260 млн. крб. позики [6, с. 38-45].

У серпні 1919 р. Директорія скликала нараду голів та секретарів волосних управ, де розглядалися питання земських кошторисів та податків та зазначалося, що селяни відмовляються сплачувати податки, а тому земствам необхідна фінансова державна допомога [17, арк. 41-43]. Протягом 1920 р. земські установи Правобережної України фактично згорнули свою діяльність через брак коштів та несприятливі політичні умови.

Список використаних джерел:

1. Владимир-Волыньское уездное земское собрание 2-й очередной сессии. 15-17 ноября 1912 г. – Владимир-Волынский: без вид., 1913. 57 с.
2. Доклады Волыньскому губернскому земскому собранию II очередной сессии. Житомир: Электрическая типография "Работник", 1913. 101 с.
3. Доклады и журналы Винницкого уездного земского собрания 22 июня 1916 г. Винница: Новая типогр. Пойлишер, 1916. 94 с.
4. Земские кассы мелкого кредита // Киевская земская газета. 1913. № 43. С. 13-14.
5. История России XIX – начала XX вв. М.: Зерцало, 1998. 752 с.
6. Календар і записна книжка кореспондента Київської губернської народньої ради на 1918 рік. – К.: Друкарня Київської губернської народньої управи, 1918. – 278 с.
7. Киевское товарищество западных земств // Киевская земская газета. 1912. № 41. С. 3-6.
8. Копиленко М., Копиленко О. Місцеве самоврядування і місцева адміністрація Української гетьманської держави // Місцеве та регіональне самоврядування в Україні. К., 1992. Вип. 3. С. 22–26.
9. Львов Г.Е., Полнер Т.И. Наше земство и 50 лет его работы. М.: Задруга, 1914. 57 с.
10. Надзвичайне Київське губернське земське зібрання, поповнене представниками громадських організацій, селян і кооперативів, звертається до громадян Київщини // Киевская земская газета. 1917. № 11. С. 353-354.
11. Народное образование в Киевской губернии // Журнал Министерства народного просвещения. 1913. № 12. С. 145 - 221.
12. Отчет о деятельности общества исследователей Волыни и Волынского центрального музея за 1913 год. Житомир: без вид., 1915. 101 с.
13. Сквирская сельскохозяйственная выставка // Киевская земская газета. 1912. № 33. С. 10-13.
14. Сообщения с мест // Земское дело. 1912. № 1. С. 48-55.
15. Текущая жизнь // Вестник Балтского земства. 1914. № 2. С. 95-99.
16. Хлебная торговля в Киевской губернии. Обследование, произведенное агрономическим отделом Киевской губернской управы под руководством и редакцией И. Г. Черныша. К.: Типо-литография К. Ш. Круглянского, 1914. 282 с.
17. ЦДІАК України. Ф. 275. Оп. 2. Спр. 21.
18. Ярошевич А.И. Производительность сельского хозяйства и производительные районы Киевской губернии. К.: Тип. имп. унив. им. Св. Владимира, 1916. 53 с.

МИСТЕЦТВО

УДК: 792.8.011(091–Лукіан)
792.8.011(091 – Плеханов)

*Васянович Григорій,
доктор педагогічних наук, професор,
професор кафедри гуманітарної освіти і соціальної роботи
Львівського державного університету безпеки життєдіяльності,
м. Львів (Україна)*

МИСТЕЦТВО ТАНЦЮ У ТВОРЧИХ ПОШУКАХ ЛУКІАНА І ГЕОРГІЯ ПЛЕХАНОВА

Клин дівчаток летить в вишині,
Руки й руки їх сповнені світла...
В танці їхнім любов і молитва,
Й те, що подих тамує в мені...
(Г. Васянович)

У статті, на основі порівняльного аналізу, викладені головні ідеї давньогрецького мислителя Лукіана та філософа і мистецтвознавця кінця ХІХ – початку ХХ століття – Г. Плеханова щодо загальної характеристики танцю. Доводиться, що у поглядах на цей мистецький феномен названі мислителі мали, як спільне, так і відмінне.

Ключові слова: мистецтво, танець, танцюрист, гармонія, майстерність, техніка

*Vasianovych Hryhoriy,
Doctor of Pedagogical Sciences, Professor
Professor of the Department of Humanitarian education and social work
Lviv state university of Life Safety
Lviv, Ukraine*

THE ART OF DANCE IN THE CREATIVE SEARCH OF LUCIAN AND HEORHIY PLEKHANOV

This article outlines, on the basis of comparative analysis, the main ideas of ancient Greek thinker Lucian and philosopher and art critic of the late 19th-early 20th-centuries Plekhanov regarding general characteristics of a dance. It is proved that the mentioned thinkers had both common and distinctive views on this artistic phenomenon.

Key words: art, dance, dancer, harmony, skills, technique.

Рух – це життя, не раз наголошував «князь філософів» Давньої Греції – Аристотель. Танець – мистецтво руху, отже вслід за філософом можемо констатувати, що танець – це не лише рух, а й окраса людського життя. З давніх часів танець, разом із поезією, музикою, піснею, посідав найпочесніше місце в житті різних народів і етносів. Про це яскраво свідчить творчість видатного ритора, письменника, педагога пізньої античності Лукіана із Самосати (Сирії). Мислитель залишив помітний слід у всесвітній духовній культурі, не оминув він і танцювального мистецтва, яке особливо глибоко аналізував у своєму трактаті «Про танець» [4].

Неперевершений дослідник розвитку елліністично-римської естетики А. Лосєв наголошував, що Лукіан не лише дав загальну характеристику танцю давніх часів, його поширенню серед різних народів, а й розкрив значення загальної та професійної освіченості виконавців танцю. Він також висвітлив виразну наочність і життєвий смисл танцю, показав його користь і необхідність, вказав на можливі помилкові прийоми в танці та ін.[3, с. 224–279].

У вказаному трактаті чітко представлені три головні складові: 1) про давність і повсюдне поширення танцю; 2) міфологічні й історичні сюжети, які необхідно знати танцівнику; 3) про мету і прагнення танцівника. Крім цих головних складових можна виокремити і низку менших частин: а) давні авторитети про танцювальне мистецтво; б) порівняння його з трагедією і комедією. Крім того, в трактаті є вступ, де один із співбесідників заперечує оркестрику, і висновки, де він погоджується з її високою оцінкою.

Г. Плеханов у відомих «Листах без адреси» здійснив подальший аналіз мистецтва танцю, надаючи велику роль специфіці художнього образу цього мистецтва. У цьому пункті він виходив передусім із традиції класичного мистецтва, його канонів. Особливо близькими для нього є ідеї М. Чернишевського, М. Добролюбова, але це не означає, що він лише повторює їх ідеї. Аналіз праць Г. Плеханова («Змішення уявлень», «Звідси і досі», «Ще раз про Толстого») засвідчує, що він, як оригінальний мислитель вносить багато чого нового у визначенні сутності, змісту і ролі мистецтва, закономірності його розвитку взагалі, у тому числі й мистецтва танцю. Що ж стосується безпосередньо ідей Лукіана, то безумовно, що Г. Плеханов значною мірою коригує певні підходи, яких дотримувався античний мислитель.

Наприклад, Лукіан доводив, що танець виник з перших днів становлення Всесвіту, «разом з древнім еросом» [4, с. 582]. Він вбачав прояв первісного танцю в хороводі зірок, в їх гармонійному сплетінні і лагідному русі. Вже міфічна Рея з допомогою танців, які виконували її слуги – керети і корибанти спасла маленького Зевса від загибелі, на якого полював Хронос – Бог часу. Танцюючи, брязкотом зброї і щитів за проханням німфи, (за іншою версією кози Амалфеї), заглушували плач дитини. Випадково зломлений ріг кози Зевс зробив рогом зверх багатства, а її підніс на небо (зірка Капелла у сузір'ї Візника). Ріг зверх багатства був символом богині світу Ейрене і бога багатства Плутоса. На основі названого міфу автор цих рядків написав такий вірш:

Кози є брехливі й небрехливі,
Мають і не мають молока,
Кізка Амалфея – небрехлива,
Годувала Зевса-малюка.
Набирався Зевс і вроди й сили,
Мамі – в радість, батьку – на біду,

Танцювали керети, як вмiли,
Танцювали гори Крiтовi – Iду.
Танцювали, щоб не було чути,
Зевсика маленького плачу,
Хронос мав дитину проковтнути,
Прокотнув вiн камiнь, й не почув.
Бавився маленький iз козою,
Ненароком вiдламавши рiг,
А iз нього для життя розвою,
Висипав багатства всi, що мiг.
Свiтить нинi зiронька Капелла,
Та, що Амалфеєю була,
Пригощає соком Iзабелла,
Шкода, що нема кози козла...
От би нам козу цю в Украiну!
Щоб доiли вдень i уночi,
Може б зберегла Коза краiну,
Менше б люд доiли паничi... [1, с. 12].

Г. Плеханов заперечує думку Лукiана про те, що танцi виникли водночас iз появою Всесвiту. Вiн доводить, що мистецтво танцю починає iснувати разом iз подiлом працi, значною мiрою воно залежить вiд економiчних, технiчних та культурних потреб людини i суспiльства. Мистецтво танцю – це один iз важливих засобiв спiлкування мiж людьми [5, с. 400].

Лукiан, звертаючись до епiчних поем Гомера, писав, що у супроводi прекрасних танцiв воiни йшли на бiй, отже, танцi виконували роль морально-духовної й естетичної пiдтримки. Мислитель наголошував, що не було жодного давнього таiнства без танцiв. Свята в честь Дiонiса i Вакха також не обходилися без танцiв. Вiн звертається до постатi фiлософа Сократа, який не лише давав високу оцiнку мистецтву танцю, а й сам надзвичайно майстерно танцював. Лукiан писав, що не лише звичайнi люди, а й люди царського походження вважали за честь бути першими в танцi.

Застосовуючи порiвняльний аналiз танцю i трагедiї, Лукiан надавав перевагу саме танцю, оскiльки вважав, що вiн є набагато змiстовнiшим i прекраснiшим вiд трагедiї. У мiркуваннях письменника знаходимо також вiдчутний прiоритет танцю i над комiчним, оскiльки сюжети танцiв досконалiшi i рiзноманiтнiшi.

На думку Г. Плеханова, однiєю iз важливих вартостей танцiв є те, що в них виражається грацiя. Причому жiноча i чоловiча грацiя у своєрiднiй формi вiдображають те чи iнше явище, процес. Фiлософ зазначав, що всi так званi «мiмiчнi танцi» виражають економiчнi чинники [5, с. 396].

На наш погляд, надзвичайно цікавою і плідною є думка Лукіана щодо загальної і професійної освіченості танцюриста (танцюристки). Він детально описує, які фізичні вправи необхідно робити танцюристу, щоб вправно володіти своїм тілом, мистецтвом рухів задля передачі певної ідеї. Але філософ на цьому не зупиняється, він особливу роль у професійній підготовці танцюриста надає загальній, моральній і естетичній освіченості. Цікавим є й інше: цей принцип Лукіан поширює на підготовку фахівця будь-якого виду і жанру мистецтва. Саме тому вважаємо за доцільне викласти цю думку у більш розгорнутому вигляді. З великою переконливістю Лукіан писав: «Мистецтво це (танець) – не з легких, і як таких, що ним легко опанувати, воно потребує піднесення на найвищі ступені всіх наук: не однієї лише музики, а й ритміки, геометрії й особливо улюбленої філософії..., як природної, так моральної... Танець і риторика не йдуть в різні сторони, навпаки, і їй вона є близькою, оскільки він прагне тієї ж самої мети, що і оратори : показати людям норови і пристрасті. Не чужим танцю є також живопис і скульптура, і з неприхованим натхненням наслідує він гнучкій ритміці творів, отже, ні сам Фідій, ні Апелес не стоять вище мистецтва танцю» [4, с. 590-591]. Особливо танцюрист має добре знати історію і міфологію, адже все це йому прийдеться зображати в мистецтві танцю. Крім того, танцюрист має добре володіти мистецтвом наслідування, вмінням виражати думки, почуття і волю. І далі Лукіан перераховує майже всі головні античні міфи, які танцюрист повинен знати і, крім того, вміти зображати в танці. Тут відбувається повстання гігантів, викрадення вогню Прометеєм, знищення Піфона, міфи про Діоніса, походеньки Деметри та ін. «Все це повинно бути у танцюриста під руками, наготові для кожного випадку, ніби зберігаючись на про запас» [4, с. 591-595].

Зазначимо, що близьких думок послідовно дотримувався і Г. Плеханов. Він акцентував на тому, що історія мистецтва танцю засвідчує високі зразки наслідування у різних народів, причому, ще на ранніх етапах свого розвитку. Вчений писав: «Є підстави думати, що при розфарбуванні себе людина прагне наслідувати тварині. Те ж саме з волоссям... На острові Фліндрес Айленде, поблизу Тасманії, молоді люди ледве не підняли бунт, коли місцева колоніальна влада заборонила їм фарбуватися у червоний колір; нас не будуть любити дівчата, казали вони» [5, с. 398]. Г. Плеханов наводить й інший цікавий факт: у племені дінкасів татуюються лише чоловіки; це віддзеркалює перший поділ праці: поділ між жінкою і чоловіком. Сьогодні, як відомо, такий поділ практично не існує, більше того, в татуюванні ми вже давно «перевищили» дикунів. Те, що для дикунів було природним явищем, для багатьох сучасних «наслідувачів» стало сумнівною модою, яка до того ж, часто-густо негативно відбивається на стані здоров'я.

Викладаючи подальші вимоги до танцюриста (танцюристки), Лукіан передусім підкреслює, що йому, як і оратору необхідно вправлятися в чіткості,

щоби все, виражене ним, було очевидним саме собою і не потребувало окремого тлумачення, а глядачеві танцю, як сказав піфійський оракул, розуміти німого і чути того, хто нічого не говорить. Танцівник повинен вміти спілкуватися з будь-якими варварами, не знаючи їх мови, користуючись лише одними жестами. Натомість мають говорити не стільки жести, як сама душа танцюриста. Коли ж танцюрист зображає історію, де виступає велика кількість людей, то, користуючись багатьма масками, він неодмінно має стати людиною, яка маючи одне тіло, водночас має декілька душ. Головне в русі танцю – це мудрість, і не може бути жодного вчинку без смислу.

Танець має приносити і насолоду і користь. Тут немає грубих і диких рухів, як у боротьбі чи бійці. У танці все приносить глядачам приємне видовище, а виконавцям дає силу, здоров'я і гнучкість тіла. Таке видовище по-справжньому удосконалює душу, викликає в ній морально-естетичні почуття. Якби резюмуючи, Лукіан наголошує, що танцюрист повинен мати: хорошу пам'ять, бути талановитим, кмітливим, дотепним й особливо влучним у кожному конкретному випадку. Крім того, танцюрист повинен мати власну думку про поеми, пісні, вміти відбирати справді прекрасне і відкидати потворне, нище. Танцюрист повинен бути не надто тлустим, ні надто худим, щоби не бути подібним на скелет. Отже, і в цьому питанні має бути збережена міра. Танцюрист своїм мистецтвом має лікувати людину: «втихомирювати біль і заспокоювати жовч».

Г. Плеханов також дотримувався думки, згідно з якою, мистецтво танцю має допомогти сучасній людині у збереженні її фізичного, психічного і духовного здоров'я. Особливо цьому мають сприяти так звані «гімнастичні танці». У древніх племен такі танці збирали досить велику кількість людей, виконувалися вони, наприклад, коли укладався мир, вночі, при сяйві місяця, що створювало особливо позитивний настрій у присутніх. Іноді ці гімнастичні танці танцюються на свято врожаю, після вдалого полювання тощо. Передбачається, що духу і душі приємно, радісно дивитися на танець. Крім того, на думку Г. Плеханова, танець має відображати стан і настрої епохи, її головні суперечності і шляхи їх розв'язання [5, с. 403]. Танцюрист має бути тонким психологом, він повинен вміти входити в психічний стан свого героя, а також дотримуватися сюжетної лінії постановки, рухатися природно, без зайвої напруги і без намагань аби лишень «сподобатися» глядачеві.

Варто звернути увагу і на такий важливий підхід Лукіана щодо мистецтва танцю. Мислитель аналізує ситуації, за яких можуть виявитися хибні прийоми і нашкодити його змісту, а також сприйманню. Передусім він застерігає від того, щоби не порушувалася ритміка танцю, отже, його зміст. Глядач має бачити у танцюристі самого себе, «впізнавати себе», як у дзеркалі. Відомий дельфійський

вислів, який належить Сократу «Пізнай самого себе», безумовно є необхідним і для творчості танцюриста.

Лукіан зазначає, що іноді танцюристи «грішать» гіперболізмом. Якщо треба показати глядачеві щось величне, значуще, то вони «показують чудисько величезним, ніжність виявляється у них перебільшено жіночою, а мужність – перетворюється в якусь дикість і звірство [4, с. 602]. Один танцюрист, який виконував роль божевільного Аянта, так захопився, що сам перетворився у справжнього божевільного і проломив голову актору, який грав Одиссея. Від безуму актора шаленіла і вся публіка. Завершуючи трактат Лукіан стверджує: «Танець володіє такими чарами, що людина, яка прийшла в театр закоханою, виходить з розумінням того, що кохання часто закінчується бідною. Перебуваючи в печалі повертається з театру і дивиться світліше, ніби вона випила якісь ліки, що дають їй забуття... Доведенням того, що те, що відбувається на сцені є нам близьким і зрозумілим із того, що ми споглядаємо, є ті сльози, які часто-густо проливаються глядачами, коли їм показують щось жалісне і...» [4, с. 600-601].

Г. Плеханов також надавав великого значення майстерності танцюриста, особливо його техніці. Досконала техніка актора – це не стільки техніка фізичних можливостей, а можливостей душі, серця [5, с. 397].

На підставі викладеного можна зробити такі висновки:

1. Незважаючи на значну часову відстань у житті і творчій праці двох відомих мислителів – Лукіана (II століття н.е.) і Георгія Плеханова (середина XIX – поч. XX ст.), різні соціально-політичні й культурні устрої, споглядаємо спільне і відмінне у їх творчому доробку стосовно мистецтва танцю. Спільним передусім є визнання високої ролі танцю в суспільному й духовному житті кожного народу й окремої особистості. Відмінним є визначення походження мистецтва танцю: Лукіан доводив, що танець – це результат творення космічних, Божих сил; Г. Плеханов відстоював думку, згідно з якою, в основі походження й розвитку мистецтва танцю знаходяться виробничі відносини, поділ праці.

2. Загальні погляди щодо мистецтва танцю Лукіан виклав головним чином у трактаті «Про танець», які вповні відповідають елліністично-римській риторичній традиції. Г. Плеханов найбільш повно виклав свої естетичні погляди у праці «Листи без адреси», а також в окремих статтях, де аналізуються і питання мистецтва танцю («Звідси і досі», «Ще раз про Толстого», «Змішення уявлень» та ін.).

3. Важливо наголосити й наступне: якщо інші автори, (до Лукіана), переслідували лише цілі перерахування й опис художніх форм, не фіксуючи уваги на внутрішньо живому змісті, то у Лукіана зустрічаємо саме духовно живий, духовний зміст мистецтва, й передусім – танцювального. Його цікавить поглиблений психологічний зміст мистецтва і як цей зміст втілюється у танцювальних формах. Тому таку велику увагу мислитель приділяє особистісній

і професійній підготовці танцюриста. Г. Плеханов свою увагу приділяє творенню танцюристом художнього образу, що у всіх мистецтвах є головним елементом, його стрижнем.

Література:

1. Васянович Г. П. Міфічні поезії. Львів: Норма, 2016. 216 с.
2. Кулка Иржи. Психология искусства / Пер. с чешск. Х.: Изд-во Гуманитарный Центр / Олива И. В., 2014. 560 с.
3. Лосев А. Ф. Эллинистически-римская эстетика I-II вв. н.э. М.: Изд-во Моск. ун-та, 1979. 416 с.
4. Лукиан. О пляске. / Лукиан. Избранная проза: Пер. с древнегреч. / Сост. вступ. ст., коммент. И. Нахова. М.: Правда, 1991. С. 224–279.
5. Плеханов Г. В. Письма без адреса. Избранные философские произведения. В 5-ти т. Т. 5. М.: Изд. Социально-экономической литературы, 1958. С. 282–392.

УДК 791:001.8

Станкевич Денис
аспирант кафедри культурології,
УО «Белорусский государственный университет культуры и искусств»
Минск, Республика Беларусь

КИНОФИЛЬМ КАК ОБЪЕКТ КУЛЬТУРОЛОГИЧЕСКОГО АНАЛИЗА: МЕТОДОЛОГИЯ ИССЛЕДОВАНИЯ

Аннотация. В статье раскрывается сущность некоторых методов научного исследования, которые могут быть использованы для изучения кинофильмов. Изложенные в рамках данной работы методы представляют собой комплекс эффективных инструментов, позволяющих провести культурологический анализ киноленты.

Ключевые слова: кинофильм, метод, анализ кинофильма, метод контент-анализа, метод семиотического анализа, герменевтический метод.

Stankevich Denis
postgraduate student
Belarusian State University of Culture and Arts
Minsk, Republic of Belarus

FILM AS AN OBJECT OF CULTUROLOGICAL ANALYSIS: METHODOLOGY OF RESEARCH

Abstract. The article reveals the essence of some methods of scientific research that can be used to study movies. The methods described in this work are effective tools that allow for the culturological analysis of films.

Keywords: film, method, film analysis, content analysis method, semiotic analysis method, hermeneutic method.

Современное развитие гуманитаристики в целом и культурологической мысли в частности характеризуется многообразием предметов исследования. Сегодня изучению подлежат те аспекты и феномены культуры, которым ранее не уделялось должного внимания, например, кинематограф как индустрия по

производству кинофильмов либо кинофильм как отдельное целостное произведение. Актуализация изучения кинофильма как базы для исследования различными научными дисциплинами – социологией, философией, психологией т. д. – обусловлена динамичным развитием как этих областей гуманитарного знания, так, собственно, и самого кинематографа. Кинофильм на сегодняшний день выступает, пожалуй, одним из самых доступных и востребованных продуктов для удовлетворения культурных потребностей, а его просмотр – способом организации досуговой деятельности человека.

Кроме этого, ученые пришли к выводу, что кинофильм способен не только отображать определенные элементы реальной жизни человека (повседневности), но и сам моделирует эту реальность. Так, по мнению Н.В. Глебкиной, «с одной стороны, в кино отражается повседневная жизнь, особенно если фильм поставлен на современный сюжет, с другой – кино само может создавать модели повседневного поведения, диктовать моду, поддерживать или разрушать традицию, фиксировать социальные табу и т. д.» [2, с. 16].

Следует отметить, что интерес для научного осмысления может представлять как документальное (неигровое) кино, в основе которого, как правило, лежат реальные исторические события и лица, так и художественное (игровое) кино, где в качестве сюжета выступает сценарий, а персонажей играют актеры. Документальное кино имеет собственную специфику: использование фрагментов видеохроники, интервью с экспертами, чьи научные познания лежат в той области, которая рассматривается в киноленте и т. д. Исходя из вышеизложенного, документальный кинофильм в качестве объекта для научного изучения будет выступать эффективной базой исследования в случае, если ученого интересует, скажем, конкретный исторический период времени и его определенный аспект (например, мода, архитектура и т. д.).

Художественный кинофильм также может выступать объектом научного анализа. Динамичное развитие киноиндустрии, а также постоянные авторские эксперименты режиссеров привели к тому, что отнесение художественного кинофильма к одному определенному жанру является затруднительным и, на наш взгляд, неоправданным, поскольку современные ленты зачастую содержат в себе элементы нескольких жанров. Однако, несмотря на то, что на сегодняшний день существует широкое жанровое разнообразие кинофильмов, среди них особое распространение получили кинофильмы жанра драма. Популярность данного жанра обусловлена тем, что именно драма «способна донести до кинозрителя частную повседневную жизнь человека и его конфликт с обществом. Жанр драма дает возможность получения определенного социального опыта через сравнение поведения главного героя <...> с тем, каким образом поступил бы в той или иной ситуации сам кинозритель» [6, с. 209].

В связи с этим можно утверждать, что кинофильм способен выступать в качестве инструмента, воздействующего на подсознание человека и, как следствие, на его ценностные ориентации. Кроме этого, кинофильм с точки зрения современной гуманитаристики может быть исследован как сложный многоуровневый текст, а также как объект, содержащий набор знаков и символов, заложенных авторами кинофильма при его создании.

Как правило, результат различной деятельности зависит не только от субъекта – того, кто действует, и объекта – на что направлено действие, но и определяется образом совершения данной деятельности. Именно из-за взаимозависимости результата и используемого метода последнему уделяют значительное внимание в научных исследованиях.

Метод (греч. *methodos* – буквально «путь к чему-либо») в самом общем значении можно определить как «способ достижения цели, определенным образом упорядоченная деятельность. Метод как средство познания есть способ воспроизведения в мышлении изучаемого предмета. Сознательное применение научно обоснованных методов является существеннейшим условием получения новых знаний» [11, с. 329].

В целом метод можно охарактеризовать как совокупность конкретных способов, приемов, правил и норм, с помощью которых ученый способен эффективно решить поставленные перед ним задачи и, как следствие, достигнуть цели научного исследования. Если метод выбран корректно, то благодаря ему исследователь может оптимизировать затраченное время и ресурсы, двигаясь наиболее коротким и эффективным путем к поставленной цели. Исходя из этого можно сказать, что основными функциями метода выступают регуляция и организация процесса научного познания.

При изучении кинофильма исследователю в первую очередь необходимо ознакомиться с содержанием кинофильма. Для этого недостаточно просто произвести просмотр киноленты; чтобы решить данную задачу, важно использовать такой инструмент, как сюжетный (повествовательный) анализ кинофильма. Сущность данного анализа сводится к изучению исследователем таких элементов, как тема (те события и явления, на которые режиссер обращает внимание кинозрителя), идея (основная мысль произведения), сюжетная линия (последовательность разворачивающихся в кинофильме событий) и т. д.

Следующим инструментом, благодаря которому возможно культурологическое осмысление кинофильма, является метод контент-анализа. На сегодняшний день существует широкое разнообразие интерпретаций определения данного метода. Считаем, что под контент-анализом следует понимать «количественный анализ медиатекстов (определение категории медиатекста, систематизация фактов, выводы о типах повествования, символах,

языках, формах и т. д.; о том, как часто проявляются те или иные факторы, например, стереотипы в сюжете)» [10, с. 195].

Сущность контент-анализа можно свести к тому, что данный метод предполагает изучение содержания объекта исследования (которым могут выступать текстовые документы, религиозная символика, реклама, песни, кинофильмы и т. д.) с целью определения в нем так называемых «единиц счета», которые заблаговременно устанавливаются исследователем. Количество единиц счета обуславливает сложность исследования. Единицей счета может выступать, например, отдельное слово; в случае контент-анализа кинофильма такой единицей может быть тема, жанровая направленность, определенный тип персонажа и т. д. На основании подсчета, систематизации и обобщения полученных результатов исследователь получает возможность определения и измерения различных тенденций и фактов, транслируемых посредством кинофильма.

Выделим еще один инструмент изучения кинофильма – метод семиотического анализа. В рамках данного метода считаем необходимым выделить такие ключевые категории, как знак, символ, код.

Знак («лат. *signum* – отметка, изображение с определенным смыслом) – это материальный, чувственно воспринимаемый предмет (явление, действие, признак), выступающий в коммуникативном и трансляционном процессе в качестве представителя (заместителя, репрезентанта) другого предмета, свойства или отношения, и используемый для получения, хранения, преобразования и передачи информации» [8, с. 8].

Символ – «некоторое содержание, которое, в свою очередь, служит планом выражения для другого, как правило, культурно более ценного, содержания» [4, с. 147]. Символ представляет собой знак, который указывает не только на какой-либо объект, но и несет дополнительную информацию, добавочный смысл. Символ определяется как явление, ценность которого важна для конкретного человека, малых, средних, больших групп людей, государства в целом. Примером символа может выступать флаг, герб и т. д.

Под кодом предлагаем понимать «модель, выступающую как основной способ формирования сообщений любого рода, что позволяет их передавать, декодировать (расшифровывать) и интерпретировать» [5, с. 14].

Исходя из вышеизложенного можно утверждать, что кинолента является комплексом знаков, символов и кодов, благодаря дешифровке которых становится возможным глубокое культурологическое осмысление содержания кинофильма, в чем и состоит сущность семиотического метода исследования.

Заключительным инструментом изучения кинофильма выделим герменевтический метод, центральной категорией которого является текст. Текст как научная категория в рамках данного метода интерпретируется

достаточно широко. Так, современная дефиниция текста «обобщается и применяется к литературным произведениям любого жанра, и даже более того – текстом считают любые осмысленные целостные знаково-символические системы, способные хранить и передавать информацию» [3, с. 575].

Понятие текста может варьироваться «от письменной формы в рамках естественного языка до записи текста в любой знаковой системе, от формы живого высказывания до выражения чувств и эмоций, выраженных в форме восклицаний (междометий)» [7, с. 105]. Исходя из вышеизложенного, текстом может выступать любое произведение искусства, которое несет в себе скрытый, глубинный смысл; кинофильм в этом плане не является исключением.

По мнению О. Г. Усенко, сущность герменевтического анализа кино заключается в «различении явно выраженной (эксплицитной) и скрытой (имплицитной) информации, причем носителем и той, и другой оказывается любой компонент фильма – даже не несущий “сюжетной нагрузки” (персонаж, предмет, животные, природная среда, композиция мизансцены, освещение и пр.)» [9, с. 39].

В рамках данного метода кинофильм выступает как многослойный объект. Так, например, Гадамер выделяет в художественном произведении три слоя, составляющих его смысловое ядро: «Первый слой <...> соответствует значению слова и функционирует в силу внутренней связности языка; второй слой соответствует “схематичности языка”. Наполнение схемы может варьироваться, при том что текст как смысловое образование остается тем же <...>; третий слой – это предвосхищение совершенства, что сопутствует схватыванию смысла» [1, с. 138].

Сущность герменевтического метода относительно анализа кинофильма можно определить как изучение каждого из смысловых уровней киноленты.

Исходя из вышеизложенного следует, что кинофильм на сегодняшний день может представлять интерес для научного осмысления в рамках таких отраслей гуманитарного знания, как семиотика, герменевтика, аксиология и т. д. При этом следует подчеркнуть, что просмотр кинофильма без использования научного инструментария позволит исследователю лишь поверхностно, интуитивно ознакомиться с произведением. По нашему мнению, для изучения такого сложного культурного феномена требуется междисциплинарная теоретико-методологическая база. В основе вышеуказанной базы предлагаем использовать инструменты научного познания, представленные в рамках настоящей работы. Комплексное использование вышеизложенных методов позволит осуществить глубокий, объективный и системный анализ кинофильма как объекта научного осмысления.

Список литературы:

1. Гадамер, Г. -Г. *Актуальность прекрасного* / Г. -Г. Гадамер ; пер. с нем. – М. : Искусство, 1991. – 367 с.
2. Глебкина, Н. В. *Репрезентация повседневности в советском кинематографе конца 1950–1960 гг. : автореф. дис. ... канд. культурологии : 24.00.01* / Н. В. Глебкина ; Рос. Гос. гуманитарн. ун-т. – М., 2010. – 25 с.
3. Кузнецов, В. Г. *Текст* / В. Г. Кузнецов // *Словарь философских терминов* / под. общ. ред. В. Г. Кузнецова. – М. : ИНФРА-М, 2007. – С. 575–576.
4. Лотман, Ю. М. *Внутри мыслящих миров. Человек – текст – семиосфера – история* / Ю. М. Лотман ; под. ред. Т. Д. Кузовкиной. – М. : Языки русской культуры, 1999. – 464 с.
5. Осипова, Н. О. *Структурно-семиотический подход как аспект методологии гуманитарного знания* / Н. О. Осипова // *Культурологический журнал*. – 2011. – № 3 (5). – С. 13–14.
6. Станкевич, Д. А. *Современный кинорепертуар как отражение социально-культурных трансформаций в обществе* / Д. А. Станкевич // *Культура Беларусі : рэаліі сучаснасці : Трансфармацыя традыцыйных каштоўнасцей у інфармацыйным грамадстве : матэрыялы V Міжнар. навук.-практ. канф., Мінск, 27 верас. 2016 г.* / уклад.: І. Б. Лапцёнак, А. А. Галкін, І. Р. Голубева ; рэдкал.: І. Б. Лапцёнак (гал. рэд.) [і інш.]. – Мінск : Ін-т культуры Беларусі, 2016. – С. 206–211.
7. Суворова, А. Н. *Введение в современную философию* / А. Н. Суворова. – Киев : Фонд содействия развитию психической культуры, 2005. – 132 с.
8. Таланцева, О. Ф. *Семиотика материально-художественной культуры : учебно-методический комплекс* / О. Ф. Таланцева. – Минск : БГУ, 2015. – 285 с.
9. Усенко, О. Г. *Методология изучения менталитета по игровому кино и ее апробация на примере российского кинематографа 1908–1919 годов* / О. Г. Усенко // *Вестник Тверского гос. ун-та*. – 2009. – Вып. 3. – № 40. – С. 36–71.
10. Федоров, А. В. *Развитие медиакомпетентности и критического мышления студентов педагогического вуза* / А. В. Федоров. – М. : Изд-во МОО ВПП ЮНЕСКО «Информация для всех», 2007. – 616 с.
11. Юдин, Б. Г. *Метод* / Б. Г. Юдин, В. С. Швырев // *Философский словарь* / под ред. И. Т. Фролова. – 7-е изд., перераб. и доп. – М. : Республика, 2001. – С. 329.

Научный руководитель:

доктор культурологии, профессор
Смолик Александр Иванович

ФІЛОСОФСЬКІ НАУКИ

УДК 130.2: 477

Віктор Ірина

ст. викладач кафедри природничих наук

Гаврилюк Юрій

к.т.н, доцент кафедри природничих наук

Національний технічний університет "Харківський політехнічний інститут",

м. Харків, Україна

ФІЛОСОФСЬКО-АНТРОПОЛОГІЧНА РОЛЬ РИТУАЛІВ У СУЧАСНІЙ УКРАЇНСЬКОЇ КУЛЬТУРІ

Здійснено комплексне філософсько-антропологічне дослідження ритуалів на матеріалі української культури. Проведено класифікацію основних ритуалів української культури на філософських засадах, виділені філософсько-антропологічні принципи та методики таких класифікацій (психоаналіз, міфопоетика, генетичний аналіз, феноменологія). З'ясовані природні та культурні компоненти ритуалів. На основі моделі паралаксу надано пояснення суперечливої сутності ритуалу.

Ключові слова: *міжкультурний діалог, національна культура, перформативний поворот, постмодернізм, ритуал, філософія культури, філософська антропологія.*

Victor Irina

Senior Lecturer,

Havryliuk Yuriy

Ph.D., Ass. Professor,

Department of Natural Sciences,

National Technical University "Kharkiv polytechnic institute"

Kharkiv, Ukraine

PHILOSOPHICAL AND ANTHROPOLOGICAL ROLE OF RITUALS IN MODERN UKRAINIAN CULTURE

A comprehensive philosophical and anthropological study of the rituals on the material of Ukrainian culture was carried out. The classification of the main rituals of Ukrainian culture on the philosophical basis is carried out. The natural and cultural components of the ritual are clarified. Based on the parallax model, an explanation of the contradictory nature of the ritual is provided.

Key words: *intercultural dialogue, national culture, performative turn, postmodernism, ritual, philosophy of culture, philosophical anthropology.*

Актуальність дослідження впливає з сучасної культурної ситуації, що потребує розв'язання проблем національного буття та українських ритуалів з точки зору новітніх досягнень філософської та культурної антропології. Зараз, коли більше уваги приділяється інноваціям навіть у культурі, роль ритуалів постійно зменшується, оскільки динамічна природа ритуалів нівелюється.

Ритуали та звичаї завжди закріплюють надбання соціокультурного і особистого життя, стабілізують суспільні відносини, скріплюючи досягнення попередніх поколінь. Актуальність також зумовлена тією роллю, яку відіграє національна традиція для збереження культурних цінностей, неоднозначністю

оцінок ритуалів у сучасній культурі – важливості ритуалу та необхідності його пристосування до сучасних соціокультурних умов [4].

Українські ритуали звичайно досліджувалися, але лише частково у сакральному просторі культури. Введення «перформативного повороту» та «культури присутності» дозволяють розглядати ритуальну складову культури як одну з головних у національному бутті. Збереження стрижня національної культури уможливило існування ритуалу. При цьому з'являється здатність ритуалів адаптуватись до глобалізаційних викликів, їх здатність стати основою комунікації, оскільки вони орієнтовані на внутрішньокультурне та міжкультурне порозуміння [1].

Вперше проблематика наукового визначення та дослідження ритуалу виникає у філософсько-антропологічних та культурно-антропологічних роботах першої половини ХХ ст. Аналіз публікацій дозволяє зробити висновок, що хоча окремі складові теми мають своє висвітлення у науковій літературі, проте спеціального комплексного дослідження українських ритуалів у філософсько-антропологічному ракурсі не проводилось. Тому метою дослідження є філософсько-антропологічний аналіз ритуалу у символічному просторі сучасної української культури.

Досягнення мети дослідження вимагає вирішення низки наступних дослідницьких завдань: уточнити поняття ритуалу та обряду; проаналізувати значення ритуалів для сучасного стану української культури, значення культурного конструктивізму, есенціалізму та інструменталізму у теоріях ритуалу; уточнити культурно-антропологічні та філософсько-антропологічні методики дослідження ритуалів в контексті «перформативного повороту»; провести визначення основних ритуалів української культури, з'ясувати філософсько-антропологічні принципи типологізування; охарактеризувати «природну» та «культурну» складову ритуалів української культури; виявити основні смислові образи і символи в українській культурній картині світу, їх реалізацію в ритуалах, дослідити символіку природного та соціокультурного в українській традиції; виявити значення міжкультурного діалогу для сучасної української культури [2].

Ми проаналізували існуючі концептуальні підходи до ритуалу, традиції, обряду, а також провели обґрунтування методологічної бази та категоріального апарату, розглянули культурні моделі та культурно-антропологічні практики функціонування ритуалів. Розгляд ритуалу виконується нами за трьома напрямками: перший – міфопоетичний, де ритуал розглядається як уточнення міфу; другий представлений функціоналізмом та кроскультурними дослідженнями; третій характеризується як традиціоналізм, коли ритуал вписується в існуючу традицію.

Можемо констатувати, що повернення поняття традиції до сучасної наукової парадигми здійснюється завдяки «перформативному повороту» та працям К. Гірца. «Перформативний поворот» передбачає, що традиція і ритуал є динамічними формами культури, що надає можливість говорити у сучасній гуманітаристиці про ритуали не як про застигли форми, а як про різні способи ритуалізації. Нами розкрита та охарактеризована філософсько-антропологічна, психоаналітична та аксіологічна проблематика пізнання культурних ритуалів, синтетична природа ритуалу. Щодо української культури використана психоаналітична концепція Ф. Хсю, зокрема його поняття рівнів культури. На рівні «добре знайомого суспільства» людина сподівається і розраховує на коло так званих «значущих інших», яким давно, іноді з дитинства, довіряє. На основі методології Ф. Хсю побудована гіпотеза про орієнтованість комунікативних практик української культури як на західні, так і на східні зразки виховання.

В нашому дослідженні набули подальшого розвитку ідеї В. Тернера щодо формування комунітас, вільного характеру общини та ритуалу. Тому ритуали української культури відображають загальну моральну та метафізичну проблематику існування людини: адаптування до соціуму, вироблення власної гідності, дотримання свободи дії.

Також нами розглядаються різні концепції навчання, наслідування, «умвельту», комунікативного коду в ритуалі та їх застосування щодо аналізу динаміки ритуалу. Узагальнюються два основні наукові підходи до тлумачення терміну «традиція» як елементу культурної спадщини і комунікативного механізму. Особливістю людини, її «умвельтом», як антропологічної та антропоцентричної істоти, є здатність мислити поза власними межами сприйняття [3].

Давня символіка української традиції побудована навколо кількох основних наріжних концептів та символічних полів – концептів священного сакрального простору та часу (світове дерево, храм), календарних змін, символів зооморфного світу (лебідь, лелека, корова, коза) та рослин (калина), священної події [6].

Найбільше сакральних уявлень в українській культурі було пов'язано з писанкарством та вишивкою. Найважливіше значення в орнаментуванні відігравав мотив «світового дерева», оскільки для української культури дуже важливо побудова символічного центру. А мотив «берегині» говорить про давні матріархатні уявлення, ніжність, шанобливість до жінки як берегині вогнища.

Також нами здійснена спроба цілісної філософської характеристики космосу української культури через визначення його основних смислових доміант у порівнянні з доміантами інших національних культур. Центрування традиції біля своєрідних сакральних осей, роль головного сакрального центру в

українській культурі виконував храм, християнська церква була центром життя всієї общини, пісня поєднувала зі світом предків та національних героїв.

За допомогою герменевтичного, неоеволюціоністського, семантичного та міжкультурного аналізу пропонується класифікація українських освітніх ритуалів та практик, розгляд ритуалів української культури як ефективної комунікативної стратегії як для наукового, так і освітнього планів. Останнє аналізується нами на прикладі навчання іноземних студентів у закладах вищої освіти України як обізнаних комунікативно ефективних особистостей.

Нами визначені основні здобутки та вади постмодерного споживацького суспільства, філософські наслідки споживацтва для функціонування ритуалів та національних традицій та механізми деміфологізації ритуалів. Визначено, що міфи можуть виступати як мотиватори повсякденної поведінки, так і основа підтримання певних моделей соціокультурної поведінки, сценаріїв ритуалізації.

Ритуал розглядається нами як певна моделююча структура свідомості людини, як ефективний механізм узгодження культурних моделей поведінки в міжкультурній комунікації. Деміфологізація ритуалів в такому значенні може бути ефективно використана в освітньо-професійній підготовці студентів, що продемонстровано нами на низці прикладів застосування новітніх освітніх методик у навчанні іноземних студентів першого року навчання в Національному технічному університеті «Харківський політехнічний інститут».

Результати дослідження також можуть бути використані для аналізу та в розкритті фундаментальних філософських понять: традиція, архетип, влада, ідеологія, масова культура, міф, глобалізм), а також в навчальному процесі під час підготовки загальних та спеціальних курсів з філософії, культурної та філософської антропології, етнокультурології, культурології, в екскурсійній та науково-просвітницькій діяльності [5].

СПИСОК ВИКОРИСТАНИХ ДЖЕРЕЛ:

1. Віктор І. В. Значення «перформативного повороту» у філософських дослідженнях культури / І. В. Віктор // *Evropské filozofické a historické diskurz*. – 2018. – Svazek 4, vydání 2. – P. 71-75 = *European philosophical and historical discourse*. – 2018. – Vol. 4, issue 2. – P. 71-75. (*Index Copernicus*).
2. Віктор І. В. Міф, традиція та ритуал у сучасному споживацькому суспільстві: філософсько-антропологічні характеристики / І. В. Віктор // *Гілея: науковий вісник. Збірник наукових праць* / Гол. ред. В. М. Вашкевич. – Київ : Вид-во «Гілея», 2018. – Вип. 134(7). – С. 254-257 (*Index Copernicus*).
3. Віктор І. В. Символізм традиції: традиція как коммуникация и антропологический «умwelt» / І. В. Віктор // *American Journal of Education*. – Chicago : The University of Chicago Press, 2017. – №4(2), August. Vol. 123. – P. 1043-1049.
4. Віктор І. В. Традиция и традиционная культура как факторы развития глобального общества / І. В. Віктор // *Вісник Харківського національного університету імені В. Н. Каразіна. Серія «Теорія культури і філософія науки»*. - Харків, 2017. - Вип. 56. - С. 30-34.

5. Віктор І. В. Український контекст традиції: адаптивні механізми комунікативних практик / І. В. Віктор // Вісник Харківського національного університету імені В. Н. Каразіна. Серія «Теорія культури і філософія науки». – Харків, 2017. – Вип. 57. – С. 144-150.

6. Віктор І. В. Філософські виміри символіки української традиції: символіка природного і соціокультурного в фольклорі / І. В. Віктор // Вісник Харківського національного університету ім. В. Н. Каразіна. Серія «Теорія культури і філософія науки». – Харків, 2018. – Вип. 58. – С. 112-118.

УДК 796.141:165

Василевич Дарья Валерьевна

магістр культурології, аспірант кафедри культурології
Белорусского государственного университета культуры и искусства
Минск, Республика Беларусь

КОНЦЕПТУАЛЬНЫЕ ПОДХОДЫ К ОПРЕДЕЛЕНИЮ АРХЕТИПА В КУЛЬТУРОЛОГИЧЕСКОМ ДИСКУРСЕ

Аннотация: В статье рассматриваются подходы к определению архетипа, как культурной категории. В историческом порядке представлены примеры и характеристики интерпретации архетипа различными философами и научными течениями.

Ключевые слова: философия, культурология, культурная категория, архетип, этнокультурный архетип, бессознательное

Vasilevich Darya

Master of Cultural Studies, PhD student of the department of cultural studies
Belarusian State University of culture and arts
Minsk, Republic of Belarus

CONCEPTUAL APPROACHES TO DEFINING ARCHETYPE IN CULTUROLOGIC DISCOURSE

Abstract: The article discusses approaches to the definition of an archetype as a cultural category. In the historical order, examples and characteristics of the interpretation of the archetype by various philosophers and scientific movements are presented.

Key words: philosophy, cultural anthropology, cultural category, archetype, ethnocultural archetype, unconscious

Культурная категория «архетип» в мировой науке впервые была зафиксирована в текстах античных мыслителей, она нашла применение в трудах средневековых богословов, классической, неклассической и постнеклассической философии, широко используется это понятие в частных науках - социальной и культурной антропологии, культурологии, лингвистике, этнографии.

В культурологическом дискурсе “архетип” – это изначальный, первоначальный, образ, склад культурного поведения, задающий общую структуру личности и в системе культуры характеризующий ее как самостоятельный национальный или историко-культурный тип. Соответственно, те образы, которыми оперирует то или иное общество в своем мировоззрении,

есть не что иное, как наиболее характерные символы психики данной общности людей.

Разделив человеческую психику на «сознательное» и «бессознательное», З. Фрейд утверждал, что весь комплекс инстинктов и символов находится в отделе «бессознательное». И все «божественные откровения», «видения» различного рода обусловлены прорывом бессознательного в область сознательного. К. Юнг пошел в своих исследованиях дальше и доказал существование так называемого «коллективного бессознательного». Согласно его теории, оно состоит из совокупности животных инстинктов и древних способов понимания и переживания мира, характерных для людей, принадлежащих одному социуму. То, как человеческий мозг интерпретировал то или иное природное явление, и повлияло на разницу в мировоззрении разных культур. Такие образы К. Юнг назвал «архетипами». Если сознание направляет нашу волю, то архетип направляет наши инстинкты. При этом архетип может достичь сознания только в форме символа. Юнг утверждал, что архетип – своего рода готовность снова и снова репродуцировать те же самые или сходные мифические представления [4, с. 37].

В постюнгвианский период осуществляется экспансия понятия «архетип» в различные сферы знания. При этом оно наполняется содержанием той научной дисциплины, в которой используется - в культурологии, литературоведении, этнографии, социологии, лингвистике, религиоведении, и так далее. Таким образом, в современной науке понятие «архетип» обретает смысл более широкий и многоаспектный, чем в аналитической психологии, но одновременно и более узкий, скорректированный в рамках той или иной научной дисциплины. Миграция понятия «архетип» в самые разные области научного знания сопровождается его модификацией, вместе с тем, работ, исследующих непосредственно эту категорию, посвященных обобщению многообразных ее интерпретаций, рефлексии по поводу концептуального наполнения термина «архетип» в постюнгвианском интеллектуальном пространстве немного [3]. Необходимо отметить, что отсутствует комплексный анализ этой категории, нет адекватной теории архетипа. В результате термин не концептуализируется, статус его не определен, что, в свою очередь, ведет к некорректному его применению. В этой связи, нельзя не согласиться с утверждением А.А. Пелипенко, И.Г. Яковенко, что так называемые психологические корреляции мешают онтологизации категории «архетип» [2, С. 37].

Значительную исследовательскую ценность представляют современные исследования архетипов, осуществляемые на основе герменевтики, филологии и других научных направлений. В настоящее время они представляют собой преимущественно разрозненные знания об архетипах, объединение которых в

рамках интегральной теории, выводы которые помогли бы создать возможность для целостного исследования архетипов.

Понятие «архетип» широко используется в культурологическом дискурсе. Культурологические аспекты проблемы архетипа и изначальных констант человеческого духовного развития рассматриваются в работах зарубежных и отечественных авторов: К.Г. Юнга, М. Элиаде, Ауробиндо Гхоша, А. Брага, П.С. Гуревича, С.А. Нижникова, В.В. Миронова и многих других авторов [1].

В истории становления понятия «архетип» можно выделить следующие этапы: космоцентрический (античность), в интеллектуальном пространстве которого лексема «архетип» интерпретируется, по-преимуществу, как образец, заданный космическим порядком; теоцентрический (средневековье), в рамках которого термин «архетип» интерпретируется как божественная идея, ноумен, изначально существующий в уме Бога; радицентрический (классическая философия), в контексте которого понятие «архетип» интерпретируется с позиций эмпиризма - как естественная (природная) структура и с позиций рационализма - как форма интеллекта; диалогический (неклассическая и постнеклассическая философия) в русле которого категория «архетип» интерпретируется с позиций эпистемологического плюрализма, то есть обретает самые разнообразные толкования, при этом сохраняя общие смысловые контуры.

Спектр интерпретаций категории «архетип» в современном культурфилософском знании широк: в русле натурализма архетип – биологический феномен, соотносимый с инстинктом; в герменевтике – первосмысл, исходное значение текста; в постпозитивизме – тип научного мышления, модель научного познания; в феноменологии - трансцендентальная схема, интенция; в прагматизме – инструмент приспособления к окружающей среде, способ оптимизации действий; в аксиологии - ценностная доминанта, обеспечивающая преемственность, единство и многообразие культурного развития; в структурном функционализме – институт, созданный обществом в ответ на необходимость удовлетворения базовых потребностей; в структурализме (постструктурализме) – базовая структура, структурный фундамент культуры; в эволюционизме (неоэволюционизме) – эволюционно отложенный в бессознательном древний комплекс, социокультурная универсалия; в культурно-историческом подходе – уникальное основание той или иной локальной культуры; в теории самоорганизации (синергетике) – тенденция, соотносимая с понятием «аттрактор», алгоритм мироустройства, выступающий в качестве системообразующего фактора.

Первые попытки категоризации лексем «архетип» были предприняты в античной философии (Платон, Филон Александрийский, Плотин), средневековой патристике (Св. Павел, Ириней Лионский, Дионисий Ареопагит),

схоластике (Эриугена, Фома Аквинский), в классической и неклассической философии (И. Кант, А. Шопенгауэр, П. Дойсен, Г.Г. Шпет). Категоризация термина «архетип» была осуществлена К.Г. Юнгом [5], которого можно считать основателем теории архетипа. После Юнга категория «архетип» претерпела значительные мутации, соответственно, заметной тенденцией становится стремление реконструировать ее (Н. Хомский, Ж. Пиаже, В.Н. Топоров, Е.М. Мелетинский, В.М. Розин, А.А. Веремьев, М.К. Мамардашвили, П.С. Гуревич, С.С. Аверинцев, А.В. Лубский, М.А. Чешков, С.Ю. Королева и другие). Однако специальных работ, посвященных реконструкции категории «архетип» в постюнгианском интеллектуальном пространстве нами не обнаружено. Таким образом, отсутствует комплексный анализ этой категории, нет адекватной теории архетипа.

Проследив весь путь трансформации понятия «архетип» можно прийти к выводу, что общим для различных культурологических парадигм является использование категории «архетип» для обозначения предельных оснований культуры, наиболее устойчивых, базовых ее первоэлементов. В этом значении категория «архетип» может котироваться как культурологическая универсалия, создающая основу для межпарадигмального диалога.

Список использованных источников

1. Анкин, Д. В. *Архетипы философского дискурса* / Д. В. Анкин // *Известия Уральского гос. ун-та.* - 2003. Вып. 14 (27). - С. 22-33.- (Проблемы образования, науки и культуры).
2. Резник, Ю. М. *Культура как предмет изучения : Личность. Культура. Общество.* / Ю. М. Резник.- Т.3, вып. 1 -2 . – М., 2001.– 320 с.
3. Самуэльс, Э. *Юнг и постъюнгианцы. Курс юнгианского психоанализа : пер.с англ.* / Э. Самуэльс. – М.: ЧеРо, 1997. – 416с.
4. Юнг, К. Г. *Архетип и символ* / К. Г. Юнг. – М.: Канон, 1991. – 334 с.
5. Юнг, К. Г. *Об архетипах коллективного бессознательного* / К.Г. Юнг – М.: Центр, 1997. –243 с.

ФІЛОЛОГІЧНІ НАУКИ

УДК 81-24+808.543/82-155

Глуценко Ліна

канд. філол. н., доцент кафедри класичної філології ЛНУ імені Івана Франка,

Наконечна Наталія

учитель грецької мови Львівської лінгвістичної гімназії

Львів, Україна

ТРИКОМПОНЕНТНІ ІМЕННИКОВІ ПЕРЕЛІЧЕННЯ У ТЕКСТІ «ЛИСТІВ» ФІЛОСТРАТА: ГРАМАТИЧНА ТА ЛЕКСИКО- СЕМАНТИЧНА ХАРАКТЕРИСТИКИ

Статтю присвячено дослідженню трикомпонентних іменникових перелічень у тексті «Листів» Філострата. Розглянуто лексико-семантичні та граматичні особливості іменників, які формують перелічувальні ряди, та способи зв'язку між їхніми компонентами. Виявлено гомогенні, гетерогенні та частково гетерогенні перелічення, серед яких домінують гомогенні; переважаюче функціонування компонентів перелічень у ролі однорідних підметів та багатосполучниковий зв'язок між ними.

Ключові слова: *іменник, однорідні члени речення, лексико-семантична група, гомогенне трикомпонентне перелічення, гетерогенне трикомпонентне перелічення, частково гетерогенне трикомпонентне перелічення.*

Hlushchenko Lina

PhD, Associate Professor,

Department of Classical Philology, Ivan Franko Lviv National University

Nakonechna Nataliya

Teacher of Greek, Lviv Linguistic Gymnasium,

Lviv, Ukraine

THREE-COMPONENT NOUN LISTS IN THE TEXT OF THE “LETTERS” BY PHILOSTRATUS: GRAMMATICAL, LEXICAL AND SEMANTIC CHARACTERISTICS

The article focuses on the analysis of three-component noun lists in the text of the “Letters” by Philostratus. Lexical, semantic and grammatical features of the nouns which form enumeration rows and types of links between their components have been considered. Homogeneous, heterogeneous, and partially heterogeneous lists have been revealed, with homogenous ones being dominant. The study has shown the prevailing functioning of list components in the role of homogenous subjects and multiple-conjunction connection between them.

Keywords: *noun, homogenous sentence members, lexical and semantic group, homogenous three-component list, heterogeneous three-component list, partially heterogeneous three-component list.*

Цим дослідженням у науковий обіг вперше вводиться маловідомий в Україні твір визначного філософа-софіста давньої Греції Флавія Філострата Афінського (170—250 н. е.) під назвою «Листи», які прийнято називати любовними. Велике значення листів полягає у тому, що він не обмежився в них простим описом осіб чи явищ, але дав відповідь на запитання, що таке справжнє кохання та безкінечні варіанти його вираження.

Читаючи ці листи, в яких відчувається унікальний ідіостиль Філострата, не можна не зауважити, що автор доволі часто для образного змалювання тем, які він заторкає в листах, застосовує такий прийом синтаксичної стилістики як перелічення, виражені різними частинами мови (60 прикладів у 73 листах), серед яких превалюють іменні (іменникові та прикметникові), а за кількістю компонентів – трикомпонентні.

Це явище, яке лежить в площині такої актуальної галузі сучасного мовознавства, як функціональна стилістика, представляє безсумнівний науковий інтерес. Про це свідчить інформація, яка міститься у працях античних риторів, у дисертаціях М.Ю. Антонової [1], Т.Л. Ветвинської [2], В.А. Левашової [5], В.В. Примак [7], та статтях А.Г. Волкової [3, 5–16], Р.І. Левінської [6, с.151–154], В.В. Турчина [9, с. 411–422], виконаних переважно на матеріалі англійської або німецької мов. Явище перелічення як синтактико-стилістичний конструкт стало предметом зацікавлення Ю. Качкевич (Хуторної), яка присвятила серію статей цій проблемі [10; 11; 12] спочатку у новогрецькій мові, а згодом і у давньогрецькій, зокрема на матеріалі твору Філострата «Життя Аполлонія Тіанського» за схемою, розробленою стосовно роману всесвітньовідомого грецького письменника Нікоса Казандзакіса «Життя і пригоди Алексіса Зорбаса» у нашій спільній публікації [4, с. 89–94]. Випадки вживання однорідних членів речення у різних числах дали нам підставу додати до критерію синтаксичної та семантичної однорідності перелічень [8] ще і морфологічну.

Прагнучи до створення повної картини про це явище у всіх текстах Філострата як невід’ємної і вагової частини художньої структури його творів для увиразнення та аргументації думок та поглядів філософа у статті поставлено **мету** – виявити через призму категорій морфологічної, синтаксичної та семантичної однорідності/неоднорідності лексико-семантичний та граматичний статуси трикомпонентних іменних перелічень з огляду неопрацьованості цього питання у тексті «Листів» Флавія Філострата [13] та потребу в розробці актуальних проблем стилістичного синтаксису.

Об’єктом дослідження слугують трикомпонентні перелічувальні ряди іменників та прикметників (15), отримані методом суцільної вибірки з 73 листів Флавія Філострата.

Предметом дослідження є синтаксична структура перелічень, їхнє граматичне оформлення, лексико-семантична специфіка перелічувальних рядів та типи зв’язку між їхніми конститuentами.

На основі уже отриманих знань про перелічення ми розуміємо його як засіб синтаксичної стилістики, який створюється повторенням однорідних синтаксичних одиниць різного обсягу (елементарних синтаксем або синтаксичних одиниць-конструкцій), семантично, морфологічно та синтаксично однорідних чи різнорідних в межах завершеного висловлювання.

В основі цього засобу лежить така синтаксична категорія, як конструкція з однорідними членами речення, вираженими різними граматичними категоріями. Функціональна роль перелічень визначається структурою конструкцій, лексичним значенням компонентів та екстралінгвістичними моментами. Визначальним фактором у характеристиці перелічень виявляється їхній лексичний склад та смислові співвідношення між його елементами.

В процесі аналізу лексичного складу перелічень було виокремлено гомогенні (з усіма семантично однорідними членами речення), гетерогенні (з усіма семантично різнорідними членами речення) та комбіновані у формі частково гетерогенних (серед яких переважають гомогенні).

У тексті «Листів» Філострата було виявлено 13 трикомпонентних іменникових перелічень. Розглянемо спочатку приклади гомогенних перелічень: Καὶ τῷ Δίῳ, ὅτε ἐκοιμήτο ἐν τῷ ὄρει τῆ Ἰδῆ, ἄνθη ἀνήκεν ἢ γῆ λωτόν τε καὶ ὑάκινθον καὶ κρόκον... (20) – *І для Зевса, коли він спав на горі, земля породила квіти: лотос, і гіацинт, і крокус...* У цьому прикладі фігурують однорідні прямі додатки у Асс. Sing. (λωτόν, ὑάκινθον, κρόκον), що двічі поєднуються сполучником καὶ і відносяться до спільної ЛСГ «рослини». Переліченню передує узагальнювальне слово ἄνθη (квіти), тобто має місце ампліфікація.

εἰ Λάκαινα ἦσθα, ᾧ καλή, Ἑλένης ἄν ἐμνημόνευσας καὶ τῆς νεώς, εἰ Κορινθία τῶν Λαίδος κώμων, εἰ Βοιωτία, τῶν Ἀλκμήνης γάμων... (47) – *якщо б ти була Лаконійкою, красуне, ти б пам'ятала Елену і корабель, якщо Коринтійкою – свята Лаїди, якщо Беотійкою – весілля Алкмени...* У цьому випадку ми бачимо три однотипні умовні речення зі складеним іменним присудком. Перелічувані елементи виражені іменною частиною присудка у формі Nom. Sing. (Λάκαινα, Κορινθία, Βοιωτία), поєднані умовним сполучником εἰ і належать до спільної ЛСГ «людина за територіальною приналежністю».

οὐκ οἶδα, τί σου μᾶλλον ἐπαινέσω· τὴν κεφαλὴν; τοὺς ὀφθαλμούς; τὰς παρεϊάς; (34) – *Я не знаю, що в тобі прославляти: голову? Очі? Щоки?* Компоненти перелічення входять до ЛСГ «частини тіла», є однорідними прямими додатками у формі Асс. Sing. (κεφαλὴν) та Асс. Plur. (ὀφθαλμούς, παρεϊάς) та поєднані безсполучниковим зв'язком.

τὸ δὲ φῦκος καὶ ὁ κηρὸς καὶ τὸ тарαντινίδιον καὶ οἱ ἐπικάρπιοι ὄφεις καὶ αἱ χρυσαῖ πέδαί Θαίδος καὶ Λαίδος καὶ Ἀρισταγόρας φάρμακα (22) – *морська трава і віск, і тарентійський одяг, і браслети на зап'ясті, і золоті ланцюжки на ногах були засобами Таїди, і Лаїди і Аристагори.* Перелічувані елементи, що виражені низкою однорідних непрямих додатків у формі Gen. Sing. (Θαίδος, Λαίδος, Ἀρισταγόρας), двічі поєднані сполучником καὶ і належать до ЛСГ «імена гетер».

У наступних прикладах засвідчено гетерогенні перелічення: ὑπόδεξαι αὐτὰ εὐμενῶς, ἢ ὡς Ἀδώνιδος ὑπομνήματα, ἢ ὡς Ἀφροδίτης βαφήν, ἢ ὡς γῆς ὄμματα (1) – *прийми їх (троянди) прихильно чи як згадку про Адоніса, чи як колір Афродіти,*

чи як очі землі. У наведеному прикладі фігурують іменники у формі Асс. Sing (βαφήν) та Асс. Plur. (ὑπομνήματα, ὄμματα) у функції поширеного неузгодженим означенням (Ἀδώνιδος, Ἀφροδίτης, γῆς) прямого додатку. Вони поєднані розділовим сполучником ἢ (полісиндетон) і належать до таких ЛСГ: «відгомін якоїсь події» (τό ὑπόμνημα), «покриття одного об'єкта іншим» (ἢ βαφή), «частини тіла» (τό ὄμμα).

ταῦτα ἦρος κόμαι, ταῦτα γῆς ἀστραπαί, ταῦτ' ἔρωτος λαμπάδες (3) – це *листя весни, це блискавки землі, це факели кохання*. У цьому безсполучниковому складносурядному реченні, в якому фігурують три сурядні речення зі спільним повторюваним підметом (ταῦτα), які мають характер перелічення, що реалізується поширеними однорідними предикативами у Nom. Plur. Вони поєднані безсполучниковим зв'язком і належать до таких ЛСГ: «частини дерева» (ἢ κόμη), «природні явища» (ἢ ἀστραπή), «засіб освітлення» (ἢ λαμπάς).

Ξένα καὶ τὰ γράμματα, ἐκ Φοινίκης γὰρ ἦλθε, καὶ Σηρῶν ὑφαὶ καὶ μάγων θεολογία ... (8) – *Чужими є букви, бо прийшли від фінікійців, і тканини сирійців, і віровчення магів ...* Цей перелічуваний ряд представлений поширеними однорідними підметами у Nom. Pl. (τὰ γράμματα, ἐκ Φοινίκης γὰρ ἦλθε; Σηρῶν ὑφαὶ) та Nom. Sing. (μάγων θεολογία), які поєднані сполучником καὶ (полісиндетон). Компоненти перелічення належить до таких ЛСГ: «письмовий знак» (το γράμμα), «речовина» (ἢ υφή), «сукупність положень якоїсь релігії» (ἢ θεολογία).

Τοὺς ὄρνις αἱ καλῖαι δέχονται, τοὺς ἰχθύας αἱ πέτραι, τὰ ὄμματα τοὺς καλοὺς... (10) – *Гнізда приймають птахів, скелі – риб, а очі – красенів...* Перелічувальний ряд містить три підмети зі спільним предикативним центром (δέχονται), які поєднуються безсполучниковим зв'язком. Перший компонент належить до ЛСГ «місце для кладки яєць і виведення пташенят» (ἢ καλιά), другий – до ЛСГ «частини тіла» (τό ὄμμα), третій – до ЛСГ «речовина» (ἢ πέτρα).

οὐδὲ πηγὴ λέγει 'μὴ πίης', οὐδὲ ὀπώρα 'μὴ λάβης', οὐδὲ λειμῶν 'μὴ προσέλθης' (26) – *ані джерело не каже – не пий, ані плоди – не бери, ані луг – не підходь*. Перелічення формують однорідні підмети у Nom. Sing., поєднані сполучником οὐδὲ (полісиндетон). Вони належать до таких ЛСГ: «масиви води у русі» (ἢ πηγὴ), «частини рослини» (ἢ ὀπώρα), «ділянка землі» (ὁ λειμῶν).

Серед іменникових перелічень виявлено також частково гетерогенні перелічення: Καταλαμβάνουσιν... καὶ ὁ ἔρωσ τὴν τῶν ὀφθαλμῶν ἀκρόπολιν, ἣν οὐ ξύλοις, οὐδὲ πλίνθοις, ἀλλὰ μόνοις βλεφάροις τειχίσας ἠσυχῆ καὶ κατὰ μικρὸν ἐς τὴν ψυχὴν ἐσδύεται (12) – *і кохання захоплює акрополь очей, який не укріпивши, ані дерев'яними колодами, ані цеглою, а лише самими повіками воно поступово і поволі проникає в душу*. Це перелічення містить три однорідних непрямих додатки у формі Dat. Plur., останній з яких є поширеним, оскільки має при собі узгоджене означення (μόνοις βλεφάροις). Його компоненти поєднуються

частковим сполучниковим зв'язком, зокрема протиставним сполучником *ἀλλά* і належать до ЛСГ: «будівельний матеріал» (ὁ ξύλος, ὁ πλίνθος) та ЛСГ «частина ока» (τό βλέφαρον).

ὁ Ἀγαμέμνων... ἔλαφος καὶ κύων ἐνομίζετο καὶ τὰ τοῦ Διὸς ὄμματα οὐδαμοῦ ... (24) – *Агамемнон... вважався оленем і собакою, і очима ніяк не Зевса...* Компоненти перелічуваного ряду у функції іменної частини присудка у формі Nom. Sing. (ἔλαφος, κύων) та Nom. Plur. (ὄμματα) двічі поєднані сполучником καί. Τοῦ Διὸς – неузгоджене означення при іменнику ὄμματα. Перші два компоненти перелічення належать до ЛСГ «тварини» (ο κύων, ο ἔλαφος), а останній – до ЛСГ «частини тіла» (τό ὄμμα).

Καὶ αὐτὸς ὁ Ἔρωσ γυμνός ἐστι καὶ αἱ Χάριτες καὶ οἱ ἀστέρες (7) – *І сам Ерот є голим, і Харити, і зірки.* У складі цього перелічення три однорідні підмети у Nom. Sing. (Ἔρωσ) та Nom. Plur. (Χάριτες, ἀστέρες). Компоненти поєднуються повторюваним сполучником καί, утворюючи полісиндетон. Перші два компоненти належать до ЛСГ «ірреальні істоти» (ὁ Ἔρωσ, αἱ Χάριτες), а наступний – до ЛСГ «небесні тіла» (οἱ ἀστέρες).

οὐδεὶς οὐδὲ ἀστέρας εἶδε κοσμουμένους οὐδὲ ὄρνιθας, οὐδὲ ἵπλους καλλωπιζομένους χρυσῶ ἢ ἐλέφαντι... (27) – *Ніхто не бачив ані зірок прикрашених, ані птахів, ані коней прикрашених золотом чи слоновою кісткою...* Перелічення представлене поширеними прямими додатками у формі Ass. Plur., які поєднуються заперечним сполучником οὐδὲ (полісиндетон). Перший компонент перелічення належить до ЛСГ «небесні тіла» (ἢ ἀστήρ), а два наступних – до ЛСГ «тварини» (ὁ ὄρνις, ὁ ἵπλος).

У тексті листів засвідчено два приклади трикомпонентного прикметникового перелічення: «...ἀναίσχυντος εἶ καὶ θρασεῖα καὶ εὐκόλος, τοῦτο μάλιστα ἐγὼ σου φιλῶ (38) – *...ти є безсоромною і нахабною, і легковажною, це найбільше я люблю в тобі.* Перелічення виражене трьома предикативними означеннями у Nom. Sing., які поєднуються між собою сурядним зв'язком із сполучником καί. Компоненти перелічення є гомогенними, оскільки належать до однієї ЛСГ «соціальна поведінка».

εἶ τε γὰρ τὰ ῥόδα терπνά, μὴ παρευδοκμεῖτω τὰς καλάς, εἶ τε εὐώδη, μὴ ἀντιπνεῖτω, εἶ τε ὠκύμορα, μὴ φοβεῖτω (21) – *Якщо троянди є привабливі, нехай не обженуть красу, якщо є запашні, нехай не ховають свій аромат, якщо короткочасні, то нехай не бояться.* Цей перелічувальний ряд представлений трьома однорідними предикативними означеннями у формі Nom. Plur., які поєднуються умовним сполучником εἶ і є гетерогенними: *τέρπνος* – привабливий (ЛСГ «здатність сприйматися емоційно»), *εὐώδης* – запашний (ЛСГ «здатність сприйматися органами відчуттів»), *ὠκύμορος* – короткочасний (ЛСГ «здатність тривати довго/недовго»).

Серед перелічень простежується незначна перевага у використанні гетерогенних (40 %). Семантична варіативність компонентів викликаючи певні асоціації допомагає автору влучно описати свої емоції, пов'язані з його особистим життям, любовними переживаннями та почуттями до анонімних красенів і красунь. Другу позицію займають гомогенні перелічення (33%), як такі, що надають викладу розваженого та статичного характеру, третю – частково гетерогенні (27%), які тяжіють до гомогенних. Для складових цих перелічень властивий широкий діапазон ЛСГ, однак найпоширенішими виявились ЛСГ «тварини» (15,7%), «богині» (10,1%), «частини тіла» (7,9%).

Щодо граматичного оформлення, то компоненти іменникових перелічень здебільшого виступають у ролі однорідного підмета (50%), нагромадження яких актуалізує в тексті необмеженість семантичного поля та активізує образне мислення адресата. З огляду на триєдину характеристику перелічень було виявлено, що серед них домінують однорідні синтаксично, морфологічно і семантично та однорідні синтаксично і морфологічно, проте різнорідні семантично (по 27%). В основному аналізовані перелічення поєднуються багатосполучниковим зв'язком (61%). Повторення сполучника ніби виокремлює кожний однорідний член, загострює увагу читача на певних моментах викладу, виконуючи композиційну характерологічну функцію.

Перспектива дослідження вбачається в аналізі стилістичних функцій перелічень у тексті «Листів».

Список використаних джерел:

1. Антонова М. Ю. *Перелічення як засіб репрезентації концептуальної інформації в англомовному економічному дискурсі* : автореф. дис. на здобуття наук. ступеня канд. філол. наук : спец. 10.02.04 «Германські мови»; Київ. нац. ун-т ім. Т. Шевченка. К., 2012. 20 с.
2. Ветвинская Т. Л. *Перечисление как стилистический прием (на материале английского языка)* : автореф. дис. канд. філол. наук. – Министерство высшего и среднего образования УССР, Киевский Ордена Ленина госуд. ун-т им. Т.Г. Шевченко. Киев: [б. в.], 1970. 23 с.
3. Волкова А. Г. *Языковая репрезентация события: прем перечисления в византийской церковной поэзии / Язык и культура. 2014. № 4(28). С. 5–16.*
4. Глуценко Л. М., Хуторна Ю. І. *Трикомпонентні дієслівні перелічення у тексті роману Нікоса Казандзакиса «Βίος καί πολιτεία του Αλέξη Ζοριτᾶ» / / Вплив філологічної науки на розвиток мови та літератури: Матер. Міжнар. наук.-практ. конф., м. Львів, 18-19 травня 2012 року. – Львів ГО «Наукова філологічна організація «ЛОГОС», 2012. С. 89–94.*
5. Левашова В. А. *Лингвистическая природа и функционирование стилистического приема перечисления (на материале английского языка)* : Дис. канд. філол. наук: 10.02.04 / МГПИИЯ. – М.: 1976. 191 с.
6. Левинская Р. И. *Экспрессивное перечисление в романах Л. Фейхтвангера / Стилистика исследования художественного текста: сб. науч. труд. – Якутск: Изд-во ЯГУ, 1988. С. 151–159.*
7. Примак В. В. *Структурные формы и функции перечисления в текстовой реализации современного немецкого языка: Автореф. Дис. канд. філол. Наук: 10.02.04/ Учреждение образования «Минский гос. лингв. ун-т» - Минск: 2003. 21с.*
8. Сенедова Е.А. *Передача перечислений при переводе (на материале перевода с английского языка на русский отрывков из книги Б. Брайсона «Супергерой спланеты Электро,*

или Повесть о моем детстве») [Электронный ресурс] – Московский государственный лингвистический университет, 2011.

9. Турчин В. В. Стилiстичнi прийоми, обумовленi видами речень, порядком слiв, перелiком та повторами (на матерiалi Е. М. Ремарка «Три товаришi», «Чорний обелiск», «Час жити i помирати») / Проблеми семантики слова, речення та тексту. Вип. 22. 2009. С.411–422.

10. Хуторна Ю. І. Іменнi перелiчення у IV книзi “Історiї” Геродота / Нове у фiлологiї сучасного свiту: Матер. Міжнар. наук.-практ. конф., м. Львiв, 28–29 червня 2013 р. Львiв ГО “Наукова фiлологiчна органiзацiя “ЛОГОС”, 2013. С. 108 .

11. Хуторна Ю. І. Перелiчення фiнiтних форм дiєслова у IV книзi “Історiї” Геродота / Перспективнi та прiоритетнi напрями наукових досліджень: Матер. Міжнар. наук.-практ. конф., м. Одеса, 19–20 липня 2013 р. – Одеса “Пiвденноукраїнська органiзацiя “Центр фiлологiчних досліджень”, 2013. С. 51 .

12. Хуторна Ю. І. Чотирикомпонентнi дiєслiвнi перелiчення в тексті роману Нiкоса Казандзакиса “Βίος καί πολιτεία του Αλέξη Ζορμπά” / Нове у фiлологiї сучасного свiту: Матер. Міжнар. наук.-практ. конф., м. Львiв, 19–20 жовтня 2012 р. – Львiв : ГО “Наукова фiлологiчна органiзацiя “ЛОГОС”, 2012. 107 с.

13. Φιλόστρατος Ἀπαντα 7. Γυμναστικός – Επιστολαί. Αθήνα: ΚΑΚΤΟΣ (Αρχαία ελληνική γραμματεία «313 ΟΙ ΕΛΛΗΝΕΣ»), 1995. 250 σ.

УДК 821.161.1-7

Гомон Андрей Михайлович

кандидат филологических наук,

доцент кафедры украинского, русского языков и прикладной лингвистики

Национальный технический университет «Харьковский политехнический институт»

г. Харьков, Украина

«ЧЕРНЫЙ ЮМОР» В ПРОЗЕ ЛЕОНИДА АНДРЕЕВА: ФЕЛЬЕТОН «О КИТАЙСКИХ ГОЛОВАХ» (1901)

Аннотация: В статье впервые осуществлен анализ смеховой поэтики наиболее репрезентативного произведения раннего периода творчества Л. Н. Андреева. В этом блестящем образце художественно-публицистической сатиры начинающий писатель продемонстрировал стойкое тяготение к специфическим модификациям комического – парадоксу, гротеску, абсурду и, в особенности, «черному юмору». Эта тенденция сохранялась и развивалась на протяжении всего творческого пути Л. Н. Андреева.

Ключевые слова: смех, сатира, гротеск, «черный юмор», абсурд.

Homon Andriy

Ph.D of philology, associate professor

of the department of ukrainian, russian languages and applied linguistics

National Technical University «Kharkiv Polytechnic Institute»

Kharkiv, Ukraine

«BLACK HUMOR» IN THE PROSE OF LEONID ANDREEV: FELIETON «ON CHINESE HEADS» (1901)

Abstract: The article analyzes for the first time the laughter poetics of the most representative work of the early period of L. N. Andreev's work. In this brilliant example of artistic and journalistic satire, a novice writer showed a steady attraction to specific modifications of the comic – paradox, grotesque, absurdity and, in particular, «black humor». This trend continued and developed throughout the career of L. N. Andreev.

Key words: laughter, satire, grotesque, «black humor», absurdity.

Творчество Леонида Николаевича Андреева, как и ряда других писателей Серебряного века, в настоящее время вызывает растущий интерес и начинает существенно переосмысливаться и переоцениваться. Можно без преувеличения сказать, что и сегодня, во многом, творчество Леонида Андреева – «сплошной “вопросительный знак”» (А. Луначарский).

Несмотря на существующие исследования И. Московкиной [3], Е. Соколинского [6], Н. Смоголь [5], М. Телятник [7], остаются не до конца проясненными как особенности андреевского тяготения к парадоксу, гротеску, абсурду и, в частности, «черному юмору», так и определение специфики их художественного воплощения в прозе писателя.

А. Бретон, лидер группы сюрреалистов, введший в активный оборот это понятие, понимал под «черным юмором» прежде всего смех, абсолютно лишенный чувственно-эмоционального и сочувствующего начал, некий *отчуждающий смех*, в котором автор занимает как бы совершенно стороннюю позицию [2, с. 17–28]. Впрочем, само по себе словосочетание «черный юмор» существовало задолго до сюрреалистов и восходит к известному английскому выражению «*black humour*», традиционно издавна обозначавшему меланхолическую, уединенную желчность.

«Черный юмор», по мнению А. Моруа, стремится представить в качестве забавных и занимательных также и *ужасающие* явления, убедить читателя в *абсурдности* человеческого удела. По Г. Честертону, можно шутить даже по поводу смерти, достаточно лишь отойти от ложа умирающего. В то же время «черный» юморист посредством невозмутимой и отчужденно-равнодушной манеры повествования избавляет читателя от тягостного ощущения, что его поучают. Критика нравов присутствует в «черном юморе» в очень скрытом виде.

Как отмечают В. Пигулевский и Л. Мирская, «тенденция “черного юмора” заключается в *осмеянии* святынь, общечеловеческих ценностей, норм морали, это *циничное* поношение объектов уважения и поклонения <...> природа “черного юмора” выражает *наивысший скепсис и пессимизм к действительности*, показывает укорененность в ней *метафизического абсурда, бесчеловечности, трагического конфликта*» [4, с. 81]. Согласно «Словарю сюрреализма» Ж. Пьера, «черный юмор» провоцирующе противостоит как общественному мнению, так и космическому Року.

Таким образом, «черный юмор» предстает как специфическая *модификация комического*, для которой характерны в философско-мировоззренческом плане тяготение к *абсурдистской концепции мира и человека*, в эстетическом – склонность к *мрачным и жестоким темам*, к живописанию алогичного, безобразного и уродливого.

Для уяснения особенностей смеховой поэтики Леонида Андреева, особый интерес представляет острогротескный фельетон «О китайских головах» (1901),

написанный в лучших традициях художественно-публицистической сатиры и посвященный «полному и блестящему решению “проклятого вопроса” <...> сколько нужно китайских голов для торжества справедливости и что с этими головами делать...» [1, с. 192] (Имеется в виду неблагоприятное участие России в жестоком подавлении «боксерского» восстания в Китае в 1900-м году). Так как «подобные задачи <...> с одной таблицей логарифмов в руках да дерзновенностью в сердце <...> не решаются», фельетонист, «в целях прославления европейской дипломатии» [1, с. 193], предлагает свое «решение».

Фельетон «О китайских головах», приближающийся к политическому памфлету, по своей поэтике очень близок «черному юмору» Дж. Свифта, который «заставляет рассмеяться, сам держась от этого веселья в стороне» [2, с. 30]. Андреев с глубокой симпатией относился к великому английскому сатирику и всегда высоко ценил его творчество: «Посмотрите, как смеется гудоновский Вольтер – умная, злая, ехидная старуха! – и сравните с его смехом смех беспощадно холодного Свифта: словно не человек, а сама логика смеется в строгой последовательности своего нотно-логического искусства!» («О Джеке Лондоне» (1912)) [1, с. 300].

По А. Бретону, «подлинная история “черного юмора” начинается именно со Свифта <...> Свифт также может быть с полным правом назван изобретателем новой разновидности шутки – жестокой и мрачной» [2, с. 29–30]. В духе «черного юмора» Свифта, классический образец которого английский сатирик дал в своем «Скромном предложении...» (1729), Андреев, стремясь сохранить «свифтовскую», мнимо бесстрастную манеру изложения, «всерьез» рассуждает о наиболее гуманных («варвары-китайцы не должны забывать, что имеют дело с христианами...» [1, с. 193]) способах «упразднения» китайских голов. Выбор, предлагаемый фельетонистом, довольно широк: «отделение их от тела топором» (подобный способ представляет «все гарантии прочности», так как полностью устраняет «чисто азиатскую хитрость и коварство, сделав вид, что человек умер, тогда как он жив» [1, с. 194]); более «милосердное» приведение головы «к состоянию небытия посредством тонкой бечевки, туго обвязанной вокруг шеи» [1, с. 192].

Следует допускать и привилегированную возможность для того или иного китайского мандарина «убить себя самому», хотя «для европейского ума звучит крайне дико сообщение о том, что “завтра ожидается самоубийство мандаринов”» [1, с. 195]. Не следует также отказываться и от способа, «какой существует в самом Китае: распиливание мандарина на доски», так как это «чрезвычайно польстило бы национальной гордости китайцев и вместе было бы так же прочно, как обезглавливание: по авторитетному мнению выдающихся немецких физиологов, распиленный на несколько кусков человек не подает никаких признаков жизни» [1, с. 195] и т.п. Впрочем, с точки зрения

фельетониста, следует все же отдать предпочтение первым двум способам, так как они обладают еще и тем преимуществом, что при этом «самая тупая китайская голова» проникается «сознанием превосходства европейской морали над азиатской», и как нельзя лучше расположена «к пониманию ужаса смерти» [1, с. 194].

По нашему мнению, своей «головной» тематикой и гротесково-абсурдистской поэтикой фельетон «О китайских головах» восходит не только к памфлетам Свифта, но и произведениям О. Сенковского (повесть «Превращение голов в книги и книг в головы» (1839) и др.) и М. Салтыкова-Щедрина («История одного города» (1870)).

Таким образом, стойкое тяготение к «черному юмору» проявилось у Леонида Андреева уже в самом начале его литературного поприща и позднее талантливо реализовалось в ряде его рассказов, новелл, повестей, а также в итоговом романе-мифе «Дневник Сатаны» (1919). Это подтверждает актуальность изучения специфики художественного мира Леонида Андреева, а также его влияния на литературный процесс XX столетия.

Список використаних джерел:

1. Андреев Л. Н. Полное собрание сочинений: в 8-ми т. СПб.: Изд. т-ва А.Ф. Маркс, 1913. Т.6. 368с.
2. Бретон А. Антология черного юмора. М.: Carte Blanche, 1999. 544 с.
3. Московкина И. И. Между «pro» и «contra»: координаты художественного мира Леонида Андреева: монография. Х.: ХНУ им. В. А. Каразина, 2005. 288 с.
4. Пигулевский В. О., Мирская Л. А. Символ и ирония: опыт характеристики романтического мирозерцания. Кишинев: Штиинца, 1990. 167с.
5. Смоголь Н. Н. Автор, имя, псевдоним, маска в публицистике Леонида Андреева / Юбилейная междунар. конф. по гуманитарным наукам: материалы. Орел, 2001. Вып.2: Л. Н. Андреев и Б. К. Зайцев. С.48–54.
6. Соколинский Е. К. О гротеске у Л.Н. Андреева: на материале произведений малых форм. Русская литература. 1998. № 2. С.75–83.
7. Телятник М. А. Фельетоны Л. Н. Андреева в газете «Курьер» (1900–1903): специфика жанра, проблематика, поэтика, стиль: дис. ... канд. филол. наук. СПб, 2012. 230 с.

УДК 378.013

Поліщук Ольга
старший викладач кафедри теорії та практики перекладу
Ужгородський національний університет
м. Ужгород, Україна

ПОРТФОЛІО З АНГЛІЙСЬКОЇ МОВИ ЯК СКЛАДОВА ІМПЛЕМЕНТАЦІЇ ЄВРОПЕЙСЬКИХ ОСВІТНІХ СТАНДАРТИВ

Анотація. В статті здійснена спроба проаналізувати актуальні питання імплементації європейських освітніх стандартів у викладанні англійської мови на прикладі

мовного портфоліо. Розглянуто вимоги компетентнісного підходу до викладання іноземних мов. Підкреслено важливість формування у студентів навичок самостійної роботи.

Ключові слова: європейські освітні стандарти, мовне портфоліо, компетентнісний підхід, викладання іноземної мови.

Полищук Ольга

старший преподаватель кафедры теории и практики перевода
Ужгородский национальный университет
г. Ужгород, Украина

ПОРТФОЛИО ПО АНГЛИЙСКОМУ ЯЗЫКУ КАК ЭЛЕМЕНТ ИМПЛЕМЕНТАЦИИ ЕВРОПЕЙСКИХ ОБРАЗОВАТЕЛЬНЫХ СТАНДАРТОВ

Аннотация. В статье предпринята попытка проанализировать актуальные вопросы имплементации европейских образовательных стандартов в преподавании английского языка на примере языкового портфолио. Рассмотрены требования компетентностного подхода к преподаванию иностранных языков. Подчеркнута важность формирования у студентов навыков самостоятельной работы.

Ключевые слова: европейские образовательные стандарты, языковое портфолио, компетентностный подход, преподавание иностранного языка.

Polishchuk Olha

Senior lecturer at Theory and Practice of Translation Department
Uzhhorod National University
Uzhhorod, Ukraine

ENGLISH LANGUAGE PORTFOLIO AS AN ELEMENT OF THE EUROPEAN EDUCATIONAL STANDARDS IMPLEMENTATION

Abstract. The article shows an attempt to analyze vital issues of the European educational standards implementation (and English Language Portfolio as an element of it) in teaching English. The requirements of competence teaching approach are studied. The importance of self-education skills is emphasized.

Key words: European educational standards, language portfolio, competence approach, foreign languages teaching.

Включення України у загальноєвропейський освітній простір та розширення масштабів міжнародного спілкування учнівської та студентської молоді та передбачає здатність його учасників до успішної міжкультурної та іншомовної комунікації. Нові пріоритети розвитку системи освіти, які ставить час та сучасні темпи накопичення та засвоєння знань, викликали необхідність значною мірою змінити нормативно-правову базу, створити передумови прийняття низки законів та програмних документів щодо освітнього процесу. Подальшій адаптації вітчизняної системи освіти та впровадженню сучасних форм та методів навчання сприяє той факт, що забезпечення відповідності рівня підготовки випускників ВНЗ світовим стандартам освіти розглядається як пріоритетний напрямок демократичного розвитку, тож Україна протягом останнього десятиліття активно залучена до імплементації європейських

освітніх стандартів як на державному рівні, так і на рівні багатьох закладів вищої освіти.

Метою цієї роботи є спроба проаналізувати актуальні питання імплементації європейських освітніх стандартів у викладанні англійської мови на прикладі мовного портфоліо і простежити, як його ведення може впливати на формування мовної та професійної компетенції індивіда.

Предметом дослідження обрано портфоліо з англійської мови – тобто «мовний портфель», збірку, перелік документів, що можуть свідчити про рівень розвитку компетенцій особи. Портфоліо є однією із сучасних технологій оцінювання виконаних робіт та напрацювань індивіда, а також інструментом самооцінки, що й обумовлює актуальність вивчення європейського досвіду його використання та перспективи України у цьому аспекті.

Методологічною базою досліджень можуть служити загальнотеоретичні та методичні положення, розроблені в наукових працях С.Ю. Ніколаєвої [8], О.Р. Гришкової [1], О.В. Овчарук [5], М.М. Карпенко та А.Ю. Іщенко [3], С.О. Краснюк [6], О. Коваленко [4], В.В. Роман [9], С.Е. Трубачової [10] та інших науковців. Європейські освітні стандарти закріплені Загальноєвропейськими Рекомендаціями з мовної освіти – документом, що регулює вивчення, викладання, оцінювання знань за європейською шкалою [2]. Вищі навчальні заклади нефілологічного профілю працюють на основі Програми з англійської мови для професійного спілкування (АМПС), розробленої колективом авторів на основі Рекомендацій Ради Європи [7, 8].

Програма АМПС «забезпечує академічну і професійну мобільність студентів, дозволяє випускникам ВНЗ компетентно функціонувати у професійному й академічному контекстах та забезпечує їм базу для навчання упродовж усього життя» [7, с. 7]. Зміст програми АМПС спрямований на формування професійної комунікативної компетенції, яка розглядається як мовна поведінка, що є специфічною для академічного і професійного середовища. Така професійно орієнтована мовна поведінка вимагає набуття лінгвістичної компетенції (мовленнєвих умінь та мовних знань), соціолінгвістичної та прагматичної компетенцій, необхідних для виконання навчальних та фахових завдань.

Мовленнєві вміння визначаються відповідно специфічних сфер та ситуацій, пов'язаних із навчанням та спеціалізацією. Вміння учитися сприяють розвитку самостійності студентів у навчальній та пов'язаній зі спеціалізацією сферах. Лінгвістичні компетенції розглядаються як знання та вміння використовувати мовні одиниці. Соціокультурна компетенція спрямована на розвиток розуміння й тлумачення різних аспектів культури і мовної поведінки у професійному середовищі. Особлива увага приділена професійній комунікативній компетенції,

що формується у студентів різних спеціальностей для реальних академічних та професійних сфер і ситуацій.

Критеріями для оцінки/ самооцінки студента є дескриптори – твердження «Я вмю/можу». Такі твердження дозволяють викладачам створити мовний портфель, орієнтований на навчальні та професійні потреби студентів. Європейський мовний портфель може служити зразком для оцінювання/самооцінювання мовних досягнень та постановки особистих цілей навчання [7, с. 24]. Для оцінки компетенцій автори програми АМПС наводять перелік професійних мовленнєвих умінь, кожне з яких пропонується оцінювати за трьома критеріями: 1) так, я вмю; 2) думка викладача; 3) моя мета [7, с. 26].

У дослідженні Т. Яковіної знаходимо детальну інформацію про цілі мовного портфоліо та його складові [11].

Мовне портфоліо («English Language Portfolio»), представлене в Україні у 2003 р., розроблене Лінгвістичним Комітетом Ради Європи з метою стандартизації вимог до вивчення, викладання й оцінювання досягнень у галузі вивчення іноземних мов громадянами європейських країн. Його цілі наступні: 1) стимулювати вивчення людиною іноземної мови згідно з будь-яким загальнорекомендованим рівнем упродовж усього життя людини; 2) зробити процес вивчення мови більш прозорим та ясным; 3) формувати самоосвітню компетентність особи, що дозволяє їй аналізувати власний шлях навчання та впливати на нього; 4) створювати мотивацію навчальної діяльності; 5) розвивати пізнавальні організаційні навички; 6) формувати навчальну автономію особи, посиленість освіти для кожного конкретного індивіда, тощо.

Загальноєвропейські Рекомендації з мовної освіти пропонують три обов'язкових компоненти мовного портфоліо (МП): мовний паспорт; мовну біографію; мовне досьє.

Мовний паспорт («Language Passport») підсумовує особисті досягнення у вивченні мови та досвід міжкультурного спілкування його власника. Він включає самооцінку учнем власних мовленнєвих компетенцій: основні рівні володіння іноземною мовою та мовленнєвими компетенціями (А, В, С).

Мовна біографія («Language Biography») використовується для встановлення проміжних та кінцевих цілей, перевірки прогресу в навчанні та фіксації етапів мовного й міжкультурного спілкування. Мовна біографія містить план роботи з предмета на тему/семестр/рік, лист оцінювання викладачем рівня володіння студентом іноземною мовою (заповнюється у вигляді графіка з указанням виду мовленнєвої діяльності, що оцінюється), лист самооцінювання («Self-assessment»).

Мовне досьє («Dossier») містить зразки творчих робіт студента, доповіді на фахові теми, статті, свідчення участі у мовних конференціях, тощо.

Зразок контрольного переліку професійних мовленнєвих умінь для самооцінювання (рівень B2)
Професійні вміння, які я можу використовувати іноземною мовою
Аудіювання
Я можу розуміти стандартні усні тексти на навчальні та професійні теми нормативною мовою у нормальному темпі
Я можу розуміти основну інформацію лекцій, бесід, доповідей, презентацій, дискусій на навчальні та професійні теми нормативною мовою у нормальному темпі
Я можу розуміти основний зміст розмови з носіями мови у нормальному темпі в навчальному чи професійному оточенні
Я можу розуміти більшість записаних або аудіоматеріалів нормативною мовою, яку можу почути у суспільному, професійному або навчальному житті, і визначити ставлення мовця, а також зміст інформації
Я можу розуміти оголошення, повідомлення та інструкції щодо конкретних чи абстрактних навчальних та професійних тем нормативною мовою у нормальному темпі
Діалогічне мовлення
Я можу активно підтримувати розмову чи дискусію на загальні навчальні та професійні теми, представляючи та обґрунтовуючи свої погляди
Я можу зрозуміло й чітко викласти свої ідеї та погляди на навчальні і професійні теми, надати необхідні пояснення і коментарі, обґрунтовувати власну точку зору в офіційній і неофіційній бесіді
Я можу передати детальну навчальну або професійну інформацію, синтезуючи дані з декількох джерел
Я можу прискорити виконання роботи, пропонуючи іншим приєднатися, висловитися
Я можу розуміти детальні професійні інструкції і відреагувати адекватно
Я можу проводити ефективне інтерв'ю, розмовляючи швидко і влучно, спонтанно відступаючи від підготовлених запитань і ставлячи більш детальні запитання
Я можу взяти на себе ініціативу в проведенні співбесіди, розвиваючи ідеї майже без підтримки інтерв'юера
Я можу поводитись і реагувати влучно у загальних суспільних, навчальних і проф. ситуаціях повсякденного життя і знаю правила поведінки в таких ситуаціях (жести, зоровий контакт, особистий простір і мову тіла)
Монологічне мовлення
Я можу докладно й чітко описати і презентувати широкий спектр навчальних і фахових питань, пояснюючи ідеї та підкреслюючи їх відповідними прикладами
Я можу детально презентувати основні положення професійних питань, вживаючи відповідну термінологію
Я можу розгортати систему доводів з актуальних навчальних та професійних питань, виділяти важливі моменти і підкріплювати твердження доречною детальною інформацією
Я можу відповісти на запитання після доповіді, демонструючи таке жваве мовлення і реакцію, що ані слухачі, ані я не відчуваємо незручностей
Читання
Я можу досить самостійно отримувати інформацію, ідеї та погляди з широкого кола навчальних і професійних джерел, правильно розуміючи терміни та вибірково застосовуючи довідкові джерела
Я можу швидко визначити зміст і доречність нових джерел, статей і звітів з метою пошуку інформації з широкого кола навчальних та професійних тем
Я можу здійснювати пошук інформації у мережі Інтернет
Я можу легко знаходити необхідну навчальну та професійно-орієнтовану інформацію у бібліотечних каталогах

Я можу розуміти статті, звіти і доповіді з сучасної навчальної і професійної тематики, розуміти позицію автора та виділяти найважливіші місця
Я можу розуміти ділову кореспонденцію, пов'язану з моїм навчальним або професійним середовищем, й усвідомлювати найсуттєвіше
Я можу розуміти розгорнуті інструкції та правила, іноді використовуючи словники і довідкову літературу
Письмо
Я можу вести поточне ділове і професійне листування, висвітлюючи особисте значення подій та свій досвід у навчальному і професійному житті
Я можу написати есе на навчальні та професійні теми, у якому наводяться аргументи за чи проти певної думки, пояснюються переваги і недоліки різних позицій
Я можу писати звіти стандартного формату на навчальні та професійні теми, впевнено висловлюючи свою точку зору щодо накопиченої фактичної інформації
Я можу писати короткі службові записки, що містять доцільну навчальну або професійну інформацію для адресата та адекватно передають найсуттєвіші ідеї
Я можу прийняти і записати повідомлення на професійні теми, що містять запит та пояснюють проблеми
Я можу занотувати найважливіші ідеї під час добре структурованої лекції, семінару, конференції, зборів
Я можу складати анотації та реферувати широке коло змістовних навчальних та професійних текстів, коментуючи протилежні точки зору та основні положення

Як бачимо, багатогранна структура оцінювання досягнень стимулює процес розвитку мовної та професійної компетенції. За допомогою мовного портфоліо, студент може застосовувати набуті знання, планувати подальший розвиток та оцінювати досягнені результати. На думку Т. Яковіної, найвагомішою перевагою застосування МП у викладанні/вивченні іноземних мов є «можливість регулярного, систематичного моніторингу пізнавальної діяльності за схемою: проблема планування процесу вивчення, розв'язання проблеми (стратегія і тактика), практичний результат роботи (тест, реферат, проект тощо). Тобто ключові компетентності впроваджуються в навчальний процес за алгоритмом: знання - уміння - навички - ставлення компетентності» [11].

Виходячи з цього, можна зазначити, що використання мовного портфоліо як індивідуальної форми роботи над вивченням іноземної мови та фіксації проміжних та кінцевих результатів цього процесу є сучасним інструментом формування мовної та професійної компетенції. Ведення мовного портфоліо дозволяє розвивати навички самостійної роботи, продовжувати навчання з урахуванням здобутого рівня володіння мовою та досвіду міжкультурного спілкування.

Зміни характеру освітнього процесу постійно закріплюються у суспільстві, тому видається необхідним розвивати лінгвістичну компетенцію особи з урахуванням професійного спрямування. Можна, таким чином, вважати, що цей аспект досліджень є актуальним та має перспективи подальшого наукового пошуку.

Список використаних джерел:

1. Гришкова Р. О. Імплементация европейских освітніх стандартів у навчання англійської мови студентів нефілологічних спеціальностей // Наукові праці [Чорноморського державного університету імені Петра Могили комплексу "Києво-Могилянська академія"]. Сер. : Педагогіка. 2010. Т. 136, Вип. 123. С. 114-118. URL: http://nbuv.gov.ua/UJRN/Npchduped_2010_136_123_20.
2. Загальноєвропейські Рекомендації з мовної освіти: вивчення, викладання, оцінювання / [наук. ред. українського видання д.пед.н., проф.С. Ю. Ніколаєва]. К.: Ленвіт, 2003. 273 с.
3. Карпенко М.М., Іщенко А.Ю. Компетентнісний підхід в освіті: оптимізація вітчизняної моделі Національної системи кваліфікацій: Аналітична записка URL: <http://od.niss.gov.ua/articles/1415/>.
4. Коваленко О. Формування компетентнісного підходу до вивчення іноземних мов // Іноземні мови в навчальних закладах. 2008. № 3. С. 1-7.
5. Компетентнісний підхід у сучасній освіті: світовий досвід та українські перспективи: Бібліотека з освітньої політики / Під заг. ред. О.В. Овчарук. К.: К.І.С., 2004. 112 с.
6. Краснюк С.О. Удосконалення компетентнісного підходу в контексті інноваційного розвитку освіти у вищих навчальних закладах URL: https://er.knutd.edu.ua/bitstream/123456789/10510/5/Odessa_2016106-7_194-199.pdf.
7. Програма з англійської мови для професійного спілкування / [Г. Є. Бакаєва, О. А. Борисенко, І. І. Зуєнок та ін.]. К.: Ленвіт, 2005. 119 с.
8. Програма з англійської мови для університетів (інститутів): п'ятирічний курс навчання / [С. Ю. Ніколаєва, М. І. Соловей та ін.] / К.: Британська Рада, Київ. держ. лінгв. ун-т, 2001. 245 с.
9. Роман В.В. Моделювання компетентнісного підходу під час підготовки майбутніх викладачів іноземної мови // Молодий вчений. 2016. № 12. С. 488–492. URL: http://nbuv.gov.ua/UJRN/molv_2016_12_120.
10. Трубачова С.Е. Умови реалізації компетентнісного підходу в навчальному процесі // Компетентнісний підхід у сучасній освіті: світовий досвід та українські перспективи. К.: К.І.С., 2004. С. 53-56.
11. Яковіна Т. Портфоліо в розвитку інноваційної особистості URL: <http://osvita.ua/school/method/technol/2309/>.

УДК 37:811

Тимків Юлія

слухач магістратури Львівського національного університету імені Івана Франка
м. Львів, Україна

СИНЕСТЕЗІЯ ЯК ЗАСІБ ПОПОВНЕННЯ ЛСП «ЗАПАХ» У ЛАТИНСЬКІЙ МОВІ

Анотація: У статті досліджується можливість лінгвістичного відображення одоративних відчуттів через запозичення лексики з інших сенсорних сфер. В існуючих роботах, увага переважно приділяється еволюції розвитку сенсорних відчуттів з точки зору фізіології та психології, але не філології. У даній роботі розглядаються погляди античних авторів, зокрема Демокріта, Арістотеля та Платона на синестезію. Крім того, доводиться правдивість думки Дж. Вільямса про те, що густативна сфера запозичує лексику головно із тактильної, а одоративна переймає як і з тактильної, так і з густативної, але не навпаки. На основі дослідження, робимо висновок, що синестезія у латинській мові представлена в основному прикметниками. Деякі з них особливо яскраво вказують на перехід значення з

густативної сфери до одоративної. Часто також для характеристики запаху застосовуються ад'єктиви з оцінним значенням, які первинно не є ольфактивними.

Ключові слова: синестезія, синестетичні переходи, сфери відчуттів, ольфактивна/одоративна сфера відчуття, тактильна сфера відчуття, густативна сфера відчуття, оцінні ад'єктиви.

Tymkiv Yuliya

master student, Ivan Franko Lviv National University

SYNESTHESIA AS A METHOD OF REPLENISHMENT OF A LEXICAL-SEMANTICAL FIELD IN LATIN LANGUAGE

Abstract: *The article researches the possibility of linguistic displaying of the odorative sensations through borrowing vocabulary from other spheres of sensations. In the existing works, attention is mainly paid to the evolution of the development of sensory sensations in terms of physiology and psychology, but not philology. Moreover, the views of ancient authors, including Democritus, Aristotle, and Plato, on synesthesia are examined. The work argues for the truth of J. Williams' view that the gustatory sphere borrows vocabulary mainly from the tactile one, and the odorative applies both the tactile and the gustative, but not vice versa. Based on this study, we conclude that synesthesia in Latin is predominantly represented by adjectives. Some of them demonstrate the transition from the gustatory sphere to the odorative particularly clearly. Often, evaluative adjectives odors that are not originally olfactive are used to characterize odors.*

Keywords: *synesthesia, synesthetic transitions, spheres of sensation, olfactive/odor sphere of sensation, tactile sphere of sensation, gustatory sphere of sensation, evaluative adjectives.*

Оскільки у багатьох мовах, в тому числі у латинській, лінгвістичне відображення одоративних відчуттів не відрізняється різноманітністю та не є представленим кількісно значним ЛСГ, то велике зацікавлення викликає можливість поповнення його за рахунок лексики з інших сенсорних сфер. В цьому випадку маємо справу з явищем синестезії, яке особливо яскраво виступає у галузі прикметника.

Незважаючи на те, що синестезія стала об'єктом досліджень науковців ще століття тому, на сучасному етапі не існує однієї узагальненої теорії щодо згаданого феномена: науковці ще не дійшли згоди щодо єдиного трактування названого явища. Перші спроби пояснити взаємозв'язки між різними органами чуття можна знайти ще у творах античних авторів. Зокрема, Демокріт зводив усіх їх до різновидів відчуття дотику, обґрунтовуючи свою позицію тим, що всі відчуття діють через контакт тіла з атомами, що є частинками об'єкта, який сприймається [2, с. 193]. Цікавим також є спостереження Арістотеля, який говорив, що ознаки, які, наприклад, описують розмір і форму, можуть сприйматися одночасно декількома органами чуття. Він ввів поняття «контактний критерій», на основі якого можуть бути поділені сенсорні ознаки. Виділяє автор і певні ознаки предметів, що можуть сприйматися одночасно декількома органами чуття, так звані синестетичні ознаки: розмір, форма, гострота, тупість, рух, спокій, кількість тощо. Однак Арістотель стверджує, що

зір, слух та запах ніколи не сприймаються через безпосередній контакт. На основі контактного критерію Арістотель поділяє сенсорні відчуття на дві групи:

- Тактильні та густативні відчуття;
- Візуальні, аудіальні та одоративні відчуття [1].

За іншими критеріями розрізняв сенсорні відчуття Платон. Автор вказує на дескрипцію номінаціями (холодний – гарячий, твердий – м'який, важкий – легкий та іншими) сенсорних ознак, що не сприймаються окремим органом чуття, а тілом вцілому, тобто об'єднуються на основі критерію локалізації. При цьому слід відмітити, що більшість авторів доарістотелівського періоду притримуються власне локалізації при розрізненні сенсорних сфер і виділили п'ять відчуттів: зір, слух, смак, дотик, нюх.

Явище синестезії донедавна було предметом досліджень переважно фізіологів та психологів, тому цілком логічно є необхідність розглянути явище синестезії з точки зору фізіології та психології. Фізіологічна еволюція органів чуття хронологічно розвивалася у такій послідовності: тактильна – густативна – одоративна – візуальна – аудіальна. Згадана послідовність відповідала етапам розвитку центральної нервової системи. Середній відділ мозку в результаті розвитку почав спеціалізовано аналізувати відчуття, які відносилися до візуальної та одоративної сенсорних сфер. Згаданий факт зумовив необхідність створення окремих критеріїв для аналізу візуальної та одоративної ознаки в порівнянні з іншими сенсорними відчуттями [7, с. 19].

Одоративна сенсорна система розвинулася пізніше, ніж густативна і оскільки однією із сфер (окрім власне одоративної (парфумерія тощо)), в якій одоративні відчуття залишились важливим аспектом інформації, є область харчування, то саме дві згадані сфери психологічно та семантично зблизилися, що стало базою для синестетичних переходів дискриптивних лексем. Одоративна область при цьому виступає реципієнтом синестетичних переносів, а сфера смаку – їх джерелом.

Явище синестезії є предметом зацікавлень багатьох науковців, серед них і психологів. В психології термін «синестезія» визначається в його широкому та вузькому значеннях. Вузьке значення терміну визначає названий феномен як явище патологічного походження, індивідуальне і не універсальне. Однак більшість дослідників наполягає на широкому визначенні терміну «синестезія», розуміючи під ним перенесення якісної ознаки відчуттів одного виду на інший [4]. До цієї точки зору примикаємо і ми.

В процесі сприйняття у свідомості індивіда створюється цілісний образ предмета чи явища, при чому одна ознака може сприйматися одразу декількома аналізаторами, що створює враження поєднання відчуттів, наприклад, під час споживання харчових продуктів. Одночасно проводиться аналіз не лише смакових, але й одоративних, тактильних та візуальних характеристик страви [6].

Згадані вище явища синестезії описують його з точки зору психологічних процесів. Проте ми вважаємо доцільним розглянути вказане явище і через призму лінгвістики. Донедавна предметом дискусії лінгвістів було питання, чи слід вважати синестезію мовним фактом. На даний момент більшість вчених дійшли спільної думки, що явище синестезії необхідно розглядати і на мовленнєвому рівні (Н.Д. Арутюнова, В.Г. Гак, М.В. Нікітін, А.А. Леонт'єв).

Визначенням синестезії, як мовної універсалії та визначенням загальних тенденцій синестетичних переносів займалися Дж. Вільямс та С. Ульман [5].

На сучасному етапі лінгвістам не вдалося дійти спільної думки, щодо визначення поняття синестезії у мові. Згадане явище трактується в лінгвістичній літературі по-різному. Більшість мовознавців, однак, вважає, що основною ознакою синестезії є перенесення значення з однієї сфери відчуття в іншу, тобто ознака предмета, яка сприймається одним з відчуттів, використовується для характеристики денотата, який має ознаки, що сприймаються іншим органом чуття. На думку Г. Пауля схожість відчуттів, які сприймаються різними органами чуття, робить можливим перенесення вражень з одного відчуття на інше, солодкий – не лише про їжу, а й про звук, запах; красивий – не лише про зорові, а й про слухові відчуття [3, с. 117]. Як вважає Дж. Вільямс, синестетичні переноси є однонаправленими та не зворотніми (крім двостороннього зв'язку візуальної та акустичної сфери), тобто тактильна сфера є джерелом синестетичних переносів до густативної, густативні та тактильні лексеми в результаті синестезії переходять до одоративної сфери, а не навпаки. Ми приєднуємось до думки Вільямса, вважаючи, що одоративна сфера велику кількість мовленнєвих засобів отримує від інших чуттєвих сфер [8, с. 463-64].

У латинській мові синестезія, як показує дослідження, найбільш поширена у прикметників. Одним із прикметників, багатих на застосування у різних сферах відчуттів, є прикметник **acer** – гострий (може вживатися для характеристики відчуттів у різних сферах смаку, зору, слуху). Його первісним вживанням була густативна сфера. А звідти, що пояснюється близькістю смакових і запахових властивостей, він перейшов до одоративної лексики, що бачимо на прикладі Лукреція: *acri nidore offendit nares* – гострим запахом вражає ніс [4, 122]. З густативної сфери (*amarus latex* 1, 941) в одоративну переходять і ад'єктиви **amarus** – гіркий, гострий: *fructus amarus odore* – плід з гірким запахом (Plin. 18, 12, 30) та **acidus** з вторинним оцінним значенням «неприємний»: *acidis sorbis* – неприємною горобиною (Verg. Georg. III, 380).

Лексико-семантичну групу (ЛСГ) прикметників з негативним значенням поповнює прикметник **putidus** – гнилий, прокислий, протухлий. Він, як і прикметник *amarus*, переходить до розряду одоративної лексики з густативної сфери: *putida caro* – протухле м'ясо (Cic., Pis, 9). Наведений приклад підкреслює

синкретизм лексеми *putidus*, яке містить окрім семи смаку, ще й сему неприємного запаху.

Однак зустрічаємо в латинських авторів приклади, де прикметник вказує лише на запах: *putidissimi servi* – дуже смердючі раби (Petr. Sat. 34) та *putidis digitis* – смердючими пальцями (Apul. Met. VIII, 23).

Доволі часто для позитивної характеристики запаху в латинській мові використовується оцінна лексика, яка вживається і в інших сенсорних сферах. Так, Пліній Старший вживає для позначення запаху синкретичну лексему **suavis**: *radix suavissimi gustus et odoris* – корінь з дуже приємним смаком та запахом (Plin, 25, 9, 64, 8, 110). А Ціцерон додає до неї ще й прикметник **iucundus**: *odor suavis et iucundus* (Cic. Verr.2, 3, 9 §23).

Неприємний запах об'єктів підкреслюють у латинській мові і первісні оцінні ад'єктиви: **insuavis** та **tristis**: *odor insiavis* – неприємний запах. Овідій для позначення неприємного запаху вживає синонім **tristis**: *tristis anhelitus oris* – неприємний запах з рота (Ovid., A. A., 1, 521).

Підсумовуючи сказане, можемо відмітити, що достатньо часто вживані римськими авторами лексеми *rancidus*, *fumosus*, *foetidus*, які описують одночасно одоративні та густативні ознаки, є за своєю природою синкретичними, що підтверджує факт не лише фізіологічно, а й психологічно та лінгвістично тісних синестетичних зв'язків двох названих сенсорних сфер. Особливістю відображення одоративних та густативних ознак засобами латинської мови є настільки тісний зв'язок лексем, які описують згадані сенсорні явища, що частина номінацій є не лише синестетичною, а й синкретичною. Окрім цього, не всі одоративні прикметники мають ольфактивне значення як первинне. Зустрічаються ад'єктиви для яких значення запаху є вторинним. Ці вторинні значення розвиваються у них внаслідок синестетичного переходу з інших сенсорних сфер. Найчастіше вони переходять до ЛСП «запаху» з ЛСП смаку і дотику.

Особливістю аналізованих одоративних лексем є можливість виділення у них оцінного значення (приємний - неприємний). Саме воно часто стає у неольфактивних прикметників основою їх синестетичного переходу до ЛСП запаху.

Список використаних джерел:

1. Аристотель. Трактат «О душе». Кн. 2. Гл. 9. URL: <http://psylib.org.ua/books/arist01/txt02.htm#9>.
2. Виц Б.Б. Демокрит. М.: Мысль, 1979. 212 с.
3. Пауль Г. Принципы истории языка. М.: Изд-во иностранной литературы, 1960. 500 с.
4. Рубинштейн С.Л. Основы общей психологии. СПб: Издательство «Питер», 2002, 720 с.
5. Ульман С. Семантические универсали //Новое в лингвистике. Вып. V. М.: Прогрес, 1970, С. 250–299.

6. Шамота, А.М. Переносне значення слова в мові художньої літератури. К.: Наукова думка, 1967. 126 с.
7. Sornat H., Netsky M. *Evolution of the Nervous System*. Oxford University Press: 1974. 410 p.
8. Williams J.M. *Synaesthetic Adjectives: A Possible Law of Semantic Change // Language*. Vol. 52. No. 2 (Jun., 1976). PP. 461–478.

Науковий керівник: доц.. Оліщук Роксоляна Леонідівна

УДК 811.124'02'373.46:61]:2-234''03''

Дорош Марко Дмитрович
студент кафедри класичної філології
ЛНУ імені Івана Франка
м. Львів, Україна

МЕДИЧНА ЛЕКСИКА У ЛАТИНСЬКІЙ ВЕРСІЇ КНИГ ЦАРСТВ І ПАРАЛІПОМЕНОН

Анотація: У біблійному тексті одним із малодосліджених аспектів залишається медична лексика, пропри те, що вона досить широко представлена у тексті. У даному дослідженні проаналізовано медичну лексику в історичних книгах Вульгати, латинської Біблії, одного із найдавніших її перекладів. У ході роботи було розглянуто етимологію, стилістику та семантику окремих медичних лексем і прослідковано особливості їхнього вживання. Праця може бути використана у подальших дослідженнях у галузі історії медицини, латиністики та біблеїстики.

Ключові слова: Вульгата, біблеїстика, медична лексика, лексико-семантичне поле, семантика, етимологія, стилістика.

Dorosh Marko
student of the Department of Classical Philology
Ivan Franko National University
Lviv, Ukraine

MEDICAL VOCABULARY IN THE LATIN VERSION OF THE BOOKS OF KINGDOMS AND PARALIPOMENON

Abstract: In the biblical text, the medical vocabulary remains one of the least researched aspects, even though it is quite widely represented in the text. The present study analyzes medical vocabulary in the historical books of the Vulgate, the Latin Bible, one of its most ancient translations. During the research process, the etymology, stylistics, and semantics of some medical lexemes were considered and the peculiarities of their usage were traced. The paper can be used for further research in the fields of medical history, Latin studies, and biblical studies.

Keywords: Vulgate, biblical studies, medical vocabulary, lexical-semantic field, semantics, etymology, stylistics.

Recent developments in the field of philology have led to a renewed interest in semantic fields along with thematic groups and their role in the text. Among other things, a significant part of such analysis is the medical lexicon. Nevertheless, the research on the subject has tended to focus on medical vocabulary in non-medical texts, as far too little attention is paid to its role in religious texts.

The aim of this research project has therefore been to analyze the semantics, etymology and usage of medical lexemes as well as their stylistic peculiarities in the Latin text of the historical biblical books of Kingdoms and *Paralipomenon*. In this article, the Septuagint titles of the books are used, as they are more familiar to Ukrainian Bible readers. There is a general lack of studies of the medical vocabulary in religious texts, particularly in the Bible, thus the relevance of the analysis is evident. The main text for this study is the Vulgate, traditional Latin translation (Biblia Sacra Vulgata) [10] together with an additional Latin translation, the so-called Nova Vulgata [11], which was introduced into the ecclesiastical usage after the Second Vatican Council. The King James Bible [7] was chosen as an auxiliary English text, the authors only translated several Hebrew passages and shorter phrases.

We started by dividing the LSF "Medicine" into the following lexical-semantic groups (LSG), based on the common semantic properties of the words: "Body Parts", "Organs", "Diseases", "Physiological Processes", "Body Liquids", "Doctors" and "Types of Body". It should be noted that only the first three groups have over two nouns in the works under analysis. A number of verbs and adjectives related to suffering or being cured from a disease are mentioned as well.

The methodological approach taken in this study is a mixed methodology based on descriptive approach, etymological, morphological, semantic, and stylistic analyses.

In terms of etymology, the lexemes under analysis are predominantly of Indo-European origin, with cognates and derivatives in other Indo-European languages [8]. The exact root of several nouns and, thus the precise etymology is problematic. These include the nouns *cervix* (neck), *fames* (famine), *latus* (side, flank), and *pestis* (illness), the latter not found in the analyzed books, but is the root word for the noun *pestilentia* (pestilence, plague). The probable roots proposed by the researchers can be subject to debate [8: 111, 200, 330, 463]. The etymology of the noun *viscus* (internal organ) is unclear, and therefore it seems impossible to determine its origin [8: 683]. The noun *cadaver* (corpse) is of particular interest, being derived from the verb *cadere* (fall) of undoubtedly Indo-European origin. However, as noted by M. de Vaan, its formation is "difficult to explain". It may be derived from the participle *kada-wes- (fallen), although the phonemic analysis of this word challenges the claim [8: 78-79].

Several presented nouns are of Greek origin. These include *brachium* (shoulder), *lepra* (leprosy), and *python* (healer). Thus, the noun *brachium* comes from the Ancient Greek βραχίον (shoulder), which has the Indo-European origin [3, vol. 1: 236]. The noun *python* comes from the Ancient Greek Πύθων (Python, the name of the legendary serpent killed by Apollo) with an unclear etymology, possibly linked to the Ancient Greek verb πύθομαι (rot, smoulder) [3, vol. 2: 1255-1256]. The most interesting noun for consideration is *lepra*, which comes from the Ancient Greek λέπρα (leprosy), which itself is derived from the verb λέπω (peel). The verb, however, most likely has a pre-

Greek non-Indo-European origin [3, vol. 2: 848-850]. The same origin can be traced for the adjective *leprosus*.

As for the etymology of the other adjectives and verbs, they all have an Indo-European origin, except for the lexemes *claudus* and *claudicare*, [8: 118] whose origin has not yet been explained. The exact Indo-European root of the words *insanus*, *insanabilis* (both – incurable), *sanare* (cure) and *sanitas* (health) cannot be determined [8: 538] as well.

Most of the lexemes under analysis are used in their direct meaning, but a number of nouns may acquire a different, indirect meaning. It should be noted that the polysemy of such lexemes is caused by the influence of Biblical Hebrew, the original language of the Old Testament and, partially, by the Ancient Greek of the Septuagint, and thus cannot be viewed solely through the prism of the Latin language. These nouns are mostly from the LSG "Body parts": *brachium* (shoulder, arm), *manus* (hand), *cor* (heart), *os* (mouth), *os* (bone), and *caro* (body, corpse).

Hence, the noun *brachium* (Ancient Greek βραχίον, Ancient Hebrew אַזְרִיעַ or אֶזְרִיעַ) can also signify the power of God, by which He affects the world and its being. The expression *brachio extento* (with a stretched out arm) is used to denote such power in the Bible. Seven instances of the phrase have been found in the Bible, in particular – in 4 Kingdoms 17:36. The phrase *in brachio extento* occurs only in the mentioned verse and in Jeremiah 39:21 (32:21 MT). Often, such an expression is combined with another one. Thus, the given verse represents the only instance in the Bible when this expression is combined with *in fortitudine magna* (with great power). We assume that the preposition *in* in these expressions is a calque from Koine Greek instrumental dative with the preposition ἐν. In 1 Kingdoms 2:31, the word *brachium* can denote a person or a group of people. Interestingly, in the Septuagint, in contrast to the Jewish tradition, the noun σπέρμα (seed) is used, which may be explained by the similar spelling of the respective Hebrew words.

The noun *manus* (Ancient Greek χεῖρ, Ancient Hebrew יָד) is semantically related to the previous lexeme. Its direct meaning – hand – is less common than the indirect. More often, this noun means *force, power* and is used primarily to denote the power of God: *facta est itaque manus Domini super Philistheos* (NOV – *Philistaeos*) (and the hand of the Lord was against the Philistines, 1 Kingdoms 7:13). Synonymously, the expression *manus Domini* is also used to denote *authority*: [David's quoted speech] *ut incidam in manus Domini ..., quam in manus hominum* (let me fall now into the hand of the Lord...but let me not fall into the hand of men, 1 Par 21:13).

As far as the lexeme *cor* (heart, Ancient Greek καρδία; Ancient Hebrew לֵב or לֵבָב) is concerned, it is used mainly in its indirect meaning of *inner world* or *person* and is usually combined with possessive pronouns *meus*: *exultavit* (NOV – *exsultavit*) *cor meum in Domino* (my heart rejoiceth in the Lord, 1 Kingdoms 2: 1) 15 or *tuus*: *numquid est cor tuum rectum sicut cor meum cum corde tuo?* (is thine heart right, as my heart is

right with thy heart, 4 Kingdoms 10:15), less frequently – with another (cf. 1 Kings 21:13). Sometimes the noun may acquire the meaning *conscience: post haec percussit cor suum David eo* (David's heart smote him, 1 Kingdoms 24: 5).

As for the lexeme *oculus* (Ancient Greek ὀφθαλμός, Ancient Hebrew עַיִן) it should be noted that it is mainly used in the literal sense, however, in 1 Kingdoms 29:7 the Latin translator uses *et non offendes oculos satraparum* (NOV – *principium*) *Philisthim* (and you will not offend the eyes of the satraps/princes of the Philistines (translated by the authors), 1 Kingdoms 29:7) to translate the Masoretic בְּעֵינֵי סַרְגֵי פְּלִשְׁתִּים וְלֹא־תַעֲשֶׂה עָוֹן (and you shall not commit harm in the eyes of the princes of the Philistines – translated by the authors). In other cases, בְּעֵינֵי (in the eyes, in the presence) is translated either using the preposition *coram* with ablative (in presence) or the expression *in conspectu* with genitive (in the eyes).

The noun *os* (mouth, Ancient Greek στόμα; Ancient Hebrew פֶּה), in addition to its direct meaning, acquires the meaning of *face*, also registered in a dictionary edited by Iosif Dvoretzky [1: 713]: *et inmutavit* (NOV – *inmutavit*) *os suum coram eis* (and he changed his behaviour (literally – face) before them, 1 Kingdoms 21:14). Interestingly, this interpretation reflects the Septuagint version. In the Masoretic text, we read: וַיִּשְׁנֶה אֶת־טַעְמוֹ בְּעֵינֵיהֶם (and he changed his mind in their eyes – translated by the authors). This lexeme has also been found in the studied corpus having its rare meaning of *cover, the upper part: tulit autem mulier et expandit velamen super os putei* (and the woman took and spread a covering over the well's mouth, 2 Kingdoms 17:19).

The noun *os* (Ancient Greek ὀστέον or ὀστοῦν; Ancient Hebrew עֶצֶם) denoting *bone* is used predominately in its direct meaning, but the plural *ossa*, similar to the other languages, can mean *mortal remains: iuxta ossa eius [viri Dei] ponite ossa mea* (lay my bones beside his bones, 3 Kingdoms 13:31).

The lexeme *caro* (ancient Greek σάρξ, Ancient Hebrew בָּשָׂר), which classical Latin authors use to denote *meat, carrion* [1: 159], in the Bible acquires the new meaning *flesh, corpse* by analogy to its Hebrew equivalent: *in agro Hiezrahel comedent canes carnes Hiezabel* (in the portion of Jezreel shall dogs eat the flesh of Jezebel, 4 Kingdoms 9:36).

The lexemes of the LSF "Medicine" are used chiefly in the descriptions of the diseases, both actual and predicted by the prophets, the battles or circumstances of the death of kings or other famous people. Among the most common diseases that struck people at the time of Israel and Judean Kingdoms, doctors distinguish plague, leprosy, cancer, psychiatric disorders, eye diseases, cirrhosis, infertility, jaundice, famine, etc [2: 116-120, 438-445]. Some illnesses are not directly named in the text: *plaga, infirmitas, and vulnus*.

In the theology expressed in the Bible, the illness is considered to be God's punishment enacted on a person or a nation. Therefore, to denote being infected with a disease the verb *percutere* (hit, beat, strike) is mainly used, predominately in the third

person perfect singular (*persussit*). In particular, the multiple instances of phrase *percussit Dominus* (the Lord smote) have been found in the text under analysis: *percussit autem Dominus regem, et fuit leprosus usque in diem mortis suae* (and the Lord smote the king, so that he was a leper unto the day of his death, 4 Kings 15:5). Nevertheless, sometimes this verb is used in its direct meaning as well. Another commonly used verb is *aegrotare* (to be ill), which occurs predominantly in the third person of historical tenses. Significantly greater variability of synonyms has been noted among the verbs meaning *to treat, to heal*: *curare, revivere, sanare, vivificare*. Verbs with narrower semantics are used only to denote certain symptoms or physiological phenomena: *caligare* (obscure, have poor eyesight), *parere* (give birth), *claudicare* (limp), *sternutare* (sneeze), etc. Verbs *vulnerare* (wound) and *frangere* (break) do not belong to the specific medical vocabulary but can be used in the appropriate context. The verb *vaticinari* having the dominant meaning of *prophecy* in the corpus under study means *being mad, having a mental disorder*. The verb *tinniare* (ring) is used in 1 Kingdoms 3:11 and 4 Kingdoms 21:12 denoting *ear noise*. The verb *elevare* (raise) is used with the noun *oculus* in different forms.

As for the adjectives used, they are chiefly related to the birth of children: *sterilis* (childless), *praegnans* (pregnant); mental disorder: *insanus* (insane), *insensatus* (insane); foot disorders: *claudus* (lame), *debilis* (lame, weak). There have also been singled out the adjectives having no synonyms, namely *leprosus* (leprous) and *insanabilis* (incurable).

Regarding the stylistic features of the use of medical vocabulary, the books of *Kingdoms-Paralipomenon* are not marked with a variety of stylistic features. Explaining this fact, one should not forget that the studied corpus is a chronicle, not a fictional narrative.

Epithets in the texts under analysis are represented by a number of examples: *brachium extentum* (stretched-out arm), *fortitudo magna* (great power) (4 Kingdoms 17:36), *languor insanabilis* (incurable illness, 2 Par 21:18), etc. Such phrases as *debilis pedibus* (lame on his feet, 2 Kingdoms 9: 3), *claudus utroque pede* (lame on both his feet, 2 Kingdoms 9:13) can also be regarded as epithets.

Metaphors are more common, because they are widely used in Semitic texts in general. Thus, the use of the noun *cor* denoting *inner world*, despite matching the semantics of the corresponding Hebrew lexemes, is not common among Latin authors. Other examples of metaphors are *recti corde* (2 Kingdoms 29:34, conscious) and *simplici corde* (2 Kingdoms 15: 4, onefold), as well as *tota anima mea in me est* (my life is yet whole in me, 2 Kingdoms 1: 9) or *oculi eius caligaverant* (his eyes began to wax dim, 1 Kingdoms 3: 2; 1 Kingdoms 4:15, 4 Kingdoms 14: 4). An example of personalization is found in 3 Kingdoms 17:22: *reversa est anima pueri intra eum* – the soul of the child came into him again.

The instances of metonymy have also been noticed in the researched text: *inclina aurem tuam et audi aperi Domine oculos tuos et vide et audi omnia verba Sennacherib* (Lord, bow down thine ear, and hear: open, Lord, thine eyes and see: and hear [all] the words of Sennacherib, 4 Kings 19:16) denoting God Himself. The metonymic expression *manus Domini* is similar to the aforementioned one. The inversion, in particular of the subject and the predicate, is quite frequent, for example, *percussit Dominus* instead of *Dominus percussit*, *aegrotavit Asa* instead of *Asa aegrotavit*, etc.

Other tropes, such as comparison or antithesis are rarely used in the researched corpus.

The emphatic figure *figura etymologica* is used frequently throughout the Bible. However, in terms of medical vocabulary, only the expressions related to deaths are used in the researched books: *morte morieris* (thou shalt surely die, 1 Kingdoms 14:44; 1 Kingdoms 22:16; 4 Kingdoms 1: 6, 16), *morte morietur* (he/she/it shall surely die) (2 Kingdoms 12:14; 4 Kingdoms 8:10). 4 Kingdoms 8:14 presents a peculiar case in terms of early translations – a sense-for-sense rather than word-for-word rendering of the following figure: *recipiet* (NOV – *recipies*) *sanitatem* (gains (NOV – gain) health, KJV – thou shouldest surely recover) instead of the Masoretic תְּחַיֶּה אִתָּךְ (for/with life you shall live)¹. The critical edition of Vulgate also does not record any literal translation of the phrase [9: 515]. Fixed expressions: *os meum et caro mea* (my bone and my flesh) (2 Kings 19: 13-14) and *os tuum et caro tua* (thy bone and thy flesh) (2 Kingdoms 5: 1; 1 Par. 11: 1) are used to denote special attachment or loyalty to a noble person. In addition, there has also been noticed the expression *in the auribus* [cuiusque] *loqui* (speak to one's ears) (1 Kingdoms 18:23; 1 Kingdoms 25:24; cf. 2 Par 31: 5). In 4 Kingdoms 4:37 the fixed expression *corruit ad pedes* (fell at [her] feet) is used to denote the proskynesis before King Solomon in the famous story about the two mothers.

Euphemisms in the books under study are exemplified by the expressions *ventrem purgare* (cleanse the stomach, KJV – cover his feet, 1 Kingdoms 24: 4), *ascendere super lectulum/descendere de lectulo* (go up the bed / come down of the bed, get sick/recover, 4 Kingdoms 1:16). Phrases like *absque liberis esse* (to be childless, 1 Par 2:30, 32; 1 Par 24: 2) or *non habere filium* (to have no son, 4 Kingdoms 1:17) can also indicate medical infertility.

Sometimes when describing the plagues of God, both existing and predicted, the following synonymic chains are used: *pestilentia-plaga-infirmitas* (3 Kingdoms 8:37 and 2 Par 6:28), *dolor-infirmitas* (2 Par 16:12), *tabes-languor-infirmitas* (2 Par 21:19). There are several parallel verses between the books of Kingdoms and Paralipomenon due to the common themes of both corpora and the intertextual influences.

¹ Compare with ζῶνι ζήση in the Septuagint.

The books of Kingdoms and Paralipomenon are not medical volumes, and therefore are not devoted exclusively to medical issues. Accordingly, the lexemes of the LSF "Medicine" are found mainly in the descriptions of diseases and physiological states or processes. However, the medical vocabulary figures prominently in the researched corpus. The present study has revealed that most of the nouns are of the Indo-European origin and are formed by suffixation from verbs or other nouns. The semantic peculiarities of some lexemes have also been analyzed making it possible to conclude that their semantics may differ from the usual Latin one, as they represent polysemic Hebrew lexemes. The analysis of other parts of speech demonstrated several features of their use in phrases or fixed expressions. Although the books under research are historical chronicles rather than fiction, several tropes and stylistic features have been found there. Nevertheless, the books clearly describe the life of the contemporary Middle Eastern society, its beliefs, diseases, which then raged, and the ways of their treatment.

References

1. Дворецкий И. Х. Латинско-русский словарь / И. Х. Дворецкий. – Ок. 50 000 слов. Изд. 2-е, переработ. и доп. – Москва: Русский язык, 1976. – 1096 с. [I. H. Dvoretzky. *The Latin-Russian Dictionary*]
2. Шпарик Я. В. Медицина у Святому Письмі. – Львів: ТЗОВ «ВФ «Афіша», 2018. – 472 с., 367 іл. [Y. V. Shparyk. *Medicine in the Holy Scripture*]
3. Beekes R. *Etymological Dictionary of Greek y 2 m.* / R. Beekes, L. van Beek. – Leiden-Boston: Brill, 2010. – 1808 с. – 2 т.
4. *Biblia Graeca* – Stuttgart: Deutsche Bibelgesellschaft, 2013. – 3216 с.
5. *Biblia Hebraica Stuttgartensia* – Stuttgart: Deutsche Bibelgesellschaft, 1997. – 1574 с.
6. Brown F. *A Hebrew and English Lexicon of the Old Testament* / F. Brown, S. R. Driver, C. A. Briggs. – Oxford: Clarendon Press, 1962. – 1127 с. – (5th ed.).
7. *Holy Bible King James Version.* – Cambridge: Cambridge University Press, 1995. – 1276 p.
8. de Vaan M. *Etymological Dictionary of Latin and the other Italic Languages* / Michiel de Vaan. – Leiden-Boston: Brill, 2008. – xiii+825 с.
9. Weber R. *Biblia Sacra iuxta Vulgatam Versionem* / R. Weber, R. Gryson. – Ed. Quinta. – Stuttgart: Deutsche Bibelgesellschaft, 2007. – 2032 с.
10. *Biblia Sacra Iuxta Vulgatam Versionem (Vulgate Latin Bible)* edited by R. Weber, G. Fischer, J. Gribomont, H. F. D. Sparks and W. Thiele [at Beuron and Tuebingen]. – Stuttgart: Deutsche Bibelgesellschaft, 1983 (доступ через програму BibleWorks 10).
11. *Nova Vulgata. Bibliorum Sacrorum Editio* [Електронний ресурс] // *Editio typica altera* – Режим доступу до ресурсу: http://www.vatican.va/archive/bible/nova_vulgata/documents/nova-vulgata_index_lt.html.
12. *The Online Liddell-Scott-Jones Greek-English Lexicon* [Електронний ресурс] // *Thesaurus Linguae Graecae* – Режим доступу до ресурсу: <http://stephanus.tlg.uci.edu/lsg/#eid=1&context=lsj>.

Науковий керівник: Романюк Ірина Арсенівна,
Доцент кафедри класичної філології ЛНУ імені Івана Франка

УДК 373:80

Гудована Наталія
студентка I-го курсу ступеня магістра
факультету української філології та літературної творчості імені А. Малишка
Київський національний педагогічний університет імені М. П. Драгоманова
(м. Київ, Україна)

ВПЛИВ САМОМОТИВАЦІЇ НА ПІДВИЩЕННЯ ЕФЕКТИВНОСТІ МОВЛЕННЄВОГО РОЗВИТКУ СТАРШОКЛАСНИКІВ

У статті наголошено на проблемі впливу самомотивації на підвищення ефективності мовленнєвого розвитку старшокласників.

Актуальність статті пояснюється необхідністю впливу мотивації на розвиток мовлення як потребу граматично, правильно і стилістично вправно висловлювати свої думки, дотримуючись вимог культури мовлення.

Акцентовано на потребі використовувати принцип колективного характеру навчання та врахування індивідуальних особливостей, які пов'язані із принципом комунікативно-мовленнєвого спрямування і реалізуються в організації колективної роботи учнів, зацікавленні кожного з них у вирішенні певних мовних питань, умінні включатися у мовленнєву діяльність у різних її проявах.

Доведено, що завдання вчителя полягає в тому, щоб підтримувати постійну мотивацію, не допускати зниження інтересу учнів до самого процесу навчання, заохочувати учнів до самостійного пошуку тощо.

Ключові слова: *самомотивація, мотив, потреба, мовленнєвий розвиток, мовно-розумова активність.*

Hudovana Nataliya
1-st year student of master's degree
of the faculty of Ukrainian philology and literary works by A. Malyshko
M.P. Dragomanov National Pedagogical University
(Kyiv, Ukraine)

THE EFFECTS OF SELF-MOTIVATION ON INCREASING THE EFFICIENCY OF SPEECH DEVELOPMENT OF PUPILS

The article emphasizes the problem of the influence of self-motivation on improving the effectiveness of speech development of high school students.

The relevance of the article is determined by the need to influence the motivation for the development of speech as a need to express their thoughts grammatically, correctly and stylistically, in accordance with the requirements of the culture of speech.

Emphasized on the need to use the principle of the collective nature of learning and taking into account the individual characteristics that are related to the principle of communication and speech orientation and implemented in the organization of the collective work of students, each of them interested in solving certain language issues, the ability to engage in speech activities in different speech activities.

It is proved that the task of the teacher is to maintain constant motivation, not to reduce the interest of students in the learning process, to encourage students to search independently and so on.

Key words: *self-motivation, motive, need, speech development, linguistic-mental activity.*

У випускному класі учні зосереджуються на професійному самовизначенні. Воно припускає самообмеження, відмову від підліткових фантазій, в яких дитина

могла стати представником будь-якої, найпривабливішої професії. Старший шкільний вік характеризується тим, що у спілкуванні формуються і розвиваються комунікативні здібності учнів, які включають вміння вступати в контакт з незнайомими людьми, домагатися їх взаєморозуміння, досягати поставлених цілей [3, с. 70].

Для України, яка тримає курс на Європу, питання виховання компетентності учнівської молоді, яка вміє відшукувати, коригувати та піддавати інформацію сумніву, використовуючи критичне мислення, зосереджує увагу на необхідному для засвоєння матеріалі з метою подальшого використання, набуває першочергового значення. Це стверджується, зокрема, у Державній національній програмі Освіта («Україна ХХІ століття») та «Національній доктрині розвитку освіти».

Дослідженню проблеми впливу самомотивації на підвищення ефективності мовленнєвого розвитку старшокласників присвятили свої праці низка науковців, зокрема: Т. Гладиш [1], Є. Ільїн [2], Н. Крейдун [3], Т. Окунович [4], Р. Ребуха [5], Н. Сердюк [6]; з-поміж зарубіжних дослідників – О. Леонт'єв, С. Рубінштейн, Д. М. Узнадзе, Р. Гарднер, У. Ламберт, З. Дорней, Г. Крукс, Р. Шмідт, Дж. Келлер та інші.

Метою дослідження є розкриття впливу самомотивації на підвищення ефективності мовленнєвого розвитку старшокласників.

Самомотивація, на думку Н. Сердюк та Н. Марченко, має сильний стимулювальний вплив на процес вивчення, оскільки спонукає, активізує навчальну діяльність, незалежно від наявності чи відсутності зовнішніх стимулів [6, с. 463].

Мотивація є фактором, що спонукає учня до діяльності. Зовнішня мотивація розвитку мовлення старшокласників трансформується у внутрішню за умови, коли бажання опанувати правописними та орфоепічними нормами не може бути задоволене лише викладом навчального матеріалу, а потребує систематичного вправлення у створенні текстів різних видів і стилів та безпосередньої реалізації літературних норм в усному мовленні.

Для підтримання в старшокласників мотиву розвивати своє мовлення, доречно використовувати принцип колективного характеру навчання та врахування індивідуальних особливостей, які пов'язані із принципом комунікативно-мовленнєвого спрямування і реалізуються в організації колективної роботи учнів, зацікавленні кожного з них у розв'язанні певних мовних питань, умінні включатися у мовленнєву діяльність у різних її проявах.

Особливо чітко принцип виявляється під час виконання вправ, пов'язаних із творами образотворчого мистецтва (наприклад, написати (скласти усно) твір-опис за поданою ілюстрацією; висловити свої думки щодо того, які враження викликають події, змальовані на полотні художника), створення ситуативних

діалогів (наприклад, «У бібліотеці», «На спортмайданчику», «На уроці», «У кіно») тощо [4, с. 218]. Принцип мовно-розумової активності передбачає постійне залучення учня у процес спілкування (умовний чи реальний), тобто використання мови на основі мовно-розумової діяльності, яка покликана зробити мовні дії свідомими. Вправи в усному мовленні, в говорінні завжди характеризуються наявністю мовної задачі і мовного партнера. Мовна задача може бути умовною (заданою вчителем) чи реальною, яка виникла як результат мотивованості мовного вчинку, але присутність її у вправах обов'язкова.

Натомість Р. Гарднер для ефективності впливу на мовленнєвий розвиток, запропонував власну *теорію «цілеспрямованої мотивації»* і виокремив дві орієнтації щодо вивчення мови: 1) інструментальну, яка пов'язана з бажанням того, хто навчається, вивчити мову задля досягнення своєї мети, наприклад, складання іспиту, кар'єрне зростання тощо; 2) інтегративну, яка пов'язана з бажанням того, хто навчається, вивчити мову через високе позитивне особистісне ставлення до цієї мови, народу, який нею спілкується, культури тощо [6, с. 463].

На самомотивацію старшокласників розвивати своє мовлення безпосередній вплив здійснює й формування україномовного середовища навколо них – родина, друзі, програми, які учні обирають для перегляду, література для читання, а також соціально-політичні зміни в державі і, відповідно, вимога до її громадянина як особистості зі сформованою соціально-активною позицією, культурним надбанням, духовним розвитком та вільним володінням державною мовою. Саме тому учні мотивують розвиток мовлення як необхідність граматично, правильно і стилістично вправно висловлювати свої думки, дотримуючись вимог культури мовлення. Завдання вчителя полягає в підтримці цих мотивів, не допущенні зниження інтересу учнів до самого процесу навчання, заохоченні до самостійного пошуку, сприяти бажанню спілкуватися з ровесниками в позаурочний час [6, с. 463]. Для того, щоб мотивація була максимально високою, потрібно наблизити мовну діяльність на уроці до реальної комунікації, що дасть змогу використовувати мову як засіб спілкування. Відповідно, важливо будувати процес навчання у такий спосіб, щоб ті, хто вивчають мову, на кожному етапі відчували наближення до поставленої мети.

На думку Т. Окуневич, для розширення та поглиблення знань учнів з розвитку мовлення та його культури, необхідно використовувати довідники, словники, енциклопедії; систематично аналізувати усне й писемне мовлення; цілеспрямовано читати якісну художню літературу; сприймати та аналізувати мову дикторів радіо і телебачення, досвідчених майстрів сцени. Це вправляє у вмінні говорити й писати правильно, точно і виразно [4, с. 218]. Однак особливо ефективно ці дії виявлятимуться у застосуванні їх в сукупності.

Поряд з поняттями «мотив» та «мотивація» у науці використовують і поняття «потреба». На основі потреб формуються мотиви – усвідомлені спонукання людини до діяльності або поведінки.

Поширеною є класифікація мотивів, запропонована В. Онищуком, в основі якої лежить цілеспрямування навчального процесу: 1) *соціальні* (суспільні) мотиви, пов'язані з різними взаєминами між учасниками педагогічного процесу (учні – учні, учні – вчителі, учні – батьки) та статусом учня в класі; 2) *пізнавальні* (прагнення до пізнання нової інформації та одержання емоційного задоволення від результатів навчання); 3) *професійно-ціннісні* (пов'язані з формуванням готовності старшокласників до професійного самовизначення) [1, с. 151].

На думку Є. Ільїна, ефективними є такі мотиви навчання старшокласників: 1) підготовка до вступу у професійний навчальний заклад; 2) поєднання загального інтересу з вибіркоким інтересом до тих чи інших навчальних предметів, які потрібні для обраної професії; 3) інтерес до способів добування знання; 4) прагнення до знань, а не до високих оцінок [2, с. 156–169].

Отже, самомотивація старшокласниками розвитку мовлення зумовлена необхідністю розширювати й поглиблювати свої комунікативні уміння. Учні мотивують своє навчання, спираючись на вибір майбутньої професії, тому основним завданням ставлять розвиток власного мовлення. Зміни у свідомості, самосвідомості та світогляді старшокласника позначаються на розвитку його інтересів і спілкуванні.

Список використаних джерел:

1. Гладий Т. Формування мотивів і мотивації навчально-пізнавальної діяльності як психолого-педагогічна проблема // *Проблеми підготовки сучасного вчителя*. 2012. № 6(1). С. 150–155. URL: http://nbuv.gov.ua/UJRN/ppsv_2012_6%281%29__24.
2. Ильин Е.П. Мотивы человека: теория и методы изучения. К.: Вища школа, 2007. 292 с.
3. Крейдун Н., Прядко Н. Про деякі психологічні особливості старшокласників // *Вісник Харківського національного університету імені В. Каразіна*. Серія : Психологія. 2011. № 959, вип. 46. С. 70–75. URL: http://nbuv.gov.ua/UJRN/VKhIPC_2011_959_46_17.
4. Окуневич Т. Технологія розвитку культури мовлення старшокласників / *Наукові записки [Національного університету «Острозька академія»]*. Серія : Філологічна. 2012. Вип. 31. С. 216–219. URL: http://nbuv.gov.ua/UJRN/Nznuoaf_2012_31_60.
5. Ребуха Л., Миськів О. Мотиваційне поле навчальної діяльності старшокласників // *Вісник Національної академії Державної прикордонної служби України*. 2011. Вип. 1. URL: http://nbuv.gov.ua/UJRN/Vnadps_2011_1_24.
6. Сердюк Н., Марченко Н. Мотивація як складова частина професійної спрямованості навчання майбутніх учителів, які вивчають німецьку мову як другу іноземну // *Молодий вчений*. 2016. № 6. С. 462–465. URL: http://nbuv.gov.ua/UJRN/molv_2016_6_116.

Науковий керівник – Строганова Г. М., к. пед. н.,
доцент кафедри методики викладання української мови та літератури
факультету української філології та літературної творчості імені Андрія Малишка
НПУ імені М.П. Драгоманова

ПОЛІТИЧНІ НАУКИ

УДК [32:16]

Tchoueshov Viktor I.

Doctor of Philosophy, Professor

Zhmakina Tatiana V.

Master of Arts (Philology)

Academy of Public Administration under the aegis of the President of the Republic of Belarus

Minsk, Belarus

RHETORICAL ASPECT OF POLITICAL ARGUMENTATION

Abstract: Argumentation is inalienable for democracy. Guided by the principles and norms of democracy, argumentation or appeal to reason in political context is aimed at effective decision-making regarding the institutional preconditions and discursive mechanisms the interaction of which is intended to resolve difference of opinions. To be effective political communication should be arranged with due consideration of elements that determine the persuasiveness of political argument.

Keywords: argumentation; pragma-dialectical theory of argumentation; rhetoric of argumentation; political argumentation; ontological model of political argumentation; Political Homo Arguer (PHA).

Argumentation is significant in a deliberative communicative exchange on political and public matters. Arguing about public policy matters is pervasive in democracies. Any well-ordered democratic society is hallmarked by the ability to resolve conflicts through peaceful contestation. Deliberation centered around argumentation provides the foundations of democratic legitimacy of policy making [8].

The primary use of arguments in political communicative exchange is to persuade others of a stance towards a controversial topic. In real-life political communication, argumentation is by far not only about logic. Without a rhetorical strategy, arguments will hardly ever be persuasively effective. According to Aristotle [1], a rhetorical strategy is seen as the purposeful encoding of three means of persuasion in a well-organized and well-phrased speech or text: logos that provides logically reasoned arguments, ethos that demonstrates good character and credibility, and pathos that evokes the right emotions. Recipients – listeners or readers – then decode the encoding, forming their view of the author’s logos, ethos, and pathos.

The three points on the rhetorical triangle relate directly to the three classic appeals that should be considered when communicating in political context. The way in which the speaker (or writer) affects the argument – ethos – allows building trust by establishing credibility and authority. The audience figure out motives, beliefs, values, and assumptions; evaluate the credibility and decide whether the speaker is sincere or not. In political communication it is essential to understand the audience and appeal to their emotions – pathos. Knowing the audience’s values and interests and considering their expectations allow politicians to install the connection and avoid misunderstanding. The message should be framed for the audience it is intended for. The context determines what kinds of emotion a political actor can evoke over the

audience: addressing a pain point, seeking their trust, or inviting their loyalty. Appealing to the audience's intelligence with well-constructed and clearly argued ideas places the emphasis on logic and reason, or *logos*. The audience analyze the message by putting it into context: consider the background to the communication, and the circumstances or events that preceded it, analyze the kinds of arguments used, their relevance, and whether they are delivered in a clear, coherent and appropriate way. For the audience to follow what is being said, the message should be believable: supported by logical, well-constructed arguments, backed by evidence for any claims made, and provided by any possible counterarguments. These three elements that constitute the rhetorical triangle determine the persuasiveness of political argumentation. When trying to get their points across, either in speech or writing, political actors need to choose words carefully, and present their points in a style, manner and sequence that best suit the message in order to win the audience.

The Aristotelian approach to argumentation is interpreted differently and within the framework of the pragma-dialectical concept of argumentation that was developed in Amsterdam in the 1980s by Frans van Eemeren, Rob Grootendorst and Peter Houtlosser [7] and that we consider in our study, rhetorical aspect is central and plays a critical part.

Pragma-dialectical theory of argumentation was inspired by the Aristotelian dialectics and rhetoric and links speech act theory with the dialectical theory of critical rationalists. Building upon the work of Perelman and Olbrechts-Tyteca [3], pragma-dialectics views argumentative discourse as “an exchange of verbal moves ideally intended to resolve a difference of opinion” [5, p. 480]. The dialectical angle of the theory is manifested in the maintenance of critical standards of reasonableness, the pragmatic angle is manifested in the definition of all argumentative moves as speech acts functioning in a context of disagreement. The analysis of argumentative discourse, taken as “verbal, social and rational activity aimed at convincing a reasonable critic of the acceptability of a standpoint by advancing a constellation of propositions justifying or refuting the proposition expressed in the standpoint” [6, p. 11], is done by the study of the points of view, unexpressed premises, argument schemes, argumentation structures and fallacies. Arguments are interpreted and reconstructed in that way, in order to get a clear view of the process of argumentation.

Van Eemeren and Houtlosser define the dialectical aspect of argumentation in terms of four stages, crucial to “establishing systematically whether the standpoint advanced by the protagonist of a viewpoint is defensible against doubt or criticism of an antagonist” [5, p. 480]. Four stages any critical discussion should pass through include the confrontation stage, where difference of opinion is defined; the opening stage, where the starting point of the discussion is established; the argumentation stage, where arguments and critical reactions are exchanged; and the concluding stage, where the result of the discussion is determined. At each stage dialectical rules of

argumentation are employed. The rhetorical dimensions of the theory are defined as strategies for influencing the result of a particular dialectical stage to one's own advantage. This is accomplished through three strategic manoeuvres: "the topical potential, wherein speakers or writers may choose the material they find easiest to handle; adapting to audience demand by choosing the perspective most agreeable to the audience; and through presentational devices which frame their contribution in the most effective wordings" [5, p. 484].

Regarding audience demand, Perelman and Olbrechts-Tyteca state that "since argumentation aims at securing the adherence of those to whom it is addressed, it is, in its entirety, relative to the audience to be influenced" [3, p. 19]. Rhetorical argumentation aims to create empathy or communion with an audience through appeal to the audience's beliefs, interests or references. Presentational devices, such as loaded definitions, figures of speech and rhetorical argumentative structures (e. g. analogy), are employed in rhetorical argument in order to attain discursive and stylistic effectiveness. Persuasive character of rhetorical figures of speech as presentational device in argumentation cannot be denied.

It can be presupposed, that the pragma-dialectical approach to argumentation is lacking a cognitive perspective of argumentation. Also, it can be assumed that pragma-dialectics emphasises the relevance of pathos in rhetoric and consequently takes a biased perspective on rhetoric, as far as it views rhetoric basically as a pathos-oriented rhetoric, minimising at the same time the importance of ethos and especially of logos. Hence, it is crucial to remember Aristotle's words in the sense that the best rhetorician is that who is expert in syllogisms.

There are some theoretical models of political argumentation presentation and an ontological model is considered the most fundamental one among them. Ontology of political argumentation always relates with the concept of Political Homo Arguer (PHA) [4, p. 34]. The ontological minimum of political argumentation means that the one who has no ability to argue is not yet a political animal in its real sense of the word, or is not a Political Homo Arguer. The status of Political Homo Arguer as a basis of the contemporary model of political argumentation can hardly be overestimated. It is the ontology of political argumentation that defines perspectives of its epistemology, dialectic, logic, as well as rhetoric. An ideal Political Homo Arguer is a person who argues and has a good command of not only logical laws and their rhetorical imitation but also dialectical rules of argumentation and is able to rebut logical, rhetorical, dialectical, and epistemological fallacies that contest basic ontological principle of political argumentation. Ontological maximum of political argumentation is realized in logical minimum of argumentation at all. This maximum is concretized in three fundamental principles of formal logic: the law of identity, the law of non-contradiction, and the law of excluded middle. It seems to us that the principle of

sufficient reason is a ‘bridge’ that unites the gap between logic and rhetoric and, maybe even, dialectic of political argumentation.

Logical maximum of political argumentation represented in three basic logical laws is imitated and extended in its rhetorical maximum connected with ethos, pathos and logic of political argumentation. It may be assumed that rhetorical maximum of political argumentation is founded on the rule of justice. As, according to Ch. Perelman, this rule “requires giving identical treatment to beings or situations of the same kind” [2, p. 218]. Consequently, it is the ontology of political argumentation that constitutes a pillar of logic, dialectic as well as rhetoric of political argument.

References

1. Aristotle *On Rhetoric: A Theory of Civic Discourse* / transl. by George A. Kennedy. Oxford University Press, 1991. 352 p.
2. Perelman, Ch. *Old and New Rhetoric. Introduction // Practical Reasoning in Human Affairs: Studies in Honour of Chaim Perelman* / J. Golden & J. Pilotta (Eds.). Dordrecht-Boston: D. Reidel, 1986. 576 p.
3. Perelman Ch., Olbrechts-Tyteca L. *The new rhetoric. A treatise on argumentation* / transl. by J. Wilkinson and P. Weaver. Indiana, Notre Dame: University of Notre Dame press, 1969. 565 p.
4. Tchouechov, V. *Argumentology and ontology*. *RATIO.RU*, 2014. № 13. P. 32–36.
5. van Eemeren F.H., Houtlosser P. *Strategic manoeuvring in argumentative discourse // Discourse Studies*. 1999. Vol. 1, iss. 4. P. 479–497.
6. van Eemeren, F. H. *Crucial concepts in argumentation theory*. Amsterdam: Amsterdam University Press, 2001. 239 p.
7. van Eemeren F. H., Grootendorst R. *Speech acts in argumentative discussions. A theoretical model for the analysis of discussions directed towards solving conflicts of opinion*. Berlin: de Gruyter, 1984. 215 p.
8. Zhmakina, T. *Argumentation in pre-election debates // Global Science and Innovations 2019: Central Asia*. 2019. Vol. 2. P. 261–264.

ЕКОНОМІЧНІ НАУКИ

УДК 331.101.262:311.21

Жибак Мирон

д.е.н., професор,
директор ВП НУБіП України «Бережанський агротехнічний інститут»
м. Березжани, Україна

СОЦІАЛЬНО-ЕКОНОМІЧНІ ФАКТОРИ ФОРМУВАННЯ ТРУДОВОГО ПОТЕНЦІАЛУ СЕЛА

Анотація: У статті досліджено соціально-економічна сутність трудового потенціалу села в умовах ринкових перетворень та проаналізовано різні погляди авторів-науковців щодо його формування. Визначено основні чинники, що зумовлюють процес формування трудового потенціалу; запропоновано авторське бачення трудового потенціалу, його компонентів та процесу формування.

Запропоновано групування факторів, що зумовлюють зміни трудового потенціалу села таких як: природний приріст, зміцнення фізичного стану і здоров'я, підвищення інтелектуально-культурного рівня населення.

Ключові слова: трудовий потенціал, людські ресурси, формування трудового потенціалу, населення.

Zhybak Myron

Doctor of Economics, Professor,
Professor of the Department of Economics of Enterprise
Rector of SS NULES of Ukraine "Berezhansky Agrotechnical Institute"
Berezhany, Ukraine

SOCIO-ECONOMIC FACTORS FOR THE FORMATION OF VILLAGE LABOR POTENTIAL

Abstract: The article examines the socio-economic nature of the labor potential of the village in the conditions of market transformations and analyzes different views of the authors-scientists on its formation. The main factors that determine the process of formation of labor potential are identified; the author's vision of the work potential, its components and the formation process is offered.

The grouping of factors that cause changes in the labor potential of the village is proposed, such as: natural growth, strengthening of physical condition and health, increase of the intellectual and cultural level of the population.

Keywords: labor potential, human resources, formation of labor potential, population.

Соціально-економічний розвиток трудового потенціалу села України є фундаментом подальшого економічного, соціального, культурного розвитку держави, що забезпечує оптимальні умови життєдіяльності та розвитку сільських територій. Трудовий потенціал села розглядається як підсистема трудового потенціалу країни.

Питаннями дослідження соціально-економічного формування трудового потенціалу села займалися багато видатних науковців економістів, таких як О.О. Бендасюк [1], Я.О. Зубрицька [6], О.Ю. Єрмаков [2], А.В. Калина [3],

О.І. Кузьмак [4], О.С. Процевят [5], Р.М. Скриньковський [5], А.В. Череп [6], К.М. Шило [7].

Метою статті є дослідження процесу формування соціально-економічного розвитку трудового потенціалу сільських територій, виявлення проблем та розроблення пропозицій щодо їх усунення.

Трудовий потенціал як економічна категорія виражає взаємовідносини між людьми з приводу ефективного відтворення елементів суспільного виробництва та їх привласнення з метою задоволення потреб особистості, сім'ї, організацій, держави, вирішення глобальних проблем людства тощо.

Формування ринкових відносин у нашій країні потребує більш глибокого дослідження категорії «трудовий потенціал» з урахуванням сучасних соціально-економічних перетворень ринкового плану.

В економічній літературі пропонується розглядати п'ять рівнів трудового потенціалу: трудовий потенціал індивіду (працівника), трудовий потенціал групи, трудовий потенціал підприємства, трудовий потенціал галузі та трудовий потенціал суспільства (країни). На кожному з цих рівнів трудовий потенціал може бути ефективно керований через систему соціально-економічних важелів впливу [3, с. 62].

Підвищення освітнього й професійного рівня економічно активного населення веде не лише до збільшення рівня зайнятості в регіоні, а й до покращення його конкурентоспроможності на ринку праці. В умовах, коли якість робочої сили стає вирішальним чинником у конкурентній боротьбі, підприємці також починають розглядати навчання і перепідготовку персоналу як одне з пріоритетних завдань своєї політики на внутрішньому ринку праці.

Природною основою трудового потенціалу суспільства, регіону, території, галузі є економічно активне працездатне населення. Між його кількісно-якісними параметрами і масштабами виробництва існують прямі і зворотні зв'язки. Зростання виробництва швидшими темпами у відношенні до зростання чисельності населення є умовою відтворення і якісного вдосконалення трудового потенціалу, а рівень і перспективи розвитку техніко-економічних основ виробництва, в свою чергу, впливають на якісні параметри і напрямок розвитку трудового потенціалу. Певні вимоги до працівників, зокрема рівень їх підготовки, інтелектуального розвитку, техніко-технологічні умови виробництва, впливають на якісну структуру трудового потенціалу, сприяючи її вдосконалення або деградацію.

На формування і використання трудового потенціалу села впливають такі фактори, як: формування сільських територій; соціально-економічні ознаки населених пунктів (села, селища); специфіка зайнятості сільського населення.

Формування соціально-економічної зайнятості сільського населення, на думку О.І. Кузьмака [4], проявляється в наступному: домінуючою сферою

зайнятості на селі є сільськогосподарське виробництво, де в окремих регіонах частка працівників у ньому досягає 80 %; однією з найважливіших особливостей сфер зайнятості на селі є сезонність сільськогосподарських робіт. Саме вона при сформованій на селі виробничій структурі створює тимчасові значні резерви праці. Але в напружені періоди з'являється потреба в додатковій робочій силі на деяких видах робіт, переважно ручних (прополювання, збирання врожаю плодів, овочів, винограду та ін.); більш низькому рівні розвитку в ній виробничих і невиробничих галузей; у різному співвідношенні виробничих і невиробничих галузей.

Специфіка сільської зайнятості пов'язана з якісними характеристиками сфер прикладання праці на селі, у якій на сучасному етапі недостатній рівень продуктивності, про що свідчать низькі показники продуктивності та ефективності праці.

Основними факторами, що зумовлюють зміни трудового потенціалу як села, так і міста є природний приріст, зміцнення фізичного стану і здоров'я, підвищення інтелектуально-культурного рівня населення. Перелічені фактори, що впливають на стан трудового потенціалу, можуть бути об'єктивними та суб'єктивними (рис.1).



Рис.1. Фактори, які впливають на трудовий потенціал сільських територій.

1. До **об'єктивних факторів** належать: демографічна ситуація, яка впливає і на кількісні, і на якісні характеристики ресурсів праці та природні умови (посухи, повені, несприятливі погодні умови тощо), котрі зумовлюють непродуктивну працю і незадовільно позначаються на використанні трудових ресурсів.

2. До **суб'єктивних факторів** належать соціально-економічний розвиток суспільства та непрофесійне в ряді випадків управління трудовим потенціалом. Так, недоліки, що склалися під час системної перебудови усього національного господарства в період переходу до ринкової економіки, призвели до безпрецедентного падіння виробництва, втрати багатьох соціальних гарантій та втрат наукового потенціалу, зниження культурного рівня. Це досить негативно відбилося на трудовому потенціалі суспільства і на кожному з його компонентів.

Отже, вивчення характеру параметрів трудового потенціалу і стан його використання на всіх рівнях – від сукупності матеріально-технічних, соціально-економічних, демографічних і природно-біологічних чинників – принципово важливе. Виявлення механізму їх взаємного впливу показує необхідність і напрямки вдосконалення форм і методів регулювання відтворювальних зв'язків трудового потенціалу, впровадження обґрунтованих заходів забезпечення його ефективного використання на рівні окремих територій і суспільства загалом, оскільки поліпшення використання трудового потенціалу можна вважати основним джерелом соціально-економічного зростання. Звідси впливає цілком очевидне значення постійного вивчення й аналізу основних чинників, що впливають на процеси формування, використання, відтворення сільського трудового потенціалу, його професійну структуру і кваліфікацію, рівень загальної і спеціальної підготовки та рівень ефективності праці, внесення пропозицій, які адекватні реформам та ринковим відносинам щодо згаданих процесів.

У розв'язанні даних проблем необхідним є системний підхід, що передбачав би дослідження проблем ефективності праці в тісному поєднанні з розвитком виробництва, вдосконаленням суспільних відносин та змінами в системі господарювання й управління.

Список використаних джерел:

1. Бендасюк О. О. Особливості розвитку трудового потенціалу України в умовах переходу до інноваційної моделі економіки. *Регіональна економіка*. 2010. № 1. С. 172-177.
2. Єрмаков О.Ю., Жибак М.М. Організація виробництва в сільськогосподарських підприємствах: [навчальний посібник для студентів вищих закладів освіти III-IV рівня акредитації]. Тернопіль: Астон, 2009. 288 с.
3. Калина А. В. Економіка праці та соціально-трудова відносини. К.: МАУП, 2005. 315 с.
4. Кузьмак О. І. Особливості формування та використання сільського трудового потенціалу. URL: <http://rstu.rv.ua/metods/asp/vd/v39ek21.doc>.
5. Процевят О.С., Скриньковський Р.М. Особливості впливу освітньо-фахового потенціалу персоналу на інвестиційну привабливість підприємства. *Економіка. Фінанси. Право*, № 6/1. 2013. С. 27-32.
6. Череп А.В., Зубрицька Я.О. Основи формування трудового потенціалу в державі, регіоні, на підприємстві. *Вісник Запорізького національного університету*. 2011. №1(9). С. 245-254.
7. Шило К. М. Сутність та економічна природа категорії «Трудовий потенціал». *Вісник Бердянського університету менеджменту і бізнесу*. 2010. № 2 (10). С. 101-106.

УДК 378:316.456 (476)

Байбардина Татьяна

*канд. экон. наук, доцент,
заведующий кафедрой маркетинга;*

Бурцева Оксана

старший преподаватель кафедры маркетинга;

Наливайко Лилия

*аспирант кафедры маркетинга,
Белорусский торгово-экономический
университет потребительской кооперации
г. Гомель, Беларусь,*

СОВРЕМЕННЫЕ АСПЕКТЫ ФОРМИРОВАНИЯ КАДРОВОГО ПОТЕНЦИАЛА ДЛЯ СФЕРЫ МАРКЕТИНГА В УСЛОВИЯХ РАЗВИТИЯ ЦИФРОВОЙ ЭКОНОМИКИ РЕСПУБЛИКИ БЕЛАРУСЬ

Аннотация: В статье представлены основные приоритеты в подготовке специалистов по маркетингу в условиях развития цифровой экономики Республики Беларусь. Определены направления и формы взаимодействия образовательных учреждений и субъектов хозяйственной деятельности в условиях «диджитализации общества».

Ключевые слова: цифровая экономика, информационные технологии, маркетинговые инструменты, высшее образование, кадровый потенциал, специалист-маркетолог.

Baibardina Tatyana

*PhD of economic sciences, Associate professor,
Head of the Marketing Department;*

Burtseva Oksana

senior lecturer, Department of Marketing;

Nalivaiko Liliya

*post-graduate student, Department of Marketing,
Belarusian Trade and Economic University of Consumer Cooperatives
Gomel, Belarus*

MODERN ASPECTS OF THE FORMATION OF PERSONNEL POTENTIAL FOR THE MARKETING SPHERE IN THE CONDITIONS OF DEVELOPMENT OF THE DIGITAL ECONOMY OF THE REPUBLIC OF BELARUS

Abstract: The article describes the main priorities in training marketing specialists in the digital economy of the Republic of Belarus. The directions and forms of interaction between educational institutions and business entities in the conditions of "digitalization of society" are determined.

Keywords: digital economy, information technology, marketing tools, higher education, human resources, marketing specialist.

Широкое проникновение информационных технологий в сферу социально-экономических отношений и фактически «диджитализация общества», определяют необходимость получения, аккумулирования и анализа существенного и все более возрастающего объема маркетинговых данных в процессе рыночного управления белорусскими организациями.

Бурное развитие информационных технологий, ставшее главной причиной формирования цифровой экономики, оказало колоссальное влияние на маркетинговую деятельность организаций Республики Беларусь, трансформировав традиционные подходы к ней в принципиально новые виды деятельности: электронная коммерция, online-реклама, которые предполагают, в свою очередь, использование «больших данных» о своих клиентах и потребителях. Тенденция «информатизации» маркетинга фиксируется возникновением ряда терминов: «интернет-маркетинг» (i- marketing, web-marketing), «онлайн- маркетинг» (online-marketing), «цифровой / электронный маркетинг» (digital-marketing), электронный маркетинг (e-Marketing), мобильный маркетинг (mobile- marketing) и т.д.

Сегодня классический маркетинг в цифровой экономике преобразуется даже в smart-маркетинг, который предполагает интеграцию технологий (IT, Интернета, «большие данные», мобильной связи и др.) и принципов data- driven-маркетинга (маркетинга, подкрепленного данными, аналитического маркетинга). К наиболее перспективным направлениям развития маркетинговых инструментов можно отнести: социальный скоринг, искусственные нейронные сети, краудсорсинг, мобильные технологии, большие данные (Big data).

Становление и развитие цифровой экономики привело к трансформации комплекса маркетинга организаций, вынудив их адаптироваться к изменившимся условиям внешней среды. Данные тенденции определили необходимость подготовки специалистов-маркетологов, обладающих компетенциями в следующих областях: web- аналитика, web-дизайн, маркетинг в социальных сетях, блогах и микроблогах, маркетинг цифровых товаров и услуг, поисковые оптимизации сайтов (SEO-маркетинг), управление онлайн-репутацией и ряде других.

В связи с этим особенно востребованы специалисты, обладающие знаниями в следующих сферах: 1) определение стратегии использования «больших данных» (установление связи с маркетинговой стратегией); 2) введение показателей и индикаторов для анализа данных и определение направлений использования информации (например, для принятия управленческих решений); 3) анализ данных; 4) вычленение наиболее важных и значимых результатов анализа данных для решения проблем; 5) принятие решений и трансформация деятельности компании.

В XXI веке организации, задумывающиеся о своем развитии, должны создавать команды, члены которых обладают когнитивным разнообразием: они мыслят по-разному, используют различные базы знаний, инструменты и аналитику. Наличие у сотрудников данных компетенций позволит создавать новые ценности и решать клиентские задачи и проблемы уникальным, отличным от конкурентов способом в условиях «диджитализации общества».

В Республике Беларусь система образования в сфере маркетинга включает 12 учреждений высшего образования (УВО), в которых студенты могут получить образование по специальности «Маркетинг» с присвоением соответствующей квалификации. Опыт подготовки специалистов по маркетингу в Республике Беларусь свидетельствует о наличии ряда проблем, связанных с недостатком квалифицированных управленческих кадров, ориентированных на использование современных маркетинговых цифровых технологий [1].

Как показала практика, современная специфика высшего образования заключается в увеличивающемся разрыве между качеством образования и ростом требований со стороны работодателей к компетенциям специалистов в условиях развития цифровой экономики. Вместе с тем, с учетом тенденций развития мирового образовательного пространства, характеристики актуального состояния национальной системы образования современные векторы развития образовательной отрасли определены в документе «Концептуальные подходы к развитию системы образования Республики Беларусь до 2020 года и на перспективу до 2030 года» (Приказ Министра образования от 29 ноября 2017 г.) [2]. Данный документ Министерством образования создан на основе обобщения опыта развития высшей школы республики. В нем определены основные цели, задачи, принципы, направления и приоритеты государственной политики в сфере высшего образования на период до 2030 г., направленные на усовершенствование национальной системы образования республики.

В настоящее время в основу развития образования в Республике Беларусь положены принципы неразрывной связи проводимых преобразований с запросами общества, государства и личности, обеспечения единства обучения и воспитания, опоры на опыт, лучшие традиции и достижения советской школы.

Принятая Государственная программа «Образование и молодежная политика» на 2016–2020 гг. предполагает создание организационных основ и механизмов совершенствования системы высшего образования во всех регионах Республики Беларусь [3].

Основными приоритетными задачами в подготовке кадров для высокотехнологичных секторов цифровой экономики Республики Беларусь являются:

–дальнейшее развитие интеграции учреждений высшего образования науки и производства, развития университетов как образовательно-научно-производственных комплексов (консорциумов), ресурсных центров, обеспечивающих генерацию новых знаний и технологий и трансферт их в образование;

–расширение сетевого взаимодействия учреждений высшего образования с целью совместного использования материально-технических и кадровых ресурсов кластеров организаций-партнеров;

–придание университетам функций центров научно-инновационной деятельности, создание и развитие при них субъектов инновационной инфраструктуры;

–увеличение объема экспорта образовательных услуг и объема экспорта наукоемкой и высокотехнологичной продукции (товаров, работ, услуг) в соответствии с доведенными плановыми показателями;

–повышение качества подготовки специалистов на основе эффективной практико-ориентированной подготовки и расширения связей с организациями-заказчиками кадров;

–использование кастомизированного подхода в образовании;

–развитие системы университетского менеджмента в направлении автоматизации образовательных и кадровых сервисов;

–проведение регулярных мониторингов качества образовательных услуг с целью оценки соответствия потенциала выпускников требованиям рынка труда;

–гибкое реагирование системы образования на реальные запросы национальной экономики [1].

Основными приоритетами для решения поставленных задач должны стать:

– компетентностный подход, акцентирующий внимание на результативности образования;

– активизация инновационной деятельности студентов, подготовка специалистов, способных инициировать и реализовывать инновационные проекты на любом производстве;

– внедрение интерактивных методов обучения, предполагающих постоянное систематическое взаимодействие преподавателя и студентов между собой в учебном процессе;

– развитие критического мышления, предполагающего проявление психической, эмоциональной, познавательной активности, направленной на решение конкретных проблем;

– взаимодействие системы учреждений высшего образования с сетью технопарков, бизнес инкубаторов, производственных предприятий, ориентированных на создание наукоемкой продукции.

Кроме того, инновационная направленность высшего образования в условиях развития цифровой экономики предусматривает реализацию следующих направлений: развитие системы образования на основе внедрения современных коммуникационных и информационных технологий; оптимизация объемов и структур подготовки специалистов с высшим и средним специальным образованием и рабочих кадров в соответствии с потребностями развития экономики; придание университетам функций центров научно-инновационной деятельности, создание и развитие при них субъектов инновационной инфраструктуры; интеграция профессионального образования, науки и

производства; улучшение материально-технического и финансового обеспечения отрасли посредством многоканального финансирования учреждений образования; повышение кадрового потенциала системы образования; интеграция национальной системы образования в единое Европейское пространство высшего образования, присоединение к Болонскому процессу, создание национальной системы оценки качества образования с учетом международных требований

Использование данных подходов в образовательном процессе будет способствовать инновационно-ориентированной направленности подготовки маркетологов в учреждениях образования. Решение поставленных задач образования, ориентированного на формирование инновационного кадрового потенциала XXI века, позволит сформировать у специалистов в сфере маркетинга такой тип мышления и соответствующий ему компетентностный потенциал, которые позволят специалисту участвовать в инновационном развитии страны, формировании соответствующего потенциала цифровой экономики со всей его творческой и научной эффективностью.

Решение поставленных задач в области подготовки кадров для высокотехнологичных секторов национальной экономики позволит поднять престиж учебных заведений, соответствовать требованиям времени и приоритетам мирового рынка образовательных услуг, повысить конкурентоспособность высшего образования Республики Беларусь в мировом образовательном пространстве. В свою очередь увеличение числа высококвалифицированных кадров и укрепление взаимодействия бизнеса и науки будет вносить значительный вклад в рост доли инновационных продуктов. Улучшение экономических показателей развития страны, создание благоприятной правовой среды приведет к полной реализации стратегий высокотехнологичного и инновационного развития.

Список литературы:

1. Байбардина Т.Н. *Специфика подготовки маркетологов в магистратуре Республики Беларусь: монография / Т.Н. Байбардина, О.А. Бурцева, Л.С. Наливайко; под общ. ред. канд. экон. наук, доцента Т.Н. Байбардиной. – Литва Palmarium Academic Publishing, 2019. 160 с.*
2. *Концептуальные подходы к развитию системы образования Республики Беларусь до 2020 года и на перспективу до 2030 года / Министерство образования Республики Беларусь. Минск : Национальный институт образования, 2018. 37 с.*
3. *Об утверждении государственной программы «Образование и молодёжная политика» на 2016-2020 годы: постановление Совета Министров Республики Беларусь от 28.03.2016 № 250 // КонсультантПлюс: Беларусь. Технология 3000 [Электронный ресурс] ООО «ЮрСпектр». Минск, 2018.*

УДК 338.48

Герасимів Зоряна

*к. геогр. н., доцент, доцент кафедри економіки підприємства
ВП НУБіП України «Бережанський агротехнічний інститут»
(м. Бережани, Україна)*

ОСОБЛИВОСТІ РОЗВИТКУ ТУРИСТИЧНОЇ СФЕРИ

***Анотація.** У статті досліджено особливості розвитку туристичної сфери. Проаналізовано основні проблеми туристичної сфери. Розглянуто шляхи реалізації туристичної політики держави. Вивчено умови сталого розвитку сфери туризму. Запропоновано заходи для ефективного розвитку туристичної сфери в Україні.*

***Ключові слова:** туризм, туристичний продукт, туристична сфера, зелений туризм, державна політика.*

Herasymiv Zoryana

*PhD (Geographical Scences), Associate Professor,
Associated Professor of the Department of economics of the enterprise
Separated Subdivision of National University of Life and Environmental Sciences of Ukraine
«Berezhany Agrotechnical institute»*

PECULIARITIES OF DEVELOPMENT OF TOURISM SPHERE

***Abstract.** The features of tourism development are investigation in the article. The main problems of tourism development analyzed. The ways of realization of the state tourism police are considered. The conditions of sustainable development of tourism studied. Innovative politics of the state is considered. The measures for the effective development of the tourism sector in Ukraine are proposed.*

***Keywords:** tourism, tourist product, tourism sphere, green tourism, state policy.*

Туризм є важливою галуззю, розвиток якої впливає на економіку країни, забезпечує значні надходження до бюджету та пов'язаний з діяльністю багатьох інших галузей. Розвиток туристичної сфери є пріоритетним у багатьох країнах світу, оскільки туризм є прибутковим видом діяльності, сприяє створенню робочих місць, збереженню культурно-історичної спадщини, охороні навколишнього середовища.

Розвиток туризму сприяє активізації інноваційної та інвестиційної діяльності, стимулює розвиток інфраструктури, впливає на інші галузі економіки, забезпечує надходження до бюджетів усіх рівнів та зростання ВВП.

Особливості розвитку туристичної сфери є предметом дослідження багатьох вчених, серед яких Н.П. Ващенко, Н.В. Багров, В.Г. Гуляєв, М.І. Долішній, Л.І. Давиденко, В.К. Євдокименко, О.П. Мельник, П.Л. Царик, І.М. Школа, В.А. Шульга та інші. Однак недостатньо дослідженими є сучасні особливості розвитку туристичної сфери.

Метою статті є дослідження особливостей розвитку туристичної сфери та визначення перспектив туризму як одного з пріоритетних напрямів економіки.

Туризм – тимчасовий виїзд особи з місця проживання в оздоровчих, пізнавальних, професійно-ділових чи інших цілях без здійснення оплачуваної діяльності в місці, куди особа від'їжджає [1].

Туристичний продукт – попередньо розроблений комплекс туристичних послуг, який поєднує не менше ніж дві послуги, що реалізується або пропонується для реалізації за визначеною ціною, до складу якого входять послуги перевезення, послуги розміщення та інші туристичні послуги, не пов'язані з перевезенням і розміщенням (послуги з організації відвідувань об'єктів культури, відпочинку та розваг, реалізації сувенірної продукції тощо [1].

Україна має усі передумови для розвитку різних видів туризму. Вигідне економіко-географічне положення, мальовничі гірські та рівнинні ландшафти, достатня кількість озер, річок, ставків, лікувальних архітектурних пам'яток, своєрідність культури та звичаїв приваблюють туристів. Однак сьогодні через складне фінансово-економічне та військово-політичне становище значно зменшилась кількість іноземних туристів, які відвідують Україну, немає змоги в повній мірі реалізувати туристичний потенціал, забезпечити конкурентоспроможність вітчизняного туристичного продукту на внутрішньому та зовнішньому ринках.

Потрібно створити усі необхідні передумови для забезпечення розвитку індустрії туризму в Україні та її інтеграції у світовий ринок туристичних послуг.

Реалізація державної політики в галузі туризму здійснюється шляхом:

- визначення і реалізації основних напрямів державної політики в галузі туризму, пріоритетних напрямів розвитку туризму;
- визначення порядку класифікації та оцінки туристичних ресурсів України, їх використання та охорони;
- спрямування бюджетних коштів на розробку і реалізацію програм розвитку туризму;
- визначення основ безпеки туризму;
- нормативного регулювання відносин у галузі туризму;
- ліцензування у галузі туризму, стандартизації туристичних послуг;
- встановлення системи статистичного обліку і звітності в галузі туризму та курортно-рекреаційного комплексу;
- організації і здійснення державного контролю за дотриманням законодавства в галузі туризму;
- визначення пріоритетних напрямів і координації наукових досліджень та підготовки кадрів у галузі туризму;
- участі в розробці та реалізації міжнародних програм з розвитку туризму [1].

Основними проблемами розвитку туристичної сфери є наступні:

- недостатнє використання туристичного потенціалу окремих регіонів;

- недосконалість законодавства у сфері туризму, неадаптованість його з європейським та світовим;
- несприятлива економіко-політична ситуація, військові дії на сході країни;
- недостатньо розвинута транспортна інфраструктура, незадовільний стан доріг та готелів;
- нестача кваліфікованих кадрів у сфері туризму;
- низька якість та конкурентоспроможність вітчизняного туристичного продукту;
- відсутність коштів для збереження та відновлення історико-архітектурних пам'яток;
- неналежний рівень поінформованості про привабливі туристичні об'єкти в країні та за її межами;
- відсутність мотивації для розвитку туристичного бізнесу;
- вузький асортимент туристичних послуг;
- недостатнє використання сучасних технологій у сфері туризму.

Для досягнення високого та стабільного економічного ефекту від розвитку туризму необхідно забезпечити функціонування туристичної сфери на засадах сталого розвитку, сприяти перетворенню її на туристичний бізнес.

Умовами сталого розвитку сфери туризму та курортів є:

- забезпечення координуючої ролі держави в реалізації національної туристичної політики;
- концентрація ресурсів держави на пріоритетних завданнях розвитку сфери туризму та курортів;
- створення загальнодержавної інформаційної системи у сфері туризму та курортів та її інтеграція до світової інформаційної туристичної мережі;
- удосконалення законодавства з питань регулювання суспільних відносин у сфері туризму та курортів;
- популяризація нашої держави у світі та просування якісних національних туристичних продуктів у світовому інформаційному просторі [2].

Перспективними сьогодні є сільський зелений туризм, діловий туризм, освітній туризм, промислові, гастрономічні тури, пригодницький, екзотичний, екстремальний, шопінг-туризм. Розвиток інноваційних видів туризму дозволить розширити асортимент туристичних послуг, зацікавити відвідувачів, збільшити туристичні потоки та надходження від туристичної діяльності. Туристична політика держави повинна бути спрямована на ефективне використання ресурсів, створення сприятливих умов для розвитку туристичного бізнесу, захист прав та інтересів суб'єктів туристичної діяльності,

Для забезпечення ефективного розвитку туризму в Україні слід використати досвід іноземних держав, які є лідерами в туристичній індустрії. В умовах

децентралізації влади саме органи місцевого самоврядування повинні розробити власні програми розвитку туризму, врахувавши особливості та можливості туристичного потенціалу кожного регіону.

Створення податкових пільг для власників туристичного бізнесу дасть змогу покращити туристичну інфраструктуру, розширити асортимент послуг, залучити додаткові інвестиції та збільшити надходження до бюджету. Лише ефективна державна політика та надійна підтримка з боку держави дасть змогу ефективно використати туристичний потенціал нашої країни та вивести туристичну сферу на високий рівень, забезпечивши її стабільне функціонування.

Важливо раціонально використовувати природні рекреаційні ресурси, мінімізуючи при цьому негативний вплив на навколишнє середовище, ефективно впроваджувати інновації в туристичну діяльність, забезпечувати збереження та відновлення пам'яток історії, культури, архітектури, розробити програми розвитку туризму для окремих регіонів країни із врахуванням специфіки туристичних об'єктів, що знаходяться на їх території, сприяти створенню позитивного туристичного іміджу України, позиціонувати туристичні бренди на території країни та за її межами, запроваджувати спеціальний режим інвестування для найбільш перспективних туристичних об'єктів, забезпечувати реалізацію стратегії розвитку туризму.

Для забезпечення сприятливих умов для розвитку туристичної сфери вона повинна стати пріоритетним напрямом національної економіки, що сприятиме економічному та соціальному зростанню. Формування позитивного іміджу України як країни, привабливої для туристів, дозволить вивести її в лідери туристичної індустрії. Створення сприятливого інвестиційного клімату забезпечить можливості для виробництва якісного туристичного продукту, конкурентоспроможного на внутрішньому та міжнародному ринках, який слугуватиме надійним джерелом надходжень до бюджету.

Список використаних джерел:

1. Про туризм: Закон України від 15.09. 1995 р. № 40-IV. Відомості Верховної Ради України (ВВР). 1995. № 31. Ст. 24. URL: <https://zakon.rada.gov.ua/laws/show/324/95-%D0%B2%D1%80> (дата звернення 23.09.2019).

2. Про схвалення Стратегії розвитку туризму та курортів на період до 2026 року: розпорядження Кабінету міністрів України від 16.03.2017 р. № 168-р. URL: <http://zakon.rada.gov.ua/laws/show/806-2013-%D1%80> (дата звернення 3.10.2019).

УДК 657

Герчанівська Світлана

к.е.н., доцент

Газзіреєва Оксана

магістр

ВП НУБІП України «Бережанський агротехнічний інститут»

м. Бережани, Україна

ПОНЯТТЯ ГРОШОВОГО ПОТОКУ ПІДПРИЄМСТВА

Анотація. У статті висвітлено підходи до визначення суті грошових потоків зарубіжними та вітчизняними дослідниками. Актуальність дослідження зумовлена тим, що в період кризових перетворень в економіці країни особливого значення набувають питання забезпечення достатнього рівня життєдіяльності підприємств. Розглянуто грошовий потік як об'єкт бухгалтерського обліку. Розкрито застосування методів обліку до грошових потоків.

Ключові слова: грошові кошти, грошовий потік, управління грошовим потоком, господарська діяльність, грошові ресурси.

Herchanivska Svitlana

PhD of Economic Sciences, Associated Professor,

Hazgireyeva Oksana

Master student

Separated Subdivision of National University of Life and Environmental Science of Ukraine

«Berezhany Agrotechnical Institute»

Berezhany, Ukraine

THE CONCEPT OF CASH FLOW OF THE ENTERPRISES

Abstract. The article highlights the approaches to determining the concept of cash flows by foreign and domestic researchers. The relevance of the study is due to the fact that during the period of crisis transformations in the country's economy, issues of ensuring an adequate level of vital activity of enterprises are of particular importance. Cash flow as an object of accounting is considered. The application of cash flow accounting methods is disclosed.

Key words: cash, cash flow, cash flow management, business activities, cash resources.

Наявність у підприємства грошових коштів нерідко пов'язують з його прибутковістю, але оскільки потоки матеріальних та грошових коштів не завжди збігаються в часі, виникають відомі парадокси: грошей у підприємства немає, але є прибуток, чи навпаки немає прибутку, але є гроші. На це звернули увагу ще в середині дев'ятнадцятого століття, в процесі становлення бухгалтерського обліку як науки.

Щоб зовнішній користувач зміг отримати показник, що не спотворений маніпуляціями зі звітністю, фінансові результати періоду і амортизаційні відрахування об'єднали в грошові потоки. Новий показник виявився більш об'єктивним відображенням фінансового результату, ніж прибуток, що публікується в звітах, а тому він швидко знайшов широке застосування в економічній практиці. Дослідження, здійснені Дж. Мейсон в 1971 році в США,

засвідчили, що цей інструмент, створений фінансовими аналітиками для власних потреб, був охоче прийнятий підприємцями й привів до появи нових форм фінансової звітності. Створена й відпрацьована методика розрахунку, аналізу та прогнозування грошових потоків підприємства, а термін «cash flow» отримав міжнародне визнання.

За визначенням Є. Брігхема, грошовий потік - це фактичні чисті готівкові кошти, які надходять у фірму (чи витрачаються нею) протягом деякого визначеного періоду [2, с. 425].

Е. Нікбахт та А. Гроппеллі наводять визначення грошового потоку як «міри ліквідності компанії», що складається з «чистого доходу і безготівкових витрат, таких, як амортизаційні відрахування». Наведене тлумачення грошового потоку, з одного боку, розкриває його сутність, з іншого - основні його складові. Дж.К. Ван Хорн розглядає грошовий потік як рух грошових коштів, що має безперервний характер. Він вважає, що поняття грошових потоків можна трактувати по-різному в залежності від завдань аналізу. Грошові кошти і грошові потоки розглядають як готівку або робочий оборотний капітал. А.М. Кінг вважає, що система тотального управління грошовими потоками є основою менеджменту підприємства. Автор розглядає грошові потоки як надходження й вибуття грошових коштів [3].

За визначенням Л.О. Коваленко та Л.М. Ремньової грошові потоки – це надходження та вибуття грошових коштів та їх еквівалентів у результаті виробничо-господарської діяльності підприємств. Так грошові кошти використовуються для фінансування поточних операцій і включають кошти у касі та кошти на банківських рахунках підприємств. До еквівалентів грошових коштів вони відносять короткострокові фінансові інвестиції, які можуть бути вільно конвертовані у грошові кошти і мають незначний ризик зміни вартості [5].

Р.Б. Тянь розглядає грошовий потік як вхідний і вихідний, а різниця між ними утворює прибуток. Вхідний грошовий потік – це надходження реалізації продукції та інші надходження. Вихідний грошовий потік – виплата заробітної плати, платежі субпідрядникам і постачальникам та інші платежі [8, с. 125].

В.В. Бочаров стверджує, що поняття «грошовий потік» є інтегральним, тобто включає в себе різні види потоків, обслуговуючих господарську діяльність підприємства. Грошовий потік показує рух всіх грошових коштів, які не враховують при розрахунку прибутку: капітальні вкладення, податки на прибуток, штрафи, боргові виплати кредиторам, позичкові та авансові кошти.

А.М. Поддєрьогін визначає грошовий потік як сукупність послідовно розподілених у часі подій, які пов'язані з відокремленим та логічно завершеним фактом зміни власника грошових ресурсів через виконання зобов'язань між економічними агентами. Грошові потоки безпосередньо пов'язані з рухом

коштів на підприємстві, який відображає надходження в розпорядження суб'єкта господарювання грошових ресурсів та їх використання [7, с. 57].

І. Бланк визначає грошові потоки підприємства як сукупність розподілених по інтервалах періоду часу надходжень і виплат грошових коштів, що генеруються його господарською діяльністю, рух яких пов'язаний з факторами часу, ризику й ліквідності [1].

Грошові потоки поділяються на чисті, традиційні і операційні. Чистий грошовий потік представляє собою зміну грошових коштів, що знаходяться у розпорядженні підприємства, за період, що аналізується. Традиційний потік – це приблизна оцінка надходжень грошових коштів від виробничої діяльності. Під операційним потоком розуміється сума фактичних надходжень грошових коштів від операцій за визначений період. Таким чином, загальний грошовий потік як всі грошові надходження і виплати, пов'язані не тільки з веденням операцій по основній діяльності. Таке визначення грошового потоку дає Г.Г. Кірейцев [4, с. 75].

В Україні на сьогодні при визначенні грошових потоків слід керуватися НПСБО 1 «Загальні вимоги до фінансової звітності», де під грошовими потоками розуміють різницю між отриманими й виплаченими підприємством коштами за визначений термін, тобто як суму надлишку (нестачі) грошових ресурсів [6].

Узагальнюючі все вищевикладене, ми бачимо, що існують різні підходи до визначення та трактування поняття «грошовий потік». У більшості економістів склалося неоднозначне його тлумачення, в результаті чого виділилося два підходи до його визначення. Прибічники першого визначають грошовий потік як різницю між отриманими й виплаченими підприємством коштами за визначений термін, тобто як суму надлишку (недостачі) грошових ресурсів. Фахівці другого підходу вважають, що грошові потоки – це рух коштів (обіг), тобто їх надходження (притоки) й виплати (відтоки) за визначений період часу.

Займаючи значне місце у життєдіяльності сільськогосподарських підприємств грошові потоки є вираженням оборотних коштів на стадіях постачання і реалізації кругообороту діяльності та втіленням капіталу підприємства, який спрямований на забезпечення повноцінного функціонування господарюючого суб'єкта з урахуванням фактора часу, що зумовлює виділення грошового потоку як об'єкта бухгалтерського обліку.

Грошові потоки сільськогосподарських підприємств представляють собою неабияку цінність як для зовнішніх так і для внутрішніх користувачів, забезпечуючи їх необхідною інформацією. Наприклад, затримка з розрахунками за відвантаженою покупцям продукцію рівнозначна втраті частини прибутку підприємства внаслідок уповільнення обороту його активів. Так само негативно позначається на результатах діяльності підприємства дебіторська заборгованість постачальників за перерахованою їм попередньою оплатою під майбутні

поставки сировини й матеріалів, коли з будь-яких причин вони своєчасно не були відвантажені підприємству. В умовах інфляції на це накладається втрата реальної вартості грошей, що зумовлює ще більші збитки, інколи навіть такі, що спричиняють банкрутство підприємства.

З іншої сторони, якщо до складу грошових потоків входять такі об'єкти бухгалтерського обліку, як: грошові кошти (в національній та іноземній валюті, еквіваленти грошових коштів у формі короткострокових фінансових інвестицій), капітальні інвестиції, розрахунки з дебіторами та кредиторами, джерела власних засобів, зобов'язання підприємства, доходи підприємства за їхніми видами, витрати підприємства за їх економічними елементами, фінансові результати діяльності, то грошові потоки автоматично повинні розглядатись як самостійний об'єкт бухгалтерського обліку, який об'єднує в собі всі складові. Також грошові кошти у складі грошових потоків через виконувані ними функції та обслуговуючи рух вартості в процесі суспільного відтворення окреслюють форму грошового потоку, виступаючи своєрідним його статичним вимірником. У свою чергу грошовий потік характеризує динамізм підприємницької діяльності, де грошові надходження й витрачання мають постійний характер, ідуть безперервними потоками.

До грошових потоків як об'єкта бухгалтерського обліку слід застосувати всі існуючі на сьогодні в теорії бухгалтерського обліку елементи методу обліку, а саме: документацію та інвентаризацію, оцінку і калькулювання, рахунки і подвійний запис, баланс і звітність.

Кожна господарська операція, яка відображається у бухгалтерському обліку, підтверджується документами, що є письмовими доказами її здійснення, зокрема відображає зміни у надходженні та вибутті грошових потоків. Проведення інвентаризації засвідчує наявність товарно-матеріальних цінностей і грошових коштів шляхом перерахування, зважування, обміру, оцінки всіх залишків майна підприємства і зіставлення з даними бухгалтерського обліку. Всі об'єкти бухгалтерського обліку відображаються у єдиному грошовому вимірнику. Для цього здійснюється оцінка - узагальнення об'єктів бухгалтерського обліку в грошовому вимірнику. Натуральні та трудові вимірники переводять у грошовий. Процес оцінки супроводжує калькулювання, тобто, щоб встановити ціну, потрібно її вирахувати, шляхом підрахунку витрат і визначення собівартості. Господарські операції в бухгалтерському обліку групують за допомогою рахунків бухгалтерського обліку, які застосовуються для обліку грошових потоків. У свою чергу господарські операції, що стосуються грошових потоків, обліковуються на бухгалтерських рахунках методом подвійного запису. Для одержання підсумкових даних про діяльність підприємства, зокрема грошові потоки, складають Баланс та інші форми

фінансової звітності, в яких відображають результати господарської діяльності підприємства за звітний період.

Отже, грошовий потік важливий для функціонування суб'єкта господарювання й забезпечення створення доданої вартості, забезпечення перманентного зростання вартості підприємства як цілісного майнового комплексу в довгостроковій перспективі та достатку власників такого суб'єкта.

Список використаних джерел:

1. Бланк И.А. Финансовый менеджмент: учебный курс. К.: Ника Центр, Эльга, 2004. 656 с.
2. Бригхем С. Ф. Основы финансового менеджмента: К.: Молодь, 1997. 1000 с.
3. Ван Хорн Дж.К. Основы управления финансами. М.: Финансы и статистика, 2005. 800 с.
4. Кірейцев Г.Г. Фінансовий менеджмент: навч. посібник К.: ЦНЛ. 2004. 531 с.
5. Коваленко Л. О., Ремньва Л. М. Фінансовий менеджмент. К: Знання. 2005. 485 с.
6. Національне положення (стандарт) бухгалтерського обліку I «Загальні вимоги до фінансової звітності» від 07.02.2013. № 73 URL: <http://zakon4.rada.gov.ua/laws/show/z0336-13>.
7. Поддєрьогін А.М. Фінансовий менеджмент: підручник. К. : КНЕУ, 2005. 535 с.
8. Тянь Р.Б. Планивання діяльності підприємства: навч. посібник. К.: МАУП, 1998. 156 с.

УДК: 338.48

*Гурська Ірина, к.е.н., доцент
Підлужна Олена, к.геогр.н,
ВП НУБіП України «Бережанський агротехнічний інститут»
м. Бережани, Україна*

ОСНОВНІ УМОВИ РОЗВИТКУ ТУРИСТИЧНОЇ ДІЯЛЬНОСТІ В УКРАЇНІ

Анотація: В статті досліджуються основні умови, що стосуються розвитку туристичної діяльності в Україні. Висвітлюються проблеми, що заважають перетворити її в провідну галузь національної економіки. Визначено основні умови та напрями, що сприятимуть активному розвитку туристичної діяльності. Обґрунтовано стратегію розвитку туризму в Україні з урахуванням специфіки та потенціалу держави.

Ключові слова: туризм, туристична діяльність, ефективність, інфраструктура, попит, туристичні послуги, нормативно-правове регулювання, суб'єкти господарювання туристичної галузі.

*Hurska Iryna
PhD (Economic Sciences), Associate Professor
Pidluzhna Olena
Ph.D. (Geography), Associated Professor,
SS NULES of Ukraine «Berezhany Agrotechnical Institute»
Berezhany, Ukraine*

BASIC CONDITIONS OF DEVELOPMENT OF TOURIST ACTIVITIES IN UKRAINE

Abstract: The article explores the basic conditions concerning the development of tourist activity in Ukraine. The problems that prevent it from becoming a leading branch of the national economy are highlighted. The basic conditions and directions that will contribute to the active

development of tourism activities are identified. The strategy of tourism development in Ukraine is grounded, taking into account the specificity and potential of the state.

Key words: *tourism, tourist activity, efficiency, infrastructure, demand, tourist services, regulations, entities of tourism industry.*

Туристична діяльність в Україні є однією з прибуткових форм торгівлі послугами. Розвиток, якої впливає на головні сегменти національної економіки, такі як промисловість, торгівля, будівництво, транспорт, сільське господарство, побутове обслуговування, малий та середній бізнес. Після підписання Україною Угоди про Асоціацію з ЄС роль туристичної діяльності в соціально-економічному розвитку країни зумовлює необхідність удосконалення організаційно-економічних засад розвитку туризму основною метою, яких є створення сприятливих умов розвитку туристичної галузі безпосередньо та суміжних галузей національної економіки.

Формування та розвиток туристичної діяльності неможливі без досліджень сучасного стану та перспектив розвитку галузі, а саме зростання економічної привабливості туристичної діяльності України, створення сприятливих умов для ефективного функціонування суб'єктів туристичного бізнесу.

Проблеми та умови розвитку туристичної діяльності висвітлені у наукових працях таких вітчизняних учених як Бурдейного В.А., Гриценюк Н.І., Дядечко Л.П., Кутузової О.Є. та інших.

Метою статті є дослідження основних проблем туристичного бізнесу, а також їх систематизація та визначення основних умов розвитку підприємницької діяльності в галузі туризму.

Для туристичної галузі визначальним є поняття туристична діяльність яка характеризується як виробничо-обслуговуюча діяльність з надання різноманітних туристичних послуг або діяльність з організації подорожей з туристичною метою. Туристична діяльність – це передусім сфера праці, де виробляється та реалізується туристичний продукт і організовується його споживання – обслуговування туристів під час подорожі.

Туристична діяльність спрямована на розробку організаційних засад по залученню і обслуговуванню туристів – від планування і підготовки маршрутів до стрімкого будівництва готельних комплексів, від співпраці з клієнтами до розвитку туристичної інфраструктури окремих регіонів, що дозволяє віднести туристичну сферу до сучасної індустрії відпочинку, лікування, розваг і бізнесу.

Туристична діяльність виступає єдиною економіко-технологічною системою формування й реалізації туристичного продукту з метою задоволення попиту на туристичні послуги. Вона охоплює чотири основних елементи (рис. 1).



Рис. 1. Туристична діяльність

Туристична діяльність як складова економічного комплексу країни характеризується такими властивостями і функціями (рис. 2).

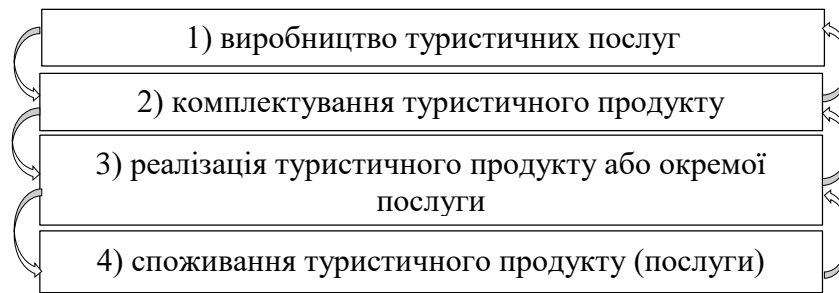

Рис. 2. Властивості і функції туристичної діяльності [1].

Згідно з Стандартною Міжнародною Класифікацією Видів Діяльності в Туризмі (СИКТА), розробленою Всесвітньою Туристичною Організацією та прийнятою Статистичною комісією ООН у 1993 р., існує класифікація видів туризму за такими ознаками:

- за географічною ознакою (внутрішній та міжнародний туризм);
- за напрямом туристичного потоку (в'їзний та виїзний туризм);
- за метою (рекреаційний, оздоровчий, пізнавальний, професійно-діловий, науковий,

- спортивний, шоп-тури, пригодницький, паломницький, ностальгічний, екотуризм, екзотичний і т.п.);
- за джерелами фінансування (соціальний, комерційний);
- за способом пересування (пішохідний, авіаційний, морський, річковий,
- автотуризм, залізничний, велосипедний, змішаний);
- за способами розміщення (готелі, мотелі, пансіонати, кемпінги, бази відпочинку і т.п.);
- за числом учасників (індивідуальний, груповий, сімейний);
- за організаційною формою (організований і неорганізований) [2].

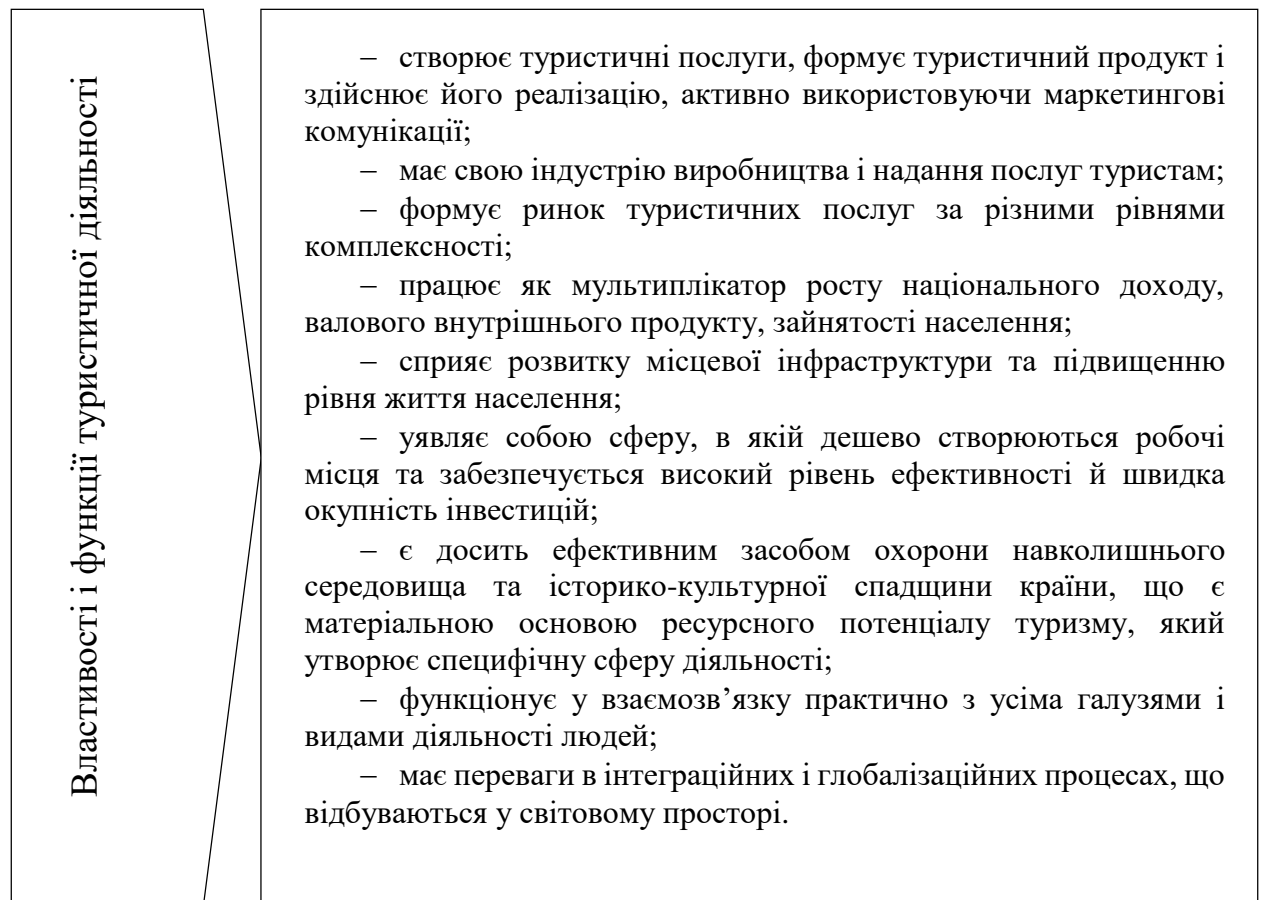
Серед найважливіших умов розвитку туристичної діяльності стала «Стратегія розвитку туризму та курортів на період до 2026 року». Запровадження Стратегії передбачається за напрямками, серед яких: забезпечення безпеки туристів та захист їх законних прав та інтересів, імплементація законодавства ЄС у сфері туризму, забезпечення комплексного розвитку територій, зокрема створення сприятливих умов для залучення інвестицій у розбудову туристичної інфраструктури, удосконалення системи професійної підготовки фахівців сфери туризму, формування та просування позитивного іміджу України, як країни привабливої для туризму [3].

Туристична діяльність є відкритою системою, на розвиток якої впливає безліч факторів, таких як природні, соціально-економічні, політичні. Для її розвитку необхідно забезпечити певні умови (рис. 3).



Рис. 3. Умови розвитку діяльності туристичної в Україні.

Визначаючи туристичну діяльність як одну з пріоритетних галузей національної економіки для її ефективного функціонування необхідно вирішити проблеми, що гальмують розвиток туризму та розв'язання яких потребує державного регулювання й підтримки виконавчих органів влади. Серед них визначаємо такі:

- налагодження механізмів співпраці органів державної влади з громадськими, науковими та бізнес-структурами;
- підвищення рівня безпеки на туристичних об'єктах і маршрутах, своєчасне надання невідкладної допомоги туристам, які постраждали під час подорожі;
- облаштування інфраструктури та інформаційного забезпечення туристичних об'єктів і маршрутів;
- вдосконалення податкового законодавства, що сприятиме вкладенню інвестицій в інфраструктуру туризму та санаторно-курортний комплекси.

Важливими умовами розвитку туристичної діяльності в Україні є взаємодія з іншими країнами. До яких можна віднести розвиток круїзного туризму в акваторії Чорного моря, організація авіасполучення, організація спільних туристичних маршрутів в прикордонних територіях.

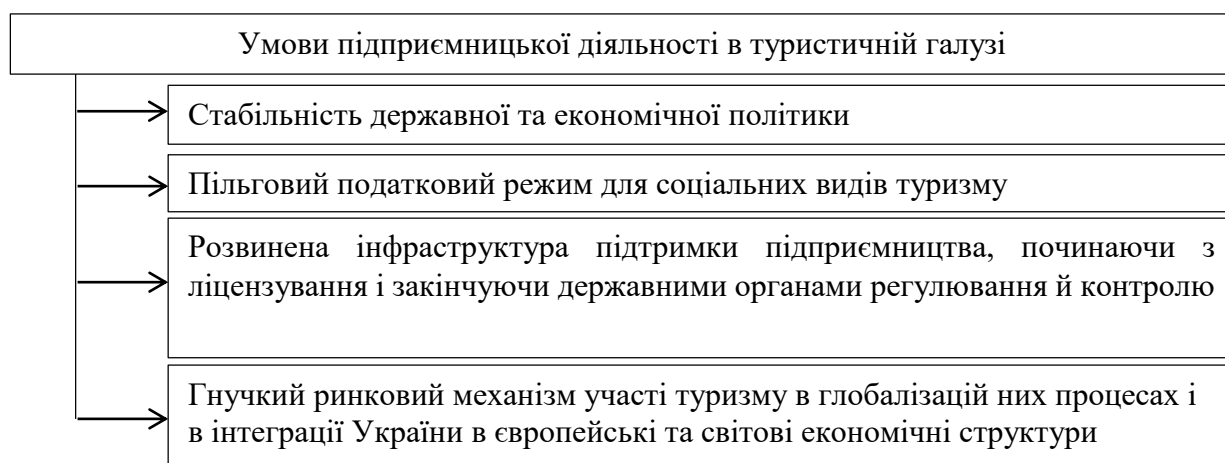
Україна являє собою унікальний комплекс історичних, культурних та природних пам'яток, а також має значні рекреаційні можливості, що сформувалися завдяки географічному положенню та історичному розвитку нашої держави. Тому вона має значні та реальні перспективи розвитку туристичної галузі, завдяки чому повинна зайняти одне з достойних місць серед країн – світових туристичних лідерів.

Підсумовуючи викладене, слід відзначити що розвиток туристичної діяльності України можливий завдяки реформуванню цієї галузі та пристосуванню її функціонування щодо Європейських стандартів. У туристичній галузі накопичилось багато проблем, які потребують вирішення. Зокрема, необхідно стимулювати розвиток туристичного бізнесу, створити сприятливі умови для залучення інвестицій, забезпечити подальшу лібералізацію зовнішньоекономічної діяльності та підвищити ефективність використання фінансових ресурсів.

Список використаних джерел:

1. Дядечко Л.П. *Економіка туристичного бізнесу* К.: Центр учбової літератури, 2007. 224 с.
2. *Сервіс в туризмі* / під редакцією Гриценюк Н.І., Бурдейного В.А., Кутузової О.Є. та ін. Одеса: «Талісман», 2006. 160 с.
3. *Про схвалення Стратегії розвитку туризму та курортів на період до 2026 року. Схвалено розпорядженням Кабінету Міністрів України від 16 березня 2017 р. № 168-р.* URL: <https://www.kmu.gov.ua/ua/npas/249826501>.

УДК 338.48

*Замора Оксана,
к.е.н., доцент
ВП НУБіП України «Бережанський агротехнічний інститут»
м. Березани, Україна*

РОЗВИТОК ТУРИСТИЧНОЇ ГАЛУЗІ РЕГІОНУ

Розглянуто сучасний стан туристичної галузі в регіоні та перспективи її розвитку. Вказано переваги Тернопільщини при формуванні регіонального туристичного продукту та вкладання інвестицій для розбудови відповідної інфраструктури. Запропоновано рекомендації щодо раціонального вдосконалення програми розвитку туризму.

Ключові слова: *туризм, туристична галузь, програма розвитку, регіон, туристичні маршрути, інфраструктура та ін.*

*Zamora Oksana
PhD (Economic Sciences), Associate Professor
SS NULES of Ukraine «Berezhany Agrotechnical Institute»
Berezhany, Ukraine*

TOURISM BRANCH DEVELOPMENT OF THE REGION

The current state of the tourism industry in the region and its development prospects are considered. The advantages of Ternopil Region are indicated when a regional tourist product is formed and investments are made to build the appropriate infrastructure. Recommendations for the rational improvement of the tourism development program are offered.

Keywords: *tourism, tourism industry, development program, region, tourist routes, infrastructure, etc.*

Незважаючи на те, що Тернопільська область займає одне з провідних місць в Україні за рівнем забезпеченості цінними ресурсами, здатними генерувати значний туристичний інтерес (вигідне геополітичне положення, сприятливі кліматичні умови, рівнинні і передгірські ландшафти, багатство флори і фауни, всесвітньовідомі спелеологічні ресурси, наявність практично всіх типів мінеральних вод, інші лікувальні ресурси, розвинута мережа транспортного сполучення, велика кількість історичних пам'яток культури та архітектури), регіональний туристичний продукт має низьку конкурентоспроможність на внутрішньому та міжнародному туристичному ринку і потребує подальшого розвитку і залучення значних інвестицій у його розбудову.

Пріоритетними видами туризму в області, які історично сформувались і потребують подальшого комплексного розвитку є: релігійно-паломницький, культурно-пізнавальний, пригодницький і тематичний. За визначенням Всесвітньої туристської організації вони входять до основних напрямків розвитку туризму у ХХІ столітті.

Туризм є важливим фактором регіонального розвитку, оскільки основна кількість об'єктів культурної спадщини зосереджена у малих історичних

центрах, до яких відносяться практично всі районні центри області. На території області розташовані понад 3,5 тис. пам'яток історико-культурної спадщини та 419 територій і об'єктів природно-заповідного фонду [2].

Всі об'єкти включені у різноманітні маршрути, що складають основу екскурсійних програм та кількадечних турів по області, а також спільних маршрутів по Західній Україні, які традиційно впродовж багатьох років користуються безумовною популярністю у вітчизняних та закордонних туристів.

До безумовних переваг Тернопільщини при формуванні регіонального туристичного продукту та вкладання інвестицій для розбудови відповідної інфраструктури, крім вищезазначених, також слід віднести наявність контрастних природно-кліматичних умов (близьких до субтропічних на півдні області і придатних для розвитку зимового відпочинку на півночі та заході). Впродовж останніх років в області, у рамках реалізації державноприватного партнерства, здійснювалася реконструкція діючих підприємств готельного господарства, споруджувалися об'єкти сервісного обслуговування туристів. Структура закладів готельного господарства області за місткістю не є оптимальною (недостатньо об'єктів для розміщення великої кількості відвідувачів для проведення заходів ділового туризму). Комплекс послуг з організації відпочинку на селі можна також одержати в більш ніж 20 закладах сільського зеленого туризму у 13 районах Тернопільщини [3].

В умовах пріоритетного розвитку туристичної галузі була затверджена «Програма розвитку туризму в Тернопільській області на 2016-2020 роки». Серед найголовніших пунктів даної програми: сприяння впровадженню системи туристичної навігації, виготовлення та встановлення туристичних вказівників на автомобільних шляхах області міжнародного та державного значення, облаштування місць для стоянок і короткочасних зупинок туристично-екскурсійних автобусів, автотуристів. А також заходи, що передбачають розвиток водних маршрутів — будівництво причалів для катамаранів і човнів тощо [2].

Становлення внутрішнього і в'їзного туризму має перспективи стати важливим чинником соціально-економічного розвитку області. Основним завданням є формування сучасної конкурентоспроможної туристичної індустрії Тернопільської області, спроможної задовольнити потреби іноземних та вітчизняних громадян в туристично-рекреаційних послугах. Належний рівень міжгалузевої координації та міжрайонної кооперації, впровадження інноваційних підходів у веденні туристичного бізнесу дозволять забезпечити раціональне використання ресурсів усіх видів та досягти оптимізації фінансових витрат у сфері туризму. У цьому зв'язку першочерговими є питання раціонального використання наявних туристичних ресурсів для забезпечення швидкого формування конкурентоздатного регіонального туристичного

продукту та механізму просування його на міжнародний та внутрішній туристичні ринки.

Серед стримуючих факторів розвитку туристичної сфери Тернопільщини, на вирішення яких слід спрямувати основні заходи програми, слід виділити:

- слабо розвинену інфраструктуру для організації перспективних видів туризму;
- недостатнє усвідомлення можливостей реалізації потенціалу туризму, його впливу на регіональну економіку;
- відсутність сучасного, більш атракційного і креативного комплексного туристичного продукту;
- недостатня увага органів місцевого самоврядування та районних органів влади до проблем розвитку туристичної галузі, зокрема при розробці місцевих стратегій та програм економічного розвитку;
- низька інвестиційна та ділова активність місцевого бізнесу в туризмі;
- дефіцит кваліфікованих кадрів у сфері туризму;
- низька ефективність рекламно-маркетингової системи просування регіонального туристичного продукту на загальноукраїнський туристичний ринок.

Розвиток туристичної сфери на регіональному рівні не фінансується із державного бюджету, тому існує потреба в залученні коштів обласного бюджету.

Заходи Програми реалізуються за рахунок коштів місцевих бюджетів, коштів зацікавлених суб'єктів підприємницької діяльності усіх форм власності, цільових кредитів банків, коштів іноземних та вітчизняних інвесторів, коштів позабюджетних фондів, громадських організацій, інших джерел, не заборонених чинним законодавством України.

Завдяки туристичній галузі, як виду економічної діяльності, здійснюватиметься ефективне та раціональне використання природно-заповідних територій місцевого значення та об'єктів історико-культурної спадщини з одночасним їх збереженням і відновленням [1].

Реалізація Програми забезпечить:

- впорядкування використання туристичних ресурсів;
- забезпечення доступності туристичних послуг для всіх категорій населення;
- формування позитивного туристичного іміджу району;
- забезпечення збереження та раціонального використання цінних туристичних ресурсів;
- підвищення рівня привабливості та пристосованості до потреб туризму об'єктів історико-культурної спадщини;
- підвищення якості обслуговування туристів;
- підтримка народних промислів та ремесел;
- упорядкування інформаційного простору;
- збільшення надходжень до бюджетів усіх рівнів [4].

Реалізація основних напрямів стимулюватиме туристичну діяльність, посилить взаємозв'язок туризму з іншими пріоритетними сферами соціального,

економічного та культурного розвитку окремих регіонів і всієї країни. А це, у свою чергу, сприятиме зростанню авторитету регіону на національному та світовому ринку туристичних послуг, зміцненню економіки, наповненню місцевого бюджету, створенню потужної туристичної галузі, зростанню добробуту українських громад, збереженню історико-культурної спадщини, піднесенню духовного потенціалу суспільства.

Список викристаних джерел:

1. Вергун Л.І. Сучасний стан та перспективи розвитку туристичної галузі в регіонах України. *Географія та туризм* URL: file:///C:/Users/ZaRoZa/Desktop/gt_2011_11_27.pdf.
2. Програма розвитку туризму в Тернопільській області на 2016-2020 роки. URL: http://www.oda.te.gov.ua/data/upload/catalog/main/ua/45039/_828.pdf.
3. Програма розвитку туризму в Тернопільському районі на 2016-2020 роки. URL: <https://trrada.te.ua/1250>.
4. SWOT-аналіз сільського туризму. URL: https://studopedia.su/5_30076_SWOT-analiz-sil'skogo-turizmu.html.

УДК 342.125:567(477)

Федуняк Ігор

*кандидат економічних наук, доцент, доцент кафедри економіки підприємства
ВП НУБіП України «Бережанський агротехнічний інститут»
м. Бережани, Україна*

АДМІНІСТРАТИВНО-ПРАВОВЕ РЕГУЛЮВАННЯ РОЗВИТКУ СІЛЬСЬКОГО ЗЕЛЕНОГО ТУРИЗМУ В УКРАЇНІ

***Анотація.** У статті висвітлено основні проблеми в галузі сільського зеленого туризму, проаналізовано правову бузу, яка стосується даного виду діяльності, обґрунтовано значення державної підтримки для стабільної діяльності в сфері туристичної діяльності. Проаналізовано та визначено, що сільський туризм є необхідним видом діяльності як для відпочиваючих, так і для господарів садиб та держави в цілому, оскільки надає можливість розвитку різноманітних галузей.*

Встановлено необхідність правового регулювання в галузі безпеки туризму, а також прийняття законодавства щодо розвитку сільського туризму як одного з перспективних для України видів туризму.

***Ключові слова.** Аграрний сектор, сільські території, державне регулювання, сталий розвиток, сільський зелений туризм.*

Feduniak Ihor

*Ph.D., Associate Professor,
SS of NULES of Ukraine "Berezhany Agrotechnical Institute"*

ADMINISTRATIVE AND LEGAL REGULATION OF RURAL GREEN TOURISM DEVELOPMENT IN UKRAINE

***Abstract.** The article highlights the main problems in the field of rural green tourism, analyzes the legal buzz that relates to this type of activity, substantiates the importance of state support for sustainable activity in the field of tourism. It is analyzed and determined that rural tourism is a necessary activity for both the holidaymakers and the owners of estates and the state as a whole, because it provides the opportunity for the development of various industries.*

The necessity of legal regulation in the field of tourism safety, as well as the adoption of legislation on rural development, tourism as one of the most promising types of tourism for Ukraine, has been established.

Keywords. *Agrarian sector, rural territories, state regulation, sustainable development, rural green tourism.*

Процеси соціально-економічних перетворень, що відбуваються в аграрному секторі економіки України, зумовлюють пошук нових нетрадиційних організаційно-правових форм підприємництва, спрямованих на забезпечення економічного зростання. Розвиток сільського туризму як важливої складової загального сільського розвитку є важливим для України й заслуговує на всіляку підтримку з боку держави, адже проведення виваженої політики державного регулювання надасть змогу реалізувати наявний багатий туристичний потенціал.

На даний момент в Україні відбувається катастрофічне зниження кількості робочих місць в сільській місцевості та рівня зайнятості сільського населення. Кожного року в Україні практично зникають десятки сіл. Можна говорити про демографічну кризу, яка лише загострюється.

Негативні тенденції, які проходять на території сільських населених пунктів нашої держави не відповідають жодним принципам сталого розвитку. Сьогодні сільські території України характеризуються не лише значними структурними, функціональними та пов'язаними з ними демографічними проблемами, вони також відзначаються значним потенціалом до розвитку сільськогосподарської та інших видів підприємницької діяльності на селі.

Одним з найважливіших державних регуляторів є правове регулювання розвитку туризму. Вони передбачають загальну організацію і правову регламентацію туристичної діяльності, створення сприятливого нормативно-правового поля для всіх суб'єктів туристичного господарювання шляхом:

- удосконалення чинної нормативно-правової бази;
- законодавчого забезпечення захисту і безпеки туристів;
- розробки та вдосконалення правил в'їзду, виїзду і перебування туристів на території України;
- розвитку методології ліцензування, стандартизації туристичної діяльності та об'єктів туристичної індустрії, сертифікації туристичного продукту, страхування туристичних послуг;
- узгодження нормативно-правової бази туризму з міжнародним законодавством.

Нормативно-правова база є інструментом регулювання розвитку сільських територій та сільського зеленого туризму зокрема, адже останній є необхідним видом діяльності як для відпочиваючих, так і для господарів садиб та держави в цілому, оскільки надає можливість розвитку різноманітних галузей.

Термін «сільський зелений туризм», зміст якого трактується як відпочинок в українському селі, у правовому полі України з'явився у 1996 р. з реєстрацією у Міністерстві юстиції України громадської неприбуткової організації Співки сприяння розвитку сільського зеленого туризму в Україні (далі – Співки). Пізніше цей термін був використаний у Законі України від 2003 р. «Про особисте селянське господарство» та Законі України від 2004 р. «Про сільськогосподарську дорадчу діяльність», а також у нормативних документах Президента України та Кабінету Міністрів України. Термін «сільський зелений туризм» використовується тільки в Україні [1].

Сільський зелений туризм є видом діяльності:

- у Законі України «Про туризм» від 15.09.1995 р. № 324 його визнано окремим видом туризму, розвиток якого є пріоритетним напрямом державної політики [2];

- у Законі України «Про особисте селянське господарство» від 15.05.2003 р. № 742 визначено право особистих селянських господарств надавати послуги у сфері сільського зеленого туризму [3].

Закон України «Про туризм» є основоположним законодавчим актом, що визначає загальні правові, організаційні, виховні та соціально-економічні засади реалізації державної політики в галузі туризму, всебічно регламентує туристичну діяльність в Україні, створює умови для стимулювання ділової активності суб'єктів туристичного підприємництва, забезпечує оптимальний рівень державного регулювання процесу розвитку вітчизняного туризму.

Більшість діючих програм розвитку туризму носять декларативний характер, адже містять загальну інформацію про стан галузі, основні проблеми, наявний ресурсний потенціал, що може бути використаний з метою їх вирішення, сукупність запланованих заходів. Однак, негативним фактом є відсутність визначення джерел отримання ресурсів для здійснення запланованих заходів, критеріїв для перевірки стану їх виконання, а також відповідальних осіб.

Державне регулювання туристичної діяльності здійснюється з метою:

– забезпечення прав громадян на відпочинок, відновлення та зміцнення здоров'я, на безпечне для життя і здоров'я довкілля, задоволення духовних потреб та інших прав;

– захисту прав і законних інтересів туристів і суб'єктів туристичного бізнесу;

– відновлення та збереження цілісності потенціалу туристичних ресурсів України, їх раціональне використання й охорона під час планування та забудови територій, на яких розташовано об'єкти туристичних відвідувань;

– створення сприятливих умов для вдосконалення й розвитку індустрії туризму, підтримки пріоритетних напрямів туристичної діяльності у сполученні з сільськогосподарською діяльністю;

– підтримка сільських громад, приватного бізнесу, громадських спілок в організації сільського зеленого туризму, його інвестуванні та впровадженні соціальних інновацій.

До основних напрямів державної туристичної політики в Україні належать: захист прав подорожуючих; захист інтересів виробників вітчизняного туристичного продукту; всіляка підтримка внутрішнього та в'їзного туризму [4, с. 80].

Процес державного регулювання сфери сільського зеленого туризму потребує здійснення комплексу організаційних, економічних, фінансових, управлінських та інших заходів як складових ефективної реалізації державної політики [5].

Процеси законодавчого регулювання та інші форми діяльності у сфері сільського зеленого туризму повинні відбуватись за безпосередньої участі сільських господарів та їх громадських об'єднань. Право на визначення окремих норм та стандартів діяльності та контроль за їх дотриманням потрібно делегувати громадським об'єднанням. Саме тому, зважаючи на сучасний стан економіки України, збільшення попиту на відпочинок у природному середовищі, та враховуючи необхідність створення сучасного ринку пропозицій відпочинку у сільській місцевості, своєчасною має бути підтримка з боку держави.

Серед основних заходів щодо вдосконалення законодавства можна виділити реалізацію державної політики в галузі безпеки туризму, в тому числі підвищення юридичної відповідальності осіб та організацій, які надають послуги в галузі безпеки туризму, а також прийняття законодавства щодо розвитку сільського, туризму як одного з перспективних для України видів туризму.

Ефективний розвиток сільського зеленого туризму зобов'яже сільські громади приділяти значну увагу покращенню благоустрою, розвитку транспортної інфраструктури, забезпеченню та дотриманню екологічної чистоти довкілля і вирішенню першочергових соціально-економічних проблем села за рахунок додаткових надходжень до бюджетів місцевих органів влади.

Список літератури:

1. Спілка сприяння розвитку сільського зеленого туризму в Україні. URL :<http://www.greentour.com.ua>.
2. Закон України «Про туризм» від 15.09.1995 № 324/95-ВР. URL : <http://www.tropa.dp.ua/extreme/outdoor/zakon01.html>.
3. Про особисте селянське господарство: Закон України від 15 травня 2003 р. №742-IV // ВВР України. 2003. №29. Ст.232.
4. Коніщева Н. Й. Механізми державного регулювання сфери туризму: сутність і шляхи удосконалення. Вісник ДІТБ. 2007. № 11. С. 76-84.
5. Концепція Державної цільової програми розвитку туризму та курортів на період до 2022 року. URL: <http://zakon1.rada.gov.ua/laws/show/638-2013-p>.

УДК 334.722:338.48:379.845

Христенко Галина

*канд. екон. наук, доцент кафедри економіки підприємства
ВП НУБіП України «Бережанський агротехнічний інститут»
м. Бережани, Україна*

РОЗВИТОК ПІДПРИЄМНИЦТВА В СФЕРІ СІЛЬСЬКОГО ЗЕЛЕНОГО ТУРИЗМУ

***Анотація.** У статті розглянуто необхідність розвитку підприємництва в сфері сільського зеленого туризму. Визначено основні фактори розвитку сільського зеленого туризму в Україні. Розглянуто основні форми сільського зеленого туризму. Досліджено вплив підприємництва у сфері сільського зеленого туризму на розвиток сільських територій. Обґрунтовано основні причини, які стримують розвиток сільського зеленого туризму в Україні.*

***Ключові слова:** розвиток, підприємництво, сільський зелений туризм, сталий розвиток сільських територій.*

Khrystenko Halyna

*PhD (Economics), Associated Professor of the Department of Economics of Enterprise
SS of NULES of Ukraine "Berezhany Agrotechnical Institute"
Berezhany, Ukraine*

ENTREPRENEURSHIP DEVELOPMENT IN RURAL GREEN TOURISM BRANCH

***Abstract.** The article considers the necessity of development of entrepreneurship in the field of rural green tourism. The main factors of development of rural green tourism in Ukraine are identified. The main forms of rural green tourism are considered. The influence of entrepreneurship in the field of rural green tourism on the development of rural areas is investigated. The main reasons that hamper the development of rural green tourism in Ukraine are substantiated.*

***Keywords:** development, entrepreneurship, rural green tourism, sustainable rural development.*

В умовах економічної кризи проблема пошуку перспективних напрямів стимулювання розвитку підприємництва у сфері сільського зеленого туризму набуває значної актуальності. Оскільки прискорений розвиток сільського зеленого туризму здатний забезпечити демографічну стабільність, диверсифікацію джерел доходів сільського населення, покращення благоустрою сільських населених пунктів, зростання добробуту сільського населення, сталий розвиток сільських територій.

Вагомий вклад у дослідженні проблем розвитку сільського зеленого туризму як перспективного напрямку підприємництва на селі зробили такі вітчизняні вчені, як В. Алексеєва, В. Арнаутов, С. Гудзинський, С. Ілляшенко, М. Костриця, О. Козловський, В. Юрчишин, К. Якуба, а також зарубіжні науковці: Л. Ван Депоель, Ж. Вілкін, Т. Дуча, Х. Каравелі, М. Кларк, Т. Лонч та інші.

Незважаючи на значну кількість вітчизняних та зарубіжних наукових праць, дослідження сільського зеленого туризму як інноваційної форми підприємництва залишається актуальним.

Метою статті є визначення проблем та обґрунтування перспектив розвитку підприємництва у сфері сільського зеленого туризму.

Сільський зелений туризм як вид підприємницької діяльності має важливе значення для розвитку аграрної економіки держави. В Україні підприємницька діяльність у сфері сільського зеленого туризму набирає все більшого розвитку. Визначальними факторами розвитку сільського зеленого туризму в Україні є: вигідне географічне положення; сприятливі кліматичні умови; потужний природно-рекреаційний потенціал; значний наявний потенціал земельних та трудових ресурсів.

На сьогоднішній день даний вид туристичної діяльності функціонує винятково за рахунок особистої ініціативи сільського населення, виступаючи одним із засобів подолання бідності в сільській місцевості. З метою активізації підприємництва у сфері сільського зеленого туризму необхідна тісна співпраця сільського населення, громадських організацій, органів державної влади та місцевого самоврядування.

Розвиток сільського зеленого туризму й досі немає законодавчого закріплення, проте в Законі України «Про особисте селянське господарство» зазначено, що сільський зелений туризм – це специфічний різновид господарської діяльності у формі сільської гостинності, що являє собою надання послуг із забезпечення відпочинку міських жителів в приватних господарствах в сільській місцевості з використанням майна та трудових ресурсів членів особистого селянського господарства, природно-рекреаційних особливостей місцевості, культурної, історичної та етнографічної спадщини регіону [5].

Виділяють такі основні форми сільського зеленого туризму:

– сільський туризм – відпочинковий різновид туризму, що відбувається в сільських садибах, де власник господарства надає послуги з розміщення та харчування; основна мета цього виду туризму – пасивний відпочинок і вивчення побуту селян [4];

– агротуризм – пізнавальний та відпочинковий вид туризму, що має на меті використання підсобних селянських чи фермерських господарств або земель сільськогосподарських підприємств, які тимчасово не використовуються в аграрній сфері. Агротуризм – явище містке, що включає ланцюжок «турист – господар – селянське господарство – село – природне середовище» [2];

– агроекотуризм – відпочинок у селянській родині, яка займається сільським господарством органічними (біологічними) методами (у господарствах, які мають відповідні сертифікати чи перебувають у процесі екологічного репрофілювання) [1].

Розвиток сільського зеленого туризму сприятиме вирішенню соціально-економічних проблем сільських територій, активізації сільських громад та особистих домашніх господарств, використовуючи наявний капітал і перетворюючи його в ефективний фактор виробництва.

Розвиток сільського туризму сприяє активізації місцевої економіки, створює можливості для збільшення малого бізнесу, додаткові культурні пам'ятки на основі демонстрації туристам особливостей повсякденного життя селян, розвитку ремесел [3].

Сільський зелений туризм є одним із пріоритетних напрямів відродження сільських територій України та забезпечення їх сталого розвитку, оскільки його становлення та функціонування сприяють системному вирішенню соціальних, економічних та екологічних проблем (рис. 1).

Розроблено автором.

Проблеми розвитку підприємництва у сфері сільського зеленого туризму в Україні можна сформулювати у наступні блоки:

– інституційний (відсутність нормативно-законодавчої бази, що регулює туристичну галузь; відсутність механізму раціонального та екологічно збалансованого використання природного та історико-культурного потенціалу для потреб сільського туризму);

– організаційний (недостатній рівень рекламно-інформаційного забезпечення; незнання власниками агроосель іноземних мов; нерозвинена система просування турпродуктів на внутрішньому і зовнішньому туристичних ринках);

– фінансовий (недостатній рівень державної підтримки; незначний обсяг інвестицій в туристичну галузь);

– економічний (економічна нестабільність; відсутність досвіду підприємницької діяльності у сфері сільського зеленого туризму; відсутність кредитного та тарифного регулювання);

– соціальний (недостатній рівень кадрового забезпечення; низький рівень розвитку туристичної інфраструктури в сільській місцевості);

– політичний (політична нестабільність).

Незважаючи на ряд перешкод, підприємництво у сфері сільського зеленого туризму в Україні має суттєвий потенціал і перспективи. Розвиток підприємництва в даній галузі може стати вагомим джерелом доходів сільського населення, грошових надходжень до місцевих бюджетів та перетворитися на потужний сектор економіки сільських територій в туристичній індустрії нашої держави.

Успішного розвитку підприємництва в сфері сільського зеленого туризму можна досягнути насамперед шляхом впровадження заходів ефективною його підтримки на державному та регіональному рівнях.



Рис. 1. Модель розвитку підприємництва у сфері сільського зеленого туризму.

Список використаних джерел:

1. Кудла Н. Вплив екотуризму на збалансований розвиток сільських територій. Вісник Львівського університету. Серія «Міжнародні відносини». Львів: ЛНУ ім. Івана Франка, 2008. Вип. 24. С. 147–154.
2. Кудла Н. Соціально-економічне значення агротуризму в розвитку підприємництва на селі. Регіональна бізнес-економіка та управління. 2004. № 3. С. 103–108.
3. Куценко В. Розвиток сільського туризму в контексті реалізації моделі «Зелене зростання». Економіка. Управління. Інновації. 2011. № 2(6). С. 37–42.
4. Пітюлич М., Михайлюк І. Особливості функціонування сільського туризму в Україні та досвід європейських країн. Науковий вісник Ужгородського національного університету. Серія «Економіка». 2011. Вип. 33. Ч. 3. С. 154–158.
5. Про особисте селянське фермерське господарство : Закон України від 15 травня 2003 р. № 742-IV. Офіційний вісник України. 2003. № 23. С. 9.

УДК 658.332.122

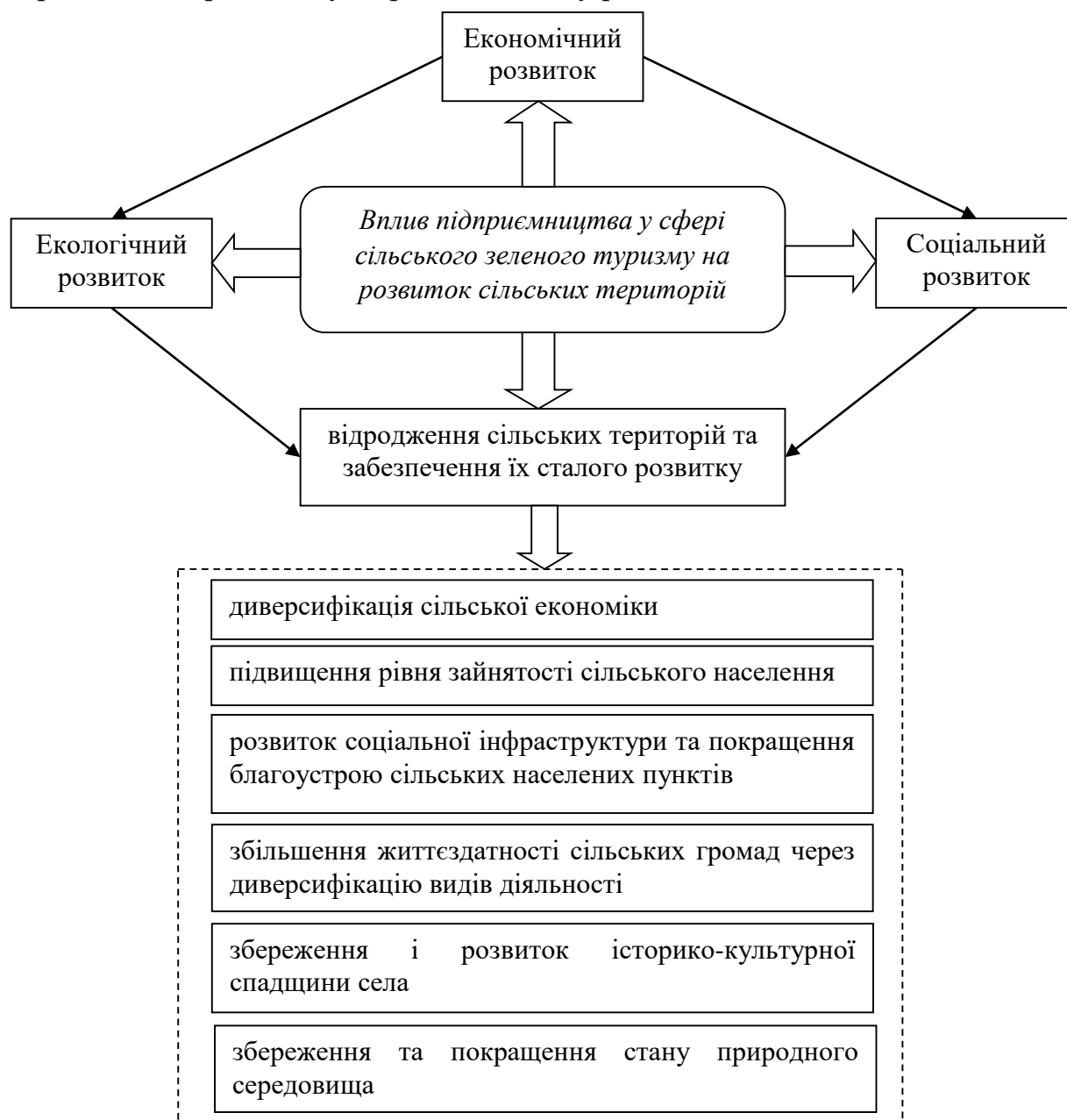
Ярема Любов

к.е.н., доцент

ВП НУБіП України «Бережанський агротехнічний інститут»

м. Бережани, Україна,

ФОРМУВАННЯ МЕХАНІЗМУ РОЗВИТКУ СІЛЬСЬКИХ ТЕРИТОРІЙ

У статті розглянуто основні проблеми формування господарського механізму розвитку сільських територій та недосконалість його структурної будови. Розглянуто основні особливості підвищення ефективності регіонально-галузевих управлінських впливів у процесі формування господарського механізму розвитку сільських територій.

Ключові слова: *господарський механізм, механізм формування, сільські території, управління, АПК.*

Yarema Liubov

PhD (Economics), Associated Professor of the Department of Economics of Enterprise

SS of NULES of Ukraine "Berezhany Agrotechnical Institute"

Berezhany, Ukraine

FORMATION OF RURAL DEVELOPMENT MECHANISM

The main problems of formation of the economic mechanism of development of rural territories and its imperfect structure are considered in the article. The main features of increasing the efficiency of regional and sectoral influences in the process of forming the mechanism of rural development are investigated.

Keywords: *economic mechanism, formation mechanism, rural territories, management, agroindustrial complex*

Недостатня сформованість господарського механізму розвитку сільських територій та недосконалість його структурної будови ускладнюють процеси формування національної економіки, поглиблюють дисбаланси просторово-територіального розвитку України. Причини тривалої структурної недосконалості господарського механізму розвитку сільських територій полягають у:

✓ зтяжному трансформаційному періоді становлення базових засад та інституцій, через боротьбу між представниками правлячих фінансово-промислових груп за контроль над управлінськими ресурсами;

✓ політичній нестабільності, багатовекторності та стратегічній невизначеності державної політики, для якої характерними є спроби реалізації діаметрально протилежних за своїм змістом реформ у сферах децентралізації управління та місцевого самоврядування, функціонування аграрного сектору економіки, соціальної політики тощо;

✓ розбалансованості державного управління, що проявляється в розбіжностях стратегічних цілей і протистоянні важелів впливу між його суб'єктами в регіонально-галузевому вимірі стимулювання процесів соціально-економічного розвитку сільських територій;

✓ низькій пріоритетності проблем організації раціонального природокористування, забезпечення екологічної безпеки, збереження та захисту природних ресурсів.

Структурні зміни господарського механізму повинні бути спрямовані на: спрощення його взаємодії зі складовими компонентами системи формування національної економіки, які знаходяться на вищих щаблях ієрархічного рівня; підвищення ресурсно-управлінської спроможності здійснювати ефективно регулювання процесів розвитку економіки; диверсифікацію джерел відтворення функціональних властивостей елементів господарського механізму, що були пошкоджені внаслідок руйнівного впливу загроз; розробку резервних внутрішніх підсистем і блоків мінімізації ризиків господарської діяльності; вироблення інструментів подолання суспільних суперечностей та ліквідації соціальної несправедливості в процесі розподілу національних благ. В основі реалізації господарським механізмом розвитку сільських територій його функцій лежить дотримання обов'язкової умови безальтернативної керованості інтересами сільського населення, що забезпечує його чітку соціальну спрямованість і збільшує масштаб корисного ефекту [3].

Підвищення ефективності регіонально-галузових управлінських впливів у процесі формування господарського механізму розвитку сільських територій потребує:

1) реструктуризації існуючих підходів до надання державної фінансової підтримки суб'єктам господарювання АПК шляхом полегшення доступу до її отримання дрібним сільськогосподарським виробникам і фермерським господарствам на засадах скорочення бюрократичних процедур, подолання корупційних впливів, спрощення процедури звітування, спрямованості фінансових ресурсів на проекти розширеного відтворення, які будуть формувати ефект масштабу протягом декількох виробничо-технологічних циклів, що забезпечить зростання зайнятості та добробуту сільського населення;

2) стимулювання процесів активізації ділової активності в аграрній сфері та підвищення рівня товарності господарств населення на засадах реалізації інноваційно-інвестиційних програм, покращання доступності суб'єктів господарювання до джерел залучення фінансових ресурсів, що актуалізується в умовах ресурсної обмеженості бюджетів і низької ліквідності вітчизняної банківської системи;

3) мінімізації ризиків ведення господарської діяльності внаслідок поширення практики страхування врожаїв від негативного впливу несприятливих природно-кліматичних умов, стимулювання створення страхових резервних фондів покриття непрогнозованих збитків і понесених втрат суб'єктів господарювання;

4) збалансування галузевої структури АПК через стимулювання розвитку

тваринництва, покращання його кормової бази завдяки раціоналізації структури посівних площ, використанню прогресивних технологій у вирощуванні кормових культур, заготівлі та зберіганні кормів, популяризації використання науково обґрунтованих рекомендацій щодо формування збалансованих раціонів годівлі сільськогосподарських тварин залежно від їх виду, віку та фізіологічних особливостей;

5) посилення відповідальності за порушення принципів ведення раціонального природокористування, організації комплексного моніторингу за використанням природних ресурсів, стимулювання дотримання сільськогосподарськими виробниками рекомендованих для конкретної природно-кліматичної зони системів сівозмін для збереження та відтворення природної родючості ґрунтів, забезпечення надання державної підтримки підприємницьким ініціативам ведення органічного землеробства;

6) формування механізмів стимулювання розвитку міжрегіонального і транскордонного співробітництва на сільських територіях, реалізації пілотних проектів у сфері охорони та збереження навколишнього середовища, зниження антропогенного навантаження на природні екосистеми, впровадження інноваційних технологій “зеленої” енергетики;

7) диверсифікації джерел фінансування процесу поліпшення інфраструктури на сільських територіях шляхом залучення ресурсів міжнародних інвестиційних фондів та грантової технічної допомоги, а також спрямування частки грошових коштів від перевиконання планових бюджетних показників на поліпшення доступності сільських населених пунктів;

8) подолання інертного характеру взаємодії сільських територіальних громад з органами державного управління, зниженню індиферентного ставлення сільського населення до вирішення проблем розвитку сільських територій, на яких воно проживає [2].

Удосконалення господарського механізму розвитку сільських територій повинна відбуватися з урахуванням фундаментальних положень, що закріплені в прийнятих документах стратегічно-програмного характеру. Зокрема, у затвердженій редакції “Концепції розвитку сільських територій” моделюються три прогностичні варіанти сільського розвитку. Перший передбачає посилення сформованих тенденцій в АПК та подальшу комерціалізацію аграрного виробництва, що супроводжуватиметься збільшенням впливу потужних виробників (агрохолдингів), яким властива низька соціальна та екологічна відповідальність. За таких умов процеси знелюднення та деградації сільських територій лише поглиблюватимуться. Другий варіант сільського розвитку декларує збільшення обсягів державної підтримки на розвиток АПК, соціальної та екологічної сфер. Такі заходи сприятимуть покращанню матеріального становища сільського населення, однак не здатні вирішити структурних проблем

його зайнятості, забезпечити екологічну безпеку та поступальний розвиток сільських територіальних громад. З огляду на це, пріоритетним у Концепції визначено третій базовий прогностичний варіант, що полягає у формуванні умов для забезпечення комплексного розвитку сільських територій в інтересах суспільства на засадах становлення багатокладного сільського господарства, диверсифікації господарської діяльності, створення сприятливого середовища для нарощування людського та соціального капіталу, розвитку державно-приватного партнерства. На переконання розробників Концепції, такий підхід дасть змогу реформувати систему управління розвитком сільських територій, підвищити ініціативність і відповідальність територіальних громад сіл і селищ, збільшити рівень доходів сільського населення, покращити його доступність до базових послуг, стабілізувати демографічну ситуацію в сільській місцевості [1].

Список використаних джерел:

1. Васильців Т. Г., Бойко В. В. Інституціональні засади розвитку підприємництва на сільських територіях // *Наукові праці Донецького національного технічного університету. Серія економічна.* 2014. № 3. С. 52-59.

2. Ключник А. В. *Формування та розвиток економічного потенціалу сільських територій України : монографія.* Миколаїв : Дизайн та поліграфія, 2011. 468 с.

3. Концепція розвитку сільських територій (схвалена розпорядженням Кабінету Міністрів України № 995-р від 23 вересня 2015 р.) [Електронний ресурс]. URL: <http://www.kmi.gov.ua/control/uk/cardnpd?docid=248515797>.

УДК 657.47

Стемковська Ірина

старший викладач кафедри обліку і аудиту

ВП НУБіП України «Березжанський агротехнічний інститут»

м. Березжани, Україна

МЕТОДИЧНІ ПІДХОДИ ДОСЛІДЖЕННЯ ЕФЕКТИВНОГО ФОРМУВАННЯ І ВИКОРИСТАННЯ ВИРОБНИЧИХ ВИТРАТ У СІЛЬСЬКОГОСПОДАРСЬКИХ ПІДПРИЄМСТВАХ

Анотація. У статті проаналізовано методичні підходи дослідження ефективного формування і використання виробничих витрат у сільськогосподарських підприємствах. Досліджено точки зору різних вітчизняних авторів. Доведено, що проведення комплексного аналізу ефективного формування і використання виробничих витрат у сільськогосподарських підприємствах на основі викладених методичних підходів сприятиме прийняттю оптимальних управлінських рішень.

Ключові слова: виробничі витрати, ефективність, формування, використання, аналіз, оцінка, показники.

Stemkowska Iryna

Senior Lecturer of the Department of Accounting and Auditing

Separated Subdivision of National University of Life and Environmental Science of Ukraine

«Berezhany Agrotechnical Institute»

Berezhany, Ukraine

METHODICAL APPROACHES OF RESEARCH FOR EFFECTIVE FORMATION AND USE OF PRODUCTION COSTS IN AGRICULTURAL ENTERPRISES

***Abstract.** The article analyzes the methodological approaches of research the effective formation and use of production costs in agricultural enterprises. The points of view of different domestic authors are researched. It is proved that carrying out a comprehensive analysis of effective formation and use of production costs in agricultural enterprises on the basis of the methodological approaches outlined will facilitate the adoption of optimal management decisions.*

***Key words:** production costs, efficiency, formation, use, analysis, evaluation, indicators.*

У ринковій економіці основною засадою існування кожного сільськогосподарського виробника вважається його конкурентоспроможність. Одним із головних аспектів при цьому є підвищення ефективного формування і використання виробничих витрат суб'єктів господарювання. Проблема підвищення ефективності формування і використання виробничих витрат для забезпечення високих темпів розвитку аграрного сектора економіки набуває особливої актуальності в сучасних умовах господарювання. При цьому важлива роль відводиться пошуку науково обґрунтованої методики дослідження ефективного формування і використання виробничих витрат із застосуванням новітніх економічних технологій.

Питання методології та методики формування і використання виробничих витрат в сільському господарстві знайшли своє відображення в наукових працях М.Г. Грещака, М.Я. Дем'яненка, С.І Дем'яненка, В. Плаксієнка, П.Т. Саблука, О.М. Шпичака, В.Н. Зимовець, Т.Г. Маренич, Д.В. Шияна, Г. Фанделя, О.В. Чернецької та інших. Проте нинішній стан кон'юнктури ринку сільськогосподарської продукції потребує більш детальних досліджень ефективного формування і використання виробничих витрат.

Метою статті є дослідження методичних підходів визначення ефективного формування і використання виробничих витрат у сільськогосподарських підприємствах.

Більшість вчених трактують ефективність як порівняння отриманого результату діяльності з витратами, які були для цього понесені. В свою чергу, ефект є загальним результатом діяльності. Тобто, загальним принципом оцінки ефективності є співставлення результату й витрат.

При аналізі й оцінці ефективності формування і використання виробничих витрат у сільському господарстві доцільно застосувати два підходи до структуризації витрат: за видами ресурсів і за статтями калькуляції, що зумовлено необхідністю вивчення впливу співвідношення окремих елементів виробничих витрат на показники ефективності діяльності. Ми погоджуємося з В.Я. Плаксієнком [5], який дослідив тісноту зв'язку окремих елементів витрат з

прибутком і наголошує на потребі вивчення впливу співвідношення окремих елементів виробничих витрат на показники ефективності господарювання.

Але, доцільно відмітити, що у сільському господарстві не завжди результат діяльності залежить від ефективного формування і використання виробничих витрат. Оптимальний розподіл і використання виробничих витрат не завжди призведе до прибутковості фінансово-господарської діяльності.

Отже, необхідний така система показників, яка б характеризувала ефективність формування і використання виробничих витрат сільськогосподарськими підприємствами та була адаптована до сучасних реалій та нескладна у практичному застосуванні.

У результаті аналізу таблиць В. В. Леонт'єв вперше в світі проводить розрахунки повних народногосподарських витрат на виробництво продукції різних галузей за системою рівнянь міжгалузевих зв'язків. Його модель «Витрати – випуск» відноситься до балансових моделей і являє собою систему рівнянь, кожне з яких виражає вимогу балансу між виробленим окремими економічними агентами кількістю продукції і сукупною потребою в цій продукції.

Доцільно звернути увагу, що показники ефективності мають найбільш яскраво виражену господарську специфіку. В кожній сфері бізнесу існують свої (часто ніде більш не застосовувані) показники [3].

Для оцінки ефективності формування і використання виробничих витрат на сільськогосподарському підприємстві Ю.С. Цаль-Цалко [6] наводить систему економічних показників. Деякі показники розраховуються, виходячи з вартості валової продукції. Вони реально відображають дійсний стан ефективності витрат не тільки в кінці року, але й упродовж нього, оскільки в процесі управління дуже важливим є прийняття обґрунтованих оперативних управлінських рішень [4].

Серед цих показників вагоме місце займає коефіцієнт окупності виробничих витрат, який показує величину виробничих витрат, яка здійснюється для того, щоб отримати одну гривню чистого доходу і визначається за формулою [6]:

$$K_{\text{ОВВ}} = \frac{B}{\text{ВП}}, \quad (1)$$

де В – виробничі витрати,

ВП – валова продукція.

Оберненим до даного показника є коефіцієнт покриття виробничих витрат, який характеризує вихід валової продукції сільськогосподарського підприємства на 1 грн виробничих витрат і визначається за формулою [6]:

$$K_{\text{ПВВ}} = \frac{\text{ВП}}{B} \text{ або } K_{\text{ПВВ}} = \frac{1}{K_{\text{ОВВ}}}. \quad (2)$$

Крім того, для оцінки ефективності формування виробничих витрат сільськогосподарських підприємств на основі критерію дохідності визначають

коефіцієнт ефективності формування витрат і коефіцієнт віддачі виробничих витрат.

Коефіцієнт ефективності формування витрат відображає суму чистого доходу сільськогосподарського підприємства на 1 грн виробничих витрат і розраховується за формулою [6]:

$$K_{ев} = \frac{ЧД}{В}, \quad (3)$$

де ЧД – чистий дохід.

Оберненим до даного показника є коефіцієнт віддачі виробничих витрат, який відображає витрати сільськогосподарського підприємства для одержання 1 грн чистого доходу і розраховується за формулою [6]:

$$K_{вв} = \frac{В}{ЧД} \quad \text{або} \quad K_{вв} = \frac{1}{K_{ев}}. \quad (4)$$

На наш погляд, доцільним і обґрунтованим є застосування в сільському господарстві зазначеної системи показників ефективності формування виробничих витрат.

Слушною вважаємо думку О.А. Бурляя, який вважає «оскільки динаміка витрат виробництва може бути різною, основні зусилля варто зосереджувати не стільки на зниженні, скільки на ефективності витрат виробництва» [1, с. 152].

На думку О.В. Чернецької, основними критеріями оцінки ефективності виробничих витрат є ресурсомісткість, дохідність та співставність [8].

Для оцінки ефективності здійснення виробничих витрат у сільськогосподарських підприємствах використовується показник матеріалоемності, який показує відношення суми матеріальних витрат до вартості валової продукції. Вважаємо за доцільне для детальнішого і глибшого аналізу обчислювати даний показник окремо для всіх елементів матеріальних витрат (насіння, корми, добрива), за умови, що питома вага зазначених елементів в загальній структурі витрат складає більше 10%. На наш погляд, даний підхід суттєво розширює можливості пошуку шляхів зниження виробничої собівартості сільськогосподарської продукції, що зробить її конкурентоспроможною на ринку.

Оскільки у сільськогосподарських підприємствах виробничі витрати формуються нерівномірно на протязі року, тому автор [8] вважає доцільним застосування коефіцієнта сезонності витрат, який обчислюється за формулою:

$$k_c = \frac{\Delta \bar{B}}{B'}, \quad (5)$$

де $\Delta \bar{B}$ – середнє лінійне відхилення щомісячних витрат на виробництво від середньомісячних ($\Delta \bar{B} = \frac{\sum |B - B'|}{n}$, де n – кількість місяців, B – виробничі витрати у кожному місяці, B' – середньомісячні виробничі витрати).

Для оцінки ефективності формування витрат автором [8] пропонується показник відношення витрат на виробництво реалізованої продукції до витрат на виробництво валової продукції на сільськогосподарському підприємстві, тобто коефіцієнт товарності витрат, який обчислюється за формулою:

$$k_m = \frac{B_p}{\sum B}, \quad (6)$$

де k_m – коефіцієнт товарності витрат,

B_p – витрати обсягу продукції, що реалізується,

$\sum B$ – сума витрат на весь обсяг виробництва.

Аналіз структури виробничих витрат у сільськогосподарських підприємствах за останні роки свідчить про те, що прямі матеріальні витрати становлять більшу їх частину (близько 70-80%). В зв'язку з цим, виникає необхідність оцінити ефективність витрат в цілому та з'ясувати місце витрат за окремими видами продукції. Для цього була розроблена система показників, що характеризують ефективність виробничих витрат.

Для оцінки ефективності витрат розраховуються такі показники, як [3]:

1) Ефективність умовно-змінних витрат показує, наскільки зміниться валовий прибуток при зміні умовно-змінних витрат на 1 грош. од.:

$$E_{уЗВ} = \frac{ВП}{З_з} \quad (7)$$

де $E_{уЗВ}$ – ефективність умовно-змінних витрат;

ВП – валовий прибуток;

$З_з$ – змінні затрати.

Даний показник можна перетворити до вигляду:

$$E_{уЗВ} = \frac{ВР}{З_з} - 1 \quad (8)$$

де ВР – виручка від реалізації нетто.

2) Ефективність умовно-постійних витрат ілюструє ступінь віддалення підприємства від точки беззбиткової:

$$E_{ПОСТВ} = \frac{\Pi_{ОСНД}}{З_{ПОСТ}} \quad (9)$$

де $E_{ПОСТВ}$ – ефективність умовно-постійних витрат;

$\Pi_{ОСНД}$ – прибуток від основної діяльності;

$З_{ПОСТ}$ – постійні затрати.

3) Сукупна ефективність витрат показує, яка частка прибутку від основної діяльності доводиться на 1 умов. од. загальних витрат:

$$E_{ЗС} = \frac{\Pi_{ОСНД}}{З} \quad (10)$$

де $E_{ЗС}$ – сукупна ефективність всіх витрат;

$З$ – сума змінних і постійних витрат.

4) Балансова ефективність витрат показує, який балансовий прибуток одержало підприємство на 1 умов. од. загальних витрат:

$$E_{зб} = \frac{БП}{з} \quad (11)$$

де $E_{зб}$ – балансова ефективність витрат;

БП – балансовий прибуток.

5) Чиста ефективність витрат показує, який чистий прибуток одержала корпорація з розрахунку на 1 умов. од. витрат:

$$E_{зч} = \frac{ЧП}{з} \quad (12)$$

де $E_{зч}$ – чиста ефективність витрат;

ЧП – чистий прибуток корпорації.

Для аналізу ефективного формування і використання виробничих витрат також використовується CVР-аналіз, або аналіз взаємозв'язку «витрати-обсяг-прибуток», маржинальний аналіз або аналіз точки беззбитковості. За своєю суттю CVР-аналіз (від англ. «Cost-Volume-Profit») є досить простим, базується на легко обчислюваних показниках і дає змогу оперативно оцінити вплив величини та структури витрат, обсягу продажу продукції на прибуток, проаналізувати його залежність від рівня цін і структури виробництва, обґрунтувати маркетингову стратегію [2]. В його основі лежить розрахунок точки беззбитковості, в якій доходи і витрати є рівними.

Таким чином, розкриті методичні підходи дослідження ефективного форсування і використання виробничих витрат у сільському господарстві дозволять більш обґрунтовано обирати напрями управління витратами безпосередньо на підприємстві, що, у свою чергу, буде сприяти підвищенню прибутковості виробництва.

Список використаних джерел:

1. Бурляй О. А., Бурляй А. П. *Необхідність управління витратами на виробництві продукції рослинництва в аграрних підприємствах / Економіка АПК і природокористування : вісник ХНАУ. 2009. №13. С. 152-160.*
2. Грещак М. Г., Коцюба О. С. *Управління витратами. Навч.-метод. посіб. для самост. вивч. дисц. К. : КНЕУ, 2002. 131 с.*
3. Гудзь О. Є. *Фінансові ресурси сільськогосподарських підприємств. Монографія. К. : ННЦ ІАЕ, 2007. 578 с.*
4. Муляр Т. С. *Особливості управління витратами сільськогосподарськими підприємствами. URL: <http://economics.opi.ua/files/archive/2013/No5/125-130.pdf> (Дата звернення 27 вересня 2019).*
5. Плаксієнко В. Я. *Виробничі витрати та доходи сільського господарства в умовах розвитку ринкових відносин. Дніпропетровськ: Січ, 1997. 255 с.*
6. Цал-Цалко Ю. С. *Витрати підприємства. Навч. посібник. К. : ЦУЛ, 2002. 656 с.*
7. Цимбалюк Л. Г., Скригун Н. П., Антошкіна Л. І. *Формування та управління витратами виробництва. Донецьк: Юго - Восток, 2009. 240 с.*
8. Чернецька О. В. *Формування економічно ефективної структури виробничих витрат сільськогосподарських підприємств: автореф. дис. канд. екон. наук : 08.00.04; Дніпропетр. держ. аграр. ун-т. Д., 2010. 20 с.*

УДК (043) 378 027.338.2

*Кіска Марія, викладач-методист
Дяченко Лідія, викладач - методист
Державний навчальний заклад
«Львівське вище професійне училище торгівлі та сфери послуг»
м.Львів, Україна*

ПРОФЕСІЙНО-ТЕХНІЧНА ОСВІТА У КОНТЕКСТІ СТАЛОГО РОЗВИТКУ НАЦІОНАЛЬНОЇ ЕКОНОМІКИ

***Анотація:** У статті досліджено деякі аспекти взаємозв'язку системи освіти у контексті сталого розвитку національної економіки. Досліджено концептуальні засади реформування професійної освіти України, визначено компетентності учнів. Виявлено зв'язок між професійно – технічною освітою із сталим розвитком національної економіки.*

***Ключові слова:** сталий розвиток, професійно-технічна освіта, професійна освіта, компетентності професійної освіти.*

*Kiska Mariya, Teacher-Methodist
Dyachenko Lidiya, Teacher-Methodist
State education institution
«Lviv Higher Professional School of Trade and Services», Lviv Ukraine*

PROFESSIONAL AND TECHNICAL EDUCATION IN THE CONTEXT OF SUSTAINABLE DEVELOPMENT OF NATIONAL ECONOMY

***Abstract:** The article explores some aspects of the interconnection of the education system in the context of sustainable development of the national economy. The conceptual foundations of reforming the vocational education of Ukraine have been investigated, the competences of the students have been determined. The connection between vocational education and sustainable development of the national economy has been revealed.*

***Key words:** sustainable, development, vocational education, vocational education, competences of vocational education.*

Дослідження даної наукової теми показали, що «розвиток сталий» – запропонована світовим співтовариством, уточнена та поглиблена сучасна концепція бажаного суспільного розвитку, що ґрунтується на стратегії оптимізації всієї діяльності людства (передусім економічної) в його взаємодії з довкіллям [1, с. 283]. Така постановка питання виходить із того, що природні ресурси стають більш обмеженими; швидко зростає кількість населення; зростають потреби людства та масштаби виробничої діяльності, які приносять шкоду довкіллю. Відповідно погіршуються умови життя населення, а також здійснюється негативний вплив на природні ресурси, рослинний та тваринний світ тощо. Роботи у цьому контексті ведуться науковцями та світовою спільнотою ще з 70-х років 20 століття. Було проведено низку заходів, прийнято Програми розвитку ООН (1980 р.) та інші нормативно-правові документи, які повинні покращити стан довкілля, здійснювати «екорозвиток» учасниками ринку при виробництві товарів і послуг, покращити соціальні умови для населення тощо.

Учасники конференції ООН з проблем довкілля та розвитку проведена у Ріо-де-Жанейро (1992 р.) озвучили новий курс з розвитку довкілля, прийняли «Кліматичну конвенцію», «Програму дій щодо довкілля та розвитку» тощо. Серед низки науковців, які досліджували дану проблематику, відомим в Україні є В. Вернадський, який зробив великий внесок у сприянні сталого розвитку суспільства. «Концепція сталого розвитку України» (науковий керівник – В. Дорогунцов, а також Ю. Костенко, Б. Патон та інші) дала новий старт поетапного відтворення цілісності природного середовища, створення можливостей для рівноваги між його потенціалом і вимогами усіх людей усіх поколінь [1, С. 285].

Розвиток національної економіки в сучасних умовах має низку таких прикладів, коли економічна діяльність використовується двояко: і економічно (ефективно) і неефективно. Для більш ефективної економічної діяльності є потрібним вдосконалення технологічної та технічної системи національного виробництва, розвиток підприємницьких здібностей учасників ринку, впровадження досягнень науки і техніки у виробництво товарів і послуг.

Економічне зростання національної економіки, збільшення обсягів суспільного виробництва і розширення можливостей задовольняти зростаючі потреби населення в товарах і послугах, у контексті сталого розвитку, знаходиться у взаємозв'язку із системою освіти України, у т. ч. із системою професійно – технічної освіти. Професійно-технічна освіта – в Україні система підготовки й підвищення кваліфікації робітничих кадрів, форма професійної освіти органічна система народної освіти. Професійно – технічна освіта ґрунтується на поєднанні продуктивної праці з навчанням і підвищенням кваліфікації молоді та дорослих робітників. Професійна освіта – як сукупність знань, навичок і вмінь, оволодіння якими дає змогу працювати спеціалістом вищої, середньої кваліфікації або кваліфікованим робітником [2, С. 275].

Міністерство освіти і науки України підготувало проект «Сучасна професійна освіта: концептуальні засади реформування професійної освіти України». У даному документі обґрунтовується необхідність змін, а саме: упродовж останніх десятиліть престижність професійної освіти в суспільстві поступово знижувалася через відсутність інвестицій у модернізацію системи професійної освіти; невідповідність між попитом і пропозицією, якістю підготовки кадрів і потребами ринку праці у професійних кваліфікаціях; недосконалість системи професійної орієнтації та кар'єрного консультування молоді і дорослих.

Кризові явища у професійній освіті посилюються глобальними проблемами та викликами сучасності:

- демографічний спад як в Україні, так і за кордоном, сплеск робочої міграції,
- високі соціальні запити молоді щодо привабливості робочого місця,
- доступність отримання освіти за кордоном,

-зростання впливу соціальних мереж на вибір роду занять та стилю життя [3].

Досліджено, що відповідно до Проекту «Сучасна професійна освіта: концептуальні засади реформування професійної освіти України» було виконано наступне: -виокремлені проблеми, що потребують вирішення; -розглянуто компоненти сучасної професійної освіти; -обгрунтовано роль соціального партнерства у сфері професійної освіти і навчання на ринок праці; -акцентовано увагу на якості професійної освіти; -запропоновано модель розподілу повноважень на різних рівнях: держави, області та закладу освіти; -визначено строки реалізації даної Концепції (до 2028р.) та очікувані результати.

Відповідно до Указу Президента України №722 – 2019 «Про цілі сталого розвитку України на період до 2030 року» було постановлено наступне:

-забезпечення всеохоплюючої і справедливої якісної освіти та заохочення можливості навчання впродовж усього життя для всіх;-створення стійкої інфраструктури, сприяння всеохоплюючій і сталій індустріалізації та інноваціям;

-забезпечення переходу до раціональних моделей споживання і виробництва;

-сприяння поступальному, всеохоплюючому та сталому економічному зростанню, повній і продуктивній зайнятості та гідній оплаті праці для всіх;

-сприяння побудові миролюбного і відкритого суспільства в інтересах сталого розвитку, забезпечення доступу до правосуддя для всіх і створення ефективних, підзвітних та заснованих на широкій участі інституцій на всіх рівнях тощо [4].

У контексті теми даної статті розглянемо «компетентності професійної освіти», які зазначені у Проекті «Сучасна професійна освіта: концептуальні засади реформування професійної освіти України». Визначено, такі компетентності освіти: комунікативність; професійна етика; інформаційно-цифрові технології; правова компетентність; навчання впродовж життя; підприємливість та фінансова грамотність; професійні компетентності; здатність працювати в команді; працезахоронна компетентність; енергозберігаюча компетентність; екологічна компетентність; економічна компетентність [3].

Слід зазначити, що освітні процеси для учнів у системі професійно – технічної освіти передбачають придбання ними усіх зазначених вище компетентностей впродовж терміну навчання, і важливими є усі з них.

Окремо варто звернути увагу на економічну компетентність, підприємливість та фінансову грамотність. Міністерство освіти і науки України 16.08.2019 р. презентувало навчальні матеріали, що допоможуть учням 10-х і 11-х класів освоїти фінансову грамотність. На презентації даного проекту було представлено навчальний посібник і робочий зошит, а зміст цих матеріалів повністю враховує зміни у фінансовій галузі за останні 5 років. У розробці

матеріалів взяли участь фахівці МОН України, Проекту USAID «Трансформація фінансового сектору», експерти тощо.

Даний проект з 1 вересня 2019р. впроваджено у школах, а учні 10-х та 11-х класів мають нові можливості розвинути критичне та системне мислення у фінансових питаннях, уміти оцінювати ризики та приймати зважені рішення щодо фінансів [3]. Впровадження змін у системі професійно – технічної освіти, у контексті зазначених вище документів та необхідності забезпечувати сталий розвиток суспільства, передбачає розгляд питання щодо пошуку резервів впровадження такої дисципліни, як «Фінансова грамотність» для учнів, які навчаються на базі 9класів і здобувають середню освіту.

Навчальна дисципліна «Фінансова грамотність» була би також корисною і для учнів ПТО, які навчаються на базі 11 класів, що дозволило би забезпечити вищий рівень їх фінансової грамотності, нові знання з ефективного управління фінансами та побудови власного бізнесу у перспективі.

Список використаних джерел:

1. Мочерний С. В. Економічна енциклопедія: в 3 т. / [Ред. кол. : С. В. Мочерний (відп. ред.) та ін.]. К.: Видавничий центр «Академія», 2000. Т. 1. 864 с.
2. Гончаренко С. Український педагогічний словник Київ.:Либідь, 1997. 376с.
3. Офіційний сайт Міністерства освіти і науки України. URL: <http://www.mon.gov.ua>.
4. Офіційний сайт Президента України. URL: <http://www.president.gov.ua>.

УДК 339.73

Гула Інна

*студентка 3-го курсу факультету економіки та менеджменту
Тернопільський національний технічний університет імені Івана Пулюя
Тернопіль, Україна*

ПРЯМІ ІНОЗЕМНІ ІНВЕСТИЦІЇ В ЕКОНОМІЦІ УКРАЇНИ

***Анотація.** Стаття присвячена темі прямих іноземних інвестицій, які здійснюють значний вплив на економіку країни. У статті висвітлено головні перешкоди іноземного інвестування в Україну та запропоновані способи їх подолання. Стаття показує головні напрями інвестування в економіку сьогодні та перспективні сфери залучення прямих іноземних інвестицій в майбутньому. Показано основні зміни у сфері налагодження інвестиційного клімату України та запропоновано напрями його покращення.*

***Ключові слова:** інвестиції, інвестиційний клімат, іноземне інвестування, прями іноземні інвестиції, інвестиційна привабливість.*

Hula Inna

*Ternopil Ivan Pul'uj National Technical University.
Student of the Faculty Economics and Management
Ternopil, Ukraine.*

FOREIGN DIRECT INVESTMENT IN UKRAINIAN'S ECONOMY

***Abstract.** The article is devoted to the topic of foreign direct investment, what have a significant impact for the economy. The article highlights the main obstacles of foreign investment in Ukraine and ways of its overcoming. The article shows the main directions of investment in the economy today,*

and prospective areas for attracting foreign direct investment in the future. There are some examples of changes on the area of the investment climate in Ukraine and directions of its improvement.

Key words: *investments, investment climate, foreign investment, foreign direct investment, investment attractiveness.*

Інвестиціями вважають довгострокові вкладення капіталу у різні види господарської діяльності з метою одержання доходу. Інвестувати можуть як юридичні, так і фізичні особи - тобто ті, хто володіє певним капіталом і може його використати у різних сферах бізнесу. Інвестори можуть вкладати свій капітал як всередині країни, так і за її межами. Цей критерій поділяє інвестиції на два види: зовнішні й внутрішні. Зовнішні інвестиції -це такий вид інвестицій, при якому капітал надходить з-за кордону. Внутрішні інвестиції полягають в вкладенні коштів однієї країни в розвиток підприємств тієї ж країни.

Досить вагоме місце займають реальні інвестиції, а саме прямі іноземні інвестиції (ПІІ). Це такий вид інвестицій, який визначає контроль над діяльністю того чи іншого підприємства через володіння контрольним пакетом акцій. В різних країнах інша пропорція, яка визначає підконтрольованість. На активність залучення прямих іноземних інвестицій впливає ряд чинників:

- зростання ролі транснаціональних корпорацій;
- інтеграція виробництва;
- розвиток виробництва у бік створення продукції міжнародного рівня;
- прагнення розвинених країн та країн, які розвиваються подолати кризовий стан в економічній сфері та соціальній;
- бажання подолати негативний вплив виробництв що шкодить навколишньому середовищу;
- підвищення рівня зайнятості та активація економічного зростання країн, що розвиваються.

ПІІ- це основа для активної діяльності транснаціональних корпорацій на світовому ринку. З допомогою прямих іноземних інвестицій ТНК мають змогу використовувати підприємства інших країн для виготовлення продукції та розповсюдження її по всьому світі. Як наслідок, підвищується конкурентоспроможність ТНК на ринках різних країн, а тому ПІІ впливають на рівень прибутку. Аналізуючи можливість отримання прибутку, варто відокремити головні чинники, які визначають сприятливість інвестування:

- інвестиційний клімат країни;

Суть прямих іноземних інвестицій заснована на тому, що діяльність підприємства контролюється інвесторами. Однак регулювання діяльністю може бути неефективною, якщо навколишнє середовище не створює для цього відповідних умов. Політичні, економічні, юридичні та соціальні умови країни визначають ризиковість вкладень у бізнес, а відповідно і прибутковість підприємства.

Починаючи з 2014 року інвестиційний клімат України погіршився, внаслідок ведення негативної політики з боку Росії та анексії Криму. Однак у топ-10 загроз інвестиційної діяльності на кінець 2018 року в Україні ця причина знаходиться на 5 місці. Перше місце – широко розповсюджена корупція, друге – недовіра до судової системи, третє – нестабільна валюта та фінансова система, четверте – монополізація ринків та захоплення влади олігархами, п'яте – військовий конфлікт з Росією, шосте – обтяжливе та мінливе законодавство, сьоме – репресивні дії правоохоронних органів, восьме – обмеження на рух капіталу та валютні операції, дев'яте – складне податкове адміністрування, десяте – пошкваллення трудової міграції з України [1];

- обмеження у сфері торгівлі;

Починаючи з 2009 року, за даними Незалежного моніторингу політики Global trade alert, було прийнято близько 9 тисяч заходів, запроваджені різними урядами, які обмежили імпортно-експортні потоки. Для лібералізації торгівлі було прийнято близько 3,3 тисячі заходів. Більшість заходів протекціоністського характеру були прийняті найсильнішими економіками світу: США, Німеччина, Індія, Аргентина, РФ, Бразилія, Японія, Китай. В Україні з 2009 року по 2018 рік були прийняті 79 заходів, які не сприяють позитивним тенденціям розвитку залучення ПІІ в економіку нашої країни. Головною проблемою для України сього залишається те, що більша частина експорту становить сировинна і більше 50 % імпорту - готова продукція. Протягом 2008-2018 року урядом України було прийнято ряд протекціоністських заходів, які впливають на торговельні зв'язки з країнами ЄС. Для прикладу, при будівництві відновлюваних джерел будівництві об'єктів генерації енергії велися вимоги щодо обов'язкового використання місцевої компоненти; приєднання до інженерних мереж здійснюється безоплатно; піднесення вивізного мита для чорних металів; запровадження мораторію на 10 років на експорт необроблених лісоматеріалів [2];

- вартісні чинники;

Основними вартісними чинниками, які впливають на активність залучення ПІІ є такі, як: наявність трудових ресурсів та низька вартість праці, наявність сировини та прагнення бути ближче до джерел сировини, а тому, як наслідок, низькі транспортні витрати на перевезення, наявність капіталу і технологій, різні стимули з боку уряду країни, сприятливий рівень цін;

- чинники маркетингового впливу.

Маркетингові дослідження та заходи дають змогу ТНК розширити межі продажів своїх товарів та послуг. Однак кожна країна встановлює певну межу зростання продажів. Тому такі обмеження змушують ТНК виходити на ринки різних країн для продажів своєї продукції.

На сьогодні актуальність залучення ПІІ з економіку України супроводжується рядом причин: нестача національного капіталу, необхідність

реструктуризації підприємств та скорочення технологічного розриву України з провідними країнами світу.

Аналізуючи сучасний стан привабливості України для інвестицій, можна знайти ряд факторів, які визначають позитивну тенденцію розвитку вкладень іноземних інвестицій: географічно вигідне розташування на перетині Європи та Азії, дешева і кваліфікована робоча сила, досить розвинена інфраструктура (летовища, порти, мости, система зв'язку і транспорту), сильний науковий потенціал. Однак саме ступінь накопичення обсягів іноземних інвестицій - це фактор, який показує ступінь інтеграції економіки у світове господарство, розвиток зовнішньоекономічних зв'язків та створення сильної експортно орієнтованої економіки. На разі перед урядом України стоїть завдання: залучити нові інвестиції для активного розвитку економіки та зберегти наявні, які не були втрачені внаслідок кризи 2008-2009 років та військової агресії Російської Федерації [3].

Вкладення ПІІ має свої особливості. Їх оцінку доцільно здійснювати за якісними показниками, а не кількісними. Станом на середину 2018 року в Україну надійшли прямі іноземні інвестиції зі 130 країн світу, однак їх основна частина припадає на невелику їх частину. Це свідчить про досить незначну диверсифікацію країн ПІІ до України.

Варто зазначити, що ПІІ утворюються двома шляхами: резидентами іноземних країн, які хочуть розвивати свій бізнес в Україні, та резидентами України, які контролюють свій бізнес за кордоном, а саме йдеться про капітали українців, які були виведені за кордон раніше, як зазвичай, в офшорні зони (ground-tripping). Провівши аналіз країн-інвесторів в Україну, важливо зазначити, що частка вкладень розвиненими країнами досить незначна, у той час, як кількість з офшорів значно більша. У 2018 році ПІІ з офшорних зон становив 33 % всіх ПІІ в Україну. У такий спосіб інвестиції з офшорних зон, складаючи досить значну частину ПІІ в Україну, не веде за собою якісних змін в економіці країни, а лише забезпечує кількісні показники приросту прямих іноземних інвестицій в Україну.

Тому сьогодні структура інвесторів, які вкладають в український бізнес, не відповідає тій, яка орієнтується на розвинені країни. Така ситуація є непривабливою для інвесторів країн з сильною розвинутою економікою. Тому зараз для України є досить важливими саме інвестиції країн, які є технологічними лідерами та, товари яких мають попит у всьому світі.

Сьогодні пріоритетними галузями для іноземного інвестування є різні галузі економіки України. Більша частка інвесторів на українському ринку вкладають вагому частину коштів у галузі переробної промисловості. Досліджуючи це питання, стає зрозумілим, що ПІІ прямують у галузі, де витрати швидко окупаються та де фінансові ризики є невисокими, де швидко змінюється

асортимент продукції й часто з'являються нові продукти. Такими характеристиками володіє сфера гуртової та роздрібної торгівлі. Сектор нерухомості та сектор фінансів також користуються іноземними надходженнями, оскільки їхньою перевагою є відсутність потреби вкладень на довгий період та використання новітніх технологій.

Виникає досить суперечлива ситуація: кошти вкладаються у досить прибуткові сфери, однак це не покращує конкурентні позиції України на світовому ринку. Наслідком значних вкладень у фінансовий сектор стає, з одного боку, збільшення обігових коштів у країні, а з іншого, це призводить до екстенсивного розвитку економіки. Тому сьогодні через незадовільне вливання ПІІ у сфери української економіки, неспроможність модернізувати виробництво, Україна не може експортувати високоякісну продукцію за кордон, а тому закріплює за собою сировинну спеціалізацію на світовому ринку.

За таких обставин, першочерговим завданням є спрямування ПІІ у галузі, які будуть сприяти стійкому та рівномірному розвитку економіки, її структурному оновленню, підвищення рівня її конкурентоспроможності на міжнародній арені. Повинні бути створені умови для спрямування ПІІ у розвиток виробництв технологій та науки, що буде інтенсивно збільшувати експортний потенціал та конкурентні позиції країни на світовому ринку. Успіх таких вкладів буде забезпечений при збережених інвестиціях у раніше згадані сектори, а саме: металургія, сільське господарство, машинобудування, харчова промисловість, хімічна промисловість, виробництво будівельних матеріалів.

На рівні держави необхідно вжити активні заходи, які спрямовуються на залучення прямих іноземних інвестицій та змінити тактику взаємодії з іноземними інвесторами, тобто не чекати активності з їхньої сторони, а створювати сприятливі умови та залучати іноземний капітал до співпраці з українською економікою.

Аналізуючи останні роки, можна стверджувати, що інвестиційна привабливість України зростає. Дані міністерства економічного розвитку та торгівлі стверджують, що ПІІ у 2018 році становили близько 2,5 млрд.грн. У порівнянні з 2017 роком ця сума збільшилася на 8 %. Головними інвесторами є Кіпр, Нідерланди, Швейцарія, Австрія, Велика Британія, Німеччина.

Рейтинг Світового Банку країн Doing Bussines за ступенем простоти ведення бізнесу показав, що Україна у 2019 році зуміла піднятися на 5 позицій, у порівнянні з попереднім. Станом на 2019 рік Україна займає 71 позицію серед 190 країн світу. Це можна вважати вагомим фактором для підвищення інвестиційної привабливості України та збільшення авторитетних позицій на міжнародному ринку.

Рейтингове агентство Moody's Investors Service також дало оцінку економічному стані України. У 2019 році кредитний рейтинг було підвищено з

рівня Саа2 до рівня Саа1. Причиною такого піднесення є зменшення боргового навантаження на Україну завдяки програмам Міжнародного валютного фонду.

Досить вагомим кроком, який сприяє залученню іноземних інвестицій є прийняття Закону України «Про внесення змін до деяких законів України щодо сприяння залученню іноземних інвестицій». Відповідно до цього закону, врегульовується проблемні питання обліку прав іноземних інвесторів та фінансових посередників у депозитній системі України.

Загалом, зараз інвестиційна ситуація України покращується. У глобальних процесах Україна в міжнародних рейтингах покращує свої позиції, що робить її більш привабливою для іноземних інвесторів. Однак зараз залишається ще багато кроків до остаточного потепління інвестиційного клімату України. Важливо зараз на практиці зміцнювати свій авторитет, поступово реалізуючи великі інвестиційні проекти. Реалізуючи нові масштабні інвестиційні проекти, а тому співпрацюючи з впливовими інвесторами, імідж України буде зростати, що стане основою для залучення довгострокових інвестицій.

Список використаних джерел:

1. Центр економічної стратегії: URL: https://ces.org.ua/foreing_investor_survey_results_2018/.
2. The GTA reports. URL: <https://www.globaltradealert.org/>.
3. Разумков центр «Хто і як інвестує в Україну?»: URL: <http://razumkov.org.ua/statti/khto-i-iaк-investuie-v-ukrainu>.

Химич Ірина Григорівна
науковий керівник: кандидат економічних наук, доцент
Тернопільський національний технічний університет імені Івана Пулюя

БІОЛОГІЧНІ НАУКИ

УДК 639.3.09:595.132

Гончаров Сергій

к. вет. н., докторант,

Національний університет біоресурсів та природокористування України

Київ, Україна

**ДИНАМІКА ІНВАЗУВАННЯ ХИЖИХ ВИДІВ РИБ НЕМАТОДАМИ
EUSTRONGYLIDES EXCISUS JÄGERSKIÖLD, 1909 – LARVAE
(NEMATODA: DIOCTOPHYMATIDAE) В ДНІПРО-БУЗЬКОМУ ЛИМАНІ
ТА ДЕЛЬТІ ДНІПРА**

Анотація. У статті подано результати дослідження поширення та сезонної динаміки зараження основних хижих видів риб: окуня, судака та щуки паразитичними нематодами *Eustrongylides excisus*, Jägerskiöld, 1909 в Дніпро-Бузькому лимані та дельті Дніпра, Миколаївської та Херсонської областей. Встановлено, що найбільші показники інвазії були у окуня річкового (*Perca fluviatilis*), екстенсивність інвазії склала – 85,1%. Показники екстенсивності інвазії у судака (*Sander lucioperca*) та щуки (*Esox lucius*) були майже однаковими – 58,1 та 58,9% відповідно. Спостерігали два піки підвищення рівня показників інвазії протягом року – навесні та восени. Було відмічено, що максимальних показників екстенсивності та інтенсивності інвазії еустронгілідозу досягає навесні.

Ключові слова: нематода, личинки, *Eustrongylides excisus*, поширення, сезонна динаміка, хижі риби

Honcharov Serhiy

PhD, National University of Life and Environmental Sciences of Ukraine

Kyiv, Ukraine

**SEASONAL DYNAMICS OF PREDATORY FISH WITH NEMATODE
EUSTRONGYLIDES EXCISUS JÄGERSKIÖLD, 1909 – LARVAE
(NEMATODA: DIOCTOPHYMATIDAE) IN DNIPRO-BUH ESTUARY AND
DELTA DNIPRO RIVER**

Abstract. The article presents the results of a study of occurrence and seasonal dynamics of infection of three main predatory fish species: perch (*Perca fluviatilis*), pikeperch (*Sander lucioperca*) and pike (*Esox lucius*) with parasitic nematodes *Eustrongylides excisus*, Jägerskiöld, 1909 in the Dnipro-Buh estuary and the delta of Dnipro river, Mykolaiv and Kherson regions. It was found that perch had the prevalence of infection 85.1%, while prevalence of infection in pikeperch and pike was very similar – 58.1% and 58.9%, respectively. Two peaks of prevalence were observed during the year – in spring and in autumn.

Key words: nematode, larvae, *Eustrongylides excisus*, occurrence, seasonal dynamics, predatory fish

Вступ. *Eustrongylides excisus*, Jägerskiöld, 1909 – нематода, що відносяться до родини Dioctophymatidae та представляють потенційну загрозу здоров'ю людини [6]. Вид був обґрунтований Егершельдом у 1909 році у результаті вивчення нематод виявлених в залозистому шлунку бакланів [2].

Нематода *E. excisus* має складний цикл розвитку, де в ролі основних дефінітивних хазяїв виступають водні рибоїдні птахи ряду Ciconiiformes,

Anseriformes, Gaviiformes і Pelecaniformes. До стінки шлунка після інвазування паразит проникає протягом 3 – 5 годин. Проміжним хазяїном виступають водні олігохети родини Tubificidae та Lumbriculidae, в яких паразити розвиваються в першій та другій личинковий періоди. Додатковим або другим проміжним хазяїном є планктоно- та бентосоїдні види риб. Хижі види риб також можуть приймати участь у циклі розвитку *E. excisus*, зокрема такі як судак (*Sander lucioperca*), окунь звичайний (*Perca fluviatilis*) та щука (*Esox lucius*) [2, 5, 6, 7].

Хижі види риб, такі як окунь, щука та судак, можуть слугувати елементом поширення даного збудника серед рибоїдних видів птахів [4]. *Eustrongylides* spp. був визнаний зоонозним паразитом, тобто небезпечним для людини. Зараження відбувається у випадку споживання нею недостатньо термічно обробленої риби та рибних продуктів [6].

В водоймах України нематода *E. excisus* зареєстрована на різних ділянках Запорізького водосховища у окуня (*P. fluviatilis*), сома річкового (*Siluris glanis*), судака (*S. lucioperca*), бичка-пісочника (*Neogobius fluviatilis*) та густери (*Blicca bjoerkna*). Найвищі показники інвазії відмічені у окуня та судака, екстенсивність інвазії становила 80 та 46% відповідно. Також цей вид гельмінтів відмічено у бичкових риб Чорного та Азовського морів. У верхів'ї Каховського водосховища відмічено, що поширення еустронгілідозу серед окуня сягає 30 % [9].

Даний вид широко поширений у світі. Про реєстрацію *E. excisus* повідомлено у Сербії, Румунії, Туреччині, Бразилії, США, Італії, Ірані, Азербайджані, Чехії, Росії, а також Україні [2, 4, 5, 6, 7].

Метою даного дослідження було проведення аналізу сезонної динаміки зараження паразитичними нематодами *E. excisus* серед найбільш поширених хижих видів риб, що були виловлені в районі Дніпро-Бузького лиману та дельти річки Дніпро.

Матеріали та методи. Упродовж 2014–2018 років було досліджено 346 екземплярів трьох видів хижих риба, а саме: окуня – 155 екз., судака – 74 екз. та щука – 117 екз. Відбирали рибу під час проведення планових контрольних обловів, відловлювали її вудочками, а також купляли у рибалок на місці вилову. Відбір зразків риби проводили вздовж берегової лінії Дніпро-Бузького лиману та дельти Дніпра, в адміністративних межах Миколаївської області та у частині акваторії, що адміністративно розташована в Херсонській області.

Іхтіопатологічному дослідженню піддавали всі види хижих риб (окунь, судак та щука). Клінічне дослідження проводили шляхом уважного огляду поверхні луски та шкірних покривів. Окремо досліджували ротову та зяброву порожнини. Розтинали черевну порожнину розрізом, який починали від анального отвору та направляли до голови. Препарували та відокремлювали кожен орган. Окремо відділяли і досліджували кишечник та його вміст. Для дослідження м'язової тканини попередньо знімали шкіру. Виділяли та

досліджували головний та спинний мозок, а також кришталик ока [1]. У процесі розтину виявляли личинок нематод, червоного кольору, орієнтовного розміру 30 – 55 мм [3].

Результати досліджень. Протягом року спостерігали два піки підвищення рівня показників інвазії – навесні та восени. Але було відмічено, що максимальних показників екстенсивності (ЕІ) та інтенсивності (ІІ) інвазії еустронгілідоз досягає навесні. Найбільшу кількість заражених риб відмічали серед окуня, екстенсивність інвазії була – 95,4 %. У судака та щуки – 81,8 і 80,4 % відповідно. Влітку загальна кількість інвазованих риб була меншою, але екстенсивність інвазії найвищими показниками відзначалась у окуня – 72,7%. У судака та щуки ЕІ була – 41,6 і 55,5 % відповідно. Восени екстенсивність інвазії еустронгілідозу у окуня була – 75,7 %, судака – 57,6 % та щуки – 51,9 %. Найнижчі показники зараження хижих видів риб відмічали зимою у порівнянні з іншими сезонами року. Показники зараження нематодою *E. excisus* у окуня складала – 66,6 %, судака – 35,7 % та у щуки – 26,6 %.

Найбільш ураженим виявився окунь, екстенсивність інвазії склала – 85,1 %. Менш ураженими були судак та щука, екстенсивність інвазії була майже однаковою – 58,1 та 58,9 % відповідно. Поширеність нематоди *E. excisus* серед хижих риб у досліджуваних водоймах склала 70,5 %. Інтенсивність інвазії відзначалась найвищими показниками у окуня та коливалась від 1 до 14 нематоди в одному екземплярі. Найнижчі показники інтенсивності інвазії були у судака – 1–9 екз.

Вочевидь, коливання рівня зараженості варіюють з динамікою сезонного споживання корму рибою, зокрема, і водних олігохет. Важливим аспектом є також період розвитку личинки в організмі гідробіонтів.

За результатами досліджень, можна зробити висновки, що олігохети в раціоні окуня представлені більше, ніж у інших досліджуваних видів риб. Відповідно, в раціоні щуки та судака кількість олігохет в раціоні є меншою. Оскільки, окунь характеризується всеїдністю, а така форма окуня, як «трав'яний» повільно росте і харчується переважно безхребетними організмами, у тому числі і водними олігохетами [8].

В акваторіях Дніпро – Бузького лиману та дельти Дніпра присутня велика кількість болотистих заплавл та заростей прибережної жорсткої рослинності, відносна віддаленість від населених пунктів створені сприятливі умови для гніздування птахів-іхтіофагів – основних дефінітивних хазяїв даного гелмінта. Деякі птахи ведуть осілий спосіб життя (баклан, срібляста чайка, тощо) та постійно протягом року розповсюджують яйця збудника у природних водоймах.

Боротьба з паразитарними захворюваннями риб повинна базуватися на постійному моніторингу гелмінтофауни, шляхів інвазування з урахуванням біотичних та абіотичних екологічних факторів, які пов'язують проміжного

(водних олігохет і риб) та кінцевого (рибоїдні птахи, людина) хазяїв. Необхідна розробка ефективних заходів для недопущення подальшого поширення гельмінтозів у водоймах.

Висновки.

1. Встановлено поширення паразитичної нематоди *E. excisus* у окуня, судака та щуки з Дніпро-Бузького лиману та дельти Дніпра.

2. Середня екстенсивність інвазії серед хижих риб у досліджуваних водоймах склала 70,5 %.

3. Встановлено, що найбільші показники інвазії у хижих видів риб відмічаються весною та восени, але пік інвазії припадає на весну.

4. За результатами досліджень виявлено, що екстенсивність інвазії *E. excisus* у окуня була – 85,1 %, а у судака а щуки – 58,1 та 58,9 % відповідно.

5. Амплітуда інтенсивності інвазії у окуня коливалась від 1 до 14 личинки нематоди в одному екземплярі. Найнижчі показники інтенсивності інвазії були у судака – 1–9 екз.

Список літератури:

1. Быховская-Павловская И.Е. *Паразиты рыб // Руководство по изучению*. Л.: Наука, 1985. 121 с.
2. Карманова Е.М. *Диоктифимидеи животных и человека и вызываемые ими заболевания*. М.: Из-во «Наука», 1968. 261 с.
3. *Определитель паразитов пресноводных рыб / Под. ред. О. Н. Бауэра*. М.: Наука, 1987. Т. 3. 583 с.
4. Branciaro R., Ranucci D., Miraglia D., Valiani A. *Occurrence of parasites of the genus Eustrongylides spp. (Nematoda: Dioctophymatidae) in fish caught in Trasimeno lake, Italy // Italian Jour. of Food Safety*. 2016. 5:6130. P. 206 209.
5. Cole R. *Eustrongyloidosis*. In: *Field Manual of Wildlife Diseases // General Field Procedures and Diseases of Birds*. Chap. 29. 2013. P. 223–228.
6. Lichtenfels J.R., Stroup C.F. *Eustrongylides sp. (Nematoda: Dioctophymatoidea): First Report of an Invertebrate Host (Oligochaeta: Tubificidae) in North America // Proc. Helminthol. Soc. Wash*. 52 (2). 1985. P. 320–323.
7. Narr L.L., O'Donnell J. G, Libster B., Alessi P., Abraham D. *Eustrongylidiasis – a parasitic infection acquired by eating live minnows // J. Am Ost Assoc*. 1996. 96:400 p.
8. Semenov D. Yu. *The role of alien species in feeding predatory fish of the Kuibyshev reservoir. Volga Region Ecological Juranal*. № 2. 2009. pp. 148–157.
9. Rubtsova N.Yu. *Fauna of parasites of the upper part of the Kakhovske reservoir on the 60-th year of its existence. Bulletin of the Zaporizhzhya National University*. 2015. № 1. pp. 39 – 48

УДК 616.36-002.17:576.32/36

Лебедева Елена

к.б.н., доцент кафедры гистологии,
цитологии и эмбриологии

Витебский государственный медицинский университет,
Витебск, Беларусь

КЛЕТКИ КУПФЕРА И ИХ РОЛЬ В ФИБРОГЕНЕЗЕ ПЕЧЕНИ

Аннотация. Клетки Купфера являются самообновляющимися, резидентными и преимущественно немигрирующими фагоцитами. Они обладают свойствам пластичности и адаптируют свой фенотип в соответствии с сигналами микроокружения. Это объясняет их многообразные и противоположные функции при заболеваниях печени. Интерес представляет управляемое перепрограммирование клеток Купфера.

Ключевые слова: печень, клетки Купфера, фиброз.

Lebedeva Elena

PhD, Associate Professor of the Department of
Histology, Cytology and Embryology

Vitebsk State Medical University,
Vitebsk, Belarus.

KUPFFER CELLS AND THEIR ROLE IN LIVER FIBROGENESIS

Abstract. Kupffer cells are self-renewing, resident and predominantly non-migratory phagocytes. They have the properties of plasticity and adapt their phenotype in accordance with the signals of the microenvironment. This explains their diverse and opposite functions in liver diseases. Of interest is controlled reprogramming of Kupffer cells.

Key words: liver, Kupffer cells, fibrosis.

Введение. Печень состоит из нескольких типов клеток: гепатоциты, холангиоциты, перисинусоидные клетки (клетки Ито), звездчатые макрофаги (клетки Купфера), эндотелиоциты, печеночные НК клетки, овальные клетки и печеночные стволовые клетки. Исследования последних лет показали, что макрофаги печени представлены двумя популяциями: тканевыми или резидентными макрофагами и инфильтрирующими моноцитами/макрофагами. Они различаются по происхождению, функциям, механизмам поддержания численности и играют существенную роль в патогенезе патологий печени [3, 5].

Цель – обобщение современных научных данных в области изучения клеток Купфера, определение проблем и перспектив их дальнейшего изучения и использования в регенеративной медицине.

Резидентные макрофаги или клетки Купфера. Звездчатые макрофаги впервые описал немецкий анатом и гистолог К. W. Kupffer в 1876 году. Спустя 22 года они вновь были открыты польским патологоанатомом Т. Browicz, который определил их как фагоцитарные клетки капилляров печени [1, 5].

Современные методы исследования онтогенеза опровергают факт того, что пул клеток Купфера постоянно пополняется за счет моноцитов костномозгового происхождения. Предполагают, что клетки Купфера происходят из

эритромиелоидных предшественников желточного мешка, приобретают тканеспецифические характеристики и поддерживают свою численность за счет пролиферации *in situ*. В литературе появляются доказательства того, что клетки Купфера происходят в печени из местных предшественников. Способность к самообновлению клеток строго контролируется факторами транскрипции MAFB. До сих пор эмбриональные предшественники данных клеток не установлены, и механизмы, поддерживающие популяции клеток Купфера у взрослых организмов, не определены. Определение источника и путей дифференцировки тканевых макрофагов уточнит роль этих клеток при фиброгенезе печени и позволит разработать новые методы лечения, ориентированные на макрофаги [7].

Клетки Купфера локализованы в синусоидных капиллярах и способны мигрировать вдоль эндотелиальных клеток, что позволяет им эффективно удалять чужеродные патогены, попадающие в печень. Они служат первой линией защиты от иммунореактивного материала, приходящего из желудочно-кишечного тракта, и могут рассматриваться в качестве конечного компонента, дополняющего барьерную функцию кишечника [1]. Их количество в печени строго поддерживается. Однако механизмы этого контроля и судьба клеток до конца не изучены. В печени интактных мышей протеомный анализ выявил циркадную регуляцию не только числа клеток Купфера, но и компонентов пути иммунного ответа (Tlr4, Myd88, Irak4 и Tak1), которые достигают максимума в дневное время. Существуют противоречия в отношении продолжительности жизни клеток Купфера. Исследования, проведенные на животных, лишенных клеток Купфера (в эксперименте использовали вещество динатрия клодронат) показали, что их смена в печени происходит в течение 14-21 дня. Другие исследования указывают на более длительный срок (от одного месяца до трех и более) [8]. Клетки Купфера мыши экспрессируют маркеры CD11b⁺, CD68⁺, F4/80⁺⁺, CLEC4f⁺, TIM4⁺, TLR4⁺, TLR9⁺, CR1g⁺. Фенотип клеток Купфера человека менее охарактеризован, чем животных, так как большинство исследователей в своих работах не проводят различия между клетками Купфера и инфильтрирующими моноцитами/макрофагами. У человека они могут быть идентифицированы по экспрессии CD68⁺, CD14⁺, TLR4⁺. Выявлено, что клетки Купфера человека и грызунов не экспрессируют CX₃CR1 [5].

Клетки Купфера при фиброгенезе печени. Длительный цикл повторяющихся вспышек повреждения ткани и воспаления лежит в основе хронического заболевания печени, приводящего к фиброзу, циррозу и у части пациентов к гепатоцеллюлярной карциноме. Фиброгенез печени ранее рассматривался как однонаправленный процесс. В настоящее время имеются данные, свидетельствующие о том, что даже прогрессирующий фиброз и в некоторых случаях цирроз печени частично обратимы. Эта концепция была

продемонстрирована как на экспериментальных моделях хронического повреждения печени, так и при заболеваниях печени человека. У людей успешное лечение хронического вирусного гепатита может привести к заметному улучшению структуры печени, это указывает на то, что печень обладает потенциалом для регенерации и ремоделирования рубцовой ткани [1, 2].

По данным современной литературы клетки Купфера обладают свойством пластичности, изменяя свой фенотип и функции в ответ на сигналы микроокружения. Процесс изменения фенотипа называют перепрограммированием, поляризацией, активацией или альтернативным фенотипом. Пластичность позволяет клеткам Купфера приобретать широкий спектр функций от провоспалительных (M1, или классически активированные макрофаги) до противовоспалительных (M2, или альтернативно активированные макрофаги) [4].

M1 фенотип клеток Купфера характеризуется повышенной экспрессией провоспалительных цитокинов, фактора некроза опухоли альфа (TNF- α), интерферона гамма (INF- γ), индуцибельной NO-синтазы (iNOS), активных форм кислорода. Эти вещества запускают процессы воспаления и повреждения печени. Активные формы кислорода вызывают повреждение эндоплазматической сети гепатоцитов их апоптоз, стеатоз печени, воспаление. M1 макрофаги экспрессируют ряд хемокинов CXCL9, CXCL10, CXCL11, CCL2, CCL3 и CCL5. M2 фенотип клеток Купфера демонстрирует низкую экспрессию провоспалительных цитокинов, но повышенную экспрессию противовоспалительных медиаторов, трансформирующего фактора роста- β (TGF- β), матриксных металлопротеиназ-9, -12, -13 (MMPs), фактора роста эндотелия сосудов (VEGF), аргиназы-1 и ряда хемокинов (CCL13, CCL14, CCL22, CCL23, CCL24) [4, 6, 7].

Экспериментальные данные показывают, что баланс между типами клеток M1/M2 может быть ключевым в фиброгенезе печени. У мышей BALB/c, которые имеют доминантные макрофаги типа M2, наблюдается ослабление стеатоза и воспаления печени по сравнению с мышами C57BL/6 (доминантный M1 тип). Другое исследование с использованием мышей BALB/c и C57BL/6 показало, что клетки M2 индуцируют апоптоз клеток M1 через секрецию IL-10 и регулируют баланс M1/M2, что приводит к защитным эффектам. Это свидетельствует о том, что активация клеток M2 и регуляция баланса M1/M2 могут быть потенциальной целью лечения патологий печени. Понимание точных механизмов регуляции соотношения этих клеток требуют тщательного изучения. За последнее десятилетие методом *in vitro* было выявлено несколько ключевых регуляторов баланса макрофагов: семейство преобразователей сигналов и активаторов транскрипции STAT; ядерный рецептор PPAR γ , активируемый пероксисомными

пролифераторами и функционирующий в качестве фактора транскрипции; семейство ССААТ/энхансер-связывающихся белков (С/ЕВР). Недавние исследования показали, что микроРНК (miRNA) и длинная некодирующая РНК (lncRNA) влияют на поляризацию макрофагов. МикроРНК-124 дезактивирует клетки Купфера, микроРНК-155 ингибирует поляризацию фенотипа М2, а микроРНК-223 ингибирует поляризацию фенотипа М1. Выявлено, что Kruppel-like factor 4 (KLF4) способствует поляризации клеток Купфера в фенотип М1, увеличивая тем самым тяжесть алкогольного поражения печени [1, 2, 6].

Вывод. Поляризация М1 и М2 может напрямую влиять на исход заболевания при хроническом повреждении печени. Механизмы функционального переключения требуют дальнейших исследований, направленных на изучение динамики рекрутирования и роли данных макрофагов при повреждении печени для разработки терапевтических стратегий, направленных на эти фенотипы клеток.

Список использованных источников:

1. *Cholangiocytes in the pathogenesis of primary sclerosing cholangitis and development of cholangiocarcinoma* / B. K. Chung [et al.] // *Biochim. Biophys. Acta Mol. Basis Dis.* 2018. Vol. 1864 (4). P. 1390-1400.
2. *Data on differentially expressed microRNAs in the liver between nonalcoholic fatty liver disease and normal Wistar rat using solexa sequencing* / D. Zhang [et al.] // *Data Brief.* 2016. Vol. 8. P. 280-285.
3. *Macrophage Phenotype in Liver Injury and Repair* / Y.Y. Sun [et al.] // *Scand. J. Immunol.* 2017. Vol. 85, N 3. P. 166-174.
4. *M2 Kupffer cells promote M1 Kupffer cell apoptosis: a protective mechanism against alcoholic and nonalcoholic fatty liver disease* / J. Wan [et al.] // *Hepatology.* 2014. Vol. 59, N 1. P. 130-142.
5. *Infiltrating Monocyte-Derived Macrophages and Resident Kupffer Cells Display Different Ontogeny and Functions in Acute Liver Injury* / Z. Ehdud [et al.] // *J. Immunol.* 2014. Vol. 193, N 1. P. 344-353.
6. *Integrative proteomic and microRNA analysis of the priming phase during rat liver regeneration* / X. Geng [et al.] // *Gene.* 2016. Vol. 575(2Pt1). P.224-232.
7. *Pathogenesis of Kupffer Cells in Cholestatic Liver* / K. Sato [et al.] // *Am J. Pathol.* 2016. Vol. 186, N 9. P. 2238-2247.
8. *Role of macrophages in experimental liver injury and repair in mice* / X. Dong [et al.] // *Exp. Ther. Med.* 2019. Vol. 17, N 5. P. 3835-3847.

УДК 581.1

Шапорева Виктория
магистрант, БГПУ им. М. Танка.
г. Минск, Республика Беларусь

ВЛИЯНИЕ *BARBAREA VULGARIS* НА ФИЗИОЛОГИЧЕСКИЕ ПРОЦЕССЫ КУЛЬТУРНЫХ РАСТЕНИЙ

Аннотация: описано влияние водного экстракта и мезги из плодов и цветков сурепки обыкновенной на физиологические процессы культурных растений. Установлено, что водный экстракт обладает ингибиторным действием на рост культурных растений. Отмечено, что вещества, содержащиеся в мезге, стимулируют посевные качества и ростовые процессы кукурузы и редиса.

Ключевые слова – сурепка обыкновенная, водный экстракт, мезга, всхожесть, морфометрические параметры, аллелопатия.

Shaporeva Victoria
master's degree student, M. Tank BSPU.
Minsk, Republic of Belarus

INFLUENCE OF *BARBAREA VULGARIS* ON PHYSIOLOGICAL PROCESSES OF CULTIVATED PLANTS

Abstract – The influence of the water extract and pulp from fruits and flowers of bittercress on physiological processes of cultivated plants is described. It is established that the aqueous extract has an inhibitory effect on the growth of cultivated plants. It is noted that the substances contained in the pulp stimulate the sowing qualities and growth processes of corn and radish.

Key words – bittercress, aqueous extract, pulp, germination, morphometric parameters, allelopathy.

Аллелопатические взаимоотношения растений, т.е. химические взаимодействия растений в сообществах, осуществляемые путем образования и выделения в окружающую среду химических соединений [2, с. 23–24], протекают во времени и в пространстве при участии многих взаимодействующих факторов среды [3, с. 15–17]. Установлено, что многие сорные растения характеризуются более высокой аллелопатической активностью по сравнению с культурными формами [1, с. 32–35].

Актуальность исследования определяется необходимостью изучения характера взаимодействий между сорными и культурными растениями и поиском биологически активных веществ (БАВ) с рострегулирующими свойствами. Поэтому представляет интерес изучение эффектов водного экстракта из генеративных органов (плодов и цветков) и твердого остатка экстракции (мезги) из сорного растения сурепки обыкновенной (*Barbarea vulgaris*) на посевные качества семян и физиологические процессы культурных растений. Сурепка обыкновенная засоряет посевы всех культур, особенно зерновых, цветет в мае [4].

Цель работы – изучить характер влияния водных экстрактов и мезги из генеративных органов *Barbarea vulgaris* на агрономические качества семян и ростовые процессы культурных растений на ранних этапах онтогенеза.

Объекты исследования – наиболее важные овощные культуры (горох лущильный (*Pisum sativum*), редис (*Raphanus sativus*), свекла (*Beta vulgaris*), фасоль спаржевая (*Phaseolus vulgaris*), кукуруза сахарная (*Zea mays*)), культивируемые на приусадебных участках.

Для исследования были сделаны водные вытяжки из цветков и плодов сурепки обыкновенной с концентрациями 0,5 г/л и 1 г/л. После экстракции вытяжек оставалась мезга, которая также была задействована в опытах. Контролем служили семена культурных растений, выращенные на воде. Опытные семена на 3 часа замачивались в экстрактах или проращивались в присутствии мезги. В ходе исследования оценивались всхожесть и морфометрические параметры контрольных и опытных растений. Результаты опыта были обработаны с помощью программы *Microsoft Office Excel*.

При оценке влияния водного экстракта из плодов и цветков сурепки обыкновенной при концентрации 1 г/л отмечено снижение всхожести семян гороха на 25%, кукурузы – на 10% и редиса на 80%, всхожесть семян фасоли была на уровне контроля (рис. 1А). Под воздействием водного экстракта при концентрации 0,5 г/л отмечено уменьшение всхожести семян свеклы на 30% и редиса – на 25%, а также увеличение всхожести семян кукурузы до 15%. Также выявлено подавление всхожести семян фасоли и гороха (рис. 1Б).



Рисунок 1. Влияние водного экстракта (1 г/л (А) и 0,5 г/л (Б)) из плодов и цветков сурепки обыкновенной на всхожесть ряда культурных растений

Под воздействием водного экстракта (1 г/л) у фасоли и редиса выявлено увеличение длины как корней, так и проростков. Так, длина корней и проростков фасоли возросла в 23 и 4,4 раза соответственно, а у редиса – на 161,9% и 204,2% соответственно относительно контроля (рис. 2А). Для остальных культур отмечено торможение роста корней и проростков, корни кукурузы не сформировались. Длина корней гороха и свеклы снизилась на 32,3% и 24,4% соответственно по сравнению с контролем. Установлено, что под влиянием

экстракта длина проростков гороха, кукурузы и свеклы снижалась от 42,3% до 60,6% относительно контроля (рис. 2А).

Виявлено, что масса корней фасоли и редиса возросла в 13,2 и 1,1 раза соответственно, проростков – на 69,3% и 123,4% относительно контроля соответственно. Также выявлено увеличение массы проростков кукурузы на 22,6% по сравнению с контролем. Для гороха и свеклы отмечено уменьшение массы как корней, так и проростков. Масса корней гороха и свеклы под влиянием водного экстракта снизилась на 25,8% и 18,9%, а проростков – на 31% и 38,1% относительно контроля соответственно (рис. 2Б).

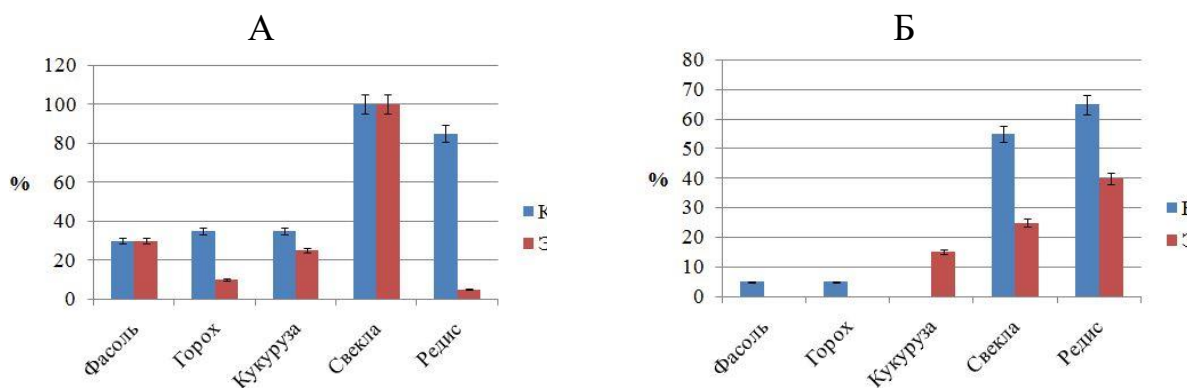

Рисунок 2. Влияние водного экстракта (1 г/л) из плодов и цветков сурепки обыкновенной на длину (А) и массу (Б) корней и проростков ряда культурных растений на 14 день онтогенеза

Под влиянием водного экстракта (0,5 г/л) отмечено угнетение роста корней и уменьшение роста проростков свеклы по длине (46,8%) и массе (55,6%) по сравнению с контролем. Установлено позитивное влияние экстракта на длину проростков редиса на 261,5% и их массу на 150% по сравнению с контролем и полное угнетение роста корней редиса. Корни и проростки других культур не развились (рис. 3).

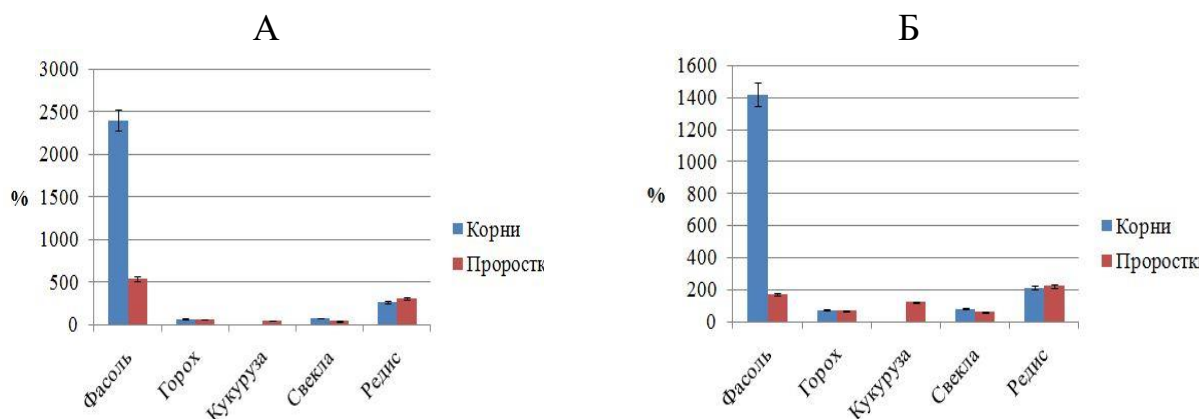

Рисунок 3. Влияние водного экстракта (0,5 г/л) из плодов и цветков сурепки обыкновенной на длину (А) и массу (Б) корней и проростков ряда культурных растений на 14 день онтогенеза

При оценке влияния мезги (1 г/л) из плодов и цветков сурепки обыкновенной отмечено увеличение всхожести семян фасоли и кукурузы на 5% и 15% соответственно, в то время как всхожесть семян гороха, свеклы и редиса снижалась от 5% до 20% (рис. 4А). Выявлено, что под влиянием мезги (0,5 г/л) снижается всхожесть семян фасоли, гороха и свеклы на 15%, 10% и 5% соответственно, но повышается всхожесть семян кукурузы и редиса на 40% и 10% соответственно (рис. 4Б).

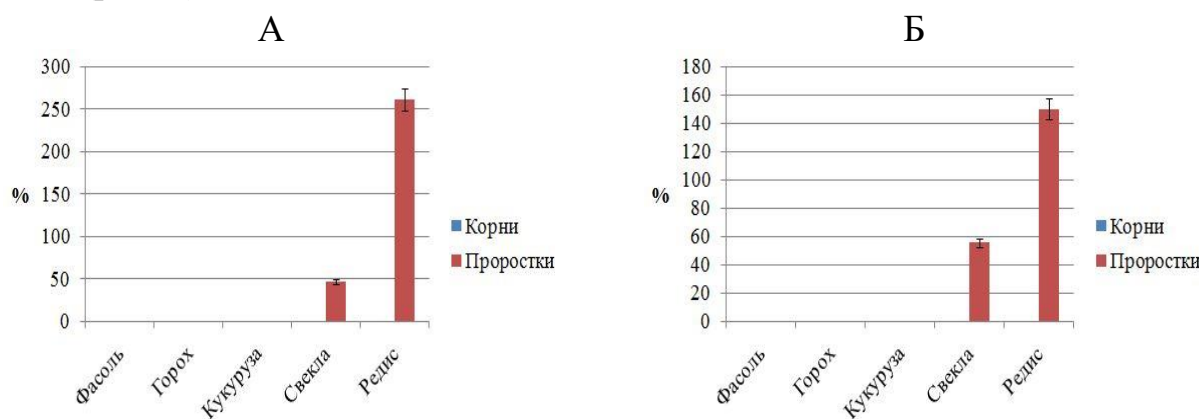

Рисунок 4 – Влияние мезги (1 г/л (А) и 0,5 г/л (Б)) из плодов и цветков сурепки обыкновенной на всхожесть ряда культурных растений

Под воздействием мезги (1 г/л) выявлено увеличение длины корней всех опытных растений от 31,6% до 165,9% по сравнению с контролем (рис. 5А). Отмечено увеличение длины проростков редиса на 145% и снижение длины проростков кукурузы на 18,6% относительно контроля. Проростки фасоли, гороха и свеклы не сформировались.

Подобная закономерность наблюдается при анализе массы корней и проростков. Отмечено увеличение массы корней всех культурных растений от 8,9% до 9,23 раза и проростков редиса в 3,8 раза (рис. 5Б).

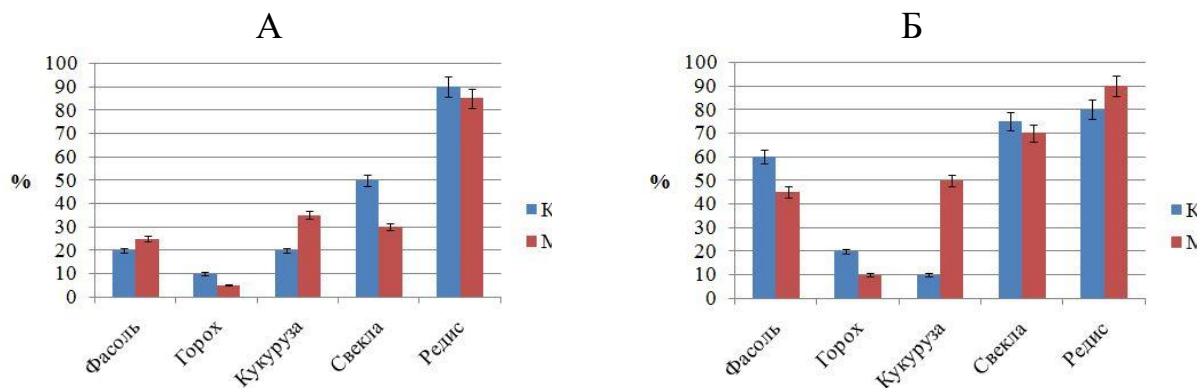

Рисунок 5 – Влияние мезги (1 г/л) из плодов и цветков сурепки обыкновенной на длину (А) и массу (Б) корней и проростков ряда культурных растений на 8 день онтогенеза

При оценке влияния мезги (0,5 г/л) отмечено увеличение длины корней кукурузы на 178,4% относительно контроля, у остальных культур наблюдается снижение длины корней от 13,9% до 55,6% по сравнению с контролем. Также

виявлено збільшення довжини проростків кукурузи та свекли на 203,1% та 112,2%, однак у фасолі, гороху та редиса спостерігається зменшення довжини проростків від 26,4% до 48,1% відносно контролю відповідно (рис. 6А). Аналогічна закономірність спостерігається при аналізі маси коренів та проростків. Виявлено збільшення маси коренів кукурузи на 315,2% та зменшення маси коренів від 26,3% до 92,1% порівняно з контролем у решти культур. Відзначено збільшення маси проростків кукурузи та свекли на 367,4% та 71,9% та зменшення маси надземних частин у фасолі, гороху та редиса на 56,6%, 52,6% та 39,2% відносно контролю відповідно (рис. 6Б).

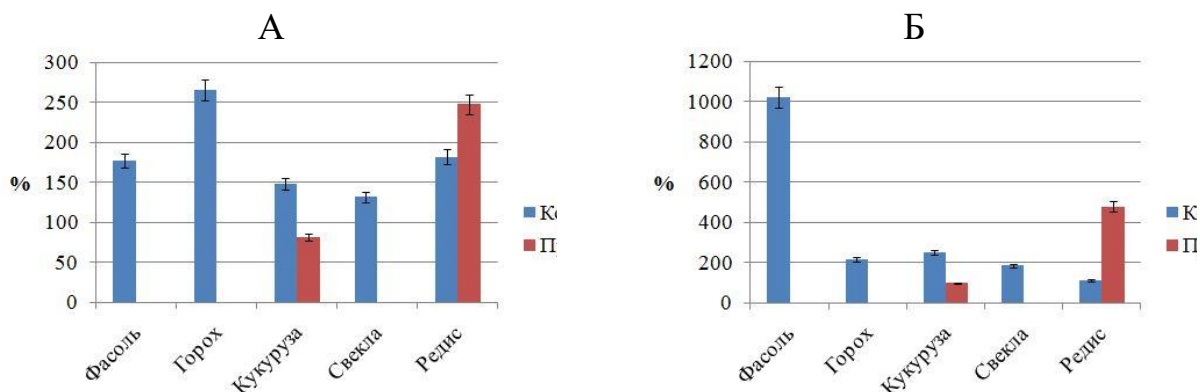

Рисунок 6 – Влияние мезги (0,5 г/л) из плодов и цветков сурепки обыкновенной на длину (А) и массу (Б) корней и проростков ряда культурных растений на 14 день онтогенеза

Таким образом, водный экстракт из плодов и цветков сурепки обыкновенной обладает ингибиторным действием на рост культурных растений. Установлено, что наиболее высокий ингибиторный эффект на физиологические процессы изучаемых культурных растений оказывает меньшая концентрация (0,5 г/л) водного экстракта из генеративных органов сурепки обыкновенной. Необходимо отметить, что БАВ, присутствующие в мезге (1 г/л) из плодов и цветков сурепки обыкновенной, стимулируют физиологические процессы кукурузы и редиса. Данный субстрат можно рассматривать как источник БАВ с рострегулирующими свойствами.

Список литературы:

1. Власова, О. И. Способ обработки почвы как фактор регулирования потенциальной и реальной засоренности пшеничного агроценоза на светло-каштановых почвах / О. И. Власова, В. М. Передериева, А. В. Иващенко // Вестник Бурятской государственной сельскохозяйственной академии им. В. Р. Филлипова. Улан-Удэ, 2009. № 3 (16). С. 32–35.
2. Гродзинский, А. М. Аллелопатия растений и почвоутомление. Киев : Наукова думка, 1991. 432 с.
3. Гродзинский, А. М. Экспериментальная аллелопатия / А. М. Гродзинский, Э. А. Головкин, В. А. Горобец. Киев : Наукова думка, 1987. 236 с.
4. Сурепка обыкновенная (*Barbarea vulgaris*) / [Электронный ресурс]. Режим доступа: <https://www.avgust.com/atlas/s/detail.php?ID=2075>. Дата доступа: 03.07.2019.

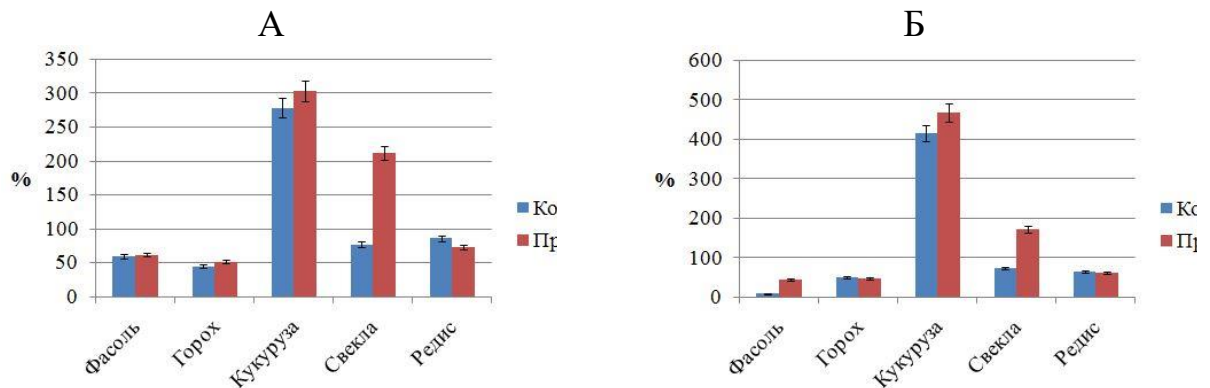
Научный руководитель – кандидат биологических наук Мазец Ж.Э.

УДК 619:616.98.578:615.37

Астапенко Анастасия
студентка 4 курса факультета ветеринарной медицины,
Кузибоев Азизбек
магистрант факультета ветеринарной медицины,
УО «Витебская государственная
ордена «Знак Почёта» академия ветеринарной медицины»,
г. Витебск, Республика Беларусь

**МОРФОЛОГИЯ ПЕЧЕНИ, ПОЧЕК И СЕРДЦА МОЛОДНЯКА КУР,
ИММУНИЗИРОВАННЫХ ЖИВОЙ ВЕКТОРНОЙ ВАКЦИНОЙ
«ВЕКТОРМУН FP-MG+AE»**

Аннотация. В работе представлен анализ морфологических изменений в печени, сердце и почках кур при применении живой векторной вакцины на основе собственных исследований. Описаны гистологические изменения в печени, сердце и почках кур.

Ключевые слова: куры, печень, сердце, почки, векторная вакцина, гистологические изменения.

Astapenko Anastasia
student of 4 year of veterinarian faculty
Kuziboev Azizbek
master degree student
Vitebsk State Academy of Veterinarian Medicine,
Vitebsk, Republic of Belarus

**THE MORPHOLOGY OF THE LIVER, THE KIDNEYS AND THE HEART
OF CHICKENS IMMUNIZED ALIVE BY VECTOR VACCINE
«VECTORMUN FP-MG+AE»**

Abstract. The analysis of morphologic changes in liver, kidneys and hearts of chickens upon application alive vector vaccine are presented. Are described histological changes in liver, kidneys and hearts of chickens.

Key words: chicken, liver, kidneys, heart, vector vaccine, histological changes.

Введение. Наиболее эффективным способом борьбы с болезнями заразной этиологии является своевременная вакцинопрофилактика поголовья. В настоящее время в птицеводстве все чаще используются живые векторные вакцины, отличающиеся высокой эффективностью и безопасностью. В качестве «векторов» используются апатогенные вирусы [1]. В структуру их вирионов может быть встроено несколько генов возбудителей инфекционных болезней, ответственных за выработку специфических антител. В связи с этим иммунизация птиц векторной вакциной по сути является безопасной ассоциированной вакцинацией против нескольких болезней, что имеет важное экономическое значение.

Учеными компании «Ceva Sante Animale» (Франция) разработана живая векторная вакцина «ВЕКТОРМУН FP-MG+AE». Данная вакцина предназначена для профилактики оспы, респираторного микоплазмоза и инфекционного

энцефаломиеелита птиц в племенных и товарных хозяйствах различного направления выращивания. Таким образом, актуальность нашего исследования связана с минимизацией убытков в птицеводстве, связанных с профилактикой указанных болезней, и, как следствие, со снижением продуктивности и отхода взрослой птицы.

Вакцинный процесс, обусловленный введением специфических профилактических препаратов, является отражением сложного по характеру взаимодействия макроорганизма и антигена и не ограничивается только изменениями со стороны иммунной системы. Практически все органы и системы организма участвуют в создании особого состояния – иммунологической перестройки [2]. Поэтому изучение морфологических изменений в неиммунных органах птиц при вакцинации является, по нашему мнению, одним из критериев оценки остаточной реактогенности биопрепарата.

Целью нашего исследования явился анализ морфологических изменений в печени, сердце и почках молодняка кур при использовании живой векторной вакцины «ВЕКТОРМУН FP-MG+AE».

Материалы и методы. Для проведения исследований были сформированы 2 группы ремонтного молодняка кур 75-дневного возраста. Молодняк кур 1-й (опытной) группы (41169 голов) иммунизировали векторной вакциной «ВЕКТОРМУН FP-MG+AE» подкожно, путем прокола перепонки крыла. Интактная птица 2-й группы (150 голов) служила контролем. На 3 и 7 дни после иммунизации по 5 цыплят из опытной группы убивали для изучения морфологических изменений в печени, почках и сердце [3].

Гистологические срезы готовили на санном микротоме. После депарафинирования гистосрезов их окрашивали гематоксилин-эозином и микроскопировали. Полученные данные документированы микрофотографированием с использованием цифровой камеры «ДСМ-510», а также программного обеспечения по вводу и предобработке изображения «ScorePhoto».

Результаты исследований. Было установлено, что на 3 день после иммунизации печени опытной и контрольной групп гистологически представляла собой паренхиматозный орган, покрытый снаружи соединительнотканной капсулой, от которой вглубь органа отходят прослойки рыхлой соединительной ткани, которые были слабо выражены. Они делят орган на дольки. Дольки в свою очередь состоят из печеночных балок, отходящих радиально от центральной вены, с едва различимым внутريدольковым желчным капилляром. Гепатоциты представляют собой кубический эпителий с однородной цитоплазмой и среднего размера округлым ядром. Стенки синусоидных капилляров образованы однослойным плоским эпителием. Пространства Диссе не расширены (рисунок 1). На 7 день после иммунизации

печень интактного молодняка кур контрольной группы так же была без гистологических изменений (рисунок 2). В печени птиц опытной группы были выявлены очаговые лимфоидно-макрофагальные пролифераты в междольковой соединительной ткани (рисмунки 3 и 4).

В паренхиме почек у контрольных групп всех сроков исследования гистологических изменений выявлено не было. Четко выделялись корковое и мозговое вещество. В корковом веществе визуализировались сосудистые клубочки и мочевыводящие каналы. В мозговом веществе локализовались пучки собирательных трубочек. В воротах долек находился внутридольковый выводящий проток и третичные ветви мочеточников.

В почках молодняка кур опытной группы на 3 и на 7 дни эксперимента паренхима была в норме. В строме коркового вещества почек птиц (межканальцевая соединительная ткань) птиц выявлены очаговые лимфоидно-макрофагальные пролифераты (рисунки 5 и 6), иногда – с формированием узелковой лимфоидной ткани.

При гистологическом исследовании сердца всех кур структурных изменений со стороны эндокарда и миокарда нами не выявлено. В жировых прослойках эпикарда после введения вакцины выявлены скопления лимфоцитов или макрофагов.

Заключение. Таким образом, в ходе наших исследований мы установили, что иммунизация живой векторной вакциной «ВЕКТОРМУН FP-MG+AE» не вызывает гистологических нарушений в паренхиме печени и почек. На 3 и 7 сутки в строме печени, почек, в эпикарде развивалась лимфоидно-макрофагальная реакция, относящаяся к иммуноморфологическим процессам. На основании этих изменений можно сделать вывод о достаточной иммуногенности вакцины и отсутствию у нее остаточных реактогенных свойств.



Рисунок 1. Микрофото. Печень интактного молодняка кур на 3 сутки после иммунизации в состоянии гистологической нормы. Гематоксилин–эозин. Биомед-6. Ув.: x 480



Рисунок 4. Микрофото. Печень молодняка кур контрольной группы на 7 день после иммунизации без структурных нарушений. Гематоксилин–эозин. Биомед-6. Ув.: x 480

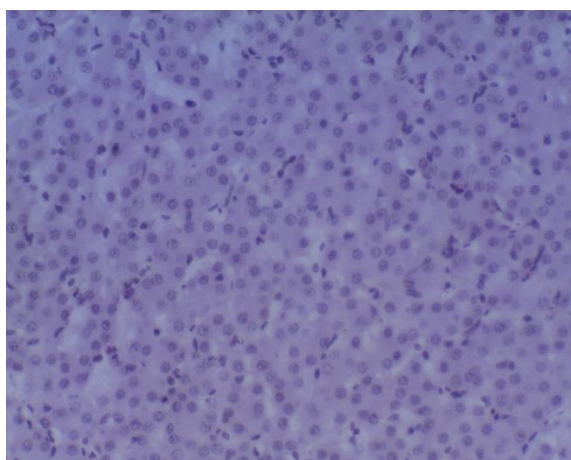

Рисунок 2. Микрото. Лимфоидно-макрофагальные пролифераты в печени молодняка кур опытной группы на 7 сутки после иммунизации. Гематоксилин–эозин. Биомед-6. Ув. :120

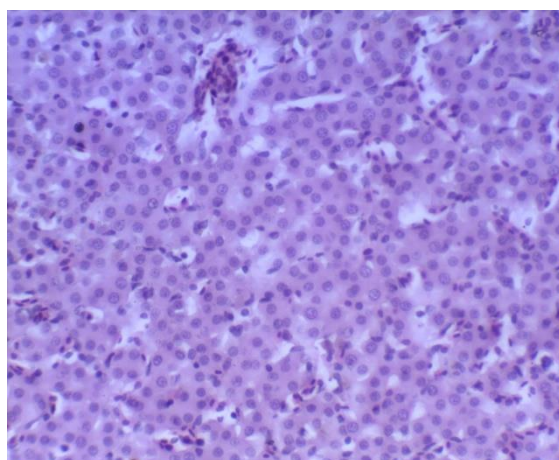

Рисунок 3. Микрото. Скопление лимфоцитов и макрофагов в печени молодняка кур опытной группы на 7 сутки после иммунизации. Гематоксилин–эозин. Биомед-6. Ув. x 120

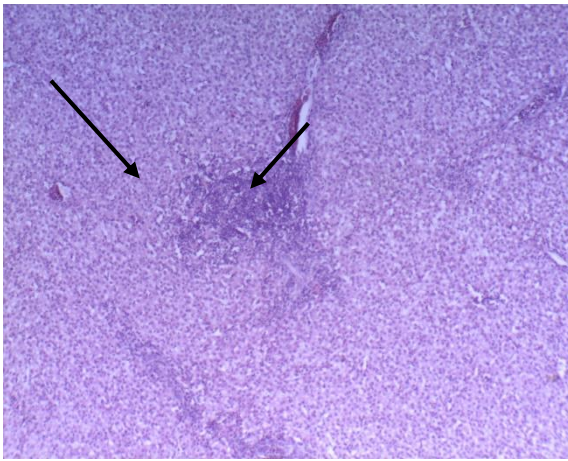

Рисунок 5. Микрото. Лимфоидно-макрофагальные пролифераты в почке молодняка кур опытной группы на 3 сутки после иммунизации. Гематоксилин–эозин. Биомед-6. Ув. x 120



Рисунок 6. Микрото. Формирование лимфоидного узелка в почке молодняка кур опытной группы на 7 сутки после иммунизации. Гематоксилин–эозин. Биомед-6. Ув. x 120

Список использованных источников:

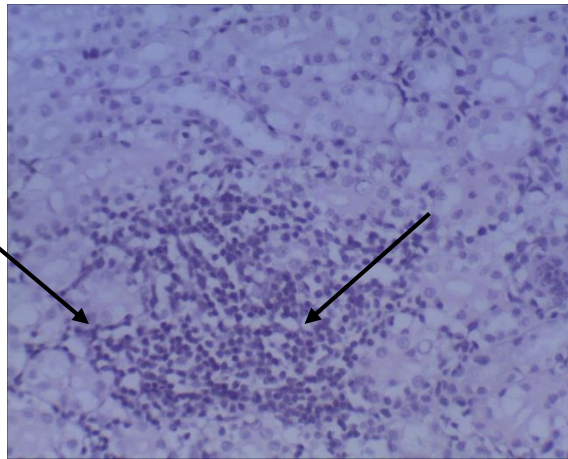
1. Громов, И. Н. Морфология иммунной системы птиц при вакцинации против вирусных болезней. Витебск : ВГАВМ, 2010. 286 с.
2. Конопатов, Ю.В., Макеева Е. Е. Основы иммунитета и кормление сельскохозяйственной птицы. Санкт-Петербург : Петролазер, 2000. 120 с.
3. Отбор и фиксация патологического материала для гистологической диагностики болезней птиц : рекомендации / И. Н. Громов, В. С. Прудников, Н. О. Лазовская. Витебск : ВГАВМ, 2019. 24 с.

Громов Игорь Николаевич
кандидат ветеринарных наук, доцент,
заведующий кафедрой патологической анатомии и гистологии
УО «Витебская государственная академия ветеринарной медицины»,
г. Витебск, Республика Беларусь

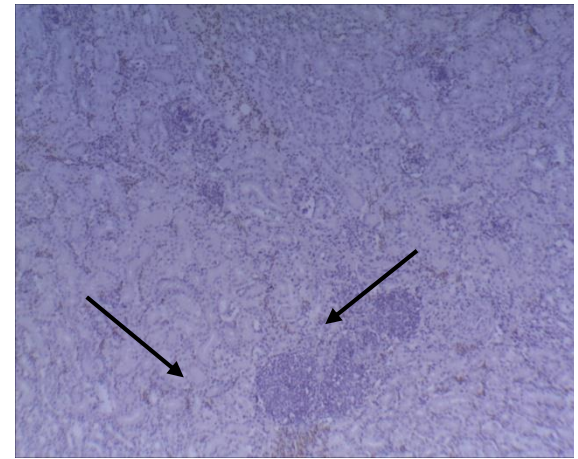
УДК581.1: 537.53

Сергель Лидия, студент 4 курса

Токарчик Елена, студент 4 курса

Мазец Жанна Эмануиловна, кандидат биологических наук, доцент

Деревинская Анастасия Александровна, кандидат биологических наук, доцент

Государственное учреждение образования

«Белорусский государственный педагогический университет имени МаксимаТанка»

г. Минск, Республика Беларусь

ОСОБЕННОСТИ ФОТОСИНТЕТИЧЕСКИХ ПРОЦЕССОВ ГРЕЧИХИ ПОСЕВНОЙ ПОД ВЛИЯНИЕМ ЭЛЕКТРОМАГНИТНОГО ИЗЛУЧЕНИЯ

Аннотация: В работе обсуждаются особенности влияния режимов низкоинтенсивного электромагнитного излучения на накопление основных фотосинтетических пигментов и интенсивность протекания процесса фотосинтеза в 7-ми дневных проростках гречихи посевной (*Fagopyrum sagittatum gilib*) двух диплоидных сортов Лакнея и Купава. Выявлены сортоспецифичные сдвиги по обсуждаемым параметрам под влиянием режимов электромагнитного излучения, различающихся по времени воздействия.

Ключевые слова: фотосинтетические пигменты, интенсивность фотосинтеза, электромагнитное излучение, гречиха посевная, хлорофиллы, каротиноиды.

Serhel Lidiya, student

Takarchyk Elena, student

Mazets Zhanna E., PhD (Biology), Associated Professor

Derevinskaya Anastasia A., PhD (Biology), Associated Professor

State educational institution "Maxim Tank Belarusian state pedagogical university

PHOTOSYNTHETIC PROCESSES FEATURES OF BUCKWHEAT UNDER THE ELECTROMAGNETIC RADIATION INFLUENCE

Abstract: The features of low-intensity electromagnetic radiation influence on the basic photosynthetic pigments accumulation and the rate of photosynthesis in 7th-day-old seedlings of buckwheat (*Fagopyrum sagittatum gilib*) of two diploid varieties Lakneya and Kupava were discussed in the article. Variety-specific shifts in the discussed parameters were revealed under the influence of electromagnetic radiation regimes that differ in exposure time.

Keywords: photosynthetic pigments, photosynthesis rate, electromagnetic radiation, buckwheat, chlorophyll, carotenoids

Одним из наиболее простых и поэтому распространенных агроприемов управления процессами жизнедеятельности культурных растений является химизация сельскохозяйственного производства. Однако постоянно идет активный поиск экологически безвредных и экономичных способов воздействия на рост и развитие растений. Особое влияние оказывает на живые клетки электромагнитное излучение (ЭМИ) различных частотных диапазонов, с давних пор привлекающее внимание исследователей и практиков своими предполагаемыми, хотя и недостаточно изученными возможностями [4]. Миллиметровые волны сверхвысокочастотного (СВЧ) диапазона ЭМИ избирательно влияют у фотосинтезирующих объектов на чувствительные структуры и звенья метаболизма, что приводит к накапливающимся

впоследствии проявлениям разнообразных физиологических эффектов [5]. Поэтому актуальным было исследование, направленное на изучение влияния низкоинтенсивного электромагнитного излучения СВЧ-диапазона на содержание основных фотосинтетических пигментов и интенсивность процесса фотосинтеза в листьях растений гречихи диплоидной.

Целью работы является исследование влияния низкоинтенсивного электромагнитного излучения на накопление фотосинтетических пигментов и интенсивность протекания фотосинтетических процессов гречихи посевной (*Fagopyrum sagittatum gilib*) сортов Лакнея и Купава на начальных этапах онтогенеза.

Гречиха посевная – основная крупяная культура в Республике Беларусь. Она имеет важное значение для народного хозяйства страны. Крупа является незаменимым продуктом питания, прежде всего для детей и пожилых людей. Установлено, что белок (10 %) по питательности и усвояемости значительно превосходит белок злаковых культур, приближаясь к белку животного происхождения, о чем свидетельствует содержание незаменимых аминокислот, таких как аргинин (12,7 %), лизин (7,9 %), цистин (1,0 %) и др. Кроме того, в ее состав входят лимонная, малеиновая и щавелевая кислоты, которые способствуют лучшей перевариваемости пищи. В меньшей степени ее используют в виде муки. Гречиха обладает исключительно большой аккумулятивной способностью по отношению к радиоактивным веществам, и при употреблении выводит их из организма, отчего приобретает все большее значение в питании, особенно после чернобыльской катастрофы [3].

Для исследования семена гречихи обыкновенной были обработаны 3-мя режимами (P) электромагнитного излучения (ЭМИ) при частоте обработки 64–66 ГГц в течение 20 минут (P2), 12 минут (P2.1) и 8 минут (P2.2) в Институте ядерных проблем БГУ. Контролем служили необработанные семена. Повторность опыта трехкратная. Результаты опыта были обработаны с помощью пакета статистических программ Microsoft Excel.

Исследование интенсивности фотосинтеза проводили методом половинок, описанного в работе [2, с. 40]. Количественное определение уровня фотосинтетических пигментов производили по методу, описанному в работе [2, с. 36], экстракцию производили 100 % ацетоном, концентрацию пигментов рассчитывали по формулам:

$$С_{хла} = 9,784 \cdot D_{662} - 0,99 \cdot D_{644}$$

$$С_{хлб} = 21,426 \cdot D_{644} - 4,65 \cdot D_{662}$$

$$С_{хла} + С_{хлб} = 5,134 \cdot D_{662} + 20,436 \cdot D_{644}$$

$$С_{кар} = 4,695 \cdot D_{440,5} - 0,268 \cdot С_{хла} + С_{хлб},$$

где (D) оптическая плотность спектрофотометра при длинах волн, соответствующих максимумам поглощения хлорофиллов и каротиноидов в

100%-ом ацетоне: для хлорофилла *a* – 662 нм, для хлорофилла *b* – 644, для каротиноидов – 440,5 нм.

В ходе исследования установлено, что в 7-ми дневных проростках гречихи посевной сорта Лакнея содержание хлорофилла *a* уменьшилось на 7; 8,5 и 15% под воздействием режимов P2, P2.1, P2.2 соответственно относительно контроля (рис. 1А). Содержание хлорофилла *b* повышалось после воздействия всех режимов на 24, 45, 56% относительно контроля. Отмечено, что уровень каротиноидов снижался на 5, 14 и 35% соответственно режимам P2, P2.1, P2.2 относительно контроля.



Рис. 1. Влияние режимов ЭМИ на накопление пигментов в 7-ми дневных проростках гречихи диплоидной сортов Лакнея (А) и Купава (Б)

Выявлено, что под влиянием режимов ЭМИ у 7-ми дневных проростков сорта Купава содержание хлорофилла *a* по отношению к контролю возросло на 11; 20 и 11% соответственно P2, P2.1 и P2.2. Однако содержание хлорофилла *b* снижалось на 24, 14, 32% соответственно режимам P2, P2.1 и P2.2 относительно контроля. Отмечено положительное влияние ЭМИ на содержание каротиноидов – увеличение на 24, 27 и 25% относительно контроля после P2, P2.1 и P2.2 воздействия соответственно. (рис. 1Б).

Анализ влияния режимов ЭМИ на соотношение пигментов в листьях 7-ми дневных проростков сорта Купава показал, что на соотношение содержания хлорофилла *a* к хлорофиллу *b* увеличивается на 46, 39, 63 % соответственно режимам P2, P2.1, P2.2. относительно контроля и свидетельствовал о повышении уровня хлорофилла *a* (табл. 1). Данный показатель у сорта Лакнея снижался с уменьшением времени воздействия ЭМИ на 25, 37, 45% в сравнении с контрольным показателем, что связано с повышением уровня хлорофилла *b* в данном случае. При рассмотрении соотношения содержания суммарной фракции хлорофиллов к каротиноидам у проростков сорта Купава можно отметить уменьшение показателя на 21,5; 16,5 и 24% относительно контроля соответственно режимам P2, P2.1, P2.2, что обусловлено ростом уровня каротиноидов. Противоположную тенденцию имеет данный показатель у сорта

Лакнея – возрастает относительно контроля с уменьшением времени воздействия ЭМИ от 20 до 8 минут на 4, 18, 50% соответственно режимам и связано с торможением накопления каротиноидных пигментов.

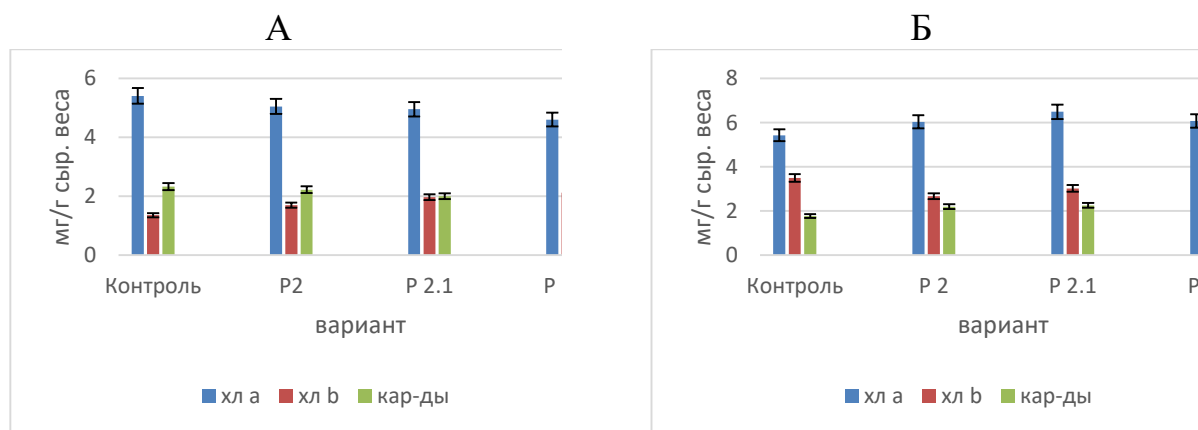
Таблица 1

Влияние режимов ЭМИ на соотношение фотосинтетических пигментов в 7-ми дневных проростках гречихи диплоидной сортов Лакнея и Купава

Сорт	Вариант	хл <i>a</i> / хл <i>b</i> , мг/г сыр. веса	$\frac{\Sigma(\text{хла} + \text{хлб})}{\text{мг/г сыр. Веса}}$ каротиноиды ⁷
Лакнея	Контроль	3,99	2,95
	P2	2,97	3,08
	P2.1	2,51	3,51
	P2.2	2,17	4,44
Купава	Контроль	1,55	5,11
	P2	2,27	4,01
	P2.1	2,15	4,27
	P2.2	2,54	3,88

Изменения в содержании фотосинтетических пигментов под влиянием режимов ЭМИ не могли не отразиться на интенсивности протекания фотосинтетических процессов. В связи с этим, было проведено исследование по оценке интенсивности процесса фотосинтеза и определение чистой продуктивности процесса фотосинтеза (ЧПФ). ЧПФ – разница между количеством граммов сухого вещества, накопленного 1 м² листовой площади за сутки во время фотосинтеза и количеством граммов сухого вещества, использованного на процесс дыхания [1]. Выявлено, что на ранних этапах онтогенеза режимы ЭМИ снижали ЧПФ в проростках гречихи посевной сорта Лакнея на 95, 100, 38% относительно контроля соответственно режимам P2, P2.1, P2.2. Данный показатель у сорта Купава значительно снижался и составлял 63 (P2 режим), 54 (P2.1 режим) и 52% (P2.2 режим) от контрольного показателя. (рис. 2).



Рис. 2 – Влияние режимов ЭМИ на чистую продуктивность процесса фотосинтеза в 7-ми дневных проростках гречихи диплоидной сортов Лакнея и Купава

Таким образом, установлена сортоспецифичная реакция растений гречихи посевной диплоидных сортов Лакнея и Купава на режимы низкоинтенсивного электромагнитного излучения СВЧ-диапазона, выразившиеся в сдвигах накопления основных фотосинтетических пигментов и разного уровня торможения интенсивности процесса фотосинтеза. У сорта Лакнея выявлено, что разнонаправленные максимальные отклонения в содержании фотосинтетических пигментов были отмечены под влиянием P2.2 с минимальным временем воздействия – 8 минут, а максимальное снижение интенсивности фотосинтеза отмечено под влиянием P2 – максимальное время (20 минут). У сорта Купава такой четкой временной зависимости не наблюдалось. Вероятно, перестройки в структуре светособирающего комплекса есть одна из сторон процесса взаимодействия ЭМИ с растительными объектами.

Авторы выражают благодарность сотрудникам лаборатории радиофизических исследований Института ядерных проблем БГУ мл. науч. сотруднику Пушкиной Н.В. за обработку ЭМИ семян гречихи посевной.

Список литературы:

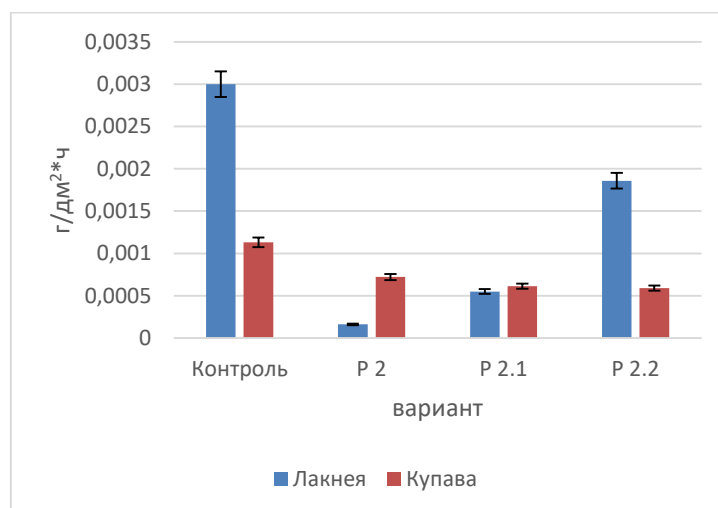
1. Кузнецов Вл. В. Физиология растений / Кузнецов Вл. В., Дмитриева Г. А. – М.: Изд-во "Абрис" – "Высшая школа" с грифом Минвуза, 2011. – 784 с.
2. Мазец Ж.Э. Учебно-полевая практика по физиологии растений: практикум. / Ж.Э. Мазец, И.И. Жукова, Д.М. Суленко, Е.Р. Грицкевич – Минск: БГПУ, 2012. – 124 с.
3. Николаев М. Е. Технология и машины для посева и уборки гречихи : пособие / М. Е. Николаев, В. Р. Петровец. – Горки : БГСХА, 2012. – 74 с.
4. Отурина И.П. Влияние электромагнитного излучения крайне высокой частоты на показатели мезоструктуры листьев культурных растений / Бецкий О.В., Голант М.Б., Девятков И.Д. Миллиметровые волны в биологии. – М.: Знание, 1988. – С.14.
5. Пушкина Н.В. Влияние предпосевной микроволновой обработки на некоторые физиолого-биохимические процессы Melissa лекарственной и алтея / Пушкина Н.В., Мазец Ж.Э. // Каразинские естественнонаучные студии. Матер. Междунар. науч. практич. Конф. (1-4 февраля 2011 г, Харьков, 2011 – С. 270–272.

УДК 599.322/.324

Шамко Анастасия
студентка 3-го курса, БГПУ им. Максима Танка
Минск, Республика Беларусь

БИОРАЗНООБРАЗИЕ ГЕЛЬМИНТОВ МЫШЕВИДНЫХ ГРЫЗУНОВ (RODENTIA) РЕСПУБЛИКИ БЕЛАРУСЬ

Аннотация. Статья посвящена оценке современного состояния гельминтофауны грызунов Республики Беларусь.

Ключевые слова. Грызуны; гельминты; геогельминты; видовая специфичность; экологическая валентность; заражение.

Shamko Anastasiya
third- year student of the Maxim Tank BSPU
Minsk, Republic of Belarus

BIODIVERSITY OF HELMINTHS OF MOUSE-LIKE RODENTS (RODENTIA ORDER) OF THE REPUBLIC OF BELARUS

Abstract. The article is devoted to the assessment of the current state of the rodent helminth fauna of the Republic of Belarus.

Key words. Rodents; helminths; geogelminths; species specificity; ecological valence; infection.

Грызуны являются распространителями многих болезней и гельминтозов. В то же время зараженность мышевидных грызунов гельминтами в Республике Беларусь изучена крайне недостаточно, в следствии чего, гельминтофауна грызунов является актуальным направлением в современной гельминтологии [4, с. 1].

Грызуны (Rodentia) – самый многочисленный отряд (более 1600 видов известно) среди всех млекопитающих (Mammalia). Грызуны в Беларуси представлены 26 видами из 7 семейств, из которых только 1 вид (Ондатра) – интродуцент (акклиматизированный вид – завезенный вид в новую среду обитания и адаптировавшийся к новым условиям среды). Семейство **Беличьи** (Sciuridae) – Белка обыкновенная (*Sciurus vulgaris*), Суслик крапчатый (*Spermophilus suslicus*). Семейство Летяговые: Летяга обыкновенная (*Pteromys volans*). **Бобровые** (Castoridae): Бобр речной (*Castor fiber*). Семейство **Соневые** (Myoxidae): Соня лесная (*Dryomys nitedula*), Соня орешниковая (*Muscardinus avellanarius*), Соня садовая (*Eliomys quercinus*), Соня-полчок (*Glis glis*). **Мышовки** (Sminthidae): Мышовка лесная (*Sicista betulina*). **Хомяковые** (Cricetidae): Хомяк обыкновенный (*Cricetus cricetus*), Ондатра (*Ondatra zibethicus*), Полевка водяная (*Arvicola terrestris*), Полевка восточно-европейская (*Microtus rossiameridionalis*), Полевка обыкновенная (*Microtus arvalis*), Полевка подземная (*Microtus subterraneus*), Полевка рыжая (*Clethrionomys glareolus*), Полевка темная (*Microtus agrestis*), Полевка-экономка (*Microtus oeconomus*). **Мышиные** (Muridae): Крыса серая (*Rattus norvegicus*), Крыса черная (*Rattus rattus*), Мышь домовая (*Mus musculus*), Мышь желтогорлая (*Apodemus flavicollis*), Мышь лесная (*Apodemus sylvaticus*), Мышь лесная малая (*Apodemus uralensis*), Мышь полевая (*Apodemus agrarius*), Мышь-малютка (*Micromys minutus*).

Актуальность нашего исследования – это оценка современного состояния гельминтофауны грызунов Беларуси.

Цель исследований: оценить уровень зараженности мышевидных грызунов Республики Беларусь гельминтами.

Образцы желудочно–кишечных трактов грызунов представлены лабораторией популяционной экологии наземных позвоночных и управления биоресурсами НПЦ по биоресурсам НАН Беларуси. Образцы ЖКТ взяты у грызунов, собранных в Гомельской области (Брагинский район) на берегу мелиорационных каналов деревень Морозовка и Вялье. Образцы ЖКТ зафиксированы в спирте.

Были обследованы следующие виды грызунов: Бурозубка обыкновенная (*Sorex araneus*) (насекомоядное *Insectivora*), Полевка обыкновенная (*Microtus arvalis*), Полевка рыжая (*Clethrionomys glareolus/Myodes glareolus*), Мышь-малютка (*Micromys minutus*), Мышь полевая (*Apodemus agrarius*), Мышь желтогорлая (*Apodemus flavicollis*).

Среди изученных нами 21 экземпляра ЖКТ грызунов, были обнаружены гельминты представители классов Nematoda и Cestoda. Всего обнаружено 298 экземпляров гельминтов, 180 из которых нематоды, 117 цестода и 1 скребень. Цестоды часто без сколекса и разорваны на фрагменты, что затрудняло определение объекта даже семейство. Чаще всего локализация гельминтов отмечена в тонком кишечнике. В меньшей степени поражены двенадцатиперстная кишка, слепой отросток и прямая кишка.

7 из изученных 21 экземпляров грызунов не заражены. Не зараженными оказались следующие виды грызунов: *Microtus arvalis*, *Clethrionomys glareolus/Myodes glareolus*, *Apodemus agrarius* и *Apodemus flavicollis*.

Для большинства видов животных характерны определенные виды гельминтов, это своего рода закономерность – «специфичность», которая помогает лучше классифицировать гельминтов [2, с. 46].

Абсолютное большинства выявленных нематод являются геогельминтами. По нашим предварительным данным — это 3-4 вида нематод. Один из видов является представителем рода *Syphacia* [1, с. 157].

На заражение и особенности гельминтофауны влияет экологическая валентность грызунов, лесной и подземный образ жизни, также возраст хозяина и почвенно - климатический фактор [4, с. 14].

По данным Л.С. Шалдыбина, при гельминтологическом обследовании подсемейства полевок зарегистрировано 113 видов гельминтов (32 вида трематод, 25 – цестод, 5 – акантоцефалов и 51 вид нематод). Среди отмеченных видов преобладают биогельминты. Заражение многими из них связано с плотоядностью. При небольшом числе узко – специфичных видов, гельминты автохтоны подсемейства составляют 43 %. Остальные гельминты распространяют свою специфичность на других представителей отряда грызунов, зайцеобразных, другие группы млекопитающих и птиц. Подсемейство мышиных: гельминтологическому исследованию подверглись 10 из 11 видов, обитающих на территории Советского Союза. У обследованных видов

зарегистровано 93 вида гельминтов (17 видов трематода, 25 – цестод, 4 – акантоцефалов, 47 видов нематод). Среди отмеченные преобладают биогельминты. В составе гельминтофауны подсемейства мало видов узкой специфичности. Таким образом для гельминтофауны мышинных характерно наличие гельминтов широкой специфичности, что находится в соответствии с высокой экологической валентностью грызунов подсемейства [3, с. 15].



Рис. 1. Процент зараженности мышевидных грызунов гельминтами, %

Таким образом, результаты исследования показали, что уровни зараженности гельминтами грызунов Брагинского района Гомельской области весьма высоки (более 60 %), и могут привести к очагам инвазий других животных и распространению яиц гельминтов [2, с. 106]. Наблюдается специфичность видового состава нематод грызунов семейства **ХОМЯКОВЫЕ** (Cricetidae) и мышинные (Muridae). В мышевидных грызунах присутствуют как биогельминты, так и геогельминты. Отмечен единичный экземпляр акантоцефалов. Трематоды обнаружены не были. Наиболее зараженными видами мышевидных грызунов являются *Apodemus flavicollis* и *Apodemus agrarius*. Как и в ранее проведенных исследованиях, у мышевидных грызунов подсемейства полевки и мышинные отмечена видовая специфичность гельминтофауны, которая распространяется не только на подсемейства, но и на остальные семейства отряда грызуны.

Выражаем благодарность лаборатории популяционной экологии наземных позвоночных и управления биоресурсами НПЦ по биоресурсам НАН Беларуси, в лице Крищук Ирины Александровны за предоставленный материал для исследования.

Список использованных источников:

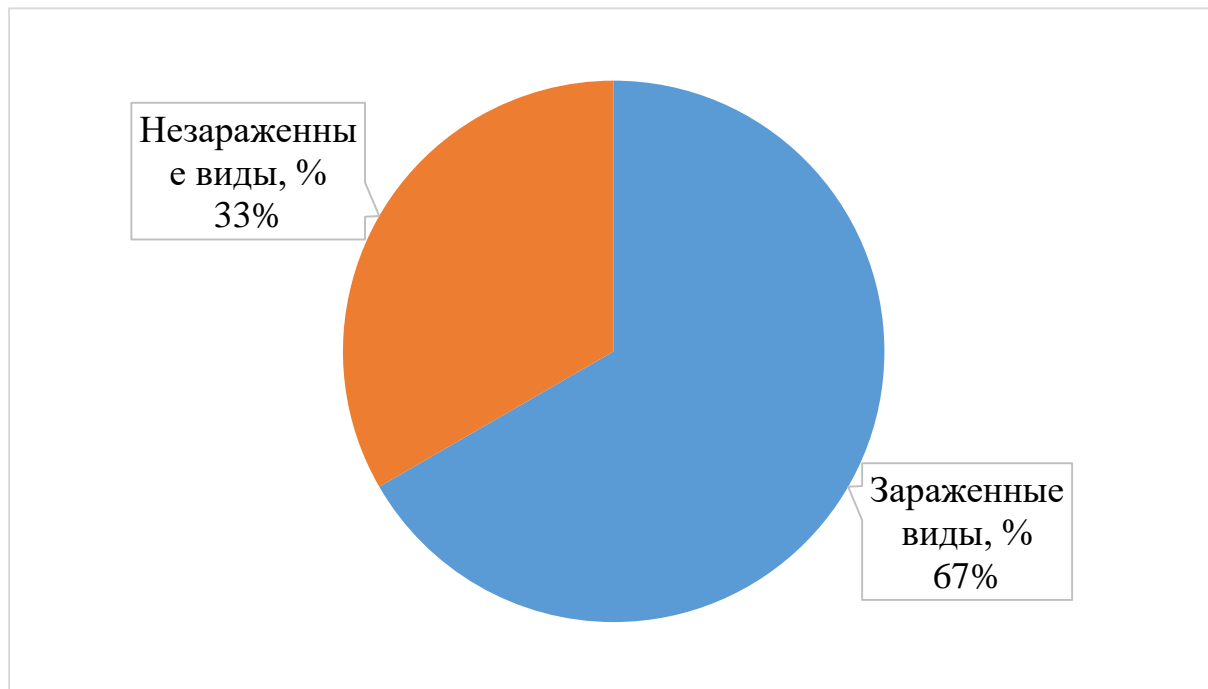
1. *Определитель гельминтов грызунов фауны СССР. Нематоды и акантоцефалы / [К.М. Рыжиков, Е.В. Гвоздев, М.М. Токобаев и др.]. – М.: Наука, 1979, 272 с.*
2. *Мышевидные грызуны и их паразиты / Д.Д. Ставровский, И.В. Чикилевская, Н.С. Балагина [и др.]. Мн.: Наука і тэхніка, 1990. 118 с.*
3. *Шалдыбин, Л.С. Гельминты грызунов и зайцеобразных фауны Советского Союза / Всесоюз. акад. с.-х. наук им. В.И. Ленина. Всесоюз. ин-т гельминтологии им. К.И. Скрябина. М., 1965. 32 с.*
4. *Шарпило, Л.Д. Гельминты грызунов фауны Украинской ССР/АН УССР. Ин-т зоологии. Киев, 1973. 32 с.*

Научный руководитель: канд. биолог. наук, доцент **В.С. Бирз**

УДК 57.031

*Подберезко Сергей, преподаватель
кафедры морфологии и физиологии человека и животных, БГПУ имени М.Танка
г. Минск, Республика Беларусь*

МОРФОЛОГИЧЕСКАЯ СТАБИЛЬНОСТЬ РАЗВИТИЯ ЗЕЛЕННЫХ ЛЯГУШЕК ВОДОЕМОВ С РАЗНОЙ АНТРОПОГЕННОЙ НАГРУЗКОЙ

Аннотация: Исследована взаимосвязь стабильности развития амфибий и антропогенной нагрузки водной среды обитания популяции. Стандартными методиками для земноводных проведена проверка состояния окружающей природной среды по уровню флуктуирующей асимметрии.

Ключевые слова: мониторинг, стабильность развития, зеленые лягушки, флуктуирующая асимметрия, антропогенная нагрузка.

*Podberezko Sergey, teacher
Department of morphology and physiology of human and animal, BSPU by M. Tank
Minsk, Republic of Belarus*

MORPHOLOGICAL STABILITY OF DEVELOPMENT OF GREEN FROGS OF RESERVOIRS WITH DIFFERENT ANTHROPOGENIC LOAD

Abstract: The interrelation of amphibian development stability and anthropogenic load of aquatic habitat of the population is investigated. Standard methods for amphibians were used to check the state of the natural environment by the level of fluctuating asymmetry in amphibians;

Keywords: monitoring, sustainable development, green frogs, fluctuating asymmetry, human-induced load;

Постоянно трансформирующая окружающая среда требует оценки ее изменения не только через физико-химические составляющие, но и с применением живых организмов, которые в большей степени отзываются на меняющиеся условия обитания.

В качестве дополнения можно использовать методы биологического контроля, которые повышают степень объективности оценки состояния как

популяций отдельных видов организмов, так и сообществ и позволяют диагностировать нарушения в них на ранних этапах возникновения [6, с.46].

К модельным объектам, используемым в мониторинге среды относятся амфибии. Амфибии, как животные, используемые в мониторинге среды, соответствуют определенным критериям – обладают высоким уровнем полиморфизма, отсутствием тенденции к миграциям, икра и личинки чувствительны к загрязнителям [1,3], широко распространены, многочисленны, экологически пластичны. Так же является «накапливающим» биомонитором – способны накапливать поллютанты в своем организме [5, с.21- 27].

Постоянный мониторинг состояния экосистем и их отдельных элементов является крайне необходимым. В нашей стране не развита интегральная оценка качества среды с использованием земноводных, основанной на следующих подходах – морфологическом, цитогенетическом, иммунологическом. Основными направлениями мониторинга амфибий в республике являются: мониторинг редких, исчезающих или проблемных видов; мониторинг индикаторных видов [4, с.97-98].

Морфологический подход оценки состояния окружающей среды основывается на исследовании уровня стабильности развития земноводных. Стабильность развития является одной из наиболее общих характеристик развивающегося организма. Стабильность развития применяется как мера средового стресса для мониторинга состояния популяции. [2, с.2]. Главным показателем стабильности развития является величина флуктуирующая асимметрия, определяемая как незначительные и ненаправленные отклонения от строгой билатеральной симметрии [2, с.5]. Оценка стабильности развития позволяет получить интегральную характеристику качества среды и состояния организма при всем комплексе возможных воздействий.

Оценка стабильности проводилась по показателю флуктуирующей асимметрии, который является наиболее простым и информативным. Было использовано 11 стандартных признаков для земноводных – число полос и пятен на дорзальной стороне бедра, число полос и пятен на дорзальной стороне голени, число полос и пятен на стопе, число пятен на спине, число белых пятен на плантарной стороне второго, третьего и четвертого пальцев задней конечности, число пор на плантарной стороне четвертого пальца задней конечности, которые у каждой особи подсчитывались слева и справа с расчетом интегрального показателя стабильности развития [3, с. 13-18].

Анализ уровня флуктуирующей асимметрии позволяет судить о том, насколько благоприятна среда обитания для данного организма. Преимущество подхода состоит в том, что при этом известна заданная норма, то есть, то что должно быть при отсутствии возмущающих воздействий [7, с.123].

Средняя частота асимметричного проявления на признак является интегральной величиной стабильности развития. Это среднее арифметическое числа асимметричных признаков, выявленных у каждой особи, отнесенных к числу используемых признаков [3, с.18] Статистические значения различий между выборками определялись по t- критерию Стьюдента.

Согласно полученным данным определяется балл стабильности развития для амфибий (таблица 1).

Таблица 1.

Бальная оценка показателя стабильности развития

Балл	Величина показателя стабильности развития
I	<0,50
II	0,50-0,54
III	0,55-0,59
IV	0,60-0,64
V	>0,64

Затем определяется качество среды обитания исследуемого вида по величине показателя стабильности развития (таблица 2) [3, с.4-19].

Таблица 2.

Бальная оценка качества среды

Стабильность развития в баллах	Качество среды
1 балл	Условно нормальное
2 балла	Начальное (незначительное) отклонение от нормы
3 балла	Средний уровень отклонений от нормы
4 балла	Существенное (значительное) отклонение от нормы
5 баллов	Критическое состояние

Исследования стабильности развития проводились в период 2017-2019 гг. в водоемах Минской области, объектом является озерная лягушка – *Rana ridibunda* Pall. Обследованы два водоема с разной антропогенной нагрузкой. Первый водоем р. Поплав (станция Зелёное) относящийся к условно чистой зоне. Второй водоем расположен в сельскохозяйственной зоне г. Руденска, водоем активно используется местным населением для смыва, выбрасывания сельскохозяйственных и бытовых отходов.

Таблица 3.

Показатели стабильности развития

Выборка	Средняя частота асимметричного проявления на признак			Балл
	2017, n=57	2018, n=70	2019, n=70	
Станция Зелёное	0,36±0,02	0,45±0,04	0,43±0,03	I
г. Руденск	0,56±0,07	0,55±0,05	0,58±0,02	III

Согласно пятибалльной оценке стабильности развития исследованные водоемы отмечены следующими баллами – 1 балл водоем станции Зеленое, что соответствует условно нормальному качеству среды, тогда как водоем второй точки, соответствует 3 баллам – это говорит о среднем уровне отклонения от нормы качества среды в течение трех лет.

Также следует отметить, что подтверждением меняющегося качества среды водоемов является половая структура амфибий из мест исследования [5, 7]. Так в условно чистых водоемах среди половозрелых особей преобладают самцы – ♂1,25-1,50:♀1, в то время как в измененных водоемах структура сдвигается в сторону самок – ♀1,16-1,24:♂1. Те изменения, которые мы наблюдали, говорят о адаптивных изменениях, которые обеспечивают выживание лягушек в условиях единичного или постоянного стресса.

Определение стабильности развития через флуктуирующую асимметрию является одним из удобных методов прижизненной оценки состояния среды обитания. Однако, полагаться только на него в качестве интегрального показателя оценки не стоит, необходимо учитывать все компоненты мониторинга с использованием амфибий – морфологический, цитогенетический, иммунологический. На данном уровне исследования проводятся дополнительно цитогенетический анализ, который даст интегральную оценку вместе с морфологической стабильностью среде обитания.

СПИСОК ИСПОЛЬЗОВАННЫХ ИСТОЧНИКОВ

1. Захаров В.М., Баранов А.С., Борисов В.И., Валецкий А.В., Кряжева Н.Г., Чистякова Е.К., Чубинишвили А.Т.. *Здоровье среды: методика оценки*. — М.: Центр экологической политики России, 2000. — 68 с.
2. Захаров В.М., Жданова Н.П., Кирик Е.Ф., Шкиль Ф.Н.. *Онтогенез и популяция: оценка стабильности развития в природных популяциях. Онтогенез*, 2001. Т. 32. № 6. С. 404-421.
3. *Методические рекомендации по выполнению оценки качества среды по состоянию живых существ (оценка стабильности развития живых организмов по уровню асимметрии морфологических структур)*. М. : Росмэкология, – 2003. – 24 с.
4. *Мониторинг животного мира Беларуси (основные принципы и результаты)* (под общей редакцией академика Л.М.Суцени, член-корр. В.П. Семенченко) – Мн. : Бел НИЦ «Экология», – 2005. – 220 с.
5. Пескова, Т.Ю. *Структура популяций земноводных как биоиндикатор антропогенного загрязнения среды* / Т.Ю. Пескова. – М. : Наука, 2002. –132 с.
6. *Проблемы оценки, мониторинга и сохранения биоразнообразия : сб. материалов регион. науч.-практ.экол.конф., Брест, 3 дек.2015 г. / Брест. Гос. ун-т им. А.С. Пушкина ; редкол.: Ю.В. Бондарь [и др.]. – Брест : БрГУ, 2016. – 300с.*
7. Спирина, Е.В. *Оценка развития и цитогенетического гомеостаза в популяциях *Rana ridibunda* Pall. Ульяновской области* / Е.В. Спирина, Е.М. Романова, Т.А. Спирина. – *Известия Самарского научного центра РАН*, 2011. – Т.13, № 1. – С. 123-126 .

МЕДИЦИНА И ФАРМАЦИЯ

УДК 619:616.36-002-091:636.592

Громов Дмитрий

студент 2 курса лечебного факультета
УО «Витебский государственный медицинский университет»,
г. Витебск, Республика Беларусь

ПАТОМОРФОЛОГИЧЕСКИЕ ИЗМЕНЕНИЯ В ПЕЧЕНИ ИНДЕЕК ПРИ СПОНТАННОМ ЛИПИДОЗЕ

Аннотация. В работе представлены результаты собственных исследований по изучению патоморфологических изменений в печени индеек при спонтанном липидозе. Описаны макроскопические и гистологические изменения в печени индеек. Приведены данные по дифференциальной диагностике данной болезни.

Ключевые слова: индейки, печень, липидоз, патологоанатомические изменения, гистологические изменения.

Hromau Dmitry

The student 2 courses of medical faculty,
Vitebsk State Medical University,
Vitebsk, Republic of Belarus

THE PATHOMORPHOLOGICAL CHANGES IN THE LIVER OF TURKEYS AT SPONTANEOUS LIPIDOSIS

Abstract. The results of own researches on studying of pathomorphologic changes in liver of turkey by spontaneous lipidoses are presented. Are described macroscopical and histological changes in liver of turkeys. There are data on differential diagnostics of this disease.

Key words: turkeys, liver, lipidoses, macroscopical changes, histological changes.

Введение. Липидоз печени индеек – это малоизученная болезнь неизвестной этиологии. Также эта болезнь называется острым некрозом печени. Она характеризуется очаговой крупнокапельной жировой инфильтрацией и некрозом паренхимы печени. В течение нескольких последних лет наблюдались спорадические случаи болезни в Канаде и США, тем не менее, лишь два из них описаны в литературе [1]. Чаще всего липидоз поражает ремонтный молодняк родительского стада в возрасте от 80 до 180 дней.

Причины развития липидоза печени индеек до сих пор окончательно не установлены [1, 4, 5]. Предполагается, что основной причиной ее возникновения лежит глубокое нарушение обмена веществ, которое развивается на фоне несбалансированного кормления. Повышенная заболеваемость индеек с признаками жирового гепатоза зафиксирована при использовании рационов с низким содержанием белка, которые используют для контроля роста и развития птиц. Данные рационы отличались также высоким уровнем обмена энергии и были дефицитными по метионину и цистеину. Известно, что данные аминокислоты относят к липотропным факторам, они необходимы для синтеза

аполипротеинов. Возможная этиологическая роль дефицита метионина и цистеина в развитии липидоза печени косвенно подтверждается высокой лечебной и профилактической эффективностью рационов с достаточным или повышенным содержанием указанных аминокислот. Отмечена прямая взаимосвязь между значением перекисного числа корма и заболеваемостью индеек липидозом печени. В сыворотке крови больных птиц, как правило, повышена концентрация продуктов перекисного окисления липидов. В имеющейся литературе имеются лишь единичные работы, посвященные изучению структурных изменений при липидозе индеек. Описанные изменения недостаточно систематизированы. Не выработаны определяющие критерии дифференциальной диагностики липидоза и других болезней индеек, протекающих с поражением печени (жировой гепатоз, токсический гепатит, гистомоноз, гемобластозы).

Целью работы стало изучение патоморфологических изменений в печени индеек при спонтанном проявлении липидоза.

Материалы и методы. В качестве материала для исследований использовали образцы печени индеек бройлерного кросса 105-дневного возраста, поступившие на кафедру патологической анатомии и гистологии УО ВГАВМ из крупного индейководческого хозяйства мясного направления. Согласно анамнестическим данным, характерных клинических признаков у индеек не наблюдалось. При послеубойном осмотре внутренних органов в печени птиц обнаруживали множественные очаги плотной консистенции, серого цвета, четко отграниченные от окружающих тканей. Был поставлен предположительный диагноз – гистомоноз. В связи с этим печень с такими поражениями должна быть подвергнута утилизации, что неизбежно привело бы к существенным экономическим потерям. Материал был направлен с целью подтверждения гистомоноза и исключения болезней из группы гемобластозов.

При макроскопическом исследовании печени учитывали: величину, форму, цвет, консистенцию, рисунок строения на разрезе. При обнаружении патологических очагов определяли их локализацию, количество, величину, цвет, консистенцию, рисунок строения на разрезе, границу с окружающими тканями. Для гистологического исследования кусочки печени фиксировали в 10%-ном растворе нейтрального формалина [3]. Зафиксированный материал подвергали уплотнению путем заливки в парафин. Обезвоживание и парафинирование кусочков печени проводили с помощью автомата для гистологической обработки тканей «MICROM STP 120» (Германия) типа «Карусель». Для заливки кусочков и подготовки парафиновых блоков использовали автоматическую станцию «MICROM EC 350». Парафиновые гистологические срезы печени готовили на санном микротоме, а затем окрашивали гематоксилин–эозином [2]. Депарафинирование и окрашивание гистосрезов проводили с использованием

автоматической станции «MICROM HMS 70». Гистологическое исследование проводили с помощью светового микроскопа «Биомед-6» (Россия). Полученные данные документированы микрофотографированием с использованием цифровой системы считывания и ввода видеоизображения «ДСМ-510», а также программного обеспечения по вводу и предобработке изображения «ScorePhoto».

Результаты исследований. При макроскопическом исследовании установлено, что печень была увеличена в размере, приобретала серо-коричневый цвет, рисунок дольчатого строения был мало заметен. Под капсулой печени выявлялись жировые отложения серо-желтого цвета округлой или неправильной формы (рисунки 1 и 2). Их количество варьировало от 1-3 до множественных, а размер – от 1 до 2-3 см. Локализовались они в любых анатомических частях печени, но чаще в области ворот органа. С поверхности и на разрезе граница отложений была неровная, четкая, они возвышались над капсулой печени. Поэтому макроскопически эти отложения напоминали некрозы паренхимы печени, возникающие при гистомонозе. В то же время указанные очаги имели мягкую консистенцию, на разрезе они были саловидными, как при лимфоидном лейкозе или болезни Марека. Со стороны капсулы поверхность жировых отложений была гладкой, или наоборот – узловатой. В случае развития в пораженной ткани некроза и кровоизлияний печень приобретала пестрый цвет, как при токсической дистрофии – серо-желтые участки (очаговый липидоз) чередовались с темно-красными (кровоизлияния в зоне некроза паренхимы). При гистологическом исследовании печени на малом увеличении микроскопа выявлялись четко ограниченные светлые и темно-красные области. На большом увеличении микроскопа в светлых участках обнаруживалась крупнокапельная жировая дистрофия гепатоцитов (рисунки 3 и 4).



Рисунок 1. Макрофото. Очаговый липидоз печени у индейки.



Рисунок 2. Макрофото. Очаговый липидоз печени у индейки.

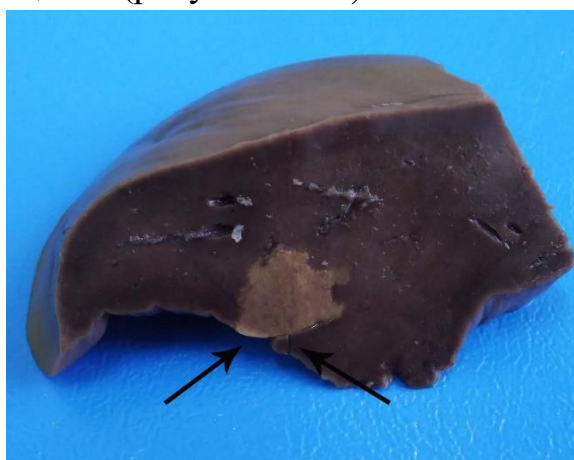

Рисунок 3. Микрото. Липидоз печени у индейки. Участки крупнокапельной жировой дистрофии гепатоцитов (стрелки). Гематоксилин–эозин. Биомед-6. Ув.: x120



Рисунок 4. Микрото. Липидоз печени у индейки. Очаговая крупнокапельная жировая дистрофия гепатоцитов (стрелки). Гематоксилин–эозин. Биомед-6. Ув.: x480

Гепатоциты здесь были резко набухшими, просвет желчных и синусоидных капилляров резко сужен. Большую часть клетки занимала одна крупная вакуоль на месте капли жира (жир растворяется при обработке сначала кусочков, а затем гистологических срезов спиртом). Ядра гепатоцитов были уплощенными, атрофированными, смещенными к периферии гепатоцитов. Характерный признак данной болезни – выраженное разграничение здоровых и пораженных участков. В темно-красных областях при большом увеличении микроскопа выявлялись некроз и лизис гепатоцитов, множественные кровоизлияния и отложения гемосидерина (старые кровоизлияния).

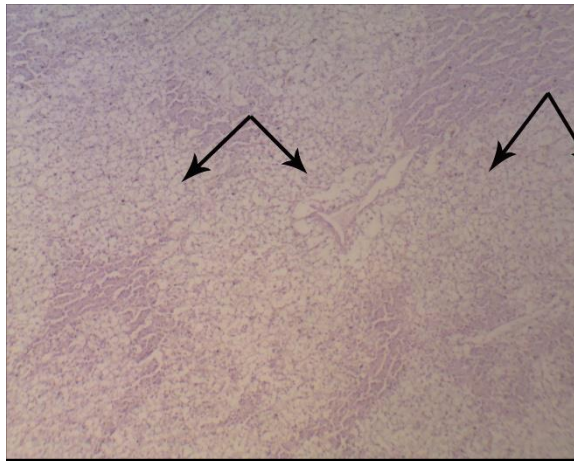
В процессе постановки предположительного диагноза на липидоз мы исключили болезни, сопровождающиеся поражением печени: гистомоноз (для этой болезни характерно сочетание кратерообразных некрозов в печени; при гистологическом исследовании среди некротизированных масс и в пораженных клетках находят генерации гистомонад); лимфоидный лейкоз (разрастание саловидной опухолевой ткани в печени; при гистологическом исследовании устанавливается однородная опухоль, построенная из малодифференцированных клеток типа лимфобластов); болезнь Марека (опухоли саловидные на разрезе; микроскопический состав опухолей полиморфный – выявляются лимфобласты, плазмобласты, ретикулярные клетки; ретикулоэндотелиоз (характеризуется образованием в органах опухолей, состоящих из гистиоцитов; миелоидный лейкоз (гистологически определяется пролиферация опухолевых клеток типа миелобластов); эритроидный лейкоз (гистологически выявляется гиперплазия опухолевых клеток типа эритробластов); лимфопролиферативная болезнь (макроскопические и гистологические изменения сходны с таковыми при лейкозоподобной форме болезни Марека); аденокарциному (характеризуется появлением в печени серо-

белых узлов мягкой консистенции, не имеющих четких границ; при гистологическом исследовании выявляются беспорядочно расположенные железистоподобные структуры, построенные из малодифференцированных клеток); алиментарная токсическая дистрофия (тяжелые дистрофические изменения развиваются одновременно в печени, почках и миокарде).

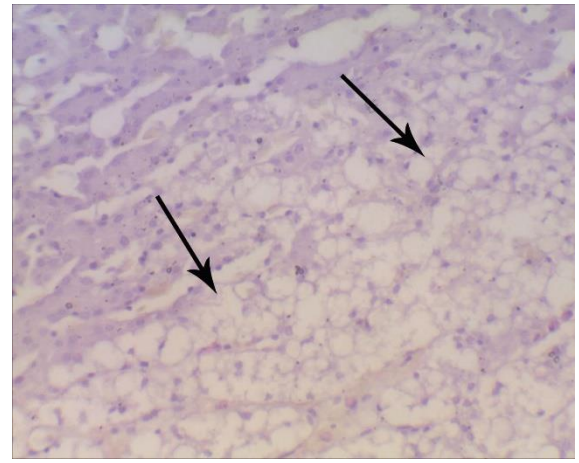
В последующем гистологический диагноз на липидоз был подтвержден результатами других лабораторных исследований (определение фактического содержания в корме протеина, жиров, углеводов, метионина и цистеина, кислотного и перекисного чисел).

Заключение. Таким образом, анализ макроскопического и гистологического исследования позволил в предельно короткие сроки поставить предположительный диагноз на спонтанное течение липидоза печени индеек, исключить сходные болезни и в итоге – своевременно провести дополнительные лабораторные исследования для постановки окончательного диагноза.

Список использованных источников:

1. *Болезни домашних и сельскохозяйственных птиц / под ред. Б.У. Кэлнека [и др.]; пер. с англ. И. Григорьева [и др.]. 10-е изд. М.: Аквариум, 2003. С. 1194–1196.*
2. *Микроскопическая техника: Руководство / под ред. Д. С. Саркисова, Ю.Л. Петрова. Москва : Медицина, 1996. С. 36– 50.*
3. *Отбор и фиксация патологического материала для гистологической диагностики болезней птиц : рекомендации / И.Н. Громов, В.С. Прудников, Н.О. Лазовская. Витебск : ВГАВМ, 2019. 24 с.*
4. Aziz, T. *Hepatic lipidosis in turkeys // World Poultry. 2008. Vol. 24. P. 28-29.*
5. *Gazdzinski P., Squires E.J., Julian R.J. Hepatic lipidosis in tureys // Avian Diseases. 1994. Vol. 38. P. 379-384.*

Научные руководители:

Лебедева Елена Ивановна
кандидат биологических наук,
доцент кафедры гистологии, цитологии и эмбриологии
УО «Витебский государственный
медицинский университет»,
г. Витебск, Республика Беларусь

Громов Игорь Николаевич
кандидат ветеринарных наук, доцент
заведующий кафедрой патологической анатомии и гистологии
УО «Витебская государственная
академия ветеринарной медицины»,
г. Витебск, Республика Беларусь

ТЕХНІЧНІ НАУКИ

УДК 631.312

Клендій Микола

*к.т.н., доцент, доцент кафедри загальноінженерної підготовки,
ВП НУБІП України «Бережанський агротехнічний інститут»*

Клендій Марія

*асистент кафедри загальноінженерної підготовки,
ВП НУБІП України «Бережанський агротехнічний інститут»
м. Бережани, Україна*

РУХ ЧАСТИНКИ ПО КРОМЦІ ПОХИЛОЇ ПЛОЩИНИ, ЯКА ОБЕРТАЄТЬСЯ НАВКОЛО ОСІ ВЕРТИКАЛЬНОГО ОБМЕЖУЮЧОГО ЦИЛІНДРА

Складено диференціальні рівняння відносного руху матеріальної частинки по кромці похилої площини у вигляді еліпса, яка обертається навколо осі вертикального обмежуючого циліндра. Положення площини по відношенню до осі обертання задається кутом, який може мати значення із проміжку від нуля до дев'яносто градусів. При куті, рівному нулеві, площина перпендикулярна до осі обертання, при дев'яносто градусів вона проходить через вісь обертання. Рівняння розв'язані чисельними методами. Для деяких положень кута знайдено аналітичний розв'язок.

Ключові слова: *похилий циліндр; коливальний рух; вертикальна площина; частинка; диференціальні рівняння; кінематичні параметри.*

Klendiy Mykola

*Ph.D., Associate Professor, Associate Professor of General Engineering Training,
Separated Subdivision of NULES of Ukraine Berezhany Agrotechnical Institute*

Klendiy Mariya

*assistant of the General Engineering Training,
Separated Subdivision of NULES of Ukraine Berezhany Agrotechnical Institute
Berezhany, Ukraine*

PARTICLE MOTION OVER THE EDGE OF AN INCLINED PLANE THAT PERFORMS AXIAL MOVEMENT IN A VERTICAL LIMITING CYLINDER

Differential equations of a relative material particle motion over the edge of an inclined flat ellipse that rotates around the axis of a vertical limiting cylinder have been deduced. The position of a plane relative to the axis of the rotation is set by the angle ranging from zero to ninety degrees in its value. If the angle is equal to zero, the plane is perpendicular to the axis of rotation and if the angle is equal to ninety degrees, it passes through the axis of rotation. The equations have been solved using numerical methods. Analytical solution has been found for certain angles.

Keywords: *inclined cylinder; oscillating motion; vertical plane; particle; differential equations; kinematic parameters.*

З метою дослідження закономірності руху матеріальних частинок по кромці похилої площини у вигляді еліпса, яка обертається навколо осі вертикального обмежуючого циліндра, виріжемо із похилої площини вертикальним циліндром відсік, який буде обмежений еліпсом (рис. 1). Будемо обертати цей відсік

навколо осі циліндра із сталою кутовою швидкістю ω . Якщо на рухомий відсік попаде матеріальна частинка, то вона буде ковзати по



Рис. 1. Похила площина, обмежена вертикальним циліндром

ньому, тобто буде здійснювати відносний рух. Під дією відцентрової сили частинка буде відкинута до внутрішньої поверхні обмежуючого циліндра і надалі її рух буде відбуватися вздовж спільної лінії перетину циліндра із площиною, тобто вздовж еліпса. На частинку діють наступні сили: сила ваги частинки mg , де m – маса частинки, $g=9,81 \text{ м/с}^2$, реакція N площини, реакція N_R поверхні циліндра радіуса R . Останні дві сили викликають відповідні сили тертя.

Складемо диференціальне рівняння абсолютного руху частинки в проекції на рухому вісь s – напрям руху (рис. 2). Запишемо рівняння у вигляді: $m\omega = \sum F$, де ω – абсолютне прискорення частинки, $\sum F$ – сума прикладених до частинки сил. Круглий відсік площини обертається із кутовою швидкістю ω . За час t він повернеться на кут ωt . Частинка теж буде повертатися в цьому напрямі, але

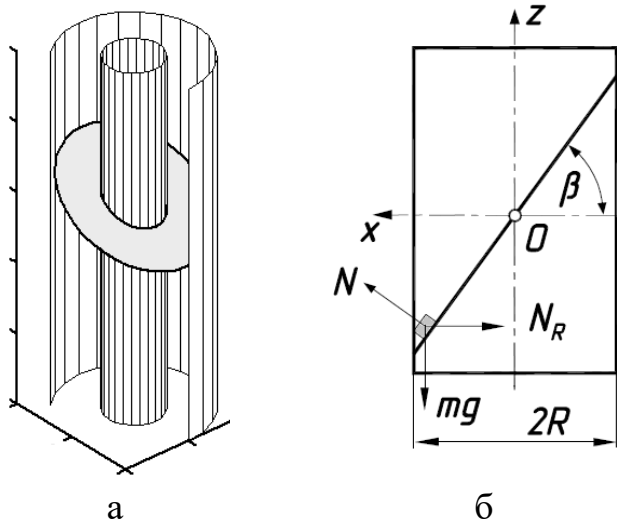

Рис. 2. Схема дії сил на частинку А

повільніше, оскільки її рух гальмуватиме сила тертя від ковзання по поверхні циліндра. Абсолютний кут повороту буде рівний $\omega t - \alpha$, де α – кут, на який повернеться частинка в результаті ковзання по площині (диску). Будемо вважати кут α функцією часу t : $\alpha = \alpha(t)$. Підставивши сили в рівняння $m\omega = \sum F$ одержимо:

$$\alpha'' = -\frac{fg}{R} + f_R(\omega t - \alpha')^2. \quad (1)$$

Рівняння (1) може бути розв’язано аналітично. З нього можна знайти частковий розв’язок, який описує рух частинки після стабілізації. В такому випадку кутова швидкість α' ковзання частинки буде сталою, а кутове прискорення α'' буде рівним нулю.

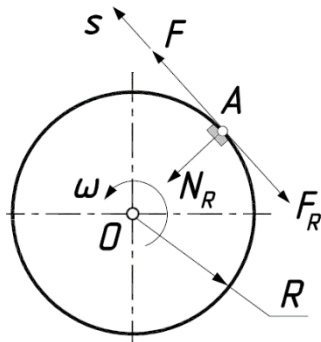
Рівняння $m\omega = \sum F$ в проекціях на осі координат $Oxyz$ матиме вигляд [1, с 256], [2, с 124]:

$$\begin{aligned} mx_a'' &= N_{ax} + N_{Rax} + F_x + F_{Rx}; \\ my_a'' &= N_{ay} + N_{Ray} + F_y + F_{Ry}; \\ mz_a'' &= N_{az} + N_{Raz} + F_z + F_{Rz} - mg. \end{aligned} \quad (2)$$

Розв'язавши рівняння відносно α'' , N і N_R , отримаємо:

$$\alpha'' = \frac{1}{mR} \left[\frac{f_R N_R}{A} (\omega - \alpha') - \frac{fN}{B} + \frac{N_R - mR(\omega - \alpha')^2}{\text{ctg}(\omega t - \alpha)} - \frac{N \sin \beta \sin \omega t}{\cos(\omega t - \alpha)} \right]; \quad (3)$$

$$N = \frac{-4mgA \cos \beta - 4mR \sin \beta [\alpha'^2 A \cos \alpha + f_R \omega (\omega - \alpha')^2 \sin \alpha]}{A(C - 3) + 2f_R \omega \sin^2 \beta \sin 2\alpha}; \quad (4)$$

$$N_R = mA \frac{CR\omega(\omega - 2\alpha') - R(3\omega^2 - 6\alpha'\omega + 4\alpha'^2) - 2g \sin 2\beta \cos \alpha}{A(C - 3) + 2f_R \omega \sin^2 \beta \sin 2\alpha}, \quad (5)$$

При підстановці (4) і (5) у (3) маса частинки m скоротиться і ми отримаємо диференціальне рівняння другого порядку, яке можна розв'язувати чисельними методами самостійно.

Розв'язок диференціального рівняння (3) було здійснено чисельними методами. Проведено дослідження для випадку, коли $\beta=0$, $R=0,1$ м, $f=f_R=0,3$, $\omega=20$ c^{-1} і початкових умовах інтегрування $\alpha'=0$, $\alpha=0$ було отримані результати, зображені на рис. 3.



Рис. 3. Графіки зміни кутової швидкості ковзання - а) та відносної швидкості ковзання частинки по колу - б)

Із графіка 3,а видно, що кутова швидкість ковзання після стабілізації руху становить приблизно 10 c^{-1} .

Складені рівняння працюють і при $\omega=0$, тобто при відсутності обертального руху відсіку площини. При обертанні відсіку з невеликою кутовою швидкістю, наприклад, $\omega=5$ c^{-1} опускання частинки відбувається по іншому. До зупинки частинки проходить більше часу, при цьому в певні моменти часу напрям швидкості ковзання змінюється на протилежний. Це означає, що частинка здійснює коливальний рух біля нижньої точки еліпса, і цей коливальний рух поступово згасає. Якщо збільшити кутову швидкість обертання відсіку, то частинка починає ковзати по еліпсу, проходячи по черзі найнижчу і найвищу точки (рис. 4).

З аналізу графіків за допомогою однакових значень часу t можна зробити висновок, що найбільшу швидкість ковзання частинка має біля нижньої точки, а найменшу – біля верхньої. З характеру зміни висоти (рис. 4,б) видно, що частинка повільніше піднімається, ніж опускається.

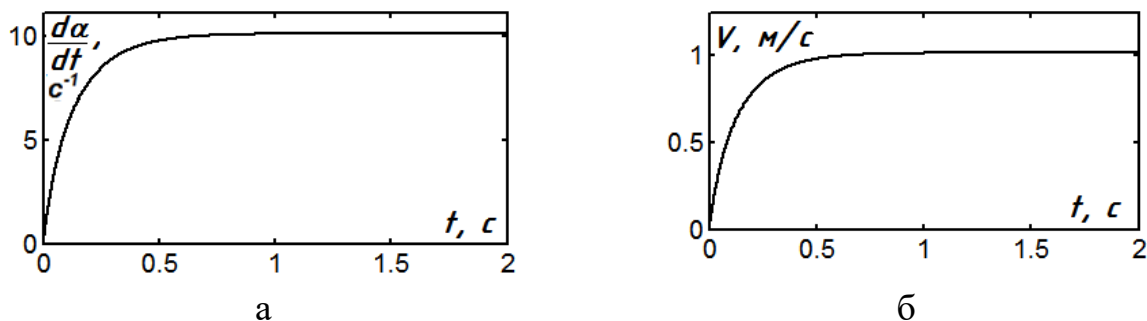

Рис. 4. Графіки зміни кінематичних параметрів при ковзанні частинки по еліпсу, який обертається із кутовою швидкістю $\omega=20 \text{ c}^{-1}$, при $\beta=30^\circ$, $R=0,1 \text{ м}$, $f=f_R=0,3$: а) графік зміни відносної швидкості; б) графік зміни висоти відносного руху

Не змінюючи інших параметрів, збільшимо кут β нахилу площини до 35° . В цьому випадку частинка у відносному русі підніметься і зупиниться біля верхньої точки (рис. 5,а). Після зупинки у відносному русі вона описуватиме коло в абсолютному русі (рис. 5,б).

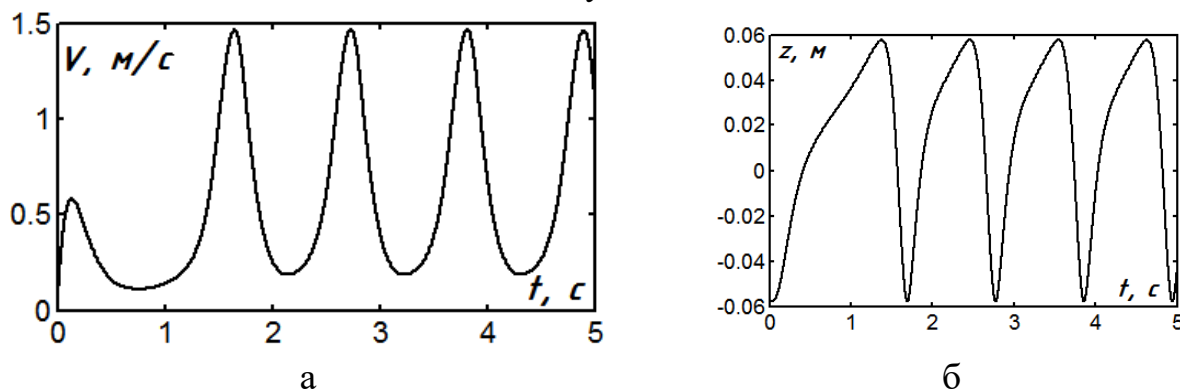

Рис. 5. Графіки зміни кінематичних параметрів при ковзанні частинки по еліпсу, який обертається із кутовою швидкістю $\omega=20 \text{ c}^{-1}$, при $\beta=35^\circ$, $R=0,1 \text{ м}$, $f=f_R=0,3$: а) графік зміни висоти відносного руху; б) абсолютна траєкторія руху частинки

Зупинка частинки пояснюється тим, що при підйомі виникають сили інерції, які змушують частинку рухатися далі вгору, і для подолання яких не вистачає сили ваги частинки. Оскільки далі вгору частинка рухатися не може, вона «залипає». Можна припустити, що таке «залипання» частинки можна подолати збільшенням кутової швидкості ω . Справді, при збільшенні кутової швидкості ω до 24 c^{-1} , «залипання» не буде, але в певні моменти ковзання частинки реакція N площини стає меншою нуля. На рис. 6 по часу синхронізовано два графіки: реакції N площини відсіку при русі частинки масою $m=0,01 \text{ кг}$ і зміни висоти z .

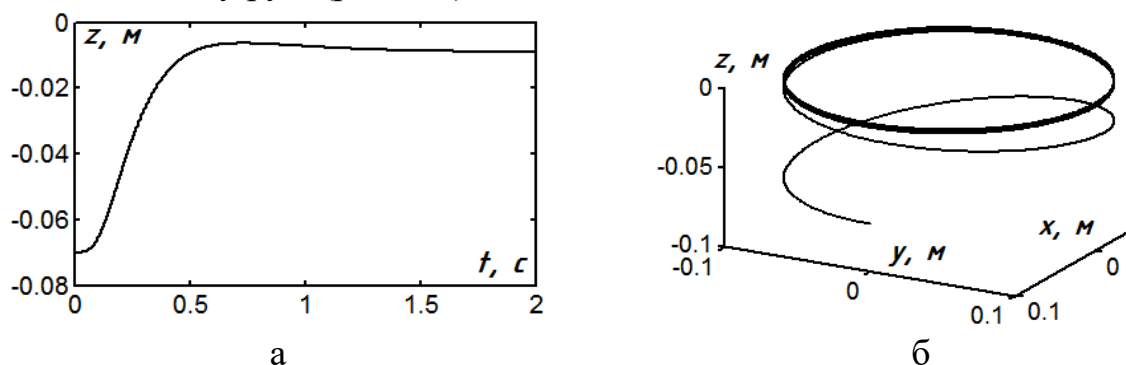

Рис. 6. Графіки зміни висоти z (вгорі) і реакції N площини (внизу) при $\omega=24 \text{ с}^{-1}$, $\beta=35^\circ$, $R=0,1 \text{ м}$, $f=f_R=0,3$

На графіках вертикальними прямими виділені ділянки, де реакція N дорівнює нулю або менша нуля. Це відбувається в той момент часу, коли частинка починає опускатися. На цьому проміжку часу частинка відривається від площини і її подальший рух не є прогнозованим. Диференціальне рівняння адекватно описує рух частинки тільки при додатних значеннях реакції N . Фізичну суть такого явища можна пояснити тим, що при збільшенні кутової швидкості зростає сила інерції, яка долає силу ваги частинки, але при цьому відриває її від площини.

Збільшимо радіус R обмежуючого циліндра до $0,25 \text{ м}$ при незмінних інших параметрах. Область непрогнозованої поведінки частинки збільшується і починається ще до досягнення частинкою найвищої точки при її підйомі (рис. 7).

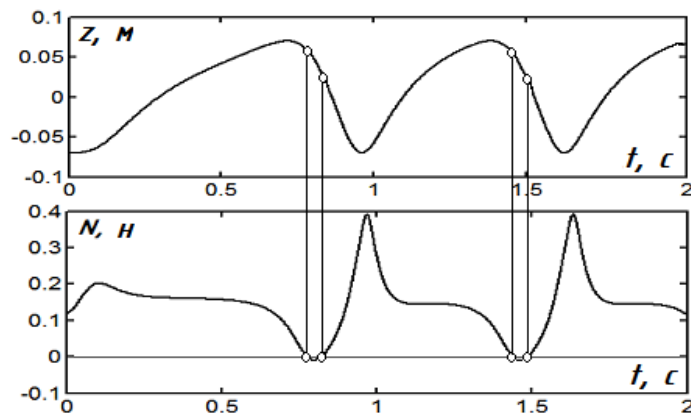

Рис. 7. Графіки зміни висоти z (вгорі) і реакції N площини (внизу) при $\omega=24 \text{ с}^{-1}$, $\beta=35^\circ$, $R=0,25 \text{ м}$, $f=f_R=0,3$

Звідси випливає, що збільшення конструктивних параметрів (кута β нахилу площини, радіуса R обмежуючого циліндра) або ж технологічних (збільшення кутової швидкості ω обертання площини) веде до того, що рух частинки по еліпсу не може бути забезпечений по всій траєкторії. Можливе або «залипання» частинки, або ж її відрив від площини.

Визначимо роль коефіцієнта тертя f частинки по поверхні плоского відсіку і f_R - по поверхні обмежувального циліндра. Значення цих коефіцієнтів відіграє певну роль для руху частинки по еліпсу. На рис. 8,а побудовано абсолютну траєкторію руху частинки. Для неї характерна різка зміна напрямку руху в нижній частині і більш тривале перебування у верхній частині еліпса. Це також є підтвердженням того, що в нижній частині швидкість ковзання частинки вздовж еліпса є більшою, ніж у верхній.

Дослідження показали, що збільшення коефіцієнта тертя f_R на $0,1$ приводить приблизно до такого ж ефекту, як зменшення на таку ж величину коефіцієнта f . При зростанні коефіцієнта f_R зменшується абсолютна кутова швидкість обертання $\omega - \alpha'$, а саме від квадрату цієї величини залежить значення сили реакції N_R .

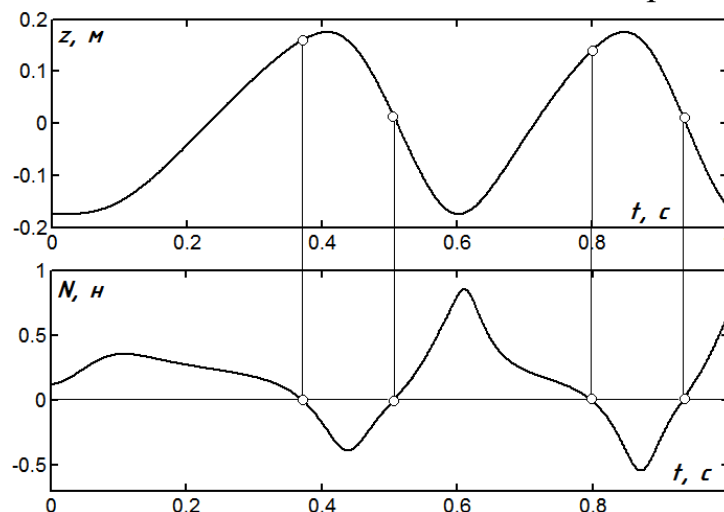

Рис. 8. Абсолютні траєкторії руху на внутрішній поверхні обмежувального циліндра радіуса $R=0,1$: а) $\omega=20 \text{ с}^{-1}$, $\beta=30^\circ$, $f=0,2$, $f_R=0,3$; б) $\omega=18 \text{ с}^{-1}$, $\beta=45^\circ$, $f=0,1$, $f_R=0,5$

Отже при зменшенні коефіцієнта тертя f і збільшенні коефіцієнта тертя f_R можна очікувати збільшення кількості підйомів і опускань частинки по еліпсу або ж збільшення кута нахилу площини до меж, коли такий рух можливий. На рис. 8,б побудовано абсолютну траєкторію руху частинки для $\beta=45^\circ$ при $f=0,1$ і $f_R=0,5$. При цьому кутову швидкість прийшлося зменшити до $\omega=18 \text{ с}^{-1}$, щоб уникнути відриву частинки від площини відсіку. Із рис. 8,б видно, що різниця руху частинки по еліпсу в нижній і верхній його частинах ще більше підсилилася. Рух частинки подібний до жбурляння її знизу вгору із тривалою

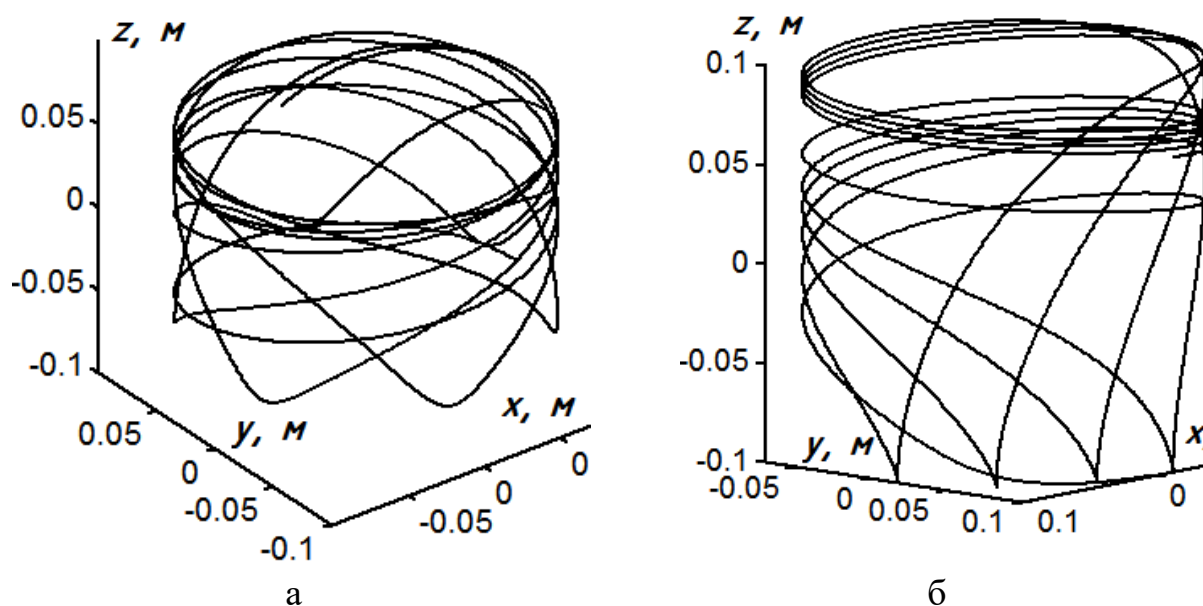

Рис. 9. Каскадний робочий орган

затримкою у верхній частині еліпса перед опусканням вниз. Враховуючи такий характер руху частинки, можна навести деякі рекомендації при проектуванні пристрою для підйому технологічного матеріалу у вертикальній трубі.

Для ефективного підйому матеріалу необхідно зменшувати коефіцієнт тертя f і збільшувати коефіцієнт тертя f_R . Щоб забезпечити неперервну подачу матеріалу на задану висоту, робочий орган можна зробити каскадним [3, с. 535], як показано на рис. 9. Плоскі відсіки, обмежені напівеліпсами, чергуються між собою, причому їх кути нахилу також чергуються за знаком. Верхню частину відсіку видаляємо, оскільки там відбувається гальмування матеріалу.

Розроблено каскадний робочий орган, який може конкурувати з гвинтовим робочим органом [4, с. 261] у перевантажувальних конвеєрах, завдяки технологічності конструкції і простоти виготовлення.

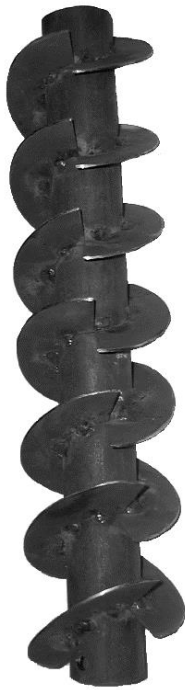
Список використаних джерел:

1. Василенко П.М. Теория движения частицы по шероховатым поверхностям сельскохозяйственных машин. К.: УАСХН, 1960. 283 с.
2. Заика П.М. Избранные задачи земледельческой механики. К.: Изд-во УСХА, 1992. 507 с.
3. Клендій М.Б. Розробка конструкції та обґрунтування параметрів лопатевого транспортера-змішувача // Науковий вісник Національного аграрного університету. Київ, 2005. Вип. 92, ч. 2. С. 533–540.
4. Рогатинська О.Р., Дудін Ю.В., Рогатинська Л.Р., Клендій М.Б. Оптимізація режимів роботи та конструктивних параметрів вертикальних гвинтових конвейєрів // Вісник Харківського державного технічного університету сільського господарства. Випуск 44. Харків, 2006. С. 258 – 264.

УДК 628.511

Майстрок Володимир
к.т.н., доцент НУ «Львівська політехніка»
Львів, Україна

ПРОГНОЗУВАННЯ ЕФЕКТИВНОСТІ РОБОТИ ЦИКЛОНУ З ПРОМІЖНИМ ВІДВЕДЕННЯМ ПИЛУ ЗА ДОПОМОГОЮ CFD - ПРОГРАМ

В даній роботі запропоновано визначити ефективність роботи пиловловлюючих апаратів за допомогою CFD – програм. Експериментально і теоретично (за допомогою CFD – програм) визначено коефіцієнти фракційної ефективності роботи циклону з проміжним

відведенням пилу. Спрогнозовано ефективність очищення циклону з проміжним відведенням пилу в певних конкретних умовах виробництва.

Ключові слова: Циклон, пил, ефективність очищення, фракція, CFD – програми, діаметр частинок.

Maistruk Volodymyr

*Ph.D, associate professor Lviv Polytechnic National University
(Lviv, Ukraine)*

PROGNOSTICATION OF EFFICIENCY OF WORK OF CYCLONE WITH INTERMEDIATE TAKING OF DUST WITH HELP OF CFD - PROGRAMS

In of this work it is suggested to determine efficiency of work of dust cleaning vehicles by means of of CFD - programs. Experimentally and in (by means of CFD - programs) theory the coefficients of factious efficiency of work of cyclone are certain with the intermediate taking of dust of Efficiency of of cleaning of cyclone is certain with the intermediate taking of dust in the certain concrete terms of production.

Keywords: *Cyclone, dust, cleaning efficiency, faction, CFD are the programs, diameter of particles.*

Боротьба із забрудненням атмосфери є однією з важливих державних проблем соціального характеру. Стан повітряного басейну промислових районів держави визначається досконалістю технологій а також рівнем розвитку техніки для очищення димових та інших газів промислових установок. Очищення технологічних викидів в повітря повинно бути частиною основного виробництва і проектуватися одночасно з ним. Правильне застосування обладнання для знепилювання повітря набуває особливого значення в сучасних умовах зростаючого забруднення атмосфери. Істотного зниження пилових викидів в навколишнє середовище можна домогтися за допомогою системного підходу до аналізу фізичних властивостей пилу, особливостей та характеристик пиловловлювачів.

Аналітичний огляд сучасного стану сухого відцентрового пиловловлювання виявив істотні недоліки. Так, типові циклони, наприклад ЦН, нездатні в різних технологічних виробництвах для частинок з медіанним діаметром менше 10 мкм забезпечити вимоги санітарних норм до чистоти атмосферного повітря.

Тому внаслідок розвитку промисловість вимагає створення нових і вдосконалення існуючих пиловловлюючих апаратів, які б ефективно працювали в умовах сучасного виробництва.

На даний час така задача вирішується декількома способами:

- 1) імітацією виробничих умов під час експериментальних досліджень;
- 2) використанням сучасних CFD програм;

В циклонах різних конструкцій, відбувається дуже складний турбулізований завихрений рух газового потоку. Експериментальні дослідження дозволяють точно визначити структуру газового потоку в апараті, але траєкторії пилових частинок не завжди співпадають із траєкторією газу. Крім того

результати досліджень однієї конструкції апарату не можна застосувати на інших моделях. Також цей метод є дорогий і довготривалий в часі.

Останніми роками, у зв'язку з потужним розвитком комп'ютерної техніки та програмного забезпечення, істотно розширилися можливості числового аналізу завдяки CFD - програмам (Computational Fluid Dynamics), що призначені для комп'ютерного аналізу задач гідрогазодинаміки. CFD-програми добре себе зарекомендували під час наукових досліджень у різних галузях промисловості. Застосування CFD-програм можуть значно скоротити час проектування та дослідження нових конструкцій апаратів, відкинути на етапі проектування заздалегідь невдалі конструкції.

Суть методу по визначенню ефективності роботи пиловловлюючих апаратів за допомогою CFD – програм полягає в тому, що на основі обчисленої структури газового потоку досліджуваного апарату, визначається траєкторія руху певної кількості частинок однієї фракції в залежності від умов входу в апарат. Частинки, траєкторія яких по розрахунках досягла стінок циліндричної, конічної частини корпусу апарату або бункеру вважаються «вловленими». Частинки, траєкторія яких по розрахунках досягає верхнього торця випускної труби, вважаються «винесеними». По співвідношенню «вловлених» і «винесених» частинок визначають коефіцієнт ефективності кожної фракції.

Під час використання даної методики було прийнято ряд допущень:

- а) частинки не впливають одна на одну;
- б) коли частинки досягають стінки корпусу апарату, вони не можуть бути знову винесені газовим потоком;
- в) всі частинки сферичної форми.

Знаючи коефіцієнти фракційної ефективності, повний коефіцієнт ефективності очищення апарату можна визначити по залежності [1, с.22]:

$$\eta_0 = \frac{\eta_1 M_1}{100} + \frac{\eta_2 M_2}{100} + \dots + \frac{\eta_n M_n}{100} \quad (1)$$

де $\eta_1, \eta_2, \dots, \eta_n$ – коефіцієнти фракційної ефективності очищення пиловловлюючого апарату; M_1, M_2, \dots, M_n – масова доля кожної фракції пилу.

Визначення ефективності очищення за допомогою CFD – програм проводили на моделі циклону з проміжним відведенням пилу, конструкція якого представлена в [2, с.40-43] по методиці згідно [3 с. 289-359].

Вихідними параметрами для дослідження даних циклонів були характеристики пилоповітряного потоку:

- атмосферний тиск за нормальних умов $P_0=101325$ Па;
- температура середовища за нормальних умов $T_0=293$ К;
- густина повітря $\rho_{\text{пов}} = 1,293$ кг/м³;
- пил – кварцовий пісок, густина $\rho_{\text{пил}} = 2600$ кг/м³;

• фракційний склад пилу: 0 – 1 мкм – 5 %; 1 – 3 мкм – 14 %; 3 – 5 мкм – 16 %; 5 – 6 мкм – 5,5 %; 6 – 8 мкм – 9,5 %; 8 – 10 мкм – 8 %; 10 – 12 мкм – 4 %; більше 12 мкм – 38 %.

Фракційний склад пилу відповідав складу пилу № 3 з медіанним діаметром частинок 8 мкм, який отриманий з пиловидного кварцу КП – 3 і який використовується як стандартний для порівняльних випробувань пиловловлюючих апаратів інерційного типу [4 с. 15].

Для розрахунку задавали наступні граничні умови:

- Відкритий потік – об’ємні витрати на вході або виході (витрати відповідали фіктивній швидкості 4 м/с);
- відкритий тиск – тиск навколишнього середовища;
- стіна – реальна стінка.

Необхідно відмітити, що дослідження за допомогою CFD – програм проводились для випадку коли циклони працюють на лінії всмоктування.

Також було проведено експериментальне дослідження ефективності очищення циклону з проміжним відведенням пилу з використанням пилу №3 по методиці порівняльних випробувань пиловловлюючих апаратів інерційного типу [4, с.35]. По гранулометричному складу пилу що поступає в апарат і винесеного пилу було визначено ефективність очищення окремих фракцій пилу [1, с.22].

На рис. 1 представлено залежність ефективності очищення циклону з проміжним відведенням пилу від діаметра частинок пилу для експериментальних і теоретичних досліджень. На даному рисунку можна побачити що криві, побудовані за результатами експериментальних та теоретичних досліджень, мають схожий характер розподілу. Різниця між даними, отриманими в результаті теоретичних досліджень та експериментальними даними, становить не більше 10%. Це свідчить про те, що результати, отримані за допомогою CFD – програм, можна використовувати для прогнозування ефективності очищення газу від пилу в пилоочисних апаратах.



Рис.1 Графік фракційної ефективності циклону з проміжним відведенням пилу

Якщо вважати, що фракційний склад пилу, який утворюється під час механічної обробки матеріалів, відповідає нормальному закону розподілу, то значення ефективності очищення для пиловловлюючого апарату можна обчислити згідно формули (1) по визначеним за допомогою CFD – програм коефіцієнтам фракційної ефективності.

В таблиці 1 представлені характеристики пилу, який поступає в атмосферу від ділянок абразивної обробки матеріалів механічних цехів [5, с. 86], а також ефективність його вловлення за допомогою циклону з проміжним відведенням пилу спрогнозована за допомогою CFD – програм.

Представлені в таблиці 1 результати досліджень циклону з проміжним відведенням пилу свідчать про те, що прогнозована ефективність очищення повітря від пилу, який утворюється в процесі механічної обробки, апарату є достатньо високою. Це означає, що досліджуваний циклон можна застосовувати на дільницях абразивної обробки матеріалів для вловлення пилу.

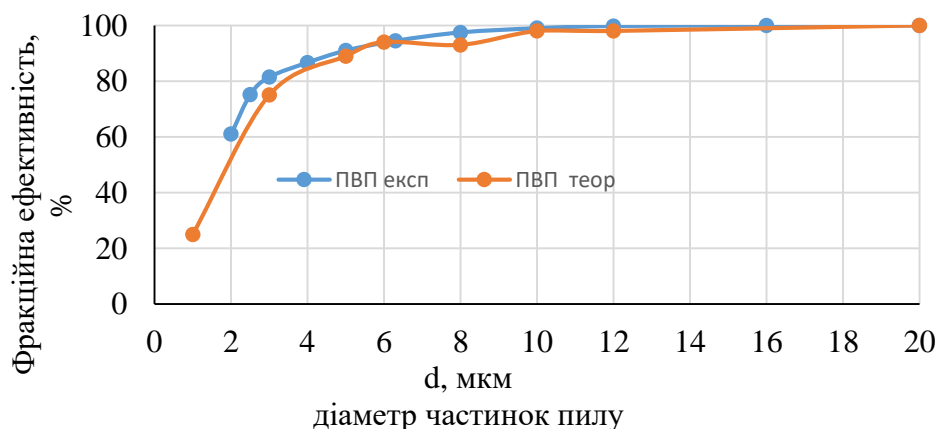
Таблиця 1

Характеристики пилу, який виділяється в процесі абразивної обробки металів в механічних цехах

Процес обробки	Концентрація пилу, г/м ³	Медіанний діаметр частинок пилу, мкм	Густина частинок пилу г/см ³	Прогнозована ефективність очищення, %
Зачистка деталей наждаком	0,2 – 0,5	44 – 60	3,4 – 4,8	99,2 – 99,4
Заточування	0,1 – 0,4	14 – 60	3,4 – 4,8	98,6 – 99,4
Шліфування	0,5 – 1,0	19 – 35	3,4 – 4,8	98,7 – 99
Полірування	0,9 – 1,1	40 – 240	1,5	95,9 – 97,7

Таким чином, за допомогою CFD – програм можна прогнозувати ефективність роботи пилоочисних апаратів в конкретних умовах роботи.

Список використаних джерел:

1. Ужов В.Н., Вальдберг А.Ю. Мягков Б.И., Решидов И.К. Очистка промышленных газов от пыли. М.: Химия, 1981. 392с.
2. Дубинін А.І., Майструк В.В. Циклон з проміжним відведенням осадженого пилу// Хімічна промисловість України, 1999. №2. с.40 - 43.
3. Solid Works. Компьютерное моделирование в инженерной практике / Алямовский А.А., Собачкин А.А., Одинцов Е.В., Харитонович А.И., Пономарев Н.Б. СПб.: БХВ-Петербург, 2008. 1040 с.
4. Коузов П.А., Иофинов Г.А. Единая методика сравнительных испытаний пылеуловителей для очистки вентиляционного воздуха. Л.: ВНИИОТ ВЦСПС, 1967,-103с.
5. Тищенко Н.Ф. Охрана атмосферного воздуха. Расчет содержания вредных веществ и их распределение в воздухе. Справ. Изд. М.: Химия, 1991. 368 с.

УДК 004.934.8'1

Ясковец Андрей

*магистрант факультета радиофизики и компьютерных технологий
Белорусский государственный университет,
г. Минск, Республика Беларусь*

ПРЕДВАРИТЕЛЬНАЯ ОБРАБОТКА ДАКТИЛОСКОПИЧЕСКИХ ИЗОБРАЖЕНИЙ

В данной работе рассматриваются и сравниваются наиболее популярные и эффективные методы предварительной обработки дактилоскопических изображений, используемые для улучшения качества создаваемых на их основе шаблонных моделей. Точность модели напрямую влияет на точность последующей идентификации.

Ключевые слова: отпечаток пальца; обработка изображений; дактилоскопия

Yaskovets Andrey

*master student of the RFaCT faculty of BSU
Minsk, Belarus*

PRELIMINARY FINGERPRINT IMAGE PREPROCESSING

This article presents discussion and comparison of the most popular and effective fingerprints pre-processing methods to improve the quality of template models created on their basis. The accuracy of the model directly affects the accuracy of subsequent identification.

Keywords: fingerprint; image processing; dactyloscopy

Распознавание людей по отпечаткам пальцев с конца XIX века остается самым популярным методом биометрии и широко используется в криминалистике ввиду его подтвержденной на практике эффективности: вероятность ложноположительных результатов на реальных базах данных по различным оценкам составляет от 0.1% [1] до 1.7% [2], что говорит о дактилоскопии как об одном из самых точных методов биометрической идентификации наряду с распознаванием по радужке глаза. Тем не менее, точность распознавания все же нельзя принять за 100%. Одним из главных аргументов против дактилоскопии является отсутствие достаточного научного обоснования уникальности папиллярного рисунка. Также следует отметить некоторые дела, получившие широкую известность в криминалистике, в которых отпечатки пальцев полностью совпали с ложным человеком [3]. Это подтверждает то, что метод не является идеальным и универсально точным.

Для минимизации вероятности ошибок процедура снятия отпечатков строго стандартизирована, а к самим дактилоскопическим изображениям (ДИ) применяется ряд требований, описанных в различных стандартах (ANSI-378, FD-258, ГОСТ). Наиболее популярными требованиями к ДИ являются разрешение (500 и более dpi), цветовой формат (изображение в оттенках серого с глубиной

цвета в 8 бит), вертикальная ориентация (угол поворота по вертикали не более 15 градусов), а также избыточность данных, которая достигается за счет хранения нескольких образов одного пальца [4].

Также качество изображения сильно зависит от таких факторов, как сила прижатия пальца к сканеру, состояние кожи и поверхности пальца и др., из-за чего перед дактилоскопическими системами стоит необходимость обработки изображений низкого качества.



Рис. 1 – Изображения отпечатков пальцев. (а) Удовлетворительного качества. (б) Низкого качества.

Так как поиск совпадающих отпечатков осуществляется сравнением их упрощенных моделей, описывающих глобальные и локальные признаки папиллярного узора, этапы предварительной обработки вплоть до скелетизации ставят перед собой цель улучшить качество исходного изображения для повышения точности при выделении признаков и построении моделей. Предварительная обработка ДИ может быть представлена следующими шагами:

1. Цветовая коррекция
2. Сегментация
3. Вычисление ориентации и локальных периодов папиллярных линий
4. Фильтрация
5. Бинаризация

1. Цветовая коррекция

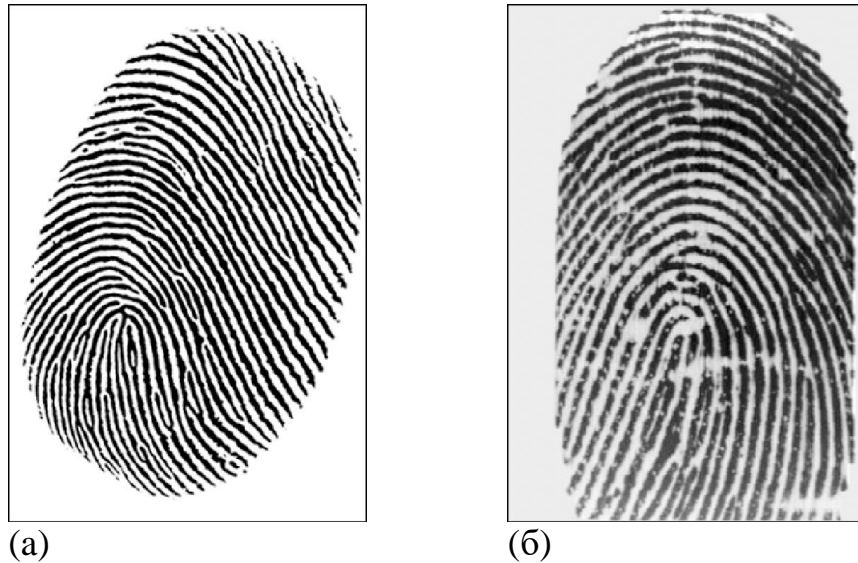
Обозначим ДИ, представленное в виде матрицы $M \times N$, как I . $I(i, j)$ – значение пикселя в i -й строке j -го столбца. Исходное изображение представлено в оттенках серого: $0 < I(i, j) < 256$; $i = 0, 1, \dots, M$; $j = 0, 1, \dots, N$.

Обозначим среднее значение пикселя изображения, дисперсию и среднеквадратическое отклонение, как

$$M[I] = \frac{1}{MN} \sum_{j=0}^N \sum_{i=0}^M I(i, j), \quad (1)$$

$$D[I] = \frac{1}{MN} \sum_{j=0}^N \sum_{i=0}^M (I(i, j) - M[I])^2, \quad (2)$$

$$\text{и } \sigma[I] = \sqrt{D[I]} \quad (3)$$

соответственно.

1.1. Нормализация

Простейшая операция, выполняемая для улучшения визуального качества изображения – это нормализация. Нормализованное в пределах 0 и 1 изображение определяется, как

$$I_{norm}(i, j) = \frac{I(i, j) - \min[I]}{\max[I] - \min[I]}, \quad (4)$$

где $\max[I]$ и $\min[I]$ – соответственно максимальное и минимальное присутствующее в изображении значение пикселя.

В общем случае нормализация является масштабированием значений пикселей изображения в определенных границах и выполняется для заполнения всех неиспользуемых уровней яркости или ограничения значений изображения некоторым интервалом, чаще всего 0 и 1 : так, что $0 \leq I(i, j) \leq 1$.

1.2. Стандартизация

Стандартизация или Z-нормализация – статистический метод задания

существующему распределению значений некоторой величины необходимых параметров дисперсии и математического ожидания. Стандартизованное со средним значением 0 и дисперсией 1 изображение определяется, как

$$I_{std}(i, j) = \frac{I(i, j) - M[I]}{\sigma[I]}. \quad (5)$$

Большинство значений изображения в таком случае будут находиться в диапазоне $[-3\sigma, 3\sigma]$, что упрощает статистический анализ ДИ.

1.3. Метод эквализации гистограммы

Метод эквализации гистограммы предназначен для расширения динамического диапазона пикселей изображения и хорошо подходит для слишком темных или слишком светлых изображений, когда большая часть пикселей сконцентрирована около одних и тех же значений яркости. Суть метода состоит в выравнивании гистограммы изображения, в результате интервал между пикселями с близкими значениями увеличивается и, как следствие, повышается контрастность изображения.

Эквализировать гистограмму ДИ имеет смысл в случае низкого качества отпечатка, например, при слишком сильном или, наоборот, слишком слабом прижатии пальца к сенсору.

2. Сегментация

Сегментация ДИ состоит в отделении непосредственно отпечатка от фона. Для сегментирования изображения достаточно задать некоторый порог, превышение значения которого некоторым блоком изображения означало бы, что этот блок не является фоном. Обозначим маску изображения I , состоящую из значений 0 и 1 , как $S[I]$, а некоторый блок изображения I с центром в $[i, j]$ размером $w \times w$, как

$$I_w(i, j) = I(u, v); u = [i - \frac{w}{2}, i + \frac{w}{2}]; v = [j - \frac{w}{2}, j + \frac{w}{2}], \text{ где } u, v \in \mathbb{Z}.$$

Значения пикселей за границами изображения можно полагать равными нулю. Таким образом, для изображения I получить маску можно следующим

образом:

$$S_w(i, j) = \begin{cases} 1, D[I_w(i, j)] > T \\ 0, D[I_w(i, j)] \leq T \end{cases}, \quad (6)$$

где T – пороговое значение, в качестве которого было использовано $\frac{M[I_w]}{2}$ [5]. При достаточно малом значении w возможно появление локальных областей внутри $S[I]$, в которых значение маски равно 0. Решением этой проблемы может быть использование алгоритма поиска контура наибольшей длины в $S[I]$ и присваивание всем внутренним по отношению к контуру пикселей значения 1. Сегментированные ДИ приведены на рисунке 2.



Рис. 2 – сегментированные ДИ, полученные поэлементным умножением ДИ на его маску.

Сегментация может осуществляться как до вычисления ориентации и периодов папиллярного узора для ускорения работы алгоритма за счет отбрасывания, так и после для увеличения точности сегментации. Качество сегментации сильно зависит от качества сегментируемого изображения, поэтому в случае, когда скорость работы алгоритма не так критична, качество его работы, предпочтительна сегментация после фильтрации.

3. Вычисление ориентации и локальных периодов

Определение направлений линий ДИ и их периодов на локальных участках изображения – этапы получения дополнительных данных для улучшения эффективности последующей фильтрации. Так как при фильтрации изображений отпечатков пальцев обычно используются ориентированные фильтры (например, фильтр Габора), угол поворота фильтра и его частота должны соответствовать направлению и частоте папиллярных линий в границах окна фильтрации.

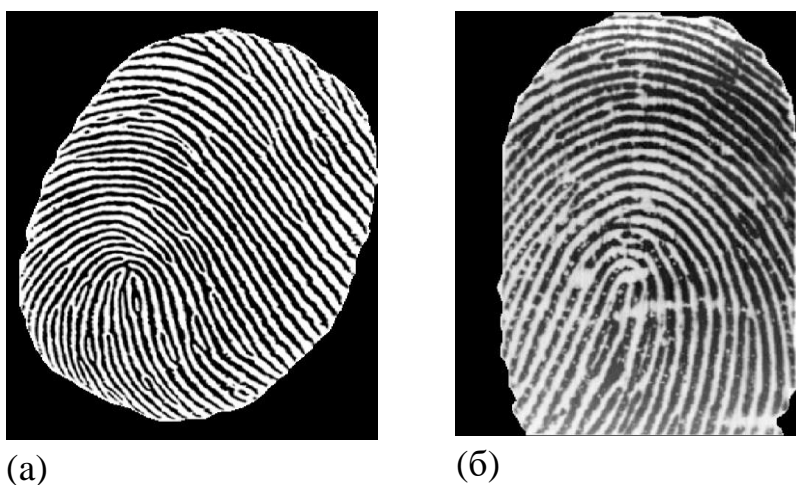
3.1. Ориентация папиллярных линий

Обозначим градиенты изображения I , полученные с помощью дифференциального оператора, в качестве которого может быть, например, оператор Собеля или Кэнни, как $\delta_x[I]$ и $\delta_y[I]$, где δ_x – градиент, полученный с помощью детектора горизонтальных границ, а δ_y – с помощью детектора вертикальных границ.

Тогда, разбив изображение на сегменты размером $w \times w$, значение угла ориентации папиллярных линий изображения I в точке $[i, j]$ можно вычислить, как

$$\theta[I](i, j) = \frac{\pi}{2} + \frac{\tan^{-1}\left(\frac{V_y[I](i, j)}{V_x[I](i, j)}\right)}{2}, \quad (7)$$

где

$$V_x[I](i, j) = \sum_{u=i-\frac{w}{2}}^{i+\frac{w}{2}} \sum_{v=j-\frac{w}{2}}^{j+\frac{w}{2}} 2\delta_x[I](u, v)\delta_y[I](u, v), \quad (8)$$

а

$$V_y[I](i, j) = \sum_{u=i-\frac{w}{2}}^{i+\frac{w}{2}} \sum_{v=j-\frac{w}{2}}^{j+\frac{w}{2}} (\delta_x^2[I](u, v) - \delta_y^2[I](u, v)). \quad (9)$$

Значения $\theta[I]$ составляют непрерывное векторное поле ориентаций линий ДИ [6]. После вычисления поля ориентаций выполняется его сглаживание с помощью окна Гаусса. На рисунке 3 изображено поле ориентаций, наложенное на исходное ДИ.



Рис. 3 – ориентации папиллярных линий, вычисленные с использованием оператора Собеля, наложенные на исходное изображение.

Углы поворота линий ДИ позволяют произвести фильтрацию изображения фильтром, ориентированным согласно локальным значениям ориентаций папиллярных линий, а также необходимы для вычисления периодов линий отпечатка пальца.

3.2. Периоды папиллярных линий

Для вычисления периодов папиллярных линий на некотором блоке I_w изображения необходимо вычислить значения функции, являющейся суммой спроецированных на перпендикулярную ориентации линий блока ось пикселей. Для поворота блока так, чтобы ориентации линий были перпендикулярны горизонтальной оси, необходимо восстановить угол поворота соответствующего блока поля ориентаций $\theta[I]$. Для блока I_w угол восстанавливается и усредняется следующим образом:

$$\alpha_w[I](i, j) = \frac{\tan^{-1}\left(\frac{M[\sin[2\theta_w[I](i, j)]]}{M[\cos[2\theta_w[I](i, j)]}\right)}{2}. \quad (10)$$

После поворота блока I_w на угол $\alpha_w[I] + \frac{\pi}{2}$ необходимо спроецировать суммы значений пикселей в столбцах повернутого блока на горизонтальную ось. Для корректного суммирования интенсивностей пикселей изображение необходимо предварительно инвертировать. Ряд спроецированных значений можно рассматривать как функцию интенсивности пикселей блока I_w . Периодом папиллярных линий на блоке I_w будем считать расстояние между наиболее удаленными экстремумами этой функции [7].

При повороте блока изображения на углы, близкие к $\frac{\pi}{2}$ и заполнении фона, образующегося при повороте, нулевыми значениями, крайние столбцы повернутого блока будут содержать меньшее количество пикселей, принадлежащих изображению, чем центральные. Одним из решений проблемы несбалансированности числа пикселей в столбцах повернутого блока изображения может быть их взвешивание с помощью деления на число пикселей, принадлежащих непосредственно блоку I_w . Блок изображения с наложенным на него графиком взвешенных сумм значений интенсивностей столбцов пикселей изображен на рисунке 4.



Рис. 4 – график функции нормированной суммы значений пикселей блока ДИ, наложенный на ориентированный вертикально блок.

На рисунке 5 приведен график поля частот, полученного из значений,

обратных периодам, полученным описанным выше методом.

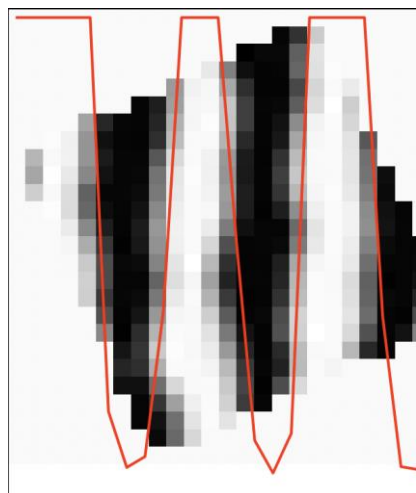

Рис. 5 – изображение рассчитанных на блоках ДИ периодов папиллярных линий.

Значения локальных частот папиллярных линий изображения позволяют задать частотные характеристики при фильтрации изображения.

4. Фильтрация.

Для фильтрации ДИ, как правило, используют фильтр Габора, являющийся произведением гармонической функции на гауссиан [8]. Двумерный фильтр Габора описывается следующим образом:

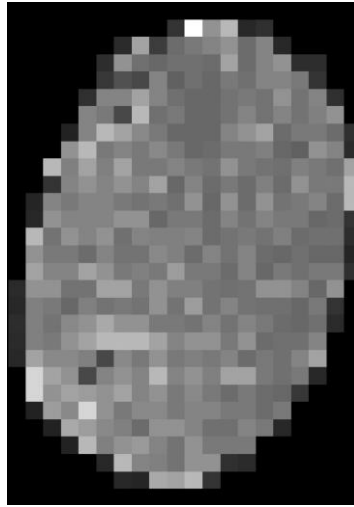
$$H(x, y, \sigma_x, \sigma_y, \theta, f) = \exp\left[-\frac{1}{2}\left(\frac{x_{\phi^2}[\theta]}{\sigma_x^2} - \frac{y_{\phi^2}[\theta]}{\sigma_y^2}\right)\right] \cos[2\pi f x_{\phi}[\theta]], \quad (11)$$

$$\text{где } x_{\phi}[\theta] = x \cos \theta + y \sin \theta, \quad (12)$$

$$a \quad y_{\phi}[\theta] = y \cos \theta - x \sin \theta. \quad (13)$$

Характеристики фильтра задаются следующими параметрами:

σ_x, σ_y – среднеквадратичные отклонения гауссиана по осям x и y , амплитуды фильтра по соответствующим осям;

θ – параметр, определяющий пространственную ориентацию фильтра относительно осей x, y ;

f – параметр, задающий частотные характеристики периодической функции.

Применение фильтра к изображению происходит похожим на применение Гауссова фильтра образом. Для фильтра размером w на w :

$$I_h(i, j) = \frac{1}{w^2} \sum_{u=1}^w \sum_{v=1}^w I(i - \frac{w}{2} + u, j - \frac{w}{2} + v) H(i, j, \sigma_x, \sigma_y, \theta[I_w(i, j)], f_w), \quad (14)$$

где: $\theta[I_w]$ – ориентация $I_w(i, j)$ -го блока изображения;

f_w – средняя частота папиллярных линий этого же блока.

Для оптимизации вычислений следует предварительно задать некоторый набор фильтров, имеющих только определенный набор дискретизованных с необходимым интервалом частотных и ориентационных характеристик, выбранных из всего диапазона значений частот и ориентаций изображения.

На рисунке 6 изображено отфильтрованное изображение.



Рис. 6 – изображение после фильтрации.

После фильтрации к полученному изображению для устранения локальных шумов можно применить морфологические преобразования, однако это может вызвать искажения в рисунке папиллярных линий.

Заключительным этапом предварительной обработки является бинаризация. На рисунке 7 изображены бинаризованные с помощью метода OTSU изображения.



Рис. 7 – изображения после бинаризации.

После бинаризации изображения являются полностью готовыми для скелетизации, выделения минуций и последующего создания моделей отпечатков.

Описанные этапы предварительной обработки ДИ позволяют значительно улучшить качество исходного изображения и подготовить отпечаток к скелетизации, выделению признаков и созданию модели.

Список использованной литературы:

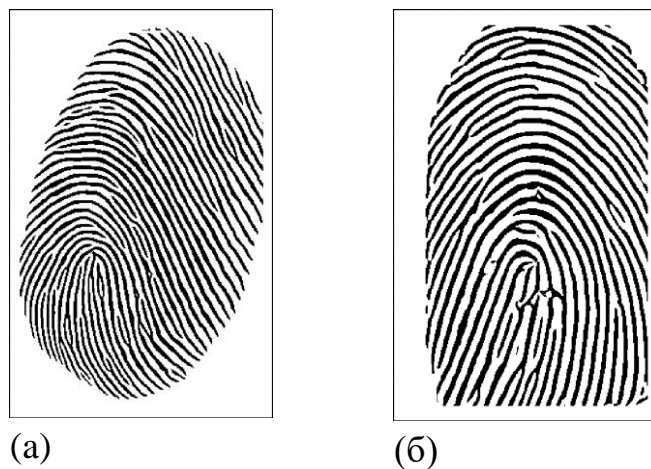
1. https://www.researchgate.net/publication/228261565_Fingerprint_Error_Rates_and_Proficiency_Tests_What_They_Are_and_Why_They_Matter
2. <https://arxiv.org/pdf/1809.03910.pdf>
3. <https://scholarlycommons.law.northwestern.edu/cgi/viewcontent.cgi?referer=&httpsredir=1&article=7201&context=jclc>
4. <http://docs.cntd.ru/document/1200122960>
5. <http://aircconline.com/ijcsity/V6N3/6318ijcsity01.pdf>
6. <https://pdfs.semanticscholar.org/fc51/3ac3cb68814005495d81a9563e7b0cbbe5d5.pdf>
7. https://www.researchgate.net/publication/270704256_Fingerprint_Ridge_Frequency_Estimation_in_the_Fourier_Domain
8. <https://pdfs.semanticscholar.org/bd6d/e6c7fba04a67d30a4bd1261665e6f4745ea8.pdf>

Научный руководитель

к.ф.-м.н., доцент

зав. кафедрой интеллектуальных систем БГУ

г. Минск, Республика Беларусь

Козлова Елена Ивановна

ІНФОРМАЦІЙНІ СИСТЕМИ І ТЕХНОЛОГІЇ

УДК 004.9

*Тернова Ірина,
Михайлишин Маріанна*
викладачі ВП НУБіП України «Бережанський агротехнічний коледж»
м. Березани, Тернопільська обл., Україна

ІНФОРМАЦІЙНІ ТЕХНОЛОГІЇ НАВЧАННЯ У ВИЩІЙ ШКОЛІ

Анотація. Важлива роль у процесі створення і використання інформаційних технологій належить системі вищої освіти як основному джерелу висококваліфікованих кадрів і потужній базі фундаментальних і прикладних наукових досліджень. Специфіка вищої школи полягає в тому, що вона є, з одного боку, споживачем, а з іншого боку – активним виробником інформаційних технологій.

Ключові слова: освіта, методика, інформаційні технології, особистість, інформація, інформатизація.

*Ternova Iryna,
Mykhaylyshyn Marianna*
teachers of the NUBiP of Ukraine "Berezhany Agrotechnical College"
Berezhany, Ternopil region, Ukraine

INFORMATION STUDY TECHNOLOGIES IN HIGHER EDUCATION

Annotation. The important role in the process of creation and use of information technologies belongs to the higher education system as the main source of highly qualified personnel and a powerful base of basic and applied scientific researches. The specifics of higher education are that it is, on the one hand, a consumer and, on the other, an active producer of information technology.

Keywords: education, methodology, information technologies, personality, information, informatization

Сучасні інформаційні технології, які дають можливість створювати, зберігати, переробляти інформацію і забезпечувати ефективні способи її подання споживачеві, є могутнім інструментом прискорення прогресу у всіх сферах розвитку суспільства, визначають конкурентноздатність країни, регіону, галузі, окремої організації чи освітнього закладу.

Роль інформаційних технологій у вищій школі може вживатися у значенні наукового напрямку або способу роботи з інформацією [2, с. 243]. Отже, існує два трактування поняття «інформаційна технологія»: 1) спосіб збору, переробки й передачі інформації для одержання нових даних про досліджуваний об'єкт; 2) сукупність знань про способи і засоби роботи з інформаційними ресурсами.

Інформаційними технологіями навчання називають усі технології, що використовують спеціальні технічні інформаційні засоби. Тоді, коли комп'ютери стали широко використовуватися в освіті, з'явився термін «нова інформаційна технологія навчання». Будь-яка технологія навчання по суті є інформаційною, адже основу технологічного процесу навчання складає інформація і її рух (перетворення), навчально-виховний процес завжди супроводжується обміном

інформацією між педагогом і студентом. Але в сучасному розумінні інформаційною технологією навчання є та, що використовує спеціальні способи, програмні і технічні засоби (комп'ютери, телекомунікаційні мережі) для роботи з інформацією. Суть інформатизації вищої освіти полягає у створенні для педагогів і студентів сприятливих умов для вільного доступу до культурної, навчальної і наукової інформації [5, с. 65-67].

Застосування комп'ютерної технології навчання має на меті: 1) формування умінь студентів працювати з інформацією, розвиток комунікативних здібностей; 2) підготовка особистості «інформаційного суспільства»; 3) збільшення обсягу навчального матеріалу для творчого засвоєння й використання його студентами; 4) формування дослідницьких умінь, умінь приймати оптимальні рішення тощо.

Основні проблеми, які вирішує запровадження інформаційних технологій навчання: удосконалення процесу навчання, підвищення його ефективності і якості завдяки додатковим можливостям пізнання навколишньої дійсності і самопізнання, розвитку особистості студента; управління навчально-виховним процесом, навчальними закладами, системою навчальних закладів; проведення моніторингу (контролю, корекції результатів навчальної діяльності, комп'ютерного педагогічного тестування і психодіагностики); поширення науково-методичного досвіду; організація інтелектуального дозвілля, розвиваючих ігор [1, с. 213].

Основоположними в інформаційних технологіях є такі сім принципів: адаптації (приспосовування комп'ютера до індивідуальних особливостей студента); діалогового характеру навчання; керованості (будь-якого моменту можлива корекція викладачем процесу навчання); багатоманітної взаємодії студента з комп'ютером (суб'єкт-об'єкт, суб'єкт-суб'єкт, об'єкт-суб'єкт); оптимального поєднання індивідуальної і групової роботи; підтримки стану психологічного комфорту під час спілкування з комп'ютером; необмеженого навчання (зміст, його інтерпретації і доповнення надзвичайно великі). Інформаційні технології ґрунтуються на використанні певної формалізованої моделі змісту, втіленого у педагогічні програмні засоби, записані в пам'ять комп'ютера, і можливостях телекомунікаційної мережі [2, с. 189].

Головною особливістю фактологічної частини змісту навчання є багатократне збільшення «підтримуючої інформації», наявність комп'ютерного інформаційного середовища, що включає на сучасному рівні бази інформації, гіпертекст і мультимедіа (гіпермедіа), мікросвіти, імітаційне навчання, електронні комунікації (мережі), експертні системи [3, с. 72].

Комп'ютерні засоби навчання називають інтерактивними, вони мають здатність «відгукуватися» на дії студента і викладача, «вступати» із ними в діалог, що і складає головну особливість інформаційних технологій навчання.

Комп'ютер може використовуватися на всіх етапах процесу навчання: поясненні (введенні) нового матеріалу, закріпленні, повторенні, контролі знань.

Комплекс комп'ютерних програм надає користувачам (викладачам і студентам), які можуть і не володіти мовами програмування, такі можливості: педагог вводить у базу даних різнобічну інформацію (теоретичний і демонстраційний матеріал, практичні завдання, питання для тестового контролю) і формує сценарії проведення заняття; студент працює з навчально-методичними матеріалами за сценарієм, який визначив педагог чи вибрав він сам; студент сам визначає послідовність і власний темп вивчення навчального матеріалу, користуючись автоматизованим контролем засвоєння знань; інформація про навчальну діяльність студента протоколюється (кількість балів, набраних під час тестування з певних тем) і заноситься в базу даних; викладачу й студенту надається інформація про результати навчання [4, с. 43].

Таким чином, інформатизація навчання вимагає від викладачів і студентів комп'ютерної грамотності, що можна розглядати як особливу частину змісту інформаційних технологій. До структури змісту комп'ютерної грамотності можна віднести: знання основних понять інформатики й обчислювальної техніки; знання принципів дії і функціональних можливостей комп'ютерної техніки; знання сучасних операційних систем і володіння їх основними командами.

Навчальний процес з використанням засобів мультимедіа є захоплюючим, оскільки вони одночасно діють на декілька органів чуття і саме тому викликають підвищений інтерес і стійку увагу аудиторії.

Новою технологією неконтактної інформаційної взаємодії, що реалізує за допомогою мультимедіа середовища ілюзію безпосередньої присутності в реальному часі в стереоскопічно поданому «екранному світі» є віртуальна реальність. У таких системах безупинно створюється ілюзія місцезнаходження користувача серед об'єктів віртуального світу. Замість звичайного дисплея використовуються окуляри-телемонітори, у яких показуються безупинно змінні картини подій віртуального світу. Управління здійснюється за допомогою реалізованого у вигляді «інформаційної рукавички» спеціального пристрою, що визначає напрямок переміщення користувача серед об'єктів віртуального світу.

Педагогічною метою використання інформаційних технологій навчання є насамперед розвиток особистості студента, підготовка до самостійної продуктивної діяльності в умовах інформаційного суспільства, що передбачає (крім передачі інформації і закладених у ній знань): інтелектуальний розвиток (конструктивне, алгоритмічне мислення) завдяки особливостям спілкування з комп'ютером; креативний розвиток (творче мислення) за рахунок зменшення частки репродуктивної діяльності; розвиток комунікативних здібностей на основі виконання спільних проектів; професійний розвиток (формування уміння

приймати оптимальні професіональні рішення у складних ситуаціях під час комп'ютерних ділових ігор і роботи з програмами-тренажерами); розвиток навичок дослідницької діяльності (при роботі з моделюючими програмами й інтелектуальними навчальними системами); формування інформаційної культури, умінь здійснювати обробку інформації (при використанні текстових, графічних і табличних редакторів, локальних і мережних баз даних) [5, с. 274].

Безперечно, що в умовах інформатизації сучасного суспільства педагогічною метою використання інформаційних технологій навчання є реалізація соціального замовлення – підготовка фахівців в галузі інформаційних технологій; підготовка студентів засобами цих технологій до самостійної пізнавальної діяльності.

Власне дидактичною метою запровадження інформаційних технологій навчання є інтенсифікація всіх рівнів навчально-виховного процесу: підвищення ефективності і якості процесу навчання за рахунок реалізації можливостей інформаційних технологій навчання; виявлення і використання стимулів активізації пізнавальної діяльності студентів (можливе використання тих технологій, які більше підходять даній особистості); поглиблення міжпредметних зв'язків за рахунок використання сучасних засобів обробки інформації при рішенні завдань різних предметних галузей (комп'ютерне моделювання, локальні і мережні бази даних) [6, с. 46].

Комп'ютери є дуже ефективною підтримкою в навчанні та отриманні знань у вищій школі з використанням їх як інструментів пізнання для відображення того, що студенти засвоїли, що перетворилося у їх власні знання. Замість того, щоб використовувати можливості комп'ютерних технологій лише для поширення інформації, їх слід використовувати в усіх галузях знань як інструменти, що допомагають студентам вдумливо й критично осмислювати вивчене. Використання комп'ютерів як інструментів пізнання шляхом застосування прикладних програм для побудови знань сприяє більш швидкому й більш повному засвоєнню матеріалу, ніж за використання всіх існуючих на даний час навчальних комп'ютерних програм.

Інструменти пізнання базуються на комп'ютерах, здатність до обчислення яких робить їх дуже ефективними. У більшості випадків ці прикладні програми є широко відомими, недорогими, сумісними з більшістю комп'ютерів. Інструменти пізнання використовуються студентами для демонстрації своїх знань і вмінь, вони є простими для освоєння. Одержання навичок, необхідних для використання інструментів пізнання, як правило, не потребує багато часу (близько двох годин) [6, с. 35].

Інші комп'ютерні середовища також можуть використовуватися як інструменти пізнання, для проведення комп'ютерних конференцій,

програмування і мікросвітів. Вони мають великий потенціал у плані демонстрування знань і навчання.

Сутність комп'ютера – у його універсальності, здатності до імітації. Його багатofункціональність є запорукою того, що він може задовольнити безліч потреб. Але при всіх своїх можливостях комп'ютер залишається засобом підвищення ефективності людської діяльності. Як інформаційний засіб він призначений для інформаційного обслуговування потреб людини. У тому, як зробити це обслуговування найбільш продуктивним саме для навчально-педагогічного процесу, і полягає головне питання всієї багатопланової проблеми удосконалення освіти на базі інформаційних технологій. Успішне його вирішення буде сприяти підвищенню якості і рівня доступності вищої освіти, інтеграції національної системи освіти в наукову, виробничу, соціально-суспільну і культурну інформаційну інфраструктуру світового співтовариства.

Список наукових джерел:

1. *Вища освіта в Україні: Навч. посіб. / За ред. В. Г. Кременя, С. М. Ніколаєнка. — К.: Знання, 2005. — 327 с.*
2. *Дичківська І. М. Інноваційні педагогічні технології: Навч. посібник. — К.: Академвидав, 2004. — 352 с.*
3. *Кошечко Н.В. Методика викладання у вищій школі: Навч. посібник. — Ніжин: НДУ ім. М. Гоголя, 2013. — 115 с.*
4. *Новікова Л. М. Тренінг як засіб активізації навчання у вищій школі: науково-методичний посібник / Л. М. Новікова. — Павлоград: ЗДІЕУ, 2008. — 110 с.*
5. *Стрельніков В. Ю. Сучасні технології навчання у вищій школі : модульний посібник для слухачів авторських курсів підвищення кваліфікації викладачів МППК ПУЕТ / В. Ю. Стрельніков, І. Г. Брітченко. — Полтава : ПУЕТ, 2013. — 309 с.*
6. *Філіпова Л. Використання інформаційних технологій у професійній підготовці майбутніх кваліфікованих робітників. // Наук.-метод. забезпечення професійної освіти і навчання. /За заг. Ред. В. О. Радкевич. — Х.: Компанія СМІТ, 2009. — С. 84—86*

ФІЗИЧНА КУЛЬТУРА І ПРОФЕСІЙНИЙ СПОРТ

УДК 796

*Телегоненко Христина, студентка
Київський національний університет ім. Т. Шевченка, Інститут філології
Васильків, Україна*

ФОРМУВАННЯ КУЛЬТУРИ ЗДОРОВОГО СПОСОБУ ЖИТТЯ СТУДЕНТСЬКОЇ МОЛОДІ

У статті зосереджено увагу на необхідності формування здорового способу життя студентів. Представлені поняття здоров'я та культури здоров'я. Аналізуються складові здорового способу життя та ставлення молодого покоління до власного здоров'я. Розглянуто головні чинники фізичного розвитку людини.

Ключові слова: *культура здоров'я, здоровий спосіб життя, заняття спортом, студенти вищих навчальних закладів, позааудиторна діяльність, освіта.*

*Telehonenko Khrystyna, Student
Taras Shevchenko National University of Kyiv Institute of Philology
Vasylkiv, Ukraine*

FORMING OF HEALTHY LIFESTYLE CULTURE AMONG STUDENT YOUTH

The article focuses on the need to create a healthy lifestyle for students. Concepts of health and culture of health are presented. The components of a healthy lifestyle and the attitude of the younger generation to their own health are analyzed. The main factors of physical development of a person are considered.

Key words: *health culture, healthy lifestyles, sport activities, students of higher education institutions, extracurricular activities, education.*

В сучасних умовах однією з найважливіших сфер соціальної життя є освіта, від функціонування якої залежить інтелектуальний, культурний і моральний стан суспільства. А однією з фундаментальних проблем педагогічної науки і практики була і залишається проблема особистості і її розвитку в спеціально організованих умовах. В умовах стрімкого розвитку суспільства потреба в збереженні здоров'я значно зростає. Мінливі умови життя, соціальні зміни і інші чинники, що впливають на здоров'я людини як фізичне, так і психічне викликають велике занепокоєння. Намагаючись зберегти якість здоров'я населення, повсюдно йде пропаганда здорового способу життя, розробляються різні оздоровчі програми і зводяться нові спортивні об'єкти.

Здоров'я – це перша і найважливіша потреба людини у будь-які часи. На сьогоднішній день актуальним є ведення здорового способу життя. Сучасна людина намагається підтримувати свій фізичний стан, слідує за своїм здоров'ям та зовнішністю. На нашу думку, здоровий спосіб життя – це сукупність способів і форм життєдіяльності особистості, спрямованих на щоденне збереження та

зміцнення свого здоров'я, складниками якого є раціональне харчування, безпечний побут, якісні умови праці й відпочинку, оптимальна фізична активність, безпечна сексуальна поведінка, гігієна, загартування, відсутність шкідливих звичок, володіння необхідними знаннями, уміннями та навичками зі збереження і зміцнення свого здоров'я й усвідомлення людиною важливості дій у цьому напрямі. Лише особи з високим рівнем свідомості, сформованої світоглядної орієнтації та культури стосовно здорового способу життя прагнуть діяти заради власного здоров'я.

Важливо сказати про те, що формування ціннісного ставлення до здоров'я є важливою педагогічною метою. Первинним осередком у формуванні культури здоров'я індивіда виступає сім'я. Тому важливим завданням навчального закладу є продовження виховання світоглядної позиції молодих людей.

Сучасна система освіти орієнтована на роботу з розвитку у студентів уявлень про здоров'я та здоровий спосіб життя, а також роботу по формуванню стратегій і технологій в області здоров'я. Разом з тим, придбані знання, уявлення, уміння і навички не здатні на тривалий час змінити поведінку молодої людини в галузі охорони здоров'я, якщо вони не підкріплені відповідним рівнем культури і здоров'язберігаючим освітнім середовищем [1, с. 100].

Як ми вже зазначили, формування здорового способу життя і культури здоров'язбереження розглядається як складова процесу освіти. Водночас філософське тлумачення сукупності процесів виховання, освіти, розвитку об'єднується загальним поняттям «культура», що означає систему надбіологічних програм людської життєдіяльності (діяльності, поведінки і спілкування), що розвивається історично і забезпечує відтворення та зміну соціального життя в усіх його основних напрямках [3, с. 102].

Пріоритетне місце в навчально-виховній роботі з молоддю повинен зайняти процес формування у студентів культури здоров'я, яка відображає гармонійність і цілісність студента як особистості, адекватність взаємодії з навколишнім світом і людьми, а також здатність до творчого самовираження і активної життєдіяльності.

Культура здоров'я включає в себе чотири складові. Психічне здоров'я – характеризується почуттям емоційної комфортності і залежить від вміння студента контролювати свій емоційний стан, що в свою чергу залежить від рівня його вихованості. В процесі навчання студент часто потрапляє у ситуації коли має сам вирішувати складні завдання, які вимагають як інтелектуальних, так і вольових зусиль. Соціальне здоров'я – залежить від комунікативних здібностей студента, які він може розвивати у сприятливому для даного процесу середовищі. Соціальне здоров'я тісно переплітається з психологічним. Духовне здоров'я – дозволяє особистості творчо розвиватись та самовдосконалюватись як гармонійній особистості. Студент пізнає ціну вчинків, обирає для себе вектор дій

для досягнення цілі і тим самим визначає напрям особистого подальшого розвитку. Фізичне здоров'я – характеризує функціональний стан організму, залежить від вміння студента дотримуватись правильних режимів. А саме: рухового режиму, режиму відпочинку, раціонального харчування. Ці завдання можливо вирішити протягом навчально-виховного процесу [5, с. 23-24].

Основними сучасними ризиками для здоров'я у молодому віці є наступні: нераціональне харчування та гіподинамія спричиняють появу надмірної ваги і ожиріння; тривалі психоемоційні стреси впливають на нервову систему людини, погіршуючи її розумову діяльність; алкоголізм, тютюнопаління, наркоманія зумовлюють низку захворювань, які спричинюють передчасну смерть; безвідповідальне статеве життя шкодить репродуктивній функції. Однак, основною причиною погіршення стану здоров'я студентів є відсутність усвідомлення важливості дотримання здорового образу життя як запоруки міцного здоров'я [2, с. 31]. Тому, звертаючи до вищесказаного, можна сказати, що ставлення до здоров'я як до цінності особливо активно формується у юнацькому віці і є результатом впливу не тільки навколишнього соціального середовища, а й освіти.

Варто зауважити, що не дивлячись на авторитет сімейного інституту, освітнього середовища, суспільства однолітків і інших факторів, великий вплив мають інформаційні ресурси, такі як інтернет, соціальні мережі, телебачення. Часто довіру до засобів масової інформації навіть вище ніж ступінь довіри до знань отриманих в освітніх установах.

У більшості студентів потреба у фізичному самовдосконаленні виражена слабо або взагалі відсутня, або вона характеризується нестійкою зацікавленістю у фізкультурно-спортивній діяльності, і лише у деяких відзначається висока фізична активність. Це можна також пояснити тим, що студенти приділяють навчанню більшість свого вільного часу і відкладають саморозвиток та власне здоров'я на другий план. Але важливо зрозуміти, що без міцного здоров'я та певної фізичної підготовки людина не здатна належним чином засвоювати та оброблювати певний навчальний матеріал, її продуктивність буде вкрай мала. Подати це розуміння студентству – головне завдання педагога з фізичного виховання.

На нашу думку, пошук мотивації – головний чинник безперервного розвитку людини. Для збереження здоров'я важлива мотивація рухової активності як основного фактору, який зберігає здоров'я. Активний інтерес до занять фізичною культурою формується в результаті внутрішньої мотивації, яка виникає при відповідності мотивів і мети студента. Причиною відсутності мотивації до занять фізичною культурою є недооцінювання ролі фізичної культури самих студентів та ролі цього предмета в навчальному процесі.

Традиційно до чинників, які впливають на формування мотивації студентів до занять фізичною культурою і спортом, відносяться:

- місце, яке займає фізичне виховання в навчально-виховному процесі вищого навчального закладу;
- наявність сучасної спортивної бази, інвентарю та обладнання для занять спортом;
- наявність секцій з видів спорту, які відповідають інтересам студентів;
- наявність збірних команд з видів спорту та успіх їхнього виступу на міжвузівських, міських і міжнародних змаганнях;
- наявність спортивних стендів і галереї видатних спортсменів, які навчаються в вузі [4, с. 157].

Кафедра фізичного виховання та спорту Навчально-спортивного комплексу Київського національного університету імені Тараса Шевченка має 16 спортивних секцій. Завдяки розмаїттю видів спортивної діяльності, студенти можуть відвідувати ті заняття, які відповідають їх спортивним інтересам чи зацікавленням. Для студентів з вадами здоров'я утворено групу спеціального медичного відділення.

Збереження і зміцнення здоров'я студента - це справа рук самого студента. Але важливо й те, що на формування культури здоров'я студентів в процесі навчання впливають і фактори навчального процесу (тривалість навчального дня, навчальне навантаження). Формування культури здоров'я є складним педагогічним процесом, здійснення якого найчастіше має на увазі зміну вже існуючого пасивного ставлення студентів до програм щодо поліпшення і корекції свого здоров'я. Мотиваційна установка людини на втілення своїх соціальних, фізичних, інтелектуальних і психічних здібностей і можливостей лежить в основі формування культури здорового способу життя. Від якості організації навчально-виховного процесу залежить зацікавленість студентів у власному фізичному розвитку. Фізична культура займає провідне місце у вирішенні проблеми формування, збереження і зміцнення здоров'я студентів. Сучасному студенту дуже важко зберегти здоров'я в умовах, де він щодня піддається впливу безлічі негативних для організму чинників, що впливають як на його фізичне, так і психічне здоров'я. Збереження здоров'я цілком залежить від ставлення самої людини до цього дорогоцінного дару природи, від її способу життя, поведінки. Тому актуальним завданням держави, і в тому числі навчальних закладів, є збереження, зміцнення здоров'я молоді, формування ідеології здоров'я як найважливішої життєвої цінності.

Список використаних джерел:

1. Левкевич В. Г., Ножка І. А., Шило О. В. Стаття «Педагогическая модель формирования культуры здоровья студента» / Барановичский государственный университет. Барановичи, Республика Беларусь. С. 100.

2. Лобань Г.А., Зачепило С.В., Коваленко Н.П., Ганчо О.В., Комишан І.В «Формування здорового способу життя студентів як запорука суспільного та економічного розвитку держави», м. Полтава: ВДНЗУ «Українська медична стоматологічна академія», Том 15, Випуск 2(50). С. 31.

3. Мельничук І. М. «Актуальність проблеми формування культури здоров'язбереження у процесі професійної підготовки майбутніх фахівців» / Мельничук Ірина Миколаївна. : Науковий вісник Ужгородського національного університету, Серія “Педагогіка, соціальна робота“. Випуск 24. м. Тернопіль. С. 102.

4. Морозова Л. В., Загрядская О. В. Стаття «Проблема мотивації студентів к заняттям фізической культурой и спортом: гендерный подход». 2014. С. 157.

5. Халайцян А.П. Стаття «Формування основ культури здоров'я як педагогічна проблема» // Халайцян А. П. Хмельницька гуманітарно-педагогічна академія., м. Хмельницький, 2014. С. 23-24.

Науковий керівник: Г. В. Красовська

ЮРИДИЧНІ НАУКИ

UDC 342.565.4 :342.736

Bryliova Veranika

PhD of Laws, Associate Professor

The Department of theory and history of the State and Law

Gomel State University named after F. Skorina. Gomel, Belarus

WAYS TO PROTECT THE RIGHTS OF PEOPLE WITH DISABILITIES IN THE REPUBLIC OF BELARUS

Belarus assumed obligations to protect the rights of people with disabilities by ratifying the UN Convention on the Rights of Persons with Disabilities of December 13, 2006 in 2016. At the same time, domestic law does not provide effective protection of the rights of these persons. Domestic defense mechanisms (administrative and judicial) are not focused, not focused solely on the protection of individual rights. Therefore, it is advisable not only to modernize the existing protection mechanisms, remove barriers, but also create an ombudsman institution that protects the rights of people with disabilities. In the article, based on the analysis of a number of definitions of the ombudsman's institution, the author's definition of the institution is formulated, based on its essential characteristics. The article is devoted to the development of the concept of a specialized ombudsman institution, which will combine four areas of activity: the rights of people with disabilities; the right to freedom of religious belief; children's rights; restrictions on the exercise of rights due to age. The authors justify the need for ratification by the Republic of Belarus of the Optional Protocol to the Convention on the Rights of Persons with Disabilities.

Keywords: *rights of people with disabilities, national protection mechanisms, administrative procedure, judicial procedure, ombudsman institution.*

Брилёва Вероника

Кандидат юридических наук, доцент

Доцент кафедры теории и истории государства и права

Гомельского государственного университета имени Франциска Скорины

Гомель, Беларусь

СПОСОБЫ ЗАЩИТЫ ПРАВ ЛЮДЕЙ С ИНВАЛИДНОСТЬЮ В РЕСПУБЛИКЕ БЕЛАРУСЬ

Беларусь взяла обязательства по защите прав людей с инвалидностью, ратифицировав в 2016 году Конвенцию ООН о правах инвалидов от 13 декабря 2006 года. В то же время внутригосударственное право не обеспечивает эффективную защиту прав данных лиц. Внутригосударственные механизмы защиты (административный и судебный) не акцентированы, не сфокусированы исключительно на защите прав личности. Следовательно, целесообразно не только модернизировать существующие механизмы защиты, устранить барьеры, но и создать институт омбудсмана, защищающий права людей с инвалидностью. В статье на основе анализа ряда определений института омбудсмана формулируется авторская дефиниция института, опирающаяся на его существенные характеристики. Статья посвящена разработке концепции специализированного института омбудсмана, который будет объединять четыре направления деятельности: права людей с инвалидностью; право на свободу религиозных убеждений; права детей; ограничения в реализации прав, обусловленные возрастом. Авторы обосновывают необходимость ратификации Республикой Беларусь Факультативного протокола к Конвенции по правам инвалидов.

Ключевые слова: *права людей с инвалидностью, национальные механизмы защиты, административный способ, судебный способ, институт омбудсмана.*

The Constitution of the Republic of Belarus has recognized human rights and freedoms of a person and a citizen as the highest value to be protected by the state, and has established a protection procedure. Despite the positive processes taking place in the humanitarian sphere, it is necessary to note existing ways of improvement of the internal mechanism of protecting human rights and freedoms, especially for such vulnerable groups as people with disabilities.

In Belarus, the following domestic mechanisms exist to protect the rights of people with disabilities. This is a non-judicial, or so-called administrative method of protection (administrative complaint, or appeals to state bodies and officials; prosecutorial oversight), and judicial procedure (the Constitutional Court of the Republic of Belarus and courts of general jurisdiction).

Article 60 of the Constitution of the Republic of Belarus guarantees protection of the rights and freedoms for the competent, independent and unbiased court. In relation to the people with disabilities, there are standards set to assist them in gaining access to justice. In particular, the Law of the Republic of Belarus dating December 30, 2011 No. 334-3 “About legal profession and lawyer activity in the Republic of Belarus” establishes in some cases provision of legal assistance to the people with disabilities free of charge (art. 28), when applying to court and notary provides reduction of the state duty.

At the same time it is necessary to ascertain the obstacles in access to justice (Art. 13 of the Convention of the Rights of Persons with Disabilities) and violation of equality before the law (Art. 12 of the Convention of the Rights of Persons with Disabilities): no ramps in the entrance to court buildings; unavailability to move around court buildings; lack of special-purpose equipment for people with hearing and speech impairments; sign language translation services are provided according to a limited number of hours per year, etc.

The issue of protection of human rights and freedoms of citizens directly in the Constitutional Court of the Republic of Belarus should be resolved, a transition from implicit (indirect) management, that is, in the order of prejudicial production, to a direct one, which is especially relevant for such a vulnerable category of population as people with disabilities.

The procedure for implementing the administrative method of protecting the right and freedoms of people with disabilities is regulated by the Law of the Republic of Belarus dating July 18, 2011 No. 300-3 “On appeals of citizens and legal entities” and, as well as the judicial procedure, is associated with a number of obstacles on the way to implementation: approach to governmental officials; access to information placed at the eye level of a physically healthy person or on web-sites that are not technically adapted for visually impaired people; unaccommodated public offices and lack of specialists in the state bodies with a knowledge of sign language, etc.

In addition, domestic protection mechanisms are not focused, not emphasizing solely protection of rights of an individual. Therefore, it is advisable to not only modernize the existing methods and eliminate barriers, but also to establish a new institution, that will guarantee and protect human rights. The priority objective of the legal institution of an ombudsman is to guarantee and protect the individual legal sphere. The latter confirms the difference between the institution and classical legal ways of protecting human rights.

There are two components of the effective creation and functioning of the ombudsman's institution – the understanding of its **social and legal essence**, through the prism of analysis of its essential characteristics [1] and availability of a **detailed concept of the institution**. A significant contribution to the development of theoretical foundations of the institute of the Institute of the Ombudsman in the Republic of Belarus was made by such Belarusian scholars as G.A. Vasilevich [2], V.A. Brilyova [3], S.Y. Artemyev, Y. Kulakovsky and others. V.A. Brilyova developed the Ideology of the law on the commissioner for human rights in the Republic of Belarus” and the draft of the Law of the same name [4].

The experience of functioning of the ombudsman institution in foreign countries has proved effective in protecting right that have not received legal textual consolidation, for example, a right for “good governance”, a right for fair, impartial, polite attitude on the part of the state bodies and their officials. There is a need to supplement the system of legal means of protecting rights and freedoms of a human and a citizen by the institution of the ombudsman, providing control over the activities of the state bodies and their officials. Supplement of the domestic mechanism for the protection of human rights with a new institution requires the specification of the concept “ombudsman” and comprehension of his essential features.

Based on the analysis of the essential characteristics of the ombudsman's institution [5], the definition of this institution can be formulated as follows: an **ombudsman** *is an independent public official, being a subsidiary depoliticized organizational and legal means of protecting human rights, who is not entitled to make imperative decisions that have the power of a jurisdictional act, who is authorized to control public authorities and resolve complaints from the aggrieved appealing against the state bodies and their officials.*

It seems that the proposed clarified definition of the Ombudsman correctly reflects its essential characteristics and dual role: on the one hand, it is protection of human rights, including the rights of people with disabilities, from illegal and immoral actions of the state bodies and officials, on the other –it is control over public power to improve it.

It seems that establishment of the specialized ombudsmen is justified for Belarus. Thus, based on the analysis of the Status of the National Commission on the rights of the children (hereinafter referred to as the Commission), it is possible to state the same

functions of the Commission and the ombudsman. So, the Decree of the President of the Republic of Belarus of November 16, 2006 No. 675 “On the National Commission on the rights of the children” states the main objective of the Commission as control over the observance of the rights and legitimate interests of children, enshrined in the Convention of Rights of the Child, the Law of the Republic of Belarus “On the rights of the child” and other regulatory legal acts (clause 2.1); initiation and participation in the development of legislation on the issues of implementation of rights and protection of legitimate interests of children (clause 2.5), etc.

Thus, it is of interest to study the specialized ombudsmen of Sweden, for example, an ombudsman in the field of discrimination (1980) and an ombudsman opposing ethnic discrimination (1986). Several years ago these ombudsmen were united. Today there is only a specialized institution functioning in Sweden, which is a factual example of a national plan, where only a specialized ombudsman is acting.

Ombudsmen in Sweden have a great influence, but very seldom act as prosecuting officers. Ombudsmen do not conduct national investigations or public hearings, public expertise. The website of the Swedish ombudsman in the field of discrimination contains an extensive conceptual framework: definitions, forms of discrimination, areas of discrimination and the areas where it is possible and much more. The website of the National Commission on the rights of the children contains only visiting hours of the officials and cultural events for children, such as art contests or festivals.

A simplified description of discrimination under the Discrimination Act of Sweden means that someone is under a disadvantage. A deficiency or a violation must also be associated with any of the seven grounds for discrimination: gender; gender identity or expression; ethnicity; religious or other beliefs; disability; sexual orientation; age [6]. Thus, in Sweden activity of one specialized ombudsman covers 7 areas or combines seven specialized ombudsmen.

In applying to the Republic of Belarus these can be the following directions: right of people with disabilities; a right for freedom of religious beliefs; right of children; restrictions in realization of rights determined by age.

Consequently, the research question can be answered as follows: What should the ombudsman plan be Belarus? This is a Specialized Ombudsman, which will combine four areas of activity. It can be called the Discriminatory Ombudsman, like in Sweden, or the Ombudsman for the protection of socially vulnerable segments of the population.

The answer to the second research question: What is the concept of the institution of the Ombudsman of Belarus? The following concept of the Specialized Ombudsman of Belarus is:

- *organizational form of the Ombudsman's activity* - a specialized institution operating at the Republican level;
- *governmental type* of an ombudsman institution;

- granting *the right to appeal* to the Ombudsman: to the citizens of the Republic of Belarus, foreign citizens, stateless persons, organizations of citizens through authorized representatives of these organizations;
- access to the Ombudsman should not be restricted by a condition that the complainant could personally become a victim of the action or inaction of the state bodies and their officials; requirements of the legal validity of the complaint, payment of the state duty; strict complaint procedures;
- the procedure for applying to the Ombudsman is subject to certain *requirements for a complaint*;
- *the procedure for filing complaints* to the Ombudsman's service: directly from interested persons and indirectly, that is, through government bodies;
- model of the Ombudsman, *taking action* not only based on a complaint, but also on his own initiative;
- *the competence* of the Ombudsman extends to the state bodies, local governments, with the exception of presidential structures, government and the parliament;
- the presence in the Republic of Belarus of a developed system of control and supervisory bodies with the right to conduct inspections determines the ombudsman model, the main method of activity of which is the verification of complaints received;
- common forms of the Ombudsman's response to human rights violations are proposals, recommendations and reports to the parliament. Along with these forms of response, it is necessary to give the Belarusian Ombudsman the right of legislative initiative and the right of initiative to verify the compliance of a normative act of the constitution.

Thus, the interaction of the state and civil society is impossible without common points of contact, which the institution of ombudsman should become. Vulnerable groups of the population, including people with disabilities, are in acute need of such a mechanism of interaction. It seems reasonable for our state to have a model of a specialized ombudsman based on a detailed concept.

In conclusion, it should be noted that the CIS Convention on Human Rights and Fundamental Freedoms does not provide for the special rules aimed at protecting people with disabilities; it does not create an effective mechanism for monitoring its implementation, in contradiction to a similar European international legal instrument. Some authors point out that the Commission on Human Rights of the CIS has not started its work (Chertov A.A. [7], Iskakova G.A. [8]). In accordance with the Regulation on its activities, the decisions made are of a recommendatory nature. It is advisable to give the Commission's opinions a mandatory status or to create a regional judicial body with binding decisions.

Ratification by the Republic of Belarus of the Optional Protocol to the Convention on the Rights of Persons with Disabilities is essential, forasmuch it will allow people with disabilities in our state to implement the only available international specialized mechanism to protect the rights of people with disabilities, that is, to submit individual infringement complaints to the Committee on the Rights of Persons with Disabilities.

References:

1. Brilyova, V.A. *K voprosu ob opredelenii instituta ombudsmana // Normativnaya osnova pravovoy sistemy Respubliki Belarus: materialy Resp. nauch.-prakt. konf., Grodno, April 28-29 2006. Grodno, 2006. P. 130–133.*
2. Vasilevich, V.G. *Kontsepsiya Natsionalnogo uchrezhdeniya po pravam chelovekav Belarusi: kontsepsiya predpolagaemogo proekta Zakona ob Upolnomochennom po pravam cheloveka v Belarusi [Electronic source]. Digitaltextdata. Minsk:BSU, 2013. 29 p.*
3. Brilyova, V.A. *Teoreticheskie osnovy instituta Upolnomochennogo po pravam cheloveka v Respublike Belarus: monografiya. Gomel: Ministry of education of the Republic of Belarus, Francisk Skorina Gomel State University, 2005. 82 p.; Brilyova, V.A. O razrabotke kontsepsii Zakona ob Upolnomochennom po pravam cheloveka v Respublike Belarus // Journal of International Law and International Relations. 2005.*
4. Brilyova, V. A. *Ideologiya zakona ab Upravnavazhanym pa pravah chalaveka u Respublitsy Belarus // Trud. Profsoyuzu. Obschestvo. 2015. No. 2.P. 24–29.*
5. Brilyova, V.A. *Opredelenie instituta ombudsmana cherez prizmu ego suschnostnyh karakteristik // Elektronnyiy periodicheskiy retsenziruemyiy nauchnyiy zhurnal «SCI-ARTICLE.RU». 2018. No. 62. P. 10 – 18.*
6. *The website of the Swedish ombudsman in the field of discrimination. URL: <http://www.do.se>. Access date: 10.12.2017.*
7. Chertov, A.A. *Evropeyskiy Sud po pravam cheloveka i razvitieme zhdunarodnogo prava cheloveka // Bibliotekadissertatsiy. URL: <http://www.dslib.net/pravo-evropy>. Access date: 19.12.2018.*
8. Iskakova, G.A. *Politologiya prav cheloveka: uchebnoe posobie // Natsionalnyie uchrezhdeniya po zaschite prav cheloveka v natsionalnyih gosudarstvah. URL: <https://all-politologija.ru>. Access date: 18.12.2018.*

УДК 345

Шелягина Анастасия

Могилевский государственный университет им. А.А.Кулешова
Республика Беларусь, Могилев

УГОЛОВНАЯ ОТВЕТСТВЕННОСТЬ ЗА УКЛОНЕНИЕ ОТ ПОГАШЕНИЯ КРЕДИТОРСКОЙ ЗАДОЛЖЕННОСТИ

На сегодняшний день непростые условия осуществления предпринимательской деятельности отразились и на расчетных правоотношениях субъектов хозяйствования. Ситуации, связанные с просрочкой платежа либо долга вынуждают руководителей предприятий обращаться в Экономический суд в целях взыскания с контрагентов задолженности в принудительном порядке. Вместе с тем, несмотря на вынесение Экономическим судом судебных постановлений о взыскании задолженности, должник не всегда исполняет обязанности предусмотренные договором, а зачастую умышленно, имея возможность выполнить их, уклоняется от погашения кредиторской задолженности, что влечет нарушение законодательства Республики Беларусь.

В данной статье рассматривается следующее: уголовная ответственность за уклонение от кредиторской задолженности; административная ответственность за совершение правонарушений в экономической сфере.

***Ключевые слова:** уголовная ответственность, административная ответственность, уклонение от погашения кредиторской задолженности.*

*Shelyagina Anastasia
A.A. Kuleshov Mogilev State University.
Republic of Belarus, Mogilev*

CRIMINAL RESPONSIBILITY FOR AVOIDING REPAYMENT OF ACCOUNTS PAYABLE

To date, difficult business conditions have affected the settlement legal relations of business entities. Situations related to late payment or debt compel the heads of enterprises to apply to the Economic Court in order to collect debts from contractors by force. At the same time, despite the issuance of judicial decisions by the Economic Court on debt collection, the debtor does not always fulfill the obligations stipulated by the contract, and often intentionally, having the ability to fulfill them, evades repayment of accounts payable, which entails a violation of the legislation of the Republic of Belarus.

This article discusses the following: criminal liability for evasion of payables; administrative responsibility for committing offenses in the economic sphere.

***Keywords:** criminal liability, administrative liability, evasion of repayment of accounts payable.*

В настоящее время сложилась практика неисполнения должником своих обязанностей по соблюдению условий договоров. Дело в том, что преобладающей формой уклонения лица от выполнения условий договора стало введение кредитора в заблуждение относительно действительных возможностей обязанного лица по погашению задолженности в объемах и сроки, предусмотренные договором. Согласно Гражданскому Кодексу Республики Беларусь (далее по тексту – ГК) статья 295 предусматривает сроки исполнения обязательств [3].

Статья 242 Уголовного кодекса Республики Беларусь (далее по тексту – УК) предусматривает ответственность за уклонения индивидуального предпринимателя или должностного лица юридического лица от погашения по вступившему в законную силу судебному постановлению кредиторской задолженности в крупном размере при наличии возможности выполнить обязанность. Следовательно, за совершение данного преступления будут применены санкции в виде штрафа, или лишение права занимать определенные должности или заниматься определенной деятельностью, или ограничение свободы на срок до двух лет, или лишение свободы на тот же срок [1].

Сущность уклонения от погашения кредиторской задолженности в крупном размере проявляется в активном торможении исполнительного производства, направленного на взыскание кредиторской задолженности. Преступление совершается путем бездействия, однако такое бездействие

состоит в активном воздержании должника от обязывающих его действий, занятии неконструктивной позиции по отношению к выполнению своих обязательств. В данном случае должник имитирует свое тяжелое финансовое положение, не совершает действия по выполнению обязанностей, возложенных на него судебным решением, вступившим в законную силу. Должник сознательно не выполняет судебное решение по погашению кредиторской задолженности и фактически может воспрепятствовать наступлению преступного последствия [5].

Для привлечения лица к уголовной ответственности по ст. 242 УК необходимо одновременное соблюдение следующих условий:

1. Наличие кредиторской задолженности. Как правило, задолженность образуется в случае неоплаты поставленных товаров, оказанных услуг в срок, указанный в договоре. Однако может иметь место и перечисление денежных средств в счет исполнения обязательства в будущем и которое не было исполнено в указанный в договоре срок.

2. Крупный размер задолженности. Крупной считается задолженность, размер которой в 250 и более раз превышает размер базовой величины на день совершения преступления.

3. Наличие вступившего в законную силу судебного постановления. Речь может идти о решении, определении о судебном приказе, которые подлежат исполнению.

4. Наличие возможности исполнить судебное постановление. Данное условие определяется наличием денежных средств, находящихся или находившихся на счетах предприятия в период совершения преступления.

5. Умышленное действие должностного лица. Должностное лицо (директор, управляющий, и.о. директора и т.д.) или индивидуальный предприниматель должен осознавать, что у его предприятия образовалась задолженность (то есть данные лица знали о наличии судебного постановления), имеется объективная возможность ее погасить и он не желает этого делать.

6. Срок, прошедший с момента неисполнения обязательств. Поскольку данное деяние относится к категории преступлений, не представляющих большой общественной опасности, то со дня совершения преступления и до вступления приговора в законную силу должно пройти не более двух лет [4].

Вместе с тем, если в действиях индивидуального предпринимателя или должностного лица юридического лица предусматривается уклонение от погашения по вступившему в законную силу судебному постановлению кредиторской задолженности при наличии возможности исполнить обязательство, предусматривается административная ответственность по ст. 11.18 Кодекса административных правонарушений (Далее по тексту – КоАП) Республики Беларусь, которая влечет за собой предупреждение, или наложение

штрафа в размере от шести до двадцати базовых величин, или административный арест [2].

Однако диспозиции ст. 11.18 КоАП и 242 УК отличаются лишь размером непогашенной кредиторской задолженности, поэтому ст. 242 УК имеет большую общественную опасность, нежели соответствующее административное правонарушение.

Таким образом, повышение эффективности уголовно-правовых мер борьбы с экономическими преступлениями сегодня – это центральная задача уголовной политики в условиях крайне неблагоприятных изменений количественных и качественных показателей преступности [5]. Именно данные предпосылки предполагают необходимость научно обоснованного представления о механизме этой борьбы. Проблема создания эффективно работающего механизма обеспечения реализации закона в современных условиях приобретает огромное значение. Однако достижение этой цели требует активизировать реализацию системы мер уголовно-правового воздействия на экономическую преступность.

Список литературы:

1. Уголовный Кодекс Республики Беларусь [Электронный ресурс]: 9 января 2019 г., №171-3: в ред. Закона Республики Беларусь от 18.01.2019г. // Эталон – Беларусь / Национальный центр правовой информации Республики Беларусь. Минск 2019.
2. Кодекс об административных правонарушениях Республики Беларусь: 17 декабря 2002 г., № 194-3. URL: <http://kodeksy-by.com> . Дата доступа: 26.03.2019. Минск 2019.
3. Гражданский Кодекс Республики Беларусь [Электронный ресурс]: 7 декабря 1998 г., № 218-3 : принят Палатой представителей 28 октября 1998 г. : одобр. Советом Респ. 19 ноября 1998 г.: в ред. Закона Респ. Беларусь от 09.01.2017 г. // ЭТАЛОН. Законодательство Республики Беларусь / Нац. центр правовой информ. Респ. Беларусь. – Минск, 2019.
4. Уклонение от погашения кредиторской задолженности [Электронный ресурс]. – Режим доступа: <https://www.advocatebel.by> . Дата доступа: 23.09.2019. Минск 2019.
5. Ответственность за уклонение от уплаты кредиторской задолженности. URL: <https://gisp.gov.by>. Дата доступа: 23.09.2019. Минск 2019.

Научный руководитель: Пантелева Наталья Викторовна
кандидат юридических наук, доцент
Могилевский государственный университет им. А.А.Кулешова
Республика Беларусь, Могилев

УДК 343.98

Козел Валерий

*старший преподаватель кафедры уголовного права,
уголовного процесса и криминалистики ГрГУ
им.Я.Купалы, полковник милиции в запасе
г. Гродно. Республика Беларусь*

ПРИНЦИПЫ ВЗАИМОДЕЙСТВИЯ СЛЕДОВАТЕЛЯ И ОРГАНА ДОЗНАНИЯ ПРИ РАСКРЫТИИ ПРЕСТУПЛЕНИЙ

***Аннотация.** В статье раскрываются принципы взаимодействия следователя с органами дознания при раскрытии преступлений. Дается авторское определение понятия взаимодействия следователя с органами дознания.*

***Ключевые слова:** следователь, орган дознания, формы взаимодействия, расследование преступлений.*

Kozel Valeriy

*Senior lecturer of the Department of criminal law,
criminal procedure and criminalistics State University of Grodno
(Grodno. Republic of Belarus)*

PRINCIPLES OF INTERACTION OF THE INVESTIGATOR AND BODY OF INQUIRY AT DISCLOSURE OF CRIMES

***Abstract.** The article reveals the principles of interaction of the investigator with the bodies of inquiry in the detection of crimes. The author's definition of the concept of interaction of the investigator with the bodies of inquiry is given.*

***Key words:** investigator, body of inquiry, the interaction form, investigating authority.*

Анализ складывающейся криминогенной ситуации, в странах, которые в 90-х годах прошлого века обрели независимость показывает, что правоохранительными органами проводятся необходимые мероприятия по обеспечению правопорядка. Однако в современных условиях при наличии определенного дефицита материальных ресурсов становится актуальным вопрос поиска новых форм и методов в работе. По мнению автора, одним из актуальных вопросов, решение которого не требует дополнительных материальных и иных затрат, является повышение уровня взаимодействия участников раскрытия и расследования преступлений.

Вопросы взаимодействия прежде всего между сотрудниками криминальной милиции и следствием, а также экспертными подразделениями были актуальными на протяжении длительного периода времени и обрели новое звучание в Республике Беларусь при создании Следственного комитета и Государственного комитета судебных экспертиз. По мнению автора, вопросы принципов взаимодействия представляют определенный интерес и для исследователей в сопредельных государствах постсоветского пространства.

Нет сомнения, что для любого вида деятельности необходимы основные, исходные, руководящие положения – принципы (от лат. *principium* – начало).

Осуществление взаимодействия следователя и органа дознания не является исключением. В юридической науке выработан ряд принципов, на основе которых осуществляется совместная деятельность по выявлению, предупреждению, раскрытию и расследованию преступлений.

Принципы взаимодействия рассматривались Ю.М. Денежным, В.Г. Даевым, В.В. Долежаном, Т.В. Корняковой и другими учеными.

По мнению знакового криминалиста Р.С. Белкина взаимодействие следователя и оперативных работников «...должно строиться на следующих принципах:

1. Соблюдение законности.

2. Строгое соблюдение подследственности.

3. Руководящая и организующая роль следователя, соответствующая его процессуальному статусу и ответственности за результат.

4. Целеустремленность взаимодействия, обусловленная решением конкретных задач расследования и в конечном счете интересам установления истины по делу.

5. Плановость и динамичность взаимодействия» [1, с. 494].

Анализ первых трех принципов не вызывает каких-либо сомнений в их истинности, как и трудно возразить по актуальности пятого пункта. Однако с положением, изложенным в четвертом пункте не все так однозначно.

Так, по мнению Н.И. Пороубова: «Взаимодействие между органами предварительного следствия и дознания понимается как основанная на законе и подзаконных актах деятельность должностных лиц данных государственных учреждений, направленная на раскрытие, расследование и предупреждение преступлений путем наиболее рационального сочетания используемых ими методов» [2, с. 104].

«Взаимодействие – это не подмена следователей оперативными работниками или наоборот, а рациональное сочетание возможностей, методов и средств, имеющихся в распоряжении каждого в отдельности. Взаимодействие не может строиться на соподчинении, в основу его должна быть положена независимость каждого из этих органов» [3, с. 225].

Логично, что в последних публикациях исследователи вносят коррективы по данному пункту, излагая его в следующей редакции: «Организирующая роль и ответственность следователя за своевременное и качественное расследование преступлений, его процессуальная самостоятельность в принятии решений» [4, с. 303].

По мнению Н.А. Селиванова, И.Ф. Пантелеева, Т.В. Аверьянова и др. ученых-процессуалистов вышеуказанные принципы дополняются ниже следующими:

- самостоятельность участников взаимодействия в выборе средств и методов своей работы в системе этих действий;
- необходимость оптимального и наиболее рационального использования возможностей, которыми располагают субъекты совместной деятельности;
- четкое уяснение участниками взаимодействия его целей и задач;
- процессуальная самостоятельность экспертов при проведении экспертиз;
- неразглашение сведений, ставших известными участникам взаимодействия, в процессе совместной работы;
- взаимодействие должно длиться столько, сколько требуют интересы дела;
- четкое разграничение их компетенции и должностных обязанностей.
- ведомственный контроль и ведомственное руководство взаимодействием со стороны руководителей правоохранительных органов;
- прокурорский контроль и надзор за соблюдением законности в деятельности участников взаимодействия;
- максимальное использование возможностей взаимодействующих органов.

По мнению автора, заслуживает внимания исследование Л.И. Малаховой, которая в своей работе поддерживает суждение В.И. Батищева, в отношении абсолютно нового и актуального принципа: «Взаимной ответственности за полное раскрытие всех преступлений, совершенных группой, и установление, изобличение ее участников» [5, с. 92].

В настоящее время наиболее актуальным становится принцип строгого разделения функций следователя и органа дознания: «каждый субъект взаимодействия действует только в пределах предоставленных ему прав и полномочий, используя для решения поставленной задачи только те методы и средства, которые он вправе применять в связи с осуществлением своих функций [6, с. 299].

Как следствие, нельзя не согласиться с мнением С.Л. Панова и А.В. Ревягина, которые указывают, что необходимо развивать принцип паритетности, который означает, что каждый из участников взаимодействия в ходе сотрудничества не теряет своей самостоятельности, не поступает в подчинение один другому, а имеет равные права при решении всех вопросов совместной деятельности [7, с. 6].

Далее целесообразно остановиться на принципе разумной достаточности и эффективности, который заключается в том, что сегодня мы ставим вопрос о поиске новых форм и методов ее повышения, т.к. сотрудничество не предполагает бессмысленной, нерезультативной работы.

С учетом изложенного, автором предлагается следующая формулировка, согласно которой, под взаимодействием необходимо понимать согласованную деятельность следствия, органа дознания и экспертно-криминалистического

подразделения, а также других субъектов правоохранительной системы в процессуальной и не процессуальной форме в ходе досудебного производства, с целью раскрытия преступлений и изобличения виновных.

Таким образом, принципы взаимодействия следователя и органа дознания, требуют нового осмысления, которое необходимо для повышения эффективности в работе и возможно при совместном сотрудничестве всех заинтересованных. По мнению автора, такой платформой для выработки новых форм и методов может стать единая цель: обеспечение конституционных прав и свобод наших граждан на защиту их интересов от преступного посягательства.

Список литературы:

1. Криминалистика. Учебник для вузов / ред. Р.С. Белкина. Москва: НОРМА, 2000. 973 с.
2. Курс криминалистики / ред. Н.И. Порубова. Минск: «Вышэйшая школа 2000. 335 с.
3. Порубов Н.И. Научная организация труда следователя. Минск, 1970. 264 с.
4. Юсупкадиева С.Н. Взаимодействие участников раскрытия и расследования преступления. *Юридические науки. Наука и современность*. 2014. С. 300–306.
5. Малахова Л.И. Принципы, содержание и процессуальные аспекты взаимодействия следователя и органов дознания. *Досудебное производство. Судебная власть и уголовный процесс 2012 №1*. С. 92 – 99.
6. Кривенко А.И. О необходимости разграничения уголовно-процессуальной и оперативно-розыскной деятельности. *Вестник Санкт-Петербургского университета МВД России*. №2(30). 2006 №2. С. 299.
7. Панов С.Л., . Ревагин А.В. Принципы взаимодействия правоохранительных органов в борьбе с преступностью // *Научный вестник Омской академии МВД России №3 (62)*, 2016. С. 3 – 7.

УДК 34.02 (476)

Белюсова Снежана
Академия управления при Президенте Республики Беларусь
Минск, Беларусь

НЕПРЕХОДЯЩАЯ ЦЕННОСТЬ КОНВЕНЦИИ О ПРАВАХ РЕБЕНКА: К 30-ЛЕТИЮ КОНВЕНЦИИ

Аннотация. Анализируются положения Конвенции о правах ребенка. Рассматривается компетенция Комитета по правам ребенка и Детского фонда ООН (ЮНИСЕФ) как важнейших органов, осуществляющих свою деятельность в целях реализации положений Конвенции в государствах-участниках.

Ключевые слова: Конвенция о правах ребенка, права ребенка, Детский фонд ООН (ЮНИСЕФ), Комитет по правам ребенка, защита детей.

Belousova Snezhana
Academy of Public Administration under the aegis of the President
of the Republic of Belarus Minsk, Belarus

THE ENDURING VALUE OF THE CONVENTION ON CHILD RIGHTS: ON THE 30TH ANNIVERSARY OF THE CONVENTION

Annotation. *Analysis of the provisions of the Convention on the rights of the child. Considers the competence of the Committee on the rights of the child UN Children's fund (UNICEF), as vital organs operating in the implementation of the Convention in States parties.*

Keywords: *Convention on the rights of the child, rights of the child, UN Children's Fund (UNICEF), Committee on the rights of the child, child protection.*

В 2019 году весь мир и, в частности, Республика Беларусь отмечают 30-ю годовщину принятия Конвенции о правах ребенка [7]. Данная конвенция, принятая Генеральной Ассамблеей ООН 20 ноября 1989 года, до сих пор является ключевым инструментом, регламентирующим права ребенка, на международной арене. Ценность Конвенции о правах ребенка состоит и в том, что государства-участники не могут ссылаться на положения своего внутреннего права в качестве оправдания невыполнения ими норм Конвенции, т.е. международные обязательства государств должны быть выполнены независимо от положений национального права, а в случае коллизии между ними применению подлежат правила, устанавливаемые международным договором [10, с. 14].

В рамках ООН в целях реализации норм Конвенции свою деятельность осуществляют Детский фонд ООН и Комитет по правам ребенка, которые занимаются исключительно вопросами, касающимися прав детей, причем если благодаря первому – Конвенция о правах ребенка была принята, то второй – был учрежден Конвенцией о правах ребенка «в целях рассмотрения прогресса, достигнутого государствами-участниками в выполнении обязательств, принятых в соответствии с Конвенцией» [7, ст. 43].

Комитет по правам ребенка, состоящий из 18 независимых экспертов, наблюдает за выполнением государствами-участниками Конвенции о правах ребенка, а также трех Факультативных протоколов к Конвенции, касающихся участия детей в вооруженных конфликтах (ФПВК), торговли детьми, детской проституции и детской порнографии (ФПТД) и процедуры сообщений, который позволяет детям обращаться в Комитет с жалобами касательно нарушений их прав, закрепленных в Конвенции и первых двух Факультативных протоколах к ней [6]. За всеми государствами-участниками закрепляется обязанность регулярно предоставлять Комитету доклады о выполнении соответствующих прав: первоначальный доклад предоставляется через два года после присоединения к Конвенции, последующие - периодически каждые пять лет. Комитет изучает каждый доклад и излагает государству-участнику свои соображения и рекомендации в виде «заключительных замечаний». Также Комитетом также могут проводиться расследования предполагаемых серьезных и систематических нарушений прав, закрепленных Конвенцией и ее двумя факультативными протоколами. Кроме того, Комитетом публикуются

толкования содержания правозащитных положений, известные как общие замечания по тематическим вопросам, и проводятся дни общей дискуссии [8].

В периодическом докладе Республики Беларусь 2018 года сообщается, что противодействие распространению и употреблению психоактивных веществ, профилактика кризисных состояний среди детей, позволили за последние 10 лет в 3.5 раза снизить потребление подростками табака, на 38 % сократить количество суицидальных попыток среди несовершеннолетних. Значительно снизился уровень детской смертности. Удельный вес преступности самих несовершеннолетних в общей структуре преступности за последние пять лет уменьшился с 4.8 % до 3.6 %. Важно, что показатель младенческой смертности, являющийся одним из самых низких среди европейских стран, по последним данным составляет 1.6 ребенка на 1000 рожденных детей. Беларусь также подписала и ратифицировала Конвенцию о правах инвалидов, которая содержит некоторые положения, касающиеся прав детей-инвалидов [9].

Поскольку сегодня дети живут в эпоху цифрового общества, то Комитет по правам ребенка в своих заключительных замечаниях некоторым странам обращает внимание на необходимость безопасности влияния Интернет-ресурсов на детей. Так, в заключительных замечаниях Республике Чехии 2019 года Комитет рекомендует государству-участнику собирать данные о том, каким образом дети получают доступ к цифровым средствам массовой информации и социальным сетям и используют их, и о воздействии последних на жизнь и безопасность детей, а также о факторах, влияющих на устойчивость детей к сетевым опасностям при доступе к информационно-коммуникационным технологиям и их использовании. Причем сбор этих данных не должен затрагивать право детей на неприкосновенность частной жизни [3].

В общих замечаниях Комитета по правам ребенка № 22, касающихся прав детей-мигрантов, устанавливается, что государствам следует обеспечить, чтобы с детьми в контексте международной миграции в первую очередь обращались именно как с детьми. И принцип недискриминации, закрепленный в Конвенции, обязывает государства-участники уважать и обеспечивать предусмотренные в Конвенции права для всех детей вне зависимости от того, считаются ли они мигрантами в урегулированной или иррегулярной ситуациях, просителями убежища, беженцами, апатридами и/или жертвами торговли людьми, в том числе в ситуациях возвращения или депортации в страну происхождения, независимо от гражданства, миграционного статуса или без гражданства родителей или законных опекунов ребенка [4].

Представляет практическую значимость то обстоятельство, что Комитетом были рассмотрены три индивидуальные жалобы за 2019 год. По одной из жалоб несовершеннолетний мигрант из Мали, вынужденный покинуть страну из-за военных конфликтов и впоследствии проникнувший в Испанию через

марокканскую границу, был подвергнут незаконной депортации без судебного разбирательства, чем была нарушена статья 37 Конвенции. В результате Комитетом вынес решение о том, что представленные ему факты свидетельствовали о нарушениях статей 3, 20 и 37 Конвенции, а Испанию обязали предоставить заявителю надлежащее возмещение, включая финансовую компенсацию и реабилитацию за причиненный ему ущерб. Кроме того, Испании, как государству-участнику было предписано пересмотреть десятое дополнительное положение органического закона 4/2015 «О защите общественной безопасности», касающееся «специального режима «Сеуты и Мелильи», который разрешил бы неизбирательную практику государства-участника автоматических депортаций детей на его границе [5].

Примером эффективной деятельности Комитета по правам ребенка было проведенное в Чили расследование в рамках процедуры сообщений в отношении детей и подростков, лишенных семейного окружения и находящихся в Жилом центре под прямым или косвенным контролем Национального управления по делам несовершеннолетних. В ходе этого расследования было выявлено множество нарушений прав детей, в частности, в течение 12 месяцев 8 из 10 детей разной возрастной и гендерной категории сообщали о таких наказаниях со стороны персонала, как: тюремное заключение, физическое сдерживание, холодный душ, выход во двор ночью, социальная изоляция или запрет играть, а также бросание на пол, засовывание голову мальчика в горячую духовку, пока он не задохнется, 48.4 % детей сообщили, что они подвергаются физическому или психологическому насилию со стороны сверстников. По результатам расследования Комитет в соответствии со статьей 39 Конвенции обязал Чили принять все надлежащие меры для содействия физическому и психологическому восстановлению и социальной реинтеграции всех детей-жертв: любой формы оставления, эксплуатации, пыток или других видов жестокого, бесчеловечного или унижающего достоинство обращения и наказания, и что восстановление и реинтеграция осуществляется в среде, которая способствует здоровью, самоуважению и достоинству ребенка. Были также даны рекомендации разработать план действий по возмещению ущерба, включающий меры в области здравоохранения, включая психологическое лечение, образования, жилья, правосудия и, в соответствующих случаях, предусматривалась финансовая компенсация [1].

В рамках Конвенции Детский фонд ООН проводит консультации по оказанию помощи государствам в имплементации Конвенции, которые обращаются с просьбой об этом в Комитет. По просьбе Комитета он может представлять заключение экспертов и доклады об опыте имплементации Конвенции в различных странах мира. С помощью своих представительств Детский фонд осуществляет мониторинг за национальными программами

развития и поддержки детей и их прав, за имплементацией положений Конвенции на национальном уровне [7, ст. 45].

Ценность деятельности Детского фонда ООН в целях реализации норм Конвенции охватывает широкий круг различных проблем в сфере прав детей. Наиболее актуальными в рамках различных инициатив являются защита детей, окружающая среда и изменение климата, гендерное равенство, социальная среда, здоровье, иммунизация, образование и т.д.

Поскольку в Конвенции о правах ребенка содержится одно из важнейших положений, которое устанавливает право ребенка на пользование наиболее совершенными услугами системы здравоохранения и средствами лечения болезней и восстановления здоровья [7, ст. 24], то благодаря функционированию ЮНИСЕФ и ее партнеров в мире только за 2018 год в здоровых условиях были рождены 27 миллионов младенцев и 65.5 млн детей получили три дозы пентавалентной вакцины, включающей вакцины от дифтерии, столбняка и коклюша, 5.5 миллиона детей с пневмонией получили антибиотики, а в 20 странах Африки были созданы новые платформы по тестированию на ВИЧ [2].

Таким образом, обозначая непреходящую ценность Конвенции о правах ребенка следует признать, что она является основополагающим международным документом, закрепляющим важнейшие права ребенка, подписав который государства-участники обязуются выполнять все предписания независимо от национального законодательства. Одними из важнейших органов, осуществляющих свою деятельность в рамках ООН, как было зафиксировано нами выше, являются Комитет по правам ребенка и Детский фонд ООН. Комитет по правам ребенка является по своей сущности законодательным и арбитражным органом, уполномоченным заслушивать доклады государств-участниц, а также издавать заключительных замечания и замечания общего порядка, проводить расследования и толковать нормы права. Деятельность Детского фонда ООН более ориентирована на материальную помощь детям путем оснащения детей образованием, здравоохранением, благоприятной окружающей средой и т.д. Страны, имплементирующие требования Конвенции в национальное законодательство, среди которых является и Республика Беларусь, достигают значительной эффективности в сфере охраны и защиты прав и свобод ребенка.

Список литературы:

1. Доклад о расследовании Комитетом по правам ребенка в Чили в рамках процедуры сообщений [Электронный ресурс] // ООН. – Режим доступа: https://www.ohchr.org/Documents/HRBodies/CRC/CRC_C_CHL_INQ_1.pdf. – Дата доступа: 16.09.2019.
2. Ежегодный отчет 2018 [Электронный ресурс] // Детский Фонд ООН (ЮНИСЕФ). – Режим доступа: <https://www.unicef.org/media/55486/file/UNICEF-annual-report-2018%20revised%201.pdf>. – Дата доступа: 16.09.2019.

3. *Заключительное замечание Республике Чехии [Электронный ресурс] // ООН. – Режим доступа:*
https://tbinternet.ohchr.org/_layouts/15/treatybodyexternal/Download.aspx?symbolno=CRC%2fC%2fOPSC%2fCZE%2fCO%2f1&Lang=ru. – Дата доступа: 16.09.2019.
4. *Замечание общего порядка № 22 Комитета по правам ребенка [Электронный ресурс] // ООН. – Режим доступа:*
<https://documents-dds-ny.un.org/doc/UNDOC/GEN/G17/343/61/PDF/G1734361.pdf?OpenElement>. – Дата доступа: 16.09.2019.
5. *Индивидуальная жалоба [Электронный ресурс] // ООН. – Режим доступа:*
<https://juris.ohchr.org/Search/Details/2507>. – Дата доступа: 16.09.2019.
6. *Комитет по правам ребенка (КПР) [Электронный ресурс] // ООН. – Режим доступа:*
<https://www.ohchr.org/RU/HRBodies/CRC/Pages/CRCIndex.aspx>. – Дата доступа: 16.09.2019.
7. *Конвенция о правах ребенка [Электронный ресурс] // ООН. – Режим доступа:*
http://www.un.org/ru/documents/decl_conv/conventions/childcon.shtml. – Дата доступа: 10.04.2019.
8. *Мониторинг прав детей [Электронный ресурс] // ООН. – Режим доступа:*
<https://www.ohchr.org/RU/HRBodies/CRC/Pages/CRCIntro.aspx>. – Дата доступа: 16.09.2019.
9. *Объединенные пятый и шестой периодические доклады, представленные Беларусью в соответствии со статьей 44 Конвенции, подлежащие представлению в 2017 году [Электронный ресурс] // ООН. – Режим доступа:*
https://tbinternet.ohchr.org/_layouts/15/treatybodyexternal/Download.aspx?symbolno=CRC%2fC%2fBLR%2f5-6&Lang=ru. – Дата доступа: 16.09.2019.
10. *Пянзина, Н. А. Универсальные международные принципы и нормы осуществления прав ребенка на основе общего права (на примере государств Карибского региона) : автореф. дис. ... канд. юрид. наук : 12.00.10 / Н. А. Пянзина ; Рос. ун-т дружбы народов – Москва, 2013. – 23 с.*

Научный руководитель Зорченко Елена Антоновна

Кандидат юридических наук, доцент; доцент кафедры конституционного права, Академия управления при Президенте Республики Беларусь. Минск, Беларусь.

УДК 342.9

Войткун Владислав Витальевич, студент 2 курса,
Академии управления при Президенте Республики Беларусь
Минск, Республика Беларусь

ПРОБЛЕМНЫЕ АСПЕКТЫ ПРИМЕНЕНИЯ АДМИНИСТРАТИВНОГО ЗАДЕРЖАНИЯ

Анотация. В данной статье рассмотрено административное задержание как мера обеспечения административного процесса. Выявлены особенности административного задержания, его значение при пресечении административного правонарушения, а также отличие от других мер обеспечения административного процесса. Предложены способы совершенствования осуществления административного задержания на примере конкретных статей процессуально-исполнительного кодекса Республики Беларусь об административных правонарушениях.

Ключевые слова: меры обеспечения административного процесса, физическое лицо, административное задержание, должностное лицо, лицо, в отношении которого ведётся административный процесс.

*Voitkun Vladislav, 2nd year student,
Academy of Public Administration under the aegis of the president of the Republic of Belarus
Minsk, Belarus*

PROBLEMATIC ASPECTS OF APPLYING ADMINISTRATIVE DETENTION

***Annotation.** This article discusses administrative detention as a measure of ensuring the administrative process. The features of administrative detention, its significance in the suppression of an administrative offense, as well as the difference from other measures to ensure the administrative process are revealed. Methods are proposed for improving the implementation of administrative detention on the example of specific articles of the procedurally-executive code of the Republic of Belarus on administrative offenses.*

***Key words:** measures to ensure the administrative process, individual, administrative detention, official, person in relation to whom the administrative process is being conducted.*

Процессуально-исполнительным кодексом Республики Беларусь об административных правонарушениях (далее – ПИК_оАП) предусмотрена возможность применения мер обеспечения административного процесса в целях пресечения административных правонарушений, установления личности физического лица, в отношении которого ведется административный процесс, составления протокола об административном правонарушении, обеспечения своевременного и правильного рассмотрения дела и исполнения постановлений по делу об административном правонарушении.

Основания применения данных мер, как правило, включают в себя три составляющие: юридическую, фактическую и процессуальную.

Нормативным основанием является правовая норма, которая определяет возможность применения каждой конкретной меры при наличии обстоятельств и условий, при которых она может реализовываться [1, с. 57]. Фактическим основанием применения мер обеспечения производства является совершение правонарушения или подозрение в его совершении, процессуальным – наличие производства по делу об административном правонарушении.

Исчерпывающий перечень мер обеспечения административного процесса закреплён в статье 8.1 ПИК_оАП [3]. Одной из мер, используемых в административном процессе по многим категориям дел, является административное задержание.

Административное задержание физического лица состоит в фактическом кратковременном ограничении свободы физического лица, в отношении которого ведется административный процесс, за совершение им административного правонарушения и в доставлении его в орган, ведущий административный процесс. Данная мера обеспечения административного процесса может применяться только при наличии административного правонарушения, при отсутствии такого задержание не может быть

осуществлено. Отличительными особенностями административного задержания от других мер обеспечения административного процесса являются: 1) объектом воздействия при административном задержании является кратковременном ограничении свободы физического лица; 2) субъектом административного задержания является только лицо, в отношении которого ведется административный процесс; 3) наличие множества целей; 4) наличие определенных обязанностей у лица, ведущего административный, связанных с применением данной меры обеспечения административного процесса; 5) наличие исчерпывающего перечня должностных лиц, которые уполномочены осуществлять административное задержание; 6) наличие четко оговоренных сроков административного задержания; 7) отсутствие запрета на применение административного задержания в ночное время; 8) иной способ процессуального оформления.

Осуществление административного задержания физического лица предполагает право различных категорий лиц на выполнение правомерных активных действий, направленных на непосредственное пресечение административного правонарушения (обеспечение иных целей задержания физических лиц вне рамок административного процесса) и доставление правонарушителя (иного лица, в отношении которого допустимо осуществление административного задержания) в соответствующие государственные органы. Перечень лиц, уполномоченных осуществлять административное задержание, указан в ст. 8.3 ПИК_оАП.

От права на административное задержание следует отличать право на доставление правонарушителя в соответствующий орган. Правом доставления правонарушителя обладают не только должностные лица, уполномоченные осуществлять административное задержание, но и рядовые граждане, поскольку право доставления – моральный долг любого гражданина, и реализовать его может каждый, исходя из своих внутренних побуждений.

Особое значение в правоприменительной деятельности при ведении административного процесса имеют правовые препятствия, именуемые иммунитетом, которые распространяются на некоторые категории граждан. Их наличие требует особого подхода при рассмотрении, а также создает определенные дискуссии относительно целесообразности применения в административном процессе.

В самом общем виде иммунитет можно определить, как «предоставленное кому-нибудь исключительное право не подчиняться некоторым общим законам» [2, с. 241].

В ст. 2.12 ПИК_оАП закреплён принцип равенства перед законом, равенства защиты прав и законных интересов граждан. Никто не может пользоваться преимуществами и привилегиями, противоречащими закону. В то же время

особо оговорено, что особенности порядка ведения административного процесса в отношении отдельных категорий лиц или отдельных категорий дел об административных правонарушениях устанавливаются ПИКоАП.

Кроме того, не допускается административное задержание и в отношении иностранных граждан, пользующихся иммунитетом в соответствии с международными договорами Республики Беларусь.

Особое практическое значение в правоприменительной деятельности имеют процессуальные сроки административного задержания, под которыми понимаются временные отрезки, специально обозначенные в ПИКоАП.

ПИКоАП закрепляет норму, согласно которой срок административного задержания физического лица исчисляется с момента его фактического задержания и не может длиться более 3-х часов за исключением случаев, указанных в ч. 2 ст. 8.4 и ч. 3¹ ст. 8.4 ПИКоАП. Однако на практике точку начала отсчёта времени административного задержания можно считать условной, поскольку всегда существует вероятность разбежки в обозначении начального временного периода административного задержания (учитываются различные стрессовые, конфликтные ситуации и т.п.). Поэтому норма, изложенная в ч. 3 ст. 8.4 ПИКоАП об исчислении срока административного задержания физического лица с момента его фактического задержания не соответствует современным реалиям ведения административного процесса. Зачастую только доставление правонарушителя в место, определенное органом, ведущим административный процесс, занимает время, указанное в ч. 1 ст. 8.4 ПИКоАП.

Для того, чтобы реально выполнялись сроки административного задержания физического лица, изложенные в ч. 1 ст. 8.4 ПИКоАП необходимо внести изменения в ч. 3 ст. 8.4 ПИКоАП, изложив ее в следующей редакции:

«Срок административного задержания физического лица исчисляется с момента доставления его в место, определенное органом, ведущим административный процесс».

Лицо, подвергнутое административному задержанию, наделено определенным объемом прав и обязанностей, соблюдение и выполнение которых обеспечивает не только защиту личности, ее прав и свобод, но и способствует реализации принципа законности, главенствующего в административном процессе. Не случайно ч. 3 ст. 2.3 ПИКоАП подчеркивает, что никто не может быть понужден к исполнению обязанностей, не установленных ПИКоАП либо к отказу от своих прав.

Поэтому лицо, в отношении которого было осуществлено административное задержание, обладает всем комплексом прав, которыми наделяется лицо, в отношении которого ведется административный процесс.

Подводя итог вышесказанному, можно сказать, что административное задержание как мера обеспечения административного процесса явление весьма

распространённое и всесторонне изучаемое многими учёными, но в то же время требующее доработки отдельных аспектов.

Список литературы:

1. Круглов В.А. Административный (административно-деликтный) процесс в Республике Беларусь: учебное пособие. Минск : Амалфея, 2008. 396 с.
2. Ожегов С.И. Словарь русского языка. М. : Гос. изд-во иностр. и нац-х словарей, 1963. 900 с.
3. Процессуально-исполнительный кодекс Республики Беларусь об административных правонарушениях [Электронный ресурс] : 20 декабря 2006 г., № 194-3 : принят Палатой представителей 9 ноября 2006 г. : одобр. Советом Респ. 1 декабря 2006 г.: в ред. Закона Респ. Беларусь от 17.07.2019 г. // ЭТАЛОН. Законодательство Республики Беларусь / Нац. центр правовой информ. Респ. Беларусь. Минск, 2019.

Научный руководитель – Гасанов Артур Павлович,
преподаватель кафедры конституционного и административного права
Академии управления при Президенте Республики Беларусь,

УДК 342.9

Кушнер Анатолий, студент 4 курса,
Академии управления при Президенте Республики Беларусь
Минск, Республика Беларусь

ПЕРСПЕКТИВЫ ПОВЫШЕНИЯ ЭФФЕКТИВНОСТИ ПРОЦЕДУРЫ ТАМОЖЕННОГО КОНТРОЛЯ ПОСЛЕ ВЫПУСКА ТОВАРА

Анотация. В данной статье рассмотрены вопросы совершенствования информационного обмена сведениями между таможенными и налоговыми органами, применения ИТ – инфраструктуры, обеспечения безопасности информационных систем. Выявлены особенности повышения эффективности таможенного контроля. Предложены способы совершенствования процедуры таможенного контроля после выпуска товара.

Ключевые слова: Таможенные органы, Таможенный Кодекс Евразийского экономического союза, Внешнеэкономическая деятельность.

Kushner Anatoliy, 4nd year student,
Academy of Public Administration under the aegis of the president of the Republic of Belarus
Minsk, Belarus

PROSPECTS FOR IMPROVING THE EFFICIENCY OF CUSTOMS CONTROL PROCEDURES AFTER THE RELEASE OF GOODS

Annotation. This article discusses the issues of improving information exchange between customs and tax authorities, the use of IT infrastructure, security of information systems. Features of increase of effectivity of customs control are revealed. The ways of improving the customs control procedure after the release of goods are proposed.

Key words: Customs authorities, Customs Code of the Eurasian economic Union, foreign Economic activity.

В рамках создания единого механизма таможенного и налогового администрирования необходимо активизировать работу по совершенствованию информационного обмена сведениями между таможенными и налоговыми органами путем расширения состава сведений о подконтрольных лицах и

проводимых проверочных мероприятиях, так как проведение скоординированных контрольных мероприятий и мероприятий таможенного и налогового контроля по информации сторон позволит значительно повысить результативность таких проверок.

Качественный информационный обмен между налоговыми и таможенными органами, а также системный подход при выборе объектов скоординированных контрольных мероприятий также будет способствовать выявлению нарушений, связанных с занижением таможенной стоимости, необоснованным использованием таможенных льгот, и, в целом, повышению эффективности проводимых совместных мероприятий.

Следующим направлением повышения эффективности работы таможенных органов по предотвращению незаконного оборота товаров, может быть выстроено на основе организации информационного взаимодействия подразделений по контролю за ввозом и оборотом товаров таможенных органов и пограничных органов.

Дальнейшее развитие ГТК и ТК ЕАЭС напрямую связано с совершенствованием существующих и внедрением новых цифровых технологий.

Создаваемые государством онлайн-сервисы и системы должны быть связаны между собой. Бизнесу намного комфортнее работать, когда системы государственных ведомств интегрированы. Примером такой связки является текущее электронное взаимодействие таможенной и налоговой служб. В перспективе – создание единого механизма администрирования платежей. Его основой становится внедрение систем прослеживаемости товаров. Современные технологии позволяют запустить и успешно проводить эксперименты по маркировке различных категорий товаров. Совместная работа с налоговыми органами должна базироваться на современных цифровых технологиях и создавать условия, при которых ожидается максимальное снижение нарушений в сфере таможенного дела, в том числе и при уплате таможенных пошлин и налогов.

Таким образом, применение передовых информационных технологий позволяет не только сократить время совершения таможенных операций, но и совместить возможности электронного декларирования и технологии удаленной оплаты таможенных платежей, а также снизить связанные с осуществлением выпуска товаров издержки как для участников внешнеэкономической деятельности, так и для таможенных органов [1].

Для обработки больших массивов информации в таможенных органах активно развивается современная ведомственная IT-инфраструктура, что позволяет эффективнее работать с различными программами, системами и базами данных, иметь в рамках взаимодействия государственных органов

управления доступ к ресурсам различных министерств и ведомств. Сверка необходимых данных сейчас происходит в течение нескольких минут.

Способствует этому также развитие субъектно-ориентированной модели системы управления рисками (далее – СУР), которая основана на распределении участников внешнеэкономической деятельности по трем категориям уровня риска (низкий, средний и высокий) в зависимости от оценки вероятности нарушения ими таможенного законодательства с дифференцированным применением к ним мер таможенного контроля [2]. На современном этапе категорирование участников ВЭД осуществляется в отраслевой и автоматизированной форме.

Но заметим, что основное количество участников ВЭД низкого уровня риска определяется с использованием автоматизированной формы категорирования, при которой независимо от вида перемещаемых товаров осуществляется анализ информации о деятельности участников ВЭД в соответствии с Порядком автоматизированного определения категории уровня риска участников внешнеэкономической деятельности.

В связи с вышеперечисленными новациями в таможенной сфере особо остро перед таможенными органами встают вопросы обеспечения безопасности их информационных систем, так как такая безопасность есть состояние защищенности национальных интересов государства в информационной сфере деятельности таможенных органов по всем направлениям. Такая безопасность включает в себя, прежде всего, систему защиты от несанкционированного доступа, а именно комплекс организационных и программно-технических мер, проводимых в таможнях с использованием оборудования и программного обеспечения. Эти меры обеспечивают доступ к ресурсам сети, одновременно обеспечивая защиту этих ресурсов.

Таким образом, информационная безопасность автоматизированных информационных систем представлена в таможенных органах Республики Беларусь различными её видами, начиная от организационных мер – заканчивая техническими мерами организации информационной безопасности. Так же в организации информационной безопасности в автоматизированных системах присутствует и правовые меры. Они заключаются в назначении администраторов информационных систем, тем самым ограничивая круг лиц, имеющих, потенциально, полный доступ к обрабатываемой информации. Администраторы создают пользователей и присваивают им необходимые права в информационных системах.

В совершенствовании работы таможенных органов по осуществлению таможенного контроля после выпуска товаров, безусловно, большая роль принадлежит решению задачи межгосударственного информационного взаимодействия национальных информационных ресурсов и информационных

систем, обеспечивает формирование информационных ресурсов ЕАЭС [3]. Такая система уже сейчас позволяет обеспечивать выравнивание уровня развития информационных технологий в странах ЕАЭС за счет создания и использования единых технологий и инструментов при трансграничном электронном обмене данными.

Появление новых задач по экономической интеграции, совершенствование права Союза ставят новые задачи и относительно интенсификации цифрового взаимодействия между юридическими и физическими лицами Союза, их взаимодействия с третьими странами, международными организациями и интеграционными объединениями.

Развитие интегрированной системы даст новые возможности для формирования цифровых платформ с использованием общих моделей данных и единой системы нормативно-справочной информации Союза.

Также целесообразным видится повышение эффективности таможенного контроля таможенной стоимости ввозимых на таможенную территорию ЕАЭС иностранных через создание единой базы данных в ЕАЭС, содержащей подробные сведения о товарах, пересекающих таможенную границу ЕАЭС, их качественных характеристиках с учетом того, как меняется их стоимости в зависимости от страны происхождения, места применения товара, престижа производителя, особых свойств конкретного товара. Также возможно осуществление централизованного сбора информации о средней стоимости предоставляемых посреднических, транспортных, складских и прочих услуг, т.е. необходимых для определения таможенной стоимости товара составляющих (всех фактически влияющих на его таможенную стоимость).

Список использованных источников:

1. Об организации информационного взаимодействия таможенных органов государств - членов Таможенного союза [Электронный ресурс] : Решение Комиссии от 16.04.2010 № 218 // // КонсультантПлюс. Беларусь / ООО «ЮрСпектр», Нац. центр правовой информ. Респ. Беларусь. Минск, 2019.

2. Международная конвенция об упрощении и гармонизации таможенных процедур [Электронный ресурс] : [совершено в Киото 18.05.1973г.] // КонсультантПлюс. Беларусь / ООО «ЮрСпектр», Нац. центр правовой информ. Респ. Беларусь. Минск, 2019.

3. О некоторых вопросах, связанных с выпуском товаров [Электронный ресурс] : Решение Коллегии Евразийской экономической комиссии от 19.12.2017 № 188 // КонсультантПлюс. Беларусь / ООО «ЮрСпектр», Нац. центр правовой информ. Респ. Беларусь. – Минск, 2019.

*Научный руководитель – преподаватель кафедры конституционного и административного права Академии управления при Президенте Республики Беларусь,
Гасанов Артур Павлович*

УДК 342.5

Молявко Ілья

*студент 2 курсу, Академії управління при Президенті Республіки Беларусь
Мінск, Республіка Беларусь*

ИНФОРМАЦИОННОЕ ОБЕСПЕЧЕНИЕ АТТЕСТАЦИИ ГОСУДАРСТВЕННЫХ СЛУЖАЩИХ

***Анотация.** В данной статье рассмотрены актуальные проблемы проведения аттестации как вида оценки государственных служащих, а также внесены предложения по совершенствованию процесса аттестации. Выявлены особенности процесса автоматизации оценки госслужащих.*

***Ключевые слова:** аттестация, оценка, госслужащий, информационное обеспечение, автоматизация.*

Mołyavko Ilya

*2nd year student, Academy of Public Administration under the aegis of the president of the
Republic of Belarus Minsk, Republic of Belarus*

INFORMATION TECHNOLOGY IN THE PROCESS OF CERTIFICATION OF PUBLIC SERVANTS

***Annotation.** This article discusses the actual problems of certification as a type of assessment of public servants, as well as proposals for improving the certification process. The author reveals the features of the process of automation of the assessment of public servants. The article includes the practical use of information technology for conducting assessment activities.*

***Key words:** certification, assessment, public servant, information technology, automation.*

В современном мире эффективность реализации государственной политики зависит не только от качества исполнения госслужащими поставленных задач, но и от наличия механизма объективной оценки деятельности госслужащих, их профессиональных и личностных качеств. Наличие детально проработанной системы оценивания, которая позволит принимать решения о карьерном продвижении чиновников на основании непредвзятой и беспристрастной оценки их деятельности, увеличит прозрачность государственной службы и повысит степень доверия к ней.

Одной из наиболее слабых сторон в проведении аттестации госслужащих на данный момент является излишняя бюрократизация самого процесса аттестации. Следствием этого является излишняя ответственность, которая возлагается на аттестационные комиссии, оценивающие госслужащих. Сюда также подключается субъективный фактор и возможная коррумпированность аттестационной комиссии. В целом процесс оценки госслужащих на постсоветском пространстве можно характеризовать как чисто формальный. В связи с этим возможность объективной оценки чиновников ставится под сомнение.

Наиболее эффективным же способ решением этой проблемы является использование информационных технологий для автоматизации процесса оценки государственных служащих. Это позволит не только упростить процедуру прохождения аттестации, но и наиболее эффективно отслеживать её результаты с целью выделения проблемных сторон и постановки конкретных целей.

Процессы автоматизации, применяемые в оценке и аттестации государственных служащих способны решать следующие задачи:

осуществлять технологическую и методическую поддержку кадровых решений, результаты которых аккумулируются в базы данных состава государственных служащих;

автоматизировать управление информацией о государственных служащих, в части ведения организационной и штатной структуры и полного цикла кадрового учета;

вести кадровый учет и реестр должностей, систему профессионального роста государственных служащих, включая аттестацию дополнительное профессиональное образование, а также учет аттестаций и предупреждать о завершении сроков их действия;

классифицировать рейтинг качественных показателей по учету сроков прохождения обучения, повышения квалификации и стажировок государственными служащими, составлять «портреты» специалистов, разрабатывать индивидуальные программы их обучения и служебного продвижения;

оценивать эффективность и результативность профессиональной служебной деятельности государственных служащих;

проводить оценку профессиональных и квалификационных знаний государственных служащих в форме тестовых заданий;

формировать подробные отчеты тестирования государственных служащих (протоколы тестирования по каждому участнику, сводные результаты, статистику ответов на вопросы тестов);

анализировать результаты тестирования на предмет выявления существующих закономерностей, что помогает выявить важные смысловые и качественные показатели во взглядах и деятельности государственных служащих, исходя из целей и задач тестирования.

На рынке программных продуктов существует довольно большое количество разработок, в которых реализованы функции для подбора и оценки персонала, и которые позволяют организации создать собственную методическую базы для проведения различных мероприятий, по оценке своих работников.

Например, белорусская компания IBA Group предлагает программный продукт «Конструктор талантов», предназначенный для эффективного управления человеческими ресурсами и включающий семь модулей, одним из которых является модуль «Комплексная оценка» [1]. В модуль включены следующие инструменты для оценки:

- оценка 360 градусов;
- индикатор поведения помощников при оценке;
- механизм контроля актуальности оценки;
- оценка по компетенциям в момент их проявления;
- экспертиза оценки для разрешения конфликтов мнений;
- тестирование по компетенциям;
- формирование протоколов по результатам разных типов оценки;
- аттестация персонала по компетенциям.

Необходимо учитывать, что методов и систем оценки персонала существует большое количество, но при выборе инструментов оценки персонала следует понимать, что минимальное влияние человеческого фактора во время оценки должно иметь приоритетное значение. Именно поэтому, компьютеризированные методы оценки становятся более востребованными среди кадровых служб, т.к. позволяют свести субъективные оценки к нулю. Современные инструменты оценки персонала, как правило, включают совокупность различных HR-тестов, программного обеспечения и других критериев, которые позволяют составить объективный портрет личности, оценить его знания, умения и навыки, а также разобраться в его личностных особенностях. Аттестация персонала пройдет на качественно новом уровне, если аттестационная комиссия будет располагать надежными, формализованными и очищенными от субъективизма данными об уровне выраженности необходимых знаний сотрудников.

Методы оценки персонала должны выбираться исходя из поставленных целей и задач. К примеру, для определения уровня профессионализма персонала целесообразно проводить комбинированную оценку, включающую тестирование, интервьюирование и работу на «тренажерах», для построения психологического портрета наиболее приемлемыми являются тестирование или интервью, а для выявления деловых или профессиональных навыков – деловые игры. Для качественного выполнения оценочных работ и анализа полученных результатов кадровые службы должны обладать методической и инструментальной базой и иметь компетентных экспертов [2].

С целью оптимизации процессов аттестации и оценки государственных служащих в Республике Беларусь целесообразно рассмотреть вопрос по созданию республиканского центра, деятельность которого должна быть направлена на решение задач по внедрению передовых технологий по осуществлению государственного управления, повышению квалификации

госслужащих, развития кадрового потенциала государственных органов, а также разработки единых методических основ, программ и учебных планов подготовки специалистов по аттестации и оценке управленческих кадров системы государственной службы. Помимо этого, центр должен осуществлять: техническое обеспечение тестирования государственных служащих и кандидатов на занятие государственных должностей по программам тестов; разработку и модернизацию тестов для государственных служащих, и кандидатов на замещение государственных должностей; разработку методических пособий по технологиям проведения оценки кадров с использованием программных инструментов, предназначенные для различных субъектов аттестационной работы (руководителей, сотрудников кадровых служб) и проведение дифференцированной учебы членов аттестационных комиссий.

При этом следует понимать, что метод тестирования является наиболее практикуемым методом отбора и оценки кандидатов, и, как правило, тестирование является составной частью этапа оценки кадров. Для проведения комплексной оценки могут быть использованы психологические, базовые квалификационные и профессиональные тесты. Помимо проверки соответствия кандидатов базовым квалификационным требованиям, кадровая служба государственного органа должна иметь возможность подготовить тест по функциональным и специальным квалификационным требованиям. В случае наличия у государственного органа обширной сети территориальных органов рекомендуется обеспечить создание единой базы тестовых вопросов по направлениям деятельности государственного органа и осуществлять систематическое обновление вопросов.

Техническое обеспечение процедур тестирования, формирования базы данных тестовых заданий и их обновление должно осуществляться предлагаемым выше центром. Объективность проведения тестирования должна обеспечиваться стандартностью условий, времени, подсчета результатов, содержания тестов, а также принятием администраторами письменных ограничений о недопустимости коррупционных действий.

Список литературы:

1. *Конструктор Талантов – бизнес-решение для управления персоналом [Электронный ресурс] // IBA Belarus– 1993–2018. Режим доступа : <http://iba.by/products/talentconstructor/>. Дата доступа : 05.03.2018.*
2. *Методики оценки персонала [Электронный ресурс] // HRHelpline. Режим доступа : <https://hrhelpline.ru/metody-i-metodiki-ocenki-personala/>. Дата доступа : 10.10.2019.*

*Научный руководитель – преподаватель кафедры конституционного и административного права Академии управления при Президенте Республики Беларусь,
Гасанов Артур Павлович*

УДК347.157.1

*Ревзина-Титова Александра Геннадьевна
Академия управления при Президенте Республики Беларусь
Минск, Беларусь*

ПРАВОВЫЕ И СОЦИАЛЬНЫЕ АСПЕКТЫ УСТРОЙСТВА И ВОСПИТАНИЯ ДЕТЕЙ, ОСТАВШИХСЯ БЕЗ ПОПЕЧЕНИЯ РОДИТЕЛЕЙ

***Аннотация.** Анализируется структура отношений по опеке и попечительству над несовершеннолетними. Предложена периодизация опыта отношений по опеке и попечительству в отношении несовершеннолетних; сформулированы уточненные определения институтов «опека над несовершеннолетними» и «попечительство над несовершеннолетними»; выделены три основные формы устройства детей-сирот и детей, оставшихся без попечения родителей, — институциональная, индивидуальная и смешанная, а также виды устройства детей в каждой из них.*

***Ключевые слова:** опека, попечительство, дети-сироты, несовершеннолетние, детские интернатные учреждения.*

***Reuzina-Tsitova Aliaksandra**
Academy of Public Administration under the aegis of the President of the Republic of Belarus
Minsk, Belarus*

LEGAL AND SOCIAL ASPECTS OF ARRANGEMENT AND EDUCATION OF CHILDREN LEFT WITHOUT PARENTS' CARE

***Annotation.** The structure of relations in custody and guardianship over minors is analyzed. Periodization of the experience of relations in custody and guardianship in relation to minors is proposed; the specified definitions of the institutions “custody of minors” and “guardianship of minors” are formulated; Three main forms of device for orphans and children left without parental care are identified - institutional, individual and mixed, as well as types of device for children in each of them.*

***Keywords:** guardianship, trusteeship, orphans, minors, orphanage.*

В соответствии со Всеобщей декларацией прав человека [4, ст. 25], Декларацией социального прогресса и развития [5, ст. 1], Конвенцией о правах ребенка [6, ст. 2-9], дети имеют право на защиту прав и обеспечение их благосостояния. Однако во всех странах мира, несмотря на различие их социально – экономического или политического положения, существуют такие категории как «дети – сироты» и «дети, оставшиеся без попечения родителей». Республика Беларусь не является исключением, однако правовой статус детей – сирот и детей, оставшихся без попечения родителей, означает особое правовое положение таких детей обуславливающее предоставление им значительных гарантий по социальной защите в соответствии с Законом Республики Беларусь от 21.12.2005 №73 – 3 (ред. от 04.01.2014) «О гарантиях по социальной защите детей – сирот, детей, оставшихся без попечения родителей, а также лиц из числа детей – сирот и детей, оставшихся без попечения родителей» [8].

Общепризнанным принципом защиты семьи государством, приоритетом именно семейного воспитания детей и поступательным сокращением числа детских интернатных учреждений является необходимость выявления более эффективных и рациональных подходов к использованию потенциала института опеки и попечительства над детьми – сиротами и детьми, оставшимися без попечения родителей [1].

Защита прав и законных интересов таких детей, осуществляется прежде всего путем их выявления и учета, затем представления им статуса детей, оставшихся без попечения родителей и наконец помещение их на государственное обеспечение или в другую семью на – воспитание [2].

Под государственной опекой понимается помещение детей в детские интернатные учреждения, дома ребенка, детские дома, школы–интернаты, специальные учебно-воспитательные учреждения, специальные лечебно-воспитательные учреждения и иные учреждения, обеспечивающие содержание и воспитание детей за счет государственного бюджета [3]. Это институциональная форма устройства ребенка.

Представляется наиболее важной и перспективной форма семейного воспитания детей, к разновидностям которой относятся: усыновление (удочерение); устройство в опекунскую семью; устройство в приемную семью; устройство в детский дом семейного типа; устройство в детскую деревню; устройство детей в детские интернатные учреждения на патронатное воспитание. Это индивидуальная форма устройства ребенка.

В Республике Беларусь одной из приоритетных форм устройства детей, оставшихся без попечения родителей, является устройство в семью, и в первую очередь усыновление либо удочерение [7, ст.118 КоБС]. Усыновление представляет собой основанный на судебном решении юридический акт, в силу которого между усыновителем и усыновленным возникают такие же права и обязанности, как между родителями и детьми [7, ст. 119 КоБС]. Это юридическая фикция, позволяющая совершенно определенно обозначить правовой статус таких детей.

Опека и попечительство над несовершеннолетними также представляют собой форму, активно развивающуюся устройства детей–сирот, детей, оставшихся без попечения родителей, в семью до совершеннолетия ребенка. Это временна форма семейного воспитания, которая осуществляется на безвозмездной основе. Опека и попечительство устанавливаются для воспитания детей и защиты их личных имущественных и неимущественных прав и законных интересов. Опека и попечительство остаются достаточно востребованным способом устройства детей. Опека устанавливается над малолетними, т.е. до четырнадцати лет, попечительство же устанавливается над несовершеннолетними в возрасте от четырнадцати до восемнадцати лет [2].

Важным является то обстоятельство, что опекуны и попечители не обязаны содержать лиц, находящихся под их опекой, попечительством, за счет собственных средств [7, ст. 163 КоБС].

Приемная семья является относительно новой, но перспективной формой устройства детей. Понятие «приемная семья» было введено в Республике Беларусь в 1999 году в связи с принятием Кодекса о браке и семье [7], а так же Положением о приемной семье, утвержденным Постановлением Совета Министров Республики Беларусь от 28 октября 1999 года [9]. Но в законодательстве отсутствует легальное определение термина «приемная семья». Представляется, что приемную семью исходя из ее сущностных признаков, можно определить как социальное образование, состоящее, как минимум из одного родителя и ребенка, не связанных кровным родством, созданное на основании норм действующего законодательства с целью обеспечения максимально благоприятных условий для воспитания детей, оставшихся без родительского попечения [2].

На современном этапе приемная семья является наиболее популярной формой семейного устройства. Более 3000 детей воспитывается в приемных семьях в Беларуси. Более 400 родителей-воспитателей и приемных родителей объединены в ассоциацию приемных родителей. Приемная семья является одной из форм устройства на воспитание детей-сирот и детей, оставшихся без попечения родителей. Супруги или отдельные граждане, желающие принять на воспитание детей-сирот и детей, оставшихся без попечения родителей, именуется приемными родителями, ребенок (дети), передаваемый на воспитание приемным родителям, именуется приемным ребенком (детьми), а такая семья – приемной семьей.

К семейным формам устройства детей, оставшихся без попечения родителей относятся также детский дом семейного типа, и детская деревня (городок). Детский дом семейного типа представляет собой семью, принявшую на воспитание от пяти до десяти детей-сирот или детей, оставшихся без попечения родителей, в рамках которой супруги или отдельные граждане выполняют обязанности по воспитанию детей на основании договора об условиях воспитания и содержания детей и трудового договора. Детский дом семейного типа образуются на основании решения органа опеки и попечительства о создании детского дома семейного типа, а также договора об условиях воспитания и содержания детей и трудового договора [3].

Общее число детей в детском доме семейного типа, включая родных и усыновленных, не должно превышать 10 человек. На воспитание в детский дом семейного типа передаются воспитанники, в том числе находящиеся в детских интернатных учреждениях, учреждениях профессионально-технического,

среднего специального и высшего образования. Родители–воспитатели являются педагогическими работниками, на детский дом семейного типа устанавливается 1,5 штатной единицы родителей–воспитателей, родителями–воспитателями преимущественно должны быть дееспособные лица обоего пола в возрасте от 25 лет [2].

Детская деревня или городок представляет социально-педагогическое учреждение, которое реализует программу воспитания и защиты прав и законных интересов детей, находящихся в социально опасном положении, образовательную программу дошкольного образования и предназначено для проживания детей–сирот и детей, оставшихся без попечения родителей, в возрасте от одного года до восемнадцати лет, в котором обязанности по их обучению и воспитанию выполняют его работники родители–воспитатели. В детской деревне также могут проживать в отделении постинтернатной адаптации лица из числа детей-сирот и детей, оставшихся без попечения родителей, обучающиеся в учреждениях образования в дневной форме получения образования. Детский дом, детская деревня, городок могут быть государственными и частными [2].

Из вышеобозначенного, проистекают следующие выводы: существует институциональная форма устройства ребенка, которая обеспечивается попечением о нем государственных учреждений и индивидуальная форма устройства ребенка, которая обеспечивается попечением ребенка на основании документов, выданных государственными органами, на попечение семей либо одиноко проживающих граждан. Смешанная же форма устройства представляет собой комбинацию институциональной и индивидуальной форм и состоит в распределении заботы о здоровье, обучении, воспитании несовершеннолетнего между несколькими субъектами, при этом статусом опекуна или попечителя наделяется лишь один из таких субъектов [2].

Толкование законодательства Республики Беларусь и национальный опыт устройства и воспитания детей, оставшихся без попечения родителей позволяет увидеть следующие перспективные направления совершенствования работы с такими детьми: систематизация устройства детей – сирот и детей, оставшихся без попечения родителей, по формам и видам; определение места опеки и попечительства над несовершеннолетними в системе форм и видов устройства детей, оставшихся без попечения родителей; уточнение компетенции органов опеки и попечительства; подбор кандидатов в опекуны и попечители с учетом факторов их согласия на назначение, состояния здоровья, достижения определенного возраста, объема дееспособности, образования.

Также целесообразно формализовать предложение о возможности выдвижения кандидатуры крестных родителей несовершеннолетних,

оставшихся без попечения родителей, в качестве альтернативных опекунов и попечителей; легализовать определения опекуна или попечителя для несовершеннолетних детей в заявлении, поданном одним из родителей или единственным на случай своей смерти; изложить в новой редакции абзац третий [7,ст. 153 КоБС], исключив из числа кандидатов в опекуны и попечители не только лиц, лишенных родительских прав, но и лиц, ограниченных в родительских правах.

Список использованной литературы:

1. Андрияшко, М. В. *Опека и попечительство на несовершеннолетними: предложения по совершенствованию* / М. В. Андрияшко. – Барановичи: Беларус. гос. экон. ун-т, 2012. – 14 с.
2. Пунько, Т. Н. *Семейное право: учеб.-метод. пособие* / Т. Н. Пунько. – Минск : Академия управления при Президенте Республики Беларусь, 2017. – 91 с.
3. Андрияшко, М.В. *Опека и попечительство в Республике Беларусь : автореф. дис. ... канд. юрид. наук. : 12.00.03* / М.В. Андрияшко ; Беларус. гос. экон. ун-т, – Минск, 2013. – 27 с.
4. *Всеобщая декларация прав человека (принята и провозглашена резолюцией 217 А (III) Генеральной Ассамблеи от 10 декабря 1948 года)* / [Электронный ресурс]: Организация Объединенных наций в Беларуси. – Режим доступа 23.09.2019.
5. *Декларация социального прогресса и развития (принята резолюцией 2542 (XXIV) Генеральной Ассамблеи от 11 декабря 1969 года)* / [Электронный ресурс]: Организация Объединенных наций в Беларуси. – Режим доступа 23.09.2019.
6. *Конвенция о правах ребенка* / [Электронный ресурс]: Организация Объединенных наций в Беларуси. – Режим доступа 23.09.2019.
7. *Кодекс Республики Беларусь о браке и семье* [Электронный ресурс] : 9 июля 1999 г. № 278-З: принят Палатой представителей 3 июня 1999 г. : одобр. Советом Респ. 24 июня 1999 г. : в ред. Закона Респ. Беларусь от 17.07.2018 г. // ЭТАЛОН. Законодательство Республики Беларусь / Нац. центр правовой информ. Респ. Беларусь. – Минск, 2018.
8. *О гарантиях по социальной защите детей-сирот, детей, оставшихся без попечения родителей, а также лиц из числа детей-сирот и детей, оставшихся без попечения родителей* [Электронный ресурс] : Закон Республики Беларусь, 21 дек. 2005 г. № 73-З: в ред. от 04.01.2014 г. // Национальный реестр правовых актов Республики Беларусь, 2006 г., №2, 2/1170 (опубликован - 5 января 2006 г.).
9. *Об утверждении Положения о приемной семье* [Электронный ресурс] : постановление Совета Министров Респ. Беларусь, 28 окт. 1999 г. №1678// Нац. центр правовой информ. Респ. Беларусь. – Минск, 2014.

Зорченко Елена Антоновна

*Кандидат юридических наук, доцент; доцент кафедры конституционного и административного права,
Академия управления при Президенте Республики Беларусь
(Минск, Беларусь)*

Наукове видання

**СУЧАСНІ ТЕНДЕНЦІЇ РОЗВИТКУ ОСВІТИ Й НАУКИ:
ПРОБЛЕМИ ТА ПЕРСПЕКТИВИ**

ЗБІРНИК НАУКОВИХ ПРАЦЬ

Випуск 5

Відповідальний за випуск: Ю.І. Колісник-Гуменюк

Макет і комп'ютерна верстка: В.В. Гуменюк

Дизайн обкладинки: І.С. Колісник

Адреса оргкомітету:

Львівський навчально-науковий центр професійної освіти

79008, вул. Кривоноса, 10

м. Львів

lnnc@ukr.net

Сучасні тенденції розвитку освіти й науки : проблеми та перспективи:

зб. наук. праць / [упорядник Ю.І. Колісник-Гуменюк]. Київ–Львів–

Бережани–Гомель, 2019. Вип. 5. 381 с.

Електронне видання

Умовн.-друк. арк. 23,1. Об'єм файлу – 5,8 МБ.