

14-23

# М ИСТЕЦТВО Та Б С В І Т А

1'06



• ХУДОЖНЯ КУЛЬТУРА • ЕСТЕТИЧНЕ ВИХОВАННЯ •

Заснований у 1995 році. Виходить 4 рази на рік  
ЗАСНОВНИКИ:

МІНІСТЕРСТВО ОСВІТИ І НАУКИ УКРАЇНИ  
АКАДЕМІЯ ПЕДАГОГІЧНИХ НАУК УКРАЇНИ  
КИЇВСЬКА ДИТЯЧА АКАДЕМІЯ МИСТЕЦТВ

Журнал включено ВАК України до переліку наукових фахових видань України, в яких можуть публікуватися результати дисертаційних робіт на здобуття наукових ступенів доктора і кандидата наук

Рекомендовано вченою радою Інституту проблем виховання АПН України (протокол № 1 від 26.01.2006р.)

### ГОЛОВНИЙ РЕДАКТОР

Людмила Масол

### РЕДАКЦІЙНА КОЛЕГІЯ:

І. Бех, М. Демчишин, І. Зязюн,  
С. Коновець, О. Корнілова, В. Кремень,  
Л. Левчук, В. Мадзігон,  
Н. Миропольська, В. Моляко,  
О. Олексюк, О. Савченко,  
О. Сухомлинська, Т. Харламова,  
М. Чембержі

### Відповідальний секретар

Тетяна Сокол

### Науковий редактор

Олена Шевнюк

### Літературний редактор

Олена Рожнова

Перша стор. обкладинки:  
Амедео Модільяні.  
Мадам Помпадур. 1915 р.  
Четверта стор. обкладинки:  
Михайло Бойчук.  
Дівчина. 1910-ті рр.

### Зміст

#### НОВІ ПРОГРАМИ

Художня культура. 9 клас 2

#### ТЕОРІЯ ТА ІСТОРІЯ МИСТЕЦЬКОЇ ОСВІТИ

Локарева Г.	Художньо-естетична інформація як засіб виховання учнівської молоді	7
Рева В.	Індивідуальні стратегії формування естетичного сприймання музики школярами	12
Тимошенко-Гуральник Н.	Індивідуальний стиль музично-просвітницької діяльності піаністів	16
Вопинець Л.	Мистецька складова освіти в ліцеях Франції	20

#### МЕТОДИКА ВИКЛАДАННЯ МИСТЕЦТВ

Кібалова Т.	Комплекс вправ для музичного розвитку учнів	26
Баранова Н.	Джаз – музика ХХ століття	29
Красноголовець О.	Формамодуль у скульптурі	30
Лайсанова О.	Портрет	36
Бондаренко Н.	Портрет людини в техніці витинанки	38
Лещенко М.	"Чарівний світ" драми	40
Миропольська Н.	Італійське мистецтво Відродження	45
Шевнюк О.	Костюм Давнього Риму	49

#### ІНФОРМАЦІЯ. РЕЦЕНЗІЇ

Циганкова І.	Головоломка	19
Гайдамака О.	Музично-теоретичні знання у роботі вчителя музики	25
Ночвінова О.	Творчий портрет учителя	52
Букреева Г.	Поради майбутнім конкурсантам	53
Кібалова Т.	Незабутні дні конкурсу	53
Шеханін О.	Школа під сонцем	54
Фурсенко Т.	Толкієніада – нова молодіжна течія	56
Виніченко С.	Мистецтво батика	56
Шевченко М., Джумакай В.	Нова кафедра образотворчого мистецтва	58
Хлебникова Л.	Творчий портрет театрального педагога	59
Микитка А.	Людина невгамовного серця	60
Скорченко Ю.	Інтегровані уроки музики	61
Залуцький О.	Арттерапія – профілактика емоційних і психологічних негараздів	62
	Нові злети баянного дуету	63

#### ДО НОТНОГО ЗОШИТА

#### ХУДОЖНЯ ГАЛЕРЕЯ

## ІНДИВІДУАЛЬНИЙ СТИЛЬ МУЗИЧНО-ПРОСВІТНИЦЬКОЇ ДІЯЛЬНОСТІ ПІАНІСТІВ

*Наталія Тимошенко-Гуральник,*

*докторант, канд. пед. наук (Інститут мистецтв НПУ ім. М. Драгоманова)*

*У системі мистецької освіти в різні періоди її історії чільне місце займала музично-просвітницька діяльність діячів культури, педагогів вищої школи та вчителів загальноосвітніх шкіл.*

*Потреба теоретичного обґрунтування проблеми формування індивідуального стилю музично-просвітницької діяльності зумовлена необхідністю поглиблення його сутності та реалізації в умовах фортепіанної підготовки майбутнього вчителя музичного мистецтва у вищому музичному навчальному закладі та подальшій вчительській практиці.*

*Метою нашої статті саме і є обґрунтування сутності індивідуального стилю піаністів (також і тих, хто працює в середній школі) та висвітлення своєрідності прояву неповторних якостей індивідуальності викладача та різних аспектів їх реалізації у практиці музично-просвітницької роботи.*

Проблема вивчення особистості має досить складну історію розвитку і позначена різними підходами до її вирішення. Ми дотримуємося думки тих науковців (Л.Архангельський, Л.Буєв, Г.Гак, О.Леонтьєв, І.Резвицький та ін.), які вважають, що кожній особистості притаманні оригінальні, неповторні риси та якості, які в такому конкретному синтезі творять неповторну індивідуальність. Прояви індивідуальності, безумовно, не можна розглядати поза сферою її діяльності, в тім числі навчання та самостійної роботи.

Наукові узагальнення проблеми індивідуального в людській свідомості ґрунтуються на результатах конкретних досліджень фізіології та психології. Зокрема, розкрито такі поняття, як "індивідуально-типологічні особливості особистості" (наприклад, здібності – Б.Теплов; темперамент як прояв різних типів вищої нервової діяльності – В.Мерлін; характер як індивідуальний стиль діяльності – Є.Климов, Н.Левітов). Фундаментальні праці Б.Ананьєва, Г.Андреєвої, К.Платонова, С.Рубінштейна присвячені вивченню особистості загалом. В соціально-психологічному аспекті це дало змогу визначити проблему структури особистості як сукупності всіх її якостей, рис характеру, властивостей, розташованих у певній ієрархічній послідовності.

З огляду на цілісність наукового пізнання про розвиток людини, весь комплекс її властивостей як виду, індивіда, особистості, суб'єкта діяльності та індивідуальності (Б.Ананьєв), зупинимось на останньому як на одній з наукових позицій, від якої залежить подальше обґрун-

тування індивідуального стилю музичного просвітництва піаністів.

У розкритті суті індивідуальності як наукового феномена ми дотримуємося погляду В.Мерліна – творця теорії інтегральної індивідуальності. Згідно з його вченням, сукупність індивідуальних властивостей людини є великою ієрархічною саморегульованою системою, названою ним "інтегральною індивідуальністю". На його думку, "біохімічні властивості, властивості нервової системи, темпераменту, властивості особистості та особистісні статуси є різними ієрархічними рівнями цієї системи" [7, с. 195].

У структурі людської індивідуальності між її ієрархічними блоками, зазначав учений, виникають багатозначні залежності. Принцип багатозначності заважає зведенню закономірностей однієї підсистеми до другої, що й дає змогу виділити рівні, які донедавна були невідомі. Мерлін вперше звернув на це увагу, зазначивши, що "тип багатозначного зв'язку може бути критерієм для виділення нових ієрархічних рівнів індивідуальних властивостей, які підпорядковуються специфічним, але ще невідомим закономірностям" [7, с. 196]. А.Брушлінський [5], доповнюючи цю думку, стверджує, що суб'єктом психологічної діяльності є той, хто творить історію і залишає в ній неповторний слід. У діяльності вченого, наприклад, індивідуальним є не лише процес, але й результат (на нашу думку, до цієї категорії належить і сфера діяльності вчителя музичного мистецтва завдяки постійному пошуку нових засобів і форм роботи). Звід-

си – різна суспільна значущість результату. В масових спеціальностях стати особливим, навіть новатором, практично може кожен робітник, який лише засвоїв індивідуальний стиль діяльності в конкретній галузі (будівник, токарь та ін.). Для творчої діяльності науковця чи вчителя-музиканта цього не достатньо.

Вищий рівень індивідуальності, який реалізується у власній музично-просвітницькій діяльності, – це творчий процес, природа якого унікальна. Функції інтелектуально-творчої людини як активно-діючого суб'єкта закріплені за "сукупністю внутрішніх умов" (С.Рубінштейн, К.Абульханова, А.Брушлінський). На думку В.Мерліна, "сама інтегральна індивідуальність, а не лише окремі її рівні визначають успішність" людини в тій чи іншій спеціальній діяльності. Всі практичні проблеми оптимізації цих процесів у праці людини, навчанні найуспішніше вирішуються тоді, коли суб'єктом активності є вся інтегральна індивідуальність, а не окремі її рівні, і коли враховується "багатозначність" різнорівневих зв'язків індивідуальних властивостей [7, с. 197].

Так, за Мерліним, взаємозв'язок різнорівневих властивостей у структурі інтегрованої індивідуальності здійснюється завдяки транзитивній функції індивідуального стилю діяльності. Вчений підтвердив практично, що функцію гармонізації між біохімічними і нейродинамічними основами індивідуальності виконує індивідуальний стиль життєдіяльності (ігрової, організаторської, навчальної тощо) та спілкування [3; 6].

З позицій педагогічної науки суть індивідуального стилю полягає в тому, що він уможливорює розкриття унікальних педагогічних здібностей у ієрархічній залежності, ствердження творчої неповторності і як результат – реалізацію власних потенцій у стилі самостійної викладацької діяльності.

У становленні індивідуального стилю музично-просвітницької діяльності важливу роль відіграє рівень загальноосвітнього розвитку та обдарованості вчителя, його індивідуальні властивості як суб'єкта педагогічного впливу від початку навчання у ВНЗ. Науково-теоретичне узагальнення дає змогу визначити індивідуальний стиль музично-просвітницької діяльності піаніста як сукупність музично-виконавських, інтелектуально-освітніх та особистісно-значущих комплексів його властивостей, що перебувають у багатозначній взаємозалежності і функціонують багатокomпонентною самоврегульованою системою. Ця система матеріалізується в індивідуально-неповторному доборі, вербальному викладенні та музичному виконанні на фортепіано лекційно-концертних програм, утворюючи нове музично-освітнє явище на досягнутому рівні власних індивідуально-творчих потенцій як персональний внесок у загальний процес культуротворення.

Музично-просвітницька діяльність видатних представників української музичної школи протягом століть несла вагоме культуротворче навантаження, залишаючись актуальною і зараз. На думку А.Чебикіна, "тривалий час у концертних організаціях України згорнуто таку важливу і потрібну суспільству діяльність, якою протягом багатьох десятиліть була лекційно-концертна робота з дитячою аудиторією". Цю проблему – духовного, естетичного виховання дітей – варто було б розглянути на державному рівні за участю Міністерства культури й туризму, Міністерства освіти і науки, Академії педагогічних наук, тому що це "дуже серйозна і важлива проблема і в ім'я завтрашнього дня потрібно робити все необхідне для виховання здорових естетичних смаків і задоволення потреб підростаючого покоління" [4, с. 35].

Протягом свого існування фортепіанна школа виконувала функцію творення музичної культури України, виявляючи потужні потенційні можливості. Міцним підґрунтям культуротворчої діяльності піаністів у ХХ ст. став бурхливий розвиток фортепіанної школи з кінця ХІХ ст., розгортання інтелектуального потенціалу її представників, що поряд з творчим, виконавським, педагогічним потенціалом інших музикантів сприяв започаткуванню музично-просвітницької традиції. Її становлення та розвиток відбувалися спочатку у відкритих виступах молодих музикантів, потім під час складання іспитів у концертних умовах, перед численною аудиторією. Це простежується в музично-педагогічній діяльності С.Блумфельда, О.Дьякова, І.Домбчевського, І.Лаврецької, Г.Левицької, Є.Леціняк, М.Лисенка, Ю.Лопатинського, Л.Марека, К.Маркевичевої, К.Мікулі, Л.Парашенко, М.Тутковського.

Культуротворча спрямованість просвітницької діяльності музикантів-піаністів відчувалася вже в першій половині ХХ ст. Так, спираючись на міністерські програми шкільних музичних лекторіїв, дирекція філії української державної гімназії Львова стала ініціатором проведення для учнів 1–3-х класів середніх шкіл заходів під назвою "Розвиток української музики". Щоб реалізувати ці лекторії, дирекція гімназії звернулася до відомого музичного діяча А.Рудницького з проханням взяти на себе обов'язки лектора – а це щомісячні виступи перед учнями з концертними програмами, тематика яких охоплювала (в межах обраної загальної теми) розвиток української музичної культури. Перший концерт (зауважмо, що назва цього заходу – концерт) такого циклу відбувся у 1936 р. у присутності трьох тисяч школярів. Запрошена піаністка Г.Левицька виконала програму з лисенківських творів, а лектор А.Рудницький, пояснюючи кожен номер виступу, звертав увагу на форми і жанри музичних творів. "Присутня молодь була захоплена мистецьким веденням

програми... і з запертим віддихом слухала як прелекції та пояснення, так і музично-вокальних точок...", – писав З.Вільшанецький [1].

Серед видатних музикантів з багатою музично-просвітницькою діяльністю – постать заслуженого діяча мистецтва України, професора А.Котляревського (1910 – 1994 рр.), котрий "пречудово грав на роялі". Може саме цьому "його, здавалося б, звичайні лекції з історії музики, на які збиралися студенти з усіх відділень, факультативні заняття очікувалися нами як свято". Надзвичайним у діяльності цього музиканта було і те, що "Арсеній Миколайович легко захоплював не лише...музикантів-фахівців, а й будь-яку аудиторію – дитячу або дорослу. Притому виступав він, як і перед нами – один. Тобто вдвох – він і рояль" [2, с. 21 – 22].

У процесі історичного розвитку через підготовку до просвітницької діяльності поширювався зміст фортепіанного навчання музичних підрозділів педагогічних вузів (підготовка музично-педагогічного репертуару для слухання музики в школі). Це сприяло подальшому розквіту фортепіанної школи впродовж XX ст. та музично-естетичному вихованню учнівської молоді.

Сучасна практика фортепіанного навчання продовжує традиції культуротворчої діяльності музикантів-піаністів минулого. У науково-теоретичних розробках вирішуються історичні, культурологічні, теоретичні, методичні проблеми музичної педагогіки (Р.Верхолаз, С.Глушкова, Н.Зимогляд, З.Йовенко, Л.Масол, Ю.Нестеренко, О.Овчарук, О.Кононова, Г.Падалка, Н.Руденко, О.Шевнюк, В.Шульгіна, О.Щолокова), що сприяє створенню інтелектуального підґрунтя музично-просвітницької виконавської діяльності.

Серед завдань (навчальних і практичних), які ставить перед собою педагог вищої педагогічної освіти (в нашому випадку – піаніст) в роботі з майбутніми вчителями музичного мистецтва, чільне місце займає формування вмінь пояснювати музичні образи (робити своєрідні вербальні "переклади" образно-емоційної сфери, характерності творів), розкривати їхню естетичну та інтелектуально-емоційну цінність тощо.

Музично-педагогічна значущість просвітницьких концертів за участю піаністів набула нового сенсу. Межі цієї форми мистецької діяльності розширилися і використовуються для удосконалення комплексу вмінь, які визначають педагогічну майстерність майбутніх учителів музики. Так, у Полтавському педагогічному інституті студентська філармонія, як організаційна форма музично-просвітницької діяльності, отримала статус лабораторії акторської майстерності. "Специфіка удосконалення акторських здібностей індивіда полягає в тому, що вони можуть розвиватися лише в процесі його практичної діяль-

ності за умов регулярних занять і тренувань" [8]. Завдяки постійній практиці музично-просвітницької діяльності студенти, крім професійно-музичних та навчальних завдань, отримують можливість "триматися на сцені та знаходити вихід з будь-якої несприятливої ситуації" [8, с. 363 – 365].

В Національному педагогічному університеті ім. М.Драгоманова музично-просвітницька діяльність майбутніх учителів музики відтворюється в різних музично-освітніх формах. Так, завдяки зусиллям доктора педагогічних наук, професора Г.Падалки ця діяльність стала частиною подвійної спеціальності майбутніх учителів музики. Професор О.Рудницька та доцент Т.Свістельникова (80 – 90-ті рр. XX ст.) започаткували "Музичні вітальні" для студентів немусичних факультетів університету, де молодь знайомиться з перлинами класики, кращими зразками популярної музики (активним суб'єктом лекційно-виконавської діяльності були піаністи музичного факультету). Професор університету С.Науменко в результаті багатолітньої праці у вищій школі виробила індивідуально неповторний стиль власної музично-просвітницької діяльності, яка здійснюється в трьох напрямках. Перший – практична діяльність студентів, яка спрямовується на розвиток їхніх можливостей спілкуватися з дітьми різного віку на тему музичного мистецтва. Другий – формування національної музичної свідомості через поповнення знань з нової музичної фортепіанної літератури та збагачення музичного досвіду студентів через виконання української композиторської спадщини минулого й сучасного, подальше використання цієї музики в самостійній просвітницькій діяльності в школі. Третій напрям – створення навчально-методичної літератури для майбутніх учителів та підручників для учнів загальноосвітніх закладів. Цю роботу педагога високо оцінено: С.Науменко визнано лауреатом відповідної премії за навчально-методичний комплект "Музика" для 1-х класів загальноосвітньої школи.

Активна творча позиція характерна для музикантів-піаністів, які, працюючи у середніх загальноосвітніх школах України, проводять музично-просвітницьку діяльність попри всі культурно-історичні, соціально-економічні, освітньо-організаційні складнощі.

Одним з прикладів бездоганного служіння музичному мистецтву в системі загальної освіти є викладацька та виконавсько-піаністична діяльність вчителя вищої категорії СШ №102 Шевченківського району м.Києва Н.Чугай. Індивідуальному стилю музично-просвітницької діяльності Наталії Іванівни, яка нараховує чверть століття, притаманний професійний рівень фортепіанної підготовки, творча активність, усвідомлення виховної сутності му-

зичного просвітництва. Педагог виробила індивідуальний стиль, що характеризується своєрідним комплексом музично-педагогічних здібностей, глибоким інтелектуально-емоційним і освітнім потенціалом, творчою художньою фантазією та виконавсько-піаністичною майстерністю.

Свою музично-просвітницьку діяльність Н.Чугай здійснює у двох напрямках. Це – по-перше, виконання соціального замовлення суспільства на музично-естетичне виховання молоді засобами музичного мистецтва (власне виконання музичних творів, також і фортепіанно-інструментальних та пісенних під акомпанемент фортепіано, організація святкових заходів). Традиційними стали шкільні свята (скажімо, свято "Коса – дівоча краса", де поряд з українською національною прозвучала самобутня музика різних народів – киргизький і таджикський танок, російські й білоруські пісні тощо – у виконанні та під акомпанемент фортепіано вчителя музики).

По-друге, використання музично-освітніх заходів для поглиблення фортепіанної культури школярів (збагачення їхнього досвіду музичного сприйняття фортепіанних творів; спостереження за виконавською творчістю музично обдарованих учнів музичних шкіл), серед яких традиційними стали виступи перед учнівською аудиторією молодих виконавців музичної школи № 5.

Індивідуальний стиль музично-просвітницької діяльності Н.Чугай відрізняється високою громадянською самосвідомістю, творчою активністю, художньо-переконливим майстерним виконанням фортепіанних творів, що може слугувати прикладом культуротворчої позиції вчителя предметів мистецького циклу загальноосвітнього навчального закладу для майбутніх вчителів музики.

Таким чином, професійні піаністи сприяли ствердженню культуротворчої функції мистецької освіти спочатку в межах лекційно-концертної діяльності. Через музичне просвітництво розширилася виховна сутність фортепіанного навчання, удосконалювалися його форми й методи, виконавсько-піаністична діяльність спрямовувалася на конкретну слухачську аудиторію, що сприяло розкриттю педагогічного потенціалу піаністів-виконавців. Завдяки цьому музично-педагогічна освіта виокремилася і набула статусу самостійної галузі в освітніх закладах педагогічного спрямування.

ЛІТЕРАТУРА

1. Вільшанецький З. Перший шкільний концерт // Діло. – 1936. – Ч. 68.
2. Конькова Г. Спрага музики: паралелі і час спогадів. – К., 2001. [Кн.] 1. – С. 21 – 22.
3. Кузьмін М. Українська школа музичної майстерності /Коротка історична довідка. – К., 1968. – 89 с.
4. Чебикін А.В. Про роботу президії академії мистецтв України у 2002 році і завдання на 2003 рік //Мистецькі обрії, 2001-2002. – К., 2003.
5. Брушлинский А.В. Проблемы психологии субъекта. – М., 1994.
6. Мерлин В.С. Очерк интегрального исследования индивидуальности. – М, 1986.
7. Мерлин В.С. Психология индивидуальности. Избр. психол. труды. Под ред. Е.А. Климова. – М. – Воронеж, 1996.
8. Проблемы освоения театральной педагогики в профессионально-педагогической подготовке будущего учителя: Материалы Всесоюзной науч.-практич. конф. / Гл. ред. И.Ф.Кривonos. – Полтава, 1991.

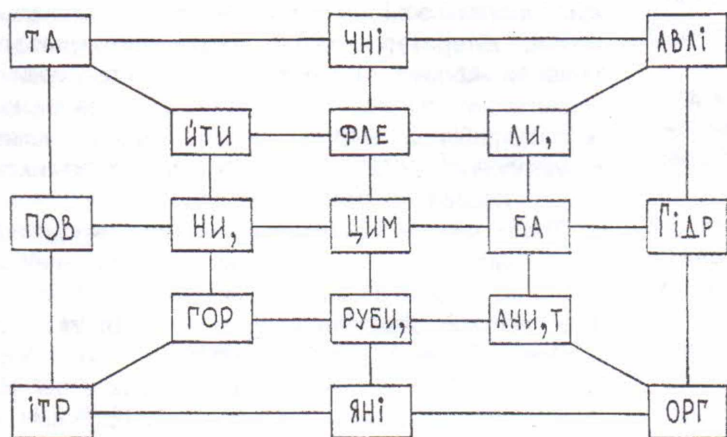

**ГОЛОВОПОМКА**  
**(ДО КУРСУ**  
**"ХУДОЖНЯ КУЛЬТУРА")**

Прочитайте назви музичних інструментів, які існували у ранній Візантії.  
(Гідравлічні та повітряні органи, труби, цимбали, горни, флейти).

*Ірина Циганкова,*  
вчитель СШ №10 (м. Київ)