

3. Пирогов Н.И. Избранные педагогические сочинения. – Москва: 1985.
4. Юркевич П.Д. Курс общей педагогики с приложениями. – Москва: 1869.
5. Юркевич П.Д. Философские произведения. – Москва: 1990.
6. Юркевич П.Д. Чтения о воспитании. – Москва: 1865.

**L. Herasymenko. Psycho-pedagogical views of P. Yurkevych.**

*In this paper from the point of philosophical and psychological view the pedagogical conception of P. Yourkevich is analyzed. The fundamental points are objectives, tasks of teaching and upbringing, educative and developmental teaching, principles of education, the content and methods of teaching. The connection of Yourkevich's ideas with particular representatives of native pedagogic is discovered.*

**Key words:** *pedagogical conception of Yourkevich (objective, content, methods and ways of teaching, "morality of education").*

**УДК 15.0**

**О. М. Скороход**

**ТРАКТАТ "ПРО ДУШУ" В СУЧАСНІЙ ІНТЕРПРЕТАЦІЇ**

*У статті розглянуто концепцію ідеалістично-матеріалістичної психології автора публікації – Олени Миколаївни Скороход, наведено сучасні досягнення вчених, щодо якісних характеристик душі та біополя індивіда та визначено головне правило ефективного функціонування матеріальної системи індивіда.*

**Ключові слова:** *ідеалістично-матеріалістична психологія, душа індивіда, якісні характеристики душі індивіда, інтегральні ідеально-матеріальні вияви, функції та стани душі, головне правило ефективного функціонування матеріальної системи індивіда.*

*"Извечная проблема живет в умах людей:*

*Что в Мире всех важнее?*

*Что в Мире всех сильнее? – Душа иль Тело*

*Мир иль Идеал*

*И спор так долго длившийся в веках зашел в тупик и нет ему конца...*

*Наука с Телом связывает силу*

*Религия с Душой...*

*И все они отчасти правы, но...*

*Важней – Душа и Идеал,*

*Но Жизни полной нет без Мира, где Тело – Храм Души, в котором путь она должна пройти достойно свой в стремлении  
Познать всю прелесть Мира!"*

**Олена Миколаївна Скороход**

Гортаючи сторінки публікацій видатного українського філософа та фундатора теорії психологічної науки Володимира Андрійовича Роменця "Історія психології: Стародавній світ. Середні віки. Відродження" [7] та "Історія психології ХХ століття" (співавтор І.П. Маноха) [8] вбачаємо становлення психології як науки, ще у часи Стародавнього світу.

Ще у цей період людина розглядається як Боже творіння, яке є уособленням матеріального та ідеального. Матеріальним вважається його тіло, ідеальним – його душа.

Днем народження науки "Про душу", якою є психологія, загальноприйнятим вважається вихід в світ знаменитого трактату Аристотеля "Про душу" [2]. У цьому творі автор вперше визначив *предмет психології*, а саме наукове дослідження природи, сутності, виявів, функцій та станів душі та її ролі і значення в тілі людини.

Прошли роки, і наука психологія поступово переходить від ідеальної науки, в якій душа – це божественне начало та центр всього сутнього в матеріальному світі, до науки – в якій – матеріальне – є началом та центром всього сутнього. *Поступово наука "Про душу" формується у науку "Без душі"*.

*В усі віки існувала суперечність:*

– що головне - ідеальне чи матеріальне?

– чи взагалі існує ідеальне?

– і якщо воно, а саме ідеальне, існує, то як воно співвідноситься з матеріальним?

*В усі віки релігія проповідує, що людина – є Божим творінням, а наука це заперечує.*

Як розв'язати Гордіїв вузол, та примирити науку і релігію? На думку спадають такі рядки:

*На щастя є і в цьому світі брати та сестри, що служать Істині  
Великій, що зветься Храм Науки!*

*На щастя є і в цьому світі брати і сестри, що досконалим*

*прагнуть зробити Божий Світ з наукою у парі та з Божим Словом!*

*І серед них - це науковці та діячі релігій!*

*І кожен з них несе свій вклад у **Сотворіння**, що зветься **Синтез Знань для Пізнання Себе та Світу, що Божим зветься!***

Коментуючи ці рядки, *автор акцентує*, що для вирішення існуючих в віках проблем *Наука-Релігія, Ідеальне-Матеріальне* єдиним виходом є не їх протиборство, а їх *співдружність* для генерації нових та аналізу, синтезу існуючих Знань Людства для пізнання, вдосконалення та самовдосконалення найважливішого Божого творіння, яким являється Людина.

Як показав аналітичний огляд спеціальної літератури, вирішенням окреслених проблем займалися та займаються науковці усього світу, це: видатний австралійський нейрофізіолог, лауреат Нобелівської премії Еклз Джон Керью; засновник енергетичної медицини доктор Рендольф Стоун та його послідовники Роберт К. Холл, Брюс Бергер; російські вчені – доктор психологічних наук Володимир Козлов та кандидат філософських наук Володимир Майков, доктор технічних наук Константин Георгієвич Коротков; українські вчені – доктор філософії Іван Іванович Огієнко (Митрополит Іларіон), доктор технічних наук, доктор богослов'я Шевченко Анатолій Іванович, доктор педагогічних наук, український Златоуст Галина Михайлівна Сагач та багато інших.

Життя не стоїть на місці, життя перебуває в постійній динамічній площині, в якій людина займає унікальний п'єдестал, дарований їй Богом. Але на жаль своїми не завжди мудрими рішеннями людина заводиться себе у глухий кут лабіринту Знань. І щоб вийти з цього кута не завжди необхідно йти вперед, іноді треба повернути назад та звернутись до Великої Мудрості мислителів давнини, але не відхиляючи здобутки та звершення сьогодення.

З цією метою, автор публікації Олена Миколаївна Скороход, пропонує її колегам, а саме науковцям та фахівцям психологічної справи, майстрам педагогіки та медицини та іншим спеціалістам, які пов'язані з вирішенням проблеми Пізнання та Вдосконалення Людини, ставити на перший ієрархічний рівень своїх задач – **це наукове дослідження природи, сутності, виявів, функцій та станів душі та її ролі і значення в тілі людини.**

З цією метою, автор публікації започаткувала новий напрям психології – ідеалістично-матеріалістичну психологію, короткий виклад концепції якої презентовано на X Міжнародній науково-практичній конференції "Гуманізм та освіта" (м. Вінниця, 14-16 вересня, 2010 р.) у доповіді "Культура душі фахівців сфери інженерії та технологій як фактор гуманізації вищої освіти України" [9].

**Розглянемо концепцію ідеалістично-матеріалістичної психології автора більш детально.**

Божественний Світ являється інтегральною системою, яка складається із матеріального і ідеального компонентів. Системою, в якій індивід є представником матеріального світу, але **уособленням і інтегралом матеріального і ідеального.**

**Матеріальне – це його тіло, яке автор назвала матеріальною системою.**

**Ідеальне – це його душа, яка за припущеннями автора являється не вивченою на даний момент часу формою існування божественної енергії, яка є джерелом живлення, що являється також і пусковим механізмом і центральним виконавцем, що заряджає енергією, приводить в дію, управляє, контролює та координує роботу всіх компонентів матеріальної системи індивіда.**

**Душа індивіда являється також і джерелом його життя та відкритим і складним континуумом (рис. 1).**

**Джерелом життя, тому що заряджає енергією, приводить в дію, управляє, контролює та координує роботу всіх компонентів матеріальної системи індивіда.**

**Складним континуумом, тому що:**

**1. Являється джерелом живлення, яке є також і пусковим механізмом і центральним виконавцем.**

**2. Володіє якісними характеристиками, до яких відносяться:**

- **колір** та його інтенсивність;
- **форма** та її цілісність;
- **розмір** та його величина та ін.

**За припущеннями автора, якісні характеристики душі індивіда являються індикаторами її стану та стану матеріальної системи індивіда.**

Наведемо декілька прикладів сучасних здобутків вчених, щодо вивчення якісних характеристик душі та біополя індивіда. В останні роки отримав подальший розвиток, започаткований, ще у 30-ті роки минулого століття радянськими вченими, подружжям Семеном Давидовичем і Валентиною Хрісантовною Кірліан, метод Газорозрядної Візуалізації (ГРВ), що базується на ефекті Кірліан. Автор методу – російський вчений - доктор технічних наук, професор Константин Георгієвич Коротков.



Рис. 1. Душа індивіда, як джерело життя, відкритий та складний континуум

Принцип методу ГРВ полягає в наступному [5, 6] (рис. 2): між об'єктом, що досліджується (1), яким являється палець людини, і діалектичною пластиною (2), на якій розміщується об'єкт, подаються імпульси напруги тривалістю 10 мкс від генератора електромагнітного поля (5), внаслідок чого на зворотній стороні пластини (2) розвивається лавинний і/або ковзний розряд, параметри якого визначаються властивостями об'єкта. Світіння розряду за допомогою оптичної системи і

ПЗС-камери (6-8) перетворюються в відеосигнали, які фіксуються в пам'яті комп'ютера (9) у вигляді одиночних кадрів - ГРВ-грам або AVI файлів (рис. 3). Обробка проводиться за допомогою спеціалізованого програмного забезпечення, яке дозволяє обчислювати набір параметрів ГРВ-грам і на їх основі робити певні діагностичні висновки.

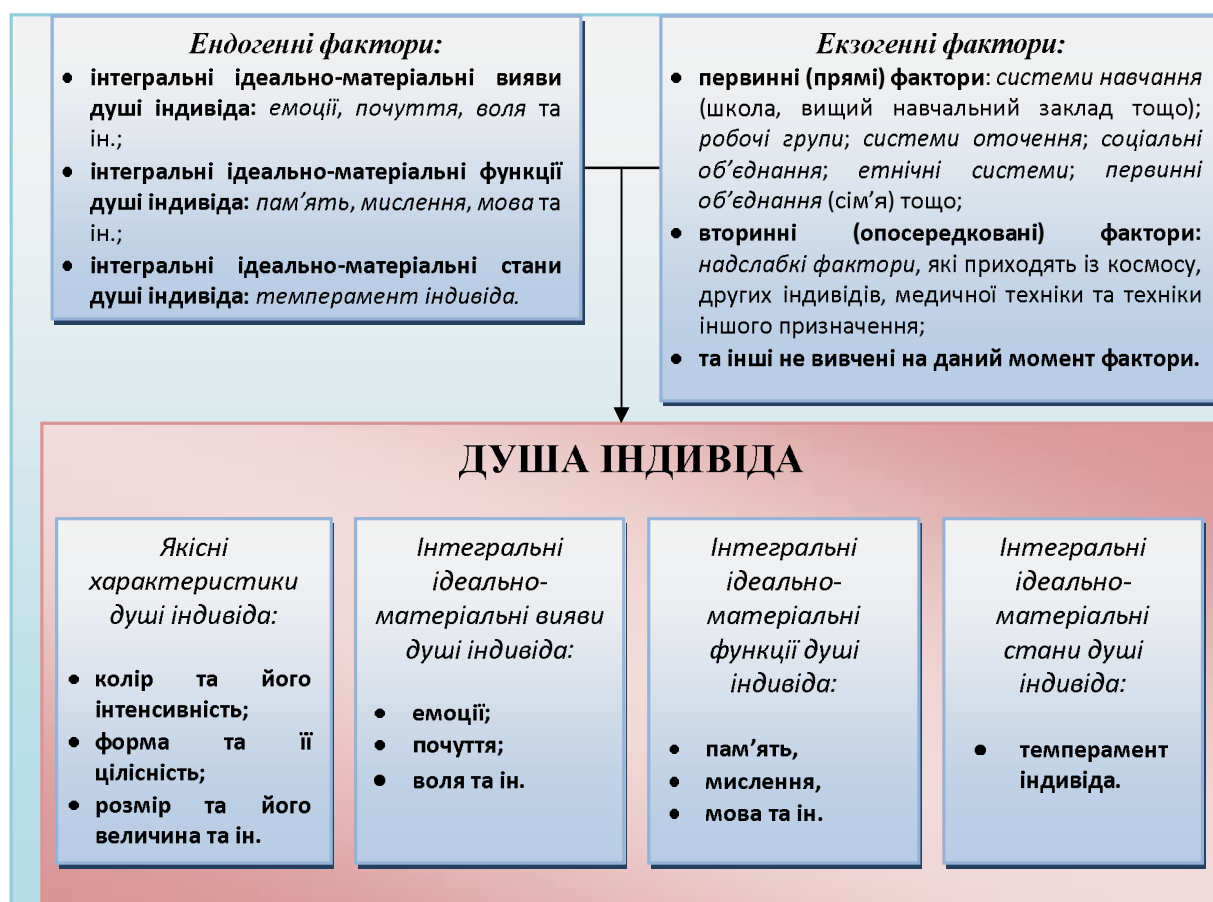

Рис. 2. Схематичне зображення ГРВ пристрою (1 – об'єкт дослідження; 2 - прозорий електрод; 3 - газовий розряд; 4 - оптичне випромінювання; 5 - генератор; 6 - оптична система; 7,8 – відеоперетворювач; 9 – комп'ютер; 10 – корпус)



Рис. 3. ГРВ-грама пальця руки індивіда

За дослідженнями вчених, які використовують цей метод, показано, що в картині випромінювань пальців рук людини, які сфотографовані в газовому розряді, **відображається його аура**, якісними характеристиками якої являються: площа світіння, яскравість та рівномірність і яка відображає фізичний та психоемоційний стани людини [1].

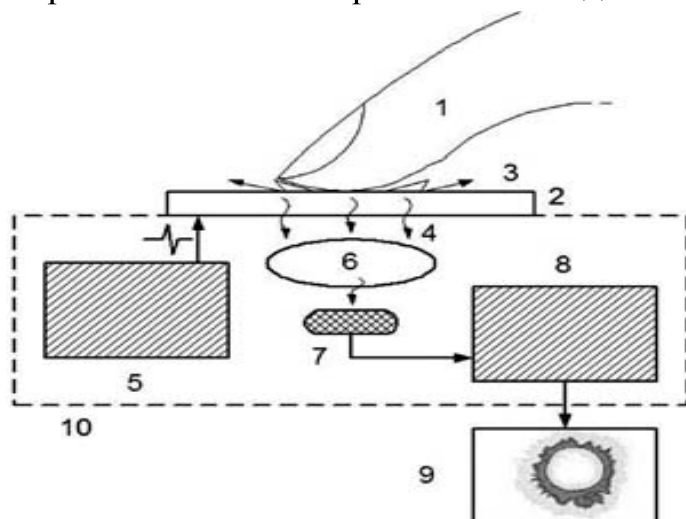
**За припущеннями автора, сфотографована аура індивіда є частковим відображенням його душі та частковим відображенням його біополя.**

Будемо вважати, що **аура індивіда – це сукупність його біополя та його душі.**

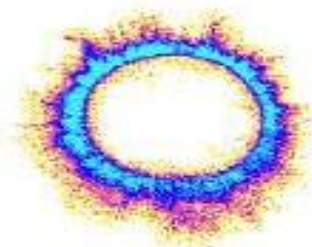
**Душа індивіда, за гіпотезою автора публікації, – це не вивчена на даний момент часу форма існування божественної енергії.**

**Біополе індивіда, за гіпотезою доктора фізико-математичних наук, професора Лідії Миколаївни Галль та її колег з Інституту радіотехніки і електроніки Академії наук РФ (зараз ІРЕ РАН), – це сукупність фізичних полів індивіда, які він генерує в процесі своєї життєдіяльності.** Серед яких це: теплове або інфрачервоне поле, яке являється найбільш інтенсивним; магнітні поля, які виникають у результаті руху заряджених еритроцитів (червоних кров'яних тіл); ультразвукове (акустичне) випромінювання, яке спричиняє фібриляція (швидке скорочення) м'язових волокон; СВЧ-електромагнітне випромінювання та інші поля, про які докладно описано у науковій роботі Л.М. Галль «Биоэнергетика магия жизни» [4].

**Довідка.** Дослідженнями аури індивіда на основі методу газорозрядної візуалізації займається компанія Kirlionics Technologies International, електронна адреса якої <http://www.ktispb.ru>. Цей метод та спеціалізоване обладнання і програмне забезпечення для його реалізації використовується в наукових та медичних цілях. Для освітніх та розважальних цілей можна скористатись послугами та обладнанням і програмним забезпеченням фірми Quest Land, електронна адреса якої <http://www.photoaura.ru>. Як приклад наведемо фотографію аури індивіда з цього сайту (рис. 4):



Рис.4. Фото аури індивіда

**3. Душа індивіда володіє інтегральними ідеально-матеріальними виявами, які прийнято називати психічні явища і до яких відносяться: емоції, почуття, воля та інші, інтегральними ідеально-матеріальними функціями, які прийнято називати вищі психічні функції і до яких відносяться: пам'ять, мислення, мова та інші та інтегральними ідеально-матеріальними станами, які прийнято називати – темпераментом індивіда.**

**Коментарій.** На сучасному етапі розвитку психологічної справи накопичено значний досвід у області знань, щодо психічних явищ, вищих психічних функцій та темпераменту індивіда, але не зважаючи на ці досягнення, **автор публікації, О.М. Скороход, пропонує називати:**

– психічні явища - **інтегральними ідеально-матеріальними виявами душі індивіда;**

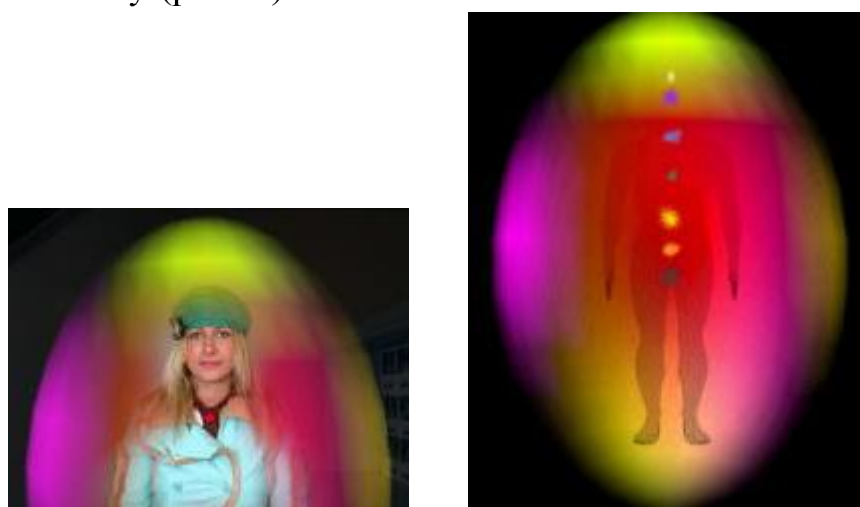
– вищі психічні функції - **інтегральними ідеально-матеріальними функціями душі індивіда;**

– темперамент - **інтегральними ідеально-матеріальними станами душі індивіда.**

Це зумовлено наступним: виходячи із гіпотези автора, що **індивід являється неподільним універсумом або інтегралом душі та тіла**, в якому його душа являється джерелом живлення, що є також і центральним виконавцем та пусковим механізмом, що управляє, контролює та координує роботу всіх компонентів матеріальної системи індивіда, можна зробити висновок, **що душа виявляє свої стани та виконує свої функції за допомогою свого тіла.**

**4. Душа індивіда підлягає впливу ендогенних факторів. До ендогенних факторів відноситься позитивна та негативна самоактуалізація душі індивіда, яку автор назвала позитивна та негативна ендогенна енергія і яка одночасно являється її інтегральними ідеально-матеріальними виявами, функціями та станом. Це - емоції, почуття, воля, пам'ять, мислення та ін.**

**Довідка.** Для формування позитивної ендогенної енергії необхідно володіти знаннями та мистецтвом вдосконалення та самовдосконалення культури душі індивіда. **З цією метою автор публікації, О.М. Скороход, запропонувала методологію формування культури душі індивіда, яку викладено у її доповіді "Культура душі фахівців сфери інженерії та**



технологій як фактор гуманізації вищої освіти України" [9].

**Душа індивіда являється відкритим континуумом, тому що підлягає впливу екзогенних факторів, а саме первинних та вторинних.**

До **первинних (прямих) екзогенних факторів** відносяться позитивні та негативні знання та досвід, які здобуваються індивідом в процесі його взаємодії з соціальними системами, такими як (класифікацію соціальних систем взято із: [3]): первинні об'єднання (сім'я), системи навчання (школа, вищий навчальний заклад тощо), робочі групи, системи оточення, соціальні об'єднання, етнічні системи тощо. Ці **екзогенні фактори являються позитивною та негативною актуалізацією душі індивіда.**

До **вторинних (опосередкованих) екзогенних факторів** відносяться фактори, які професор Лідія Миколаївна Галль назвала надслабкі, та які приходять до нас із космосу, других індивідів, медичної техніки та техніки іншого призначення (про це докладно див. в роботі [4]).

**Ці та інші не досліджені на даний момент часу екзогенні фактори** автор публікації назвала **позитивна та негативна екзогенна енергія.**

**Висновки. Звернення автора до наукової спільноти.** На сучасному етапі розвитку сфер Храму Науки, які пов'язані з дослідженнями природи Людини існує багато запитань на які ще не знайдено відповідей. Наука зайшла в глухий кут лабіринту Знань і вперто продовжує стверджувати що матерія є головне та заперечує існування паралельного, а саме ідеально-енергетичного світу в якому знаходиться Творець та якого люди називають Богом.

**Автор публікації** провела аналітичне дослідження сотень наукових та популярних робіт, щодо вирішення проблеми Пізнання та Вдосконалення Людини – це роботи з біофізики, загальної психології, нейропсихології, психології пам'яті, психології мислення та роботи інших наукових напрямків і **хоче задати вченим запитання:**

**! так як організм людини являється матеріальною системою, яка, як і будь-яка інша система, складається із компонентів та елементарних одиниць, які взаємопов'язані та функціонують для виконання в ній певної ролі, та є такою що сама відновлюється та потребує енергетичного живлення;**

**? чи може вона існувати та самовідновлюватись, якщо немає «пристрою», який би виступав у ролі енергетичної станції або батареї, яка**

живить її матеріальні елементарні одиниці?; «пристрою», який управляє та контролює процеси їх внутрішніх взаємодій та самоорганізації?; «пристрою», який управляє та координує роботу всієї матеріальної системи індивіда та виконує багато інших функцій та операцій?

**Автор публікації акцентує, що у багатьох теоріях вчених відсутній головний компонент без якого існування матеріальної системи індивіда неможливе, компонент, який потрібно поставити на перший ієрархічний рівень Знать, щодо інтегральної ідеально-матеріальної системи – Людина. І цим компонентом являється душа індивіда – невивчена на даний момент часу форма існування божественної енергії, яка є джерелом живлення, що являється також і пусковим механізмом і центральним виконавцем, що заряджає енергією, приводить в дію, управляє, контролює та координує роботу всіх компонентів матеріальної системи індивіда.**

**Поради автора. У підсумку викладеної теорії, щодо душі індивіда автор публікації акцентує та пропонує читачам і науковцям наступне:**

**1.** Так як стан матеріальної системи індивіда напряду залежить від стану його душі, то **головне правило ефективного функціонування матеріальної системи індивіда – це позитивний стан його душі.**

**2.** Так як матеріальна система індивіда являється такою, що сама відновлюється, то необхідно дотримуватись наступних **основних правил:**

– **по-перше**, провести діагностику стану душі та стану тіла індивіда. У здорової людини: **колір душі яскравий та її форма цілісна.**

**Примітка. Так як приладу, який би повністю відображав би душу індивіда не існує, для первинної діагностики фізичного та психоемоційного стану людини доцільно користуватись спеціалізованим обладнанням і програмним забезпеченням для реалізації методу газорозрядної візуалізації про який було зазначено вище;**

– **по-друге**, привести в рівновагу стан душі індивіда сучасним інструментарієм психологічної науки та практики;

– **по-третє**, «дати» матеріальній системі індивіда повноцінне, а тобто збалансоване харчування, оптимальні фізичні навантаження та здоровий сон - у відповідний час та з оптимальною тривалістю.

Дотримання цих правил забезпечить: науковцям та фахівцям медичної і психологічної справи ефективне лікування та профілактику захворювань

індивіда, а індивіду не тільки хороши настрої, відмінне здоров'я та довголіття, але й ефективно виконання розумової та фізичної діяльності.

### *Література*

1. Ануфриева Е.И., Ануфриев В.П., Старченко М.Г. Изучение психической энергии человека методом газоразрядной визуализации / [Електронний ресурс]. – Режим доступу: <http://www.gdvonline.ru/page.php?al=psihicheskai>
2. Аристотель. Сочинения в четырех томах. Т. 1. Ред. В.Ф. Асмус. – Москва: "Мысль", 1975.
3. Бенеш Г. Психологія: dtv-Atlas: Довідник: Пер. з нім. / Наук. ред. пер. В.О. Васютинський. – Київ: Знання-Прес, 2007.
4. Галль Л.Н. Биоэнергетика – магия жизни. – Москва: АСТ; Санкт-Петербург: Астрель-СПб, 2010.
5. Коротков К.Г., Бундзен П.В., Макаренко О.И. Результаты и перспективы использования квантовой биофизики в подготовке высококвалифицированных спортсменов / [Електронний ресурс]. – Режим доступу: <http://lib.sportedu.ru/press/tpfk/2003N3/p26,39-43.htm>.
6. Офіційний сайт компанії Kirlionics Technologies International / [Електронний ресурс]. – Режим доступу: <http://www.ktispb.ru>.
7. Роменець В.А. Історія психології: Стародавній світ. Середні віки. Відродження: навч. посібник. – Київ: Либідь, 2005.
8. Роменець В.А., Маноха І.П. Історія психології ХХ століття : навч. посібник / вст. ст. В.О. Татенка, Т.М. Титаренко. – Київ: Либідь, 1998.
9. Скороход О.М. Культура душі фахівців сфери інженерії та технологій як фактор гуманізації вищої освіти України // Гуманізм та освіта. Збірник матеріалів Х Міжнародної науково-практичної конференції, м. Вінниця, 14-16 вересня 2010 р. – Вінниця: УНІВЕРСУМ-Вінниця, 2010 / [Електронний ресурс]. – Режим доступу: <http://conf.vstu.edu.ua/humed/2010/3>.

#### **O. Skorokhod. The treatise “About of soul” in modern interpretation.**

*In the article the conception of idealistic-materialistic psychology of author of publication is considered – Olena Skorokhod, modern achievements of scientists are resulted, in relation to high-quality descriptions of soul of individual and the above all rule of the effective functioning of the material system of individual is definite.*

**Key words:** *idealistic-materialistic psychology, soul of individual, high-quality descriptions of soul of individual, integral ideal-material displays and functions of soul, above all rule of the effective functioning of the material system of individual.*